

## WIRELESS COLOR WEATHER STATION WITH TEMPERATURE ALERTS

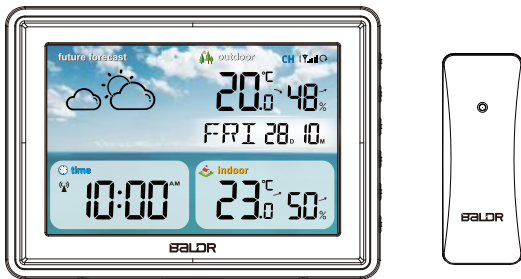

We thank you for your purchase of Baldr wireless color weather station with temperature alerts. It has been designed and constructed using innovative components and techniques to enable the perfect display. Please read the instructions carefully to become familiar with the properties and functions before you use the unit.

For the start-up of this device:

Main unit by AC adaptor (included) and 1x CR2032 (included)

Sensor by 2 x AA batteries (not included)

# PRODUCT OVERVIEW

## MAIN UNIT

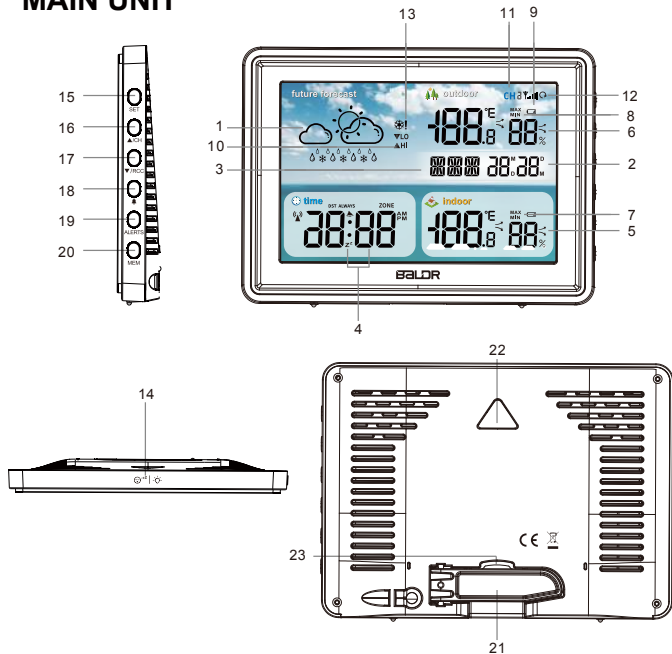

### 1. Weather forecast

Weather forecast for next 12-24 hours

### 2. Calendar display

### 3. Weekdays in 7 languages

### 4. Current time

Weather forecast for next 12-24 selectable

5. Indoor temperature and humidity
6. Outdoor temperature and humidity
7. Max/min record of indoor temperature and humidity
8. Max/min record of outdoor temperature and humidity
9. Low battery indication
10. High/ low outdoor temperature warning
11. Channel indication
12. Channel scan
13. Frost-point warning
14. “☺<sup>z</sup> | ☀ ” button
15. “ SET ” button  
Enter into time setting or switch C/F
16. “ ▲ / CH ” button  
Clear sensors data and re-registration  
or increase the data
17. “ ▼ /RCC ” button  
RCC function or decrease the data
18. “ 🔔 ” button  
Check or enter into alarm setting
19. “ ALERTS ” button  
Check or enter into temperature alerts  
setting
20. “ MEM ” button  
Check or clear Max/min record
21. Stand bracket
22. Hanging hole
23. Battery compartment

**Notes:**

1. The default year is 2020, if the weekday display is incorrect . Please confirm year was set correctly. (for manual setting only)
2. The CR2032 cell battery is for memory function (included). Please do not used as power supply. If you need to replace the cell battery, please take out the part device as shown in the figure below, load new battery matching the polarity(+and-).

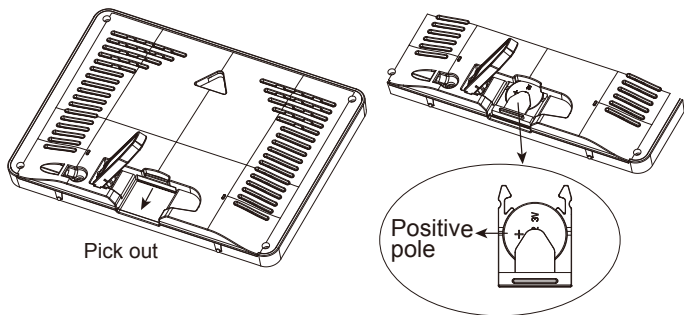
**WARNING:**

THIS PRODUCT CONTAINS A BUTTON-CELL BATTERY. IF SWALLOWED, IT COULD CAUSE SEVERE INJURY OR DEATH IN JUST 2 HOURS. SEEK MEDICAL ATTENTION IMMEDIATELY IF INGESTED.

## OUTDOOR SENSOR

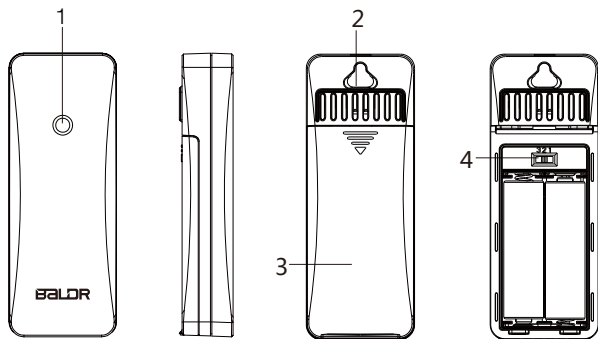

**1. Signal light**

**3. Battery compartment**

**2. Hanging hole**

**4. Channel 1-2-3 switch**

## FEATURES

- WWVB atomic time
- Up to 3 RF channels for outdoor sensors (only one sensor included)
- Calendar, alarm and snooze function
- Time display in 12/24H
- Frost-point warning indication
- Temperature tendency display in arrows
- Weekdays in 7 languages: GER (German), ENG (English), FRE (French), ITA (Italian), SPA (Spanish), DUT (Dutch), DAN (Danish)
- Outdoor high/ low temperature warning
- Key tone on or off selectable

- Weather forecast for next 12-24 hours with barometer
- Measures indoor/outdoor humidity and temperature ( °F/°C )
- Max/min record of indoor /outdoor temperature & humidity
- Indoor temperature range: 14 °F ~122 °F (-10 °C ~50 °C )
- Outdoor temperature range:-40 °F ~140 °F (-40 °C ~60 °C )
- In/outdoor humidity range: 1%-99%
- White backlight with dimmer

## PACKAGE CONTENT

Following contents are included in the package:

- 1 x Weather Station Main Unit
- 1 x Remote Sensor
- 1 x AC Adaptor
- 1 x CR2032 Cell Battery
- 1 x User Manual

## GETTING START

**BALDR recommends high quality alkaline or lithium batteries for the best product performance. Heavy duty or rechargeable batteries are not recommended.**

## MAIN UNIT INSTALLATION

Remove the cell battery' s Insulating strip ,then plug the adaptor to a powered outlet.

## SENSOR INSTALLATION

1. Remove the battery compartment cover;

2. Insert 2 x AA batteries in each sensor matching the polarity (+and-);
3. Replace the battery cover.

## SENSOR SETUP

- Switch the Channel 1-2-3 of the sensor to any channel you want. For example, you can set to Channel 1 for the sensor. But please ensure the main unit are set to the same channel before synchronization. Special note: Press “▲/ CH” button on the main unit to set the channel. The setting order is CH1--CH2--CH3-- Channel scan(from CH1 to CH2 to CH3, 10 seconds intervals),you must select the same number choices for both the sensor and the main unit in order to synchronize.
- Power the main unit prior to load the battery of sensor.
- Press the “SET” button to switch between Celsius and Fahrenheit.

### Notes:

- 1.Main unit will auto receive outdoor signal after power on, the receiving status will last for max 3 minutes. The receiving antenna signal will flash. If no signal received in 3 minutes, it will stop receiving outdoor signal.
- 2.If the main unit is out of 3 minutes' signal receiving window, you need to press and hold the “▲/ CH ” button to enter signal receiving again.

## MAIN UNIT SETUP

When power on or reset, LCD will full display for 3 seconds with “BI” sound. Then display Indoor temperature and humidity with 100% backlight brightness.

The default value is :

Weekday Language	Beep	Display Time	Date Format
ENG	ON	12:00 AM (12H format)	M/D
Display Date	Temperature Unit	RCC Function	
Jan 1st.2020	F	ON	
Zone	Alarm Time	Weather	
-5 (EST)	6:30 Alarm OFF	Sunny To Cloudy	

## RF Signal Receiving

After power on, It will start receiving outdoor sensors' signal for 3 minutes. If all 3 channels signal received within 3 minutes or receiving window ends, it will enter into WWVB Signal Receiving window.

## WWVB Signal Receiving

1. After RF signal receiving, it will start searching radio signal for 7 minutes with the antenna symbol “▲” flashing on screen. Meanwhile, the backlight brightness will automatically turn to OFF (default brightness: 100%), you can press top button to light the backlight with 100% brightness for 5 seconds.
2. Once signal received, the main unit will display the received time/month/date/weekday with symbol “⌚” displaying on screen.



3. Daily RCC signal receiving: there are regular radio signal receiving at UTC 7:00AM, 8:00AM, 9:00AM, 10:00AM, 11:00AM each day. It starts receiving signal at UTC 7:00AM every day. For each day, once signal received at any one receiving time, it will stop receiving signal that day.
4. Manual receiving: press and hold “ ▼/RCC ” button to enter RCC signal receiving.
5. During receiving, you can press “ ▼/RCC ” button to exit RCC receiving.

\* RCC symbol display:

- a. When receiving signal, RCC symbol “▲” will be flashing by “1HZ”.
- b. When signal successfully received, LCD will display complete RCC symbol “(▲)” and exit RCC receiving.
- c. If no signal is received, the RCC symbol will disappear.

## Manual Settings

1. After signal received, if there is no need for other settings, you can just finish reading here. If there are other setting requirements, please check the following steps. Or if there is no signal received, you can follow the steps below for Manual Setting.
2. Press and hold “ SET ” button to enter into setting, press “ SET ” button to skip setting steps or go to the next setting option.

**\*Tips: press and hold “▲/ CH ” or “ ▼/RCC ” button will quickly change the value by 8 steps.**

3. Press “ SET ” to select Weekday Language. Default setting :GER. Press the “▲/ CH ” or “ ▼/RCC ” button to select languages: ENG 、 GER、 ITA、 FRE、 DUT、 SPA、 DAN optional . (English/German/Italian/French/Dutch/Spanish/ Danish)
4. Press “ SET ” to select Beep ON/OFF .Default setting :ON. Press the “▲/ CH ” or “ ▼/RCC ” button to select ON/OFF.
5. Press “ SET ” to select Temperature Unit.Default setting : ℉ Press the “▲/ CH ” or “ ▼/RCC ” button to select ℃/ ℉ .
6. Press “ SET ” to select the RCC. Default setting : ON. Press the “▲/ CH ” or “ ▼/RCC ” button to select OFF or ON.
7. Press “ SET ” to select DST ON/OFF. Default setting : ON. Press “▲/ CH ” or “ ▼/RCC ” button to select DST ON if you do observe Daylight Saving Time.

DST symbol display:

- a. Select "DST ALWAYS " means dst function is always on all the year round
- b. Select "DST",means dst function will be on during daylight saving time
- c. Select "DST OFF",means dst function is off.

8. Press “ SET ” to select Time Zone. Default setting : -5(EST). Press “▲/ CH ” or “ ▼/RCC ” button to select time zone: AST(-4),EST (-5),CST(-6),MST(-7),PST(-8),AKT(-9),HAT(-10) optional.

Time Zone	AST	EST	CST	MST	PST	AKT	HKT
	Atlantic	Eastern	Central	Mountain	Pacific	Alaskan	Hawaiian

9. Press “ SET ” to select Year. Setting range: 2000-2099.Press “▲/ CH ” or “ ▼/RCC ” button to adjust the value.

10. Press “ SET ” to select Month & Date display format. Default setting : M/D. Press the “ ▲ / CH ” or “ ▼ /RCC ” button to select M/D or D/M format. (M: Month ,D: Date)
11. Press “ SET ” to select the Month. Press “ ▲ / CH ” or “ ▼ /RCC ” button to adjust the value.
12. Press “ SET ” to select the Date. Press “ ▲ / CH ” or “ ▼ /RCC ” button to adjust the value.
13. Press “ SET ” to select 12/24H Time Format. Default setting :12 H. Press the “ ▲ / CH ” or “ ▼ /RCC ” button to select 12H or 24H.
14. Press “ SET ” to select Hours. Press “ ▲ / CH ” or “ ▼ /RCC ” button to adjust the value.
15. Press “ SET ” to select Minutes. Press “ ▲ / CH ” or “ ▼ /RCC ” button to adjust the value.
16. Press “ SET ” to select Weather. Default setting : Sunny To Cloudy. Press “ ▲ / CH ” or “ ▼ /RCC ” to select weather : Sunny, Sunny To Cloudy, Cloudy, Rainy or Snow optional.
17. Press “ SET ” to confirm and exit.
18. During setting, touch top button to save and exit setting.
19. During setting, if no operation for 20 seconds, it will automatically save and exit setting.



## ALARM FUNCTION

### Alarm Time Setting

1. Press and hold “  ” button to enter into alarm time setting.
2. Press “ ▲ / CH ” or “ ▼ /RCC ” button to adjust data; press and hold “ ▲ / CH ” or “ ▼ /RCC ” button will quickly change the value by 8 steps.
3. The setting order is: Hour → Minute→ Exit.
4. During setting, touch top button to save and exit setting.

5. During setting, if no operation for 20 seconds, it will automatically save and exit setting.
6. The alarm is default ON after setting the alarm time. Alarm symbol  will display on screen.

## Alarm ON/OFF Setting

1. When in time display mode, press “” button to check alarm time. Press “▲/CH” or “▼/RCC” button to turn ON/OFF alarm by the ON/OFF of symbol  .
2. When in alarm time display mode, Press “▲/CH” or “▼/RCC” button to turn on/off the alarm by the ON/OFF of symbol  .

## SNOOZE FUNCTION

1. When the alarm is ringing, press any other button except top button to stop the alarm. And the alarm will restart next day.
2. Or when alarm is ringing, press the top button to activate snooze function. The alarm will ring again in 5 minutes snooze interval. And the “Z<sup>Z</sup>” symbol will be flashing on screen to indicate the snooze mode. Press any other button except top button to exit the snooze mode. And the alarm will restart next day.
3. When alarm rings, the ascending “Bibi” alarm sound will last for 2 minutes if no operation.

# OPERATION GUIDELINES

## MAX AND MIN RECORD

1. Press “MEM” button to check outdoor and indoor max/min temperature and humidity.
2. The checking order is : Max Record→Min Record→Exit. The value will display for 5 seconds.
3. Press and hold the “MEM” button to clear the max and min record.

- Normally, the Max and Min record will update every 24 hours at 0:00.
- If no operation for 5 seconds, it will automatically exit .

## TEMPERATURE

- After power on ,the indoor temperature will display automatically, it will update reading each 30 seconds and start to receive outdoor signal which lasts for max 3 minutes.
- Indoor temperature display range:14 ℉ ~ 122 ℉ (-10 ℃ ~ 50.0 ℃); for temperature lower than 14 ℉ ,the reading will be : “LL.L” ; for temperature higher than 122 ℉ ,the reading will be : “HH.H”.
- Outdoor temperature display range :-40 ℉ ~140 ℉ (-40 ℃ ~60 ℃); for temperature lower than -40 ℉ ,the reading will be : “LL.L” ; for temperature higher than 140 ℉ ,the reading will be : “HH.H”.
- Arrow indication for temperature changes:
  - will display when temperature changes less than 1.8 ℉ within one hour or compared with last reading;
  - ↗ will display when the reading increase by 1.8 ℉ within one hour or compared with last reading.
  - ↘ will display when the reading decrease by 1.8 ℉ within one hour or compared with last reading.
- Accuracy: For temperature between 32 ℉ ~122 ℉ ,the accuracy is ±1.8 ℉ ,if out of this range the accuracy will be ±3.6 ℉ ; Temperature resolution is 0.1 ℉ (0.1 ℃).
- Press “SET ” button to select the temperature unit ℃ / ℉ (Refer to Manual Settings point 5).

## OUTDOOR TEMPERATURE ALERTS

- When in time display mode, press “ALERTS ” button to turn on/off outdoor temperature alerts.Temperature alerts symbol  $\frac{11.3}{\Delta H}$  will display on screen after alerts turned on.

2. Press and hold "ALERTS " button to enter temperature alerts setting. The temperature alert value will be flashing.  
Default setting : High Temperature Alert:95 °F (35 °C),Low Temperature Alert: 41 °F (5 °C).
3. Alerts setting order: Outdoor High Temperature Alert→ Outdoor Low Temperature Alert→ Exit.
4. Press "ALERTS" button to confirm and move to next alert setting.Press "▲/CH" or "▼/RCC" button to adjust the value. Hold to adjust quickly.
5. After turn on the alerts function, when the outdoor temperature is higher or lower than the upper and lower temperature alarm setting value,the corresponding high temperature alert symbol "▲HI" or low temperature alert symbol "▼LO" with the outdoor real-time temperature value will keep flashing ,Meanwhile with "BiBiBiBi" sound every 1 minute.
6. Press any button to stop the alert sound when alert rings.
7. During setting, if no operation for 20 seconds, it will automatically save and exit setting.

## HUMIDITY

1. After power on ,the indoor humidity will display automatically, it will update reading each 30 seconds and start to receive outdoor signal which lasts for max 3 minutes.
2. Humidity display range: 1%-99%;for humidity lower than 1%,the reading will be "1%" ;for humidity higher than 99%,the reading will be "99%".
3. Accuracy: when the humidity is between 30-80%,the accuracy is  $\pm 5\%$ ,if out of this range the accuracy will be  $\pm 7\%$ .

4. Arrow indication for humidity changes:
  - will display when humidity changes less than 5% RH within one hour or compared with last reading;
  - ↗ will display when the reading increase by 5% RH within one hour or compared with last reading.
  - ↘ will display when the reading decrease by 5% RH within one hour or compared with last reading.
5. Humidity resolution:1% .

**Tips: The reading will be more accurate if it is placed at the same position for half an hour after power on.**

## WEATHER FORECAST

- The weather forecast icon will show after power on. There are 5 kinds of weather modes: Sunny, Sunny To Cloudy, Cloudy, Rainy, Snow. The weather icon displays are based on the hourly calculation of indoor/outdoor temperature & humidity and barometer data. The forecast is for next 12 hours with 70%-75% accuracy after 48 hours of data accumulation .

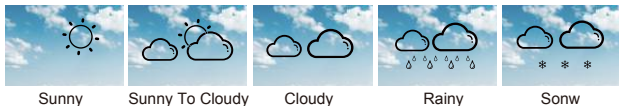

## FROST-POINT ALERT

- When current outdoor channel' s temperature is in the range of 32 ℉ ~37.22 ℉ (0 ℃ ~ 2.9 ℃),the alert symbol “❄️” will be flashing until the temperature reading is higher than 37.22 ℉ ; the symbol will keep displaying on screen if temperature is lower than 32 ℉ .

## ADJUSTABLE BACKLIGHT

- After powering on, touch “☺️|:-:” button to adjust the brightness of the backlight.
- Backlight brightness can be selected from 50%,100% and off.

## LOW BATTERY INDICATORS

- About Outdoor Sensor: When battery indicator shows next to the outdoor temperature, replace batteries in your outdoor sensor.
- About Cell Battery in Main Unit: The CR2032 cell battery is only for memorizing the setting during sudden power outage. When battery indicator shows next to your Indoor Temperature, replace battery.

## TROUBLE SHOOTING

Problem	Possible Solution
Outdoor reading is flashing or showing dashes	<p>Flashing of the outdoor reading is generally an indication of wireless interference.</p> <ol style="list-style-type: none"> <li>1. Bring the sensor and main unit indoors, side by side and remove batteries from each.</li> <li>2. Make sure the CH 1-2-3 switch on both units match.</li> <li>3. Reload batteries in outdoor sensor.</li> <li>4. Reload batteries in main unit.</li> <li>5. Let both units sit within a couple feet of each other for a few minutes to gain a strong connection before taking sensor to outdoor area.</li> </ol>
No outdoor sensor reception	<ol style="list-style-type: none"> <li>1. Reload the batteries of both outdoor sensor and main unit. Please refer to the SENSOR SETUP section.</li> <li>2. Relocate the main unit and/or the outdoor sensor. The units must be within 328ft (100m) of each other.</li> </ol>



Problem	Possible Solution
No outdoor sensor reception	<p>3. Make sure both units are placed at least 3 ft (0.9 m) away from electronics that may interfere with the wireless communication (such as TVs, microwaves, computers, etc).</p> <p>4. Use standard alkaline batteries. Do not use heavy duty or rechargeable batteries. NOTE: It may take a few minutes for main unit and sensor to synchronize after batteries are reloaded.</p>
Inaccurate temperature/humidity	Make sure both the main unit and sensor are placed out of direct sunlight and away from any heat sources or vents.
“HH.H/LL.L” display in indoor and/or outdoor temperature	If the temperature is higher than the detection range, “HH.H” will display on screen for indication; if lower than the detection range, “LL.L” will display on screen for indication.
<p><b>If your BALDR product does not operate properly after trying the troubleshooting steps, please contact the seller on your order page or shoot an email to: <a href="mailto:service@baldr.com">service@baldr.com</a>.</b></p>	

## PLACEMENT INSTRUCTION

BALDR sensors are sensitive to surrounding environmental conditions. Proper placement of both the main unit and outdoor sensor are critical to the accuracy and performance of this product.

## Main Unit Placement

Place main unit in a dry area free of dirt and dust. To help ensure an accurate indoor temperature measurement, be sure to place the Main unit away from heat sources or vents.

## Outdoor Sensor Placement

Sensor must be placed outside to observe outdoor conditions. Sensor is water resistant for water splashes and is designed for general outdoor use, however, to extend its life place the sensor in an area protected from direct weather elements. The best location is 4 to 8 feet (1.2 to 2.4 meters) above the ground with permanent shade and plenty of fresh air to circulate around the sensor.

## Important Placement Guidelines

- The distance between main unit and transmitter should be at least 5~6.5 feet (1.5~2 meters) away from any interfering sources such as computer monitors or TV sets.
- To maximize wireless range, place units away from large metallic items, thick walls, metal surfaces, or other objects that may limit wireless communication.
- Please do not use other electrical products such as headphones or speakers operating on the same signal frequency.
- Neighbors using electrical devices operating on the same signal frequency can also cause interference.

## PRECAUTIONS

- Do not clean any part of the product with benzene, thinner or other solvent chemicals. When necessary, clean it with a soft cloth.
- Never immerse the product in water. This can cause electrical shock and damage the product.

- Do not subject the product to extreme force, shock, or fluctuations in temperature or humidity.
- Do not tamper With the internal components.
- Do not mix new and old batteries or batteries of different types.
- Do not mix alkaline, standard or rechargeable batteries with this product. Remove the batteries if storing this product for a long period of time.
- Do not dispose of this product as unsorted municipal waste. Collection of such waste separately for special treatment is necessary.

## WARRANTY

BALDR provides a 1-year limited warranty on this product against manufacturing defects in materials and workmanship.

Warranty service can only be performed by our authorized service center. The original dated bill of sale must be presented upon request as proof of purchase to us, or our authorized service center.

The warranty covers all defects in material and workmanship with the following specified exceptions:(1) damage caused by accident, unreasonable use or neglect (including the lack of reasonable and necessary maintenance); (2) damage occurring during shipment (claims must be presented to the carrier); (3) damage to, or deterioration of any accessory or decorative surface;(4) damage resulting from failure to follow instructions contained in your owner' s manual.

This warranty covers only actual defects within the product itself, and does not cover the cost of installation or removal from a fixed installation, normal set-up or adjustments, claims based on misrepresentation by the seller or performance variations resulting from installation-related circumstances.

To receive warranty service, the purchaser must contact with BALDR nominated service center for the problem determination and service procedure.

Thank you for your choice of BALDR products!

## STATION MÉTÉO COULEUR SANS FIL AVEC ALERTE DE TEMPÉRATURE

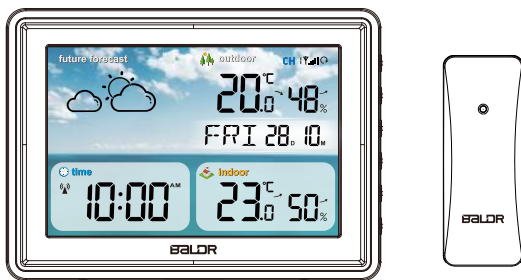

Nous vous remercions pour votre achat de la station météorologique couleur sans fil Baldr avec alertes de température. Elle a été conçue et construite en utilisant des composants et des techniques innovants pour permettre un affichage parfait. Veuillez lire attentivement les instructions afin de vous familiariser avec les propriétés et les fonctions avant d'utiliser l'appareil.

Pour la mise en service de cet appareil :  
Unité principale par adaptateur CA (inclus) et 1x CR2032 (inclus)  
Capteur par 2 x piles AA (non incluses)

# APERÇU DES PRODUITS

## HAUPT-EINHEIT

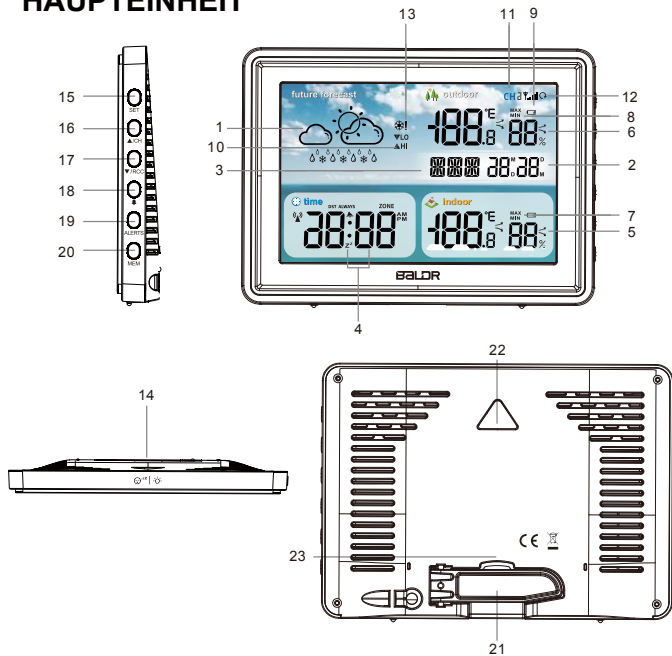

### 1. prévisions météorologiques

Prévisions météorologiques pour les prochaines 12-24 heures

### 2. affichage du calendrier

### 3. les jours de la semaine en 7 langues

### 4. heure actuelle

Format 12/24 heures sélectionnable

5. température et humidité intérieures
6. température et humidité extérieures
7. Max/min enregistrement de la température et de l'humidité intérieures
8. Max/min enregistrement de la température et de l'humidité extérieures
9. indication de pile faible
10. alerte de température extérieure haute/basse
11. indication de la chaîne
12. balayage des chaînes
13. alerte au gel
14. “ ☺ | ☀ ” Bouton
15. Bouton "SET"  
Entrer dans la mise à l'heure ou commutez C / F
16. Bouton "▲/ CH"  
Effacement des données des capteurs et réenregistrement ou augmentation des données
17. Bouton "▼/RCC"  
Fonction RCC ou diminution des données
18. Bouton “ 🔔 ”  
Vérifier ou entrer le réglage de l'alarme
19. Bouton "ALERTS"  
Vérifier ou entrer le réglage des alertes de température
20. Bouton " MEM"  
Vérifier ou effacer l'enregistrement Max/min
21. Support de fixation
22. trou de suspension
23. Compartiment des piles

**Notes :**

1. L'année par défaut est 2020, si l'affichage du jour de la semaine est incorrect. (uniquement pour le réglage manuel)
2. La pile CR2032 pour la fonction mémoire (incluse), ne doit pas être utilisée comme source d'alimentation. Si vous devez remplacer la pile, veuillez retirer la pièce de l'appareil comme indiqué sur la figure ci-dessous, puis chargez une nouvelle pile correspondant à celle de polarity (+and-).

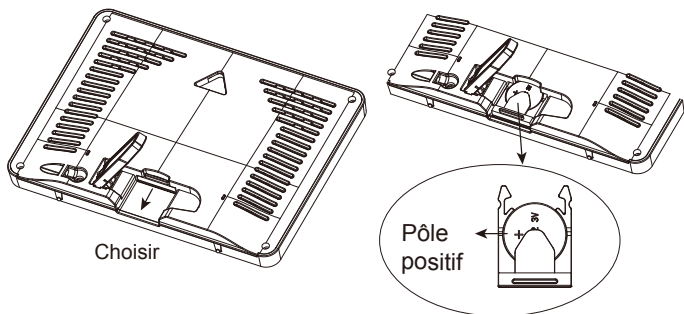
**AVERTISSEMENT:**

CE PRODUIT CONTIENT UNE PILE BOUTON. SI ELLE EST AVALÉE, ELLE PEUT CAUSER DES BLESSURES GRAVES OU LA MORT EN SEULEMENT 2 HEURES. EN CAS D'INGESTION, CONSULTEZ IMMÉDIATEMENT UN MÉDECIN.

## CAPTEUR EXTÉRIEUR

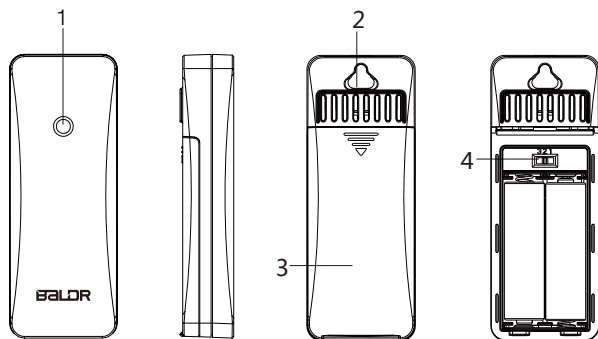

**1. Feu de signalisation**

**2. trou de suspension**

**3. compartiment à piles**

**4. interrupteur du canal 1-2-3**

## CARACTÉRISTIQUES

- Temps atomique WWVB
- Jusqu'à 3 canaux RF pour les capteurs extérieurs (un seul capteur inclus)
- Calendrier, alarme et fonction de répétition
- Affichage de l'heure en 12/24
- Indication de point de congélation
- Tendance de la température affichée par des flèches
- En semaine, en 7 langues : GER (allemand), ENG (anglais), FRE (français), ITA (italien), SPA (espagnol), DUT (néerlandais), DAN (danois)
- Avertissement de température élevée ou basse à l'extérieur
- Tonnerie de touche activée ou désactivée



- Prévisions météorologiques pour les 12-24 prochaines heures avec baromètre
- Mesure l'humidité et la température intérieures/extérieures ( °F/°C )
- Max/min enregistrement de la température et de l'humidité intérieures/extérieures
- Plage de température intérieure : -14 °F ~122 °F (-10 °C ~50 °C )
- Plage de température extérieure:-40 °F ~140 °F (-40 °C ~60 °C )
- Humidité intérieure/extérieure : 1%-99%
- Rétro-éclairage blanc avec variateur

## CONTENU DU PAQUET

Les contenus suivants sont inclus dans le paquet :

- 1 x Unité principale de la station météorologique
- 1 x capteurs à distance
- 1 x Adaptateur secteur
- 1 x pile CR2032
- 1 x Manuel de l'utilisateur

## POUR COMMENCER

**BALDR recommande des piles alcalines ou au lithium de haute qualité pour obtenir les meilleures performances du produit. Les piles lourdes ou rechargeables ne sont pas recommandées.**

## INSTALLATION DE L'UNITÉ PRINCIPALE

Retirez la bande isolante de la pile, puis branchez l'adaptateur à une prise de courant.

## INSTALLATION DES CAPTEURS

1. Retirez le couvercle du compartiment des piles ;
2. Insérez 2 piles AA dans chaque capteur en respectant la polarité (+et) ;
3. Remettez le couvercle de la pile en place.

## CONFIGURATION DES CAPTEURS

- Switch le canal 1-2-3 du señor à n'importe quel canal que vous voulez. Par exemple, vous pouvez régler le canal 1 pour le capteur. Mais assurez-vous que l'unité principale est réglée sur le même canal avant la synchronisation. Note spéciale : Appuyez sur le bouton "▲/ CH" de l'unité principale pour régler le canal. L'ordre de réglage est CH1--CH2--CH3-- Balayage du canal (de CH1 à CH2 à CH3, intervalles de 10 secondes), vous devez sélectionner le même nombre de choix pour le capteur et l'unité principale afin de synchroniser.
- Alimentez l'unité principale avant de charger la batterie du capteur.
- Appuyez sur le bouton "SET" pour basculer entre Celsius et Fahrenheit.

### Hinweis:

1. l'unité principale reçoit automatiquement le signal extérieur après la mise sous tension, l'état de réception dure au maximum 3 minutes. Le signal de l'antenne de réception clignote. Si aucun signal n'est reçu dans les 3 minutes, elle cessera de recevoir le signal extérieur.
2. Si l'unité principale est hors de la fenêtre de réception du signal de 3 minutes, vous devez appuyer et maintenir le bouton "▲/ CH" pour entrer à nouveau dans la réception du signal.

## INSTALLATION DE L'UNITÉ PRINCIPALE

Lors de la mise sous tension ou de la réinitialisation, l'écran LCD s'affiche à plein écran pendant 3 secondes avec le son "BI". Ensuite, l'écran affiche la température et l'humidité intérieures et rétroéclairage de 100%.

La valeur par défaut est :

Langue de la semaine	Bip	Affichage de l'heure	Format de la date
ENG	ON	12:00 AM (format 12H)	M/D
Afficher la date	Unité de température	Fonction RCC	
1er.Janvier 2020	°F	ON	
Zone	Heure de l'alarme	Météo	
-5 (EST)	6:30 Alarme désactivée	Du soleil au nuage	

## Réception de signaux RF

Après la mise sous tension, il commencera à recevoir le signal des capteurs extérieurs pendant 3 minutes. Si les 3 canaux reçoivent un signal dans les 3 minutes ou si la fenêtre de réception se termine, il entrera dans la fenêtre de réception du signal WWVB.

## Réception du signal WWVB

- Après la réception du signal RF, il commencera à rechercher le signal radio pendant 7 minutes avec le symbole de l'antenne "▲" clignotant à l'écran. Pendant ce temps, la luminosité du rétroéclairage se désactivera automatiquement (luminosité par défaut: 100%), vous pouvez appuyer sur le bouton du haut pour allumer le rétroéclairage avec une luminosité de 100% pendant 5 secondes.

2. Une fois le signal reçu, l'unité principale affiche l'heure/le mois/la date/le jour de la semaine avec le symbole "▲" à l'écran. S'il ne reçoit aucun signal, il recevra à nouveau le signal toutes les trois heures jusqu'à ce qu'il reçoive correctement le signal.
3. réception quotidienne des signaux RCC : des signaux radio réguliers sont reçus chaque jour à UTC 7h00, 8h00, 9h00, 10h00 et 11h00. Il commence à recevoir des signaux à UTC 7h00 du matin tous les jours. Pour chaque jour, une fois le signal reçu à une heure de réception donnée, il cessera de recevoir le signal ce jour-là.
4. Réception manuelle : appuyez et maintenez enfoncé le bouton " ▼/RCC " pour accéder à la réception du signal RCC.
5. Pendant la réception, aucune réponse si vous appuyez sur d'autres boutons, vous pouvez appuyer et maintenir le bouton " ▼/RCC " pour quitter la réception RCC

Affichage du Symbols RCC:

- a. Lors de la réception du signal , le symbole PCC " ▲ "clignote avec"1HZ".
- b. Lorsque le signal est reçu avec succes , l ' écran LCD affiche le symbole RCC complet "▲" et quitte la reception RCC.
- c. Si aucun signal n ' est recu, le symbole RCC disparaîtra .

## Réglages manuels

1. Après réception du signal, s'il n'y a pas besoin d'autres réglages, vous pouvez simplement terminer la lecture ici. S'il y a d'autres exigences de réglage. Veuillez vérifier les étapes suivantes. Ou si aucun signal n'est reçu, vous pouvez suivre les étapes suivantes pour le réglage manuel.

2. Appuyez et maintenez la touche " SET " pour entrer dans le réglage, appuyez sur la touche " SET " pour sauter les étapes de réglage ou passer à l'option de réglage suivante.

**\*Astuces : maintenez le bouton "▲/ CH " ou " ▼/RCC " enfoncé pour changer rapidement la valeur en 8 étapes.**

3. Appuyez sur " SET " pour sélectionner la langue du jour de la semaine. Réglage par défaut : ENG. Appuyez sur le bouton "▲/ CH" ou "▼/RCC" pour sélectionner les langues : ENG、 GER、 ITA、 FRE、 DUT、 SPA、 DAN optionnel .(anglais/allemand/italien/français/néerlandais/espagnol/ danois)
4. Appuyez sur " SET " pour sélectionner Bip ON/OFF . Réglage par défaut : ON. Appuyez sur le bouton "▲/ CH " ou " ▼/RCC " pour sélectionner ON/OFF.
5. Appuyez sur " SET " pour sélectionner l'unité de température. Réglage par défaut : ℉ . Appuyez sur le bouton "▲/ CH" ou " ▼/RCC " pour sélectionner ℃ / ℉ .
6. Appuyez sur " SET " pour sélectionner le RCC. Réglage par défaut : ON. Appuyez sur le bouton " ▲/ CH " ou " ▼/RCC " pour sélectionner OFF ou ON.
7. Appuyez sur "SET" pour sélectionner DST ON / OFF. Réglage par défaut: ON. Appuyez sur le bouton "▲/ CH " ou " ▼/RCC " pour sélectionner DST ON si vous observez l'heure d'été.

Affichage du symbole DST:

- a. Sélectionnez "DST ALWAYS ", cela signifie que la fonction DST est toujours activée toute l'année.
- b. Sélectionnez "DST ", signifie que la fonction DST sera activée pendant l'heure d'été.
- c. Sélectionnez "DST OFF ", signifie que la fonction DST est désactivée.

8. Appuyez sur " SET " pour sélectionner le fuseau horaire. Réglage par défaut : -5(EST). Appuyez sur le bouton "▲ / RCC" ou "▼" pour sélectionner le fuseau horaire de AST(-4),EST (-5),CST(-6),MST(-7),PST(-8),AKT(-9),HAT(-10) .







Fuseau horaire	AST	EST	CST	MST	PST	AKT	HKT
	Atlantique	Eastern	Central	Montagne	Pacifique	Alaskien	Hawaïen

9. Appuyez sur " SET " pour sélectionner l'année. Plage de réglage : 2000-2099.appuyez sur "▲/ CH" ou "▼/RCC" pour ajuster la valeur.
10. Appuyez sur " SET " pour sélectionner le format d'affichage du mois et de la date. Réglage par défaut : M/D. Appuyez sur la touche "▲/ CH" ou "▼/RCC" pour sélectionner le format M/D ou D/M. (M : Mois ,D: Date)
11. Appuyez sur " SET " pour sélectionner le mois. Appuyez sur le bouton "▲/ CH" ou "▼/RCC" pour ajuster la valeur.
12. Appuyez sur " SET " pour sélectionner la date. Appuyez sur le bouton "▲/ CH " ou " ▼/RCC " pour ajuster la valeur.
13. Appuyez sur " SET " pour sélectionner le format de l'heure 12/24H. Réglage par défaut : 12 H. Appuyez sur le bouton "▲/ CH" ou "▼/RCC" pour sélectionner 12H ou 24H.
14. Appuyez sur " SET " pour sélectionner Heures. Appuyez sur le bouton "▲/ CH " ou " ▼/RCC " pour ajuster la valeur.
15. Appuyez sur " SET " pour sélectionner Minutes. Appuyez sur le bouton "▲/ CH " ou " ▼/RCC " pour ajuster la valeur.
16. Appuyez sur " SET " pour sélectionner Météo. Réglage par défaut : Ensoleillé à Nuageux. Appuyez sur "▲/ CH " ou " ▼/RCC " pour sélectionner la météo : Ensoleillé, Ensoleillé à nuageux, Nuageux, Pluvieux ou Neige en option.
17. Appuyez sur " SET " pour confirmer et quitter.







18. Pendant le réglage, appuyez sur le bouton du haut pour enregistrer et quitter le réglage.
19. Pendant le réglage, si aucune opération n'est effectuée pendant 20 secondes, il enregistre automatiquement et quitte le réglage.

## FONCTION D'ALERTE

### Réglage de l'heure d'alarme

1. Appuyez sur la touche " " et maintenez-la enfoncée pour entrer dans le réglage de l'heure de l'alarme.
2. Appuyez sur le bouton " / CH " ou " /RCC " pour ajuster les données ; maintenez le bouton " / CH " ou " /RCC " enfoncé pour changer rapidement les valeurs par 8 étapes.
3. L'ordre de réglage est le suivant : Heure → Minute → Sortie.
4. Pendant le réglage, appuyez sur le bouton du haut pour enregistrer et quitter le réglage.
5. Pendant le réglage, si aucune opération n'est effectuée pendant 20 secondes, il enregistre automatiquement et quitte le réglage.
6. L'alarme est activée par défaut après avoir réglé l'heure de l'alarme. Le symbole de l'alarme s' affiche à l'écran.

### Réglage de l'alarme ON/OFF

1. En mode d'affichage de l'heure, appuyez sur la touche " " pour vérifier l'heure de l'alarme. Appuyez sur le bouton " / CH " ou " /RCC " pour activer ou désactiver l'alarme par ON / OFF du symbole  .
2. En mode d'affichage de l'heure de l'alarme, appuyez sur la touche " / CH " ou " /RCC " pour activer/désactiver l'alarme à l'aide du symbole  .

## FONCTION DE RÉPÉTITION (SNOOZE)

1. Lorsque l'alarme sonne, appuyez sur n'importe quel autre bouton, sauf le bouton du haut, pour arrêter l'alarme. Et l'alarme redémarrera le lendemain.
2. Ou lorsque l'alarme sonne, appuyez sur le bouton du haut pour activer la fonction "snooze". L'alarme sonnera à nouveau dans un intervalle de 5 minutes. Et le symbole "Z<sup>z</sup>" clignote à l'écran pour indiquer le mode de répétition de réveil. Appuyez sur n'importe quel autre bouton, sauf le bouton du haut, pour quitter le mode répétition de réveil. L'alarme redémarre le lendemain.
3. Lorsque l'alarme sonne, le son de l'alarme ascendante "Bibi" dure 2 minutes si elle ne fonctionne pas.

## DIRECTIVES DE FONCTIONNEMENT

### ENREGISTREMENT MAX ET MIN

1. Appuyez sur le bouton "MEM" pour vérifier la température et l'humidité intérieures et extérieures max/min.
2. L'ordre de vérification est : Record Max → Record Min → Quitter. La valeur s'affiche pendant 5 secondes.
3. En mode d'affichage Record Max ou Record Min. Appuyez sur la touche "MEM" et maintenez-la enfoncée pour effacer l'enregistrement max et min.
4. Normalement, l'enregistrement Max et Min sera mis à jour toutes les 24 heures à 0h00.
5. Si aucune opération n'est effectuée pendant 5 secondes, il quittera automatiquement.

### TEMPÉRATURE

1. Après la mise sous tension, la température intérieure s'affiche automatiquement, la lecture s'actualise toutes les 30 secondes et commence à recevoir un signal extérieur qui dure au maximum 3 minutes.



2. Plage d'affichage de la température intérieure :  $14^{\circ}\text{F} \sim 122^{\circ}\text{F}$  ( $-10^{\circ}\text{C} \sim 50.0^{\circ}\text{C}$ ) ; pour une température inférieure à  $14^{\circ}\text{F}$ , la lecture sera : "LL.L" ; pour une température supérieure à  $122^{\circ}\text{F}$ , la lecture sera : "HH.H".
3. Plage d'affichage de la température extérieure :  $-40^{\circ}\text{F} \sim 140^{\circ}\text{F}$  ( $-40^{\circ}\text{C} \sim 60^{\circ}\text{C}$ ) ; pour une température inférieure à  $-40^{\circ}\text{F}$ , la lecture sera : "LL.L" ; pour une température supérieure à  $140^{\circ}\text{F}$ , la lecture sera : "HH.H".
4. Indication par des flèches des changements de température :
  - s'affiche lorsque la température change moins que  $1.8^{\circ}\text{F}$  dans l'heure qui suit ou par rapport à la dernière lecture ;
  - ↗ s'affiche lorsque la lecture augmente par  $1.8^{\circ}\text{F}$  dans l'heure qui suit ou par rapport à la dernière lecture.
  - ↘ s'affichera lorsque la lecture diminue par  $1.8^{\circ}\text{F}$  dans l'heure qui suit ou par rapport à la dernière lecture.
5. Précision :  $\pm 1.8^{\circ}\text{F}$ . La résolution de la température est de  $0,1^{\circ}\text{F}$  ( $0.1^{\circ}\text{C}$ ).
6. Appuyez sur le bouton "SET" pour sélectionner l'unité de température  $^{\circ}\text{C}$  /  $^{\circ}\text{F}$  (reportez-vous au point 5 des réglages manuels).

## ALERTES DE TEMPÉRATURE EXTÉRIEURE

1. En mode d'affichage de l'heure, appuyez sur le bouton "ALERTS" pour activer / désactiver les alertes de température extérieure. Le symbole  $\frac{\text{HLS}}{\Delta\text{H}}$  d'alerte de température s'affiche à l'écran après l'activation des alertes.
2. Appuyez sur le bouton "ALERTS" et maintenez-le enfoncé pour entrer le réglage des alertes de température. La valeur d'alerte de température clignotera. Réglage par défaut: Alerte haute température:  $95^{\circ}\text{F}$  ( $35^{\circ}\text{C}$ ), Alerte basse température:  $41^{\circ}\text{F}$  ( $5^{\circ}\text{C}$ ).
3. Ordre de réglage des alertes: Alerte de haute température extérieure → Alerte de basse température extérieure → Quitter.

4. Appuyez sur le bouton "ALERTS" pour confirmer et passer au paramètre d'alerte suivant. Appuyez sur le bouton "▲ / CH" ou "▼ / RCC" pour régler la valeur. Maintenez enfoncé pour régler rapidement.
5. Après avoir activé la fonction d'alertes, lorsque la température extérieure est supérieure ou inférieure à la valeur de réglage de l'alarme de température supérieure et inférieure, le symbole d'alerte de haute température correspondant "▲HI" ou le symbole d'alerte de basse température "▼LS" avec la valeur de température extérieure en temps réel se maintiendra clignotant, Pendant ce temps avec le son "BiBiBiBi" toutes les 1 minute.
6. Appuyez sur n'importe quel bouton pour arrêter le son de l'alerte lorsque l'alerte sonne.
7. Pendant le réglage, si aucune opération n'est effectuée pendant 20 secondes, il enregistre automatiquement et quitte le réglage.

## HUMIDITÉ

1. Après la mise sous tension, l'humidité intérieure s'affiche automatiquement, la lecture est mise à jour toutes les 30 secondes et commence à recevoir un signal extérieur qui dure au maximum 3 minutes.
2. Plage d'affichage de l'humidité : 1%-99%;pour une humidité inférieure à 1%,la lecture sera "1%";pour une humidité supérieure à 99%,la lecture sera "99%".
3. Précision : lorsque la température est comprise entre 68 °F ~ 78.8 °F (20 °C ~26 °C) et l'humidité entre 40 et 80 %, la précision est de ±5 %, si elle est en dehors de cette plage, la précision sera de ±7 %.

4. Indication par des flèches des variations d'humidité :
- s'affiche lorsque l'humidité varie de moins de 5 % d'humidité relative en une heure ou par rapport à la dernière lecture ;
  - ↗ s'affiche lorsque le relevé augmente de 5 % d'humidité relative en une heure ou par rapport au dernier relevé.
  - ↘ s'affichera lorsque le relevé diminuera de 5 % d'humidité relative en une heure ou par rapport au dernier relevé.
5. Résolution sur l'humidité : 1 % .

Conseils: La lecture sera plus précise si elle est placée à la même position pendant une demi-heure après la mise sous tension.

## PRÉVISIONS MÉTÉOROLOGIQUES

- L'icône des prévisions météorologiques s'affiche après la mise sous tension. Il existe 5 types de modes météo : Ensoleillé, Ensoleillé à nuageux, Nuageux, Pluvieux, Neige. L'affichage des icônes météo est basé sur le calcul horaire de la température et de l'humidité intérieures/extérieures et sur les données du baromètre. Les prévisions sont pour les 12 prochaines heures avec une précision de 70 à 75 %.



Ensoleillé

Ensoleillé  
à nuageux

Nuageux



Pluvieux



Neige

## ALERTE AU GEL

- Lorsque la température du canal extérieur actuel est comprise entre 32 °F ~ 37,22 °F (0 °C ~ 2,9 °C), le symbole d'alerte " ❄️! ❄️ " clignote avec 1 seconde de son "BIBIBI" jusqu'à ce que la lecture de la température soit supérieure à 37,22 °F ; le symbole reste affiché à l'écran si la température est inférieure à 32 °F .

## RÉTRO-ÉCLAIRAGE RÉGLABLE

- Après la mise sous tension, appuyez sur le bouton "☺<sup>22</sup> | ☺" pour régler la luminosité du rétroéclairage.
- La luminosité du rétroéclairage peut être choisie entre 50%, 100 % et désactivé.

## INDICATEURS DE BATTERIE FAIBLE

- A propos de Outdoor Sensor : Lorsque l'indicateur de pile s'affiche à côté de la température extérieure, remplacez les piles de votre capteur extérieur.
- A propos de la batterie de cellules dans l'unité principale : La pile CR2032 sert uniquement à mémoriser le réglage lors d'une coupure de courant soudaine. Lorsque l'indicateur de pile s'affiche à côté de votre température intérieure, remplacez la pile.

## LE DÉPANNAGE

Problème	Solution possible
<p>La lecture à l'extérieur clignote ou montre tirets</p>	<p>Le clignotement de la lecture en plein air est généralement unindication d'interférence sans fil.</p> <ol style="list-style-type: none"> <li>1. Apportez le capteur et l'écran à l'intérieur, côte à côte et retirez les piles de chacun.</li> <li>2. Assurez-vous que l'interrupteur 1-2-3 des deux unités correspond.</li> <li>3. Rechargez les piles dans le capteur extérieur.</li> <li>4. Rechargez les piles de l'unité principale.</li> <li>5. Laissez les deux unités s'asseoir à quelques mètres l'une de l'autre pendant quelques minutes pour établir une connexion solide avant d'amener le capteur à l'espace extérieur.</li> </ol>

Problème	Solution possible
Pas de réception de capteurs extérieurs	<ol style="list-style-type: none"> <li>1. Rechargez les piles du capteur extérieur et de l'unité principale. Veuillez vous référer à la section CONFIGURATION DU CAPTEUR.</li> <li>2. déplacer l'unité principale et/ou le capteur extérieur. Les unités doivent se trouver à moins de 328 pieds (100 mètres) l'une de l'autre.</li> <li>3. Assurez-vous que les deux appareils sont placés à au moins 3 pieds (0.9 mètres) de tout appareil électronique susceptible de perturber la communication sans fil (tel que téléviseur, micro-ondes, ordinateur, etc.).</li> <li>4. utiliser des piles alcalines standard. N'utilisez pas de piles lourdes ou rechargeables. REMARQUE : la synchronisation de l'unité principale et du capteur peut prendre quelques minutes après que les piles aient été rechargées.</li> </ol>
Incorrect température/humidité	Assurez-vous que l'unité principale et le capteur sont placés à l'abri de la lumière directe du soleil et de toute source de chaleur ou d'aération.
Affichage de "HH.H/LL.L" dans à l'intérieur et/ou la température extérieure	Si la température est supérieure à la plage de détection, "HH.H" s'affiche à l'écran pour indication ; si elle est inférieure à la plage de détection, "LL.L" s'affiche à l'écran pour indication.
Si votre produit BALDR ne fonctionne pas correctement après avoir essayé les étapes de dépannage, veuillez contactez le vendeur sur votre page de commande ou envoyez un courriel à : <a href="mailto:service@baldr.com">service@baldr.com</a> .	

## INSTRUCTION DE PLACEMENT

Les capteurs BALDR sont sensibles aux conditions ambiantes. L'emplacement correct de l'unité principale et du capteur extérieur est essentiel à la précision et à la performance de ce produit.

### Placement de l'unité principale

Placez l'appareil principal dans un endroit sec, exempt de poussière et de saleté. Pour assurer une mesure précise de la température intérieure, veillez à placer l'unité principale à l'écart des sources de chaleur ou des événements.

### Placement du capteur extérieur

Le capteur doit être placé à l'extérieur pour observer les conditions extérieures. Le capteur est étanche aux éclaboussures d'eau et est conçu pour une utilisation générale à l'extérieur, cependant, pour prolonger sa durée de vie, placez le capteur dans une zone protégée contre les projections d'eau, les éléments météorologiques directs. Le meilleur emplacement est de 4 à 8 pieds (1,2 à 2,4 mètres) au-dessus du sol avec de l'ombre permanente et beaucoup d'air frais pour circuler autour du capteur.

### Lignes directrices importantes pour le placement

- La distance entre l'unité principale et l'émetteur doit être d'au moins 5 à 6,5 pieds (1,5 à 2 mètres) de toute source d'interférence comme les écrans d'ordinateur ou les téléviseurs.
- Pour maximiser la portée sans fil, placez les appareils loin des gros objets métalliques, des murs épais, des surfaces métalliques ou d'autres objets qui peuvent limiter la communication sans fil.
- N'utilisez pas d'autres appareils électriques tels que des écouteurs ou des haut-parleurs fonctionnant sur la même fréquence de signal.
- Les voisins utilisant des appareils électriques fonctionnant sur la même fréquence de signal peuvent également causer des interférences.

## PRECAUTIONS

- Do not clean any part of the product with benzene, thinner or other solvent chemicals. When necessary, clean it with a soft cloth.
- Ne jamais immerger le produit dans l'eau. Cela peut provoquer un choc électrique et endommager le produit.
- Ne soumettez pas l'appareil à une force extrême, à des chocs ou à des fluctuations de température ou d'humidité.
- Ne manipulez pas les composants internes.
- Ne mélangez pas des piles neuves et anciennes ou des piles de types différents.
- Ne pas mélanger des piles alcalines, standard ou rechargeables. Retirez les piles si vous stockez ce produit pendant une longue période.
- NE PAS jeter ce produit comme un déchet non trié. La collecte séparée de ces ordures, pour un traitement spécial, est nécessaire.

## WARRANTY

BALDR offre une garantie limitée de 1 an sur ce produit contre les défauts de fabrication du matériel et de la fabrication.

Le service de garantie ne peut être effectué que par notre centre de service agréé. L'acte de vente original daté doit être présenté sur demande comme preuve d'achat à notre centre de service agréé.

La garantie couvre tous les défauts de matériel et de fabrication, sauf exceptions suivantes: (1) les dommages causés par un accident, une utilisation déraisonnable ou une négligence (y compris l'absence ou l'entretien raisonnable et nécessaire); (2) les dommages survenus pendant le transport (les réclamations doivent être présentées au transporteur); (3) dommages ou détérioration

de tout accessoire ou surface décorative; (4) dommages résultant du non-respect des instructions contenues dans votre manuel du propriétaire. Cette garantie ne couvre que les défauts réels du produit lui-même et ne couvre pas les frais d'installation ou de démontage d'une installation fixe, l'installation ou les ajustements normaux, les réclamations fondées sur une fausse déclaration du vendeur ou les variations de performance résultant de circonstances liées à l'installation.

Pour bénéficier du service de garantie, l'acheteur doit contacter le centre de service désigné par BALDR pour la détermination du problème et la procédure de service.

Merci pour votre choix des produits BALDR!

**BALDR**  
**[www.baldr.com](http://www.baldr.com)**  
**[service@baldr.com](mailto:service@baldr.com)**