

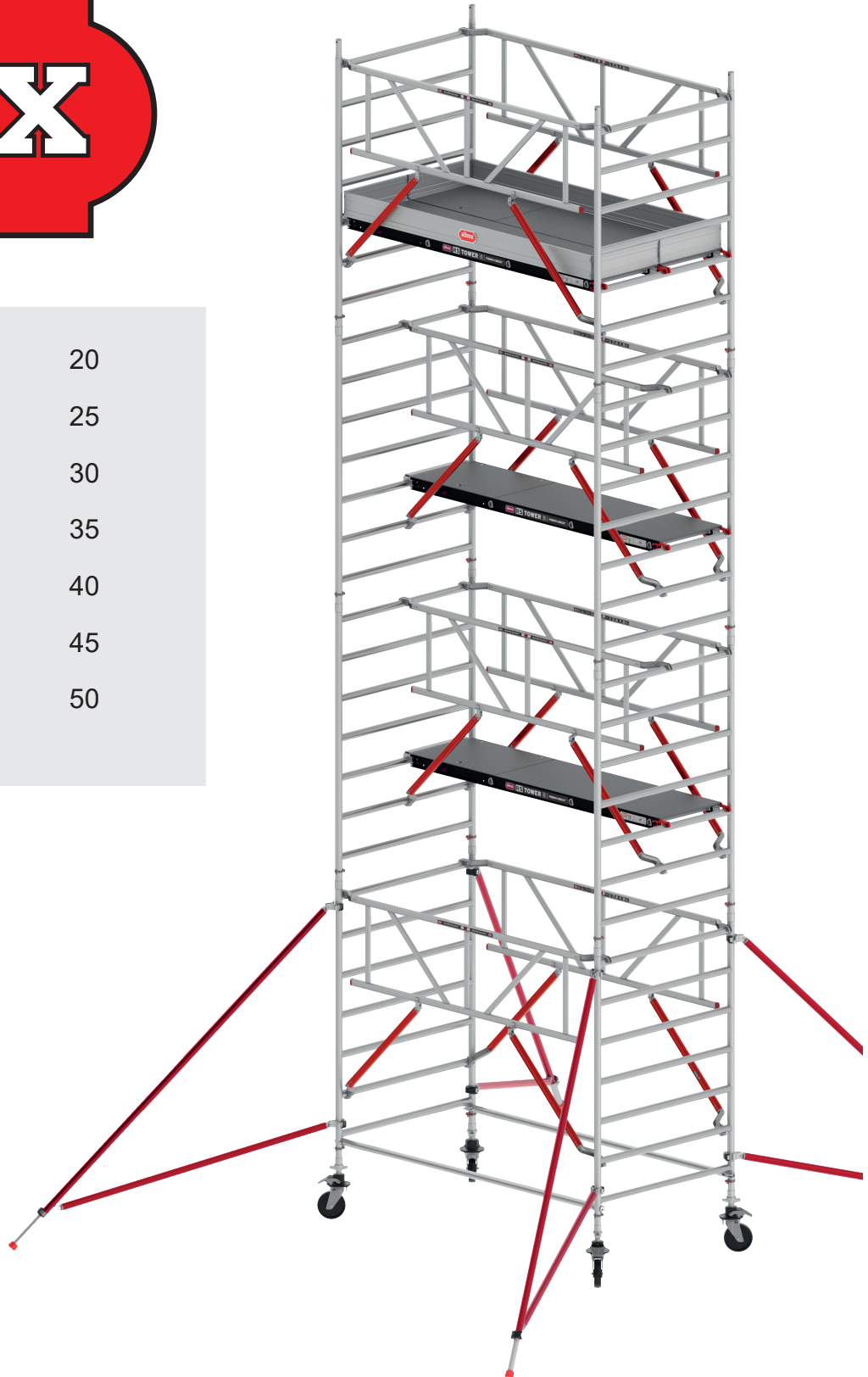

# RS TOWER 51/51+/52/54/55 Safe-Quick® Guardrail





1.	SV	Svenska	20
2.	DA	Dansk	25
3.	NO	Norsk	30
4.	FI	Suomen kieli	35
5.	LT	Lietuvių kalba	40
6.	ET	Eesti keel	45
7.	HU	Magyar	50





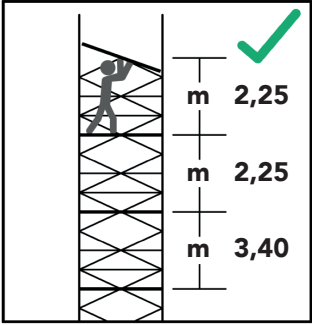
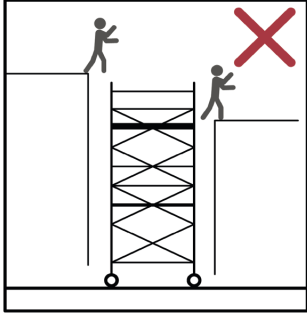
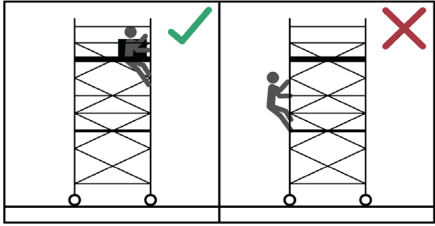
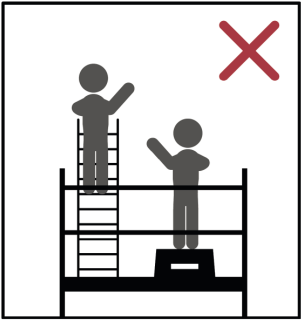
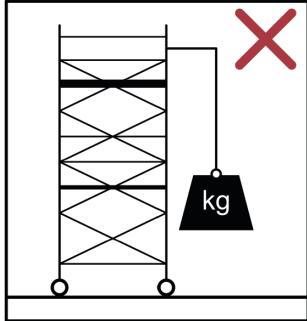
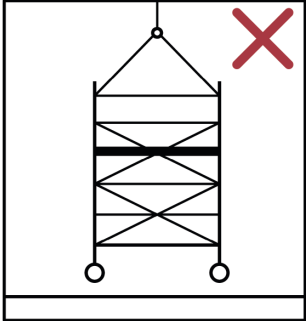
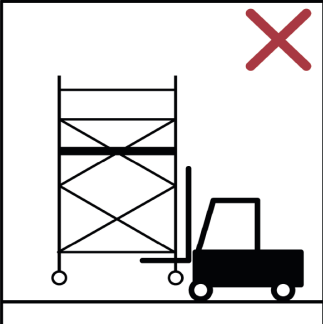
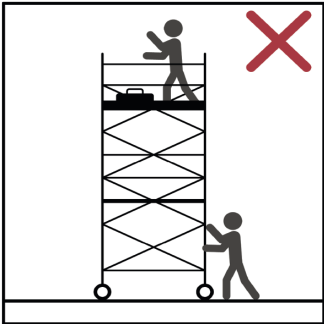
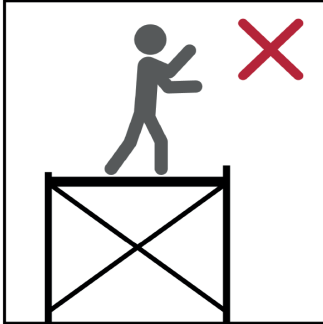
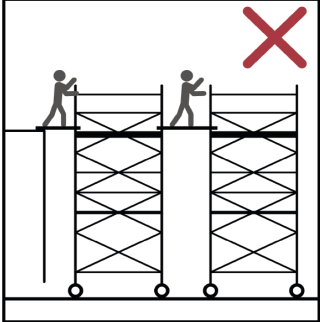
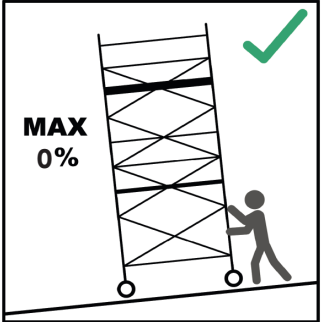
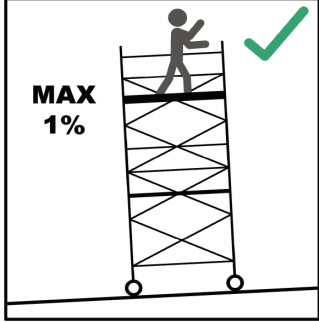
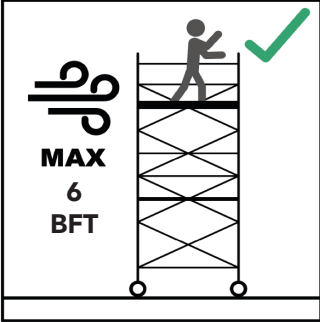







# T1.





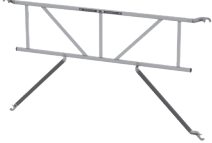

		
<p>T1.1</p>	<p>T1.2</p>	<p>T1.3</p>
		
<p>T1.4</p>	<p>T1.5</p>	<p>T1.6</p>
		
<p>T1.7</p>	<p>T1.8</p>	<p>T1.9</p>
		
<p>T1.10</p>	<p>T1.11</p>	<p>T1.12</p>
		
<p>T1.13</p>		

# T2.

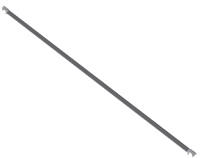









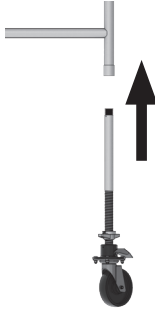

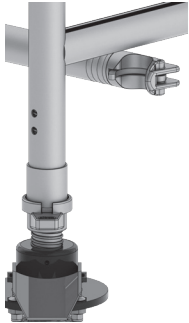
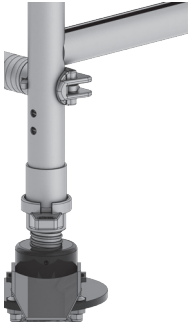

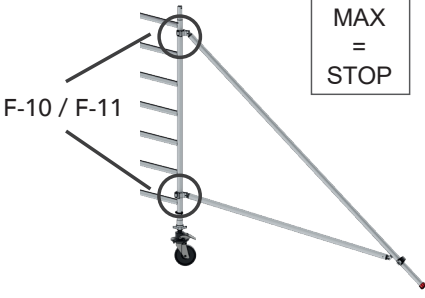

<p>A</p> 	301107	7.6	B= 0,75	SV	Stegram 7-pinnars	ET	Seitsme pulgaga raamidest
	301507	8.5	B= 0,90	DA	7-trinsrammer	HU	7 fokos állvány
	301607	10.9	B =1,35	NO	7-trinns rammer		
				FI	7-osaisilla rungoilla		
				LT	Rėmus su 7 skersiniais		
<p>B</p> 	301104	4.5	B= 0,75	SV	Stegram 4-pinnars	ET	Neli pulgaga raamidest
	301504	5.1	B= 0,90	DA	4-trinsrammer	HU	4 fokos állvány
	301604	6.5	B =1,35	NO	4-trinns rammer		
				FI	4-osaisilla rungoilla		
				LT	Rėmus su 4 skersiniais		
<p>C</p> 	511230	5.2	Ø 200	SV	Hjul	ET	Ratas
				DA	Hjul	HU	Kerék
				NO	Hjul		
				FI	Pyörä		
				LT	Ratą		
<p>D</p>   	Wood ↓			SV	Plattform med lucka	ET	Luugiga platvorm
	304410	14.8	L= 1.85	DA	Platfomen med lem	HU	Platform nyílásfedéllel
	304510	18.7	L= 2.45	NO	Platfomen med luke		
	304610	23.6	L= 3.05	FI	Työtaso luukulla		
	Fiber-Deck® ↓			LT	Platformą su liuku		
	305210	10.8	L= 1.85				
	305310	13.7	L= 2.45				
	305410	17.3	L= 3.05				
<p>E</p>   	Wood ↓			SV	Plattform utan lucka	ET	Luugita platvorm
	304420	14.4	L= 1.85	DA	Platfomen uden lem	HU	Platform fedél nélkül
	304520	18.4	L= 2.45	NO	Platfomen uten luke		
	304620	23.3	L= 3.05	FI	Työtaso ilman luukulla		
	Fiber-Deck® ↓			LT	Platformą be liuku		
	305220	10.1	L= 1.85				
	305320	13.3	L= 2.45				
	305420	16.7	L= 3.05				
<p>F</p> 	360265	7.1	L= 1.85		Safe-Quick® Guardrail		
	360266	8.5	L= 2.45				
	360267	9.8	L= 3.05				

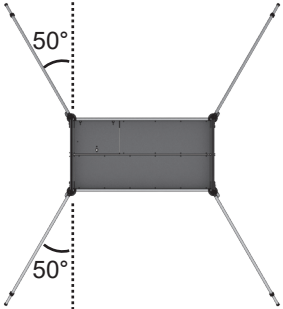
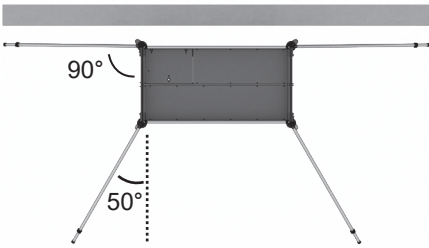

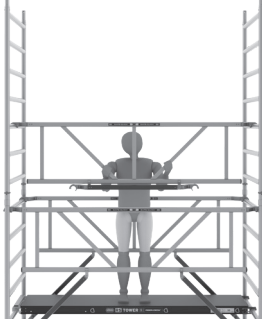
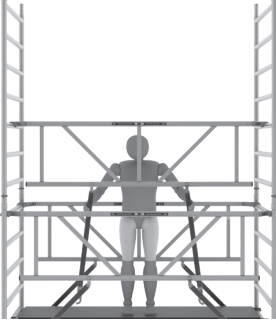
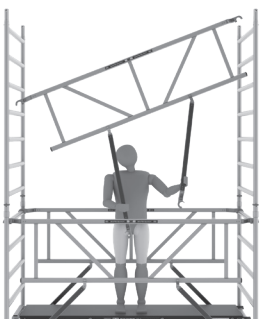
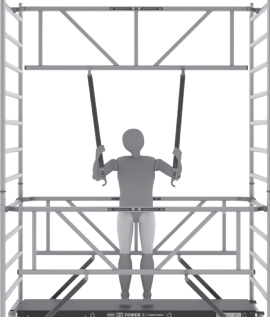
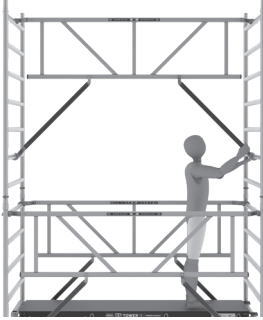
G		303704	1.9	L= 1.85	SV	Horisontalstag	ET	Horisontaalne sidelatt
		303706	2.3	L= 2.45	DA	Vandrette stiver	HU	Vízszintes merevítő
		303708	2.6	L= 3.05	NO	Horisontale avstivere		
					FI	Vaakatuet		
			LT	Horizontaliąsias sąvaržas				
H		303741	1.8	L= 1.85	SV	Diagonalstag	ET	Diagonaalne sidelatt
		303727	2.2	L= 2.45	DA	Diagonale stiver	HU	Átlós merevítő
		303742	2.6	L= 3.05	NO	Diagonale avstivere		
		FI	Poikittaistuilla					
			LT	Jstrižinių sąvaržų				
I-1		513010	8.4		SV	Stödben	ET	Kolmnurkstabilsaatorid
				DA	Trekantstabilsatorerne	HU	Háromszögű stabilizátor	
I-2		513001	6.5	max. 4.2 m PH	NO	Triangelstabilsatorene		
				FI	Kolmiotue			
				LT	Trikampius stabilizatoriu			
J		305801	7.9	B x L= 0.75x1.85	SV	Sparklist	ET	Aluslaudade komplekt
		305802	9.7	B x L= 0.75x2.45	DA	Tåbrætsættet	HU	Bokaléc készlet
		305803	11.3	B x L= 0.75x3.05	NO	Fotbrettsettet		
		305804	9.7	B x L= 1.35x1.85	FI	Reunalevysarja		
		305805	11.5	B x L= 1.35x2.45	LT	Lentos rinkinį		
		305806	13.2	B x L= 1.35x3.05				
K		321005		B= 0,75	SV	Hopfällbar 6-pinnarsram	ET	kokkupandav raam kuus pulgaga
		322060		B= 1,35	DA	Folderammen 6-trins	HU	Összecsukható keretet 6 fokos
					NO	Foldbare rammen 6-trins		
					FI	Taittuva runko 6-osaisilla		
			LT	Atlenkiamą rėmą 6 skersiniais				
L		415271	5.0		SV	Barlast	ET	Ballast
					DA	Ballast	HU	Ellensúly
					NO	Ballast		
					FI	Vastapainot		
					LT	Balastas		
M		415277	2.0		SV	Barlasthållare	ET	Raskuste hoidja
					DA	Ballastholder	HU	Ellensúly-tartó
					NO	Ballastholder		
					FI	Ballastin pidike		
					LT	Balasto laikiklis		

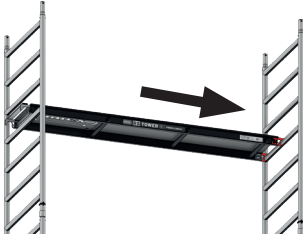
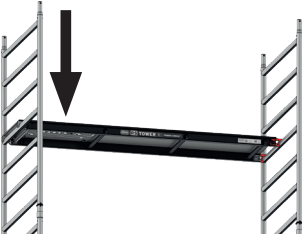
# T3.

		
F-1	F-2	F-3
		
F-4	F-5	
		
F-6	F-7	F-8
		
F-9	F-10	F-11
		
F-12	F-13	

		
F-14	F-15	F-16
		
F-17	F-18	F-19
		
F-20	F-21	F-22
		
F-23	F-24	F-25

# T4. RS TOWER 51/51+ Safe-Quick® Guardrail

Working height (WH)  
4.2 m / 6.2 m / 8.2 m / 10.2 m

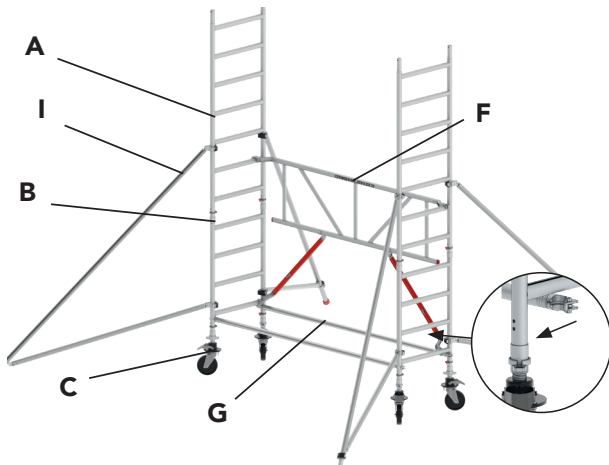

A1

Working height (WH)  
3.2 m / 5.2 m / 7.2 m / 9.2 m

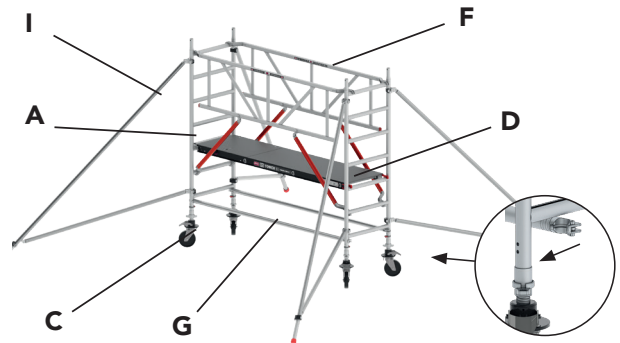

A2

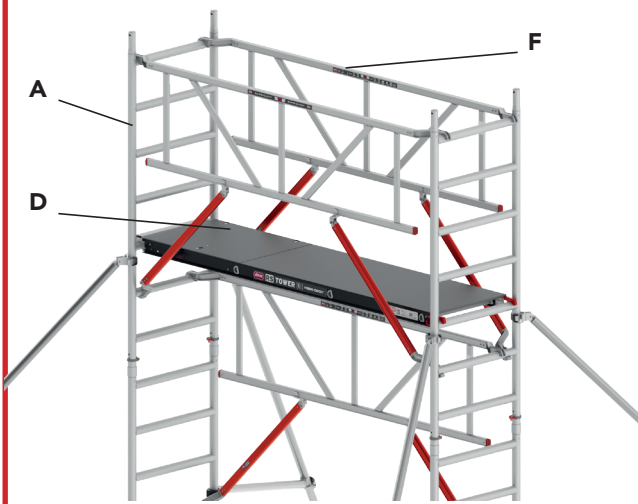

B1

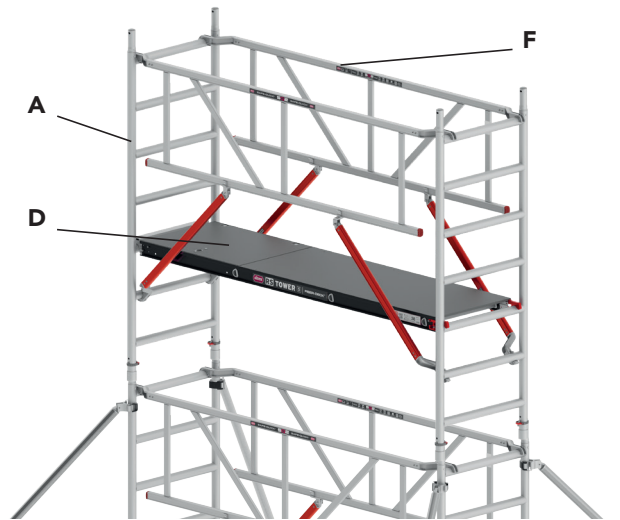

B2

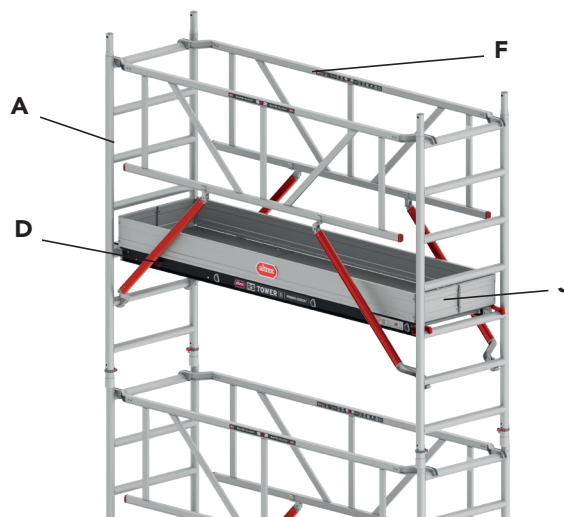

C

→ T6



# T5. RS TOWER 52 Safe-Quick® Guardrail

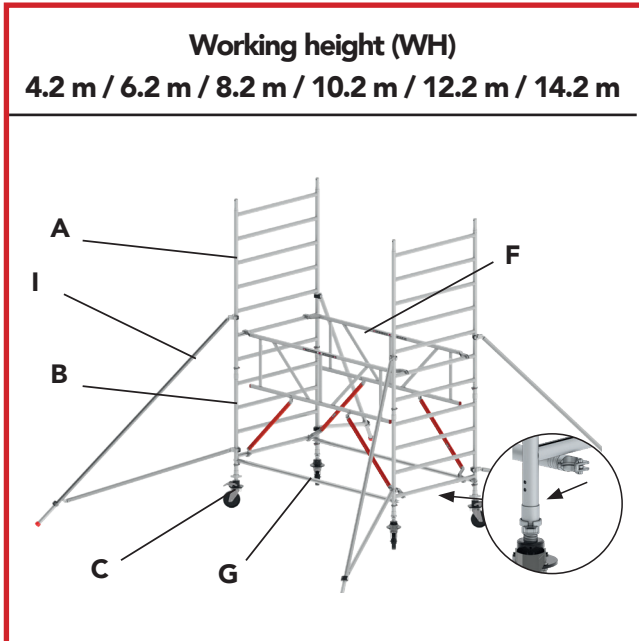

**A1**

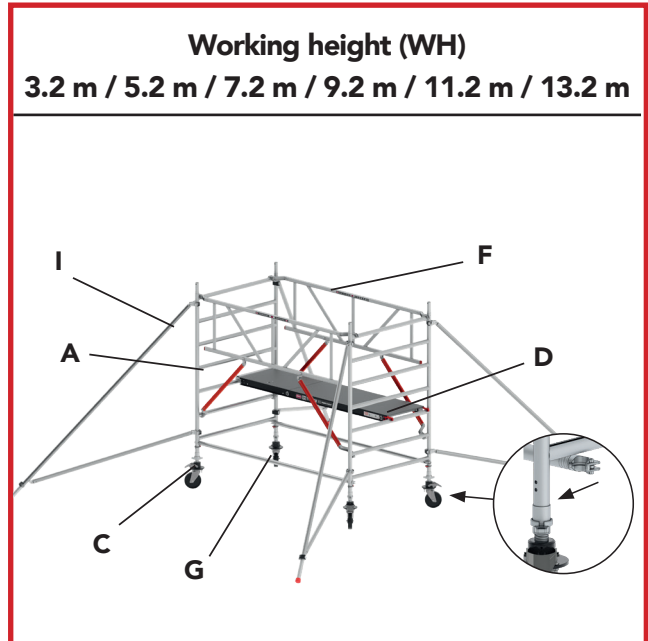

**A2**

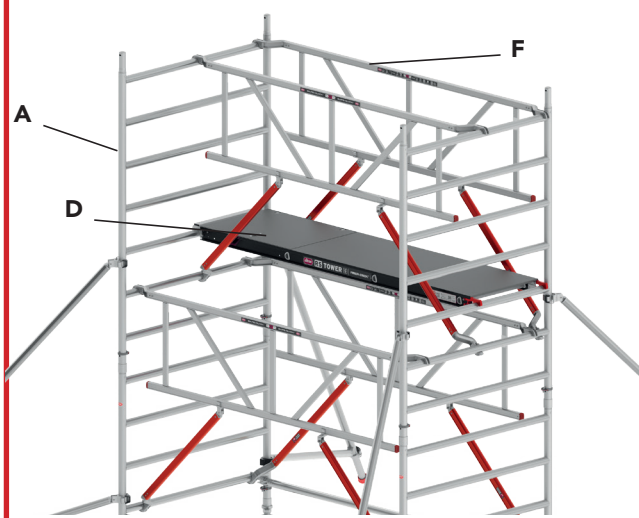

**B1**

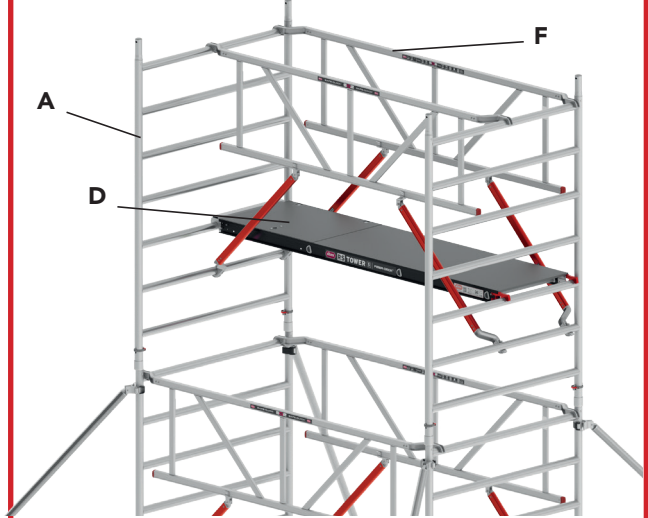



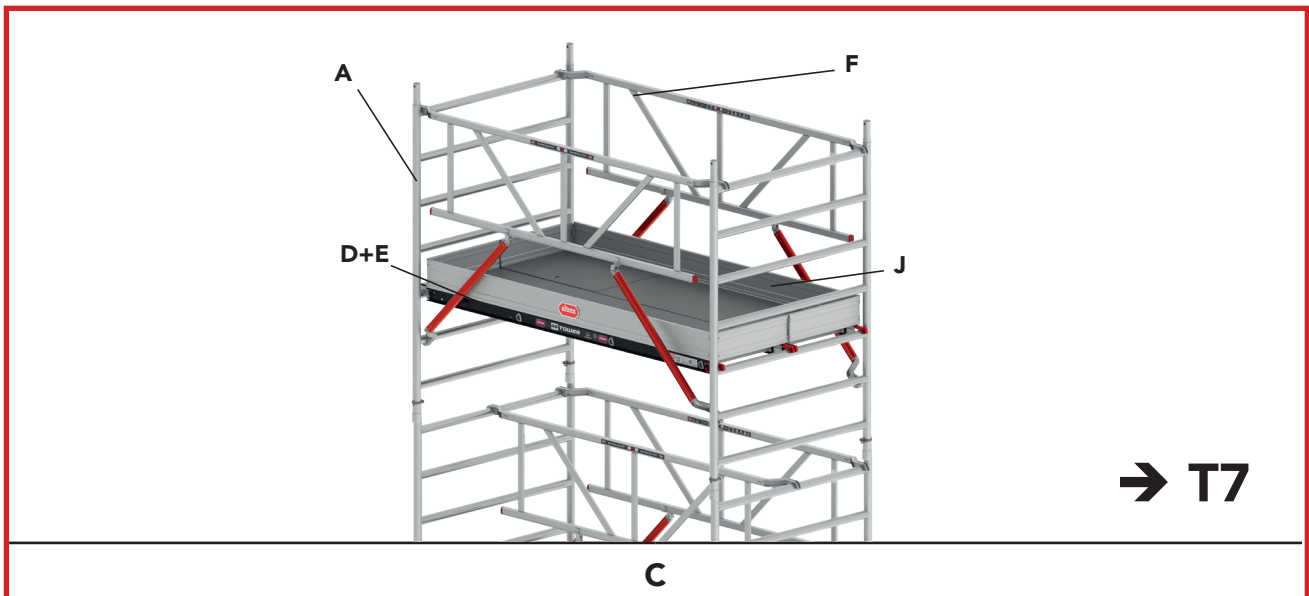





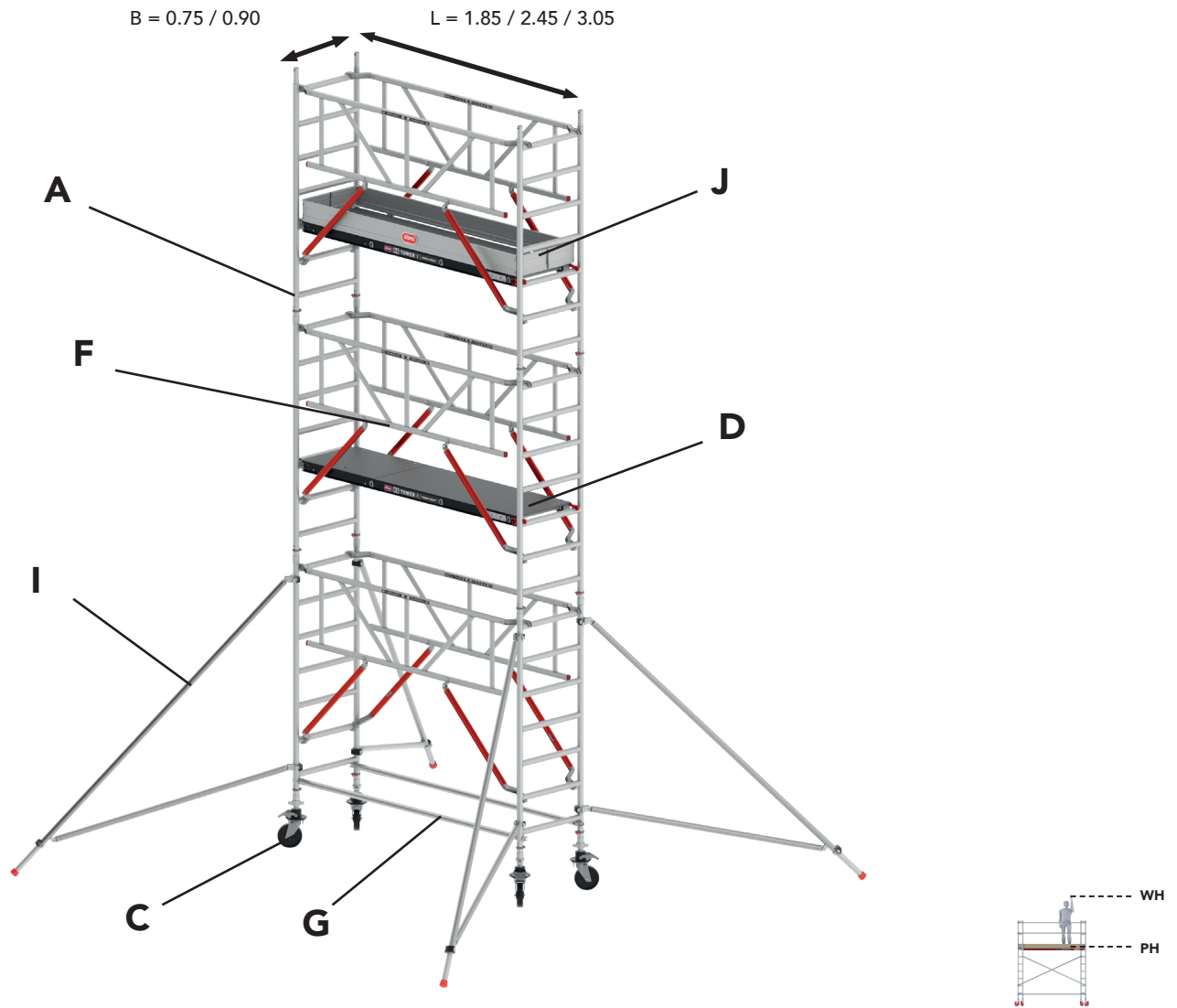

**B2**



**C**

# T6. RS TOWER 51/51+ Safe-Quick® Guardrail



PH	2.20 m	3.20 m	4.20 m	5.20 m	6.20 m	7.20 m	8.20 m
WH	4.20 m	5.20 m	6.20 m	7.20 m	8.20 m	9.20 m	10.20 m
<b>A</b> 	2	4	4	6	6	8	8
<b>B</b> 	2	-	2	-	2	-	2
<b>C</b> 	4	4	4	4	4	4	4
<b>D</b> 	1	2	2	2	3	3	4
<b>F</b> 	3	4	5	6	7	8	9
<b>G</b> 	2	2	2	2	2	2	2
<b>I-1</b> 	-	-	-	4	4	4	4
<b>I-2</b> 	4	4	4	-	-	-	-
<b>J</b> 	1	1	1	1	1	1	1

PH	2.20 m	3.20 m	4.20 m
WH	4.20 m	5.20 m	6.20 m

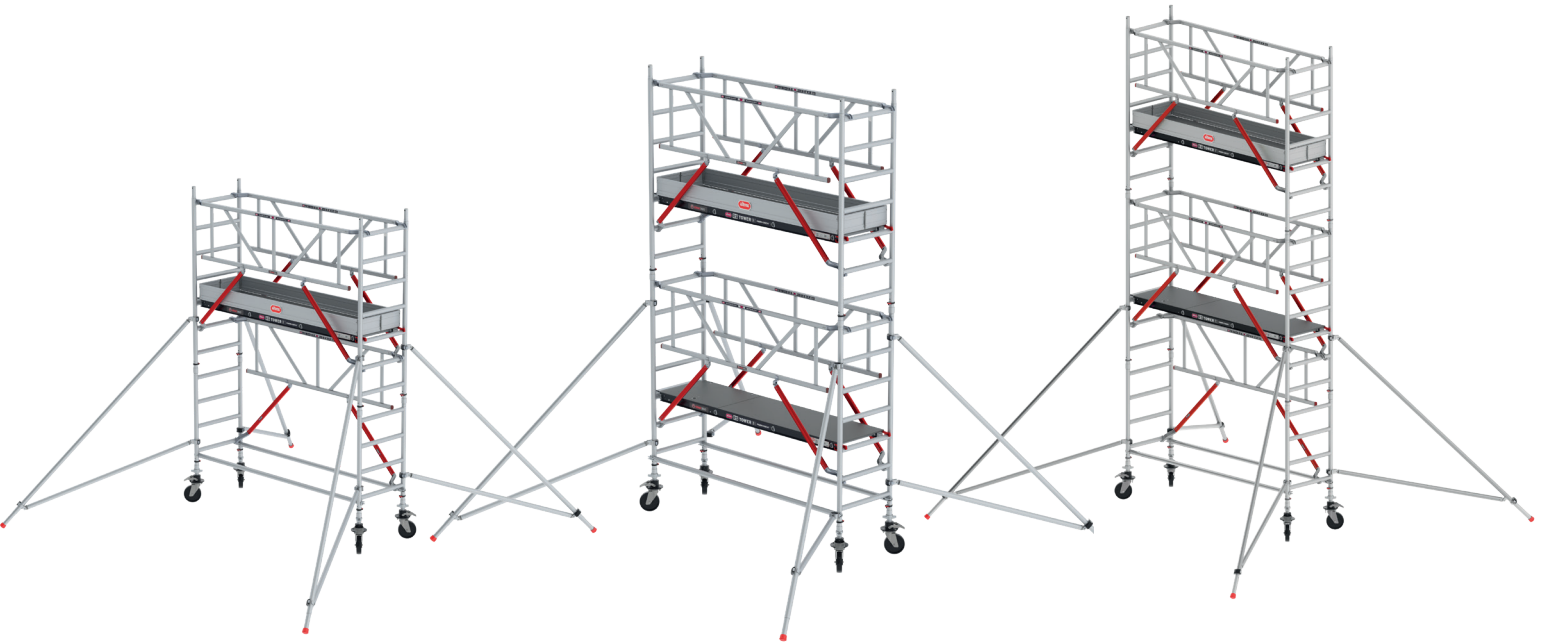



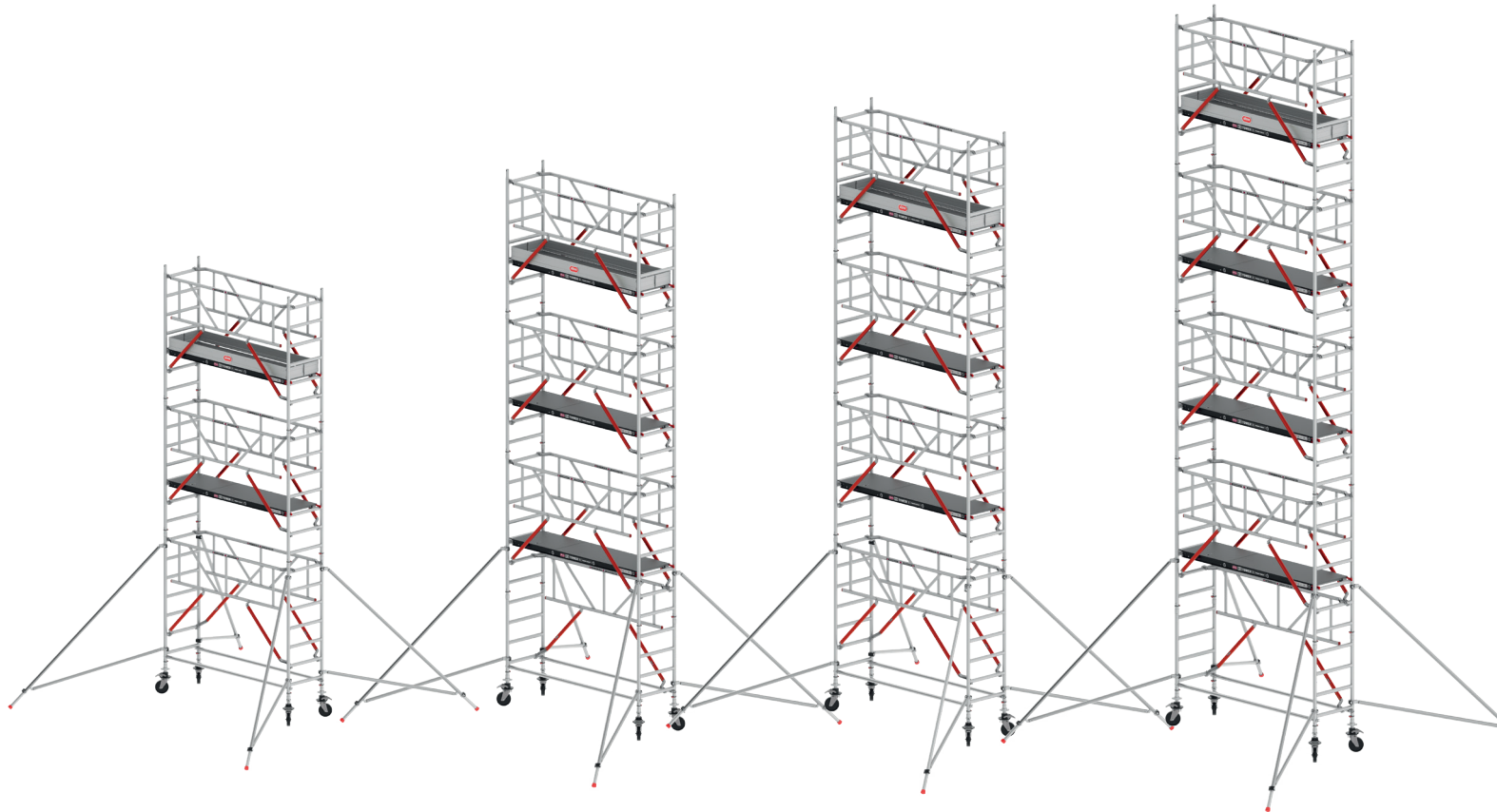



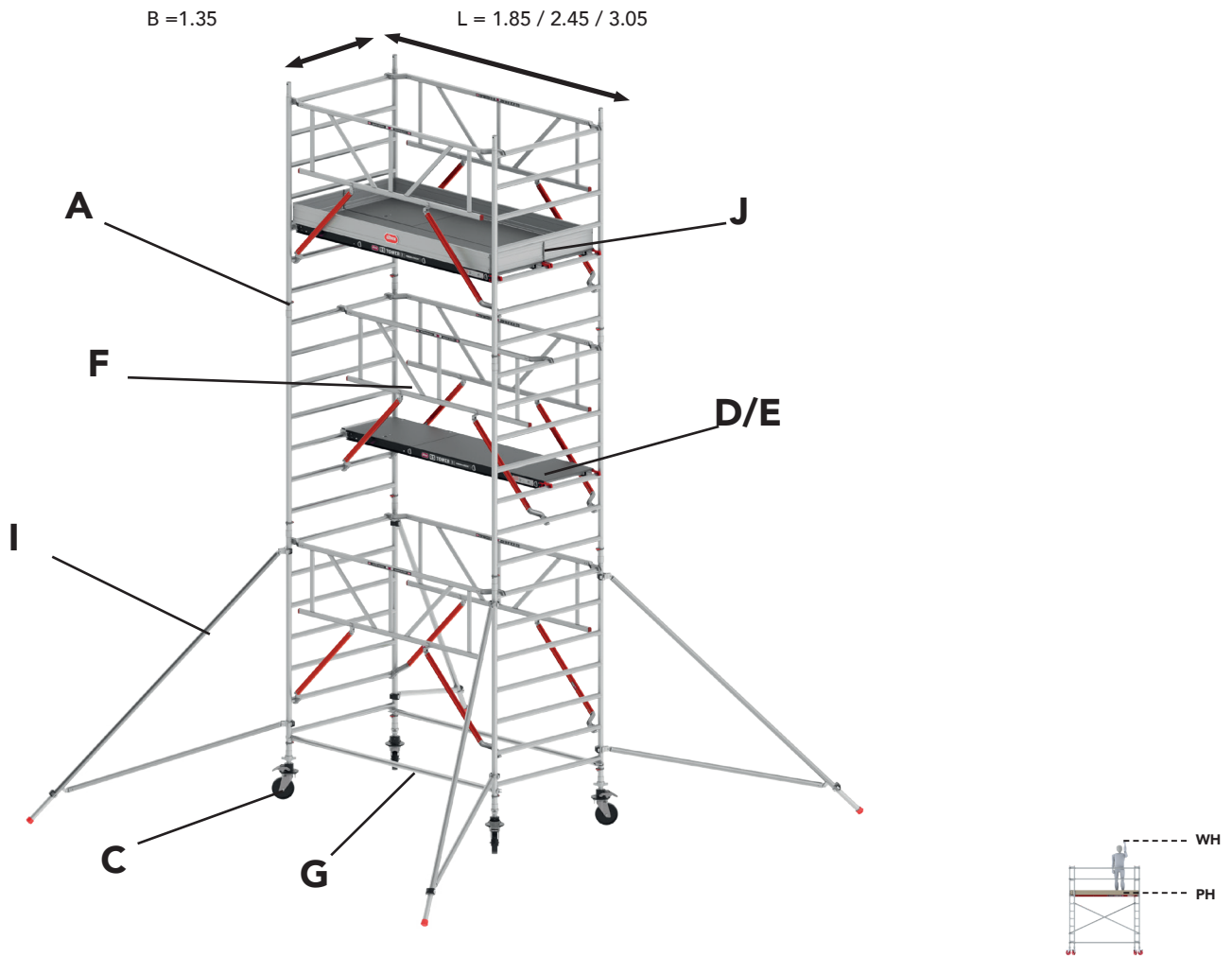



PH	5.20 m	6.20 m	7.20 m	8.20 m
WH	7.20 m	8.20 m	9.20 m	10.20 m



# T7. RS TOWER 52 Safe-Quick® Guardrail



PH	2.20 m	3.20 m	4.20 m	5.20 m	6.20 m	7.20 m	8.20 m	9.20 m	10.20 m	11.20 m	12.20 m
WH	4.20 m	5.20 m	6.20 m	7.20 m	8.20 m	9.20 m	10.20 m	11.20 m	12.20 m	13.20 m	14.20 m
<b>A</b> 	2	4	4	6	6	8	8	10	10	12	12
<b>B</b> 	2	-	2	-	2	-	2	-	2	-	2
<b>C</b> 	4	4	4	4	4	4	4	4	4	4	4
<b>D</b> 	1	1	2	2	3	3	4	4	5	5	6
<b>E</b> 	1	2	1	1	1	1	1	1	1	1	1
<b>F</b> 	4	4	6	6	8	8	10	10	12	12	14
<b>G</b> 	2	2	2	2	2	2	2	2	2	2	2
<b>I-1</b> 	-	-	-	4	4	4	4	4	4	4	4
<b>I-2</b> 	4	4	4	-	-	-	-	-	-	-	-
<b>J</b> 	1	1	1	1	1	1	1	1	1	1	1

PH	2.20 m	3.20 m	4.20 m
WH	4.20 m	5.20 m	6.20 m

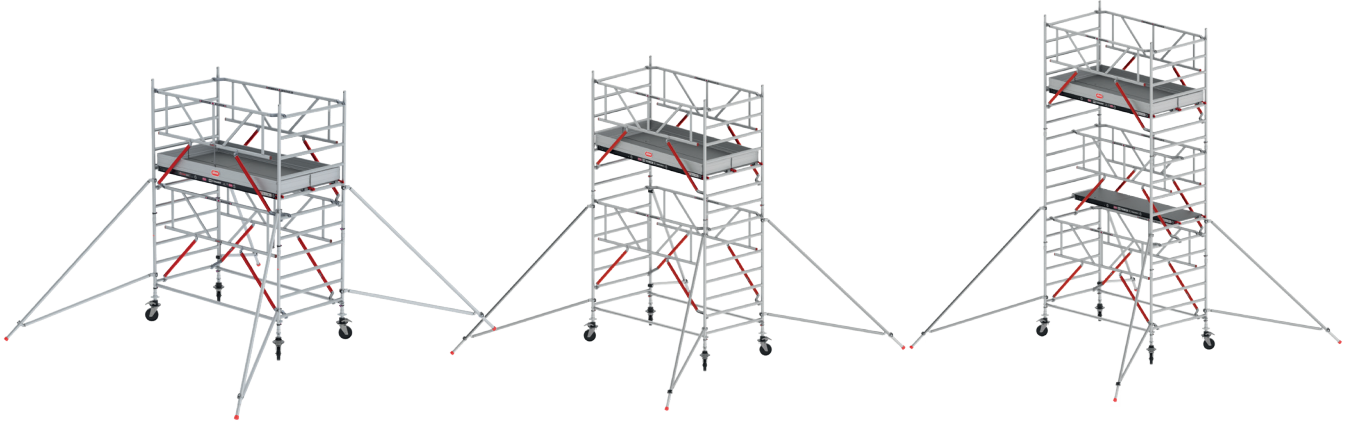

PH	5.20 m	6.20 m	7.20 m	8.20 m
WH	7.20 m	8.20 m	9.20 m	10.20 m

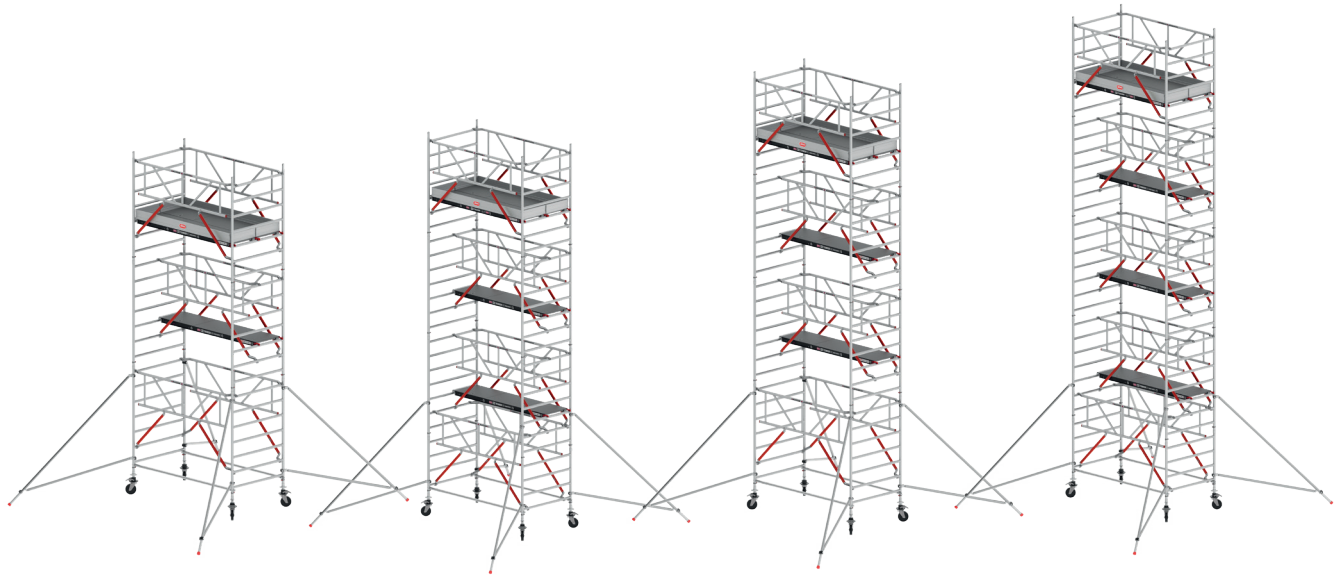

PH	9.20 m	10.20 m	11.20 m	12.20 m
WH	11.20 m	12.20 m	13.20 m	14.20 m

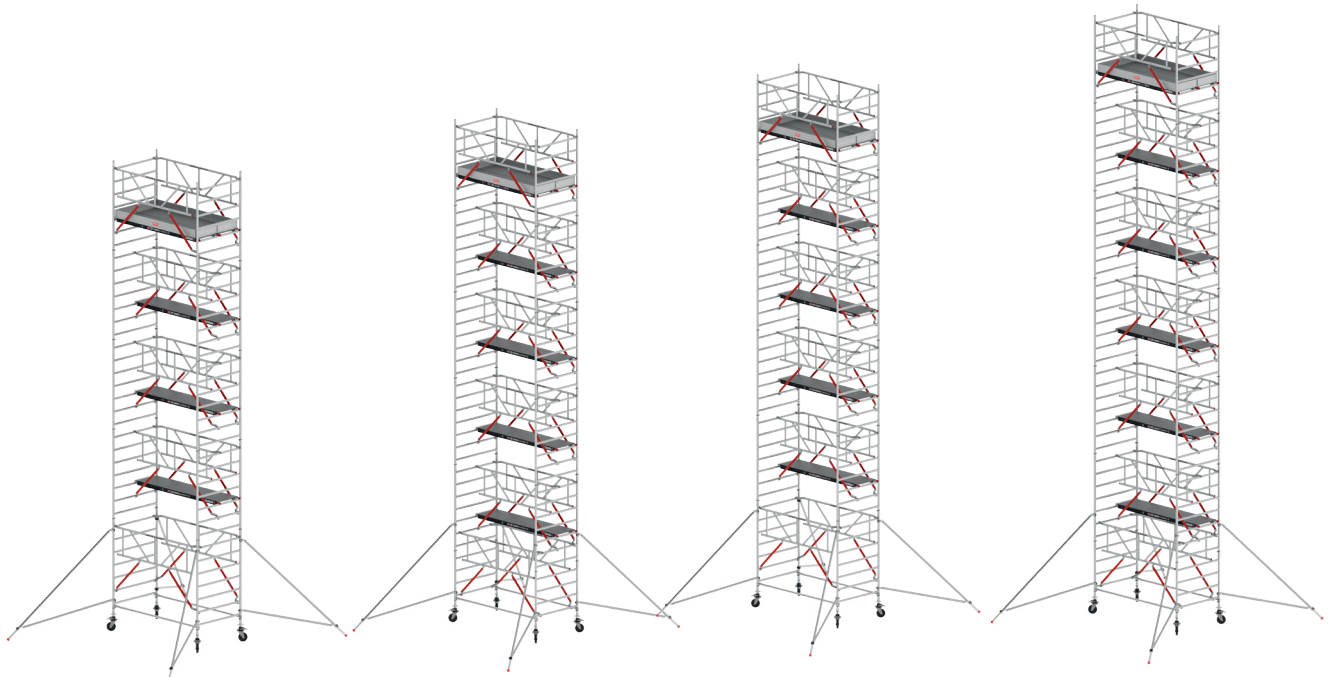

# T8. RS TOWER 54 Safe-Quick® Guardrail

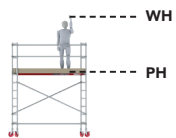
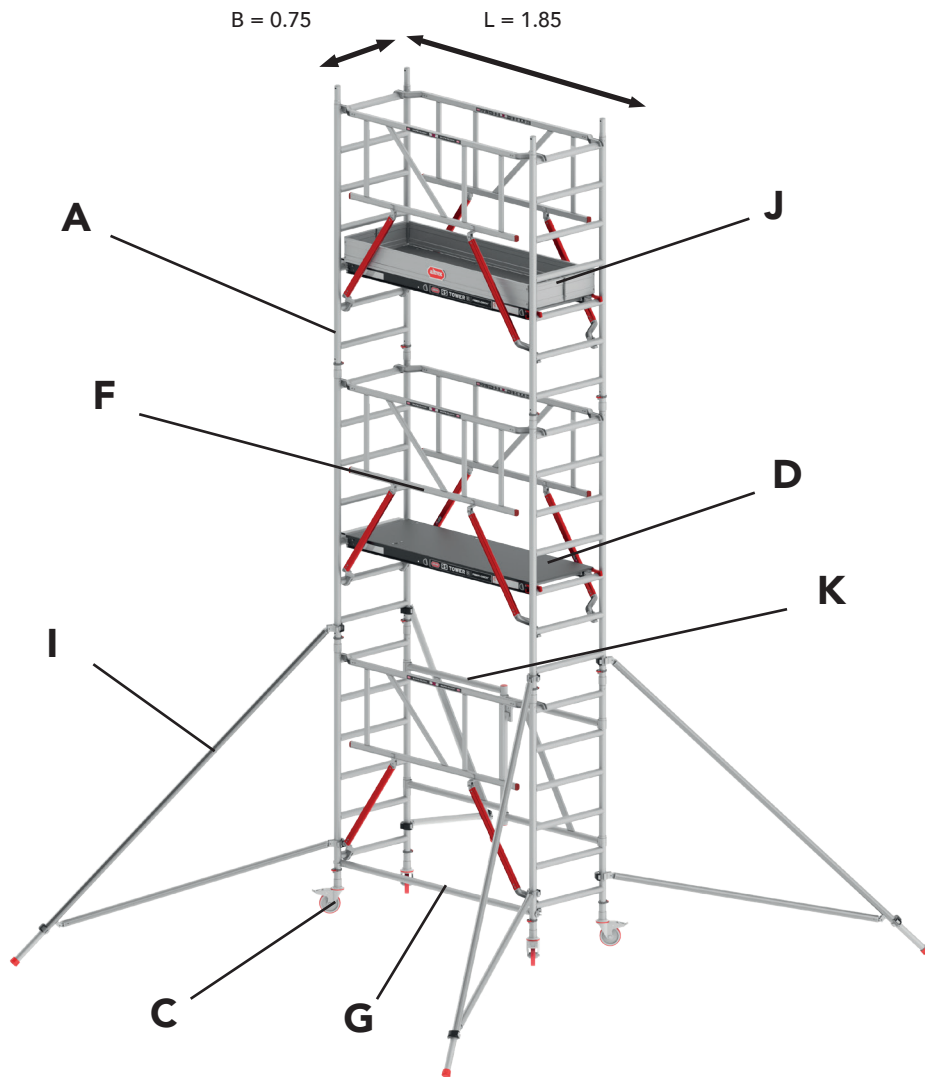

		2.80 m	4.80 m	6.80 m
PH		2.80 m	4.80 m	6.80 m
WH		4.80 m	6.80 m	8.80 m
<b>K</b>		1	1	1
<b>A</b>		2	4	6
<b>C</b>		4	4	4
<b>D</b>		1	2	3
<b>F</b>		3	5	7
<b>G</b>		1	1	1
<b>I-1</b>		-	4	4
<b>I-2</b>		4	-	-
<b>J</b>		1	1	1

# T9. RS TOWER 55 Safe-Quick® Guardrail

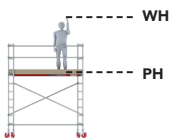
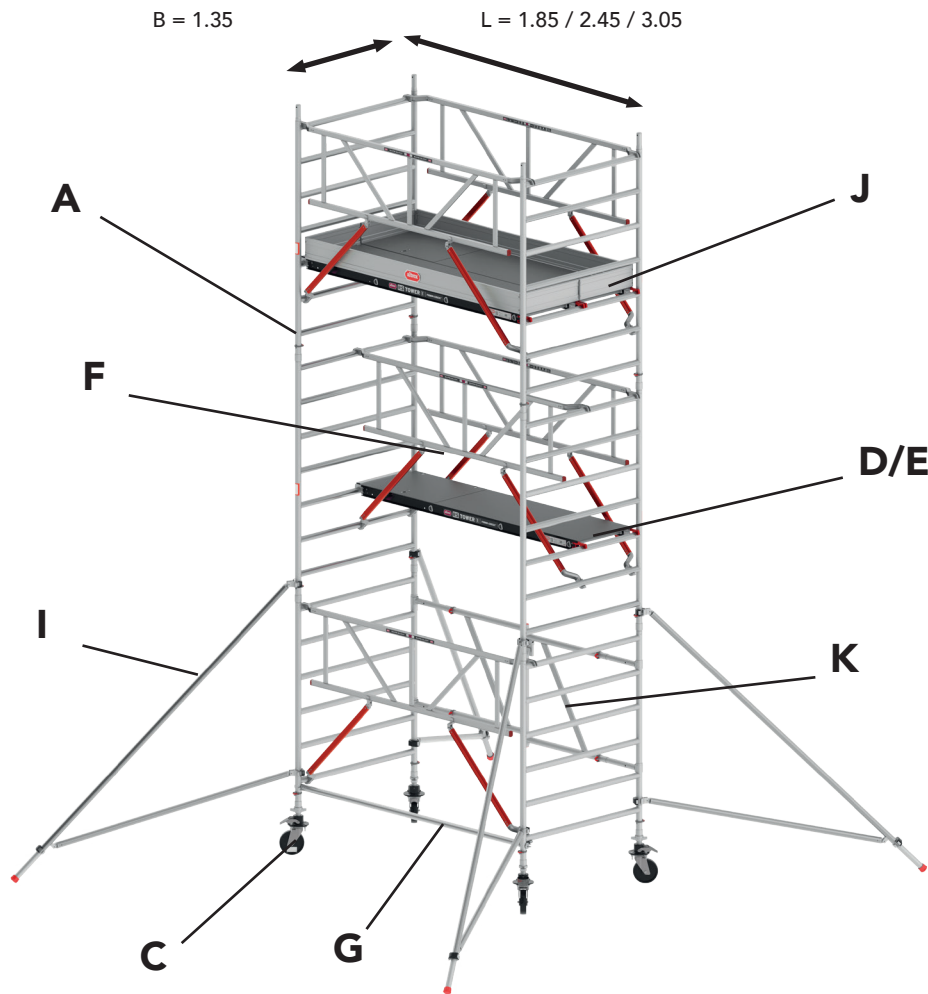

		2.80 m	4.80 m	6.80 m	8.80 m	10.80 m
PH		2.80 m	4.80 m	6.80 m	8.80 m	10.80 m
WH		4.80 m	6.80 m	8.80 m	10.80 m	12.80 m
<b>K</b>		1	1	1	1	1
<b>A</b>		2	4	6	8	10
<b>C</b>		4	4	4	4	4
<b>D</b>		1	2	3	4	5
<b>E</b>		1	1	1	1	1
<b>F</b>		3	5	7	9	11
<b>G</b>		1	1	1	1	1
<b>I-1</b>		-	4	4	4	4
<b>I-2</b>		4	-	-	-	-
<b>J</b>		1	1	1	1	1

# T10. RS TOWER 54/55 Safe-Quick® Guardrail

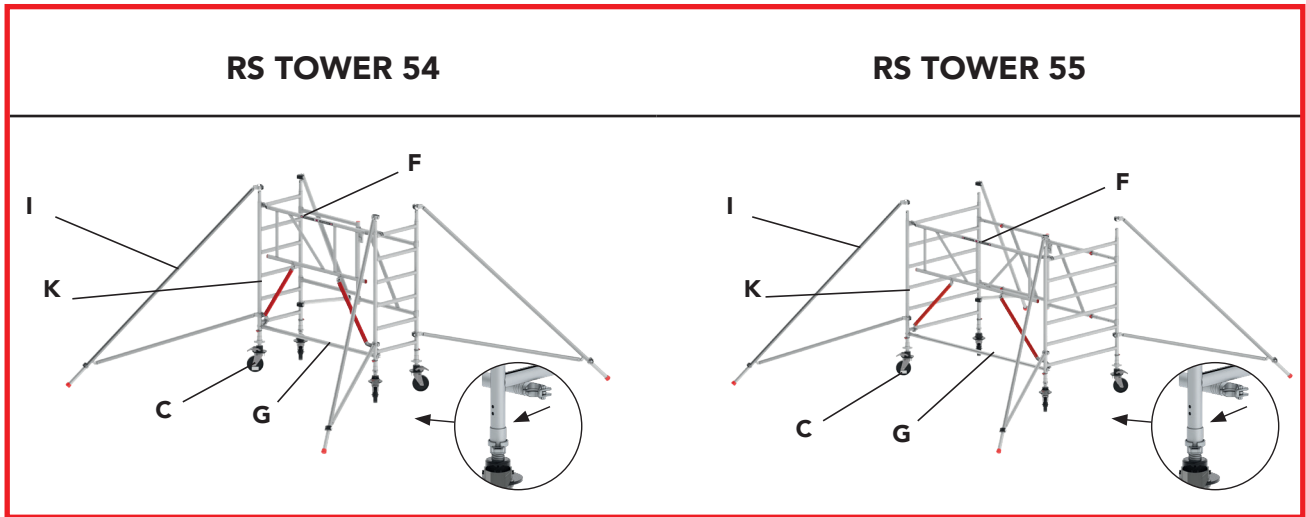

## T11.

### RS TOWER 51

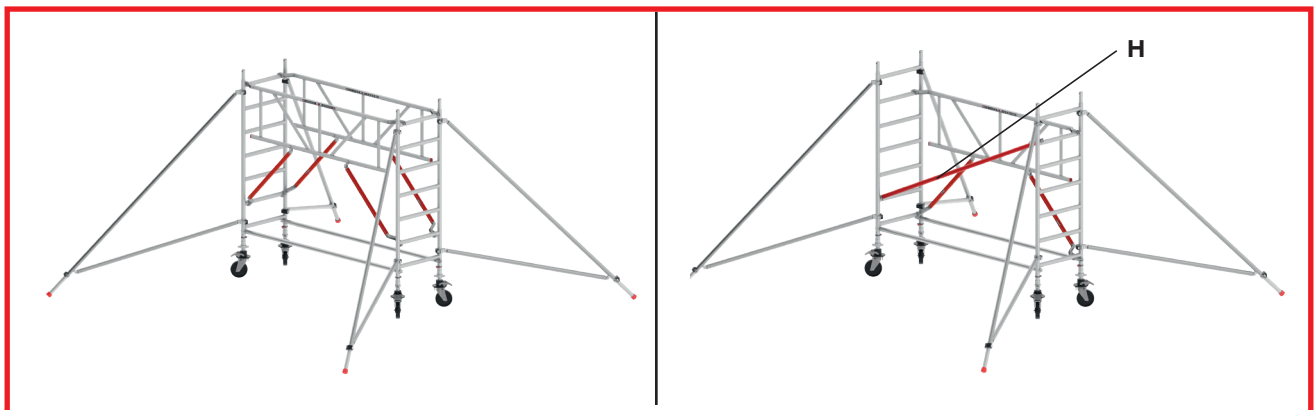

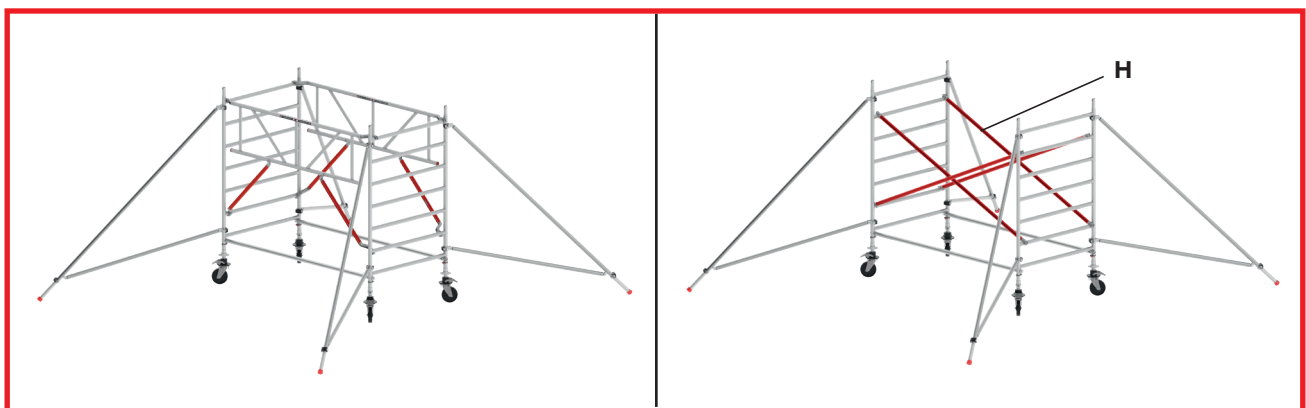

### RS TOWER 52







# T12.



## RS TOWER 51-S



		KG						#  5kg						#  5kg					
		Indoor use						Outdoor use											
PH	WH	Wood			Fiber-Deck®			Wood			Fiber-Deck®			Wood			Fiber-Deck®		
		1.85	2.45	3.05	1.85	2.45	3.05	1.85	2.45	3.05	1.85	2.45	3.05	1.85	2.45	3.05	1.85	2.45	3.05
2.20 m	4.20 m	118	129	140	114	124	134	0	0	0	0	0	0	0	0	0	0	0	0
3.20 m	5.20 m	147	162	180	139	152	167	0	0	0	0	0	0	0	0	0	0	0	0
4.20 m	6.20 m	163	180	199	155	170	186	0	0	0	0	0	0	0	0	0	0	0	0
5.20 m	7.20 m	184	202	222	176	192	210	0	0	0	0	0	0	0	0	1	0	1	1
6.20 m	8.20 m	214	238	265	202	223	246	0	0	0	0	0	0	1	2	3	2	3	4
7.20 m	9.20 m	228	253	281	216	238	262	0	0	0	0	0	0	3	4	7	4	5	7
8.20 m	10.20 m	259	289	323	243	269	298	0	0	0	0	0	0	6	7	9	6	8	10



## RS TOWER 51-S PLUS

		KG						#  5kg						#  5kg					
		Indoor use						Outdoor use											
PH	WH	Wood			Fiber-Deck®			Wood			Fiber-Deck®			Wood			Fiber-Deck®		
		1.85	2.45	3.05	1.85	2.45	3.05	1.85	2.45	3.05	1.85	2.45	3.05	1.85	2.45	3.05	1.85	2.45	3.05
2.20 m	4.20 m	118	128	139	114	123	133	0	0	0	0	0	0	0	0	0	0	0	0
3.20 m	5.20 m	151	167	185	143	157	172	0	0	0	0	0	0	0	0	0	0	0	0
4.20 m	6.20 m	165	182	200	157	172	188	0	0	0	0	0	0	0	0	0	0	0	0
5.20 m	7.20 m	180	196	215	172	186	202	0	0	0	0	0	0	0	0	0	1	1	1
6.20 m	8.20 m	215	238	264	203	223	245	0	0	0	0	0	0	1	1	3	2	2	4
7.20 m	9.20 m	226	250	276	214	235	257	0	0	0	0	0	0	4	4	5	5	5	6
8.20 m	10.20 m	262	292	325	246	272	300	0	0	0	0	0	0	7	7	8	8	8	9

## RS TOWER 52-S

		KG						#  5kg						#  5kg					
		Indoor use						Outdoor use											
PH	WH	Wood			Fiber-Deck®			Wood			Fiber-Deck®			Wood			Fiber-Deck®		
		1.85	2.45	3.05	1.85	2.45	3.05	1.85	2.45	3.05	1.85	2.45	3.05	1.85	2.45	3.05	1.85	2.45	3.05
2.20 m	4.20 m	153	169	186	144	158	173	0	0	0	0	0	0	0	0	0	0	0	0
3.20 m	5.20 m	176	196	218	163	181	199	0	0	0	0	0	0	0	0	0	0	0	0
4.20 m	6.20 m	204	226	251	191	211	232	0	0	0	0	0	0	0	0	0	0	0	0
5.20 m	7.20 m	220	243	268	208	228	249	0	0	0	0	0	0	1	0	0	2	0	0
6.20 m	8.20 m	262	291	324	246	271	299	0	0	0	0	0	0	4	1	0	5	2	1
7.20 m	9.20 m	271	300	333	255	280	308	0	0	0	0	0	0	8	3	3	9	4	4
8.20 m	10.20 m	313	349	389	293	324	357	0	0	0	0	0	0	10	6	5	11	7	6
9.20 m	11.20 m	322	358	398	302	333	366	0	0	0	0	0	0	X	X	X	X	X	X
10.20 m	12.20 m	364	407	454	340	376	416	0	0	0	0	0	0	X	X	X	X	X	X
11.20 m	13.20 m	373	416	463	349	385	425	0	0	0	0	0	0	X	X	X	X	X	X
12.20 m	14.20 m	415	464	520	387	429	475	0	0	0	0	0	0	X	X	X	X	X	X

<b>RS TOWER 54-S</b>				#  5kg		#  5kg	
		<b>KG</b>		<b>Indoor use</b>		<b>Outdoor use</b>	
<b>PH</b>	<b>WH</b>	Wood	Fiber-Deck®	Wood	Fiber-Deck®	Wood	Fiber-Deck®
		<b>1.85</b>	<b>1.85</b>	<b>1.85</b>	<b>1.85</b>	<b>1.85</b>	<b>1.85</b>
<b>2.80 m</b>	<b>4.80 m</b>	117	113	0	0	0	0
<b>4.80 m</b>	<b>6.80 m</b>	169	161	0	0	0	0
<b>6.80 m</b>	<b>8.80 m</b>	224	212	0	0	2	3

<b>RS TOWER 55-S</b>								#  5kg			#  5kg									
		<b>KG</b>						<b>Indoor use</b>						<b>Outdoor use</b>						
<b>PH</b>	<b>WH</b>	Wood			Fiber-Deck®			Wood			Fiber-Deck®			Wood			Fiber-Deck®			
		<b>1.85</b>	<b>2.45</b>	<b>3.05</b>	<b>1.85</b>	<b>2.45</b>	<b>3.05</b>	<b>1.85</b>	<b>2.45</b>	<b>3.05</b>	<b>1.85</b>	<b>2.45</b>	<b>3.05</b>	<b>1.85</b>	<b>2.45</b>	<b>3.05</b>	<b>1.85</b>	<b>2.45</b>	<b>3.05</b>	
<b>2.80 m</b>	<b>4.80 m</b>	149	164	179	141	154	167	0	0	0	0	0	0	0	0	0	0	0	0	
<b>4.80 m</b>	<b>6.80 m</b>	218	239	263	206	224	243	0	0	0	0	0	0	0	0	0	0	1	0	0
<b>6.80 m</b>	<b>8.80 m</b>	269	297	328	253	277	302	0	0	0	0	0	0	5	2	1	6	3	2	
<b>8.80 m</b>	<b>10.80 m</b>	320	354	393	300	329	361	0	0	0	0	0	0	X	X	X	X	X	X	
<b>10.80 m</b>	<b>12.80 m</b>	371	412	458	347	382	420	0	0	0	0	0	0	X	X	X	X	X	X	



## Index

1. Allmänt
2. Typ av rullställning
3. Säkerhetsanvisningar
4. Delar
5. Monteringsanvisningar
6. Byggnation
7. Kontrollera före användning
8. Vikt och ballast
9. Flytta rullställningen
10. Demontering av rullställningen
11. Kontroll, skötsel och underhåll
12. Garantivillkor
13. Förkortningar och symboler

## Bilagor

- T1. Ikoner
- T2. Delar
- T3: Monteringsanvisningar
- T4. Monteringstrappor RS TOWER 51/51+
- T5. Monteringstrappor RS TOWER 52
- T6. Konfigurationsbord och monteringsdelar RS TOWER 51/51+
- T7. Konfigurationsbord och monteringsdelar RS TOWER 52
- T8. Konfigurationsbord och monteringsdelar RS TOWER 54
- T9. Konfigurationsbord och monteringsdelar RS TOWER 55
- T10. Monteringstrappor RS TOWER 54/55
- T11. Valfri Bassektion
- T12. Barlast

## 1. Allmänt

Denna manual är endast avsedd att användas med hantverkarställningar och rullställningskonfigurationer (nedan: "ställning") som beskrivs i denna handbok för montering och användning (nedan "bruksanvisning").

Innan du börjar monteringen av ställningen bör du noggrant läsa igenom denna bruksanvisning. Ställningen som används skall monteras och användas i enlighet med denna bruksanvisning.



### Läsundervisning

Handboken hänvisar till bilagor. Dessa bilagor finns längst fram i handboken och anges med bokstaven T följt av ett nummer.

#### Exempel på beteckningar som används för hänvisningar till bilagor

T1	Bilaga T1
(Del T2: A)	Bilaga T2, del A
[T3: F6-F8]	Bilaga T3, figur F6-F8
[T4: A1]	Bilaga T4, figur A1

Och så vidare

**WARNING:** Ett fall från en byggnadsställning kan orsaka allvarliga skador eller dödsfall.

Alla instruktionerna i bruksanvisningen måste följas strikt. Om instruktionerna i denna bruksanvisning inte följs kan det lätt leda till allvarliga olyckor. Altrex kan inte hållas ansvarig för eventuella skador till följd av montering eller användning av en Altrexställning som inte stämmer överens med denna bruksanvisning.



Arbetsgivaren, handledaren och användaren är ansvariga för korrekt användning av ställningen i enlighet med denna bruksanvisning och de måste se till att bruksanvisningen alltid finns tillgänglig när arbeten utförs med hjälp av ställningen. Ytterligare exemplar av bruksanvisningen kan beställas från Altrex.

### Observera:



- Handboken ska finnas tillgänglig tillsammans med ställningen under montering och användning.
- Tornet får endast monteras och användas i enlighet med denna handbok utan att några ändringar görs.
- Byggnadsställningar får endast monteras och användas i enlighet med lokal lagstiftning och föreskrifter. Lokala lagar och förordningar kan innehålla ytterligare åtgärder utöver dessa instruktioner.

- Se till att du är bekant med montering och användning av den mobila ställningen. Studera manualen noggrant och gå särskilda kurser om det behövs.
- Anställda som har till uppgift att montera, underhålla, reparera eller rengöra en mobil byggnadsställning måste ha särskild sakkunskap och erfarenhet i enlighet med nationell lagstiftning (arbetsvillkor).
- En produktutbildning ersätter inte en handbok, men ger ytterligare information.

## 2. Typ av rullställning

	RS TOWER 51/51+	RS TOWER 52	RS TOWER 54	RS TOWER 55
<b>Norm</b>	EN1004-1	EN1004-1	EN1004-1	EN1004-1
<b>Klass</b>	3-H2	3-H2	3-H2	3-H2
<b>Åtkomstklass</b>	D	D	D	D
<b>Max. plattformshöjd utomhus</b>	8 m	8 m	6,8 m	6,8 m
<b>Max. plattformshöjd inomhus</b>	8 m	12 m	6,8 m	10,8 m
<b>Max. plattformbelastning</b>	250 kg	250 kg	250 kg	250 kg
<b>Max. belastning på rullställningen</b>	750 kg	750 kg	750 kg	750 kg
<b>Maximalt antal personer per plattform</b>	2	2	2	2
<b>Maximal vindlast vid drift</b>	12,7 m/s (max. 6 Beaufort)*	12,7 m/s (max. 6 Beaufort)*	12,7 m/s (max. 6 Beaufort)*	12,7 m/s (max. 6 Beaufort)*
<b>Maximal vindbelastning vid förflyttning</b>	12,7 m/s (max. 6 Beaufort)*	12,7 m/s (max. 6 Beaufort)*	12,7 m/s (max. 6 Beaufort)*	12,7 m/s (max. 6 Beaufort)*
<b>Min. antal personer vid montering</b>	2	2	2	2

\* 6 Beaufort: paraplyer svåra att hålla, träd rör sig, flaggor är spända, större vågor med vita krön, spray.

**Avsedd användning:** Den här mobila ställningen är avsedd för intensiv användning inom de parametrar som beskrivs i den här handboken.

**Leverantör:** Altrex BV - Mindenstraat 7 - 8028 PK Zwolle - Tel.: +31(0)38 455 77 33 - Email: sales@altrex.com - www.altrex.com

**Certifiering EN1004-1 / EN1004-2:** TUV-NL

### 3. Säkerhetsanvisningar (T1.1 - T1.13)

1. Det är viktigt att bestämma den nödvändiga arbetshöjden i förväg och att välja rätt mobilt byggnadsställningstorn/ byggnadsställningskonfiguration för detta.
2. Platsen som rullställningen ska stå på måste kontrolleras för att undvika olyckor under montering, demontering och flyttning med hänsyn till:
  - a. En horisontell, plan och fast yta;
  - b. Platsen måste vara fri från hinder;
  - c. Väder och vindförhållanden
  - d. Elkablar (ovan jord).
3. Ställningen får avvika från vertikalplanet med högst 1 %. På en höjd av 4 meter får avvikelser alltså vara högst 4 cm. Kontrollera detta med ett vattenpass.
4. Användning av lyftanordningar till ställningarna är inte tillåtet; de kan allvarligt påverka stabiliteten. Ställningsdelar, verktyg och material får endast tas upp (till och från arbetsvåningen) manuellt, exempelvis med hjälp av ett rep. Ett undantag från detta är arbete med Altrex Shuttle-lyftsystemet (RS5, MiTOWER).
5. Kontrollera om det är några skador på delarna. Skadade eller felaktiga delar får ej användas.
6. Endast originaldelar från Altrex, som beskrivs i denna handbok, får användas. Det är inte tillåtet att blanda ställningskomponenter av olika märken/tillverkare, eftersom ingen beräkning av hållfasthet och stabilitet har utförts för respektive blandningskonfiguration.
7. Gör aldrig konstruktiva justeringar av ställningen.
8. Standardkonfigurationerna i denna bruksanvisning är inte beräknade för användning av presenningar och/eller annonstavlar.
9. Lämna aldrig rullställningen oövervakad. Om rullställningen måste lämnas oövervakad ska du se till att obehöriga personer inte kan komma åt den. Förankra rullställningen med 2 förankringsrör (309106) om det finns risk för vindhastigheter på över 4 BFT när ställningen är oövervakad.
10. Särskild uppmärksamhet bör ägnas åt användning av ställningar i samband med vind:
  - Maximal vindlast: se kapitel 2
  - Ta hänsyn till vindbyar.
  - Ta hänsyn till vindkänsliga platser, t.ex. vid öppna konstruktioner/konstruktioner och i byggnadens hörn.
 Om detta inte kan garanteras bör ställningen flyttas till en vindstill plats eller demonteras.
11. Sidolaster som överstiger 30 kg och som orsakas av arbeten på ställningen är inte tillåtna. Vid mycket starkare krafter ska ställningen förankras i väggen på 2 punkter per 4 meter. Varje förankringspunkt måste klara en belastning på 120 kg.
12. Bestig aldrig ställningen på utsidan och stå aldrig på stagen.
13. Stödben, utriggare och ballast skall alltid användas när de behövs (se konfigurations- och barlasttabellen)
14. Det är inte tillåtet att hissa, hänga eller lyfta ställningen.
15. Det är inte tillåtet att öka höjden på plattformen, t.ex. med hjälp av stegar, trappstegar, lådor eller andra föremål.
16. Ställningar enligt EN1004-1 är inte avsedda att användas som förankringspunkt för personligt fallskydd.
17. Ställningar enligt EN1004-1 är inte avsedda att användas som ingång eller utgång till andra konstruktioner eller byggnader.
18. Ställningar i enlighet med EN1004-1 är inte avsedda att användas som skydd för takkanter.
19. Avståndet mellan två plattformar får inte överstiga 2,25 m. Ett undantag är avståndet till den första plattformen på 3,40 m.
20. Elektriska risker. Bedöm alla elektriska risker i arbetsområdet, t.ex. kablar och annan elektrisk utrustning. Använd inte ställningen där det finns elektriska risker.
21. Observera: Endast en plattformsnivå får användas som arbetsplattform. Plattformen ska vara försedd med höft- och knäbalk samt tåbräda.
22. Använd inte tornet om det är förorenat av t.ex. färg, lera, olja, kemikalier eller snö.
23. Använd inte tornet om du inte har tillräcklig kondition. Vissa medicinska tillstånd eller mediciner, alkohol- eller drogmisbruk kan göra användningen av tornet osäker.

### 4. Delar

Se bilaga T2 för en översikt över delarna och deras vikt.

### 5. Monteringsanvisningar

Se bilaga T3 för en översikt över monteringsanvisningarna.

## 6. Byggnation

- Kontrollera att alla delar, nödvändiga verktyg och säkerhetsutrustning finns på plats (t.ex. hjälm, handskar, säkerhetsskor).
- Verktyg som krävs:
  - Rep
  - Vattenpass
- Montera komponenterna enligt de steg som visas i bilagorna T4 och T5.
- Gör alla anslutningar som visas i bilaga T3.
- I tabellen nedan finns en hänvisning till bilagan med en tabell över konfigurationen och monteringsarna för varje typ av mobilt byggnadsställningstorn.

Konfiguration	Bilaga
RS TOWER 51/51+	T4
RS TOWER 52	T5
Konfigurationsbord och monteringsdelar RS TOWER 51/51+	T6
Konfigurationsbord och monteringsdelar RS TOWER 52	T7
Konfigurationsbord och monteringsdelar RS TOWER 54	T8
Konfigurationsbord och monteringsdelar RS TOWER 55	T9
RS TOWER 54/55	T10

### 6.1. Montering av RS TOWER 51, 51+ och 52

#### A. Bassektion

Bestäm arbetshöjden som du vill nå. Se även bilaga T4 Sammansättning A (smal ställning) och bilaga T5 Sammansättning A (bred rullställning).

A1 : Jämn arbetshöjd	A2 : Ojämn arbetshöjd
1. Börja med ramarna med 4 steg (del B)	1. Börja med ramarna med 7 steg (del A)
2. Montera hjulen i ramarna, lägg i bromsen och rikta hjulen så att de pekar utåt [T3: F1 - F3]	2. Montera hjulen i ramarna, lägg i bromsen och rikta hjulen så att de pekar utåt [T3: F1 - F3]
3. Sätt dit horisontalstagen (del G) under det första steget på stolpen [T3: F4 - F5]	3. Sätt dit horisontalstagen (del G) under det första steget på stolpen [T3: F4 - F5]
4. Sätt dit ramarna med 7 steg (del A) och lås dem [T3: F6 - F8]	4. Sätt dit Safe-Quick® Guardrail(s) (del F) på det översta steget med lappen inåt [T3: F14 - F18]
5. Sätt dit Safe-Quick® Guardrail(s) (del F) på det sjätte steget med lappen inåt [T3: F14 - F18]	5. Sätt dit plattformen (del D) på det tredje steget [T3: F20 - F22]
6. Justera bassektionen med ett vattenpass.	6. Justera bassektionen med ett vattenpass.
7. Montera stödbenen (del I) [T3: F9 - F13]	7. Montera stödbenen (del I) [T3: F9 - F13]

#### B. Mittsektion

Se även T4 Sammansättning B (smal ställning) och T5 Sammansättning B (bred rullställning).

B1 : Jämn arbetshöjd	B2 : Ojämn arbetshöjd
1. Sätt dit Safe-Quick® Guardrail(s) (del F) på det översta steget med lappen inåt [T3: F14 - F18]	1. Ta dig till den tillfälliga plattformen (del D)
2. Sätt dit plattformen med lucka (del D) [T3: F19 - F22]	2. Sätt dit ramarna med 7 steg (del A) och lås dem [T3: F6 - F8].
3. Ta dig till plattformen genom luckan	3. Sätt dit Safe-Quick® Guardrail(s) (del F) på det översta steget med lappen inåt [T3: F14 - F18]
4. Upprepa stegen tills du når rätt plattform/arbetshöjd	4. Sätt dit plattformen med lucka (del D) [T3: F19 - F22]
	5. Ta dig till plattformen genom luckan
	6. Upprepa stegen tills du når rätt plattform-/arbetshöjd

#### C. Slutsektion

Se även T4 Sammansättning C (smal ställning) och T5 Sammansättning C (bred rullställning).

1. Sätt dit sparklisten (del J).

Denna bruksanvisning beskriver sammansättningen som börjar med ditsättning av Safe-Quick® Guardrails. Utöver denna sammansättning kan man även börja med diagonalstag (del H). Byt i så fall ut Safe-Quick® Guardrails till RS TOWER 51/51+ mot två diagonalstag för RS TOWER 51/51+ och mot fyra diagonalstag för RS TOWER 52. Se bilaga T11 för dessa möjligheter.

#### Användning utan fasad

Om det krävs för det arbete som ska utföras kan skyddsräcken/Safe-Quick® Guardrail flyttas till sidan av arbetsplattformen. Detta är endast tillåtet om avståndet till fasaden är högst 15 cm. Observera att lokala lagar och förordningar kan innehålla ytterligare åtgärder.

## 6.2. Montering av RS TOWER 54 och 55

### A. Bassektion

1. Montera hjulen i den fällbara ramen (del K), lägg i bromsen och rikta hjulen så att de pekar utåt [T3: F1-F3]
2. Fäll ut den fällbara ramen
3. Sätt dit horisontalstaget (del G) under det första steget på stolpen [T3: F4-F6]
4. Justera bassektionen med ett vattenpass
5. Sätt dit Safe-Quick® Guardrails (del F) med lappen inåt [T3: F14-F18]
6. Sätt dit den tillfälliga plattformen (del D) på det tredje steget [T3: F20-F22]
7. Efter det att ramarna som nämns i B. Mittsektion har satts dit ska du montera stödbenen (del I) [T3: F10-F13]

Följ steg B och C i bilaga T4 för att slutföra monteringen av RS TOWER 54.

Följ steg B och C i bilaga T5 för att slutföra monteringen av RS TOWER 55.

## 6.3. Kontrollkort

Efter monteringen ska tornet förses med ett kontrollkort (klart synligt från marken) där följande information har fyllts i:

- Kontaktuppgifter för den ansvariga personen
- Om tornet är klart för användning
- Lastklass och lasten delas lika
- Om tornet är avsett för inomhus- eller utomhusbruk.
- Datum för montering

## 7. Kontrollera före användning

1. Kontrollera att rullställningen är lodrät (kontrollera med hjälp av ett vattenpass)
2. Kontrollera att alla hjul är på bromsen.
3. Kontrollera att stabilisatorerna är korrekt inställda och att de har god kontakt med marken.
4. Kontrollera att rullställningen är monterad i enlighet med denna bruksanvisning och i överensstämmelse med konfigurationen och ballasttabellen.
5. Kontrollera att miljömässiga faktorer, såsom öppnande av dörrar, automatiska jalousier, elektriska kablar, trafik och/eller förbipasserande etc., inte skapar farliga situationer.
6. Kontrollera att rullställningen kan användas på ett säkert sätt och att den är lämplig för den avsedda användningen.

## 8. Vikt och ballast

Se bilaga T12 för en översikt över ställningens totalvikt och antalet motvikter på 5 kg som ska användas per hjulstöd.

- Om det enligt ballasttabellen krävs ballast ska det antal vikter som anges placeras på varje hjulstolpe (alla fyra hörnen på ställningen) [T2: avsnitt L]. Exempel: I tabellen anges 2 ballastvikter för en ställningskonfiguration. Detta innebär två vikter på 5 kg = 10 kg i varje hörn av ställningen (10x4= 40 kg totalt). Ballasthållarna kan användas för att placera ballastvikterna [T2: del M].
- Det är också tillåtet att tillämpa vikterna på ett likvärdigt sätt. Till exempel genom att använda en extra plattform på första steget och anpassa den med vikterna.

## 9. Flytta rullställningen

Rullställningen får bara flyttas när följande villkor uppfylls:

1. Innan rullställningen flyttas måste den sänkas till högst 6,2 meter.
2. Flytta inte en rullställning om vindstyrkan är högre än 12,7 m/s (max. 6 Beaufort\*).
3. När rullställningen flyttas får ingen person och/eller material vara kvar på den mobila ställningen.
4. Kontrollera i förväg att miljöfaktorer, t.ex. öppna dörrar, tak, gropar, automatiska jalousier, elektriska kablar, trafik och/eller förbipasserande etc. inte kan leda till att farliga situationer uppstår när rullställningen flyttas.
5. För att flytta ställningen får stödbenen vara höjda till högst 3 cm.
6. Innan du flyttar rullställningen ska du ta bort alla hjul från bromsen.
7. Flytta ställningen enbart i längsgående riktning över ett plant, horisontellt och tillräckligt bärkraftigt underlag.
8. Efter att ha flyttat den mobila ställningen ska du kontrollera alla punkter som anges i avsnitt 7, "Innan användning".

## 10. Demontering av rullställningen

Demontera ställningen genom att följa stegen för montering men i omvänd ordningsföljd.





## 11. Kontroll, skötsel och underhåll

1. Ställningar för yrkesmässigt bruk måste inspekteras regelbundet av en expert. Lokala lagar och förordningar kan innehålla ytterligare åtgärder.
2. Ställningsdelar måste hanteras och transporteras med omsorg för att undvika skador.
3. Förvaring bör organiseras på ett sådant sätt att endast oskadade delar, i rätt kvantitet, finns för montering av ställningen.
4. Kontrollera att alla rörliga delar fungerar korrekt och att de inte är smutsiga.
5. Kontrollera om det är några skador på delarna. Skadade, utslitna eller felaktiga delar får ej användas. Dessa delar får endast bytas ut mot originaldelar från Altrex. För att förhindra olyckor ska delarna monteras på samma sätt som delarna som byts ut. Montering (fästsättning) och/eller reparation sker på egen bekostnad och egen risk. Altrex ansvarar inte för skada som orsakats av felaktig montering och/eller reparation.
6. Produktionskod (JJ-WW) finns på: stag, röret, ramar, sträckan, plattformar, inre plattformsbalkar, stabilisatorer och det yttre röret.

## 12. Garantivillkor

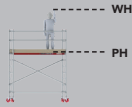
Gå till [www.altrex.com/warranty](http://www.altrex.com/warranty) för att läsa garantivillkoren.

## 13. Förkortningar och symboler

Förkortning/Symbol	Betydelse
	Arbetshöjd Höjd plattform
KG 	Kilogram
L	Längd
B	Bredd
Indoor use	Inomhusbruk
Outdoor use	Utomhusbruk
Wood 	Trä
Fiber-Deck® 	Fiber-Deck® lättviktsplattformar

Alla rättigheter förbehålles. Ingen del av denna publikation får kopieras, lagras i en automatiserad databas eller offentliggöras på något sätt eller i någon form, vare sig elektroniskt, mekaniskt genom fotokopiering, inspelning eller på något annat sätt, utan tillåtelse från Altrex BV Zwolle. Denna publikation får endast användas för Altrex-produkter. Tryckfel och andra felaktigheter kan förekomma.



## Indeks

1. Generelt
2. Type af rullende tårn
3. Sikkerhedsanvisninger
4. Dele
5. Monteringsvejledning
6. Byggeri
7. Tjek før anvendelse
8. Vægt og ballast
9. Flytning af det rullende tårn
10. Demontering af det rullende tårn
11. Inspektion, pleje og vedligeholdelse
12. Garantibetingelser
13. Forkortelser og logøer

## Bilagene

- T1. Ikoner
- T2. Dele
- T3: Monteringsvejledning
- T4. Samlingstrin RS TOWER 51/51+
- T5. Samlingstrin RS TOWER 52
- T6. Konfigurations-skema og samlinger RS TOWER 51/51+
- T7. Konfigurations-skema og samlinger RS TOWER 52
- T8. Konfigurations-skema og samlinger RS TOWER 54
- T9. Konfigurations-skema og samlinger RS TOWER 55
- T10. Samlingstrin RS TOWER 54/55
- T11. Valgfri Basesektion
- T12. Ballast

### 1. Generelt

Denne vejledning gælder udelukkende for folde- og rulletårns-konfigurationer (herefter: 'stilladset') som beskrevet i denne montage- og brugervejledning (herefter: 'manualen')  
 Før du begynder at samle tårnet, skal du læse denne manual omhyggeligt. Det ønskede tårn skal samles og anvendes i overensstemmelse med denne manual.



#### Undervisning i læsning

I manualen henvises der til bilag. Disse bilag findes forrest i manualen og er angivet med bogstavet T efterfulgt af et nummer.

#### Eksempler på notationer, der anvendes ved henvisninger til bilagene

T1	Bilag T1
(Del T2: A)	Bilag T2, del A
[T3: F6-F8]	Bilag T3, figur F6 til F8
[T4: A1]	Bilag T4, figur A1
Og så videre	

**ADVARSEL:** Et fald fra stillads kan medføre alvorlig personskade eller død.



Alle anvisninger i denne manual skal følges nøje. Følges anvisningerne indeholdt i denne manual ikke, kan det let føre til alvorlige ulykker. Altrex kan ikke holdes ansvarlig for eventuelle tab som følge af montering eller anvendelse af et Altrex-tårn, der ikke er i overensstemmelse med manualen.

Arbejdsgiveren, tilsynsføreren og brugeren er ansvarlige for korrekt anvendelse af tårnet i overensstemmelse med denne manual og de skal sikre, at denne vejledning altid er tilgængelig, når der udføres arbejde ved hjælp af tårnet. Yderligere eksemplarer af manualen kan bestilles hos Altrex.



#### Bemærk venligst:

- Håndbogen skal være tilgængelig sammen med stilladset under montering og brug.
- Tårnet må kun samles og anvendes i overensstemmelse med denne vejledning uden at foretage ændringer.
- Stilladser må kun monteres og anvendes i overensstemmelse med lokal lovgivning og lokale bestemmelser. Lokale love og bestemmelser kan indeholde yderligere foranstaltninger i forhold til denne vejledning.

- Sørg for, at du er fortrolig med montering og brug af det mobile stillads. Læs manualen omhyggeligt og tag om nødvendigt specifikke kurser.
- Medarbejdere, der har til opgave at montere, vedligeholde, reparere eller rengøre et mobilt stillads, skal have særlig ekspertise og erfaring i overensstemmelse med national lovgivning (om arbejdsforhold).
- En produktuddannelse erstatter ikke en manual, men giver yderligere oplysninger.

### 2. Type af rullende tårn

	RS TOWER 51/51+	RS TOWER 52	RS TOWER 54	RS TOWER 55
Norm	EN1004-1	EN1004-1	EN1004-1	EN1004-1
Kategori	3-H2	3-H2	3-H2	3-H2
Tilgå kategori	D	D	D	D
Maksimal platformshøjde udendørs	8 m	8 m	6,8 m	6,8 m
Maksimal platformshøjde indendørs	8 m	12 m	6,8 m	10,8 m
Maksimal platformsbekæmpelse	250 kg	250 kg	250 kg	250 kg
Maksimal belastning på rullende tårn	750 kg	750 kg	750 kg	750 kg
Maksimalt antal personer pr. platform	2	2	2	2
Maksimal vindbelastning i drift	12,7 m/s (max. 6 Beaufort)*	12,7 m/s (max. 6 Beaufort)*	12,7 m/s (max. 6 Beaufort)*	12,7 m/s (max. 6 Beaufort)*
Maksimal vindbelastning under bevægelse	12,7 m/s (max. 6 Beaufort)*	12,7 m/s (max. 6 Beaufort)*	12,7 m/s (max. 6 Beaufort)*	12,7 m/s (max. 6 Beaufort)*
Minimum antal personer til montering	2	2	2	2

\* 6 Beaufort: paraplyer er svære at holde, træer bevæger sig, flagene er stramme, større bølger med hvide kamme, spray.

**Anvendelse:** Dette mobile stillads er beregnet til intensiv brug inden for de parametre, der er beskrevet i denne manual.

**Leverandør:** Altrex BV - Mindenstraat 7 - 8028 PK Zwolle - Tel.: +31(0)38 455 77 33 - Email: sales@altrex.com - www.altrex.com

**Certificering EN1004-1 / EN1004-2:** TUV-NL

DA

### 3. Sikkerhedsanvisninger (T1.1 - T1.13)

1. Det er vigtigt at bestemme den nødvendige arbejds højde på forhånd og at vælge den rigtige konfiguration af mobilt stillads/ stilladset til dette formål.
2. Det rullende tårns placering skal tjekkes for at forhindre uheld under montering, demontering og flytning med hensyn til:
  - a. Et vandret, jævnt og fast underlag
  - b. Placeringen skal være fri for forhindringer
  - c. Vejr og vindforhold
  - d. (Overjordiske) elkabler
3. Stilladset må højst afvige 1 % fra lodret. I en højde på 4 meter kan afvigelsen således højst udgøre 4 cm. Kontroller dette med et vaterpas.
4. Anvendelse af hejseanordninger på eller fastgjort til stilladset er ikke tilladt, det kan alvorligt påvirke tårnets stabilitet. Stilladsdele, værktøj og materialer må kun bringes op og ned (til og fra arbejdsgulvet) manuelt ved hjælp af et reb, f.eks. En undtagelse herfra er arbejdet med Altrex Shuttle løftesystemet (RS5, MiTOWER).
5. Tjek alle dele for skader. Beskadigede eller ukorrekte dele må ikke bruges.
6. Der må kun anvendes originale Altrex-dele, som beskrevet i denne vejledning. Det er ikke tilladt at blande stilladskomponenter af forskellige mærker/producenter, da der ikke er foretaget en styrke- og stabilitetsberegning af den pågældende blandingskonfiguration.
7. Der må aldrig foretages konstruktive justeringer af stilladset.
8. Standardkonfigurationerne i denne manual er ikke beregnet med anvendelse af presenninger og/eller reklameskilte.
9. Lad aldrig et rullestillads stå uden opsyn. Hvis det rullestilladset skal efterlades uden opsyn, skal du sørge for, at uautoriserede personer ikke kan få adgang til det. Forankr rullestilladset med 2 forankringsrør (309106), hvis der er risiko for, at vindstyrken overstiger vindstyrke 4 BFT, mens stilladset er uden opsyn.
10. Der skal vises særlig opmærksomhed når stilladser anvendes, hvor der er vind:
  - Maksimal vindbelastning: se kapitel 2
  - Tag højde for vindstød.
  - Tag hensyn til vindfølsomme steder, f.eks. ved åbne konstruktioner/strukturer og ved hjørner af en bygning.Hvis ovenstående ikke kan garanteres, skal stilladset flyttes til et vindfrit sted eller nedtages.
11. Sidebelastninger på over 30 kg som følge af arbejde på stilladset er ikke tilladt. I tilfælde af meget større påvirkninger, skal stilladset være forankret til facaden med to punkter for hver fire meter. Hvert ankerpunkt skal kunne modstå en belastning på 120 kg.
12. Kravl aldrig op i tårnet på ydersiden og stå aldrig på stiverne.
13. Trekantstabilisatorer og ballast skal altid monteres i henhold til konfiguration og ballasttabel.
14. Det er ikke tilladt at hejse, hænge eller løfte stilladset.
15. Det er ikke tilladt at forøge en platforms højden f.eks. med stiger, trappestiger, bokse eller andre genstande.
16. Stilladser i overensstemmelse med EN1004-1 er ikke beregnet til brug som ankerpunkt for personlig faldsikring.
17. Stilladser i overensstemmelse med EN1004-1 er ikke beregnet til brug som adgang eller udgang til andre konstruktioner eller bygninger.
18. Stilladser i overensstemmelse med EN1004-1 er ikke beregnet til brug som tagkantbeskyttelse.
19. Afstanden mellem to perroner må ikke overstige 2,25 m. En undtagelse er afstanden til den første perron på 3,40 m.
20. Elektriske farer. Vurder alle elektriske farer i arbejdsområdet, f.eks. kabler og andet elektrisk udstyr. Brug ikke stilladset, hvor der er elektriske farer.
21. Bemærk: Der må kun anvendes ét platformniveau som arbejdsplatform. Denne platform skal være forsynet med en hofte- og knæliste samt et tåbræt.
22. Brug ikke tårnet, hvis det er forurennet med f.eks. maling, mudder, olie, kemikalier eller sne.
23. Du må ikke bruge tårnet, hvis du ikke er i god nok form. Visse medicinske tilstande eller medicin, alkohol- eller stofmisbrug kan gøre brugen af tårnet usikker.

### 4. Dele

Se Bilag T2 for en oversigt over delene og deres vægt.

### 5. Monteringsvejledning

Se bilag T3 for en oversigt over monteringsvejledningerne.

## 6. Byggeri

- Kontroller, om alle dele, det nødvendige værktøj og sikkerhedsudstyr er til stede (f.eks. hjelm, handsker, sikkerhedssko).
- Nødvendigt værktøj:
  - Reb
  - Vaterpas
- Saml komponenterne i overensstemmelse med de trin, der er vist i tillæg T4 og T5.
- Alle tilslutninger foretages som vist i tillæg T3.
- Se nedenstående tabel for henvisning til bilaget med konfigurationstabellen og samlinger for hver type mobilt stillads

Konfiguration	Bilag
RS TOWER 51/51+	T4
RS TOWER 52	T5
Konfigurationsskema og samlinger RS TOWER 51/51+	T6
Konfigurationsskema og samlinger RS TOWER 52	T7
Konfigurationsskema og samlinger RS TOWER 54	T8
Konfigurationsskema og samlinger RS TOWER 55	T9
RS TOWER 54/55	T10

### 6.1. Montering av RS TOWER 51, 51+ og 52

#### A. Basesektion

Bestem den arbejds højde, du ønsker at nå. Se også bilag T4-kompositionen (enkelt bredde); bilag T5-komposition A (dobbelt bredde).

A1 : Arbejdshøjde med et lige antal meter	A2 : Arbejdshøjde med et ulige antal meter
1. Start med 4-trinsrammer (del B)	1. Start med 7-trinsrammer (del A)
2. Sæt hjulene i rammerne, slå bremserne til og sæt dem i udadgående retning [T3: F1 - F3]	2. Sæt hjulene i rammerne, slå bremserne til og sæt dem i udadgående retning [T3: F1 - F3]
3. Sæt hjulene i rammerne, slå bremserne til og sæt dem i udadgående retning [T3: F4 – F5]	3. Anbring vandrette stivere (del G) under det første trin vertikalt [T3: F4 – F5]
4. Anbring 7-trinsrammerne (del A) og lås dem [T3: F6 - F8]	4. Anbring Safe-Quick® Guardrail (del F) på det øverste trin med instruktionsetiketten vendende indad [T3: F14 – F18]
5. Anbring Safe-Quick® Guardrail (del F) på det sjette trin med instruktionsetiketten vendende indad [T3: F14 – F18]	5. Anbring platformen (del D) på det tredje trin af 7-trinsrammerne [T3: F20 – F22]
6. Juster basesektionen ved hjælp af et vaterpas	6. Juster basesektionen ved hjælp af et vaterpas
7. Saml trekantstabilisatorerne (del I) [T3: F9 – F13]	7. Saml trekantstabilisatorerne (del I) [T3: F9 – F13]

#### B. Midtersektion

Se også T4-komposition B (enkelt bredde); T5-komposition B (dobbelt bredde).

B1 : Arbejdshøjde med et lige antal meter	B2 : Arbejdshøjde med et ulige antal meter
1. Anbring Safe-Quick® Guardrails (del F) på det øverste trin med instruktionsetiketten vendende indad [T3: F14 – F18]	1. Tilgå den midlertidige platform (del D)
2. Anbring platformen med lem (del D) [T3: F19 – F22]	2. Anbring 7-trinsrammerne (del A) og lås dem [T3: F6 - F8].
3. Tilgå platformen ved at gå igennem lemmen	3. Anbring Safe-Quick® Guardrails (del F) på det øverste trin med instruktionsetiketten vendende indad [T3: F14 – F18]
4. Gentag trinnene, indtil du når til den ønskede platform/arbejdshøjde	4. Anbring platformen med lem (del D) [T3: F19 – F22]
	5. Tilgå platformen ved at gå igennem lemmen.
	6. Gentag trinnene, indtil du når til den ønskede platform/arbejdshøjde

#### C. Slutsektion

Se også T4-komposition C (enkelt bredde); T5-komposition C (dobbelt bredde).

1. Anbring tåbrætsættet (del J).

Denne manual beskriver den komposition, der starter med at montere Safe-Quick® Guardrails. Udover denne komposition er det også muligt at starte med diagonale stivere (del H). Med henblik herpå, udskift Safe-Quick® Guardrails på RS TOWER 51/51+ med to diagonale stivere for RS TOWER 51/51+ og med fire diagonale stivere for RS TOWER 52. Se Bilag T11 for disse muligheder.

#### Brug uden facade

Hvis det er nødvendigt for det arbejde, der skal udføres, kan gelænderet/Safe-Quick® gelænderet flyttes til siden af arbejdsplatformen, hvis det er nødvendigt for at udføre arbejdet. Dette er kun tilladt, hvis afstanden til facaden er max. 15 cm. Bemærk venligst: lokale love og bestemmelser kan indeholde yderligere foranstaltninger.

## 6.2. Montering af RS TOWER 54 og 55

### A. Basesektion

1. Sæt hjulene ind i folderammen (del K), slå bremserne til og sæt dem i udadgående retning [T3: F1 - F3]
2. Udfold folderammen
3. Anbring den vandrette stiver (del G) under det første trin vertikalt [T3: F4 - F6]
4. Juster basesektionen ved hjælp af et vaterpas
5. Installer Safe-Quick® Guardrails (del F) med instruktionsetiketten vendende indad [T3: F14 - F18]
6. Anbring den midlertidig platform (del D) på tredje trin [T3: F20 - F22]
7. Efter de rammer, der omtales i B. Midtersektion er anbragt, så monter trekantstabilisatorer (del I) [T3: F10 - F13]

For at færdiggøre monteringen af RS TOWER 54, følg trin B og C i Bilag T4.

For at færdiggøre monteringen af RS TOWER 55, følg trin B og C i Bilag T5.

## 6.3. Kontrollkort

Efter montering skal tårnet forsynes med et kontrollkort (tydeligt synligt fra jorden), hvor følgende oplysninger er udfyldt:

- Kontaktoplysninger for den ansvarlige person
- Om tårnet er klar til brug
- Belastningsklasse og belastning fordelt ligeligt
- Om tårnet er beregnet til indendørs eller udendørs brug
- Samlingsdato

## 7. Tjek før anvendelse

1. Tjek at det rullende tårn er lodret (tjek med et vaterpas)
2. Kontroller, at alle hjul er på bremsen.
3. Kontroller, at stabilisatorerne er korrekt indstillet og har god kontakt med jorden.
4. Tjek at det rullende tårn er monteret ifølge denne vejledning og i overensstemmelse med konfigurations- og ballasttabellen.
5. Tjek at miljøfaktorer såsom svingdøre, automatiske markiser, ophængte elkabler, trafik og/eller forbipasserende m.v. ikke kan føre til farlige situationer.
6. Tjek at det er sikkert at anvende det rullende tårn og at det er velegnet til det pågældende formål.

## 8. Vægt og ballast

Se Bilag T12 for en oversigt over stilladsets samlede vægt og antallet af kontravægte på 5 kg per støtte med hjul, der skal bruges.

- Hvis der ifølge ballasttabellen er behov for ballast, skal der anbringes det nævnte antal vægte på hver hjulstolpe (alle 4 hjørner af stilladset) [T2: afsnit L]. For eksempel: I tabellen er der i en stilladskonfiguration angivet 2 ballastvægte. Det betyder 2 vægte på 5 kg = 10 kg i hvert hjørne af stilladset (10x4= 40 kg i alt). Ballastholderne kan bruges til at placere ballastvægtene [T2: del M].
- Det er også tilladt at anvende vægtene på en tilsvarende måde. for eksempel ved at bruge en ekstra platform på første trin og montere vægtene på den.

## 9. Flytning af det rullende tårn

Det rullende tårn må kun flyttes under overholdelse af følgende betingelser:

1. Før flytning af det rullende tårn skal højden reduceres til maksimalt 6,2 meter.
2. Du må ikke flytte et mobilt stillads, hvis vindstyrken er større end 12,7 m/s (maks. 6 Beaufort\*).
3. Når rulletårnet flyttes, må personer og/eller materiale ikke forblive på den mobile enhed.
4. På forhånd skal det tjekkes, at miljøfaktorer såsom svingdøre, baldakiner, automatiske markiser, ophængte elkabler, trafik og/eller forbipasserende m.v. ikke kan føre til farlige situationer, når stilladset flyttes.
5. For at flytte stilladset, kan stabilisatorer kun hæves til maksimalt 3 cm.
6. Før du flytter rullestilladset, skal du fjerne alle hjulene fra bremsen.
7. Flyt kun stilladset manuelt i længderetningen på et fladt, vandret og tilstrækkeligt bærende underlag.
8. Efter flytning af rullestilladset skal du kontrollere alle de punkter, der er anført i afsnit 7, "Før brug".

## 10. Demontering af det rullende tårn

Stilladset skal demonteres efter anvisningerne for montering men i omvendt rækkefølge.





## 11. Inspektion, pleje og vedligeholdelse

1. Stilladser til professionel brug skal regelmæssigt kontrolleres af en ekspert. Lokale love og bestemmelser kan indeholde yderligere foranstaltninger.
2. Stilladsdele skal håndteres og transporteres forsigtigt for at undgå skader.
3. Opbevaring skal organiseres på en sådan måde, at kun ubeskadigede dele i de rigtige mængder er tilgængelige for montage af stilladset.
4. Tjek at alle bevægelige fungerer korrekt og tjek at de ikke er beskidte.
5. Tjek alle dele for skader. Beskadigede, udtjente eller ukorrekte dele må ikke bruges. Udskift kun disse dele med originale Altrex-dele. For at forebygge uheld, skal disse dele monteres på samme måde som den del, der udskiftes. Montering (fastgørelse) og/eller reparation sker for egen regning og risiko. Altrex hæfter ikke for skader, der skyldes forkert montering og/eller reparation.
6. Produktionskoden (JJ-WW) findes på: afstivere, rør, rammer, opretstående, platforme, indre platformbjælker, stabilisatorer og det ydre rør.

## 12. Garantibetingelser

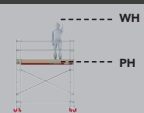
Besøg venligst [www.altrex.com/warranty](http://www.altrex.com/warranty) for se klausulerne i Altrex-garantien.

## 13. Forkortelser og logoer

Forkortelse/logo	Betydning
	Arbejdshøjde Platformshøjde
KG 	Kilogram
L	Længde
B	Bredde
Indoor use	Indendørs brug
Outdoor use	Udendørs brug
Wood 	Træ
Fiber-Deck® 	Fiber-Deck®-letvægtsplatforme

Alle rettigheder forbeholdes. Ingen del af denne publikation må kopieres, lagres i en automatiseret database, eller offentliggøres på nogen måde eller facon, hverken elektronisk, mekanisk, ved fotokopiering, optagelse eller på anden måde, uden forudgående tilladelse fra Altrex BV Zwolle. Denne publikation må kun anvendes til Altrex-produkter. Forbehold for fejltryk og trykfejl.

## Indeks

1. Generelt
2. Type rullestillas
3. Sikkerhetsanvisninger
4. Deler
5. Monteringsanvisninger
6. Montering
7. Kontroll før bruk
8. Vekt og ballast
9. Flytting av rullestillaset
10. Demontering av rullestillaset
11. Inspeksjon, stell og vedlikehold
12. Garantivilkår
13. Forkortelser og logoer

## Vedlegg

- T1. Ikoner
- T2. Deler
- T3: Monteringsanvisninger
- T4. Monteringstrinn RS TOWER 51/51+
- T5. Monteringstrinn RS TOWER 52
- T6. Konfigurasjonstabell og samlinger RS TOWER 51/51+
- T7. Konfigurasjonstabell og samlinger RS TOWER 52
- T8. Konfigurasjonstabell og samlinger RS TOWER 54
- T9. Konfigurasjonstabell og samlinger RS TOWER 55
- T10. Monteringstrinn RS TOWER 54/55
- T11. Valgfri Underseksjon
- T12. Ballast

### 1. Generelt

Denne håndboken gjelder utelukkende for sammenleggbare og rullende stillaskonfigurasjoner (heretter kalt "stillaset") som beskrevet i denne monterings- og brukerhåndboken (heretter kalt "håndboken").

Les denne håndboken nøye før du begynner å montere stillaset. Det påkrevde stillaset må monteres og brukes i samsvar med denne håndboken.



#### Leseopplæring

Håndboken refererer til vedlegg. Disse vedleggene vises foran i manualen og er angitt med bokstaven T etterfulgt av et tall.

#### Eksempler på notasjoner brukt til referanser til vedlegg

T1	Vedlegg T1
(Del T2: A)	Vedlegg T2, del A
[T3: F6-F8]	Vedlegg T3, figur F6 til F8
[T4: A1]	Vedlegg T4, figur A1
Og så videre	

**ADVARSEL:** Et fall fra stillaser kan forårsake alvorlig personskade eller død.



Alle instruksjonene i denne håndboken må følges til punkt og prikke. Manglende etterlevelse av instruksjonene i denne håndboken kan resultere i alvorlige ulykker. Altrex kan ikke holdes ansvarlig for noen skade som skyldes montering eller bruk av et Altrex-stillas som ikke er i samsvar med håndboken.

Arbeidsgiveren, arbeidslederen og brukeren er ansvarlige for at stillaset blir brukt på korrekt måte, i samsvar med denne håndboken, og må sørge for at denne håndboken til enhver tid er tilgjengelig når arbeid skal utføres ved bruk av stillaset. Ytterligere eksemplarer av håndboken kan bestilles fra Altrex.

#### Se opp



- Manualen må være tilgjengelig med stillaset under montering og bruk.
- Stillaset må bare monteres og brukes i samsvar med denne håndboken uten å gjøre noen endringer.
- Stillaset må bare monteres og brukes i samsvar med lokale lover og forskrifter. Lokal lovgivning og forskrifter kan inneholde tilleggstiltak på toppen av denne veiledningen.

- Sørg for at du er kjent med montering og bruk av stillaset. Studer håndboken nøye og følg spesifikk opplæring om nødvendig.
- Ansatte som har ansvar for ombygging, vedlikehold, reparasjon eller rengjøring må ha spesifikk ekspertise og erfaring i samsvar med nasjonal lovgivning (arbeidsforhold).
- Et produktopplæringskurs erstatter ikke en manual, men gir ytterligere forklaring.

### 2. Type rullestillas

	RS TOWER 51/51+	RS TOWER 52	RS TOWER 54	RS TOWER 55
Standard	EN1004-1	EN1004-1	EN1004-1	EN1004-1
Kategori	3-H2	3-H2	3-H2	3-H2
Tilkomstkategori	D	D	D	D
Maksimal plattformhøyde utendørs	8 m	8 m	6,8 m	6,8 m
Maksimal plattformhøyde innendørs	8 m	12 m	6,8 m	10,8 m
Maksimal plattformbelastning	250 kg	250 kg	250 kg	250 kg
Maksimal belastning på rullestillas	750 kg	750 kg	750 kg	750 kg
Maksimalt antall personer per plattform	2	2	2	2
Maksimal vindbelastning i drift	12,7 m/s (max. 6 Beaufort)*	12,7 m/s (max. 6 Beaufort)*	12,7 m/s (max. 6 Beaufort)*	12,7 m/s (max. 6 Beaufort)*
Maksimal vindbelastning ved bevegelse	12,7 m/s (max. 6 Beaufort)*	12,7 m/s (max. 6 Beaufort)*	12,7 m/s (max. 6 Beaufort)*	12,7 m/s (max. 6 Beaufort)*
Minste antall personer som kreves ifm. montering	2	2	2	2

\* 6 Beaufort: Paraplyer som sliter med å holde på, trær beveger seg, flagg stramme, større bølger med hvite kam, drivende vann.

**Tiltenkt bruk:** Dette stillaset er beregnet for intensiv bruk innenfor rammen beskrevet i denne håndboken

**Leverandør:** Altrex BV - Mindenstraat 7 - 8028 PK Zwolle - Tel.: +31(0)38 455 77 33 - Email: sales@altrex.com - www.altrex.com

**Sertifisering EN1004-1 / EN1004-2:** TUV-NL

### 3. Sikkerhetsanvisninger (T1.1 - T1.13)

1. Det er viktig å bestemme nødvendig arbeidshøyde på forhånd og velge riktig konfigurasjon for rullestillaset/stillaset for dette.
2. For å forhindre ulykker under montering, demontering og flytting må stedet der rullestillaset skal settes opp, kontrolleres med tanke på følgende:
  - a. at underlaget er horisontalt, flatt og stabilt;
  - b. at stedet der stillaset skal settes opp, er fritt for hindringer;
  - c. Vær og vindforhold
  - d. Elektrisitetskabler (over bakken)
3. Stillaset må ikke være mer enn 1% utenfor vinkelrett. Så i en høyde på 4 meter kan nedbøyningen være maks. 4 cm. Sjekk dette med et vater.
4. Løfteutstyr må ikke brukes på eller festes til stillaset, da dette kan svekke stillasets stabilitet betydelig. Stillasdelene, verktøy og materialer må bare heises opp og ned (til og fra bakkenivå) manuelt, for eksempel ved bruk av tau. Et unntak fra dette er arbeid med Altrex Shuttle -heissystem (RS5, MiTOWER)
5. Kontroller at ingen deler er skadet. Skadde eller uegnede deler må ikke brukes.
6. Bare originale Altrex -deler, som beskrevet i denne håndboken, kan brukes. Blanding av stillaskomponenter fra forskjellige merker/produsenter er ikke tillatt fordi det ikke er utført styrke- og stabilitetsberegning på den aktuelle blandingskonfigurasjonen.
7. Gjør aldri konstruktive justeringer av stillaset.
8. Standardkonfigurasjonene i denne håndboken er ikke beregnet for bruk av presenninger og/eller reklameskilt.
9. Rullestillaset må aldri forlates uten tilsyn. Hvis du er nødt til å forlate rullestillaset uten tilsyn, må du sørge for at ingen uvedkommende personer kan få tilgang til det. Fest tårnet med to forankringsrør (309106) hvis det er en sjanse for at vindhastigheten kan bli større enn 4 Beaufort i løpet av en periode der det ikke passes på.
10. Under vindfulle forhold må det utvises særlig forsiktighet ved bruk av stillaset:
  - Maksimal vindbelastning: se kapittel 2
  - Ta hensyn til vindkast
  - Ta hensyn til vindfølsomme områder, f.eks. nær åpne konstruksjoner/strukturer og i hjørnet av en bygningHvis ovenstående ikke kan garanteres, må stillaset flyttes til et vindfritt sted eller demonteres.
11. Den maksimale tillatte sidebelastningen forårsaket av arbeidsaktiviteter på stillaset, er 30 kg. I tilfeller der belastningen vil være vesentlig større enn dette, bør stillaset forankres til fasaden på 2 punkter hver 4. meter. Hvert ankerpunkt skal kunne motstå en belastning på 120 kg.
12. Gå aldri opp i stillaset fra utsiden, og stå aldri på avstiverne.
13. Triangelstabilisatorer og ballast må alltid festes i samsvar med konfigurasjons- og ballasttabellen.
14. Heising, henging eller løfting av stillaset er ikke tillatt.
15. Det er ikke tillatt å øke høyden til en plattform ved hjelp av f.eks. stiger, gardintrapper, kasser eller noen annen gjenstand.
16. Stillaset i henhold til EN1004-1 er ikke designet for bruk som et forankringspunkt for personlig fallbeskyttelse.
17. Stillaset i henhold til EN1004-1 er ikke designet for bruk som adkomst eller utgang til andre konstruksjoner eller bygninger.
18. Stillaset i henhold til EN1004-1 er ikke konstruert for bruk som takkantbeskyttelse.
19. Avstanden mellom 2 plattformer er ikke mer enn 2,25 m. Et unntak er avstanden til den første plattformen med 3,40 m.
20. Elektrisk fare. Vurder alle elektriske farer i arbeidsområdet, for eksempel ledninger og annet elektrisk utstyr. Ikke bruk stillaset der det er elektrisk fare.
21. Vær oppmerksom på at bare ett plattformnivå kan brukes som arbeidsplattform. Denne plattformen må være utstyrt med hofte støtte, knestøtte og tåbrett.
22. Ikke bruk stillaset hvis det er forurenset med for eksempel maling, gjørme, olje, kjemikalier eller snø.
23. Ikke bruk stillaset hvis du ikke er passe nok. Visse medisinske tilstander eller medisiner, alkohol- og narkotikabruk kan gjøre det usikkert å bruke stillaset.

### 4. Deler

Se Vedlegg T2 for en oversikt over delene og deres vekt.

### 5. Monteringsanvisninger

Se Vedlegg T3 for en oversikt over monteringsanvisningene.

NO

## 6. Montering

- Kontroller at alle deler, nødvendige verktøy og sikkerhetshjelpemidler finnes (f.eks. Hjelm, hansker, vernesko).
- Nødvendige verktøy:
  - Tau
  - Vater
- Monter komponentene ved å følge trinnene vist i vedlegg T4 og T5
- Gjør alle tilkoblingene som vist i vedlegg T3
- Se tabellen nedenfor for referanse til vedlegget med konfigurasjonstabellen og konfigurasjoner per type rulletårn

Konfigurasjon	Vedlegg
RS TOWER 51/51+	T4
RS TOWER 52	T5
Konfigurasjonstabell og samlinger RS TOWER 51/51+	T6
Konfigurasjonstabell og samlinger RS TOWER 52	T7
Konfigurasjonstabell og samlinger RS TOWER 54	T8
Konfigurasjonstabell og samlinger RS TOWER 55	T9
RS TOWER 54/55	T10

### 6.1. Montering av RS TOWER 51, 51+ og 52

#### A. Underseksjon

Beregner hvilken arbeidshøyde du ønsker å nå. Se også vedlegg T4 oppstilling A (enkel bredde); vedlegg T5 oppstilling A (dobbel bredde).

A1 : Arbeidshøyde i meter som utgjør et partall	A2 : Arbeidshøyde i meter som utgjør et oddetall
1. Start med 4-trinns rammer (del B)	1. Start med 7-trinns rammer (del A)
2. Sett hjulene inn i rammene, sett bremsene på, og plasser hjulene i utover vendt retning [T3: F1 - F3]	2. Sett hjulene inn i rammene, sett bremsene på, og plasser hjulene i utovervendt retning [T3: F1 - F3]
3. Plasser horisontale avstivere (del G) under det første trinnet på vertikalrammen [T3: F4 - F5]	3. Plasser horisontale avstivere (del G) under det første trinnet på vertikalrammen [T3: F4 - F5]
4. Sett på plass de 7-trinnede rammene (del A), og lås dem fast [T3: F6 - F8]	4. Plasser Safe-Quick® Guardrails (del F) på det øverste trinnet med instruksjonsetiketten vendt innover [T3: F14 - F18]
5. Plasser Safe-Quick® rekkverket/rekkverkene (del F) på det sjette trinnet med instruksjonsetiketten vendt innover [T3: F14 - F18]	5. Plasser plattformen (del D) på 7-trinns rammens tredje trinn [T3: F20 - F22]
6. Juster underseksjonen ved bruk av vater	6. Juster underseksjonen ved bruk av vater.
7. Monter triangelstabilisatorene (del I) [T3: F9 - F13]	7. Monter triangelstabilisatorene (del I) [T3: F9 - F13]

#### B. Midtseksjon

Se også T4 oppstilling B (enkel bredde); T5 oppstilling B (dobbel bredde).

B1 : Even werkhoogte	B2 : Oneven werkhoogte
1. Plasser Safe-Quick® Guardrails (del F) på det øverste trinnet med instruksjonsetiketten vendt innover [T3: F14 - F18]	1. Gå opp på den midlertidige plattformen (del D)
2. Sett på plass plattformen med luke (del D) [T3: F19 - F22]	2. Sett på plass de 7-trinnede rammene (del A), og lås dem fast [T3: F6 - F8].
3. Gå opp på plattformen via luken	3. Plasser Safe-Quick® Guardrails (del F) på det øverste trinnet med instruksjonsetiketten vendt innover [T3: F14 - F18]
4. Gjenta stegene til du når ønsket plattform-/arbeidshøyde	4. Sett på plass plattformen med luke (del D) [T3: F19 - F22]
	5. Gå opp på plattformen via luken
	6. Gjenta stegene til du når ønsket plattform-/arbeidshøyde

#### C. Endeseksjon

Se også T4 oppstilling C (enkel bredde); T5 oppstilling C (dobbel bredde).

1. Sett på plass fotbrettsettet (del J).

I denne håndboken er en oppstilling som starter med montering av Safe-Quick® Guardrail, beskrevet. I tillegg til denne oppstillingen er det også mulig å starte med diagonale avstivere (del H). For å gjøre dette erstatter du Safe-Quick® Guardrail i RS TOWER 51/51+ med to diagonale avstivere for RS TOWER 51/51+ og med fire diagonale avstivere for RS TOWER 52. Se Vedlegg T11 for disse alternativene.

#### Fasadefri bruk

Om nødvendig for at arbeidet skal kunne utføres, kan rekkverk/Safe-Quick® rekkverk på fasadesiden av arbeidsplattformen plasseres på nytt. Skal bare brukes hvis avstanden til fasaden er maksimalt 15 cm. Lokal lovgivning og forskrifter kan inneholde tilleggstiltak på toppen av denne veiledningen.



## 6.2. Montering av RS TOWER 54 og 55

### A. Underseksjon

1. Sett hjulene inn i den foldbare rammen (del K); sett bremsene på, og plasser hjulene i utovervendt retning [T3: F1 - F3]
2. Fold ut den foldbare rammen
3. Plasser den horisontale avstiveren (del G) under det første trinnet på vertikalrammen [T3: F4 - F6]
4. Juster underseksjonen ved bruk av vater
5. Installer Safe-Quick®-rekkverkene (del F) med instruksjonsetiketten vendt innover [T3: F14 - F18]
6. Plasser den midlertidige plattformen (del D) på det tredje trinnet [T3: F20 - F22]
7. Etter at rammene nevnt i B. Midtseksjon er plassert, monterer du triangelstabilisatorene (del I) [T3: F10 - F13]

Følg steg B og C i Vedlegg T4 for å fullføre monteringen av RS TOWER 54.

Følg steg B og C i Vedlegg T5 for å fullføre monteringen av RS TOWER 55.

## 6.3. Kontrollkort

Etter montering skal stillaset utstyres med et kontrollkort (godt synlig fra bakken) som følgende informasjon legges inn på:

- Kontaktinformasjon ansvarlig person
- Om stillaset er klart til bruk
- Lastklasse og utjevnet last
- Om stillaset er beregnet for innendørs eller utendørs bruk
- Dato for montering

## 7. Kontroll før bruk

1. Kontroller (med vater) at rullestillaset er loddrett.
2. Kontroller at alle hjulene er på bremsen.
3. Kontroller at stabilisatorene er riktig justert og få god kontakt med bakken.
4. Kontroller at rullestillaset er montert i samsvar med denne håndboken og med konfigurasjons- og ballasttabellen.
5. Kontroller at det ikke finnes noen elementer i omgivelsene, som svingdører, automatisk drevne markiser, elektriske luftledninger, trafikk og/eller forbi-passerende osv., som kan skape farlige situasjoner.
6. Kontroller at rullestillaset kan brukes på en trygg måte, og at det er egnet for det tiltenkte formålet.

## 8. Vekt og ballast

Se Vedlegg T12 for en oversikt over stillasets totale vekt og antallet motvekter på 5 kg per støtteben med hjul.

- Hvis det er nødvendig med ballast i henhold til ballastbordet, plasseres antall nevnte vekter på hver hjulstolpe (alle fire hjørner av stillaset) [T2: del L]. For eksempel viser tabellen 2 ballastvekter for et stillas. Dette betyr 2 vekter på 5 kg = 10 kg på hvert hjørne av stillaset (10x4 = 40 kg totalt). Ballastvektholderne kan brukes til å installere ballastvekten [T2: del M].
- det er også tillatt å bruke vektene på en tilsvarende måte. For eksempel med en ekstra plattform på første trinn og utstyr den med vektene.

## 9. Flytting av rullestillaset

Ved flytting av rullestillaset må følgende forholdsregler alltid følges:

1. Før rullestillaset flyttes, må høyden reduseres til maksimalt 6,2 meter.
2. Ikke flytt et rullende tårn i vind som overstiger 12,7 m/s (maks. 6 Beaufort\*).
3. Ingen personer eller gjenstander må befinne seg på den mobile enheten mens den flyttes.
4. Kontroller på forhånd at det ikke finnes noen elementer i omgivelsene, som svingdører, baldakiner, groper, automatisk drevne markiser, elektriske luftledninger, trafikk og/eller forbi-passerende osv., som kan skape farlige situasjoner mens stillaset flyttes.
5. Ved flytting av stillaset kan stabilisatorene ikke være løftet høyere enn maks 3 cm.
6. Før du flytter rullestillaset, må alle hjulene fjernes fra bremsen.
7. Stillaset må bare flyttes manuelt, i lengderetningen, over en flat, horisontal overflate med tilstrekkelig bæreevne.
8. Etter å ha flyttet rullestillaset, sjekk alle punktene som er oppført i seksjon 7 "Før bruk".

## 10. Demontering av rullestillaset

Stillaset demonteres ved å følge de samme instruksjonene som for montering, men i omvendt rekkefølge.





## 11. Inspeksjon, stell og vedlikehold

1. Stillaset som brukes i profesjonell kapasitet må inspiseres regelmessig av en ekspert. Lokal lovgivning og forskrifter kan inneholde tilleggstiltak på toppen av denne veiledningen.
2. Stillasdelene må håndteres og transporteres med omhu for å unngå skade.
3. Oppbevaringen bør organiseres på en slik måte at bare uskadde deler, i korrekt antall, er tilgjengelige for montering av stillaset.
4. Sjekk at alle bevegelige deler fungerer som de skal, og at de ikke er skitne.
5. Kontroller at ingen deler er skadet. Skadde, slitte eller uegnede deler må ikke brukes. Slike deler med skiftes ut utelukkende med originale Altrex-deler. For å unngå ulykker må disse delene monteres på samme måte som delene som erstattes. Montering (fastgjøring) og/eller reparasjoner skjer for din egen regning og risiko. Altrex skal ikke kunne holdes ansvarlig for skader som oppstår som følge av feil som er gjort i forbindelse med montering og/eller reparasjon.
6. Produksjonskode (JJ-WW) finnes på: seler, røret, rammer, stående, plattformer, innside plattformbjelker, stabilisatorer og utsiden.

## 12. Garantivilkår

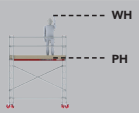
Besøk [www.altrex.com/warranty](http://www.altrex.com/warranty) for å se vilkårene i Altrex-garantien.

## 13. Forkortelser og logoer

Forkortelse/Logo	Betydning
	Arbeidshøyde Plattformhøyde
KG 	Kilogram
L	Lengde
B	Bredde
Indoor use	Innendørs bruk
Outdoor use	Utendørs bruk
Wood 	Tre
Fiber-Deck® 	Fiber-Deck® lettvektsplattformer

Med enerett. Ingen del av denne publikasjonen kan dupliseres, lagres i en automatisert database eller videreformidles på noen måte, verken elektronisk, mekanisk eller ved fotokopiering, innspilling eller på noen annen måte, uten forutgående tillatelse fra Altrex BV Zwolle. Denne publikasjonen må bare brukes for Altrex-produkter. Det tas forbehold for trykkfeil.

## Hakemisto

1. Yleistä
2. Rullatelinetyyppi
3. Turvallisuusohjeet
4. Osat
5. Asennusohjeet
6. Rakentaminen
7. Tarkasta ennen käyttöä
8. Paino ja painolasti
9. Siirrettävän telineen liikuttaminen
10. Siirrettävän telineen purkaminen
11. Tarkastus, huolto ja kunnossapito
12. Takuehdot
13. Lyhenteet ja logot

## Liitteisiin

- T1. Kuvakkeet
- T2. Osat
- T3: Asennusohjeet
- T4. Kokoonpanovaiheet RS TOWER 51/51+
- T5. Kokoonpanovaiheet RS TOWER 52
- T6. Kokoonpanotaulukko ja kokoonpanot RS TOWER 51/51+
- T7. Kokoonpanotaulukko ja kokoonpanot RS TOWER 52
- T8. Kokoonpanotaulukko ja kokoonpanot RS TOWER 54
- T9. Kokoonpanotaulukko ja kokoonpanot RS TOWER 55
- T10. Kokoonpanovaiheet RS TOWER 54/55
- T11. Valinnainen Perusosa
- T12. Vastapainot

## 1. Yleistä

Tämä käyttöohje koskee yksinomaan taitettavia ja pyörillä varustettuja tornitelineitä (jäljempänä: teline), kuten kuvattu tässä asennus- ja käyttöohjeessa (jäljempänä: käyttöohje).

Lue tämä käyttöohje huolellisesti ennen telineen asennusta. Teline on asennettava ja sitä on käytettävä käyttöohjeen ohjeiden mukaisesti.



### Lukemisen opetus

Käsikirjassa viitataan liitteisiin. Nämä liitteet ovat käsikirjan etupuolella, ja ne on merkitty T-kirjaimella, jota seuraa numero.

### Esimerkkejä merkinnöistä, joita käytetään viittauksissa liitteisiin

T1	Liite T1
(Osa T2: A)	Liite T2, osa A
[T3: F6-F8]	Liite T3, kuvat F6-F8
[T4: A1]	Liite T4, kuva A1
Ja niin edelleen	

**VAROITUS:** putoaminen telineiltä voi aiheuttaa vakavia vammoja tai kuoleman.



Kaikkia siinä olevia ohjeita on noudatettava tarkasti. Käyttöohjeen ohjeiden laiminlyöminen voi johtaa vakaviin tapaturmiin. Altrex ei ole vastuussa Altrex-tornitelineen käyttöohjeen vastaisesta asennuksesta tai käytöstä johtuvista tappioista.

Työnantaja, työnjohtaja ja käyttäjä ovat vastuussa telineen käyttöohjeen mukaisesta käytöstä ja heidän on varmistettava, että käyttöohje on saatavissa telineen käytön aikana. Lisäkopioita tästä käyttöohjeesta on tilattavissa Altrexilta.

### Huom:



- Käsikirjan on oltava telineen mukana kokoamisen ja käytön aikana.
- Tornin saa koota ja käyttää ainoastaan tämän käyttöohjeen mukaisesti ilman muutoksia.
- Telineitä saa koota ja käyttää vain paikallisen lainsäädännön ja määräysten mukaisesti. Paikalliset lait ja määräykset saattavat sisältää näitä ohjeita täydentäviä toimenpiteitä.

- Varmista, että olet perehtynyt siirrettävän telineen tornin kokoamiseen ja käyttöön. Tutustu käsikirjaan huolellisesti ja osallistu tarvittaessa erityiskoulutukseen.
- Työntekijöillä, joiden tehtävänä on koota, huoltaa, korjata tai puhdistaa siirrettäviä telineitä, on oltava erityistä asiantuntemusta ja kokemusta kansallisen (työoloja koskevan) lainsäädännön mukaisesti.
- Tuotekoulutus ei korvaa käyttöohjetta, vaan antaa lisätietoa.

## 2. Rullatelinetyyppi

	RS TOWER 51/51+	RS TOWER 52	RS TOWER 54	RS TOWER 55
Standardi	EN1004-1	EN1004-1	EN1004-1	EN1004-1
Luokka	3-H2	3-H2	3-H2	3-H2
Käyttöluokka	D	D	D	D
Työtason enimmäiskorkeus ulkona	8 m	8 m	6,8 m	6,8 m
Työtason enimmäiskorkeus sisällä	8 m	12 m	6,8 m	10,8 m
Työtason enimmäiskuorma	250 kg	250 kg	250 kg	250 kg
Pyörillä varustetun telineen enimmäiskuorma	750 kg	750 kg	750 kg	750 kg
Henkilöiden enimmäismäärä laituria kohti	2	2	2	2
Suurin tuulikuorma toiminnassa	12,7 m/s (max. 6 Beaufort)*	12,7 m/s (max. 6 Beaufort)*	12,7 m/s (max. 6 Beaufort)*	12,7 m/s (max. 6 Beaufort)*
Suurin tuulikuorma liikuttaessa	12,7 m/s (max. 6 Beaufort)*	12,7 m/s (max. 6 Beaufort)*	12,7 m/s (max. 6 Beaufort)*	12,7 m/s (max. 6 Beaufort)*
Asennushenkilöiden minimimäärä	2	2	2	2

\* 6 Beaufort: sateenvarjoja on vaikea pitää, puut liikkuvat, liput ovat tiukkoja, suuremmat aallot, joissa on valkoisia harjanteita, roiskeita.

**Käyttötarkoitus:** Tämä siirrettävä telinepylväs on tarkoitettu intensiiviseen käyttöön tässä käyttöohjeessa esitettyjen parametrien puitteissa.

**Toimittaja:** Altrex BV - Mindenstraat 7 - 8028 PK Zwolle - Tel.: +31(0)38 455 77 33 - Email: sales@altrex.com - www.altrex.com

**Sertifiointi EN1004-1 / EN1004-2:** TUV-NL

### 3. Turvallisuusohjeet (T1.1 - T1.13)

1. On tärkeää määrittää tarvittava työskentelykorkeus etukäteen ja valita siihen sopiva liikkuva teline-/telinekokoanpano.
2. Rullatelineen sijainti on tarkastettava tapaturmien ehkäisemiseksi asennuksen, purkamisen ja siirtämisen aikana huomioiden seuraavat kohdat:
  - a. vaakasuora, tasainen ja kiinteä alusta;
  - b. asennuspaikassa ei saa olla esteitä;
  - c. Sää- ja tuuliolosuhteet
  - d. (Maanpäälliset) sähkökaapelit
3. Teline saa poiketa pystysuorasta enintään 1 %. 4 metrin korkeudessa poikkeama voi siis olla enintään 4 cm. Tarkista tämä vesivaa'alla.
4. Telineessä olevien tai siihen kiinnitettyjen nostolaitteiden käyttö on kielletty. Tämä voi vaikuttaa haitallisesti telineen tukevuuteen. Telineen osat, työkalut ja materiaalit saadaan kuljettaa ylös ja alas (työtasolle) vain käsin esim. köydellä. Poikkeuksena tästä on työskentely Altrex Shuttle -nostinjärjestelmän (RS5, MiTOWER) kanssa.
5. Tarkasta kaikki osat vaurioiden varalta. Vaurioituneita tai viallisia osia ei saa käyttää.
6. Vain alkuperäisiä Altrexin osia, jotka on kuvattu tässä käyttöohjeessa, saa käyttää. Eri merkkien/valmistajien telineosien sekoittaminen ei ole sallittua, koska kyseiselle sekoituskokoanpanolle ei ole tehty lujuus- ja stabiliteettilaskelmia.
7. Älä koskaan tee rakennussäätöjä telineisiin.
8. Tässä käyttöohjeessa esitettyjä vakiokokoanpanoja ei ole laskettu peitteiden ja/tai mainostaulujen käytössä.
9. Älä koskaan jätä siirrettävää telinettä ilman valvontaa. Jos siirrettävä teline on jätettävä ilman valvontaa, varmista, ettei sivulliset henkilöt voi käyttää sitä. Ankkuroi torni kahdella ankkuriputkella (3019106), mikäli on muutos, jossa tuulen nopeus ylittää 4 Beaufort-yksikköä valvomattoman ajanjakson aikana.
10. Ole erityisen varovainen käytettäessä telinettä kovassa tuulessa:
  - Suurin tuulikuorma: katso luku 2
  - Ota puuskat huomioon.
  - Ota huomioon tuulelle herkät paikat, esim. avoimet rakenteet ja rakennuksen kulma.Jos edellä mainittua ei voida taata, telineet on siirrettävä tuulettomaan paikkaan tai purettava.
11. Työtehtävistä syntyvät yli 30 kg sivuttaiskuormat ovat kiellettyjä. Jos kuormat ovat huomattavasti suurempia, teline on kiinnitettävä julkisivuun 2 pisteestä 4 metrin välein. Jokaisen kiinnityspisteen on kestettävä 120 kuormitus. Kg.
12. Älä koskaan kiipeä telineeseen ulkopuolelta tai seiso tukitankojen päällä.
13. Kolmiotuet ja painolasti on aina kiinnitettävä kokoonpano- ja painolastitaulukon mukaan.
14. Telineiden nostaminen, ripustaminen tai nostaminen ei ole sallittua.
15. Työtason korkeutta ei saa lisätä esim. tikkailla, portaila, laatikoilla tai muilla esineillä.
16. EN1004-1:n mukaisia telineitä ei ole suunniteltu käytettäväksi henkilökohtaisen putoamissuojauksen kiinnityspisteinä.
17. EN1004-1-standardin mukaisia telineitä ei ole tarkoitettu käytettäväksi kulkuväylänä tai uloskäytävänä muihin rakenteisiin tai rakennuksiin.
18. EN1004-1-standardin mukaisia telineitä ei ole suunniteltu käytettäväksi katon reunasuojana.
19. Kahden laiturin välinen etäisyys saa olla enintään 2,25 m. Poikkeuksena on etäisyys ensimmäiseen laituriin, joka on 3,40 m.
20. Sähköiset vaarat. Arvioi kaikki työalueen sähköiset vaaratekijät, kuten kaapelit ja muut sähkölaitteet. Älä käytä telineitä sähkövaarallisissa paikoissa.
21. Huomautus: Vain yhtä tasoa voidaan käyttää työtasona. Tämä alusta on varustettava lantiokaiteella, polvikaiteella ja varvaslaudalla.
22. Älä käytä tornia, jos se on likaantunut esimerkiksi maalilla, mudalla, öljyllä, kemikaaleilla tai lumella.
23. Älä käytä tornia, jos et ole tarpeeksi hyvässä kunnossa. Tietty sairaudet tai lääkitys, alkoholin tai huumeiden väärinkäyttö voivat tehdä tornin käytöstä vaarallista.

### 4. Osat

Katso osien kuvaus ja niiden paino liitteestä T2.

### 5. Asennusohjeet

Katso asennusohjeet liitteestä T3.

## 6. Rakentaminen

- Tarkista, että kaikki osat, tarvittavat työkalut ja turvavarusteet (esim. kypärä, käsineet, turvakengät) ovat mukana.
- Tarvittavat työkalut:
  - Köysi
  - Vesivaaka
- Kokoa osat lisäyksissä T4 ja T5 esitettyjen vaiheiden mukaisesti.
- Tee kaikki liitännät lisäyksessä T3 esitetyllä tavalla.
- Katso alla olevasta taulukosta viittaus liitteeseen, jossa on kokoonpanotaulukko ja kokoonpanot kutakin liikkuvan telineen tornityyppiä varten.

Konfiguointi	Liite
RS TOWER 51/51+	T4
RS TOWER 52	T5
Kokoonpanotaulukko ja kokoonpanot RS TOWER 51/51+	T6
Kokoonpanotaulukko ja kokoonpanot RS TOWER 52	T7
Kokoonpanotaulukko ja kokoonpanot RS TOWER 54	T8
Kokoonpanotaulukko ja kokoonpanot RS TOWER 55	T9
RS TOWER 54/55	T10

FI

### 6.1. RS TOWER 51, 51+ ja 52 telineen asennus

#### A. Perusosa

Määritä tarvittava työkorkeus. Katso myös liite T4 kokoonpano A (yksi leveys). Liite T5 kokoonpano A (kaksoisleveys).

A1 : Työkorkeus parillisella metriluvulla	A2 : Oneven werkhoogete
1. Aloita 4-osaisilla rungoilla (osa B)	1. Aloita 7-osaisilla rungoilla (osa A)
2. Aseta pyörät runkoihin, kytke jarrut ja aseta ne suunnattuna ulospäin [T3: F1 - F3]	2. Aseta pyörät runkoihin, kytke jarrut ja aseta ne suunnattuna ulospäin [T3: F1 - F3]
3. Sijoita vaakatuuet (osa G) ensimmäisen pystytuen poikkipuolan alle [T3: F4 - F5]	3. Sijoita vaakatuuet (osa G) ensimmäisen pystytuen poikkipuolan alle [T3: F4 - F5]
4. Sijoita 7-osaiset rungot (osa A) ja lukitse ne [T3: F6 - F8]	4. Aseta Safe-Quick® Guardrails (osa F) ylimpään poikkipuolaan ohjetarran ollessa sisäänpäin [T3: F14 - F18]
5. Aseta Safe-Quick® Guardrails (osa F) kuudenteen poikkipuolaan ohjetarran ollessa sisäänpäin [T3: F14 - F18]	5. Aseta työtaso (osa D) kolmanteen poikkipuolaan 7-osaisessa rungossa [T3: F20 - F22]
6. Säädä perusosa vesivaa'an avulla	6. Säädä perusosa vesivaa'an avulla
7. Asenna kolmiotuet (osa I) [T3: F9 - F13]	7. Asenna kolmiotuet (osa I) [T3: F9 - F13]

#### B. Keskiosa

Katso myös T4 kokoonpano B (yksi leveys): T5 kokoonpano B (kaksoisleveys).

B1 : Työkorkeus parillisella metriluvulla	B2 : Työkorkeus parittomalla metriluvulla
1. Aseta Safe-Quick® Guardrails (osa F) ylimpään poikkipuolaan ohjetarran ollessa sisäänpäin [T3: F14 - F18]	1. Siirry tilapäiselle työtasolle (osa D)
2. Aseta työtaso luukulla (osa D) [T3: F19 - F22]	2. Sijoita 7-osaiset rungot (osa A) ja lukitse ne [T3: F6 - F8].
3. Siirry työtasolle luukun kautta	3. Aseta Safe-Quick® Guardrail (osa F) ylimpään poikkipuolaan ohjetarran ollessa sisäänpäin [T3: F14 - F18]
4. Toista vaiheet, kunnes saavut halutulle työtasolle/työkorkeudelle	4. Aseta työtaso luukulla (osa D) [T3: F19 - F22]
	5. Siirry työtasolle luukun kautta
	6. Toista vaiheet, kunnes saavut halutulle työtasolle/työkorkeudelle

#### C. Loppuosa

Katso myös T4 kokoonpano C (yksi leveys): T5 kokoonpano C (kaksoisleveys).

1. Aseta reunaleveysarja (osa J)

ässä käyttöohjeessa on kuvattu kokoonpano, joka alkaa Safe-Quick® Guardrails- turvakaiteiden asennuksella. Tämän kokoonpanon lisäksi voidaan myös aloittaa poikittaistuilla (osa H). Vaihda tässä tilanteessa RS TOWER 51/51+ telineen Safe-Quick® Guardrails -turvakaiteet kahteen poikittaistukeen RS TOWER 51/51+ -telineelle ja neljään poikittaistukeen RS TOWER 52 -telineelle. Katso nämä vaihtoehdot liitteestä T11.

#### Käyttö ilman kasvoja

Suojakaiteet/Safe-Quick® -suojakaide voidaan siirtää työtason sivulle, jos suoritettava työ sitä edellyttää. Tämä on sallittua vain, jos etäisyys julkisivuun on enintään 15 cm. Huomaa: paikalliset lait ja asetukset voivat sisältää lisätoimenpiteitä.

## 6.2. RS TOWER 54 ja 55 telineen asennus

### A. Perusosa

1. Aseta pyörät taittuvaan runkoon (osa K), kytke jarrut ja aseta ne suunnattuna ulospäin [T3: F1 - F3]
2. Avaa taittuva runko
3. Sijoita vaakatuot (osa G) ensimmäisen pystytuen poikkipuolan alle [T3: F4 - F6]
4. Säädä perusosa vesivaa'an avulla
5. Asenna Safe-Quick® -suojakaitteet (osa F) ohjetarran ollessa sisäänpäin [T3: F14 - F18]
6. Aseta tilapäinen työtaso (osa D) kolmanteen poikkipuolaan [T3: F20 - F22]
7. Kohdassa B mainittujen runkojen jälkeen asennetaan keskiosa. Asenna kolmiotuet (osa I) [T3: F10 - F13]

Suorita RS TOWER 54 -telineen asennus loppuun noudattamalla vaiheita B ja C liitteessä T4.

Suorita RS TOWER 55 -telineen asennus loppuun noudattamalla vaiheita B ja C liitteessä T5.

## 6.3. Ohjauskortti

Asennuksen jälkeen torni on varustettava valvontakortilla (joka näkyy selvästi maasta käsin), johon on täytetty seuraavat tiedot:

- Vastuuhenkilön yhteystiedot
- Onko torni käyttövalmis
- Kuormitusluokka ja kuorma jaettu tasan
- Onko torni tarkoitettu sisä- vai ulkokäyttöön?
- Kokoonpanopäivämäärä

FI

## 7. Tarkasta ennen käyttöä

1. Tarkasta, että teline on pystysuorassa (tarkasta vesivaa'alla)
2. Tarkista, että kaikki pyörät ovat jarrulla.
3. Tarkista, että vakaajat on säädetty oikein ja että ne ovat hyvässä kosketuksessa maahan.
4. Tarkasta, että teline on asennettu käyttöohjeen ja kokoonpano- ja painokuormataulukon mukaan.
5. Tarkasta, etteivät ympäristötekijät, kuten heiluriovet, automaattiovet, yläpuoliset sähköjohdot, liikenne ja/tai jalankulkijat jne. aiheuta vaaratilanteita.
6. Varmista, että telineen käyttö on turvallista ja se soveltuu käyttötarkoitukseen.

## 8. Paino ja painolasti

Katso liitteestä T12 yleiskuva telineen kokonaispainosta ja 5 kg vastapainojen määrä, joita tulee käyttää kussakin pyörätuessa.

- Jos painolastitaulukon mukaan painolastia tarvitaan, on kuhunkin pyöräpylvääseen (telineen kaikkiin neljään kulmaan) asetettava mainittu määrä painoja [T2: L kohta]. Esimerkiksi: taulukossa telineen kokoonpanossa on 2 painolastipainoa. Tämä tarkoittaa kahta 5 kg:n painoa = 10 kg telineen joka kulmassa (10x4= 40 kg yhteensä). Painolastipainojen asettamiseen voidaan käyttää painolastipidikkeitä [T2: osa M].
- On myös sallittua soveltaa painoja vastaavalla tavalla. Esimerkiksi käyttämällä ylimääräistä koroketta ensimmäisellä askelmalla ja soveltamalla siihen painot.

## 9. Siirrettävän telineen liikuttaminen

Siirrettävän telineen liikuttamisen aikana on huomioitava seuraavat olosuhteet:

1. Ennen siirrettävän telineen liikuttamista, korkeus on laskettava maks. 6,2 metriin.
2. Älä siirrä siirrettävää telinetornia, jos tuulen voimakkuus on yli 12,7 m/s (enintään 6 Beaufort\*).
3. Kun siirrettävää telinettä liikutetaan, ei henkilöitä ja/tai materiaaleja saa olla telineen päällä.
4. Tarkasta etukäteen, etteivät ympäristötekijät, kuten heiluriovet, katokset, kuopat, automaattiovet, yläpuoliset sähköjohdot, liikenne ja/tai jalankulkijat jne. aiheuta vaaratilanteita.
5. Telineen liikuttamiseksi saa tukia nostaa enintään 3 cm.
6. Irrota kaikki pyörät jarrusta ennen liikkuvan telineen tornin siirtämistä.
7. Liikuta telinettä vain pituussuunnassa, tasaisella, vaakasuoralla ja riittävän kestäväällä alustalla.
8. Tarkista kaikki kohdassa 7 "Ennen käyttöä" luetellut kohdat, kun olet siirtänyt siirrettävän telineen tornin.

## 10. Siirrettävän telineen purkaminen

Teline tulee purkaa päinvastaisessa järjestyksessä asennukseen nähden.

## 11. Tarkastus, huolto ja kunnossapito

1. Asiantuntijan on tarkastettava ammattikäyttöön tarkoitetut telineet säännöllisesti. Paikalliset lait ja asetukset voivat sisältää lisätoimenpiteitä.
2. Telineen osia tulee käsitellä ja kuljettaa varovasti niiden vaurioitumisen välttämiseksi.
3. Säilytys tulee järjestää niin, että vain oikea määrä ehjiä osia on käytettävissä telineen asennukseen.
4. Tarkasta liikkuvien osien kunto ja ettei ne ole likaisia.
5. Tarkasta kaikki osat vaurioiden varalta. Vaurioituneita, kuluneita tai viallisia osia ei saa käyttää. Vaihda osat vain alkuperäisiin Altrex-osiin. Tapaturmien välttämiseksi nämä osat on asennettava samalla tavalla kuin vaihdettu osat. Asennus (kiinnitys) ja/tai korjaus tapahtuu omalla vastuulla ja kustannuksella. Altrex ei ole vastuussa virheellisestä asennuksesta ja/tai korjauksesta johtuvista vaurioista.
6. Tuotantokoodi (JJ-WW) on seuraavissa kohdissa: tukipalkit, putki, kehykset, pystypylväs, alustat, sisemmän alustan palkit, vakaajat ja ulompi putki.

## 12. Takuehdot

Katso Altrexin takuehdot osoitteesta [www.altrex.com/warranty](http://www.altrex.com/warranty).

FI

## 13. Lyhenteet ja logot

Lyhenne/logo	Tarkoitus
	Työkorkeus
	Työtason korkeus
KG 	Kilogramma
L	Pituus
B	Leveys
Indoor use	Käyttö sisätiloissa
Outdoor use	Käyttö ulkona
Wood 	Puu
Fiber-Deck® 	Fiber-Deck® kevyet työtasot

Kaikki oikeudet pidätetään. Mitään tämän julkaisun osaa ei saa jäljentää, tallentaa hakujärjestelmään tai siirtää missään muodossa tai millään tavalla, elektronisesti, mekaanisesti kopioimalla, nauhoittamalla tai muulla tavalla ilman Altrex BV Zwollen lupaa. Julkaisu saadaan käyttää vain Altrex-tuotteille. Emme ole vastuussa paino- tai tulostusvirheistä.

## Rodyklė

1. Bendroji dalis
2. Riedančio stelažo tipas
3. Saugos instrukcijos
4. Dalys
5. Montavimo instrukcijos
6. Statybos
7. Prieš naudojimą patikrinkite
8. Svoris ir balastas
9. Riedančio stelažo perkėlimas
10. Riedančio stelažo išmontavimas
11. Tikrinimas ir priežiūra
12. Garantijos sąlygos
13. Santrumpos ir logotipai

## Priedus

- T1. Piktogramos
- T2. Dalys
- T3. Montavimo instrukcijos
- T4. Surinkimo etapai RS TOWER 51/51+
- T5. Surinkimo etapai RS TOWER 52
- T6. Konfigūracijos lentelė ir surinkimo mazgai RS TOWER 51/51+
- T7. Konfigūracijos lentelė ir surinkimo mazgai RS TOWER 52
- T8. Konfigūracijos lentelė ir surinkimo mazgai RS TOWER 54
- T9. Konfigūracijos lentelė ir surinkimo mazgai RS TOWER 55
- T10. Surinkimo etapai RS TOWER 54/55
- T11. Neprivaloma Bazinė sekcija
- T12. Balastas

## 1. Bendroji dalis

Šis vadovas taikomas tik sulankstomų ir ridenamų pastolių konfigūracijoms (toliau – „pastoliai“), kaip aprašyta šiame montavimo ir naudojimo vadove (toliau – „vadovas“).

Prieš pradėdami montuoti pastolius atidžiai perskaitykite šį vadovą. Pastoliai turi būti montuojami ir naudojami pagal šio vadovo instrukcijas.



### Instrukcijų paaiškinimai

Vadove pateikiamos nuorodos į priedus. Šie priedai pateikiami vadovo pradžioje ir žymimi raide T, po kurios eina skaičius.

### Nuorodų į priedus užrašų pavyzdžiai

T1	T1 priedas
(T2: A dalis)	T2 priedo A dalis
[T3: F6-F8]	T3 priedo F6-F8 paveikslėliai
[T4: A1]	T4 priedo A1 pav.
Ir t. t.	

**ĮSPĖJIMAS:** kritimas nuo pastolių gali sukelti sunkius sužalojimus arba mirtį.

Stelažas turi būti montuojamas ir naudojamas laikantis šio vadovo instrukcijų. Būtina griežtai laikytis visų šio vadovo nurodymų. Nesilaikant šiame vadove pateiktų nurodymų, gali kilti sunkių traumų. „Altrex“ neatsako už nuostolius, atsiradusius dėl „Altrex“ pastolių surinkimo arba naudojimo, nesilaikant šio vadovo nurodymų.

Darbdavys, vadovas ir naudotojas atsako už tinkamą pastolių naudojimą pagal šį vadovą ir turi užtikrinti, kad šis vadovas būtų visuo-  
met po ranka, kai darbas yra atliekamas naudojant pastolius. Papildomas vadovo kopijas galima užsisakyti iš „Altrex“.

### Atkreipkite dėmesį:

- Montuojant ir naudojant pastolius, vadovas turi būti prieinamas kartu su jais.
- Pastolius galima surinkti ir naudoti tik pagal šį vadovą, nedarant jokių pakeitimų.
- Pastoliai gali būti montuojami ir naudojami tik laikantis vietinių teisės aktų ir taisyklių. Vietos įstatymuose ir taisyklėse gali būti numatytos papildomos priemonės, papildančios šias instrukcijas.

- Įsitinkite, kad esate susipažinę su stumdomų pastolių surinkimo ir naudojimo taisyklėmis. Atidžiai išstudijuokite vadovą ir, jei reikia, išklauskite specialius mokymo kursus.
- Darbuotojai, kuriems pavesta surinkti, prižiūrėti, remontuoti ar valyti stumdomus pastolius, turi turėti specialių žinių ir patirties pagal nacionalinius (darbo sąlygų) teisės aktus.
- Produkto naudojimo mokymai nepakeičia vadovo, bet suteikia papildomas informacijas.

## 2. Stumdomo pastolio tipas

	RS TOWER 51/51+	RS TOWER 52	RS TOWER 54	RS TOWER 55
<b>Norma</b>	EN1004-1	EN1004-1	EN1004-1	EN1004-1
<b>Kategorija</b>	3-H2	3-H2	3-H2	3-H2
<b>Prieigos kategorija</b>	D	D	D	D
<b>Didžiausias platformos aukštis lauke</b>	8 m	8 m	6,8 m	6,8 m
<b>Didžiausias platformos aukštis patalpose</b>	8 m	12 m	6,8 m	10,8 m
<b>Didžiausia platformos apkrova</b>	250 kg	250 kg	250 kg	250 kg
<b>Didžiausia stumdomo pastolio apkrova</b>	750 kg	750 kg	750 kg	750 kg
<b>Didžiausias asmenų skaičius platformoje</b>	2	2	2	2
<b>Didžiausia vėjo apkrova dirbant</b>	12,7 m/s (max. 6 Beaufort)*	12,7 m/s (max. 6 Beaufort)*	12,7 m/s (max. 6 Beaufort)*	12,7 m/s (max. 6 Beaufort)*
<b>Didžiausia vėjo apkrova perstumiant</b>	12,7 m/s (max. 6 Beaufort)*	12,7 m/s (max. 6 Beaufort)*	12,7 m/s (max. 6 Beaufort)*	12,7 m/s (max. 6 Beaufort)*
<b>Mažiausias montuotojų skaičius</b>	2	2	2	2

\* 6 Beaufort: sunku laikyti skėčius, medžiai juda, vėliavos įtemptos, didesnės bangos su baltomis keteromis, purslai.



**Numatytas naudojimas:** Šis stumdomų pastolių stelažas yra skirtas lengvam intensyviai naudojimui pagal šiame vadove aprašytą sistemą.

**Tiekėjas:** Altrex BV - Altrex BV - Mindenstraat 7 - 8028 PK Zwolle - Tel.: +31(0)38 455 77 33 - Email: sales@altrex.com - www.altrex.com

**Sertifikavimas EN1004-1 / EN1004-2:** TUV-NL

### 3. Saugos instrukcijos (T1.1 - T1.13)

1. Svarbu iš anksto nustatyti reikiamą darbinį aukštį ir parinkti tinkamą stumdomą pastolį / pastolio konfigūraciją.
2. Siekiant išvengti nelaimingų atsitikimų surenkant, išmontuojant ir perkeliant stumdomus pastolius, reikia patikrinti jo vietą atsižvelgiant į:
  - a. pagrindas turi būti horizontalus, plokščias ir kietas;
  - b. vieta turi būti be kliūčių;
  - c. Orai ir vėjas
  - d. (antžeminiai) elektros kabeliai
3. Pastoliai nuo vertikalės gali nukrypti ne daugiau kaip 1 %. Taigi 4 metrų aukštyje nuokrypis gali būti ne didesnis kaip 4 cm. Tai patikrinkite gulsčiu.
4. Neleidžiama prie pastolių naudoti arba tvirtinti keltuvų; jie gali smarkiai pakenkti pastolio stabilumui. Pastolių dalis, įrankius ir medžiagas galima kelti į viršų ir žemyn (ant ir nuo darbo grindų) rankiniu būdu, pvz. Išimtis - darbas su "Altrex Shuttle" keltuvų sistema (RS5, MiTOWER).
5. Patikrinkite, ar nepažeistos dalys. Sugadintų arba pažeistų dalių naudoti negalima.
6. Galima naudoti tik originalias "Altrex" dalis, kaip aprašyta šiame vadove. Negalima maišyti skirtingų gamintojų ir (arba) prekės ženklų pastolių komponentų, nes nebuvo atliktas atitinkamos konfigūracijos stiprumo ir stabilumo skaičiavimas.
7. Niekada neatlikite pastolių konstruktyvo korekcijų.
8. Šiame vadove pateiktos standartinės konfigūracijos nebuvo paskaičiuotos brezento ir (arba) reklaminių plokščių naudojimui.
9. Niekada nepalikite stumdomo pastolio be priežiūros. Jei stumdomus pastolius reikia palikti be priežiūros, apribokite pašalinių asmenų prieigą prie jo. Tvirtinkite pastolius dviem tvirtinimo vamzdžiais (309106), jei pasikeistų vėjo stiprumas, kai vėjo greitis per neprižiūrimą laiką galėtų viršyti 4 balus pagal Boforto skalę.
10. Ypatingą dėmesį reikia skirti pastolių naudojimui vėjuotu metu:
  - Didžiausia vėjo apkrova: žr. 2 skyrių
  - Atsižvelkite į vėjo gūsius.
  - Atsižvelkite į vėjo poveikiui jautrias vietas, pvz., prie atvirų konstrukcijų ir (arba) statinių bei pastato kampuose.Jei to negalima užtikrinti, pastoliai turi būti perkelti į nuo vėjo apsaugotą vietą arba išmontuoti.
11. Dėl darbo ant pastolių atsirandančios šoninės apkrovos, viršijančios 30 kg, yra neleidžiamos. Esant žymiai didesnėms jėgoms, pastolius būtina pritvirtinti prie fasado 2 taškuose kas 4 metrai. Kiekvienas tvirtinimo taškas turi išlaikyti 120 kg apkrovą
12. Negalima lipti į pastolius iš išorės ir stovėti ant sąvaržų.
13. Trikampius stabilizatorius ir balastus visada reikia tvirtinti pagal konfigūracijos ir balasto lentelę.
14. Draudžiama kelti, kabinti ar kelti pastolius.
15. Neleidžiama didinti platformos aukščio, pvz., kopėčiomis, pristatomomis kopėčiomis, dėžėmis ar kitais objektais.
16. Pastoliai pagal EN1004-1 nėra skirti naudoti kaip asmeninės apsaugos nuo kritimo inkaravimo taškas.
17. Pastoliai pagal EN1004-1 nėra skirti naudoti kaip įėjimas ar išėjimas į kitas konstrukcijas ar pastatus.
18. Pastoliai pagal EN1004-1 nėra skirti naudoti kaip stogo krašto apsauga.
19. Atstumas tarp dviejų platformų turi būti ne didesnis kaip 2,25 m. Išimtis - 3,40 m atstumas iki pirmosios platformos.
20. Elektros pavojai. Įvertinkite visus elektros pavojus darbo vietoje, pavyzdžiui, kabelius ir kitą elektros įrangą. Nenaudokite pastolių ten, kur kyla elektros pavojus.
21. Pastaba: kaip darbinę platformą galima naudoti tik vieną platformos lygį. Ant šios platformos turi būti įrengtas klubų lygio turėklas, kelių lygio turėklas ir pėdų lygio lenta.
22. Nenaudokite pastolio, jei jis užterštas, pavyzdžiui, dažais, purvu, alyva, cheminėmis medžiagomis ar sniegu.
23. Nesinaudokite stelažu, jei nesate pakankamai sveiki. Dėl tam tikrų sveikatos sutrikimų ar vaistų, piktnaudžiavimo alkoholiu ar narkotikais naudojimas stelažu gali būti nesaugus.

### 4. Dalys

Dalių ir jų masės apžvalga pateikta T2 priede.

### 5. Montavimo instrukcijos

Montavimo instrukcijų apžvalga pateikta T3 priede.

## 6. Statybos

- Patikrinkite, ar yra visos dalys, reikalingi įrankiai ir saugos priemonės (pvz., šalmas, pirštinės, apsauginiai batai).
- Reikalingi įrankiai:
  - Virvė
  - Gulsčiukas
- Surinkite komponentus pagal T4 ir T5 priedėliuose nurodytus veiksmus.
- Atlikite visas jungtis, kaip parodyta T3 priede.
- Toliau pateiktoje lentelėje rasite nuorodą į priedą, kuriame pateikta kiekvieno tipo pastolių konfigūracijos lentelė ir mazgai.

Konfigūracija	Priedas
RS TOWER 51/51+	T4
RS TOWER 52	T5
Konfigūracijos lentelė ir surinkimo mazgai RS TOWER 51/51+	T6
Konfigūracijos lentelė ir surinkimo mazgai RS TOWER 52	T7
Konfigūracijos lentelė ir surinkimo mazgai RS TOWER 54	T8
Konfigūracijos lentelė ir surinkimo mazgai RS TOWER 55	T9
RS TOWER 54/55	T10

### 6.1. RS TOWER 51, 51+ ir 52 surinkimas

#### A. Bazinė sekcija

Nustatykite darbinį aukštį, kurį norite pasiekti. Taip pat žr. T4 priedą, sudėtį A (viengubas plotis); T5 priedą, sudėtį A (dvigubas plotis).

A1 : Lyginis darbinio aukščio metrų skaičius	A2 : Nelyginis darbinio aukščio metrų skaičius
1. Pradėkite nuo rėmų su 4 skersiniais (B dalis)	1. Pradėkite nuo rėmų su 7 skersiniais (A dalis)
2. Įstatykite ratus į rėmus, įjunkite stabdžius ir pasukite juos į išorę [T3: F1 - F3]	2. Įstatykite ratus į rėmus, įjunkite stabdžius ir pasukite juos į išorę [T3: F1 - F3]
3. Įstatykite horizontaliąsias sąvaržas (G dalis) po pirmuoju skersiniu ant vertikalės [T3: F4 - F5]	3. Įstatykite horizontaliąsias sąvaržas (G dalis) po pirmuoju skersiniu ant vertikalės [T3: F4 - F5]
4. Įstatykite rėmus su 7 skersiniais (A dalis) ir užfiksuokite [T3: F6 - F8]	4. Įstatykite „Safe-Quick® Guardrails“ apsauginius turėklus (F dalis) į viršutinį skersinį, pasukdami instrukcijų etiketę į vidų [T3: F14 - F18]
5. Įstatykite „Safe-Quick® Guardrails“ apsauginius turėklus (F dalis) į šeštąjį skersinį, pasukdami instrukcijų etiketę į vidų [T3: F14 - F18]	5. Įstatykite platformą (D dalį) ant trečiojo skersinio iš 7 skersinių rėmo [T3: F20 - F22]
6. Sureguliuokite pagrindo sekciją naudodami gulsčiuką	6. Sureguliuokite pagrindo sekciją naudodami gulsčiuką
7. Sumontuokite trikampus stabilizatorius (I dalis) [T3: F9 - F13]	7. Sumontuokite trikampus stabilizatorius (I dalis) [T3: F9 - F13]

#### B. Vidurinė sekcija

Taip pat žr. T4, sudėtį B (viengubas plotis); T5, sudėtį B (dvigubas plotis).

B1 : Lyginis darbinio aukščio metrų skaičius	B2 : Nelyginis darbinio aukščio metrų skaičius
1. Įstatykite „Safe-Quick® Guardrails“ apsauginius turėklus (F dalis) į viršutinį skersinį, pasukdami instrukcijų etiketę į vidų [T3: F14 - F18]	1. Lipkite į laikiną platformą (D dalis)
2. Padėkite platformą su liuku (D dalis) [T3: F19 - F22]	2. Įstatykite rėmus su 7 skersiniais (A dalis) ir užfiksuokite [T3: F6 - F8].
3. Lipkite į platformą per liuką	3. Įstatykite „Safe-Quick® Guardrails“ apsauginius turėklus (F dalis) į viršutinį skersinį, pasukdami instrukcijų etiketę į vidų [T3: F14 - F18]
4. Kartokite veiksmus, kol pasieksite reikiamą platformą / darbinį aukštį	4. Padėkite platformą su liuku (D dalis) [T3: F19 - F22]
	5. Lipkite į platformą per liuką
	6. Kartokite veiksmus, kol pasieksite reikiamą platformą / darbinį aukštį

#### C. Galinė sekcija

Taip pat žr. T4, sudėtį C (viengubas plotis); T5, sudėtį C (dvigubas plotis).

1. Įdėkite kojų lentos rinkinį (J dalis)

Šiame vadove aprašyta sudėtis, pradedama nuo „Safe-Quick® Guardrails“ apsauginių turėklų montavimo. Be šios sudėties, taip pat galima pradėti nuo įstrižinių sąvaržų (H dalis). Šiam tikslui pakeiskite RS TOWER 51/51+ „Safe-Quick® Guardrails“ apsauginius turėklus dviem įstrižomis RS TOWER 51/51+ ir keturiomis įstrižomis RS TOWER 52 sąvaržomis. Šiuos variantus žr. T11 priede.

#### Naudojimas be fasado

Jei to reikia atliekamam darbui, apsauginius turėklus / „Safe-Quick® Guardrail“ galima perkelti į darbinę platformos pusę. Tai leidžiama tik tuo atveju, jei atstumas iki fasado yra ne didesnis kaip 15 cm. Atkreipkite dėmesį, kad vietiniuose įstatymuose ir taisyklėse gali būti numatytos papildomos priemonės.

## 6.2. RS TOWER 54 ir 55 surinkimas

### A. Bazinė sekcija

1. Įstatykite ratus į sulankstomą rėmą (K dalis), įjunkite stabdžius ir pasukite juos į išorę [T3: F1 – F3]
2. Atlenkite atlenkiamą rėmą
3. Įstatykite horizontaliąją sąvaržą (G dalis) po pirmuoju skersiniu ant vertikinės [T3: F4 – F6]
4. Sureguliuokite pagrindo sekciją naudodami gulsčiuką
5. Sumontuokite „Safe-Quick® Guardrails“ apsauginius turėklus (F dalis), nukreipdami instrukcijų etiketę į vidų [T3: F14 – F18]
6. Uždėkite laikiną platformą (D dalis) ant trečiojo skersinio [T3: F20 – F22]
7. Sumontavus B. Vidurinės dalies rėmus, pritvirtinkite trikampių stabilizatorius (I dalis) [T3: F10 – F13]

Norėdami užbaigti RS TOWER 54 surinkimą, atlikite T4 priedo veiksmus B ir C.

Norėdami užbaigti RS TOWER 55 surinkimą, atlikite T5 priedo veiksmus B ir C

## 6.3. Valdymo kortelė

Sumontavus pastolius, prie jų turi būti pridėta kontrolės kortelė (aiškiai matoma nuo žemės), kurioje įrašyta ši informacija:

- Atsakingo asmens kontaktiniai duomenys
- Ar stelažas paruoštas naudojimui
- Apkrovos klasė ir išlygintoji apkrova
- Ar stelažas skirtas naudoti patalpose, ar lauke
- Surinkimo data

## 7. Prieš naudojimą patikrinkite

1. Patikrinkite, ar stumdomas stelažas yra statmenas (patikrinkite, naudodami gulsčiuką)
2. Patikrinkite, ar visi ratai stabdomi.
3. Patikrinkite, ar stabilizatoriai tinkamai sureguliuoti ir ar tvirtai liečiasi su žeme.
4. Patikrinkite, ar stumdomas stelažas yra sumontuotas pagal šį vadovą ir atitinka konfigūracijos ir balasto lentelę.
5. Patikrinkite, ar aplinkos veiksniai, pvz., besisukančios durys, automatiškai išsiskleidžiantys stogeliai, antžeminiai elektros kabeliai, eismas ir (arba) praeiviai ir t.t., nesukelia pavojingų situacijų.
6. Patikrinkite, ar stumdomas stelažas gali būti naudojamas saugiai ir tinka numatytiems tikslui.

## 8. Svoris ir balastas

- T12 priede pateikiama informacija apie bendrą pastolių svorį ir atsvarų skaičių kiekvieniems 5 kg atraminio svorio ant ratų, kuriuos reikia naudoti.
- Jei pagal balasto lentelę reikia balasto, ant kiekvieno ratų stulpelio (visuose 4 pastolių kampuose) turi būti padėta tiek svarmenų, kiek nurodyta [T2: L skirsnis]. Pavyzdžiui: lentelėje pastolių konfigūracijoje nurodyti 2 balastiniai svoriai. Tai reiškia, kad kiekviename pastolių kampe yra po 2 svarmenis po 5 kg = 10 kg (iš viso 10x4= 40 kg). Balasto laikiklius galima naudoti balastiniams svoriams [T2: M dalis].
- Taip pat leidžiama naudoti lygiaverčius svorių pakaitalus. Pavyzdžiui, ant pirmojo laiptelio naudokite papildomą platformą ir pritvirtinkite prie jos svarmenis.

## 9. Stumdomo pastolio perkėlimas

Stumdomus pastolius galima perkelti tik laikantis šių sąlygų:

1. Prieš perkeltiant stumdomus pastolius, jų aukštis turi būti sumažintas iki 6,2 m.
2. Neperkelkite stumdomų pastolių, jei vėjo stiprumas didesnis nei 12,7 m/s (ne daugiau kaip 6 Beauforto laipsniai\*).
3. Perkeltiant stumdomus pastolius, asmenys ir (arba) medžiagos negali likti ant stumiamo įrenginio.
4. Prieš tai reikia patikrinti, ar aplinkos veiksniai, tokie kaip sukamosios durys, stogeliai, duobės, automatiškai veikiantys tentai, antžeminiai elektros kabeliai, eismas ir (arba) praeiviai ir t.t., nesukelia pavojingų situacijų, kai pastoliai yra perkeltiami.
5. Norint perkelti pastolius, stabilizatorius galima pakelti ne daugiau kaip 3 cm.
6. Prieš perkeldami pastolius atlaisvinkite visus ratukus nuo stabdžių.
7. Pastolius perkeltite tik rankiniu būdu, išilgine kryptimi, ant plokščio, horizontalaus ir pakankamai tvirto paviršiaus.
8. Perkėlę pastolius, patikrinkite visus punktus, išvardytus 7 skyriuje "Prieš naudojimą".

## 10. Stumdomo pastolio išmontavimas

Pastolius reikia išmontuoti atvirkštine tvarka, kaip nurodyta surinkimo instrukcijose.

## 11. Tikrinimas ir priežiūra





1. Profesionaliam naudojimui skirtus pastolius turi periodiškai tikrinti atsakingas specialistas. Šalies vidaus įstatymuose ir taisyklėse gali būti numatytos papildomos priemonės.
2. Pastolių dalis reikia tvarkyti ir gabenti atsargiai, kad būtų išvengta žalos.
3. Saugojimą reikia organizuoti taip, kad pastolių surinkimui būtų naudojamos tik nepažeistos dalys, kurių kiekis turi būti pakankamas.
4. Patikrinkite, ar visos judančios dalys tinkamai veikia ir yra švarios.
5. Patikrinkite, ar visos dalys nepažeistos. Negalima naudoti sugadintų, susidėvėjusių arba netinkamų dalių. Pakeiskite šias dalis tik originaliomis „Altrex“ dalimis. Siekiant išvengti nelaimingų atsitikimų, šias dalis reikia montuoti taip pat, kaip ir pakeistas dalis. Montavimas (tvirtinimas) ir (arba) taisymas atliekamas jūsų sąskaita ir rizika. „Altrex“ neatsako už žalą, atsiradusią dėl neteisingo montavimo ir (arba) remonto.
6. Gamybos kodą (JJ-WW) galima rasti ant: kronšteinų, vamzdžio, rėmų, statramsčio, platformų, vidinių platformos sijų, stabilizatorių ir išorinio vamzdžio.

## 12. Garantijos sąlygos

Apsilankykite [www.altrex.com/warranty](http://www.altrex.com/warranty) ir peržiūrėkite „Altrex“ garantijos sąlygas.

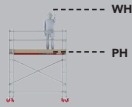
## 13. Santrumpos ir logotipai

LT

Santrumpa/logotipas	Reikšmė
	Darbinis aukštis
	Platformos aukštis
KG 	Kilogramas
L	Ilgis
B	Plotis
Indoor use	Naudojimas patalpose
Outdoor use	Naudojimas lauke
Wood 	Medis
Fiber-Deck® 	„Fiber-Deck®“ lengvasvorės platformos

Visos teisės saugomos. Jokių šio leidinio dalių negalima atgaminti, saugoti automatizuotoje duomenų bazėje arba atskleisti elektroniniu, mechaniniu būdu, kopijuojant, įrašant ar kitaip, be išankstinio „Altrex BV Zwolle“ leidimo. Šis leidinys gali būti naudojamas tik „Altrex“ gaminiams. Už rašybos ir spausdinimo klaidas neatsakome.

## Register

1. Üldine
2. Ratastel tellingu tüüp
3. Ohutusjuhised
4. Komponentid
5. Paigaldusjuhised
6. Ehitus
7. Kasutuseelne kontrollimine
8. Kaal ja ballast
9. Ratastel tellingu teisaldamine
10. Ratastel tellingu demonteerimine
11. Ülevaatamine ja hooldus
12. Garantiitingimused
13. Lühendid ja logod

## Lisadele

- T1. Ikoonid
- T2. Komponentid
- T3: Paigaldusjuhised
- T4. Kokkupaneku sammud RS TOWER 51/51+
- T5. Kokkupaneku sammud RS TOWER 52
- T6. Konfiguratsioonitabel ja koostud RS TOWER 51/51+
- T7. Konfiguratsioonitabel ja koostud RS TOWER 52
- T8. Konfiguratsioonitabel ja koostud RS TOWER 54
- T9. Konfiguratsioonitabel ja koostud RS TOWER 55
- T10. Kokkupaneku sammud RS TOWER 54/55
- T11. Valikuline Põhiosa
- T12. Ballast

## 1. Üldine

See juhend kehtib ainult selles montaaži- ja kasutusjuhendis (edaspidi: juhend) kirjeldatud ratastel tellingute mudelitele. Enne tellingu monteerimise alustamist tuleb see juhend tähelepanelikult läbi lugeda. Tellingu tuleb kokku panna ka seda kasutada kooskõlas selle juhendiga.

### Lugemisõpetus

Käsiraamatus viidatakse lisadele. Need lisad ilmuvad käsiraamatu alguses ja on tähistatud T-tähega, millele järgneb number.

#### Näited lisadele viitamisel kasutatud märkuste kohta

T1	Lisa T1
(Osa T2: A)	Lisa T2, osa A
[T3: F6-F8]	Lisa T3, joonised F6-F8
[T4: A1]	Lisa T4, joonis A1
Ja nii edasi	

**HOIATUS:** kukumine tellingutelt võib põhjustada raskeid vigastusi või surma.

Kõiki juhendis olevaid juhiseid tuleb rangelt järgida. Selles juhendis olevate juhiste eiramine võib kaasa tuua rasked õnnetused. Altrex ei vastuta juhendi eiramise tõttu Altrexi tellingu monteerimisel või kasutamisel tekkiva kahju eest.

Tööandja, töödejuht ja kasutaja vastutavad tellingu õige kasutamise eest, mis peab toimuma kooskõlas selle juhendiga, ning tagama juhendi kättesaadavuse alati tellingu kasutamisel või sellel tööde tegemisel. Juhendi lisaeksemplare saab tellida Altrexist.

#### Palun võtke arvesse:

- Käsiraamat peab olema tellingute kokkupaneku ja kasutamise ajal kättesaadav.
- Torni tohib kokku panna ja kasutada ainult vastavalt käesolevale kasutusjuhendile ilma muudatusi tegemata.
- Tellinguid tohib kokku panna ja kasutada ainult vastavalt kohalikele õigusaktidele ja eeskirjadele. Kohalikud seadused ja eeskirjad võivad sisaldada täiendavaid meetmeid lisaks käesolevatele juhistele.

- Veenduge, et olete kursis teiseldatava tellingutorni kokkupaneku ja kasutamisega. Uurige käsiraamatut hoolikalt ja vajaduse korral läbige erikoolitused.
- Töötajatel, kelle ülesandeks on liikuva tellingutorni kokkupanek, hooldus, remont või puhastamine, peavad olema eriteadmised ja kogemused vastavalt riiklikele (töötingimusi käsitlevatele) õigusaktidele.
- Tootekoolitus ei asenda kasutusjuhendit, vaid annab lisateavet.

## 2. Ratastel tellingu tüüp

	RS TOWER 51/51+	RS TOWER 52	RS TOWER 54	RS TOWER 55
Norm	EN1004-1	EN1004-1	EN1004-1	EN1004-1
Kategooria	3-H2	3-H2	3-H2	3-H2
Juurdepääsu kategooria	D	D	D	D
Platvormi maksimaalne kõrgus välistingimustes	8 m	8 m	6,8 m	6,8 m
Platvormi maksimaalne kõrgus sisetingsimustes	8 m	12 m	6,8 m	10,8 m
Platvormi maksimaalne koormus	250 kg	250 kg	250 kg	250 kg
Ratastel tellingu maksimaalne koormus	750 kg	750 kg	750 kg	750 kg
Maksimaalne isikute arv platvormi kohta	2	2	2	2
Maksimaalne tuulekoormus töötamise ajal	12,7 m/s (max. 6 Beaufort)*	12,7 m/s (max. 6 Beaufort)*	12,7 m/s (max. 6 Beaufort)*	12,7 m/s (max. 6 Beaufort)*
Maksimaalne tuulekoormus liikumisel	12,7 m/s (max. 6 Beaufort)*	12,7 m/s (max. 6 Beaufort)*	12,7 m/s (max. 6 Beaufort)*	12,7 m/s (max. 6 Beaufort)*
Montaažitehnikute minimaalne arv	2	2	2	2

\* 6 Beaufort: vihmavarjud on raskesti haaratavad, puud liiguvad, lipud on tihedad, suuremad lained valgete harjadega, pritsmed.

**Kasutamine:** See mobiilne tellingutorn on ette nähtud intensiivseks kasutamiseks käesolevas kasutusjuhendis kirjeldatud parameetrite piires.

**Tarnija:** Altrex BV - Mindenstraat 7 - 8028 PK Zwolle - Tel.: +31(0)38 455 77 33 - Email: sales@altrex.com - www.altrex.com

**Sertifitseerimine EN1004-1 / EN1004-2:** TUV-NL

### 3. Ohutusjuhised (T1.1 - T1.13)

1. Oluline on eelnevalt kindlaks määrata nõutav töökõrgus ja valida selleks õige mobiilse tellingutorni/tellingutorni konfiguratsioon.
2. Ratastel tellingu asukoht montaaži, demontaaži ja teisaldamise ajal peab õnnetuste vältimiseks vastama järgmistele nõuetele:
  - a. horisontaalne, tasane ja tugev pind;
  - b. takistusi ei ole;
  - c. ilm ja tuuleolud
  - d. (maapealsed) elektri kaablid
3. Telling võib kalduda vertikaalsest maksimaalselt 1% võrra kõrvale. Nii et 4 meetri kõrgusel võib kõrvalekalle olla maksimaalselt 4 cm. Kontrollige seda vesiloodiga.
4. Tellingul ega selle küljes ei tohi kasutada tõstevahendeid, sest see võib tellingu stabiilsust oluliselt vähendada. Tellingu komponente, tööriistu ja materjale tohib üles ja alla tõsta (tööpiirkonna pörandalt ja pörandale) käsitsi, näiteks trossi abil. Erandiks on töö Altrex Shuttle liftisüsteemiga (RS5, MiTOWER).
5. Kontrollige, ega komponendid ei ole kahjustunud. Kahjustunud ja valesid komponente ei tohi kasutada.
6. Galima naudoti tik originalias "Altrex" dalis, kaip aprašyta šiame vadove. Negalima maišyti skirtingų gamintojų ir (arba) prekės ženklų pastolių komponentų, nes nebuvo atliktas atitinkamos mišinio konfiguracijos stiprumo ir stabilumo skaičiavimas.
7. Niekada neatlikite konstruktyvių pastolių korekcijų.
8. Selles juhendis kirjeldatud standardsetele konfiguratsioonidele ei ole tehtud arvutusi presendi ega reklaamplakatitega.
9. Ärge jätkke ratastel tellingut kunagi järelevalveta. Kui ratastel telling on vaja jätta järelevalveta, tuleb jälgida, et volitamata isikud sellele ligi ei pääseks. Kinnitage ratastel telling kahe kinnitustoruga (309106), kui ilmneb muutus, et tuule kiirus võib ilma järelevalveta aja jooksul ületada 6,9 m/s (Beauforti skaalal max 4).
10. Erilist tähelepanu tuleb pöörata tellingutele tuule korral:
  - Maksimaalne tuulekoormus: vt peatükk 2
  - Võtke arvesse puhanguid.
  - Võtke arvesse tuule suhtes tundlikke asukohti, nt avatud konstruktsioonide/struktuuride ja hoone nurga juures.Kui eelnimetatud ei ole võimalik tagada, tuleb tellingud viia tuulevabasse kohta või demonteerida.
11. Tellingul ei ole lubatud teha töid, mis tekitavad üle 30 kg külgkoormust. Oluliselt suurema jõu korral tuleb telling fassaadile vähemalt kahest punktist sammuga 4 meetrit ankurdata. Iga ankurduspunkt peab vastu pidama koormusele, mille suurus on 120 kg.
12. Ärge astuge tellingule kunagi väljastpoolt ega seiske jäikusvarrastel.
13. Kolmnurkstabilisaatorid ja ballast tuleb alati kinnitada kooskõlas konfiguratsiooni- ja ballastitabelile.
14. Tellingute tõstmine, riputamine või tõstmine ei ole lubatud.
15. Platvormi raskust ei tohi suurendada, nt redelite, astmete, kastide või muude esemetega.
16. EN1004-1 kohased tellingud ei ole ette nähtud kasutamiseks isikliku kukkumiskaitse kinnituspunktina.
17. EN1004-1 kohased tellingud ei ole ette nähtud kasutamiseks juurdepääsuks või väljapääsuks teistesse ehitistesse või hoonetesse.
18. EN1004-1 kohased tellingud ei ole ette nähtud kasutamiseks katuse servade kaitseks.
19. Kahe perrooni vaheline kaugus ei tohi ületada 2,25 m. Erandiks on kaugus esimesest perroonist 3,40 m.
20. Elektrilised ohud. Hinnake kõiki elektrilisi ohte tööpiirkonnas, nagu kaablid ja muud elektriseadmed. Ärge kasutage tellinguid seal, kus on elektrilised ohud.
21. Märkus: Tööplatvormina võib kasutada ainult ühte platvormi tasandit. See platvorm peab olema varustatud puusaliistu, põvelaudade ja varbalaudadega.
22. Ärge kasutage torni, kui see on saastunud näiteks värvi, muda, õli, kemikaalide või lumega.
23. Ärge kasutage torni, kui te ei ole piisavalt heas vormis. Teatud tervise seisundid või ravimid, alkoholi või narkootikumide kuritarvitamine võivad muuta torni kasutamise ohtlikuks.

### 4. Komponentid

Lisas T2 on ülevaade komponentidest ja nende massist.

### 5. Paigaldusjuhised

Lisas T3 on ülevaade paigaldusjuhistest.

## 6. Ehitus

- Kontrollige, kas kõik osad, vajalikud tööriistad ja turvavarustus on olemas (nt kiiver, kindad, turvajalanõud).
- Vajalikud tööriistad:
  - Köis
  - Vaakumtasapind
- Komponentid pannakse kokku vastavalt liites T4 ja T5 esitatud sammudele.
- Tehke kõik ühendused vastavalt liites T3 näidatud ühendustele.
- Vt alljärgnevas tabelis viidet lisale, kus on esitatud iga liikuva tellingutorni tüübi konfiguratsioonitabel ja koosted.

Konfiguratsioon	Lisa
RS TOWER 51/51+	T4
RS TOWER 52	T5
Konfiguratsioonitabel ja koostud RS TOWER 51/51+	T6
Konfiguratsioonitabel ja koostud RS TOWER 52	T7
Konfiguratsioonitabel ja koostud RS TOWER 54	T8
Konfiguratsioonitabel ja koostud RS TOWER 55	T9
RS TOWER 54/55	T10

### 6.1. Mudeli RS TOWER 51, 51+ ja 52 kokkupanek

#### A. Põhiosa

Määrake kindlaks soovitatav töökõrgus. Vt ka lisa T4 Kokkupanekuviis A (ühekordne laius); lisa T5 Kokkupanekuviis A (kahekordne laius).

A1 : Töökõrgus paarisarvu meetrite korral	A2 : Töökõrgus paaritu arvu meetrite korral
1. Alustage nelja pulgaga raamidest (komponent B)	1. Alustage seitsme pulgaga raamidest (komponent A)
2. Pange rattad raamidesse, lisage pidurid ja keerake need väljapoole [T3: F1 - F3]	2. Pange rattad raamidesse, lisage pidurid ja keerake need väljapoole [T3: F1 - F3]
3. Pange horisontaalsed jäikusvardad (komponent G) vertikaalil esimese pulga peale [T3: F4 - F5]	3. Pange horisontaalsed jäikusvardad (komponent G) vertikaalil esimese pulga peale [T3: F4 - F5]
4. Paigaldage seitsme pulgaga raamid (komponent A) ja lukustage need [T3: F6 - F8]	4. Asetage Safe-Quick® Guardrails (komponent F) pealmisele pulgale, nii et juhiste märgistus on seespool [T3: F14 - F18]
5. Asetage Safe-Quick® Guardrails (komponent F) kuuendale pulgale, nii et juhiste märgistus on seespool [T3: F14 - F18]	5. Asetage platvorm (komponent D) seitsmepulgalise raami kolmandale pulgale [T3: F20 - F22]
6. Reguleerige alus loodiga	6. Reguleerige alus loodiga
7. Pange kokku kolmnurkstabilisaatorid (komponent I)	7. Pange kokku kolmnurkstabilisaatorid (komponent I) [T3: F9 - F13]

ET

#### B. Keskmise osa

Vt ka T4 kokkupanekuviisi B (ühekordne laius); T5 kokkupanekuviisi B (kahekordne laius).

B1 : Töökõrgus paarisarvu meetrite korral	B2 : Töökõrgus paaritu arvu meetrite korral
1. Asetage Safe-Quick® Guardrails (komponent F) pealmisele pulgale, nii et juhiste märgistus on seespool [T3: F14 - F18]	1. Minge ajutisele platvormile (komponent D)
2. Paigaldage platvormile luuk (komponent D) [T3: F19 - F22]	2. Paigaldage seitsme pulgaga raamid (komponent A) ja lukustage need [T3: F6 - F8].
3. Minge platvormile luugi kaudu	3. Asetage Safe-Quick® Guardrails (komponent F) pealmisele pulgale, nii et juhiste märgistus on seespool [T3: F14 - F18]
4. Korrake sama, kuni jõuate soovitavale platvormile/töökõrgusele	4. Paigaldage platvormile luuk (komponent D) [T3: F19 - F22]
	5. Minge platvormile luugi kaudu
	6. Korrake sama, kuni jõuate soovitavale platvormile/töökõrgusele

#### C. Lõpuosa

Vt ka T4 kokkupanekuviisi C (ühekordne laius); T5 kokkupanekuviisi C (kahekordne laius).

1. Paigaldage varbaliist (komponent J)

Selles juhendis kirjeldatakse kokkupanekuviise, mis algab Safe-Quick® Guardrails-i paigaldamisega. Lisaks sellele kokkupanekuviisile on võimalik laustada ka diagonaalvarrastega (komponent H). Selleks tuleb asendada mudeli RS TOWER 51/51+ Safe-Quick® Guardrails-id mudeli RS TOWER 51/51+ kahe diagonaalvarda ja mudeli RS TOWER 52 nelja diagonaalvardaga. Vt nende võimaluste kohta lisa T11.

#### Fassaadivaba kasutamine

Kui see on tööde teostamiseks vajalik, võib kaitsepiirded/Safe-Quick® kaitsepiirded viia tööplatvormi küljele. See on lubatud ainult juhul, kui kaugus fassaadist on maksimaalselt 15 cm. Pange tähele: kohalikud seadused ja määrad võivad sisaldada lisameetmeid.

## 6.2. Mudeli RS TOWER 54 ja 55 kokkupanek

### A. Alus

1. Pange rattad raamidesse (Komponent K), lisage pidurid ja keerake need väljapoole [T3: F1–F3]
2. Võtke kokkupandav raam lahti
3. Pange horisontaalne jäikusvarras (komponent G) vertikaalil esimese pulga alla [T3: F4–F6]
4. Reguleerige alus loodiga
5. Asetage Safe-Quick Guardrails® (komponent F) pealmisele pulgale, nii et juhustega märgistus on seespool [T3: F14–F18]
6. Asetage ajutine platvorm (komponent D) kolmandale pulgale [T3: F20–F22]
7. Kui kõik raamid, mida on jaotises B. Keskosa, on paigaldatud, paigaldage kolmnurkstabilisaatorid (komponent I) [T3: F10–F14]

Mudeli RS TOWER 54 kokkupaneku lõpule viimiseks järgide lisas T4 kirjeldatud samme B ja C.

Mudeli RS TOWER 55 kokkupaneku lõpule viimiseks järgide lisas T5 kirjeldatud samme B ja C.

## 6.3. Kontrollkaart

Pärast kokkupanekut tuleb tornile paigaldada kontrollkaart (mis on maapinnalt selgelt nähtav), millele on kantud järgmised andmed:

- Vastutava isiku kontaktandmed
- Kas torn on kasutusvalmis
- Koormusklass ja koormus jagunevad võrdselt
- Kas torn on ette nähtud sise- või välitingimustes kasutamiseks.
- Kokkupaneku kuupäev

## 7. Kasutuseelne kontrollimine

1. Kontrollige, kas ratastel telling on püstloodis (kasutage loodi).
2. Kontrollige, et kõik rattad oleksid piduril.
3. Kontrollige, et stabilisaatorid on õigesti reguleeritud ja et need on hea kontaktis maapinnaga.
4. Kontrollige, kas ratastel telling on monteeritud koosõlas selle juhendi ning konfiguratsiooni- ja ballastitabeliga.
5. Kontrollige ümbritsevaid tegureid, näiteks pöörduksi, automaatselt avanevaid varikatuseid, pinnapealseid elektrikaableid, liiklust ja/või jalakäijaid jne, et ei tekiks ohtlikke olukordi.
6. Kontrollige, kas tellingut saab ohutult kasutada ja kas see sobib ettenähtud otstarbeks.

## 8. Kaal ja ballast

Lisas T12 on ülevaade tellingu kogumassist ning 5 kg vasturaskuste arvudest ratastel toe kohta.

- Kui vastavalt ballastitabelile on vaja ballasti, tuleb igale rattapostile (tellingute kõik 4 nurka) asetada nimetatud arv raskusi [T2: jagu L]. Näiteks: tabelis on tellingukonfiguratsioonis märgitud 2 ballastkaalu. See tähendab 2 raskust 5 kg = 10 kg igas nurgas (10x4= 40 kg kokku). Ballastihoidikuid võib kasutada ballastkaalude [T2: osa M] paigutamiseks. "
- Lubatud on ka kaalude võrdväärne rakendamine. Näiteks kasutades esimesel astmel lisaplatvormi ja paigaldades sellele raskused.

## 9. Ratastel tellingu teisaldamine

Ratastel tellingut tohib kasutada ainult järgmiste tingimuste järgimisel:

1. Enne ratastel tellingu teisaldamist tuleb selle kõrgust vähendada kuni 6,2 meetrini.
2. Ärge liigutage liikuvat tellingutorni, kui tuulejõud on suurem kui 12,7 m/s (max. 6 Beaufort\*).
3. Kui ratastel tellingut teisaldatakse, ei tohi sellel olla inimesi ega materjale.
4. Enne tuleb kontrollida ümbritsevaid tegureid, näiteks pöörduksi, varikatuseid, süvendeid, automaatselt avanevaid markiise, pinnapealseid elektrikaableid, liiklust ja/või jalakäijaid jne, et tellingu teisaldamisel ei tekiks ohtlikke olukordi.
5. Tellingu teisaldamiseks saab stabilisaatorid tõsta vaid 3 cm kõrgusele.
6. Enne teisaldatava tellingutorni liigutamist eemaldage kõik rattad pidurist.
7. Tellingut tohib teisaldada üksnes käsitsi pikisuunas, üle tasase, horisontaalse ja piisavalt kandevoimelise pinna.
8. Pärast teisaldatava tellingutorni teisaldamist kontrollige kõiki punktis 7 "Enne kasutamist" loetletud punkte.



## 9. Ratastel tellingu demonteerimine

Ratastel tellingu tuleb demonteerida kooskõlas montaažijuhistega, kuid vastupidises järjekorras.





## 10. Ülevaatamine ja hooldus

1. Professionaalseks kasutamiseks mõeldud tellinguid peab korrapäraselt kontrollima ekspert. Kohalikud seadused ja määrused võivad sisaldada täiendavaid meetmeid.
2. Tellingu komponente tuleb käidelda ja transportida ettevaatlikult, muidu võivad need kahjustada saada.
3. Komponente tuleb hoiustada selliselt, et tellingut saaks monteerida ainult kahjustamata osadest, mida on saadaval õiges koguses.
4. Kontrollige kõigi komponentide õiget toimimist ja puhtust.
5. Kontrollige, ega komponendid ei ole kahjustunud. Kahjustunud, kulunud ja valesid komponente ei tohi kasutada. Asendage need komponendid üksnes Altrex'i originaalvaruosadega. Õnnetuste vältimiseks tuleb need komponendid paigaldada samamoodi nagu oli paigaldatud asendatav komponent. Paigaldamine (kinnitamine) ja/või remontimine toimub teie oma kulul ja riisikoga. Altrex ei vastuta kahju eest, mis tekib valest paigaldamisest ja/või remondist.
6. Tootmiskood (JJ-WW) võib leida järgmistel toodetel: tugipostid, toru, raamid, püstikud, platvormid, platvormi sisemised talad, stabilisaatorid ja välistoru.

## 11. Garantiitingimused

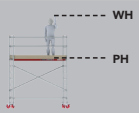
Altrex'i garantiitingimused leiate veebilehelt [www.altrex.com/warranty](http://www.altrex.com/warranty).

## 12. Lühendid ja logod

Lühend/logo	Tähendus
	Töökõrgus Platvormi kõrgus
KG 	Kilogrammi
L	Pikkus
B	Laius
Indoor use	Kasutamine sisetingimustes
Outdoor use	Kasutamine välistingimustes
Wood 	Puit
Fiber-Deck® 	Fiber-Deck®-i kerged platvormid

Kõik õigused on kaitstud. Ühtki selle publikatsiooni osa ei tohi ilma Altrex BV Zwolle eelneva loata kopeerida, automatiseeritud andmebaasis salvestada, ühelgi viisil (elektrooniliselt, mehaaniliselt fotokopeerimise teel, salvestamise teel või muul viisil) avaldada. Seda publikatsiooni tohib kasutada ainult Altrex'i toodete jaoks. Trükivigade õigus on reserveeritud.

ET

## Tartalom

1. Általános
2. A guruló állvány típusa
3. Biztonsági előírások
4. Alkatrészek
5. Összeszerelési utasítások
6. Építés
7. Használatba vétel előtt
8. Súly és ballaszt
9. A guruló állvány áthelyezése
10. A guruló állvány szétszerelése
11. Ellenőrzés, ápolás és karbantartás
12. A jóállás feltételei
13. Rövidítések és logók

## Mellékletekre

- T1. Ikonok
- T2. Alkatrészek
- T3: Összeszerelési utasítások
- T4. Szerelési lépések RS TOWER 51/51+
- T5. Szerelési lépések RS TOWER 52
- T6. Konfigurációs táblázat és összeállítások RS TOWER 51/51+
- T7. Konfigurációs táblázat és összeállítások RS TOWER 52
- T8. Konfigurációs táblázat és összeállítások RS TOWER 54
- T9. Konfigurációs táblázat és összeállítások RS TOWER 55
- T10. Szerelési lépések RS TOWER 54/55
- T11. Választható Alapegység
- T12. Ellensúly

## 1. Általános

A jelen használati útmutató kizárólag guruló és összecukható állvány (a továbbiakban: állvány) konfigurációkra érvényes a jelen felállítási és használati útmutatóban (a továbbiakban: útmutató) leírtaknak megfelelően.

Az állvány felállításának megkezdése előtt alaposan olvassa át a jelen utasítást. A kívánt állványt a jelen használati útmutatónak megfelelően kell felállítani és használni.



### Olvasás oktatás

A kézikönyv hivatkozik a mellékletekre. Ezek a mellékletek a kézikönyv elején jelennek meg, és a T betűvel, majd egy számmal vannak jelölve.

### Példák a mellékletekre való hivatkozásnál használt jelölésekre

T1	T1 melléklet
(T2. rész: A)	T2 melléklet, A rész
[T3: F6-F8]	T3 melléklet, F6-F8 ábrák
[T4: A1]	T4 melléklet, A1 ábra
És így tovább	

**FIGYELMEZTETÉS:** Az állványról való leesés súlyos sérülést vagy halált okozhat. A jelen használati útmutató minden utasítását be kell tartani. Amennyiben nem tartják be a jelen használati útmutató minden utasítását, akkor annak eredménye könnyen súlyos baleset lehet. Az Altrex nem vállal felelősséget azon károk esetén, amelyek az állvány nem rendeltetésszerű és nem a jelen útmutatónak megfelelő felállításából és használatából erednek.

A munkáltató, a felügyelő személyzet és a használó felelős az állvány jelen használati útmutatónak megfelelő használatáért, és gondoskodniuk kell arról, hogy a jelen használati útmutató az állvánnyal való munka közben bármikor elérhető legyen. Az útmutatóból kiegészítő példányok rendelhetők a Altrex-nél.

### Kérjük, vegye figyelembe:

- A kézikönyvnek az állványzat mellett kell lennie az összeszerelés és a használat során.
- A tornyot csak a jelen kézikönyvnek megfelelően, módosítások nélkül szabad összeszerelni és használni.
- Az állványokat csak a helyi jogszabályoknak és előírásoknak megfelelően szabad összeszerelni és használni. A helyi törvények és rendeletek ezen utasításokon kívül további intézkedéseket tartalmazhatnak.

- Győződjön meg róla, hogy ismeri a mobil állványtorony összeszerelését és használatát. Tanulmányozza át alaposan a kézikönyvet, és szükség esetén vegyen részt speciális képzéseken.
- A mobil állványok összeszerelésével, karbantartásával, javításával vagy tisztításával megbízott munkavállalóknak a nemzeti (munkafeltételekre vonatkozó) jogszabályoknak megfelelően különleges szakértelemmel és tapasztalattal kell rendelkezniük.
- A termékismertető nem helyettesíti a kézikönyvet, de kiegészítő információkat nyújt.

## 2. A guruló állvány típusa

	RS TOWER 51/51+	RS TOWER 52	RS TOWER 54	RS TOWER 55
Szabvány	EN1004-1	EN1004-1	EN1004-1	EN1004-1
Osztály	3-H2	3-H2	3-H2	3-H2
Engedélyezési osztály	D	D	D	D
Max. pallómagasság kívül	8 m	8 m	6,8 m	6,8 m
Max. pallómagasság belül	8 m	12 m	6,8 m	10,8 m
Palló max. terhelése	250 kg	250 kg	250 kg	250 kg
Állvány max. terhelése	750 kg	750 kg	750 kg	750 kg
Személyek maximális száma perononként	2	2	2	2
Maximális szélterhelés működés közben	12,7 m/s (max. 6 Beaufort)*	12,7 m/s (max. 6 Beaufort)*	12,7 m/s (max. 6 Beaufort)*	12,7 m/s (max. 6 Beaufort)*
Maximális szélterhelés mozgás közben	12,7 m/s (max. 6 Beaufort)*	12,7 m/s (max. 6 Beaufort)*	12,7 m/s (max. 6 Beaufort)*	12,7 m/s (max. 6 Beaufort)*
Összeszereléshez min. szükséges személyek	2	2	2	2

\* 6 Beaufort: az esernyőket nehéz megtartani, a fák mozognak, a zászlók feszesek, nagyobb hullámok fehér csúcsokkal, permet.

**Rendeltetészerű használat:** Ez a mobil állványtorony intenzív használatra készült a jelen kézikönyvben részletezett paramétereken belül.

**Beszállító:** Altrex BV - Mindenstraat 7 - 8028 PK Zwolle - Tel.: +31(0)38 455 77 33 - Email: sales@altrex.com - www.altrex.com

**Tanúsítás EN1004-1 / EN1004-2:** TUV-NL

### 3. Biztonsági előírások (T1.1 - T1.13)

1. Fontos, hogy előre meghatározzuk a szükséges munkamagasságot, és ehhez válasszuk ki a megfelelő mobil állványtorony/ állványtorony-konfigurációt.
2. A guruló állvány összeszerelésénél, szétszerelésénél és áthelyezésénél előforduló balesetek megelőzése érdekében a helyiségben ellenőrizni kell a következőket:
  - a. Vízzintes, sima, teherbíró alap
  - b. Akadályoktól mentes hely
  - c. Időjárási és szélviszonyok
  - d. (Föld feletti) elektromos kábelek
3. Az állványzat legfeljebb 1%-kal térhet el a függőlegestől. Tehát 4 méteres magasságnál az eltérés legfeljebb 4 cm lehet. Ellenőrizze ezt vízmértékkel.
4. Emelőberendezések használata az állványhoz vagy az állványon nem engedélyezett, ez jelentősen befolyásolhatja az állvány stabilitását. Az állvány részeit, a szerszámokat és az anyagokat kézzel kell felvinni a munkaterületről (és lehozni oda), például egy kötéllel. Kivételt képez ez alól az Altrex Shuttle felvonórendszerrel (RS5, MiTOWER) való munka.
5. Ellenőrizzen minden alkatrészt sérülések szempontjából. Nem szabad sérült vagy nem megfelelő alkatrészeket használni.
6. Kizárólag eredeti Altrex alkatrészek használhatók, a jelen kézikönyvben leírtak szerint. Különböző márkájú/gyártójú állványelemek keverése nem megengedett, mivel az adott keverékkonfiguráción nem végeztek szilárdsági és stabilitási számításokat.
7. Soha ne végezzen konstruktív módosításokat az állványzaton.
8. A jelen útmutatóban szereplő standard konfigurációkra ne helyezzen fel ponyvát és/vagy hirdetőtáblát.
9. Soha ne hagyja a guruló állványt felügyelet nélkül. Ha a guruló állványt felügyelet nélkül kell hagynia, akkor gondoskodjon arról, hogy jogosulatlan személyek ne tudjanak fellépni rá. Rögzítse a guruló állványt 2 rögzítőcsővel (309106), ha fennáll annak a lehetősége, hogy a szél ereje meghaladja a 4-es BFT szélerősséget a felügyelet nélküli időszakban.
10. A guruló állvány használatánál különösen óvatosnak kell lenni szélben:
  - Maximális szélterhelés: lásd 2. fejezet
  - Vegye figyelembe a szállókékeket.
  - Vegye figyelembe a szélre érzékeny helyeket, pl. nyitott építményeknél/szerkezeteknél és az épület sarkánál.Ha a fentiek nem biztosíthatók, az állványt szélmentes helyre kell áthelyezni vagy le kell szerelni.
11. Az állványon való munkák során a 30 kg-nál nagyobb oldalirányú terhelések nem engedélyezettek. Nagyobb terhelés esetén az állványt 4 méterenként 2 ponton a falhoz kell rögzíteni. Minden egyes rögzítési pontnak el kell viselnie egy 120 kg.
12. Soha ne menjen fel az állványra a kívülről, és soha ne álljon a támasztékon.
13. A háromszögű konzolokat és a ballasztot mindig fel kell szerelni a konfigurációs és ballaszt táblázatnak megfelelően.
14. Az állványzat emelése, felakasztása vagy felemelése nem megengedett.
15. Nem szabad pallóval megemelni. Pl. létrákkal, állólétrákkal, ládákkal vagy más eszközökkel.
16. Az EN1004-1 szabványnak megfelelő állványzatokat nem személyi leesés elleni védelem rögzítési pontjaként való használatra tervezték.
17. Az EN1004-1 szabványnak megfelelő állványzatokat nem arra tervezték, hogy más szerkezetek vagy épületek be- vagy kijárataként használják.
18. Az EN1004-1 szabványnak megfelelő állványzatokat nem tetőszegély-védelemre tervezték.
19. A két peron közötti távolság nem haladhatja meg a 2,25 m-t. Kivételt képez az első peron 3,40 m-es távolsága.
20. Elektromos veszélyek. Értékelje a munkaterület összes elektromos veszélyforrását, például a kábeleket és egyéb elektromos berendezéseket. Ne használja az állványt olyan helyen, ahol elektromos veszélyek vannak.
21. Megjegyzés: Csak egy emelvény szint használható munkaplatformként. Ezt az emelvényt csípőszínnel, térdszínnel és lábujjvédővel kell ellátni.
22. Ne használja a toronyt, ha az szennyezett például festékkel, sárral, olajjal, vegyi anyagokkal vagy hóval.
23. Ne használja a toronyt, ha nem elég fitt. Bizonyos egészségügyi állapotok vagy gyógyszerek, alkohol- vagy drogfogyasztás nem tehetik biztonságossá a torony használatát.

### 4. Alkatrészek

Az alkatrészek áttekintését és tömegét lásd a T2 mellékletben.

### 5. Összeszerelési utasítások

Az összeszerelési utasítások áttekintését lásd a T3 mellékletben.

## 6. Építés

- Ellenőrizze, hogy minden alkatrész, szükséges szerszám és biztonsági felszerelés (pl. sisak, kesztyű, biztonsági cipő) megvan-e.
- Szükséges eszközök:
  - Kötél
  - Vízmérték
- Szerelje össze az alkatrészeket a T4. és T5. függelékben bemutatott lépések szerint.
- A T3 függelékben bemutatottak szerint végezze el az összes csatlakozást.
- Lásd az alábbi táblázatban a függelékre való hivatkozást, amely a konfigurációs táblázatot és az egyes mobil állványtoronyok típusaira vonatkozó összeállításokat tartalmazza.

Konfiguráció	Melléklet
RS TOWER 51/51+	T4
RS TOWER 52	T5
Konfigurációs táblázat és összeállítások RS TOWER 51/51+	T6
Konfigurációs táblázat és összeállítások RS TOWER 52	T7
Konfigurációs táblázat és összeállítások RS TOWER 54	T8
Konfigurációs táblázat és összeállítások RS TOWER 55	T9
RS TOWER 54/55	T10

### 6.1. RS TOWER 51, 51+ és 52 összeszerelése

#### A. Alapegység

Határozza meg a munkavégzés magasságát, amelyet el akar érni. Lásd a T4 melléklet A összeállítását (kis állvány); T5 melléklet A összeállítását (széles guruló állvány).

A1 : Szabályos munkamagasság	A2 : Páratlan szintű munkamagasság
1. Kezdjen egy 4 merevítő kerettel (B rész)	1. Kezdjen egy 7 merevítő kerettel (A rész)
2. Helyezze fel a kerekeket a keretre, helyezze fel a fékeket, és állítsa lefelé őket [T3: F1 - F3]	2. Helyezze fel a kerekeket a keretre, helyezze fel a fékeket, és állítsa lefelé őket [T3: F1 - F3]
3. Helyezze a vízszintes támasztékokat (G rész) az állvány első merevítője alá [T3: F4 - F5]	3. Helyezze a vízszintes támasztékokat (G rész) az állvány első merevítője alá [T3: F4 - F5]
4. Helyezze fel a 7 merevítő keretet (B rész), és rögzítse őket [T3: F6 - F8]	4. Helyezze fel a Safe-Quick® Guardrails (F rész) a legfelső merevítőre, az utasításokat tartalmazó címkével befelé [T3: F14 - F18]
5. Helyezze fel a Safe-Quick® Guardrails (F rész) a hatodik merevítőre, az utasításokat tartalmazó címkével befelé [T3: F14 - F18]	5. Helyezze fel a pallót (D rész) a 7 merevítő keret harmadik merevítőjére [T3: F20 - F22]
6. Állítsa be az alapegységet egy vízmérték segítségével	6. Állítsa be az alapegységet egy vízmérték segítségével
7. Szerelje fel a háromszögű konzolokat (I rész) [T3: F9 - F13]	7. Szerelje fel a háromszögű konzolokat (I rész) [T3: F9 - F13]

#### B. Középső egység

Lásd a T4 melléklet B összeállítását (kis állvány); T5 melléklet B összeállítását (széles guruló állvány).

B1 : Szabályos munkamagasság	B2 : Páratlan szintű munkamagasság
1. Helyezze fel a Safe-Quick® korlát kerete(ke)t (F rész) a legfelső merevítőre, az utasításokat tartalmazó címkével befelé [T3: F14 - F18]	1. Lépjen fel az (ideiglenes) pallóra (D rész)
2. Helyezzen el egy pallót nyílásfedéllel (D rész) [T3: F19 - F22]	2. Helyezze fel a 7 merevítő keretet (B rész), és rögzítse őket [T3: F6 - F8].
3. Lépjen fel a pallóra a nyílásfedélen keresztül	3. Helyezze fel a Safe-Quick® Guardrails® korlát kerete(ke)t (F rész) a legfelső merevítőre, az utasításokat tartalmazó címkével befelé [T3: F14 - F18]
4. Addig ismétlje a lépéseket, amíg el nem éri a kívánt pallót/munkamagasságot	4. Helyezzen el egy pallót nyílásfedéllel (D rész) [T3: F19 - F22]
	5. Lépjen fel a pallóra a nyílásfedélen keresztül
	6. Addig ismétlje a lépéseket, amíg el nem éri a kívánt pallót/munkamagasságot

#### C. Utolsó egység

Lásd a T4 melléklet C összeállítását (kis állvány); T5 melléklet C összeállítását (széles guruló állvány)

1. Helyezze fel az oldaldeszka készletet (J rész)

A jelen útmutatót azt a felépítést írja le, amely a Safe-Quick® Guardrails korlát felszerelésével kezdődik. Ezen felépítés mellett az átlós támasztékokkal is el lehet kezdeni (H rész). Ehhez a 2 átlós támasztékkal rendelkező RS TOWER 51/51+ Safe-Quick® Guardrails korlátot cserélje ki a 4 átlós támasztékkal rendelkező RS TOWER 52-re. Lásd a T11 mellékletet ezekhez az opciókhoz.

#### Arcfelület nélküli használat

Ha a munkavégzéshez szükséges, a védőkorlátok/Safe-Quick® Guardrail a munkaállvány oldalára mozgathatók. Ez csak akkor megengedett, ha a homlokzattól való távolság legfeljebb 15 cm. Kérjük, vegye figyelembe: a helyi törvények és rendeletek további intézkedéseket tartalmazhatnak.

## 6.2. RS TOWER 54 és 55 összeszerelése

### A. Alapegység

1. Helyezze fel a kerekeket az összecusukható keretre (K rész), helyezze fel a fékeket, és állítsa lefelé őket. [T3: F1-F3]
2. Hajtsa ki az összecusukható keretet.
3. Helyezze a vízszintes támasztékot (G rész) az állvány első merevítője alá [T3: F4-F6]
4. Állítsa be az alapegységet egy vízmérték segítségével
5. Helyezze fel a Safe-Quick Guardrails® korlát kereteket (F rész) az utasításokat tartalmazó címkével befelé [T3: F14-F18]
6. Helyezze fel a pallót (D rész) a 7 merevítő keret harmadik merevítőjére [T3: F20-F22]
7. Szerelje fel a háromszögű konzolokat (I rész), miután felhelyezte a középső egység kereteit. [T3: F10-F13]

A RS TOWER 54 összeszereléséhez kövesse a T4 mellékletben szereplő B és C lépéseket.

A RS TOWER 55 összeszereléséhez kövesse a T5 mellékletben szereplő B és C lépéseket.

## 6.3. Vezérlőkártya

Az összeszerelés után a tornyot el kell látni egy (a földről jól látható) ellenőrző kártyával, amelyen a következő adatokat kell feltüntetni:

- A felelős személy elérhetőségei
- A torony készen áll-e a használatra
- Terhelési osztály és a terhelés egyenlően elosztva
- Hogy a tornyot beltéri vagy kültéri használatra szánják-e
- Összeállítás dátuma

## 7. Használatba vétel előtt

1. Ellenőrizze, hogy az állvány függőlegesen áll-e (egy vízmértékkal ellenőrizze)
2. Ellenőrizze, hogy minden kerék a féken van-e.
3. Ellenőrizze, hogy a stabilizátorok megfelelően be vannak-e állítva, és jól érintkeznek-e a talajjal.
4. Ellenőrizze, hogy az állvány a jelen útmutató szerint és a konfigurációs és ballaszt táblázatnak megfelelően van-e összeszerelve.
5. Ellenőrizze, hogy a környezeti tényezők, pl. nyíló ajtók, automatikusan működő árnyékolók, talaj feletti elektromos vezetékek, közlekedés és/vagy járókelők stb. nem okoznak-e veszélyes helyzeteket.
6. Ellenőrizze, hogy a guruló állvány biztonságosan használható-e, és alkalmas-e a tervezett célra.

## 8. Súly és ballaszt

- Lásd a T12 mellékletet az állvány teljes súlyának és guruló állványonként az 5 kg-os nehezek számát tartalmazó áttekintéssel.
- Ha a ballaszt-táblázat szerint ballasztra van szükség, az említett számú súlyt kell elhelyezni minden egyes kerékoszlopon (az állványzat mind a 4 sarkán) [T2: L szakasz]. Például: a táblázatban egy állványkonfiguráció 2 ballaszt súlyt ad meg. Ez azt jelenti, hogy az állványzat minden sarkán 2 db 5 kg-os = 10 kg-os súlyt kell elhelyezni (10x4= 40 kg összesen). A ballaszttartók a ballaszt súlyok elhelyezésére használhatók [T2: M rész].
- A súlyok egyenértékű alkalmazása is megengedett. Például az első lépcsőfokon egy extra emelvényt használva és a súlyokkal felszerelve.

## 9. A guruló állvány áthelyezése

A guruló állványt csak a következő feltételek mellett szabad áthelyezni.

1. A guruló állvány áthelyezése előtt a magasságot maximálisan 6,2 méterre kell csökkenteni.
2. Ne mozgassa a mozgó állványtornyt, ha a szélereősség nagyobb, mint 12,7 m/s (max. 6 Beaufort\*).
3. A guruló állvány áthelyezésénél személyek és/vagy anyagok nem lehetnek a guruló állványon.
4. Előtte ellenőrizze, hogy a környezeti tényezők, pl. nyíló ajtók, elötetők, gödrök, automatikusan működő árnyékolók, talaj feletti elektromos vezetékek, időjárás, közlekedés és/vagy járókelők stb. nem okoznak-e veszélyes helyzeteket a guruló állvány áthelyezésénél.
5. A guruló állvány áthelyezéséhez a stabilizátorokat legfeljebb 3 cm-rel lehet felhúzni.
6. A mozgóállványtorony mozgatása előtt vegye ki az összes görgőt a fékből.
7. Az állványt kizárólag kézi erővel hosszanti irányban helyezze át sima, vízszintes és kellően teherbíró felületre.
8. A mobil állványtorony mozgatása után ellenőrizze a 7. szakaszban, a "Használat előtt" című fejezetben felsorolt összes pontot.

## 10. A guruló állvány szétszerelése

Az állványt az összeszerelési útmutató utasításainak fordított sorrendjében kell szétszerelni.

## 11. Ellenőrzés, ápolás és karbantartás

1. A professzionális használatra szánt állványzatokat rendszeresen szakértőnek kell ellenőriznie. A helyi törvények és rendeletek további intézkedéseket tartalmazhatnak.
2. Az állvány alkatrészeit óvatosan kell kezelni a megrongálódás megelőzése érdekében.
3. A tárolást úgy kell megszervezni, hogy kizárólag ép alkatrészek legyenek megfelelő mennyiségben az állvány összeszereléséhez.
4. Ellenőrizzen minden mozgó alkatrészt a szennyeződések és megfelelő működés szempontjából.
5. Ellenőrizzen minden alkatrészt sérülések szempontjából. Nem szabad sérült, kopott vagy nem megfelelő alkatrészeket használni. Ezeket az alkatrészeket csak eredeti Altrex alkatrészekkel cserélje ki. A balesetek megelőzése érdekében ezeket az alkatrészeket ugyanúgy kell beszerelni, mint a kicserélt alkatrészeket. A felszerelést (rögzítést) és/vagy javítást az ügyfél saját kockázatra és költségére lehet elvégezni. Az Altrex nem felelős a helytelen összeszerelésből és/vagy javításból következő károkért.
6. A gyártási kód (JJ-WW) a következőkön található: merevítők, a cső, a keretek, a függőleges, a platformok, a belső platformgerendák, a stabilizátorok és a külső cső.

## 12. A jótállás feltételei

Az Altrex jótállási feltételeit a [www.altrex.com/warranty](http://www.altrex.com/warranty) oldalon találja.

## 13. Rövidítések és logók

Rövidítés/logó	Jelentés
	Munkavégzési magasság Palló magassága
KG 	Kilogramm
L	Hossz
B	Szélesség
Indoor use	Belső használat
Outdoor use	Külső használat
Wood 	Fa
Fiber-Deck® 	Fiber-Deck® könnyű pallók

Minden jog fenntartva. A jelen kiadvány egyetlen része sem sokszorosítható, nem menthető automatizált adatbázisban, és nyilvánosságra sem hozható semmilyen formában vagy módon, sem elektronikus vagy mechanikus úton, fénymásolással, feljegyzések útján, vagy bármilyen más módon az Altrex B.V. Zwolle előzetes engedélye nélkül. A jelen kiadás kizárólag az Altrex termékekhez használható. Nyomdahibák joga fenntartva.





**Altrex B.V.**

Mindenstraat 7  
8028 PK Zwolle  
The Netherlands  
+31(0)38 455 77 00  
info@altrex.com  
www.altrex.com