

Standard Ausführung
Standard type
Exécution standard

Verlängerte Ausführung
Lengthened type
Exécution allongée

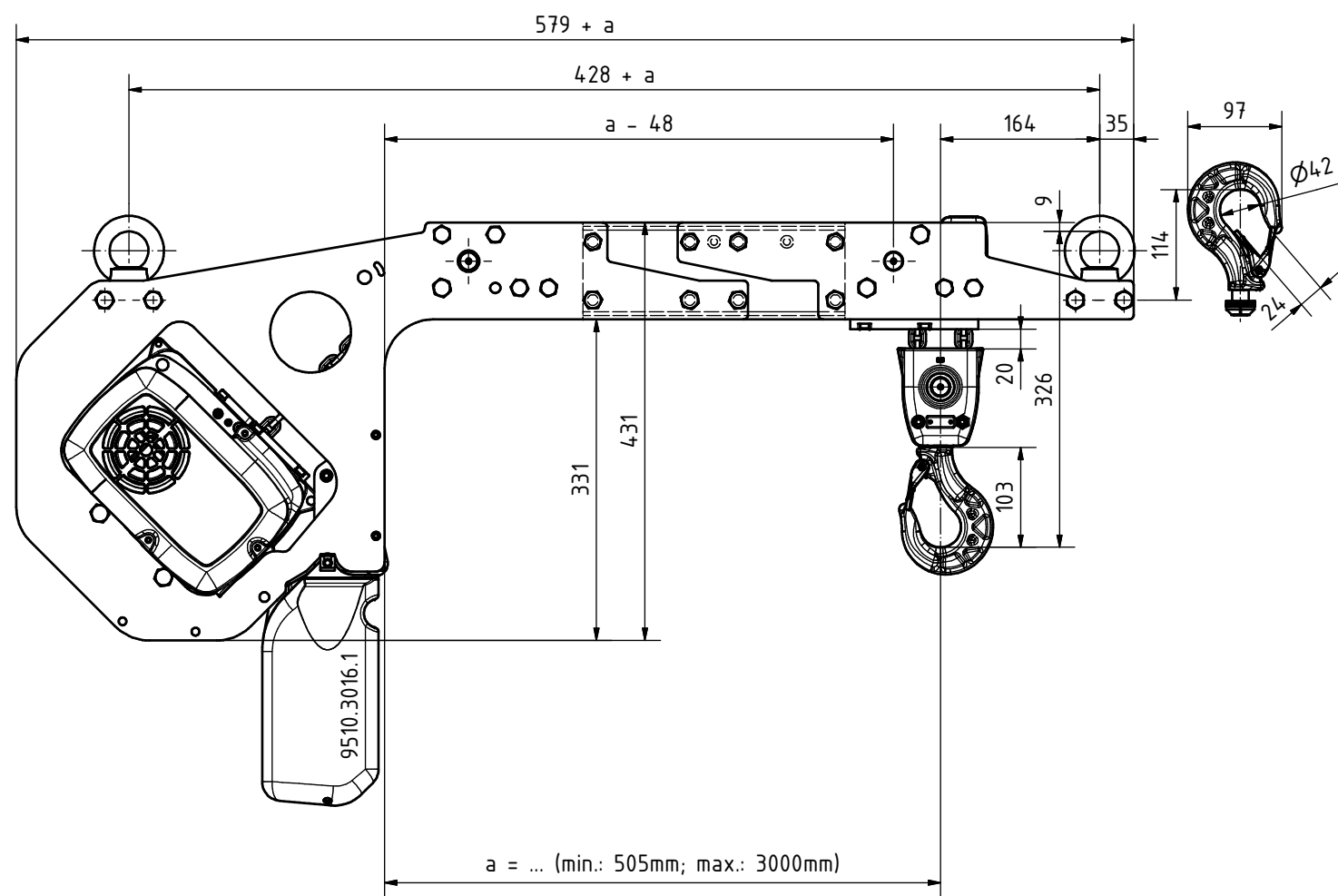
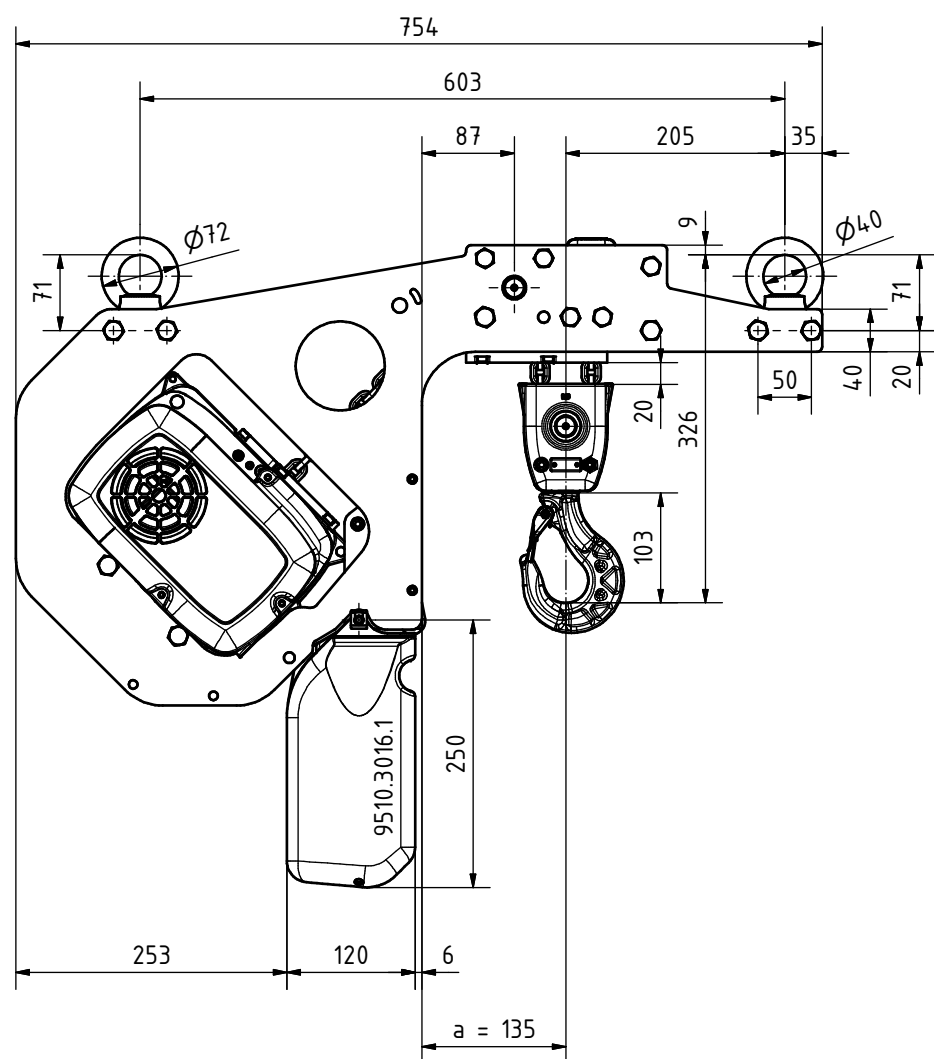
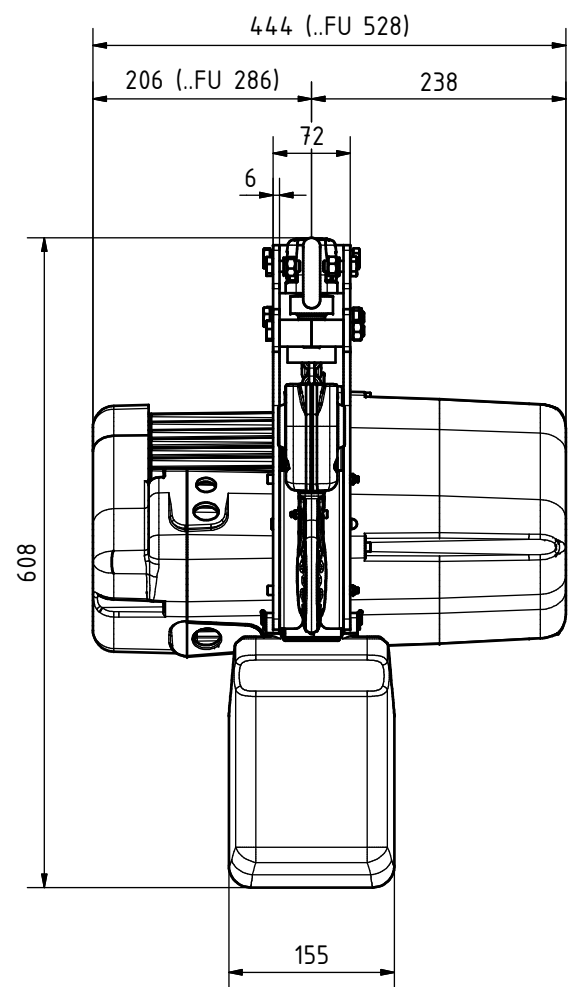

Triebwerksgruppe Classification Groupe	M3/1Bm	M4/1Am	M5/2m	M6/3m	M7/4m	M7/4m	Hub- geschw.	Hub- geschw.	Leistung Motor	Gewicht mit 3m Hub	Ketten- sicherheit statisch	IP65 F	Profilstahlkette Mangan phosphatiert	Profil steel chain manganese phosphated	Chaîne en acier profilé phosphatée au manganèse
Schaltungen /h Switches /h commutations /h	150	180	240	300	360	360	Lifting speed	Lifting speed	Motor power	3Ph 3x400V 50Hz	Chain safety static	10A 04	Güteklasse, nach Grade, according Classe qualité, selon	DAT (8SS), EN 818-7	
ED % Duty factor % Facteur de marche %	25%	30%	40%	50%	60%	60%	Vitesse de levage	Vitesse de levage	Puissance du moteur	Poids avec une capacité de levage de 3m	Sécurité de la Chaîne statique	10A 04	Kettengröße Chain size Dimension de la chaîne	5.25mm x 15mm	
	kg	kg	kg	kg	kg	kg	m/min. 50Hz	m/min. 60Hz	kW (50 Hz)	A	1000kg	10A 04	Kettengewicht / Meter Chain weight / meter Poids chaîne / mètre	0.69kg	
GPK500/2NF	-	1000	800	630	500	-	4 / 1	4.8 / 1.2	0.72 / 0.18	2.8 / 1.7	47	8 : 1			
GPK500/2N	-	1000	800	630	500	-	4	4.8	0.72	2.8	47	8 : 1			
-	-	M6/3m	M7/4m	M7/4m	M7/4m	-	8/87Hz	15/87Hz	kW (50 Hz)	A	kg	1000kg			
GPK500/2NL FU	-	1000	800	630	500	-	0.32 / 3.5	0.6 / 3.5	0.55	4.4	48	8 : 1			
GPK500/2N FU	-	1000	800	630	500	-	0.64 / 6.9	1.2 / 3.9	0.72	4.4	48	8 : 1			

GPK500/2
Massstab; Schematic draw; Liste de dim.

GIS swiss lifting solutions

Massstab
Echelle
1:5

Gezeichnet
Dessiné
17.06.14
C.Bisang

Bearbeitet
Modifié par
17.02.15
B.SCHULTH.

Geprüft
Contrôlé
Freigabe Norm
Autorisé norm

Index
9511.9214.5