

Lapát súrlódásának javítása

[1. megoldás - Lazítsa meg és húzza meg újra a csavarokat](#)

Ha alacsony hangú súrlódási zajt tapasztal a tartályból (különösen alacsony sebességnél), annak oka lehet, hogy a lapát súrlódik a tartály belsejében. Ennek oka lehet az alkatrészek csatlakozásainak elmozdulása melynek oka maga a termék használata vagy akár a fa méreteinek változása a páratartalom változása miatt.

1. Az 5 mm-es imbuszkulcs segítségével lazítsa meg (de ne távolítsa el) mind a 16 csavart, amely a tartályt tartja. Ez tartalmaz 2 fogantyútartó csavart, 2 felső fedélzeti csavart, 4 előremenő emelőcsavart (az elülső végén a lökhárítók alatt), 4 csavart, amelyek a sínekhez rögzítik, 4 csavart, amelyek a lábtartót a sínekhez tartják.

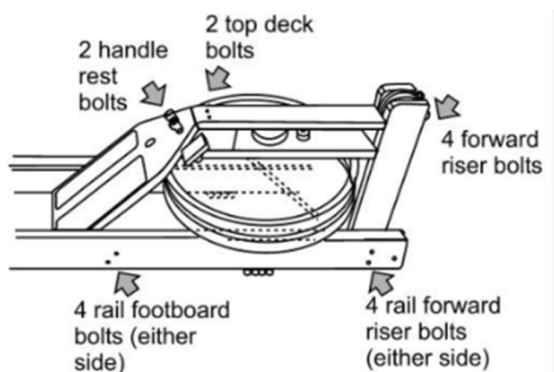

Ez lehetővé teszi, hogy a tartály a helyére álljon, ha ezen alkatrészek bármelyike elmozdult a helyéről szállítás, mozgatás, használat során. Hallani fogja, hogy a tartály áthelyeződik, amikor sorra megy a lépéseken.

2. Húzza meg újra az összes csavart, és ellenőrizze. A meghúzás helyes sorrendje;
- 4 Elülső emelőcsavarok
 - 4 Sín lábtartó csavarok
 - 2 Fogantyútámasz csavarjai (ne húzza túl)
 - 2 felső fedélzeti csavar
 - 4 sín elülső emelőcsavarok

Ha ez nem javítja a hibát, javasoljuk, hogy ismételje meg a kívánt eredmény elérése érdekében.

[2. megoldás - Igazítsa újra az alkatrészeket](#)

Ha a fa alkatrészek elmozdultak, akkor a lapát elcsúszhat, ami súrlódást okozhat. Lehetőség van a különböző alkatrészek megmozgatására és távtartók hozzáadására (ahol szükséges) a problémák megoldása érdekében. Először is meg kell határozni, hol dörzsölődik a lapát, mivel minden pozíció más ellenőrzést/műveletet igényelhet. Ez a diagram a tartály helyzetére való hivatkozást mutatja:

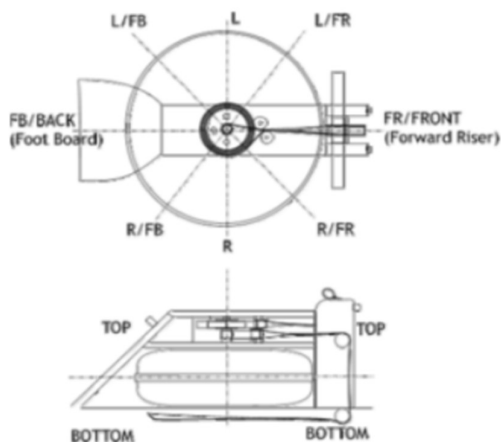

FR/FRONT - a Forward Riser - a tartály elején, ahol a gép mozgató nagy kerekek találhatóak

FB/BACK - a Tank lábfeje, ahol a lábtartó található

L - a tartály bal oldala (nézetben az ülésen ülve)

R - a tartály jobb oldala (nézetben, amikor az ülésen ülve ülünk)

TOP - a tartály alsó felületéhez csatlakozik

Bottom - a tartály felső felületéhez sínek

Dörzsölés bal vagy jobb, felső vagy alsó

Ezt a felső és alsó fedélzet hibás elrendezése okozhatja, és az alábbiak szerint javítható;

Ha a lapát a bal felső vagy a jobb alsó sarokban súrlódik;

- Lazítsa meg a csavarokat - 4 előremenő emelőcsavar, 4 sínalpcsavar, 2 fogantyútámasz csavarja és 2 felső fedélzeti csavar.
- Nyomja balra a felső fedélzetet (az ülésen ülve), az alsót pedig jobbra. Észre kell vennie, hogy a lapát elmozdul a tartály azon területétől, amelyhez hozzáér.
- Húzza meg újra a csavarokat a sorozatban a fent látható módon

Dörzsölés a jobb felső VAGY a bal alsó részén:

- Lazítsa meg a 4 előremenő emelőcsavart, a 4 sínalpcsavart, a 2 fogantyútámasz csavarját és a 2 felső fedélzet csavarját.
- Tolja jobbra a felső fedélzetet (az ülésen ülve), az alsót pedig balra. Észre kell vennie, hogy a lapát elmozdul a tartály azon területétől, amelyhez hozzáér.
- Húzza meg újra a csavarokat a sorozatban a fent látható módon

Súrlódás FR/FRONT vagy FB/BACK, Felső vagy Alsó

Ezt okozhatja a Forward Riser és a felső és alsó fedélzet hibája, az előremenő emelő helyzete a felső és alsó fedélzethez, vagy a láb deszka elhelyezése, és az alábbiak szerint javítható;

Dörzsölés az elülső tetején VAGY a hátsó alján;

- Lazítsa meg a - 4 elülső emelőcsavart, a 4 sínalptartó csavart, a 2 fogantyútámasz csavarját, a 2 felső fedélzet csavarját és a 4 sín előremenő emelőcsavarját. • Tolja a felső burkolatot a lábléc felé, és helyezze be a mellékelt alátétet a felső fedélzet és az elülső felszállók közé. • Húzza meg az összes csavart a következő sorrendben:
 - A 2 fogantyútámasz rögzíti a sín lábtartójának 4 csavarját, a 4 előremenő emelőcsavart, majd a 4 sín előremenő emelőcsavarját

Dörzsölés az elülső alján VAGY a hátulján:

- Lazítsa meg a csavarokat - 4 előremenő emelőcsavar, 4 sínláblapcsavar, 2 fogantyútámasz csavar, 2 felső fedélzet csavarja és 4 sín előremenő emelőcsavarja • Tolja az alsó burkolatot a lábléc felé, és helyezze be a mellékelt alátétet az alsó fedélzet és az elülső emelők közé • Húzza meg az összes csavart a következő sorrendben:
 - A 2 fogantyútámasz rögzíti a sín lábtartójának 4 csavarját, a 4 előremenő emelőcsavart, majd a 4 sín előremenő emelőcsavarját

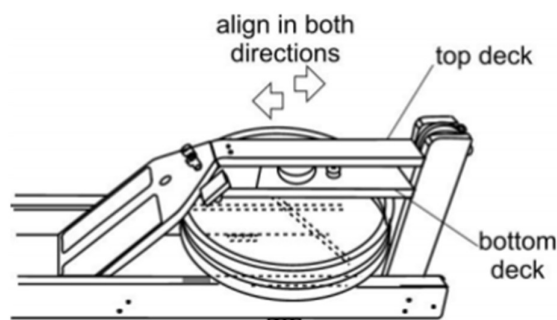

Például: Ha az evezőlapát a tetején, a talp alatti tartály belsejében ütközik, a felső fedélzetet közelebb kell mozgatni az evezőshöz és/vagy az alsó fedélzetet előre kell mozgatni, hogy az evezőt előre irányítsa. Lazított csavarokkal evezéssel tesztelhet. Húzza meg az összes csavart (ügyeljen arra, hogy ne húzza túl a fogantyútámasz csavarjait, mert a műanyag megsérülhet), és tesztelje. Ezt az eljárást meg kell ismételni a kívánt eredmény elérése érdekében.

3. megoldás - Emelje meg a tartályt

Ha a fenti átigazítási eljárások nem működnek, ez a probléma néha megoldható úgy, hogy a tartály alá „emelhető alátéteket” helyeznek, általában a síneket szegélyező nemez extra darabjait.

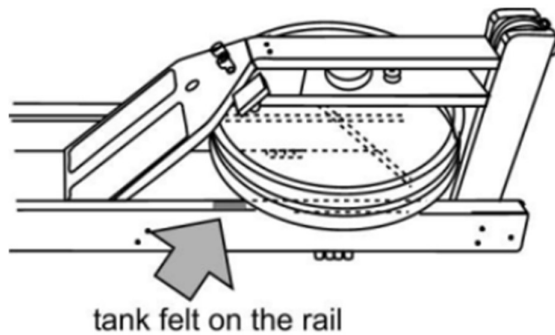

Ehhez a tartályt le kell venni a sínekről. Ügyeljen arra, hogy ne emelje fel a tartályt vízzel, mert a víz súlya elválasztja a tartályt az alsó fedélzettől. Ha a fenti megoldások nem működnek, vagy a csavarok meglazulva működnek, de a csavarok meghúzása megzavarja a beállítást, akkor a tartályt tartó faalkatrészek egyikében meghibásodás lehet, beleértve az alsó fedélzetet, az elülső felszállókat, a síneket és/vagy a lábtartót.