



# singing machine®

creating Joy through music™

---

## SMC3093SP

MANUALE DI ISTRUZIONI

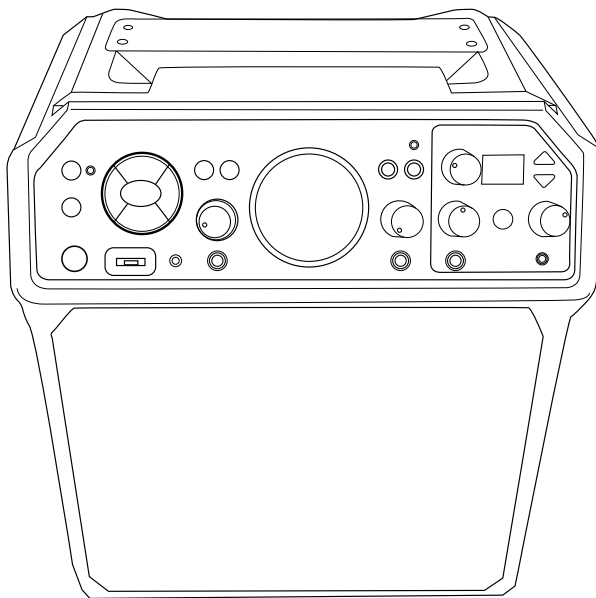

[www.singingmachine.com](http://www.singingmachine.com)

The Singing Machine® è un marchio registrato di The Singing Machine Co., Inc.

# Avvertenze

	<b>ATTENZIONE</b> RISCHIO DI SCOSSE ELETTRICHE NON APRIRE	
<b>ATTENZIONE:</b> PER RIDURRE IL RISCHIO DI SCOSSE ELETTRICHE, NON RIMUOVERE IL COPERCHIO (O LA PARTE POSTERIORE). NON VI SONO PEZZI RIPARABILI DALL'UTENTE. PER LA MANUTENZIONE, RIVOLGERSI A PERSONALE QUALIFICATO.		



**TENSIONE PERICOLOSA:** La spia illuminata con il simbolo della freccia all'interno di un triangolo equilatero avverte l'utente della presenza di tensione pericolosa non isolata all'interno del contenitore del prodotto, che può essere di intensità sufficiente per costituire un rischio di scossa elettrica per le persone.



**ATTENZIONE:** Il punto esclamativo all'interno di un triangolo equilatero avverte l'utente della presenza di importanti istruzioni operative e di manutenzione (assistenza) nella documentazione che accompagna il prodotto.

**AVVERTENZA RELATIVA AL GOCCIOLAMENTO:** Questo prodotto non deve essere esposto ad acqua da gocciolamenti o spruzzi e nessun oggetto contenente liquidi, come per esempio un vaso, deve esservi posizionato sopra.

**AVVERTENZA RIGUARDANTE LA VENTILAZIONE:** La normale ventilazione del prodotto non deve essere impedita per l'uso previsto.

**ATTENZIONE:** PER EVITARE SCOSSE ELETTRICHE, ACCOPPIARE LA LAMA LARGA DELLA SPINA SULLA SCANALATURA LARGA E INSERIRE COMPLETAMENTE.

**AVVISO:** PER EVITARE IL RISCHIO DI INCENDI O SCOSSE ELETTRICHE, NON ESPORRE L'UNITÀ A PIOGGIA O UMIDITÀ.

## Dichiarazioni di avvertenza sull'esposizione alle:

radiofrequenze: questa apparecchiatura è conforme ai limiti di esposizione alle radiazioni FCC stabiliti per un ambiente non controllato. Questa apparecchiatura deve essere installata e utilizzata con una distanza minima di 20 cm tra il radiatore e il corpo.



Questo simbolo sul prodotto o nelle istruzioni indica che le apparecchiature elettriche ed elettroniche devono essere smaltite al termine del loro ciclo di vita separatamente dai rifiuti domestici. Esistono sistemi di raccolta separati per il riciclaggio nell'UE.

Per ulteriori informazioni contattare l'autorità locale o il rivenditore presso il quale è stato acquistato il prodotto.

Sotto l'effetto di un fenomeno elettrostatico, il prodotto potrebbe non funzionare correttamente e richiedere il ripristino da parte dell'utente.

**AVVERTENZA FCC:** questa apparecchiatura può generare o utilizzare energia a radiofrequenza. Eventuali cambi o modifiche apportate all'apparecchiatura possono causare interferenze dannose, salvo essere espressamente autorizzate nel manuale di istruzioni. In caso di cambio o modifica non autorizzata, l'utente potrebbe perdere l'autorizzazione a utilizzare l'apparecchiatura.

Il presente dispositivo è conforme alla parte 15 delle norme della FCC. Il funzionamento è soggetto alle seguenti due condizioni: (1) il presente dispositivo non deve provocare interferenze dannose e (2) il presente dispositivo deve accettare qualsiasi interferenza ricevuta, comprese quelle che potrebbero provocare un funzionamento indesiderato.

**NOTA:** Il presente impianto è stato testato e rientra nei limiti di un dispositivo digitale di Classe B, conformemente alla parte 15 delle norme della FCC. Questi limiti sono pensati per fornire una protezione ragionevole da interferenze dannose in un'installazione residenziale. Il presente impianto genera, utilizza e può emanare energia di radiofrequenza e, se non viene installato e utilizzato secondo le istruzioni, potrebbe provocare interferenze dannose alle comunicazioni radio. Tuttavia, non vi è garanzia della totale assenza di interferenze in una particolare installazione. Qualora questo impianto provochi interferenze nocive alla ricezione radiofonica o televisiva, determinabile accendendo e spegnendo l'impianto, si invita l'utilizzatore a tentare di correggere l'interferenza adottando una o più misure tra le seguenti:

- Riorientare o riposizionare l'antenna ricevente.
- Aumentare la distanza tra l'unità e il ricevitore.
- Collegare l'impianto a una presa di un circuito diverso da quello utilizzato per il ricevitore.
- Consultare il rivenditore o un tecnico radiotelevisivo specializzato per assistenza. La targhetta con i dati si trova sulla parte posteriore dell'unità.

I cambi o le modifiche non espressamente approvate dalla parte responsabile della conformità potrebbero invalidare l'autorizzazione dell'utilizzatore a far funzionare l'impianto.

# Importanti informazioni sulla sicurezza

1. Leggere queste Istruzioni.
2. Conservare queste Istruzioni.
3. Prestare attenzione a tutti gli avvertimenti.
4. Seguire tutte le istruzioni.
5. Non utilizzare questo apparecchio vicino all'acqua.
6. Pulire solo con un panno asciutto.
7. Non ostruire nessuna delle aperture di ventilazione. Installare in conformità con le istruzioni del produttore.
8. Non installare vicino a fonti di calore come radiatori, termoregolatori, stufe o altri apparecchi (inclusi amplificatori) che producono calore.
9. Non annullare lo scopo di sicurezza della spina polarizzata o con messa a terra. Una spina polarizzata ha due lamelle, una più larga dell'altra. Una spina con messa a terra ha due lame e un terzo polo di messa a terra. La lama larga o il terzo polo sono forniti per la tua sicurezza. Se la spina fornita non entra nella presa, consultare un elettricista per la sostituzione della presa obsoleta. (Non applicabile ai modelli per il Regno Unito e l'Europa)
10. Proteggere il cavo di alimentazione da calpestio o pizzicamento, in particolare in corrispondenza di spine, prese elettriche e nel punto in cui escono dall'apparecchio.
11. Utilizzare solo collegamenti/accessori specificati dal produttore.
12. Utilizzare solo con carrello, supporto, treppiede, staffa o tavolo specificati dal produttore o venduti con l'apparecchio. Quando si utilizza un carrello, prestare attenzione quando si sposta la combinazione carrello/apparecchio per evitare lesioni dovute al ribaltamento.
13. Scollegare questo apparecchio durante i temporali o quando non viene utilizzato per lunghi periodi di tempo.
14. Affidare tutte le operazioni di assistenza a personale di assistenza qualificato. L'assistenza è necessaria quando l'apparecchio è stato danneggiato in qualsiasi modo, ad esempio il cavo di alimentazione o la spina sono danneggiati, è stato versato del liquido o sono caduti oggetti all'interno dell'apparecchio, l'apparecchio è stato esposto a pioggia o umidità, non funziona normalmente, o è stato eliminato.
15. **AVVERTENZA:** per ridurre il rischio di incendi o scosse elettriche, non esporre questo apparecchio a pioggia o umidità. Non posizionare oggetti pieni d'acqua, come un vaso, sull'apparecchio.
16. La spina di alimentazione CA viene utilizzata come dispositivo di disconnessione dell'alimentazione e dovrebbe rimanere facilmente accessibile e utilizzabile durante l'uso previsto. Per scollegare completamente l'apparecchio dall'alimentazione, la spina di alimentazione deve essere completamente rimossa dalla presa di corrente CA.
17. **ATTENZIONE:** Per ridurre il rischio di incendio o esplosione, non esporre le batterie a calore eccessivo come luce solare, fuoco o altre fonti di calore.

Avviso di carrello portatile  
(Simbolo fornito da RETAC)



# Contenuto

Assicurarsi che siano inclusi i seguenti elementi.

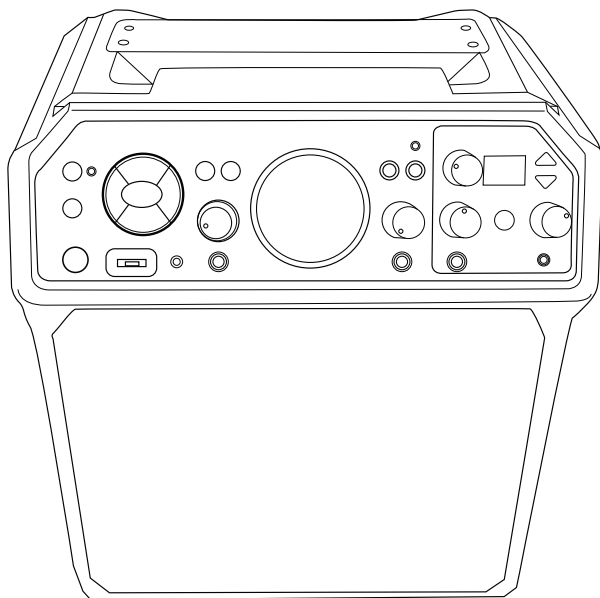

Unità principale

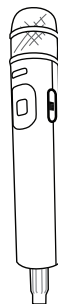

Microfono interattivo  
cablato



Microfono cablato

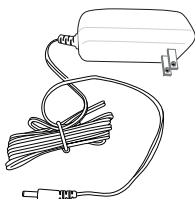

Adattatore per corrente  
alternata (CA)

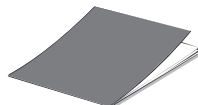

Manuale

# Posizione dei comandi (frontale)

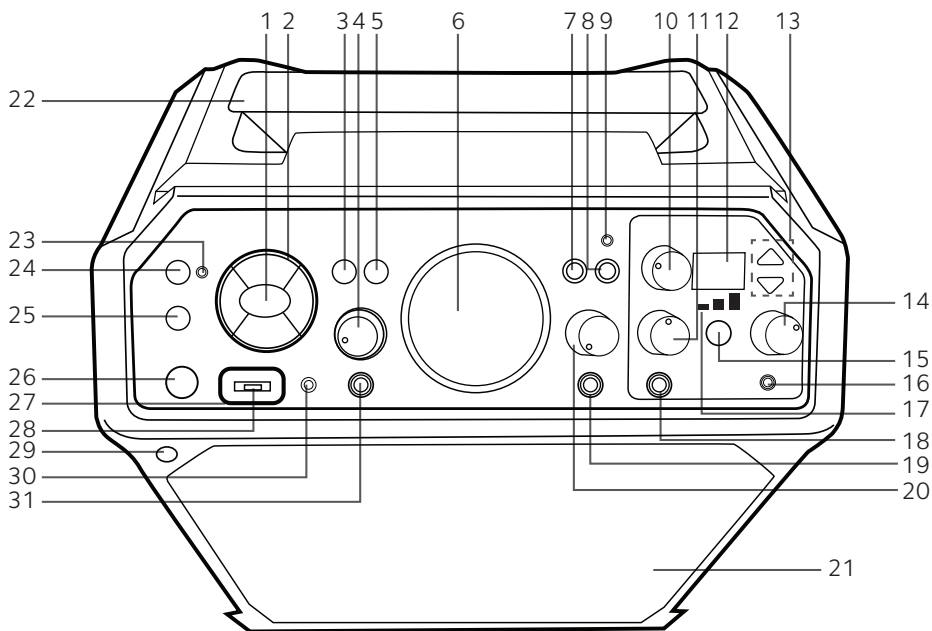

- |   |                                |   |
|---|--------------------------------|---|
| 1. Pulsante INVIO/ <b>▶▶</b>  | INTENSITÀ EFFETTI              | MICROFONO 2                               |
| 2. Pulsanti di navigazione (pulsante Su <b>▲</b> , Destra <b>▶▶▶</b> , Giù <b>▼</b> , Sinistra <b>◀◀◀</b> ) | 11. Comando VOLUME MICROFONO I | 21. Altoparlante                          |
| 3. Pulsante <b>◀</b> INDIETRO   | 12. Display                    | 22. Maniglia                              |
| 4. Comando VOLUME INGRESSO EST.   | 13. Pulsanti su/giù EFFETTI    | 23. Indicatore Bluetooth                  |
| 5. Pulsante HOME <b>🏠</b>   | 14. Comando VOLUME CUFFIE      | 24. Pulsante Bluetooth <b>📶</b> /VOCI OFF |
| 6. Comando VOLUME MUSICA  | 15. Pulsante INTONAZIONE       | 25. Pulsante FUNZIONE                     |
| 7. Pulsante MODALITÀ LUCI   | 16. Jack per cuffie            | 26. Pulsante STANDBY/ON                   |
| 8. Pulsante REGISTRA  | 17. Livello di INTONAZIONE     | 27. Indicatore di funzione                |
| 9. Indicatore REGISTRA  | 18. Jack del MICROFONO 1       | 28. Porta USB                             |
| 10. Comando LIVELLO   | 19. Jack del MICROFONO 2       | 29. Sensore remoto                        |
|   | 20. Comando VOLUME             | 30. Jack AUX-IN                           |
|   |                                | 31. Jack INGRESSO EST.                    |

# Posizione dei comandi (Posteriore/ superiore)

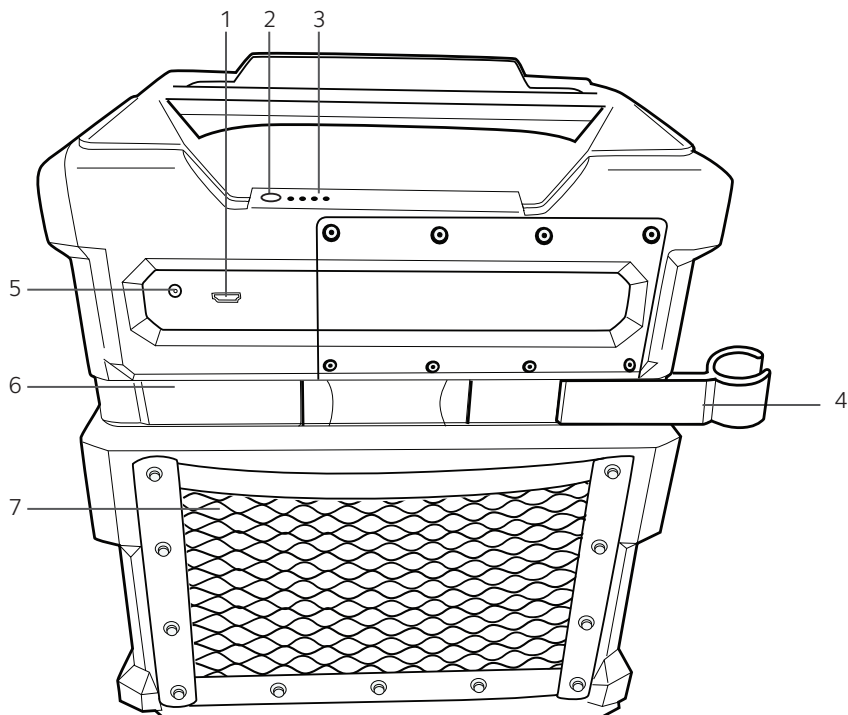

- |  |  |
|--|--|
| 1. Jack HDMI                                   | 5. Jack IN CC                                  |
| 2. Pulsante Livello batteria                   | 6. Supporto microfono (scorre verso l'esterno) |
| 3. Indicatori Livello batteria                 | 7. Vano porta-accessori                        |
| 4. Supporto microfono (scorre verso l'esterno) |  |

# Posizione dei comandi (microfono)

## Microfono Interattivo

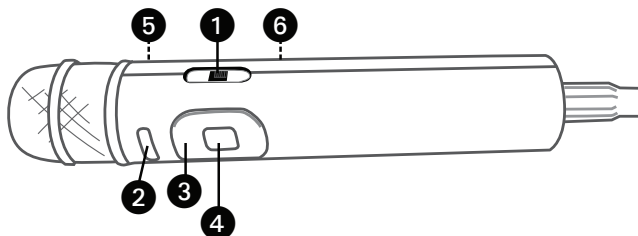

## Microfono Standard

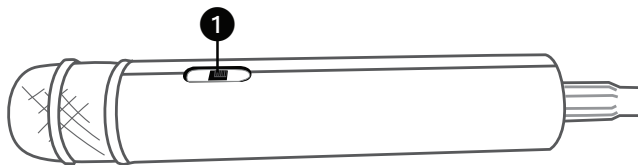

- |                                  |                               |
|----------------------------------|-------------------------------|
| 1. Interruttore microfono ON/OFF | 4. Pulsante INVIO/ ▶          |
| 2. Pulsante MENU                 | 5. Telecomando (posteriore)   |
| 3. Pulsanti di navigazione       | 6. Vano batteria (posteriore) |

---

## Risparmio energetico (Auto Power System - APS)

Se l'audio non è in riproduzione, dopo 20 minuti l'unità entra automaticamente in modalità standby. Per riprendere l'uso dell'unità, premere il pulsante **STANDBY/ON**.  
L'APS consente il risparmio energetico.

# Connession

## Collegamento di uno o più microfoni

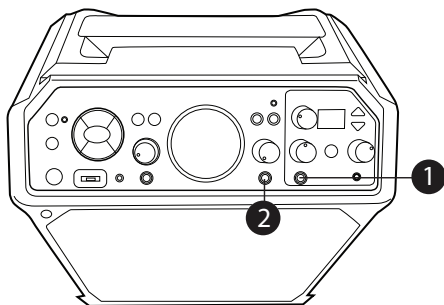

### Microfoni:

Collegare un microfono al jack del MICROFONO 1 **1** e al jack del MICROFONO 2 **2** (quando lo si desidera).

### NOTA:

Non far cadere o colpire il microfono per non danneggiare il microfono o gli altoparlanti. Non far ruotare il microfono per il cavo per non danneggiare il cablaggio incassato.

## Collegamento dell'unità alla TV

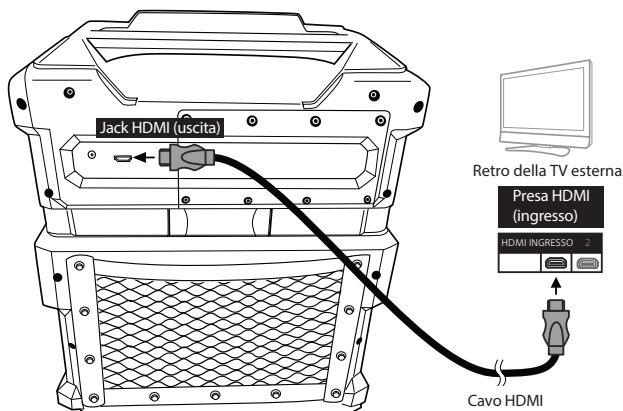

Per trasmettere il video, i testi e l'audio alla TV, procedere come segue:

Inserire il cavo HDMI (non compreso) nel jack HDMI sulla parte posteriore dell'unità. Collegare l'altra estremità del cavo HDMI all'ingresso HDMI della TV.

### NOTE:

- Questa unità può essere utilizzata con o senza TV, ma per sfruttare tutte le funzioni si consiglia di collegarla a una TV.
- Consultare anche il manuale d'uso della TV.



# Connession

## Collegamento all'alimentazione CA

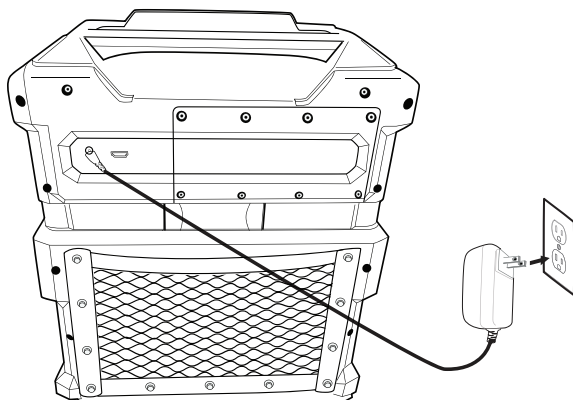

Inserire l'estremità piccola dell'adattatore CA nel jack IN CC sulla parte posteriore dell'unità. Inserire l'altra estremità in una comoda presa CA da 100-240 V CA, 50 V/60 Hz.

### NOTA:

Prima di collegare l'alimentazione CA effettuare tutti i collegamenti.

## Collegamento alle cuffie

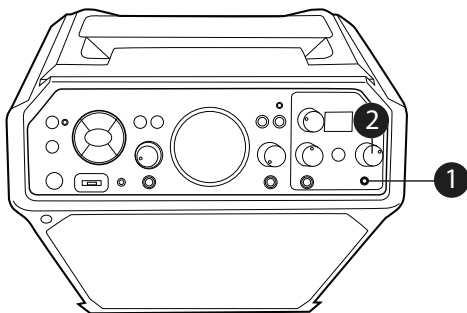

Per un ascolto privato o per monitorare il canto, utilizzare le cuffie (non incluse). Inserire le cuffie nell'apposito jack **1**. Le cuffie sono dotate di un apposito comando del volume, quindi ruotare il comando **VOLUME CUFFIE 2** a piacere.

Il jack per cuffie può essere utilizzato anche come uscita audio per collegarsi a un altro sistema audio tramite un cavo ausiliario da 3,5 mm (non incluso).

# Connession

## Sostituzione della batteria del microfono interattivo

Se le prestazioni sono ridotte, sostituire le batterie come segue:

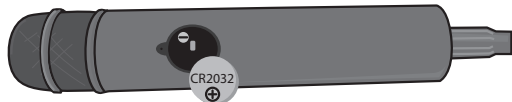

- 1 Svitare il vano batteria e rimuovere lo sportello.
- 2 Sostituire la batteria con una batteria a bottone CR2032.
- 3 Ricollocare il vano batteria e avvitare.

### PRECAUZIONI RELATIVE ALLA BATTERIA:

Quando si utilizzano le batterie in questo dispositivo, attenersi alle seguenti precauzioni:

1. Avvertenza – Pericolo di esplosione in caso di errata sostituzione della batteria. Sostituire solo con una batteria identica o equivalente.
2. Utilizzare solo batterie delle dimensioni e del tipo specificati.
3. Assicurarsi di seguire la polarità corretta durante l'installazione delle batterie, come indicato nel vano batterie. Una batteria invertita può danneggiare il dispositivo.
4. Se il dispositivo non viene utilizzato per un lungo periodo, rimuovere le batterie per evitare danni o lesioni dovuti a possibili perdite.
5. Non tentare di ricaricare una batteria non ricaricabile; potrebbe surriscaldarsi e rompersi. (Seguire le istruzioni del produttore della batteria).
6. Rimuovere immediatamente le batterie se esaurite.

# Batteria ricaricabile

Questa unità viene fornita con una batteria ricaricabile incorporata che consente di utilizzare l'unità senza essere collegata all'alimentazione CA. L'indicatore della batteria (parte superiore dell'unità) mostra la carica residua della batteria, indicata dalla quantità di barre. La batteria ricaricabile non è sostituibile dall'utilizzatore.

Si raccomanda di caricare l'unità una volta al mese in modo da mantenere la batteria nelle migliori condizioni. Quando l'icona della batteria diventa rossa e lampeggia, ricaricare l'unità attenendosi alle istruzioni riportate di seguito:

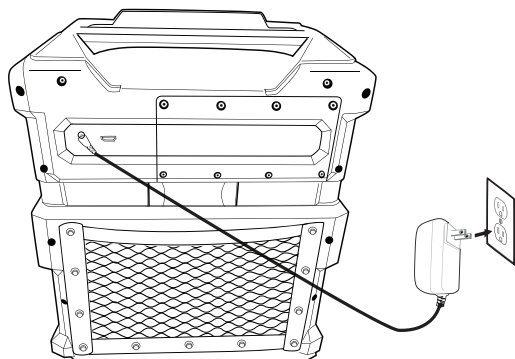

- 1 Inserire il cavo di alimentazione CA in una comoda presa CA da 100-240 V CA, 50 V/60 Hz.
- 2 Per una ricarica completa lasciare l'unità in carica per circa dodici ore.
- 3 Scollegare il cavo di alimentazione CA: l'unità completamente carica è pronta per l'uso. La batteria può durare fino a 25 ore, a seconda delle operazioni di riproduzione.

**Attenzione:** quando la batteria non è carica il volume dell'audio si regola automaticamente..

**Nota:** In caso di problemi con la batteria, contattare l'assistenza clienti.

## Informazioni sul riciclaggio e sullo smaltimento:

- Non smaltire i dispositivi elettronici o i relativi componenti (in particolare le batterie e i display LCD) nella raccolta dei rifiuti urbani.
- Per trovare un impianto di riciclaggio dei componenti elettronici nella propria zona, consultare l'autorità locale per la gestione dei rifiuti o un'organizzazione di riciclaggio come [Earth911.com](http://Earth911.com). ATTENZIONE: Le batterie ricaricabili devono essere riciclate o smaltite correttamente.



**CAUTELA:** Le batterie ricaricabili devono essere riciclate o smaltite correttamente.

## Avvertenza sulla batteria al piombo-acido

- Questa apparecchiatura contiene una batteria al piombo-acido ricaricabile regolata da una valvola.
- Non caricare la batteria a temperature inferiori a 0°C (32° F) o superiori a 50°C (122° F).
- Non aprire o manomettere la batteria.
- Le batterie ricaricabili contenute in questa apparecchiatura possono esplodere se gettate nel fuoco.
- Non mettere in cortocircuito la batteria.
- Non caricare il pacco batteria ricaricabile utilizzato in questa apparecchiatura con un caricabatterie diverso da quello specificato nel manuale dell'utente. L'uso di un altro caricabatterie può danneggiare la batteria o causarne l'esplosione.

# Funzionamento

## Funzionamento a distanza del microfono

Il microfono funge anche da telecomando utilizzabile per controllare l'unità. Per le istruzioni sull'uso del telecomando del microfono vedere di seguito.

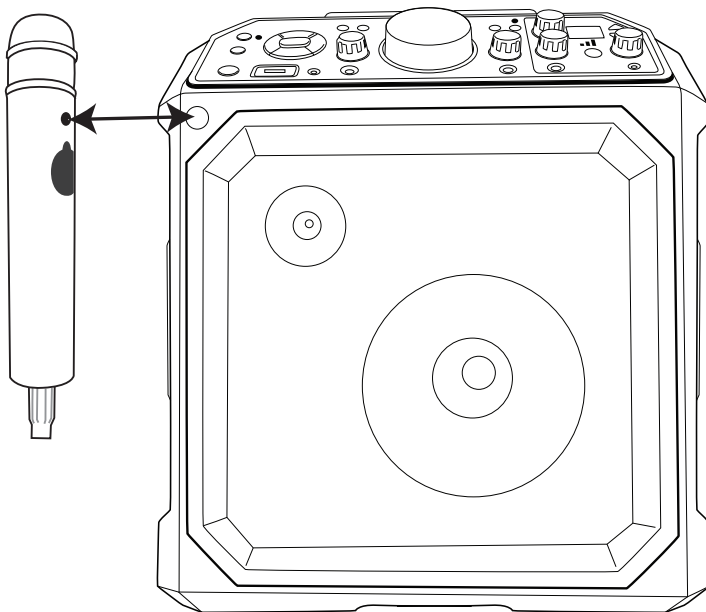

È molto importante puntare il sensore del telecomando verso il sensore remoto dell'unità (vedere la figura).

I pulsanti del telecomando del microfono funzionano allo stesso modo dei pulsanti **INVIO**, **Navigazione** e **MENU** dell'unità principale. Quando un passaggio richiede di premere uno di questi pulsanti, è possibile utilizzare sia il telecomando dell'unità che quello del microfono.

Per accendere il microfono, spostare l'interruttore **ON/OFF** ① su ON.

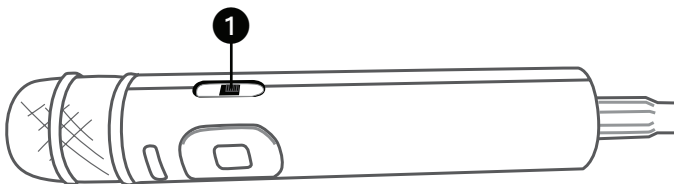

# Funzionamento

## Modalità luci

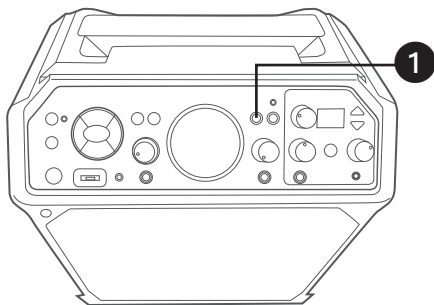

- 1 Sono disponibili tre modalità luci. Premere ripetutamente il pulsante **LUCI** per selezionare una modalità come segue:

**Modalità luce 1:** l'unità si sincronizzerà con la musica in riproduzione.

**Modalità luce 2:** l'unità si illuminerà con colori e motivi casuali.

**Modalità luce 3:** gli effetti luminosi verranno disattivati.

---

## Indicatore di funzione

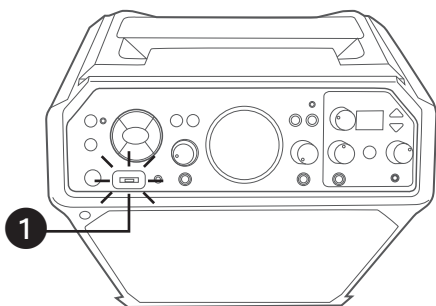

- 1 L'indicatore di funzione (attorno alla porta USB) cambierà colore a seconda della modalità selezionata come segue:

**Blu:** Bluetooth

**Verde:** AUX-IN

**Arancione:** USB

**Rosso:** Home

**Viola:** Trasmissione

---

## Base

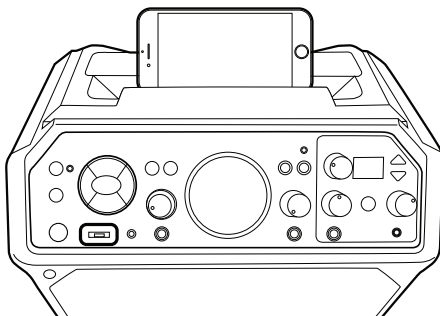

# Connessioni

## Connettersi al Wi-Fi

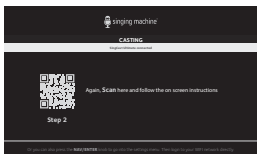
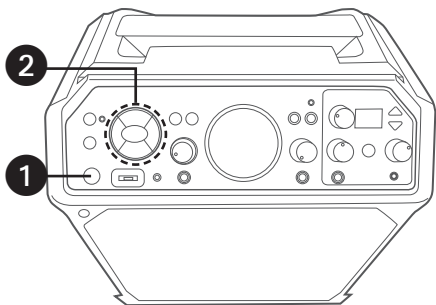

1

Collegare l'unità come descritto in precedenza e assicurarsi di collegarla a una TV. Per accendere l'unità accendere l'unità il pulsante **STANDBY/ON**. L'indicatore di alimentazione si accenderà.

2

### UTILIZZARE IL DISPOSITIVO MOBILE PER CONNETTERE L'UNITÀ

Per selezionare l'icona **SINGCAST** sullo schermo della TV utilizzare il pulsante di **navigazione** ►/►► destra o ◀◀/◀ sinistra e il pulsante **INVIO/►►**. Sullo schermo verrà visualizzato "CAS". Se l'unità non è stata connessa alla rete Wi-Fi, sullo schermo verrà visualizzato il codice QR del passaggio 1. Usare il proprio dispositivo mobile per scansionare il codice QR e attendere un istante il suo caricamento. Una volta che il dispositivo mobile si connette correttamente all'unità, sullo schermo verrà visualizzato il codice QR del passaggio 2.

3

### CONNETTERE L'UNITÀ ALLA RETE WI-FI

Usare il proprio dispositivo mobile per scansionare il codice QR del passaggio 2 e attendere un istante il suo caricamento. L'elenco Wi-Fi verrà visualizzato sul dispositivo mobile. Per completare la procedura di accesso cercare e selezionare la rete Wi-Fi domestica e immettere la password del Wi-Fi.

Se l'unità **NON** si connette correttamente alla rete Wi-Fi domestica, controllare la password e la frequenza del Wi-Fi e ripetere i passaggi precedenti.

### NOTA:

- Assicurarsi che il dispositivo mobile e l'unità utilizzino la stessa rete Wi-Fi.
- Le impostazioni di sicurezza WPA3 possono causare problemi di connessione. Se si dispone di un sistema di sicurezza WPA3, si consiglia di abbassarlo a WPA2 o a un livello inferiore. In alternativa, per ulteriore assistenza, si prega di contattarci.
- Se l'unità è connessa alla rete Wi-Fi, la spia dell'indicatore del Wi-Fi sarà costantemente accesa, altrimenti lampeggerà.

# Connessioni

## Connettersi al Wi-Fi (continua)



4

Quando l'unità si connette al Wi-Fi, viene visualizzato il messaggio "Operazione riuscita! Ora la connessione per la trasmissione è pronta!". È possibile scaricare l'app **Singing Machine Karaoke App** per ascoltare la musica karaoke preferita e proiettare il video karaoke in HD sulla TV.



5

L'unità esegue automaticamente la ricerca e l'associazione a una rete Wi-Fi già associata. Se si desidera connettersi a un'altra rete Wi-Fi, è possibile accedere al menu principale e selezionare **IMPOSTAZIONI>Impostazione Wi-Fi>DISCONNETTI** per disconnettersi dalla rete Wi-Fi e connettersi a un'altra rete Wi-Fi.

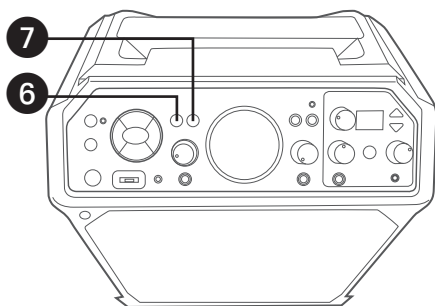

6

Premere il pulsante **BACK (INDIETRO)** per tornare indietro alla schermata precedente.

7

Per accedere al menu principale premere il pulsante **HOME**.

# Connessioni

## Impostazioni

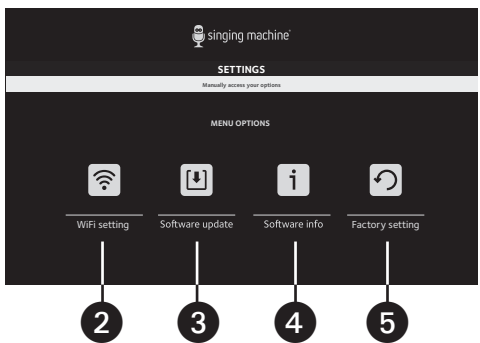
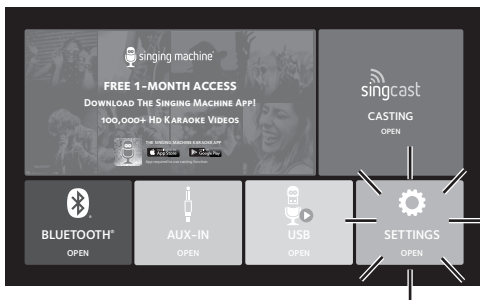

Per accedere al menu principale premere il pulsante **HOME**. Per selezionare l'icona **IMPOSTAZIONI** utilizzare il pulsante di **Navigazione** ►/►► Destra o ◀◀/◀ Sinistra e il pulsante **INVIO/** ►||; sullo schermo appare "SET" (IMPOSTA).

Selezionare **Impostazione Wi-Fi** per connettersi o disconnettersi dalla rete Wi-Fi e controllare il livello del segnale Wi-Fi.

Selezionare **Aggiornamento software** per aggiornare il software dell'unità.

Selezionare **Informazioni software** per verificare la versione più recente software e il numero di serie dell'unità.

Selezionare **Impostazioni di fabbrica** per eliminare tutti i dati memorizzati nell'unità.



# Funziona

## Utilizzo della trasmissione SingCast

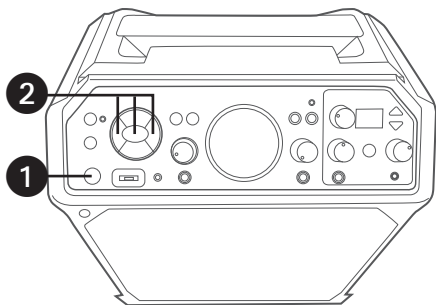

1

Collegare l'unità come descritto in precedenza e assicurarsi di connetterla a una TV. Per accendere l'unità premere il pulsante **STANDBY/ON**.

2

Per selezionare l'icona **SINGCAST** sullo schermo della TV utilizzare il pulsante di **navigazione** ►/►► destra o ◀◀/◀ sinistra e il pulsante **INVIO**/►||, oppure premere ripetutamente il pulsante **FUNZIONE** fino a visualizzare "**CAS**" sullo schermo.

3

Scarica l'**app The Singing Machine Karaoke** per scegliere tra migliaia di video in HD per karaoke e proiettare i video per karaoke preferiti dal proprio dispositivo mobile alla T V (assicurarsi che il dispositivo mobile e l'unità siano connessi alla stessa rete Wi-Fi).

4

Dopo aver registrato il proprio account, scegliere il brano preferito. Premere l'icona "📺" e selezionare "SingCast Studio" per trasmettere il video in TV.



3

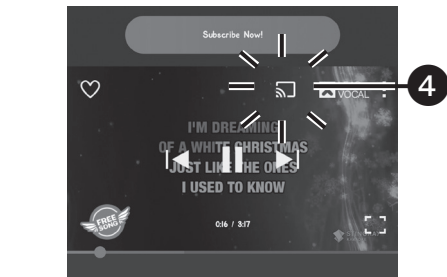
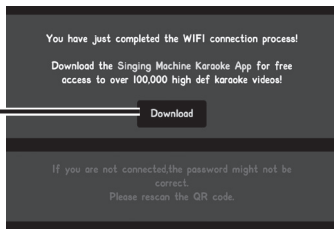

# Funziona

## Utilizzo della trasmissione SingCast (continua)

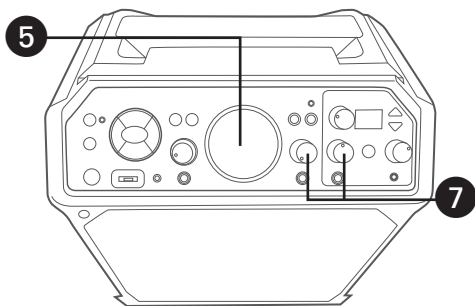

**5** Regolare il volume a un livello confortevole utilizzando il comando **VOLUME MUSICA**.

**NOTA:**

È inoltre possibile regolare il volume della TV con il relativo comando.

**6** Collegare uno o più microfoni. Spostare l'interruttore **ON/OFF** del microfono su **ON**.

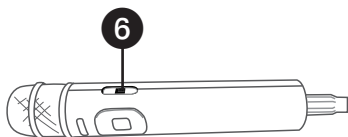

**7** Regolare il **VOLUME DEL MICROFONO** su **1** o su **2** a piacere. Aumentandolo, si alza il volume del microfono corrispondente.

## **8** REGISTRAZIONE DEL CANTO

Per registrare il canto e la musica, premere il pulsante **REC**. Verrà avviata la registrazione e si accenderà la spia dell'indicatore di registrazione.

Al termine della registrazione, premere nuovamente il pulsante **Registra**; la spia dell'indicatore di registrazione si spegnerà.

**NOTE:**

- Il file audio registrato verrà registrato nell'unità USB.
- Il file audio registrato verrà denominato "CAS\_RECORD\_X.mp3".

**9** Per spegnere l'unità premere il pulsante **STANDBY/ON**.

# Funziona

## Intonazione

La funzione di intonazione viene visualizzata in un'area dedicata nella parte anteriore (in alto a destra) dell'unità. Questo permette di intonare la voce come i professionisti.

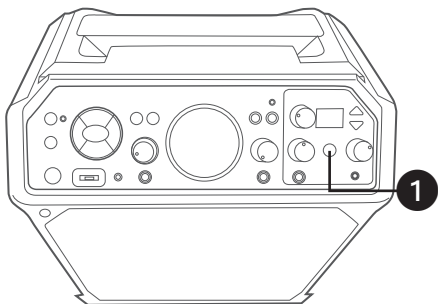

**1** Con l'unità accesa, premere una volta il pulsante di comando **INTONAZIONE** per attivarla; si accenderà il primo indicatore di livello **INTONAZIONE**. Questa è l'impostazione dell'**INTONAZIONE** naturale e ciò che viene comunemente usato nell'industria musicale per livellare e correggere la voce di un cantante dietro le quinte. È sottile e ha lo scopo di fornire una correzione naturale alla voce di un cantante.

Premendo di nuovo il pulsante **INTONAZIONE** si accenderà il secondo indicatore di livello di **INTONAZIONE**. Si tratta di un livello medio, un po' più forte del naturale, ma non con la massima intensità di **INTONAZIONE**.

Premendo di nuovo il pulsante **INTONAZIONE** si accenderà il terzo indicatore di livello di **INTONAZIONE**. Questo è il livello massimo, il suono emblematico che ha reso famosa la funzione di **INTONAZIONE** nel pop e nell'hip-hop.

**NOTA:** collegare il microfono al jack del microfono 1. La funzione di **INTONAZIONE** è disponibile solo tramite il jack del microfono 1.

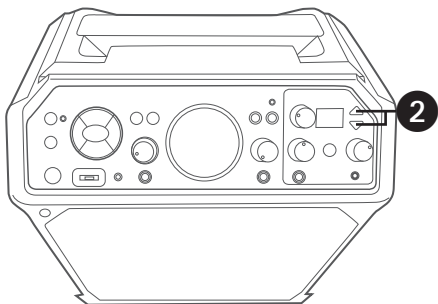

**2** Per selezionare l'effetto desiderato premere il pulsante **Su** o **Giù** di **EFFETTI**. Vedere la parte superiore della pagina successiva per gli effetti. Sperimentando con gli effetti per ottenere i migliori risultati per ogni canzone, il divertimento è assicurato!

# Funziona

## Intonazione (continua)

<b>Nome</b>	<b>Display</b>	<b>Descrizione dell'effetto</b>
Nessuno	---	Nessun effetto vocale
Tono di base	P01	Riverbero ed eco fluidi e bilanciati; un'ottima soluzione per tutto ottimizzazione vocale
Billie Eyelash	P02	Mettere in coda Bad Guy, scatenandosi con questo effetto coro armonizzato, perfetto per cantare Rock e Alternative
Phil The Air Tonight	P03	Pesante sul riverbero e sull'eco con feedback delicato ed effetto flanger per un suono piacevole perfetto per le hit degli anni '80
Grunge	P04	Inconfondibilmente grintoso, ottimo per rock, alt, pop o semplicemente per una voce fantastica
Reggae- Tone	P05	L'eco e il coro potenziati fanno risplendere le voci, soprattutto cantando reggae e reggaeton
Hip-Hop	P06	Eco e riverbero per ambienti di grandi dimensioni con un ritornello fluido
Oldtown Rd	P07	Un tocco di eco con un incremento vocale perfetto per cantare a squarciagola melodie country
Diva	P08	Porta la voce a nuovi livelli con questo amplificatore dell'ottava
Doo-Wop	P09	L'armonia fluida aggiunge un supporto dei bassi alla voce
Elettronica	P10	Incisivo ed unico, perfetto per pop, EDM e far girare la testa
Up to Mars	P11	Grande eco e ritornello per un'ampia gamma di brani, dalle ballate al funk
Anthems	P12	Moltissimo eco e riverbero per i momenti in cui la voce deve essere GROSSA
Nosebleed Seats	P13	Qualcuno ha sostenuto che gli spettacoli negli stadi hanno fatto il tutto esaurito?
Voice of an Angel	P14	Far cantare il proprio coro angelico insieme a questo delizioso effetto ritornello
4 of a Kind	P15	È come avere qualche cantante in più che armonizza la voce
Ballad rock	P16	Darci dentro con la propria ballata priobita preferita per quella persona speciale tra il pubblico
Bad Trip	P17	Effetto ritornello selvaggio e divertente
Laser	P18	Raggi laser vocali folli e sciocchi
Warp Speed	P19	Rimbalzi ed echi, tanto divertimento
Barry Deep	P20	Oh piccola, che voce profonda

# Funziona

## Intonazione (continua)

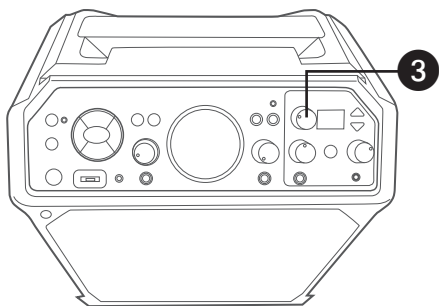

3

Ruotare il comando **FORZA EFFETTI** per impostare il livello di effetto desiderato.

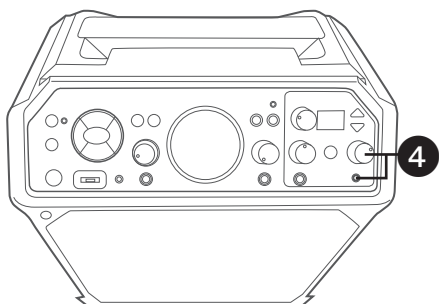

4

Per monitorare il canto, usare le cuffie (non incluse). Inserire le cuffie nell'apposito jack. Le cuffie sono dotate di un controllo del volume dedicato, quindi ruotare il controllo del **VOLUME DELLA CUFFIA** a piacere.

Il jack delle cuffie può essere utilizzato anche come uscita audio per collegarsi a un altro sistema audio con un cavo ausiliario da 3,5 mm (non incluso).

# Funziona

## Riproduzione di brani da USB

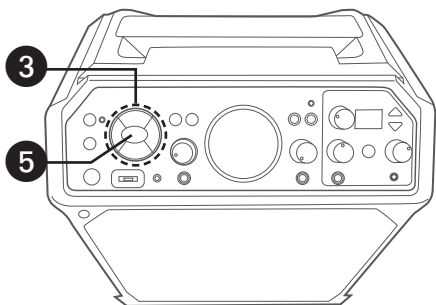
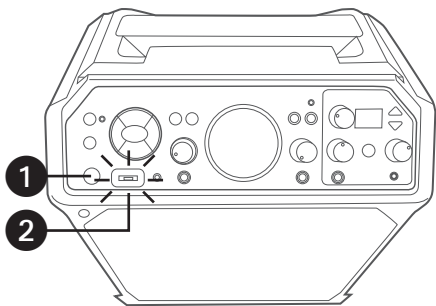

1 Collegare l'unità come descritto sopra. Per accendere l'unità, premere il pulsante **STANDBY/ON**.

2 Inserire un'unità flash USB nello slot USB dell'unità in modo che sia rivolta verso l'alto.

### 2 MODI PER ACCEDERE ALLA MODALITÀ USB

3 Premere ripetutamente il pulsante **FUNZIONE** finché sul display lampeggia "USB".

4 Utilizzare il pulsante di **Navigazione** ►/►► Destra o ◀◀/◀ Sinistra e il pulsante **INVIO/►►** per selezionare **USB APERTA** nel menu principale. L'unità deve essere collegata a una TV.

5 Premere il pulsante **INVIO/►►** per accedere alla modalità USB; la spia dell'indicatore di funzione diventerà arancione.

### NOTE:

- Quando il sistema sta caricando i brani, sulla TV verrà visualizzato "Caricamento disco U in corso, attendere prego...".
- Per accedere all'elenco dei brani dell'USB, l'unità deve essere collegata a una TV. I brani non verranno visualizzati sul mini display di questa unità.
- L'unità può leggere solo i file contenuti nella cartella "karaoke".



# Funziona

## Riproduzione di brani da USB (continua)

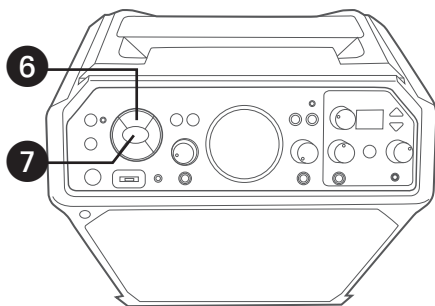

6 Utilizzare i pulsanti di **Navigazione** ▲ Su e ▼ Giù per scorrere l'elenco dei brani precedentemente scaricati sul dispositivo USB.

7 Per avviare la riproduzione premere il pulsante **INVIO/▶||**. Il video in HD per karaoke e la traccia MP3 verranno riprodotti sulla TV. Per mettere in pausa il brano premere il pulsante **INVIO/▶||** durante la riproduzione. Per accedere al menu principale premere il pulsante **↶ INDIETRO**.

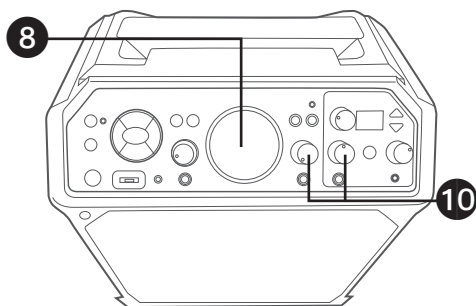

8 Regolare il volume a un livello confortevole utilizzando il comando **VOLUME MUSICA**.

**NOTA:** Se si è collegati a una TV, è possibile regolare il volume della TV anche con il relativo telecomando.

9 Collegare uno o più microfoni. Spostare l'interruttore **ON/OFF** su ON.

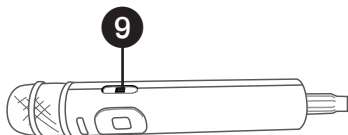

10 Regolare il **VOLUME DEL MICROFONO** su **1** o su **2** a piacere. Aumentandolo, si alza il volume del microfono corrispondente.

# Funziona

## Riproduzione di brani da USB (continua)

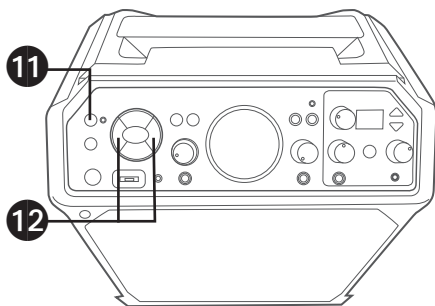

**11** Per cantare senza il cantante solista della registrazione, premere il pulsante **⊗/VOCI OFF**. Per riprendere il cantante principale, premerlo nuovamente.

**NOTA:** la rimozione della voce solista potrebbe funzionare meglio su alcuni brani piuttosto che su altri.

**12** **SALTA:** avanzare o tornare indietro di un brano premendo il pulsante di **Navigazione** ►/►► Destra o ◀◀/◀ Sinistra.

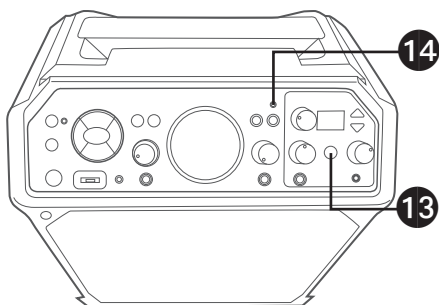

**13** **INTONAZIONE :** per ulteriori dettagli consultare le pagine IT18 a IT20.

**14** **REGISTRAZIONE DEL CANTO**  
Per registrare il canto e la musica, premere il pulsante **REC**. Verrà avviata la registrazione e si accenderà la spia dell'indicatore di registrazione. Al termine della registrazione, premere nuovamente il pulsante Registra; la spia dell'indicatore di registrazione si spegnerà.

**NOTE:**

- Il file audio registrato verrà registrato nell'unità USB.
- Il file audio registrato verrà denominato "USB\_RECORD\_X.mp3".
- Per leggere i file audio appena registrati accedere nuovamente alla modalità USB.

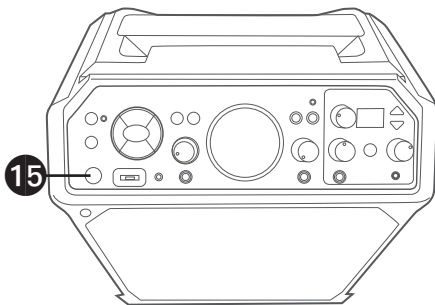

**15** Per spegnere l'unità premere il pulsante **STANDBY/ON**.



# Funziona

Utilizzare un dispositivo Bluetooth

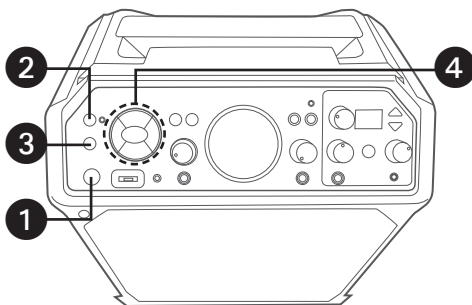

**1** Connettere l'unità come descritto sopra. Per accendere l'unità premere il pulsante **STANDBY/ON**. L'indicatore di alimentazione si accenderà.

### 3 MODI PER ACCEDERE ALLA MODALITÀ BLUETOOTH

**2** Tenere premuto il pulsante **ⓧ/VOCI OFF**; sul display si accenderà "BT" e l'indicatore lampeggerà.

**3** Premere ripetutamente il pulsante **FUNZIONE** finché sul display si accenderà "BT"; l'indicatore lampeggerà.

**4** Per selezionare **BLUETOOTH APRI** nel menu principale utilizzare i pulsanti di **Navigazione** **▶/▶▶** Destra o **◀◀/◀** Sinistra e **INVIO/▶▶▶**; l'unità deve essere collegata a una TV.

**5** L'unità esegue automaticamente la ricerca e l'associazione a un dispositivo Bluetooth associato in precedenza. Se non sono presenti dispositivi associati, effettuare la connessione come illustrato nella fase successiva.

**NOTA:** per scollegare qualsiasi dispositivo associato e associare un altro dispositivo è inoltre possibile tenere premuto il pulsante **ⓧ/VOCI OFF**.

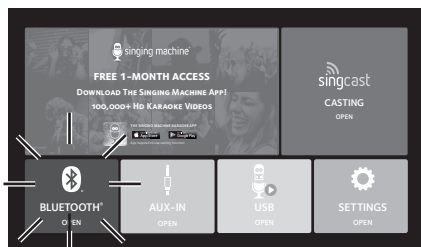

**4**

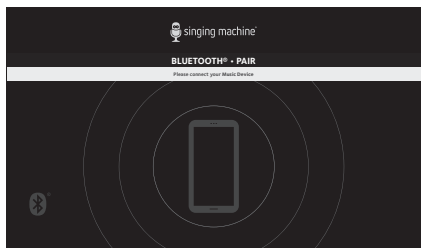

# Funziona

## Utilizzare un dispositivo Bluetooth (continua)

**NOTA:** è possibile visualizzare i testi sul proprio dispositivo mobile/tablet e ottenere altri brani scaricando l'app "The Singing Machine Mobile Karaoke"; per ulteriori informazioni fare riferimento al kit di benvenuto.

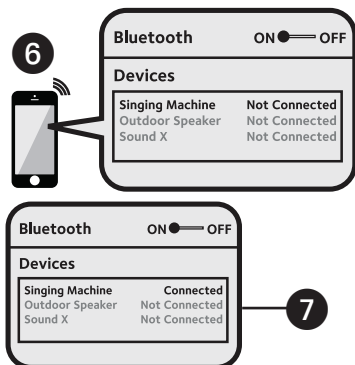

6 Per cercare un dispositivo rilevabile con un segnale Bluetooth attivare l'opzione Bluetooth nelle impostazioni del dispositivo. Selezionare **"SINGING MACHINE"** dai risultati del dispositivo nel menu Bluetooth.

**NOTA:** per istruzioni dettagliate consultare anche il manuale dell'utente del dispositivo Bluetooth.

7 La spia dell'indicatore "B T" e Bluetooth sarà costantemente accesa.

### NOTE:

- Se il Bluetooth richiede un passcode durante il processo di associazione, per effettuare la connessione immettere "0000".
- Su alcuni dispositivi Bluetooth, una volta completata l'associazione, selezionare il dispositivo Bluetooth come "Usa come dispositivo audio" o simile.
- Se la connessione viene interrotta dopo aver eseguito correttamente l'associazione, verificare che la distanza tra l'altoparlante e il dispositivo Bluetooth non superi i 10 metri/30 piedi.

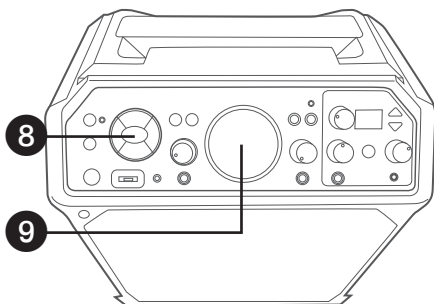

8 È possibile controllare il dispositivo Bluetooth per avviare la riproduzione musicale O premere il pulsante **INVIO/▶||** per avviare la riproduzione. Premere il pulsante **INVIO/▶||** durante la riproduzione per mettere in pausa il brano.

9 Regolare il volume a un livello confortevole utilizzando il comando **VOLUME MUSICA** sull'unità e Volume sul dispositivo Bluetooth.

**NOTA:** Se si è collegati a una TV, è possibile regolare il volume della TV anche con il relativo telecomando.

# Funziona

Utilizzare un dispositivo Bluetooth (continua)

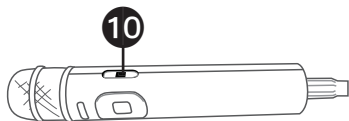

**10** Collegare uno o più microfoni. Spostare l'interruttore **ON/OFF** su ON.

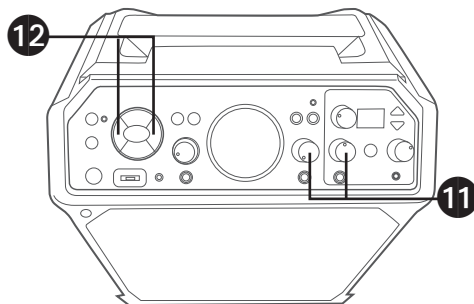

**11** Regolare il **VOLUME DEL MICROFONO** su **1** o su **2** a piacere. Aumentandolo, si alza il volume del microfono corrispondente.

**12** **SALTA:** avanzare o tornare indietro di un brano premendo il pulsante di **Navigazione** ►/▶▶ Destra o ◀◀/◀ Sinistra.

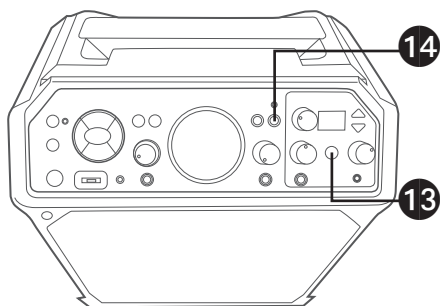

**13** **INTONAZIONE** : per ulteriori dettagli consultare le pagine IT18 a IT20.

**14** **REGISTRAZIONE DEL CANTO:** Per registrare il canto e la musica, premere il pulsante **REC**. Verrà avviata la registrazione e si accenderà la spia dell'indicatore di registrazione. Al termine della registrazione, premere nuovamente il pulsante Registra; la spia dell'indicatore di registrazione si spegnerà.

#### NOTE:

- Il file audio registrato verrà registrato nell'unità USB.
- Il file audio registrato verrà denominato con il prefisso "BT\_RECORD\_X.mp3".

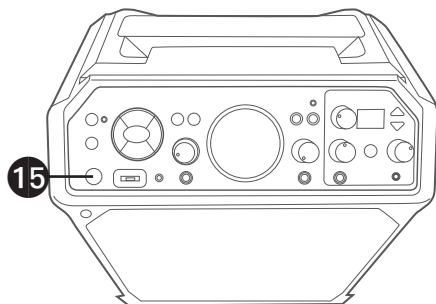

**15** Per spegnere l'unità premere il pulsante **STANDBY/ON**.

# Funziona

## Utilizzo del jack AUX-IN

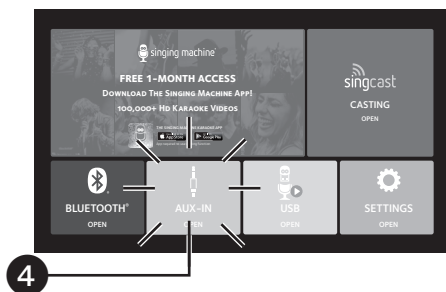
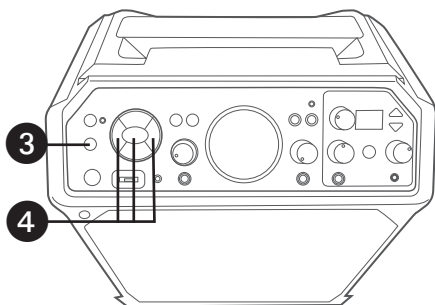
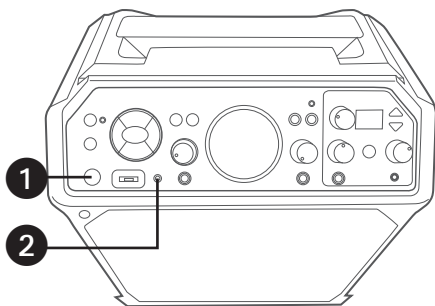

1 Connettere l'unità come descritto sopra. Per accendere l'unità premere il pulsante **STANDBY/ON**.

2 Collegare l'unità esterna al jack **INGRESSO AUS**, utilizzando un cavo audio ausiliario da 3,5 mm (non incluso). Il collegamento di un'unità esterna consentirà di riprodurre l'audio attraverso la Singing Machine.

### NOTE:

- Per evitare distorsioni si consiglia vivamente di impostare il volume dell'unità ausiliaria su 1/3 o su un valore inferiore.
- Quando si utilizza un dispositivo esterno non è possibile saltare file/brani in questa unità.

### 2 MODI PER ACCEDERE ALLA MODALITÀ AUX-IN

3 Premere ripetutamente il pulsante **FUNZIONE** finché sul display lampeggia "AUX"; l'indicatore diventerà verde.

4 Per selezionare **AUX-IN APRI** nel menu principale utilizzare i pulsanti di **Navigazione** ►/►► Destra o ◀◀/◀ Sinistra e **INVIO**/►►►; l'unità deve essere collegata a una TV. "AUX" inizierà a lampeggiare sul display; l'indicatore diventerà verde.

# Funziona

## Utilizzo del jack AUX-IN (continua)

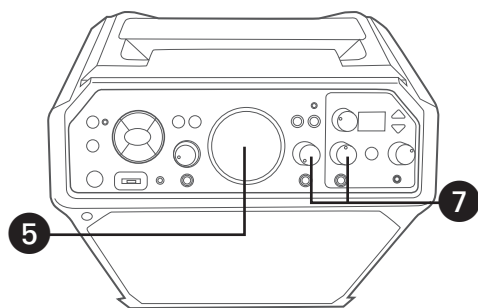

**5** Regolare il volume utilizzando il comando **VOLUME MUSICA** sull'unità o sul dispositivo esterno.

**6** Collegare uno o più microfoni. Spostare l'interruttore **ON/OFF** del microfono su **ON**.

**7** Regolare il **VOLUME DEL MICROFONO** su **1** o su **2** a piacere. Aumentandolo, si alza il volume del microfono corrispondente.

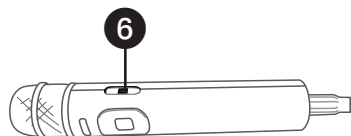

**8** **INTONAZIONE** : per ulteriori dettagli consultare le pagine IT18 a IT20.

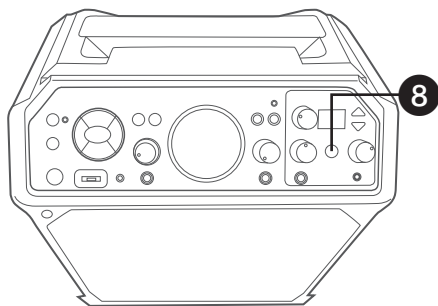

**9** Per registrare il canto e la musica, premere il pulsante **REC**. Verrà avviata la registrazione e si accenderà la spia dell'indicatore di registrazione. Al termine della registrazione, premere nuovamente il pulsante **REC**; l'indicatore di registrazione si spegnerà.

### NOTE:

- Il file audio registrato verrà registrato nell'unità USB.
- Il file audio registrato verrà denominato con il prefisso "LINE\_RECORD\_X.mp3".

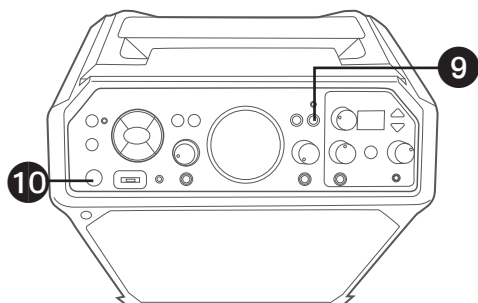

**15** Per spegnere l'unità premere il pulsante **STANDBY/ON**.

# Funziona

## Utilizzo del jack per INGRESSO ESTERNO

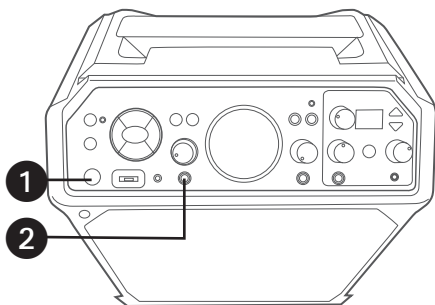

**1** Collegare l'unità come descritto sopra. Per accendere l'unità premere il pulsante **STANDBY/ON**.

**2** Collegare l'unità esterna al jack per **INGRESSO ESTERNO** utilizzando un cavo audio ausiliario da 6,3 mm (non incluso). Il collegamento di un'unità esterna consente di riprodurre l'audio attraverso la Singing Machine. Regolare il volume dell'ingresso esterno utilizzando il comando **VOLUME INGRESSO EST**.

### NOTE:

- Per evitare distorsioni si consiglia vivamente di impostare il volume dell'unità ausiliaria su 1/3, così come il **VOLUME INGRESSO EST**.
- Quando si utilizza un dispositivo esterno non è possibile saltare file/brani in questa unità.

**3** Il dispositivo collegato al jack per **INGRESSO ESTERNO** viene riprodotto attraverso questa unità a prescindere dalla funzione selezionata.

# Guida per la risoluzione dei problemi

Se questa unità presenta un problema, prima di rivolgersi all'assistenza controllare quanto segue:

## Assenza di alimentazione

- L'alimentazione è spenta. Per accenderla, premere il pulsante **STANDBY/ON**.
- Controllare che l'unità sia collegata all'alimentazione CA.
- Verificare che l'adattatore CA sia collegato saldamente alla parte posteriore dell'unità.
- Collegare l'unità a una presa diversa.
- Il normale funzionamento del prodotto può essere disturbato da forti interferenze elettromagnetiche. In tal caso, per riprendere il normale funzionamento seguendo il manuale di istruzioni è sufficiente riavviare il prodotto. Se non è possibile ripristinare il funzionamento, usare il prodotto in un'altra posizione.

## Assenza di suoni – Generale

- Volumemusicaèimpostatoalminimo;alzareilvolume.
- Non è stata selezionata la funzione corretta: selezionarla usando i pulsanti di **Navigazione** o premendo il pulsante **FUNZIONE**.

## Assenza di suoni – Se collegata a una TV

- Il volume della TV è disattivato o troppo basso.
- Nel menu della TV non è stata selezionata la sorgente corretta (solitamente HDMI).

## I testi non vengono visualizzati sullo schermo TV (se collegata)

- Se collegata a una TV, la spina HDMI non è collegata correttamente; vedere la pagina IT7.
- Se collegata a una TV, selezionare la sorgente corretta sulla TV (solitamente HDMI).
- Il file/brano riprodotto non è una traccia registrata con testo. Questi sono gli unici file che consentono di visualizzare il testo sullo schermo della TV.

## Assenza di suoni dal microfono

- Controllarecheilmicrofonosiasaldamentecollegatoaljackpermicrofono1o2.
- Controllarechel'interruttore **ON/OFF** delmicrofonosiaimpostatosuON.
- Controllarecheilvolumedelmicrofonononsiaimpostatoalminimo.
- Il comando **VOLUME MICROFONO** è impostato al minimo; alzare il volume.

## I file su USB non vengono riprodotti

- Il file è danneggiato; sostituirlo.
- Il file non è in un formato riproducibile da questa unità.
- Il dispositivo USB collegato non è supportato dall'unità.
- Il file non è stato salvato nella cartella "karaoke". Salvarlo nella cartella "karaoke".

## Il dispositivo Bluetooth non può essere associato o connesso con l'unità

- Assicurarsiche tuttigliatridispositiviBluetoothsianospentiperevitarel'associazione accidentale.
- Non è stata attivata la funzione Bluetooth del dispositivo; vedere la pagina IT24 o fare riferimento al manuale utente del dispositivo Bluetooth.
- Il sistema non è in modalità di associazione; per riavviare l'associazione tenere premuto il pulsante /VOCI OFF.

# Guida per la risoluzione dei problemi

## **Dopo aver collegato correttamente il Bluetooth, la musica non è disponibile sull'unità**

- Assicurarsi che il dispositivo Bluetooth possa supportare il profilo Bluetooth A2DP.
- Il volume del dispositivo Bluetooth esterno è impostato su basso o disattivato; aumentare a piacere.

## **Impossibile connettersi alla rete Wi-Fi**

- L'unità non si trova nella portata del segnale Wi-Fi.
- Assicurarsi di aver inserito la password corretta.
- Assicurarsi che il dispositivo mobile e l'unità utilizzino la stessa rete Wi-Fi.
- Le impostazioni di sicurezza WPA3 possono causare problemi di connessione. Se si dispone di uno standard di sicurezza WPA3, si consiglia di ridurlo a WPA2 o inferiore. In alternativa, per ulteriore assistenza, si prega di contattarci.



# Problemi con la trasmissione? Possibili cause.

## Scansione del codice QR non riuscita

- Se non riesci a scansionare il codice QR, potrebbe essere necessario provare un'APP specifica per la scansione dei codici QR.
- In alternativa, è possibile accedere al "menu IMPOSTAZIONI/Impostazione Wi-Fi" per connettere direttamente l'unità SingCast alla rete Wi-Fi.

## Nessuna connessione internet

- Assicurarsi che l'unità sia in modalità SingCast.
- Assicurarsi che la password Wi-Fi inserita sia corretta.
- Assicurarsi che l'unità SingCast non sia troppo lontana dal router (distanza massima consigliata: 10 metri). Se il livello del segnale Wi-Fi è debole, si consiglia di avvicinare l'unità SingCast al router.
- Controllare l'elenco degli standard di sicurezza Wi-Fi compatibili qui sotto. WPA, WPA-PSK, WPA2, WPA2-PSK, WPA3, WEP 64bit e 128bit, IEEE 802.11x e IEEE 802.11i.
- A seconda della marca del router, se non si riesce a connettersi al router con WPA3 o uno standard di sicurezza inferiore, si consiglia di ripristinare le impostazioni di fabbrica del router. \*Assicurarsi di aver annotato il nome e la password SSID personalizzati in uso. Questo servirà a riconnettere i dispositivi connessi in precedenza e a ripristinare le precedenti impostazioni di sicurezza del Wi-Fi.
- Se il Wi-Fi dell'unità Singing Machine è connesso correttamente al router, ma non è ancora possibile connettersi a Internet, potrebbe essere necessario verificare eventuali problemi di connessione Internet sul router. In alternativa, controllare le impostazioni del router per verificare se l'accesso online dell'unità è bloccato. Si raccomanda vivamente di fare riferimento al manuale di istruzioni del router.
- Per assicurarsi che la funzione Wi-Fi dell'unità funzioni correttamente, connettere il Wi-Fi dell'unità all'hotspot del dispositivo mobile con il servizio dati e verificarne il funzionamento. Assicurarsi di disporre di un secondo dispositivo mobile che funga da hotspot per trasmettere il video.

## Impossibile trovare l'unità SingCast nell'elenco di trasmissione dell'app Karaoke/Nessuna trasmissione video alla TV

- Assicurarsi che l'unità SingCast e il dispositivo mobile siano connessi alla stessa rete Wi-Fi.
- Se SingCast non viene visualizzato come opzione di trasmissione, controllare le impostazioni di sicurezza avanzate per abilitare DLNA.
- Se si sta collegando un router con funzione Mesh, assicurarsi che la funzione "Accedi a Intranet" sia abilitata.

# Specifiche

## AUDIO

Potenza di uscita ..... 50 Watts (RMS)  
Impedenza di uscita ..... 4 Ohm

## BLUETOOTH

Versione Bluetooth ..... V5.0  
Distanza di funzionamento ..... Fino a 10 metri/30 piedi misurati in spazi aperti

## WI-FI

Frequenza Wi-Fi ..... 2,4GHz/5GHz

## USB

Formato ..... FAT32  
Compatibilità massima ..... 32GB

## FILE REGISTRATO

Codifica MP3 ..... 128kbps

## JACK

Microfono ..... Jack per microfono da 6,3 mm (2)

## GENERALI

Alimentazione ..... 100-240V, 50-60Hz  
Uscita ..... 18.0VCC  Centro positivo 3,0A  
Dimensioni - Unità principale ..... 35,4 x 24 x 42,4 cm (13,9 x 9,5 x 16,7 in)  
Peso - Unità principale ..... 9,0Kg (19,8 lbs)  
Microfono..... -74db 600 Ohm di impedenza con microfono dinamico da 6,3 mm

Le specifiche sono soggette a modifiche senza preavviso.



I termini HDMI e HDMI High-Definition Multimedia Interface, e il logo HDMI sono marchi o marchi registrati di HDMI Licensing Administrator, Inc. negli Stati Uniti e in altri paesi.



Il marchio e i loghi Bluetooth® sono marchi registrati di proprietà di Bluetooth SIG, Inc. e qualsiasi uso di tali marchi da parte di The Singing Machine Company, Inc. è concesso in licenza. Altri marchi e nomi commerciali appartengono ai rispettivi proprietari.

Visitate il nostro sito web: [www.singingmachine.com](http://www.singingmachine.com)

Copyright © 2022 - Tutti i diritti riservati.

Singing Machine è distribuito nel Regno Unito e in Europa da:  
1994 Inc. Ltd.  
Muiderstraat 9B, Amsterdam, 1011PZ Netherlands

The Singing Machine Company, Inc.  
4060 E Jurupa Street, Unit B  
Ontario, CA 91761-1413 USA

STAMPATO IN CINA  
3093SP-2301-ITA01-US