



# singing machine®

creating Joy through music™

## SMC273BK

INSTRUCTION MANUAL/ MANUAL DE INSTRUCCIONES/  
MODE D'EMPLOI

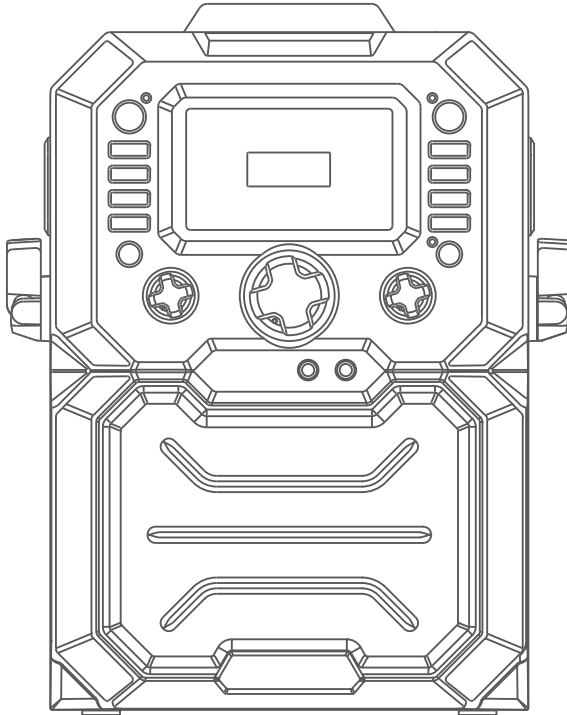



[www.singingmachine.com](http://www.singingmachine.com)

The Singing Machine® is a registered trademark of The Singing Machine Co., Inc.

The Singing Machine® es marca registrada de The Singing Machine Co., Inc.

Singing Machine® est une marque déposée par The Singing Machine Co., Inc.

# Warnings

	<b>CAUTION</b> RISK OF ELECTRIC SHOCK DO NOT OPEN	
<b>CAUTION: TO REDUCE THE RISK OF ELECTRIC SHOCK, DO NOT REMOVE COVER (OR BACK). NO USER-SERVICEABLE PARTS INSIDE. REFER SERVICING TO QUALIFIED SERVICE PERSONNEL.</b> The Caution marking is located on the rear panel.		



**DANGEROUS VOLTAGE:** The lightning flash with arrowhead symbol within an equilateral triangle is intended to alert the user to the presence of uninsulated dangerous voltage within the product's enclosure that may be of sufficient magnitude to constitute a risk of electric shock to persons.



**ATTENTION:** The exclamation point within an equilateral triangle is intended to alert the user to the presence of important operating and maintenance (servicing) instructions in the literature accompanying this product.

**DRIPPING WARNING:** This product shall not be exposed to dripping or splashing, and no objects filled with liquids, such as vases, shall be placed on the product.

**VENTILATION WARNING:** The normal ventilation of the product shall not be impeded for intended use.

**CAUTION: TO PREVENT ELECTRIC SHOCK, MATCH WIDE BLADE OF PLUG TO WIDE SLOT AND FULLY INSERT.**

**WARNING: TO PREVENT FIRE OR SHOCK HAZARD, DO NOT EXPOSE THIS UNIT TO RAIN OR MOISTURE.**

**FCC WARNING:** This equipment may generate or use radio frequency energy. Changes or modifications to this equipment may cause harmful interference unless the modifications are expressly approved in the instruction manual. The user could lose the authority to operate this equipment if an unauthorized change or modification is made.

This device complies with part 15 of the FCC Rules. Operation is subject to the following two conditions: (1) This device may not cause harmful interference, and (2) this device must accept any interference received, including interference that may cause undesired operation.

**NOTE:** This equipment has been tested and found to comply with the limits for a Class B digital device, pursuant to part 15 of the FCC Rules. These limits are designed to provide reasonable protection against harmful interference in a residential installation. This equipment generates, uses and can radiate radio frequency energy and, if not installed and used in accordance with the instructions, may cause harmful interference to radio communications. However, there is no guarantee that interference will not occur in a particular installation. If this equipment does cause harmful interference to radio or television reception, which can be determined by turning the equipment off and on, the user is encouraged to try to correct the interference by one or more of the following measures:

- Reorient or relocate the receiving antenna.
  - Increase the separation between the equipment and receiver.
  - Connect the equipment into an outlet on a circuit different from that to which the receiver is connected.
  - Consult the dealer or an experienced radio/TV technician for help.
- The rating information is located at the bottom of the unit.

**Warning:** Changes or modifications to this unit not expressly approved by the party responsible for compliance could void the user's authority to operate the equipment.

## RF Exposure Warning Statements:

This equipment complies with FCC radiation exposure limits set forth for an uncontrolled environment. This equipment shall be installed and operated with minimum distance 20cm between the radiator & body.

# Important Safety Information

1. Read these Instructions.
2. Keep these Instructions.
3. Heed all Warnings.
4. Follow all Instructions.
5. Do not use this apparatus near water.
6. Clean only with a dry cloth.
7. Do not block any of the ventilation openings. Install in accordance with the Manufacturer's instructions.
8. Do not install near any heat sources such as radiators, heat registers, stoves, or other apparatus (including amplifiers) that produce heat.
9. Do not defeat the safety purpose of the polarized or grounding-type plug. A polarized plug has two blades with one wider than the other. A grounding type plug has two blades and a third grounding prong. The wide blade or the third prong are provided for your safety. When the provided plug does not fit into your outlet, consult an electrician for replacement of the obsolete outlet.
10. Protect the power cord from being walked on or pinched particularly at plugs, convenience receptacles, and the point where they exit from the apparatus.
11. Only use attachments/accessories specified by the manufacturer.
12. Use only with a cart, stand, tripod, bracket, or table specified by the manufacturer, or sold with the apparatus. When a cart is used, use caution when moving the cart/apparatus combination to avoid injury from tip-over.
13. Unplug this apparatus during lightning storms or when unused for long periods of time.
14. Refer all servicing to qualified service personnel. Servicing is required when the apparatus has been damaged in any way, such as power-supply cord or plug is damaged, liquid has been spilled or objects have fallen into the apparatus, the apparatus has been exposed to rain or moisture, does not operate normally, or has been dropped.
15. **WARNING:** To reduce the risk of fire or electric shock, do not expose this apparatus to rain or moisture. Do not place objects filled with water, such as a vase, on the apparatus.
16. The AC mains plug is used as the power disconnect device and it should remain readily accessible and operable during intended use. In order to completely disconnect the apparatus from power, the mains plug should be completely removed from the AC outlet socket.
17. **CAUTION:** To reduce the risk of fire or explosion, do not expose batteries to excessive heat such as sunshine, fire or other heat sources.

PORTABLE CART WARNING  
(symbol provided by RETAC)



# Included

What's in the box.

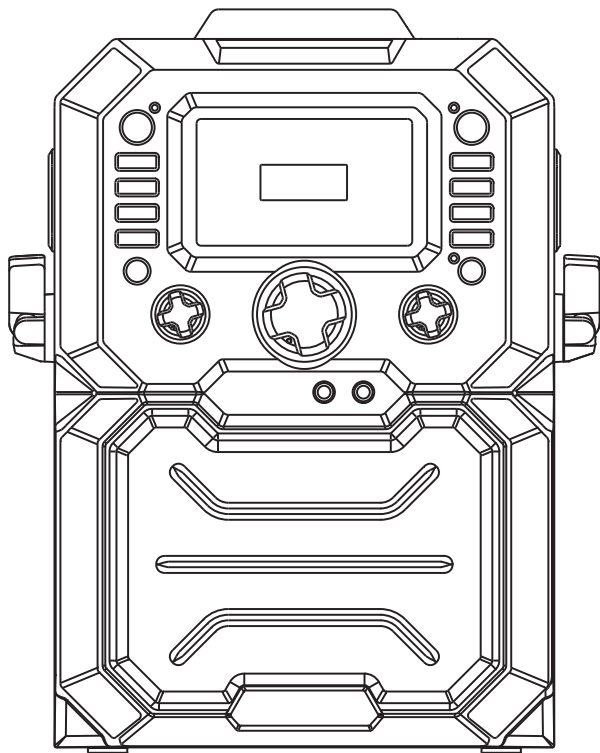

Main Unit

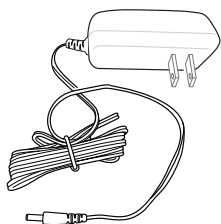

AC Adapter

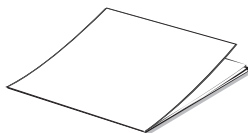

Manual

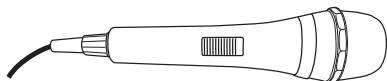

Wired Microphone

# Location of Controls (Front)

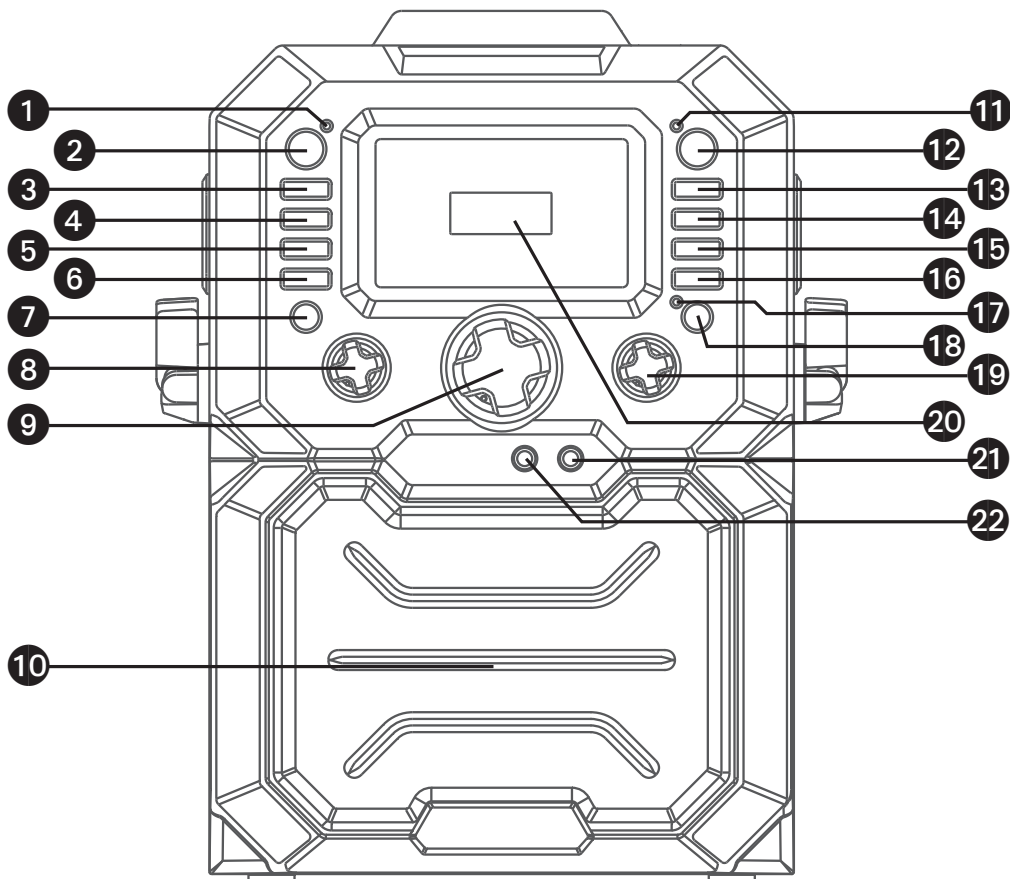

- 1. Power indicator
- 2. ON/STANDBY Button
- 3. LIGHTS Button
- 4. VOCALS OFF Button
- 5. ECHO + Button
- 6. ECHO - Button
- 7. FUNCTION Button
- 8. MIC VOLUME Control

- 9. MASTER VOLUME Control
- 10. Speaker
- 11. Bluetooth indicator
- 12. Bluetooth Button
- 13. PLAY/PAUSE Button
- 14. SKIP ►► Button
- 15. SKIP ◀◀ Button

- 16. 🏠 HOME Button
- 17. WiFi indicator
- 18. ↩️ BACK Button
- 19. Navigation/ENTER Button
- 20. Display
- 21. MIC 2 Jack
- 22. MIC 1 Jack

# Location of Controls (Top/Rear)

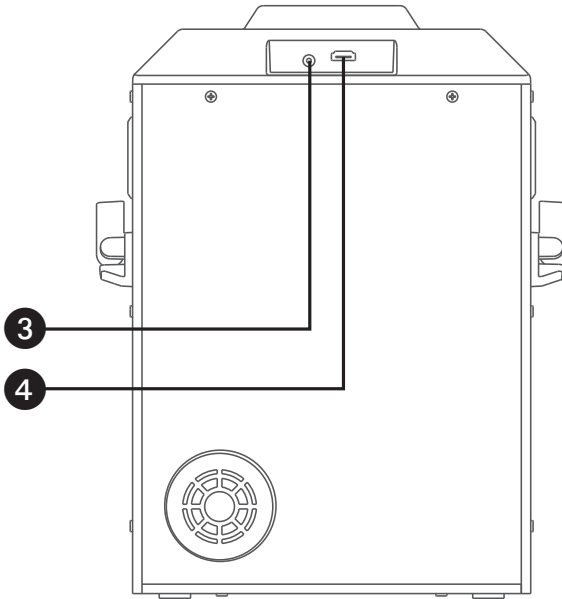
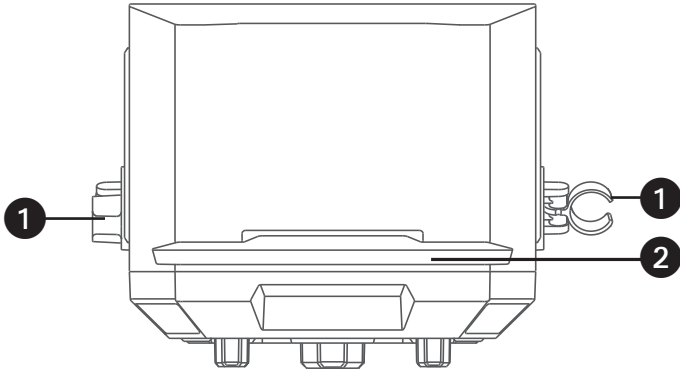

- 1. Mic Holders
- 2. Cradle

- 3. DC Jack
- 4. HDMI Jack

# Connection

## Connecting the Microphone(s)

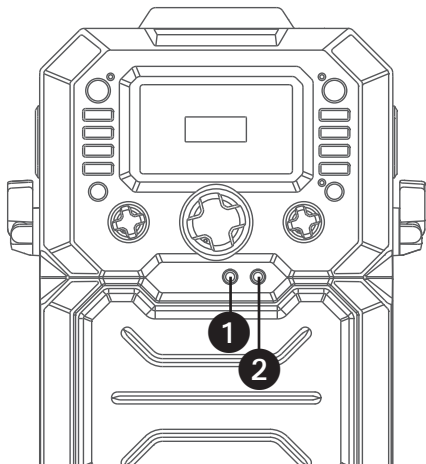

### Microphones:

Connect a microphone into MIC jack 1 **1** as well as MIC jack 2 **2** (when desired).

**NOTE:** Do not drop or tap the Mic as damage to the Mic or speakers may occur. Do not twirl the microphone by cord as it will cause damage to the encased wiring.

---

## Connecting to AC Power

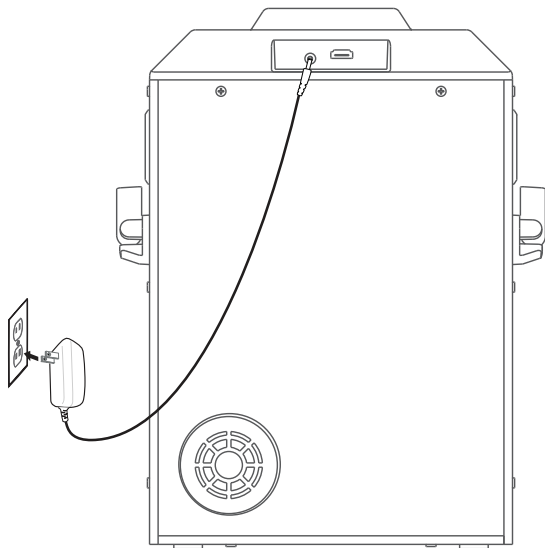

Insert the AC power cord into a conveniently located AC outlet having 120V AC, 60Hz.

### Note:

Make all connections before connecting to AC power.

# Connection

## Connecting the Unit to a TV

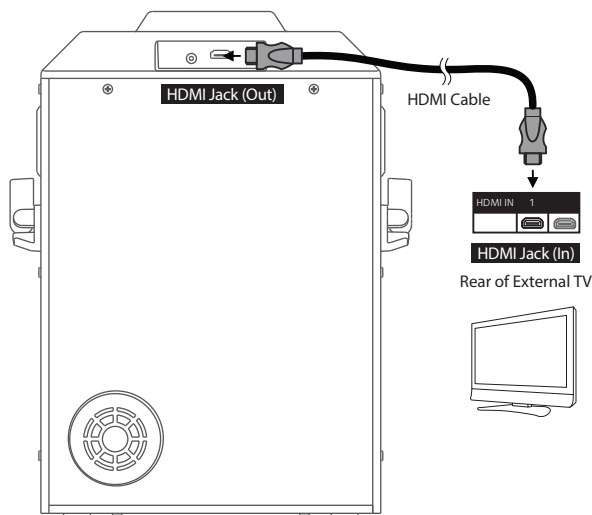

To output the casting video and casting audio to your TV, perform the following steps:

Plug the HDMI cable (not included) into the HDMI Jack on the back of the unit. Plug the other end of the HDMI cable into the HDMI input on your TV.

### NOTES:

- This unit can be used with or without a TV, but it is highly recommended to use a TV in order to utilize all the features.
- Also refer to the TV's User Guide.
- Bluetooth audio and mic input cannot be output to your TV.

---

## Lights Mode

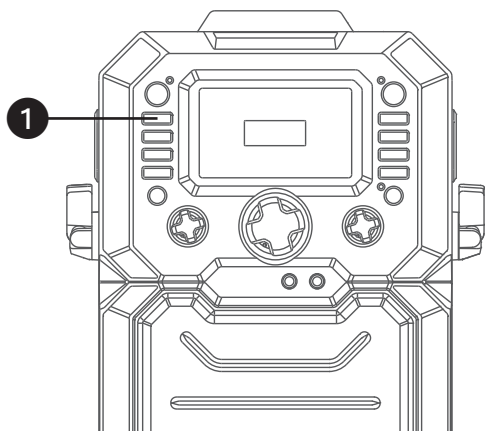

1 There are four Light modes. Repeatedly press the **LIGHTS** button to select a mode as follows:

**Light Mode 1~2:** The light effect will synchronize with the music and your singing.

**Light Mode 3:** Solid color transitional light show only. The light effect will not react to the music nor your singing.

**Light Mode 4:** The light effect will be turned off.

# Connection

## Cradle

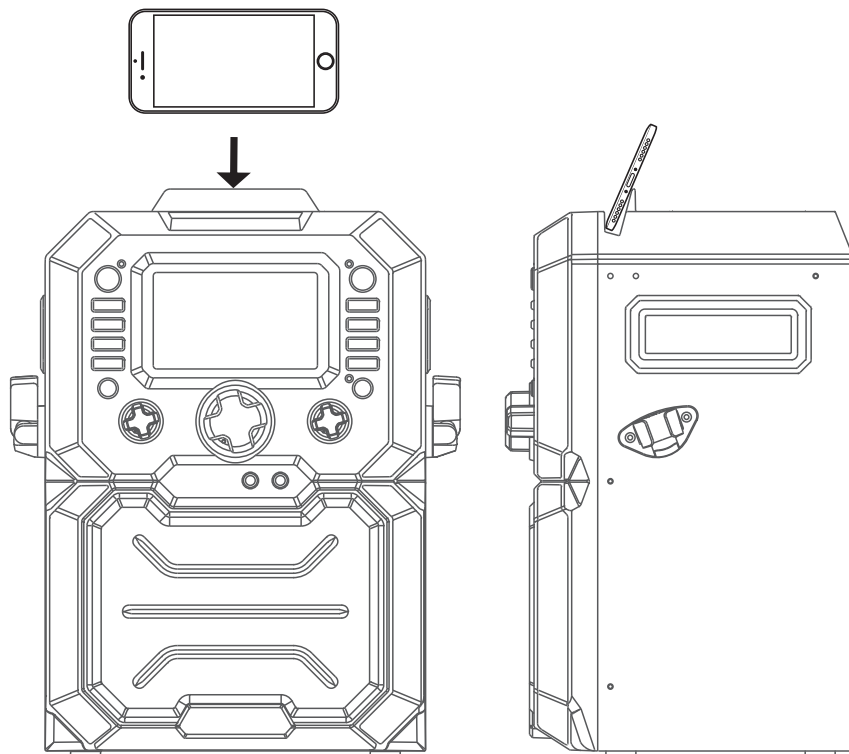



# Connections

## Connect to WiFi

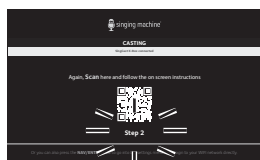
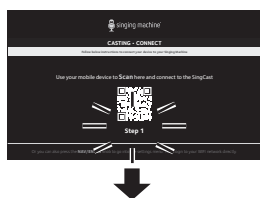
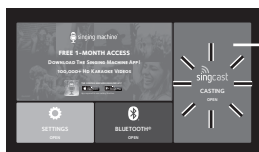
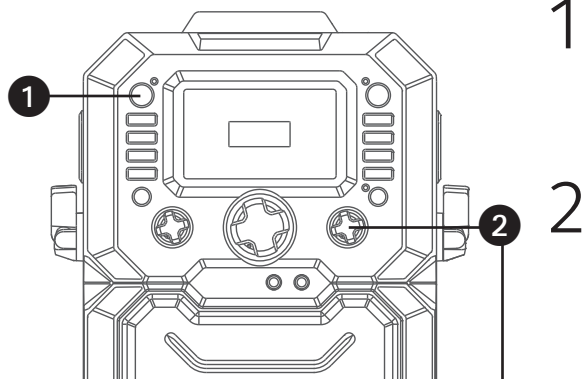

1 Connect the unit as described previously and ensure to connect it to a TV. Press the **ON/STANDBY** button to power on the unit. The power indicator will light up.

### 2 USE YOUR MOBILE DEVICE TO CONNECT THIS UNIT

Use the **NAV/ENTER** control to select the **SINGCAST** icon on your TV screen. "CAS" will display on the screen. If this unit has not been connected to your WiFi network, a step 1 QR code will pop up on screen. Use your mobile device to scan the QR code allowing it a moment to load. Once your mobile device connects to the unit successfully, the step 2 QR code will pop up on screen.

#### NOTE:

- Rotate the **NAV/ENTER** control to navigate, press it to enter.

### 3 CONNECT THIS UNIT TO YOUR WIFI NETWORK

Use your mobile device to scan the step 2 QR code and allow it to load. The WiFi list will pop up on your mobile device. Search for and select your home WiFi and input your WiFi password to complete the login process.

If the unit does NOT connect to your home WiFi successfully, check your password and WiFi frequency and repeat above steps.

#### NOTES:

- This unit supports **2.4GHz WiFi only**.
- Make sure the WiFi network of the mobile device and unit are using the same network.
- WPA3 security settings can cause connection issues. If you have WPA3 security, we recommend lowering to WPA2 or lower. Or contact us for further help.

# Connections

## Connect to WiFi (Continued)

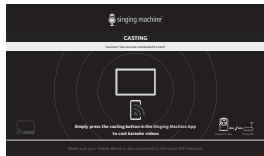

4

When the unit connects to your WiFi successfully, "connected" will display on-screen. You can download the Singing Machine Karaoke App to listen to your favorite karaoke music and project the HD karaoke video on your TV.

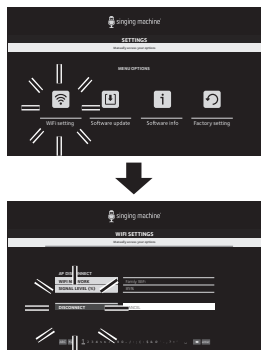

5

The unit automatically searches and pairs to a previously paired WiFi network. If you want to connect to another WiFi network, you can go to the main menu and select **SETTINGS>WiFi setting>DISCONNECT** to disconnect from the WiFi network in order to connect to another WiFi network.

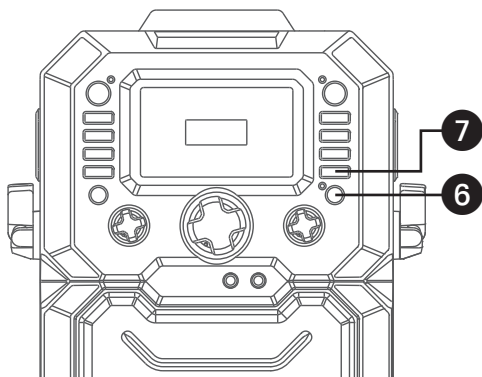

6

Press the **↩ BACK** button to go back to the previous screen.

7

Press the **🏠 HOME** button to go to the main menu.

# Connections

## Settings



1 Press the **HOME** button to go to the main menu. Using the **NAV/ENTER** control select the **SETTINGS** icon; "SEt" will appear on-screen.

2 Select **WiFi setting** to connect or disconnect from the WiFi network and check the WiFi signal level.

3 Select **Software update** to update the software of the unit.

4 Select **Software info** to check the latest software version of this unit.

5 Select **Factory setting** to delete all data stored in the unit.

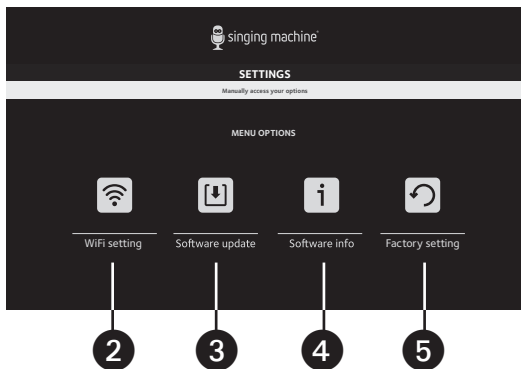

# Operation

## Using SingCast Casting

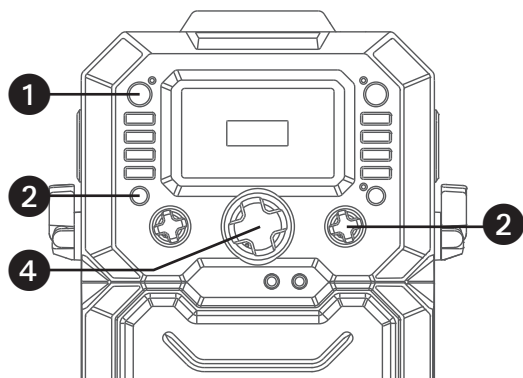

1 Connect the unit as described previously and ensure to connect it to a TV. Press the **ON/STANDBY** button to power on the unit. The power indicator will light up.

2 Use the **NAV/ENTER** control to select the **SINGCAST** icon on your TV screen. Or press the **FUNCTION** button repeatedly until "CAS" appears on the display.

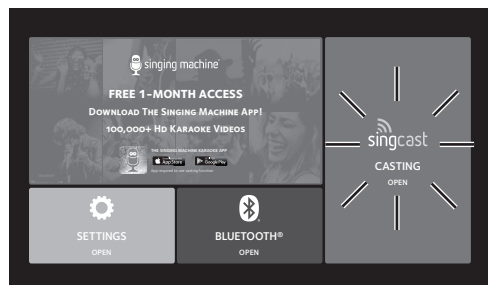

3 Download the Singing Machine Karaoke App to choose from thousands of HD karaoke videos, project your favorite karaoke videos from your mobile device to your TV (make sure your mobile device and the unit are connected to the same WiFi network).

4 Adjust the volume to a comfortable level using the **MASTER VOLUME** control.

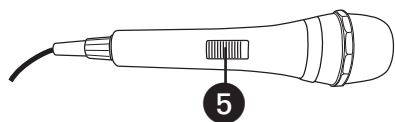

5 Connect the microphone and slide the **ON/OFF** switch on the microphone to the ON position.

# Operation

## Using SingCast Casting (Continued)

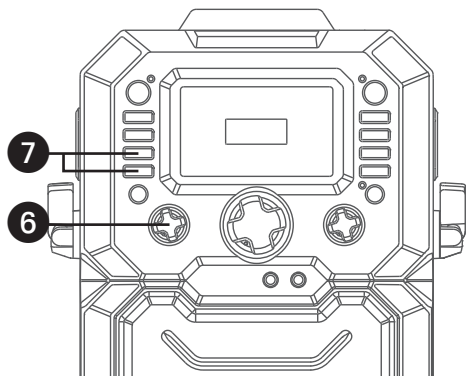

6 Rotate the **MIC VOLUME** control as desired. Increasing this control will increase the volume of both microphone inputs.

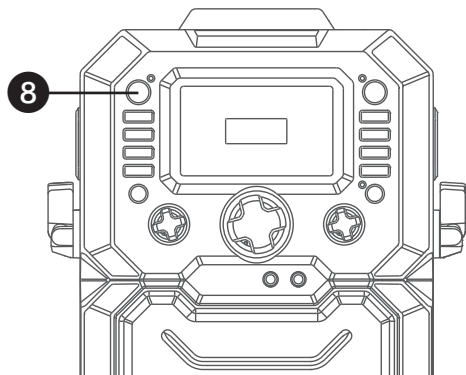

7 Press the **ECHO +** or **-** button to add an echo effect to your voice.

8 Press the **ON/STANDBY** button to turn off the unit. The power indicator will turn off.

# Operation

## Using a Bluetooth Device

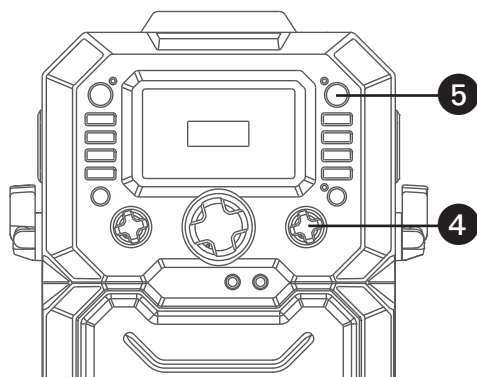
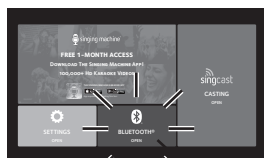
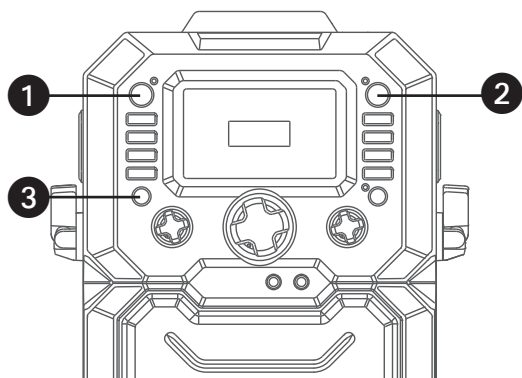

1 Connect the unit as described previously. Press the **ON/STANDBY** button to turn the unit on. The power indicator will light.

**3 WAYS TO ENTER BLUETOOTH MODE**  
2 Press the  button; "bt" will start to flash on the display.

3 Press the **FUNCTION** button repeatedly until "bt" flashes on the display.

4 Use the **NAV/ENTER** control to select **BLUETOOTH OPEN** in the main menu; the unit should be connected to a TV.

5 The unit automatically searches and pairs a previously paired Bluetooth device (if previously paired). If no previously paired devices are present and you cannot find this unit on your bluetooth compatible device's search list.

Press and hold the  button; bluetooth indicator will start flashing red and blue for 60 seconds.

**NOTE:** You can also press and hold the  button to disconnect any paired device in order to pair another device.

# Operation

## Using a Bluetooth Device

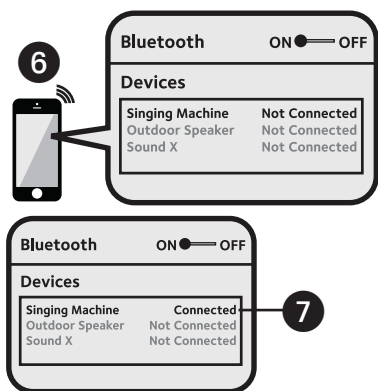

6 Turn on your device's Bluetooth option in settings to search for a discoverable device with a Bluetooth signal. Select "**SINGING MACHINE**" from the device results on the Bluetooth menu.

**NOTE:** Also refer to the user manual of your Bluetooth device for detailed instructions.

7 "bt" and bluetooth indicator will light solid.

### NOTES:

- If your Bluetooth prompts you for a passcode during the pairing process, please enter "0000" to connect.
- On some Bluetooth devices, once pairing is completed, select your Bluetooth device as "Use as Audio Device" or similar.
- If connection is lost after successful pairing, check to make sure the distance between speaker and Bluetooth-enabled device does not exceed 30 feet/10 meters.

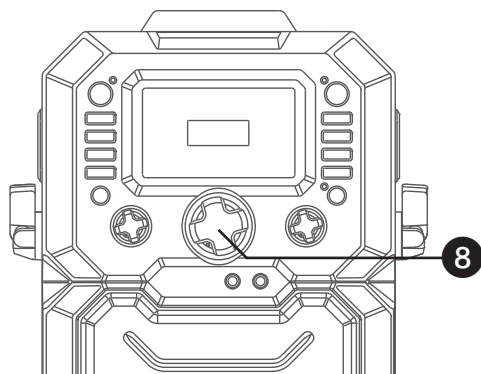

8 Adjust the volume to a comfortable level using the **MASTER VOLUME** control on this unit as well as the volume on your Bluetooth device.

**NOTE:** Bluetooth music and your singing performance are only played on the unit.

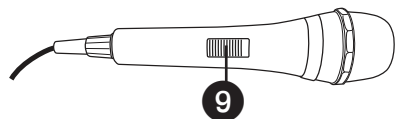

9 Connect the microphone and slide the **ON/OFF** switch on the microphone to the ON position.

# Operation

## Using a Bluetooth Device (Continued)

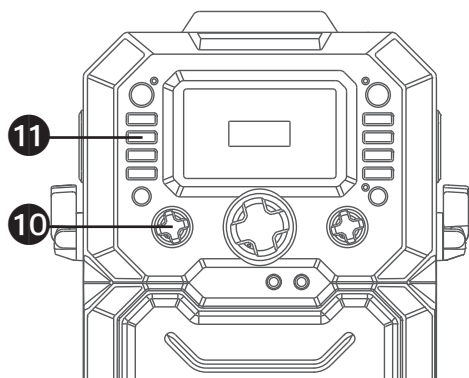

**10** Rotate the **MIC VOLUME** control as desired. Increasing this control will increase the volume of both microphone inputs.

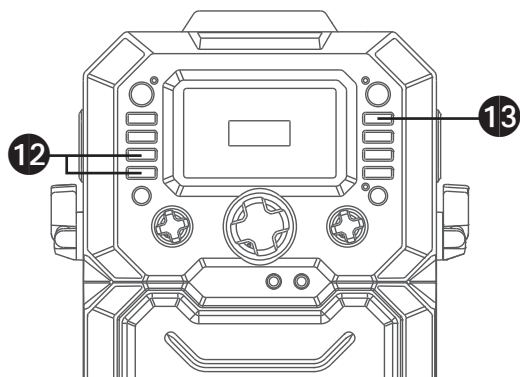

**11** To sing without the lead singer on the recording, press the **VOCALS OFF** button. To resume the lead singer, press again.

**NOTE:** Lead vocal removal might work better on some songs than others.

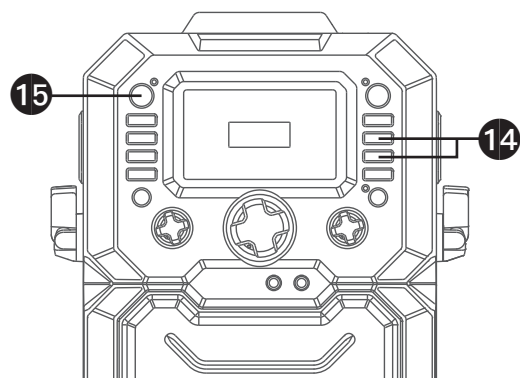

**12** Press the **ECHO +** or **-** button to add an echo effect to your voice.

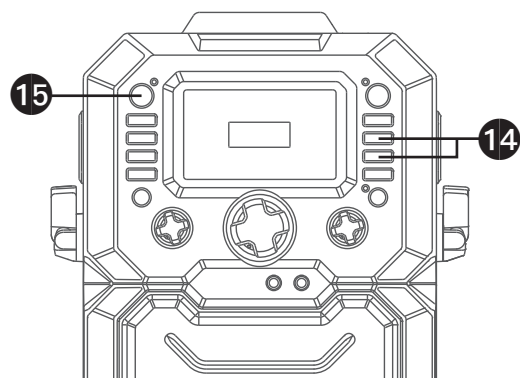

**13** To control your Bluetooth device from this unit, press the **PLAY/PAUSE** button to start playback (music app must be open). Press **PLAY / PAUSE** during playback to pause the song.

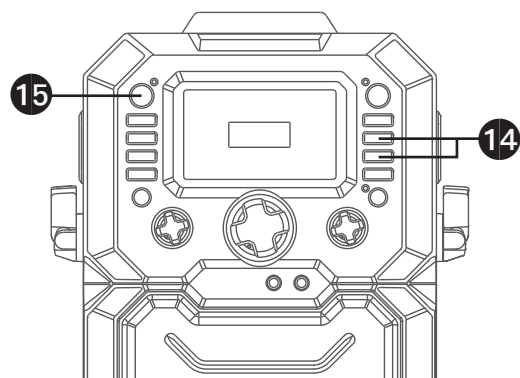

**14** **SKIP:** Advance **◀◀** or **▶▶** go back one track by pressing the or button respectively.

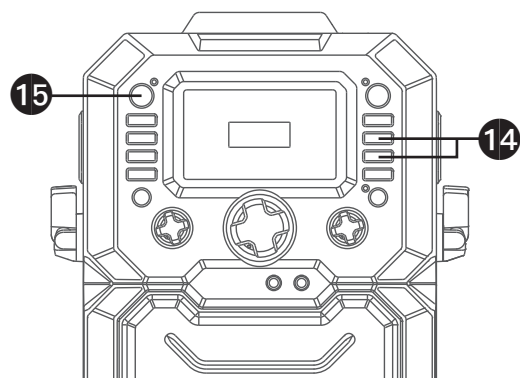

**15** Press the **ON/STANDBY** button to turn off the unit. The power indicator will turn off.



# Troubleshooting Guide

Should this unit exhibit a problem, check the following before seeking service:

## No Power

- Power is not on; press the **ON/STANDBY** button to turn power on.
- Confirm that the AC adapter is connected securely to the rear of the unit.
- Connect the unit to a different outlet.
- The normal function of the product may be disturbed by strong Electro-Magnetic Interference. If so, simply restart the product to resume normal operation by following the instruction manual. In case the function could not resume, please use the product in another location.

## No Sound – General

- Music Volume is set to minimum; raise volume.

## No Sound – If connected to a TV

- Correct mode (SingCast) was not selected on the unit.
- Bluetooth music audio and singing performance cannot output to the TV.
- Volume on the TV is muted or too low.
- Correct source (usually HDMI) was not selected on the TV's menu.

## No sound from the microphone

- Make sure the microphone is firmly connected to the MIC 1 or MIC 2 jack.
- Make sure the mic's **ON/OFF** switch is set to the ON position.
- Make sure the **MIC VOLUME** control is not set too low.
- **MASTER VOLUME** is set to minimum; raise volume.
- Microphone input cannot output to the TV.

## The Bluetooth device cannot be paired or connected with the unit

- Ensure any other Bluetooth devices are turned off to avoid accidental pairing.
- You have not activated the Bluetooth function of your device; see page E13 or refer to the Bluetooth device user's manual.
- The system is not in pairing mode; press and hold the  button to restart pairing.

## The Music is not available on the unit after successfully connecting to Bluetooth

- Ensure your Bluetooth device can support the A2DP Bluetooth profile.
- The volume on the external Bluetooth device is set too low or muted; raise as desired.

## Failed to connect to the Wifi network

- The unit is not within the WiFi signal range.
- Check that your WiFi frequency is 2.4GHz.
- Ensure you have entered the correct password.
- Check the mobile device and unit are using the same WiFi network.
- WPA3 security settings can cause connection issues. If you have WPA3 security, we recommend lowering to WPA2 or lower. Or contact us for further help.

# Need Help Casting? Start here!

## Scanning QR code fail

- We recommend for you to scan the QR Code once more. If you cannot scan it successfully, you may need to try a specific QR code scanning APP to help.
- Alternatively, you can go into "SETTINGS menu/WiFi setting" to connect the SingCast unit to your WiFi network directly.

## No Internet connection

- Ensure the unit is in SingCast mode.
- Ensure the input WiFi password is correct.
- Ensure the SingCast unit is not too far from your router (recommended maximum 10 meters). If the WiFi signal level is weak, we recommend that you relocate the SingCast unit closer to the router.
- This unit can only connect to 2.4GHz frequency WiFi.
- This unit is only compatible with WIFI security WPA2 or lower. Please check out below compatible WiFi security list.  
WPA, WPA-PSK, WPA2, WPA2-PSK, WEP 64bit & 128bit, IEEE 802.11x and IEEE 802.11i.
- If your WiFi security is set to WPA3 or above on your router, you will need to set it to WPA2 or lower.
- Depending on the brand of your router, if you still cannot connect to the router with WPA2 or lower security standard, you are recommended to factory reset your router. \*Make sure you have written down your existing customized SSID name and password. This will help in reconnecting your previously connected devices and revert to your previous WiFi security settings.
- If the Singing Machines unit's WiFi is connected to the router successfully. But you still cannot connect to the internet. You might need to check for any internet connection problems on your router. Or check out the router's settings to verify if the unit is blocked from going online. You are highly recommended to refer your router's instruction manual.
- To ensure the unit's WiFi function works fine, you can connect your unit's WiFi to your mobile device's hotspot with data service to verify. Make sure you have a second mobile device providing hotspot to cast the video.

## Cannot find the SingCast unit on your Karaoke app casting list / No Casting video to TV

- Ensure both the SingCast unit and your mobile device are connected to the same WiFi network.
- If SingCast does not appear as a casting option, check advanced security settings to enable DLNA.
- If you are connecting a router with Mesh function, you need to make sure "Access Intranet" function is enabled.

# Specifications

## AUDIO

Output Power ..... 15 Watts (RMS)  
Output Impedance ..... 4 Ohms

## BLUETOOTH

Bluetooth Version ..... V5.0  
Working Distance ..... Up to 30 feet/10 meters measured in open space

## WIFI

Wifi frequency ..... 2.4GHz

## GENERAL

Power ..... DC12V 2A Positive Center  
Dimensions - Main Unit ..... 9.1 x 13.8 x 14.9 inches (23.2 x 35.0 x 37.8cm)  
Weight - Main Unit ..... 7.0Lbs (3.2 kgs)  
Microphone ..... -74 dB 600 Ohms impedance with 6.3 mm Dynamic Microphone

Specifications are subject to change without notice.



The terms HDMI and HDMI High-Definition Multimedia Interface, and the HDMI Logo are trademarks or registered trademarks of HDMI Licensing Administrator, Inc. in the United States and other countries.



The Bluetooth® word mark and logos are registered trademarks owned by Bluetooth SIG, Inc. and any use of such marks by The Singing Machine Company, Inc. is under license. Other trademarks and trade names are those of their respective owners.

# Advertencias

	<b>PRECAUCIÓN</b> RIESGO DE DESCARGA ELÉCTRICA NO ABRIR	
<b>PRECAUCIÓN:</b> PARA REDUCIR EL RIESGO DE DESCARGAS ELÉCTRICAS, NO quite la cubierta (ni la tapa posterior) NO hay piezas reparables por el usuario dentro. DERIVE LAS REPARACIONES A PERSONAL DE SERVICIO CALIFICADO. La señal de precaución está ubicada en la parte de atrás.		

**AVISO DE LA FCC:** Este equipo puede generar o usar energía de radio frecuencia. Los cambios o modificaciones realizados en el aparato pueden provocar interferencia perjudicial, a menos que dichas modificaciones estén autorizadas en el manual de instrucciones. El usuario puede perder toda autoridad para operar el equipo si realiza cambios o modificaciones sin autorización.

Este aparato cumple con la parte 15 de las Normas de la FCC. El funcionamiento está sujeto a las dos condiciones que figuran a continuación: (1) Es probable que no cause interferencia perjudicial y (2) deberá aceptar cualquier interferencia recibida, incluyendo la interferencia que pueda llegar a causar un funcionamiento indeseado.

**NOTA:** Este equipo fue probado y se concluyó que cumple con los límites establecidos para los dispositivos digitales Clase B, de acuerdo con el Apartado 15 de las normas de la FCC. Estos límites fueron pensados para proporcionar protección razonable ante la interferencia perjudicial en una instalación residencial. Este equipo genera, usa y puede emitir energía de radio frecuencia y, si no se lo instala y utiliza de conformidad con las instrucciones, puede causar interferencia perjudicial a las comunicaciones radiales. No obstante, no existe ninguna garantía de que no se produzca interferencia en una instalación en particular. Si este equipo provoca interferencia perjudicial a la recepción de radio o televisión, lo cual puede determinarse apagando y encendiendo el equipo, el usuario puede intentar corregir la interferencia de alguna/s de las siguientes maneras:

- Reoriente la antena receptora o ubíquela en otro lugar.
- Aumente la distancia entre el equipo y el receptor.
- Conecte el equipo a un tomacorriente de un circuito distinto al que está conectado el receptor.
- Consulte al distribuidor o a un técnico experimentado de radio y televisión para que lo asesore.

La información de clasificación está ubicada en la parte inferior de la unidad.

**Advertencia:** Los cambios o modificaciones efectuadas a esta unidad que no fueron expresamente aprobados por la parte responsable del cumplimiento, podrían anular la autoridad del usuario para operar el equipo.

## Declaraciones de advertencia de exposición a RF:

Este equipo cumple con los límites de exposición a la radiación de la FCC establecidos para ambiente incontrolado. Este equipo debe ser instalado y operado con una distancia mínima de 20 cm entre el radiador y el cuerpo.



**TENSIÓN PELIGROSA:** La luz intermitente con símbolo de flecha dentro de un triángulo pretende alertar al usuario de la presencia de tensión peligrosa no aislada, dentro del paquete del producto, que puede ser de magnitud suficiente para constituir un riesgo de descarga eléctrica para las personas.



**ATENCIÓN:** El signo de exclamación dentro de un triángulo pretende alertar al usuario de la presencia de instrucciones importantes de operación y mantenimiento (reparaciones) en el material que acompaña a este producto.

**ADVERTENCIA DE GOTEJO:** Este producto no se podrá exponer a goteo o salpicaduras, ni se podrá colocar encima del producto ningún objeto lleno con líquidos, como jarrones.

**ADVERTENCIA DE VENTILACIÓN:** La ventilación normal del producto no se debe bloquear para el uso previsto.

**PRECAUCIÓN:** PARA EVITAR DESCARGAS ELÉCTRICAS, INSERTE COMPLETAMENTE UNA HOJA ANCHA DEL ENCHUFE A LA RANURA ANCHA.

**ADVERTENCIA:** PARA EVITAR INCENDIOS O PELIGROS DE DESCARGA, NO EXPONGA ESTA UNIDAD A LA LLUVIA O HUMEDAD.

# Información importante sobre seguridad

1. Lea estas instrucciones.
2. Conserve estas instrucciones.
3. Preste atención a todas las advertencias.
4. Siga todas las instrucciones.
5. No utilice este artefacto cerca del agua.
6. Límpielo únicamente con un paño seco.
7. No obstruya las aberturas para ventilación. Instálelo de acuerdo con las instrucciones del fabricante.
8. No instale cerca de fuentes de calor, como radiadores, rejillas de calefacción, estufas u otros aparatos (incluso amplificadores) que produzcan calor.
9. No desafíe el fin de seguridad del enchufe polarizado o de conexión a tierra. Un enchufe polarizado tiene dos clavijas y una es más ancha que la otra. El enchufe de conexión a tierra tiene dos clavijas, y una tercera punta a tierra. La clavija ancha o la tercera punta se suministran para su seguridad. Si el enchufe suministrado no coincide con su tomacorriente, consulte con un electricista para reemplazar el tomacorriente obsoleto.
10. Evite pisar o apretar el cable de alimentación, especialmente en los enchufes, tomacorrientes y en el punto por donde salen del artefacto.
11. Utilice sólo los complementos y accesorios especificados por el fabricante.
12. Utilice la unidad sólo con el carro, soporte, trípode, repisa mesa recomendados por el fabricante, o que se vendan junto con

el producto. Cuando se utiliza un carro, tenga cuidado cuando mueva el carro y artefacto junto a para evitar lesiones producidas por la caída del producto.

13. Desenchufe este artefacto durante las tormentas eléctricas o cuando no se lo utilice durante períodos prolongados.
14. Derive todas las reparaciones al personal de reparaciones calificado. Es necesario reparar el artefacto cuando se encuentra dañado; por ejemplo, cuando el cable de suministro de energía o el enchufe están dañados, cuando se derrama líquido sobre la unidad o caen objetos dentro del mismo, cuando el producto ha estado expuesto a la lluvia o a la humedad, cuando no funciona con normalidad o cuando se ha caído.
15. **ADVERTENCIA:** Para reducir el riesgo de incendio o descarga eléctrica, no exponga este artefacto a la lluvia o la humedad. No coloque objetos llenos de agua, como jarrones, sobre el aparato.
16. El enchufe de conexión de CA se utiliza como dispositivo de desconexión eléctrica y deberá estar siempre accesible y en funcionamiento durante el uso previsto. Para desconectar completamente el aparato de la electricidad, el enchufe de conexión deberá quitarse por completo del tomacorriente de CA.
17. **PRECAUCIÓN:** Para reducir el riesgo de incendio o explosión no exponga las baterías al calor excesivo, como al rayo del sol, fuego u otras fuentes de calor.

**ADVERTENCIA SOBRE EL CARRO PORTÁTIL**  
(símbolo provisto por RETAC)



# Se incluyen

Asegúrese de que estén incluidos los siguientes elementos.

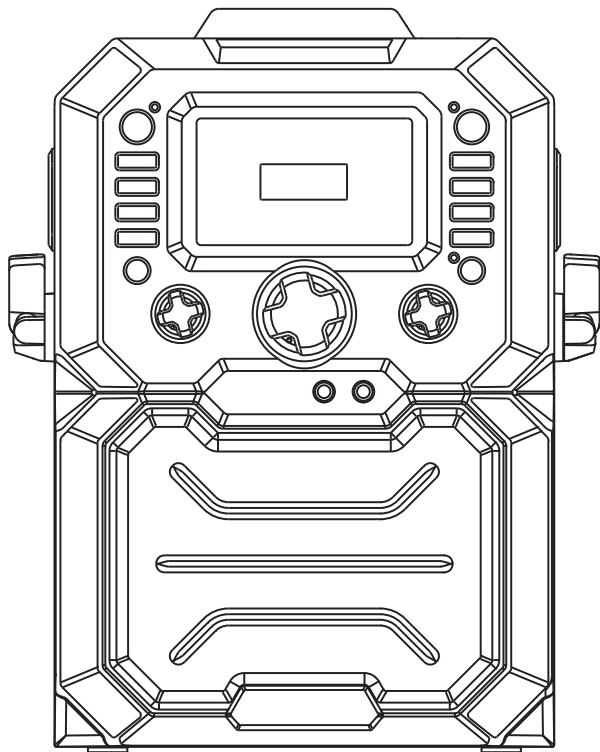

Unidad principal

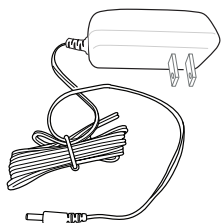

Adaptador de CA

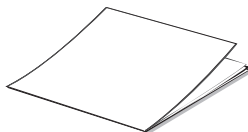

Manual

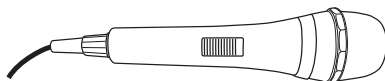

Micrófono con cable

# Ubicación de controles (Delantero)

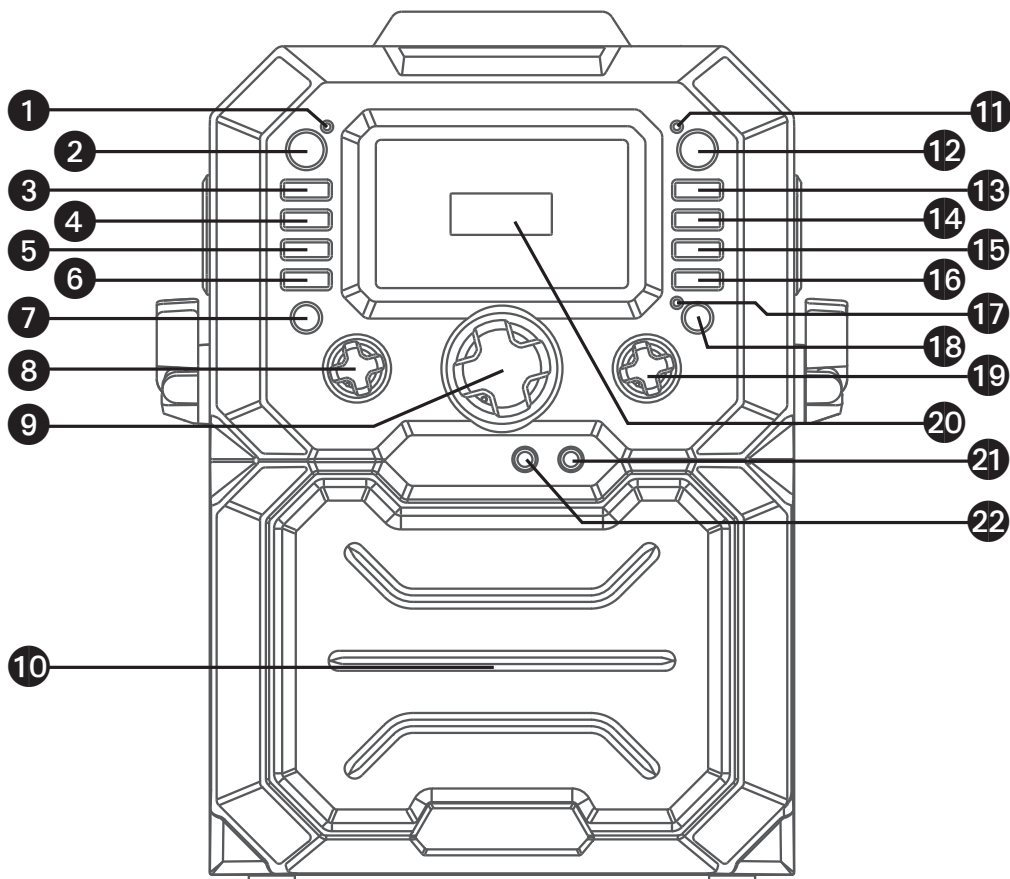

- |                                     |   |   |
|-------------------------------------|---|---|
| 1. Indicador de encendido           | 9. Control de VOLUMEN PRINCIPAL (MASTER VOLUME) | 17. Indicador de WiFi                               |
| 2. Botón de ENCENDIDO/ ESPERA       | 10. Altavoz                                     | 18. Botón de ↩ VOLVER (BACK)                        |
| 3. Botón Luces                      | 11. Indicador de Bluetooth                      | 19. Botón de Navegación / Entrar (Navigation/Enter) |
| 4. Botón de VOCALS OFF              | 12. Botón de Bluetooth                          | 20. Pantalla  |
| 5. Botón de ECO+ (ECHO+)            | 13. Botón Reproducir/Pausar                     | 21. Entrada para MICRÓFONO 2                        |
| 6. Botón de ECO- (ECHO-)            | 14. Botón Saltear ►►                            | 22. Entrada para MICRÓFONO 1                        |
| 7. Botón de FUNCIÓN                 | 15. Botón Saltear ◀◀                            |   |
| 8. Control de VOLUMEN DEL MICRÓFONO | 16. Botón 🏠 INICIO (HOME)                       |   |

# Ubicación de los controles (Superior/Reverso)

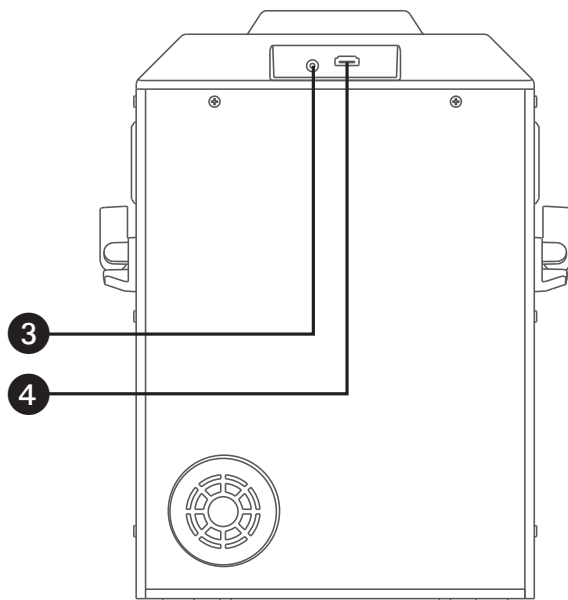
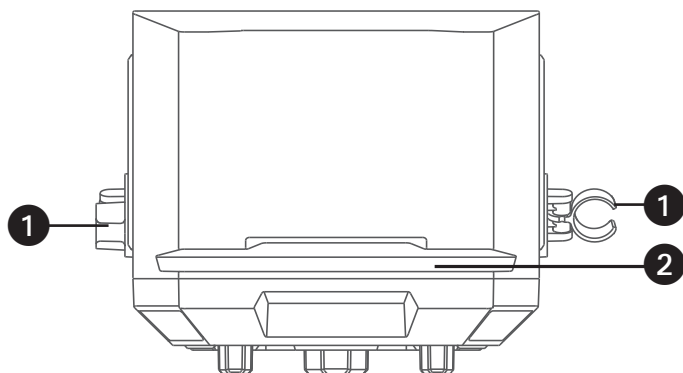

1. Porta micrófono
2. Soporte

3. Conector de entrada de CC
4. SALIDA DE HDMI

# Conexión

## Conexión de micrófono(s)

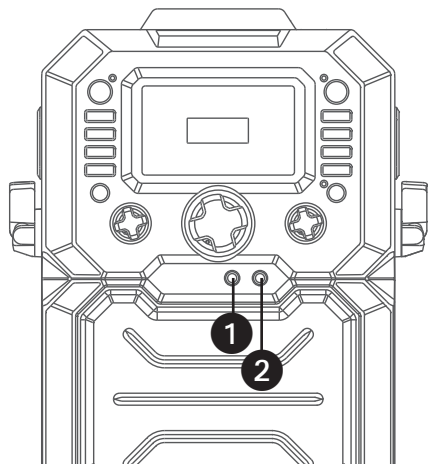

### **Micrófonos:**

Inserte el enchufe de un micrófono en la entrada para micrófono 1 **1** y el otro enchufe de micrófono en la entrada para micrófono **2** (si lo desea).

**NOTA:** No arroje o dé golpecitos al micrófono, puede dañar el micrófono o los parlantes. No gire el micrófono por el cable porque causará daños en el cableado revestido.

## Conexión a alimentación de corriente alterna

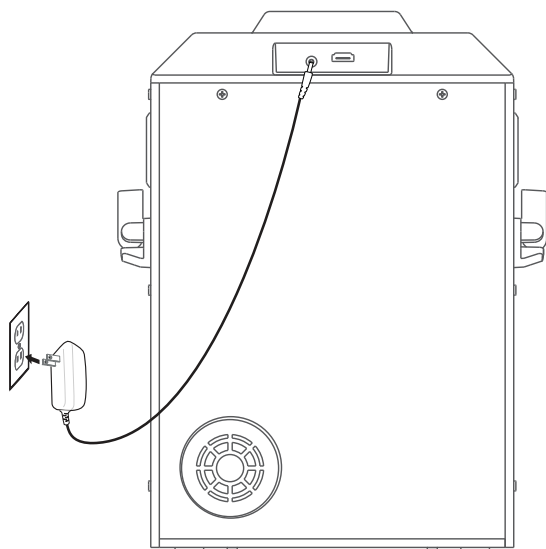

Introduzca el cable de alimentación de CA en un tomacorriente de CA de ubicación conveniente con 120V de CA, 60Hz.

### **NOTA:**

Haga todas las conexiones antes de enchufar a la alimentación de CA.



# Conexión

## Conexión de la unidad a un televisor

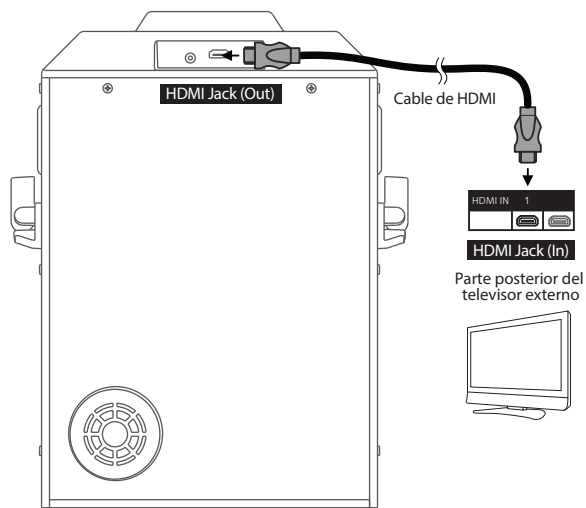

Para generar el video de transmisión y emitiendo audio a su televisor, realice los siguientes pasos:

Conecte el cable de HDMI (no incluido) en el conector de HDMI en la parte posterior de la unidad. Conecte el otro extremo del cable de HDMI en la entrada de HDMI de su televisor.

### NOTAS:

- Esta unidad puede utilizarse con o sin televisor, pero es altamente recomendable usar uno para aprovechar todas las funciones.
- También consulte la Guía de usuario del televisor.
- La entrada de audio y micrófono Bluetooth no se puede enviar a su televisor.

## Luces de estado brillante

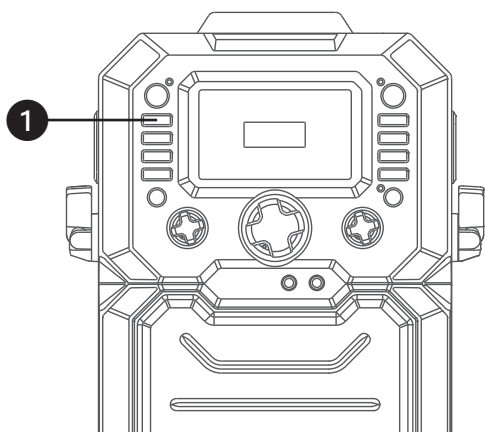

1

Hay cuatro modos de luz. Presione el botón **LIGHTS** varias veces para seleccionar el modo de la siguiente manera:

**Modo de luz 1~2:** El efecto de luz se sincronizará con la música y tu canto.

**Modo de luz 3:** Espectáculo de luz de transición de color sólido solamente. El efecto de luz no reaccionará a la música ni a tu canto.

**Modo de luz 4:** Los efectos de luz se apagarán.

# Conexión

Soporte

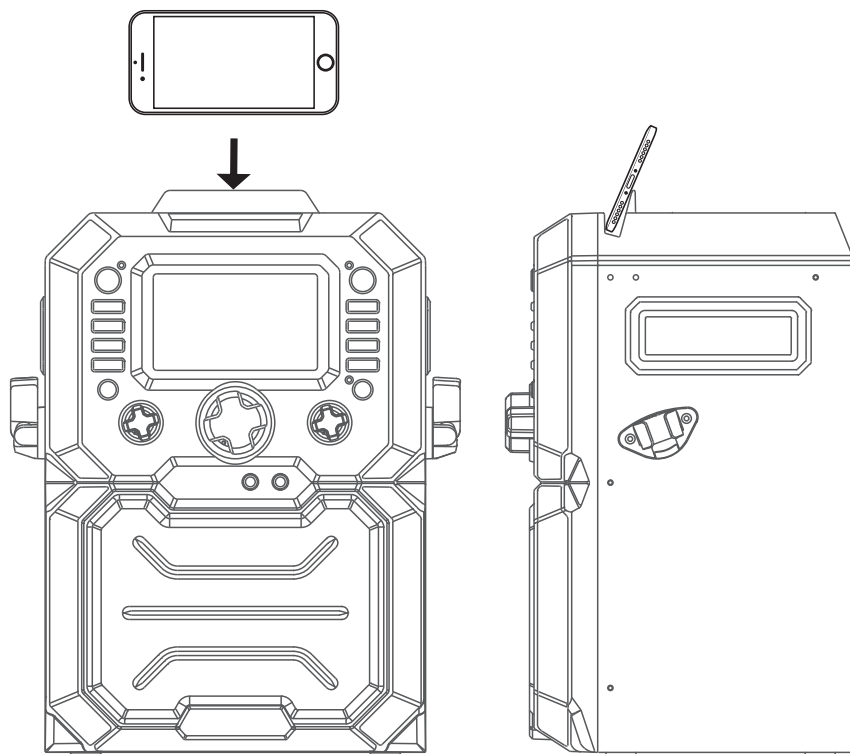

# Conexión

## Conectarse a WiFi

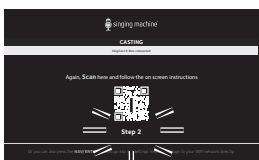
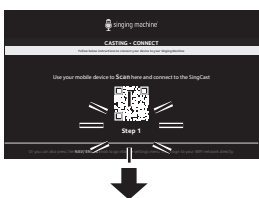
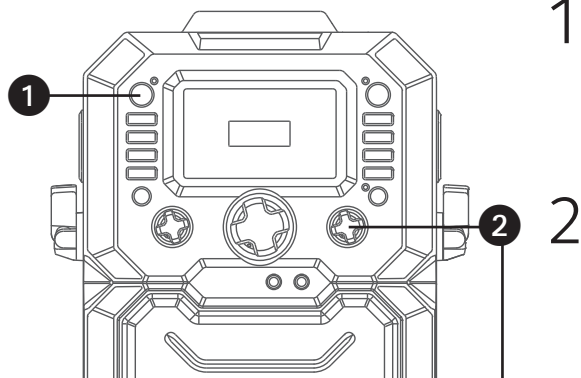

1

Conecte la unidad como se describió anteriormente y asegúrese de conectarla a un televisor. Presione el botón **ON / STANDBY** para encender la unidad. El indicador de encendido se iluminará.

2

### USE SU DISPOSITIVO MÓVIL PARA CONECTARSE A ESTA UNIDAD

Utilice el control **NAV / ENTER** para seleccionar el icono **SINGCAST** en la pantalla de su televisor. "CAS" aparecerá en la pantalla. Si esta unidad no se ha conectado a su red WiFi, aparecerá un código QR del paso 1 en la pantalla. Utilice su dispositivo móvil para escanear el código QR y deje que se cargue un momento. Una vez que su dispositivo móvil se conecta correctamente a la unidad, el código QR del paso 2 aparecerá en la pantalla.

#### NOTA:

- Gire el control **NAV / ENTER** para navegar, presiónelo para entrar.

3

### CONECTE ESTA UNIDAD A SU RED WIFI

Utilice su dispositivo móvil para escanear el código QR del paso 2 y permita que se cargue. La lista de WiFi aparecerá en su dispositivo móvil. Busque y seleccione el WiFi de su hogar e introduzca su contraseña de WiFi para completar el proceso de inicio de sesión.

Si la unidad NO se conecta correctamente a la red WiFi de su hogar, verifique su contraseña y la frecuencia de la red WiFi y repita los pasos anteriores.

#### NOTAS:

- **Esta unidad solo admite WiFi de 2,4 GHz.**
- Asegúrese de que la red WiFi del dispositivo móvil y la unidad están usando la misma red.
- La configuración de seguridad WPA3 puede causar problemas de conexión. Si tiene seguridad WPA3, le recomendamos que baje a WPA2 o menos. O contáctenos para obtener más ayuda.

# Conexión

## Conectarse a WiFi (Continuación)



4

Cuando la unidad se conecte con éxito a su WiFi, aparecerá "conectado" en la pantalla. Puede descargar la aplicación Singing Machine Karaoke para escuchar su música de karaoke favorita y proyectar el video de karaoke en HD en su televisor.

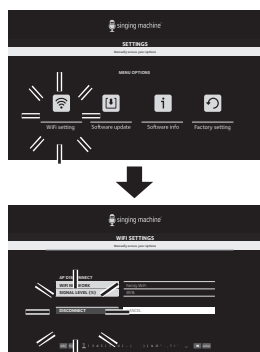

5

La unidad busca y empareja automáticamente a una red WiFi previamente emparejada. Si desea conectarse a otra red WiFi, puede ir al menú principal y seleccionar **CONFIGURACIÓN > Configuración WiFi > DESCONECTAR** para desconectarse de la red WiFi y conectarse a otra red WiFi.

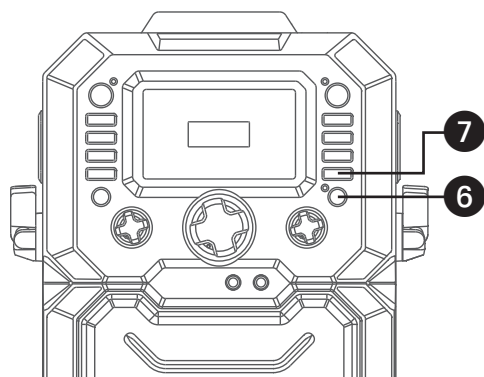

6

Presione el botón **↶ BACK** para regresar a la pantalla anterior.

7

Presione el botón **🏠 HOME** para ir al menú principal.

# Connections

## Configuraciones



1 Presione el botón **HOME** para ir al menú principal. Usando el control **NAV / ENTER** seleccione el ícono **SETTINGS**; Aparecerá "Set" en la pantalla.

2 Seleccione la **configuración de WiFi** para conectarse o desconectarse de la red WiFi y compruebe el nivel de la señal WiFi.

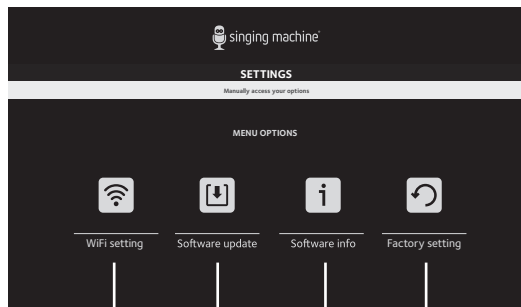

3 Seleccione **Actualización de software** para actualice el software de la unidad.

4 Seleccione **Información del software** para comprobar la última versión de software de esta unidad.

5 Seleccione la **configuración de fábrica** para eliminar todos los datos almacenados en la unidad.

# Funcionamiento

## Uso de un casting de SingCast

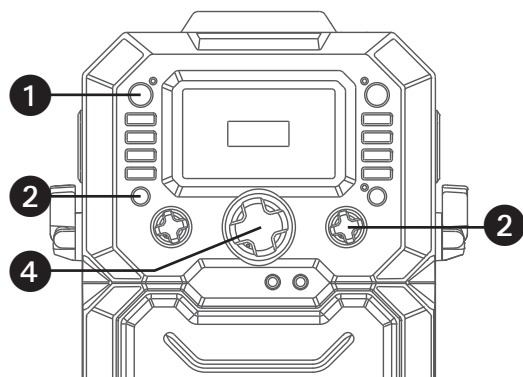

1

Conecte la unidad como se describió anteriormente y asegúrese de conectarla a un televisor. Presione el botón **ON / STANDBY** para encender la unidad. El indicador de encendido se iluminará.

2

Utilice el control **NAV / ENTER** para seleccionar el icono **SINGCAST** en la pantalla de su televisor. O presione el botón **FUNCTION** repetidamente hasta que aparezca "CAS" en la pantalla.

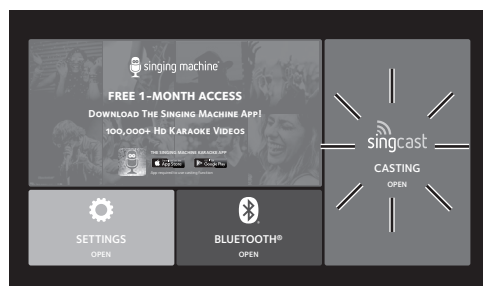

3

Descargue la aplicación Singing Machine Karaoke para elegir entre miles de videos de karaoke en HD, proyecte sus videos de karaoke favoritos desde su dispositivo móvil a su televisor (asegúrese de que su dispositivo móvil y la unidad estén conectados a la misma red WiFi).

4

Ajuste el volumen a un nivel conveniente, usando el control de **MASTER VOLUME**.

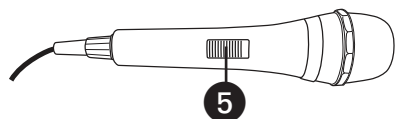

5

Conecte los micrófonos y ubique el interruptor de **ON/OFF** del micrófono en la posición de ENCENDIDO (ON).

# Funcionamiento

## Uso de un casting de SingCast (continuación)

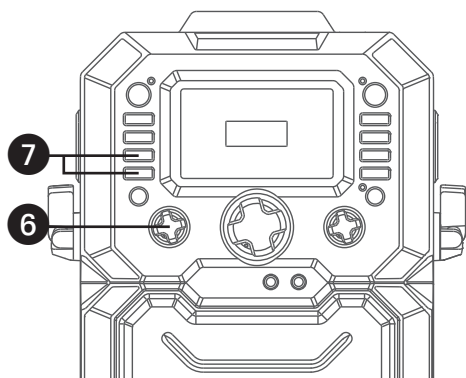

6 Gire el control **MIC VOLUME** como se desee. Incrementando este control aumentará el volumen de ambas entradas de micrófono.

7 Gire el botón de **ECO (ECHO) + o -** para darle un efecto de eco a su voz.

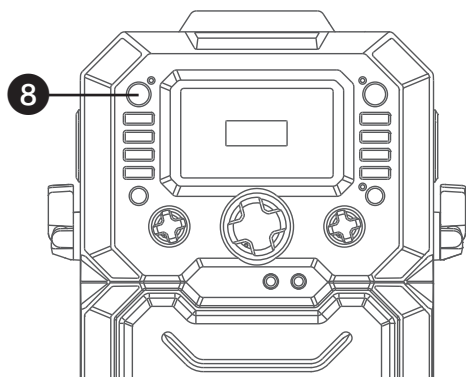

8 Oprima el botón **ON / STANDBY** para apagar la unidad. El indicador de función se apagará.

# Funcionamiento

## Utilizar un dispositivo con Bluetooth

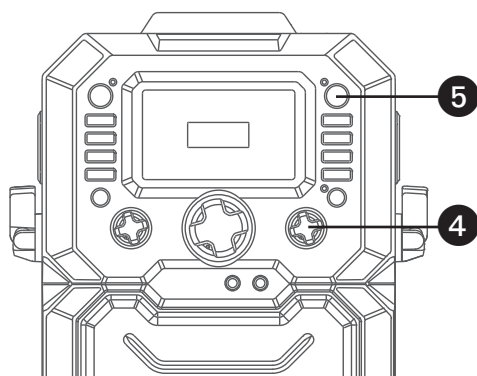
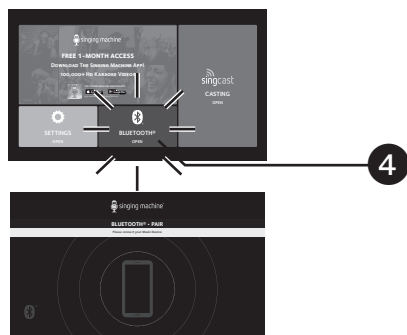
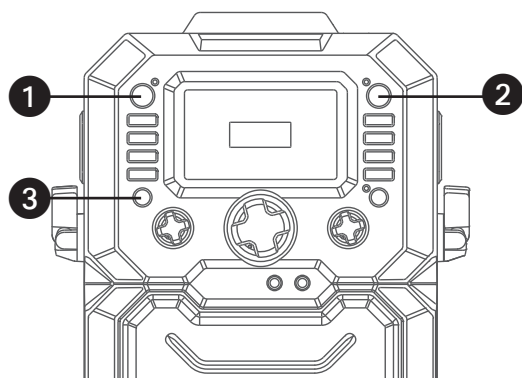

1 Conecte la unidad como se describió previamente. Oprima el botón de **ENCENDIDO/EN ESPERA (ON/STANDBY)** para encender la unidad. El indicador de encendido se iluminará.

### 3 MANERAS DE ENTRAR AL MODO BLUETOOTH

2 Presiona el botón ; "bt" comenzará a parpadear en la pantalla.

3 Presione el botón **FUNCTION** repetidamente hasta que "bt" parpadee en la pantalla.

4 Utilice el control **NAV / ENTER** para seleccionar **BLUETOOTH OPEN** en el menú principal; la unidad debe estar conectada a un televisor.

5 La unidad busca y empareja automáticamente un dispositivo Bluetooth emparejado previamente (si se emparejó previamente). Si no hay dispositivos emparejados previamente y no puede encontrar esta unidad en la lista de búsqueda de su dispositivo compatible con bluetooth. Mantenga presionado el botón ; el indicador parpadeará alternativamente en azul y rojo por 60 segundos.button.

**NOTA:** También puede mantener presionado el botón para desconectar los dispositivos emparejados y poder emparejar otro dispositivo.



# Funcionamiento

## Utilizar un dispositivo con Bluetooth (continuación)

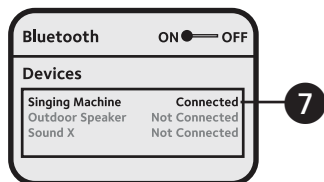
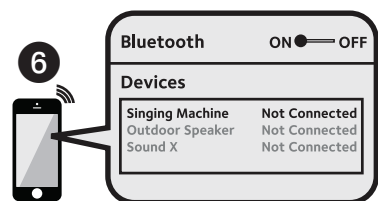

6 Encienda la opción Bluetooth en su dispositivo, desde el menú de configuración para buscar un dispositivo reconocible con señal Bluetooth. Seleccione **“Singing Machine”** en los resultados del dispositivo en el menú de Bluetooth.

**NOTA:** También consulte el manual de usuario de su dispositivo con Bluetooth para más instrucciones.

7 "bt" y el indicador de Bluetooth permanecerán encendidos.

### NOTAS:

- Si el Bluetooth le pide un código durante el proceso de emparejamiento, ingrese "0000" para conectarse.
- En algunos dispositivos con Bluetooth, una vez finalizado el emparejamiento, elija su dispositivo con Bluetooth como "Usar como dispositivo de audio" o similar.
- Si la conexión se pierde luego de un emparejamiento exitoso, verifique que la distancia entre el altavoz y el dispositivo con Bluetooth no supere los 30 pies/10 metros.

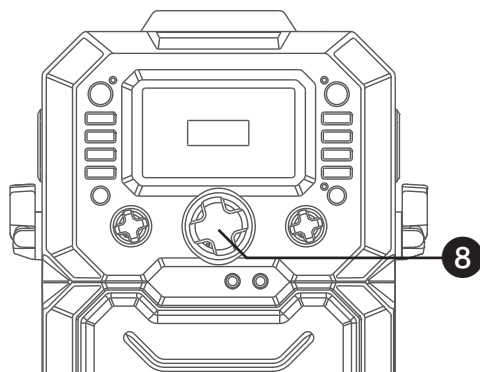

8 Ajuste el volumen a un nivel conveniente, usando el control de **VOLUMEN PRINCIPAL** en la unidad al igual que el volumen en su dispositivo Bluetooth.

**NOTA:** La música Bluetooth y su canto las interpretaciones solo se reproducen en la unidad.

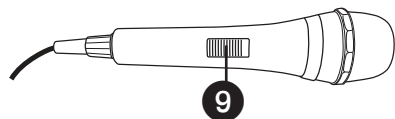

9 Conecte el/los micrófono/s. Ubique el interruptor de **ON/OFF** del Control remoto/Micrófono en la posición de ENCENDIDO (ON).

# Funcionamiento

Utilizar un dispositivo con Bluetooth (continuación)

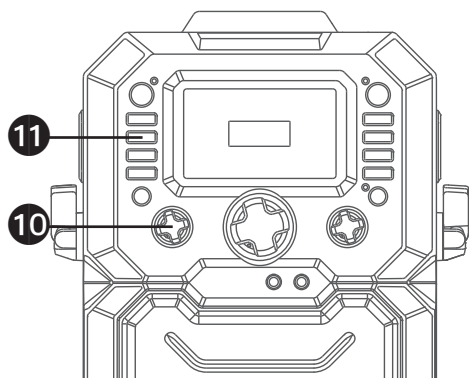

**10** Gire el control **MIC VOLUME** como se desee. Incrementando este control aumentará el volumen de ambos entradas de micrófono.

**11** Para cantar sin el cantante principal en la grabación, presione el botón **VOCALS OFF**. Para reanudar el cantante principal, presione nuevamente.

**NOTA:** La eliminación de la voz principal podría funcionar mejor en algunas canciones que en otras.

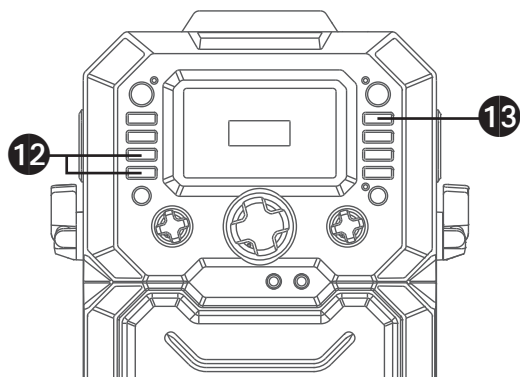

**12** Gire el botón de **ECO (ECHO) + o -** para darle un efecto de eco a su voz.

**13** Para controlar su dispositivo con Bluetooth desde esta unidad, oprima **REPRODUCIR/PAUSAR (PLAY/PAUSE)** para comenzar la reproducción (la aplicación de música debe estar abierta). Presione **REPRODUCIR/PAUSAR (PLAY/PAUSE)** durante la reproducción para pausar la canción.

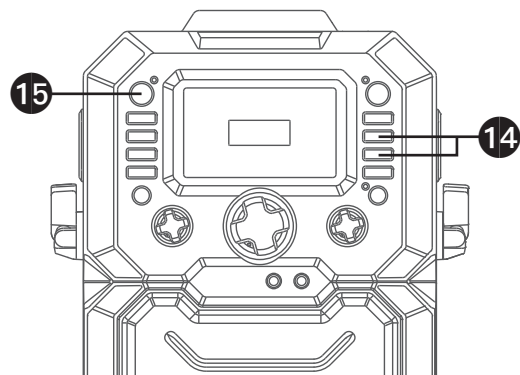

**14** Avance o retroceda una pista oprimiendo los botones de **SALTO** **⏮** or **⏭**.

**15** Mantenga presionado el **ENCENDIDO/EN ESPERA (ON/STANDBY)** para apagar la unidad.

# Guía de Resolución de Problemas

Si esta unidad presentara un problema, lea el siguiente cuadro antes de llamar al servicio técnico:

## No hay energía

- La unidad no está encendida; oprima **ON/STANDBY** para encenderla.
- Verifique que el adaptador de CA esté conectado de forma segura en la parte trasera de la unidad.
- Conecte la unidad a otro tomacorriente.
- El funcionamiento normal del producto puede verse afectado por una fuerte interferencia electromagnética. En ese caso, solo reinicie el producto para reanudar el funcionamiento normal, siguiendo el manual de instrucciones. En caso de que no se pueda reanudar el funcionamiento, use el producto en otro lugar.

## No hay sonido (General)

- **Master Volume** está en mínimo: suba el volumen.

## No hay sonido – si está conectado a un televisor

- No se seleccionó el modo correcto (SingCast) en la unidad.
- El audio de música Bluetooth y la interpretación de canto no se pueden emitir al televisor.
- El volumen del televisor está silenciado o demasiado bajo.
- No se seleccionó la fuente correcta (HDMI) en el menú del televisor.

## No hay sonido desde el micrófono

- Asegúrese de que está firmemente conectado a la entrada para el MICRÓFONO 1 o 2.
- Asegúrese de que el interruptor de **ON/OFF** del micrófono se encuentre en la posición ENCENDIDO (ON).
- Asegúrese de que el control de **MIC VOLUME** no esté en su configuración más baja.
- El **MASTER VOLUME** está fijado en mínimo: suba el volumen.
- La entrada de micrófono no puede salir al televisor.

## El dispositivo Bluetooth no se puede configurar o conectar con la unidad.

- Asegúrese de que los otros dispositivos con Bluetooth estén apagados para evitar el emparejamiento accidental.
- No ha activado la función Bluetooth de su dispositivo; ver la página S13 o consultar el manual de usuario del dispositivo Bluetooth.
- El sistema no está en el modo Emparejamiento; mantenga presionado el botones  para reiniciar el emparejamiento.

## La reproducción de la música no está disponible en la unidad luego de conectar de manera exitosa el Bluetooth

- Asegúrese de que su dispositivo Bluetooth es compatible con el perfil Bluetooth A2DP.
- El volumen del dispositivo externo con Bluetooth está bajo o en silencio; súbalo según lo deseado.

## No se pudo conectar a la red Wifi

- La unidad no está dentro del rango de alcance de la señal de WiFi.
- Verifique que su frecuencia de WiFi es 2.4 GHz.
- Asegúrese de haber introducido la contraseña correcta.
- Verifique que el dispositivo móvil y la unidad estén usando la misma red WiFi.

# ¿Necesitas ayuda para iniciar el casting? ¡Empieza aquí!

## **Error al escanear el código QR**

- Le recomendamos que escanee el código QR una vez más.
- Alternativamente, puede ir a "Menú CONFIGURACIÓN/Configuración WiFi" para conectar el SingCast unidad a su red WiFi directamente.

## **Sin conexión a Internet**

- Asegúrese de que la unidad esté en modo SingCast.
- Asegúrese de que la contraseña WIFI ingresada sea correcta.
- Asegúrese de que la unidad SingCast no esté demasiado lejos de su enrutador (se recomienda un máximo de 10 metros). Si el nivel de la señal WiFi es débil, le recomendamos que reubique la unidad SingCast más cerca del enrutador.
- Esta unidad solo puede conectarse a Internet WiFi con una frecuencia de 2,4 GHz.
- Esta unidad solo es compatible con seguridad WiFi WPA2 o inferior. Por favor consulte debajo de la lista de seguridad WiFi compatible. WPA, WPA-PSK, WPA2, WPA2-PSK, WEP de 64 y 128 bits, IEEE 802.11x e IEEE 802.11i.
- Si su seguridad WiFi está configurada en WPA3 o superior en su enrutador, deberá configurarla en WPA2 o inferior.
- Dependiendo de la marca de su enrutador, si todavía no puede conectarse al enrutador con WPA2 o un estándar de seguridad inferior, se recomienda restablecer los valores de fábrica de su enrutador. \*Asegúrese de haber anotado su nombre y contraseña de SSID personalizados existentes. Esto ayudará a volver a conectar sus dispositivos previamente conectados y volver a su configuración de seguridad WiFi anterior.
- Si el WiFi de la unidad The Singing Machines está conectado al enrutador con éxito. Pero todavía no puede conectarse a Internet. Es posible que deba verificar si hay algún problema de conexión a Internet en su enrutador O revise la configuración del enrutador para verificar si la unidad está bloqueada para conectarse. Se recomienda encarecidamente consultar el manual de instrucciones de su enrutador.
- Para asegurarse de que la función WiFi de la unidad funcione bien, puede conectar el WiFi de su unidad al punto de acceso de su dispositivo móvil con servicio de datos para verificar. Asegúrese de tener un segundo dispositivo móvil que proporcione un punto de acceso para transmitir el video.

## **No se puede encontrar la unidad SingCast en la lista de transmisión de la aplicación Karaoke / No se envía el video a la TV**

- Asegúrese de que tanto la unidad SingCast como su dispositivo móvil estén conectados al mismo WiFi red.
- Si SingCast no aparece como una opción de transmisión, verifique la configuración de seguridad avanzada para activar DLNA.
- Si está conectando un enrutador con la función Mesh, debe asegurarse de que "Acceso La función Intranet" está habilitada.

# Especificaciones

## AUDIO

POTENCIA DE SALIDA (MAX) .....	15 Watts (Rms)
IMPEDANCIA DE SALIDA .....	4 Ohms

## BLUETOOTH

Version Bluetooth .....	V5.0
Distancia De Trabajo .....	Hasta 10 Metros Medidos En Espacio Abierto

## WiFi

Frecuencia de WiFi .....	2.4GHz
--------------------------	--------

## GENERAL

ENERGÍA .....	Dc 12V 2A Centro positivo
DIMENSIONES (HXWXD) .....	232 mm (W) x 350 mm (H) x378 mm (D)
PESO .....	3.2 Kg
MICRÓFONO .....	Impedancia Con Micrófono Dinámico -74 Db 600 Ohm Con 6.3 Mm

Las Especificaciones Están Sujetas A Cambios Sin Previo Aviso.



Los términos HDMI e Interfaz multimedia de alta definición HDMI, y el logotipo de HDMI son marcas comerciales o marcas registradas de HDMI Licensing Administrator, Inc. en los Estados Unidos y en otros países.



El nombre de la marca Bluetooth® y los logotipos son marcas registradas propiedad de Bluetooth SIG, Inc., y todo uso que The Singing Machine Company, Inc. haga de dichas marcas y logotipos será en virtud de una licencia. Otras marcas registradas y comerciales pertenecen a sus respectivos titulares.

# Mises en Garde

	<b>Mises en Garde</b> <b>RISQUE DE CHOC ÉLECTRIQUE</b> <b>NE PAS OUVRIR</b>	
<b>MISE EN GARDE:</b> AFIN DE RÉDUIRE LE RISQUE D'ÉLECTROCUTION, NE PAS RETIRER LE COUVERCLE (OU LE DOS DU BOÎTIER). AUCUNE PIÈCE POUVANT ÊTRE RÉPARÉE PAR L'UTILISATEUR NE SE TROUVE À L'INTÉRIEUR. POUR TOUTE RÉPARATION, CONTACTER UN TECHNICIEN COMPÉTENT.		



**TENSION DANGEREUSE:** Le symbole de l'éclair dans un triangle équilatéral a pour but d'avertir l'utilisateur du danger présenté par des pièces non isolées à l'intérieur de l'appareil, dont la tension est suffisante pour provoquer des décharges électriques dangereuses.



**ATTENTION:** Le point d'exclamation à l'intérieur d'un triangle équilatéral a pour but d'avertir l'utilisateur de la présence de consignes importantes sur le fonctionnement et l'entretien (réparation) de l'appareil dans la documentation accompagnant ce produit.

**AVERTISSEMENT D'ÉGOUTTEMENT:** Ce produit ne doit pas être exposé à l'égouttement ni aux éclaboussures et aucun objet rempli de liquide, tel qu'un vase, ne doit être placé sur le produit.

**AVERTISSEMENT D'AÉRATION:** L'aération normale du produit ne doit pas être entravée pour l'usage prévu.

**MISE EN GARDE:** AFIN D'ÉVITER TOUT RISQUE D'ÉLECTROCUTION, JUMELER LA LARGE BROCHE DE LA FICHE À LA FENTE LA PLUS LARGE ET L'INSÉRER COMPLÈTEMENT.

**AVERTISSEMENT:** AFIN D'ENRAYER TOUT RISQUE D'ÉLECTROCUTION OU D'INCENDIE, NE PAS EXPOSER CET APPAREIL À LA PLUIE OU À L'HUMIDITÉ.

**MISE EN GARDE DE LA FCC:** Cet appareil peut générer ou utiliser des fréquences radio. Les modifications ou changements peuvent causer des interférences nuisibles, à moins que ces modifications ne soient approuvées expressément dans ce mode d'emploi. L'utilisateur pourrait perdre l'autorité de faire fonctionner cet équipement en cas de modification non autorisée.

Cet appareil répond aux exigences de l'alinéa 15 des réglementations FCC. Son utilisation est soumise aux deux conditions suivantes : 1) Cet appareil ne peut pas causer d'interférence nuisible et 2), Cet appareil doit accepter toute interférence reçue, incluant les interférences qui pourraient affecter son fonctionnement

**REMARQUE:** Suite aux tests effectués, il est établi que cet appareil numérique de Classe B répond aux exigences de l'alinéa 15 des réglementations FCC. Ces normes sont élaborées pour vous protéger contre toute interférence nuisible en installation résidentielle. Cet appareil génère, utilise et peut émettre des fréquences radio. Par conséquent, s'il n'est pas installé et utilisé en suivant les instructions, il peut causer des interférences nuisibles aux communications radio. Cependant, aucune garantie n'est donnée concernant la possibilité d'interférence avec une installation spécifique. Si une interférence se produisait en réception radio et/ou de télédiffusion, lors de l'activation et la désactivation de l'appareil, nous vous recommandons

- Réorientez ou déplacez l'antenne de réception.
- Éloignez l'appareil du récepteur.
- Branchez l'appareil à une prise de courant différente de celle utilisée par le récepteur.
- En cas de problème, contactez le vendeur ou un technicien spécialisé en réception radio/TV.

Le régime nominal est indiqué dans la partie inférieure de l'appareil.

**Avertissement:** Les modifications ou changements qui ne sont pas expressément approuvés par la partie responsable de la conformité peuvent entraîner l'annulation du droit donné à l'utilisateur de se servir de cet appareil.

## Énoncés d'avertissement d'exposition aux RF :

Cet équipement est conforme aux limites d'exposition aux rayonnements de la FCC définies pour un environnement non contrôlé. Cet équipement doit être installé et utilisé avec une distance minimale de 20 cm entre le radiateur et le corps.

# Renseignements Importants de Sécurité

1. Lisez ces instructions.
2. Conservez ces instructions.
3. Respectez toutes les mises en garde.
4. Suivez toutes les consignes.
5. N'utilisez pas cet appareil à proximité de l'eau.
6. Nettoyez l'appareil uniquement avec un chiffon sec.
7. Ne bloquez pas les ouvertures d'aération. Installez conformément selon les consignes du fabricant.
8. N'installez pas à proximité de sources de chaleur telles que les radiateurs, registres d'air chaud, cuisinières, ou autres appareils (notamment des amplificateurs) produisant de la chaleur.
9. Ne nuisez pas à la fonction de sécurité de la fiche polarisée ou de mise à la terre. Une fiche polarisée est dotée de deux broches dont l'une est plus large que l'autre. Une fiche de mise à la terre est dotée de deux broches et d'une troisième broche de mise à la terre. La broche la plus large ou la troisième broche est conçue pour votre sécurité. Lorsque la broche fournie ne convient pas à la prise, consultez un électricien afin de remplacer la prise désuète.
10. Protégez le cordon d'alimentation afin que personne ne marche dessus ou le pince, particulièrement au niveau des broches, de la prise et du point où ils sortent de l'appareil.
11. Utilisez seulement les accessoires spécifiés par le fabricant.
12. Utilisez seulement avec un chariot, une sellette, un trépied,

un support ou une table. Lorsqu'un chariot est utilisé, prenez garde de ne pas déplacer la combinaison chariot/appareil pour éviter toute blessure causée par un renversement.

**ATTENTION CHARIOT DE TRANSPORT**  
(symbole fourni par RETAC)



13. Débranchez cet appareil durant un orage ou lorsqu'il n'est pas utilisé pendant de longues périodes.
14. Confiez toutes les réparations à un technicien compétent. La réparation s'avère nécessaire lorsque l'appareil a été endommagé, par exemple, si le cordon d'alimentation ou la fiche a été endommagé, du liquide a été renversé ou des objets sont tombés dans l'appareil, ou si l'appareil a été exposé à la pluie ou à l'humidité, ne fonctionne pas normalement, ou a été échappé.
15. **AVERTISSEMENT :** Pour réduire le risque d'électrocution, évitez d'exposer l'appareil à la pluie ou à l'humidité. Ne déposez pas d'objets remplis d'eau, tels qu'un vase, sur l'appareil.
16. La fiche de secteur c.a. est utilisée pour débrancher l'appareil et doit être facilement accessible et utilisable durant l'usage prévu. Afin de couper complètement l'alimentation de l'appareil, la fiche de secteur doit être complètement débranchée de la prise c.a.
17. **MISE EN GARDE :** Afin de réduire le risque d'incendie ou d'explosion, n'exposez pas les piles à une source de chaleur excessive telle que le soleil, le feu ou autre.

# Contenu

Veillez vous assurer que les éléments suivants sont bien inclus.

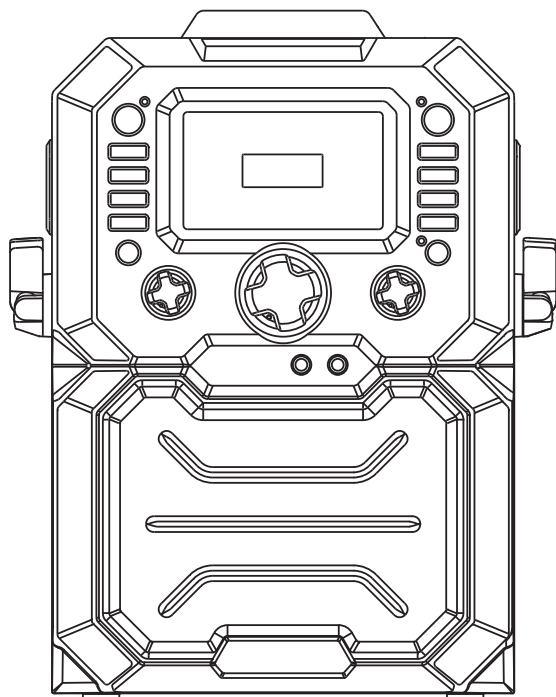

Module principal

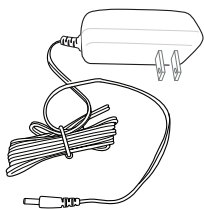

Adaptateur secteur

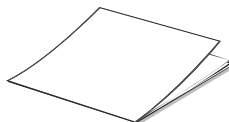

Manuel d'utilisation

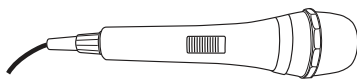

Microphone filaire

# Position des commandes (face avant)

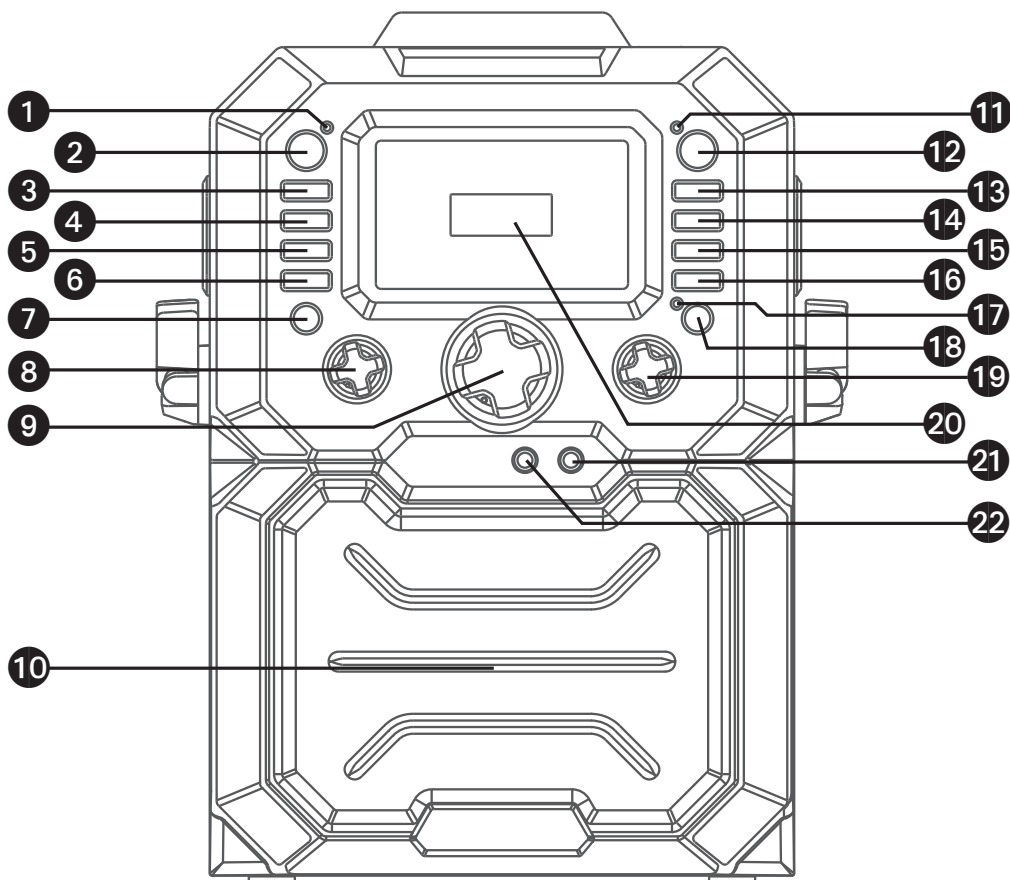

- |                                      |  |  |
|--------------------------------------|--|--|
| 1. Témoin d'alimentation             | 9. Commande VOLUME PRINCIPAL (MASTER VOLUME) | (HOME)   |
| 2. Bouton MARCHE/VEILLE (ON/STANDBY) | 10. Haut-parleur                             | 17. Témoin WiFi                                      |
| 3. Bouton LUMIÈRE                    | 11. Témoin Bluetooth                         | 18. Bouton ↩ RETOUR (BACK)                           |
| 4. Bouton VOCAL OFF                  | 12. Bouton Bluetooth                         | 19. Bouton de navigation / Entrée (Navigation/Enter) |
| 5. Bouton ÉCHO+ (ECHO+)              | 13. Bouton Lecture/Pause                     | 20. Afficheur  |
| 6. Bouton ÉCHO- (ECHO-)              | 14. Bouton Saut ►►                           | 21. Prise MIC 2                                      |
| 7. Bouton FONCTION                   | 15. Bouton Saut ◀◀                           | 22. Prise MIC 1                                      |
| 8. Commande VOLUME MICRO             | 16. Bouton 🏠 ACCUEIL                         |  |



# Position des commandes (dessus/Arrière)

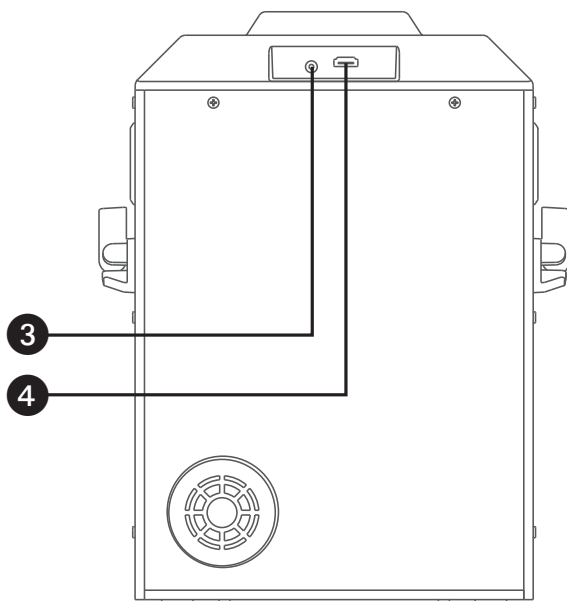
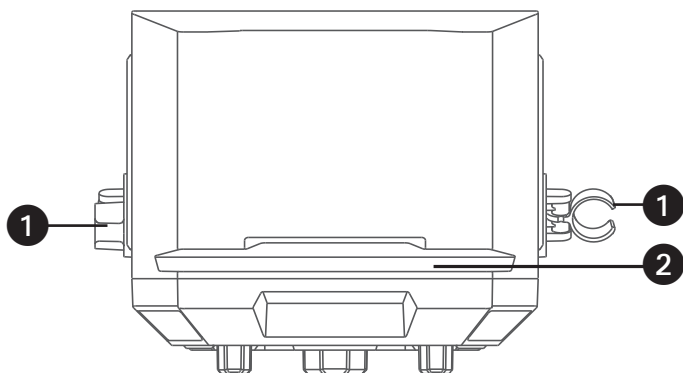

1. Supports de micro
2. Support

3. Prise de sortie DC
4. Prise de sortie HDMI

# Connexion

## Connecter le(s) microphone(s)

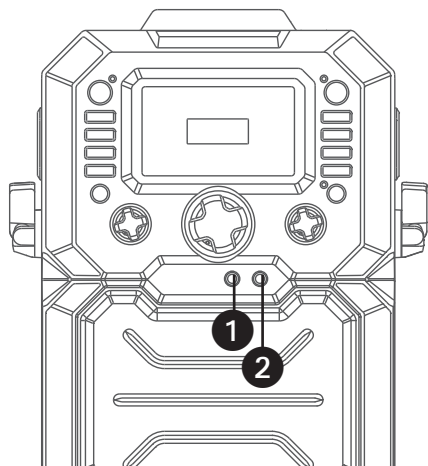

### Microphones:

Connectez un microphone au jack Mic 1 ① ainsi qu'au jack Mic 2 ② (si vous le souhaitez).

**Remarque:** Ne faites pas tomber ou ne cognez pas le microphone car cela pourrait endommager le microphone ou les haut-parleurs. Ne faites pas tourner le microphone au niveau du cordon car cela abîme les câbles dans la gaine.

## Connexion à l'alimentation secteur

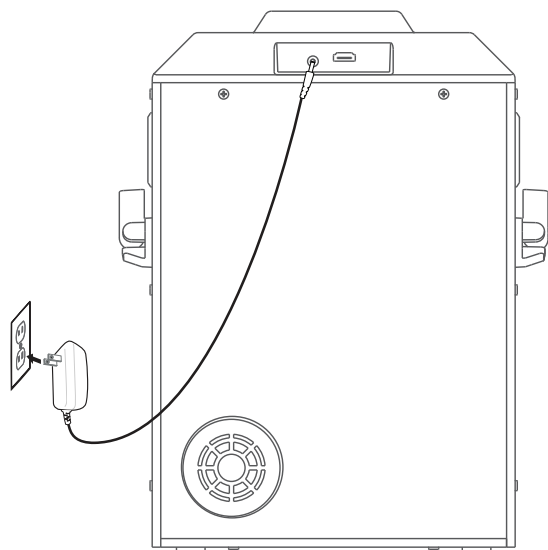

Insérez la fiche secteur dans une prise de courant située de façon appropriée, disposant de 120V, 60 Hz.

### Remarque:

Connectez tous les éléments avant de raccorder l'appareil au secteur.

# Connexion

## Connecter l'unité à un téléviseur

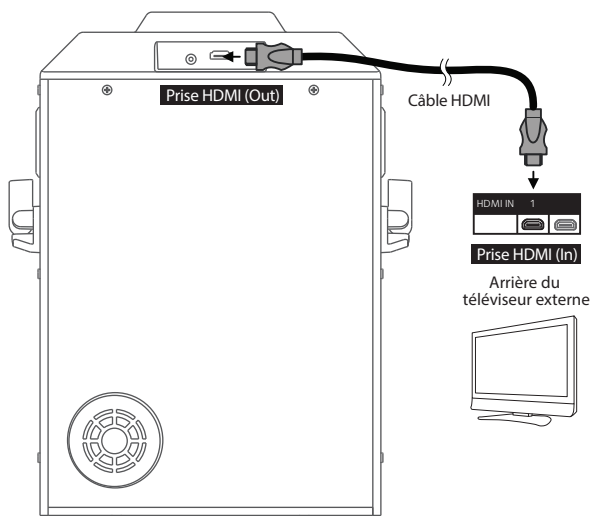

Pour sortir la vidéo de casting et diffuser de l'audio sur votre téléviseur, effectuer les étapes suivantes :

Connectez le câble HDMI (non inclus) dans la prise HDMI à l'arrière de l'appareil. Connectez l'autre extrémité du câble HDMI à l'entrée HDMI de votre téléviseur.

### REMARQUES:

- Cette unité peut être utilisée avec ou sans téléviseur, mais il est fortement recommandé d'utiliser un téléviseur afin de pouvoir utiliser toutes les fonctionnalités.
- Référez-vous également au guide utilisateur du téléviseur.
- L'entrée audio et micro Bluetooth ne peut pas être transmise à votre téléviseur.

## Lumières mode lueur

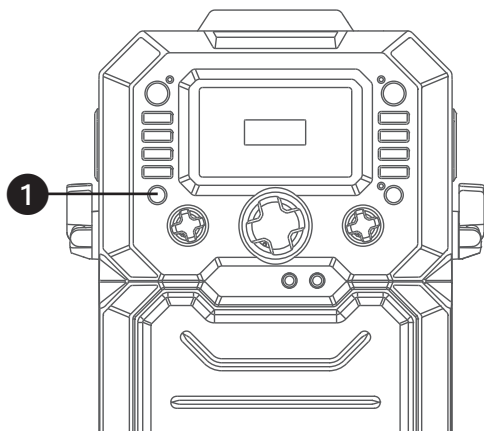

1

Vous pouvez sélectionner quatre modes d'éclairage. Appuyez plusieurs fois sur le bouton **LIGHTS** pour sélectionner le mode comme suit :

**Mode lumière 1~2 :** L'effet de lumière se synchronisera avec la musique et votre chant.

**Mode Lumière 3 :** Spectacle de lumière de transition de couleur unie uniquement. L'effet lumineux ne réagira pas à la musique ni à votre chant.

**Mode Lumière 4 :** Les effets de lumière seront désactivés.

# Connexion

Support

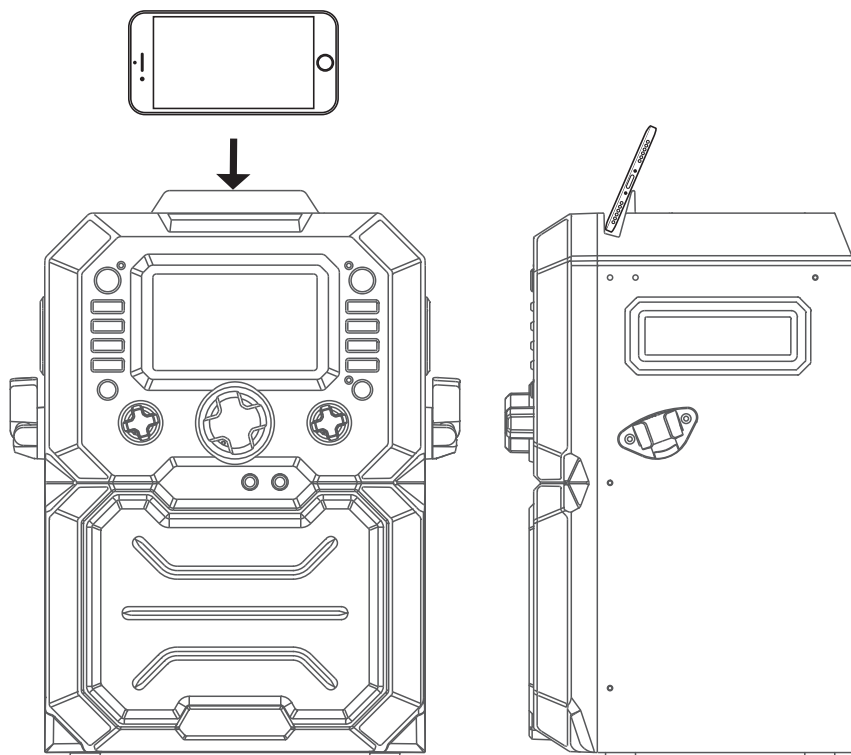

# Connexion

## Se connecter au Wi-Fi

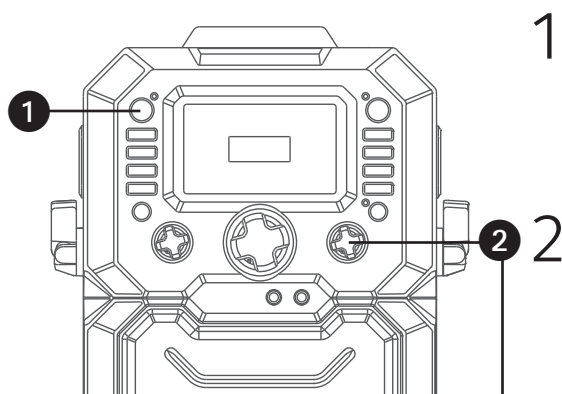

1

Connectez l'appareil comme décrit précédemment et assurez-vous de le connecter à un téléviseur. Appuyez sur le bouton **ON/STANDBY** pour allumer l'appareil. Le voyant d'alimentation s'allumera.

2

### UTILISEZ VOTRE APPAREIL MOBILE POUR VOUS CONNECTER À CET APPAREIL

Utilisez la commande **NAV/ENTER** pour sélectionner l'icône **SINGCAST** sur l'écran de votre téléviseur. "CAS" s'affichera à l'écran. Si cet appareil n'a pas été connecté à votre réseau WiFi, un code QR de l'étape 1 apparaîtra à l'écran. Utilisez votre appareil mobile pour scanner le code QR en lui laissant un moment pour se charger. Une fois que votre appareil mobile se connecte avec succès à l'unité, le code QR de l'étape 2 apparaîtra à l'écran.

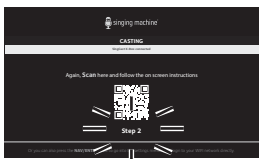
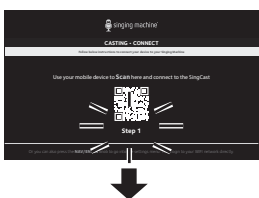

### REMARQUE:

- Tournez la commande **NAV/ENTER** pour naviguer, appuyez dessus pour entrer.

3

### CONNECTEZ CET APPAREIL À VOTRE RÉSEAU WIFI

Utilisez votre appareil mobile pour scanner le code QR de l'étape 2 et laissez-le se charger. La liste WiFi apparaîtra sur votre appareil mobile. Recherchez et sélectionnez votre réseau WiFi domestique et saisissez votre mot de passe WiFi pour terminer le processus de connexion.

Si l'unité ne se connecte PAS avec succès à votre réseau WiFi domestique, vérifiez votre mot de passe et la fréquence WiFi et répétez les étapes ci-dessus.

### REMARQUES:

- **Cet appareil ne prend en charge que le WiFi 2,4 GHz.**
- Assurez-vous que le réseau WiFi de l'appareil mobile et l'unité utilisent le même réseau.
- Les paramètres de sécurité WPA3 peuvent entraîner des problèmes de connexion. Si vous disposez de la sécurité WPA3, nous vous recommandons de passer à WPA2 ou à une version inférieure. Ou contactez-nous pour plus d'aide.

# Connexion

## Se connecter au WiFi (Suite)

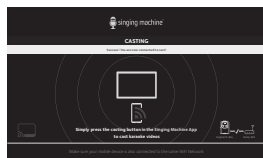

4 Lorsque l'unité se connecte avec succès à votre WiFi, "connecté" s'affichera à l'écran. Vous pouvez télécharger l'application Singing Machine Karaoke pour écouter votre musique de karaoké préférée et projeter la vidéo de karaoké HD sur votre téléviseur.

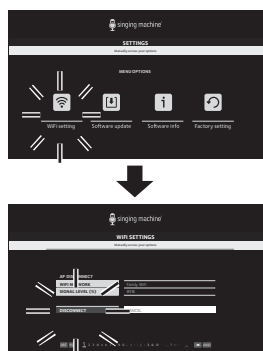

5 L'unité recherche et s'apparie automatiquement à un réseau WiFi précédemment apparié. Si vous souhaitez vous connecter à un autre réseau WiFi, vous pouvez aller dans le menu principal et sélectionner **PARAMÈTRES > Paramètres WiFi > DÉCONNECTER** pour vous déconnecter du réseau WiFi afin de vous connecter à un autre réseau WiFi.

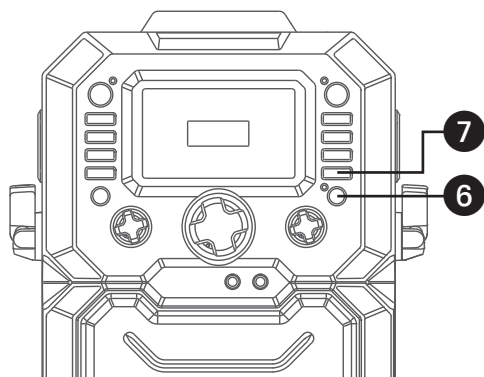

6 Appuyez sur la bouton ↶ **BACK** pour revenir à l'écran précédent.

7 Appuyez sur le bouton 🏠 **HOME** pour accéder au menu principal.

# Connexion

## Réglages



1 Appuyez sur le bouton **HOME** pour accéder au menu principal. À l'aide de la commande **NAV/ENTER**, sélectionnez l'icône **RÉGLAGES** ; "SEt" apparaîtra à l'écran.

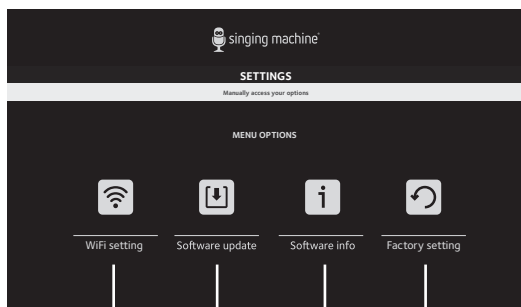

2 Sélectionnez le **paramètre WiFi** pour vous connecter ou se déconnecter du réseau WiFi et vérifiez le niveau du signal WiFi.

3 Sélectionnez **Mise à jour du logiciel** pour mettre à jour le logiciel de l'appareil.

4 Sélectionnez **Infos sur le logiciel** pour vérifier dernière version du logiciel de cet appareil.

5 Sélectionnez le **paramètre d'usine** à supprimer toutes les données stockées dans l'unité.

# Fonctionnement

## Utilisation de SingCast Casting

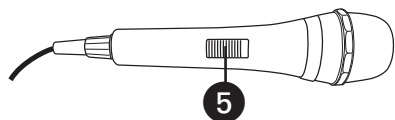
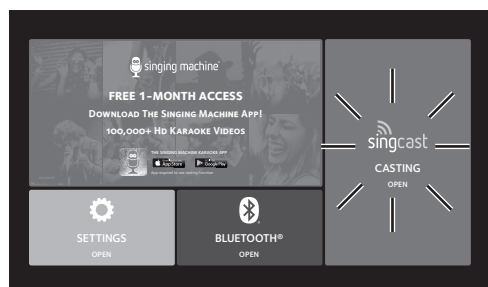
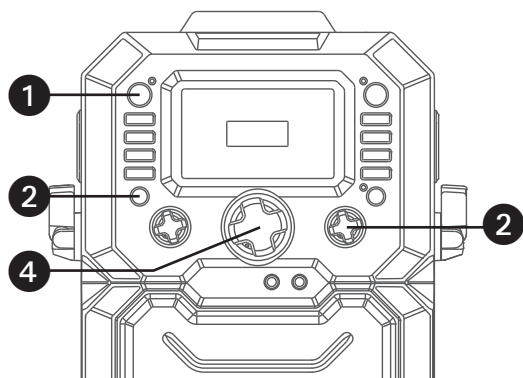

1 Connectez l'appareil comme décrit précédemment et assurez-vous de le connecter à un téléviseur. Appuyez sur le bouton **ON/STANDBY** pour allumer l'appareil. Le voyant d'alimentation s'allumera.

2 Utilisez la commande **NAV/ENTER** pour sélectionner l'icône **SINGCAST** sur l'écran de votre téléviseur. Ou appuyez plusieurs fois sur la touche **FUNCTION** jusqu'à ce que "CAS" apparaisse à l'écran.

3 Téléchargez l'application Singing Machine Karaoke pour choisir parmi des milliers de vidéos de karaoké HD, projetez vos vidéos de karaoké préférées de votre appareil mobile vers votre téléviseur (assurez-vous que votre appareil mobile et l'appareil sont connectés au même réseau WiFi).

4 Ajustez le volume à un niveau confortable en utilisant la commande **MASTER VOLUME**.

5 Connectez le(s) micro(s), puis glissez l'interrupteur **ON/OFF** sur le micro à la position MARCHE.



# Fonctionnement

## Utilisation de SingCast Casting (suite)

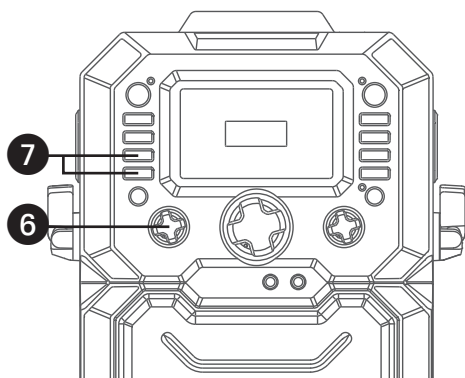

6 Tournez la commande **MIC VOLUME** comme voulu. Augmenter ce contrôle augmentera le volume des deux entrées micro.

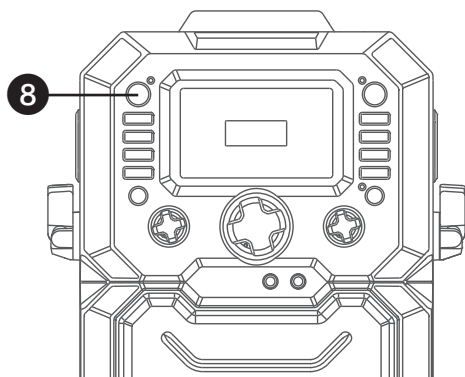

7 Appuyez sur la touche **ECHO +** ou **-** pour ajouter un effet d'écho à votre voix.

8 Appuyez sur la touche **ON/STANDBY** pour éteindre l'appareil. Le témoin de fonction s'éteindra.

# Fonctionnement

## Utilisation d'un dispositif Bluetooth

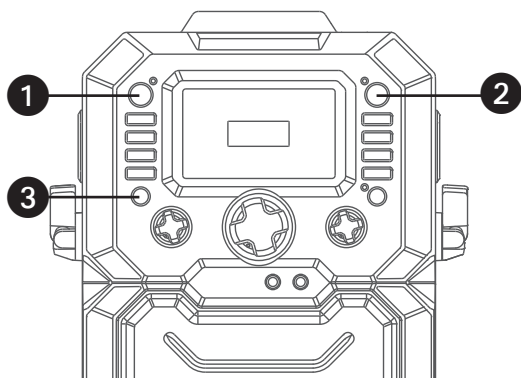

1 Connectez l'appareil tel que cela a été décrit précédemment. Appuyez sur la touche **MARCHE/VEILLE (ON/STANDBY)** pour allumer l'appareil. Le témoin de fonction s'allumera.

### 3 FAÇONS D'ENTRER EN MODE BLUETOOTH

2 Appuie sur le bouton ; "bt" commencera à clignoter sur l'écran.

3 Appuyez plusieurs fois sur la touche **FUNCTION** jusqu'à ce que "bt" clignote sur l'écran.

4 Utilisez la commande **NAV/ENTER** pour sélectionner **BLUETOOTH OPEN** dans le menu principal ; l'appareil doit être connecté à un téléviseur.

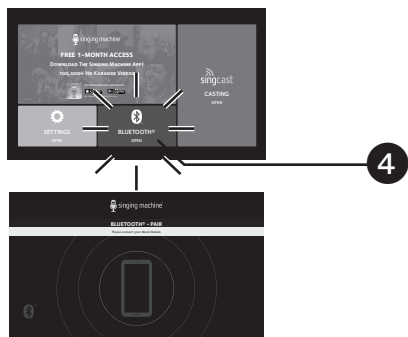

5 L'appareil recherche et connecte automatiquement un dispositif Bluetooth jumelé précédemment (s'il y a lieu). S'il n'y a aucun dispositif jumelé précédemment et/ou que vous souhaitez connecter un nouveau dispositif, maintenez enfoncée la touche ; le témoin clignotera en bleu et rouge en alternant pendant 60 secondes.

**REMARQUE :** Vous pouvez également maintenir enfoncée la touche  pour déconnecter tout dispositif jumelé afin de jumeler un autre dispositif.

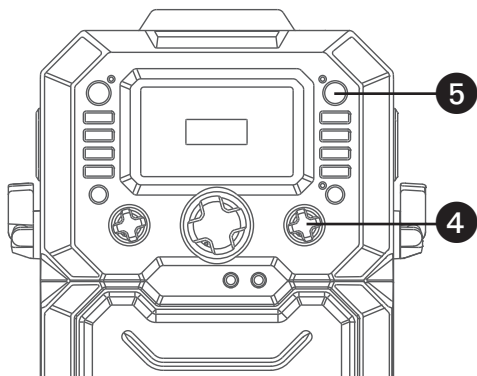

# Fonctionnement

## Utilisation d'un dispositif Bluetooth (Suite)

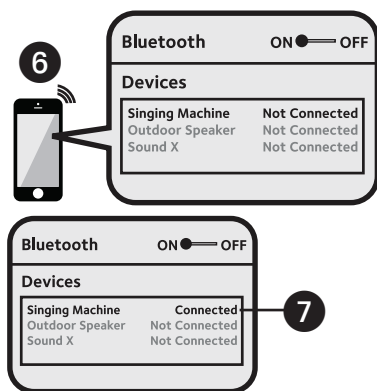

6 Activez l'option Bluetooth dans les paramètres de votre dispositif pour rechercher un dispositif détectable avec un signal Bluetooth. Sélectionnez « **Singing Machine** » à partir des résultats dans le menu Bluetooth.

**REMARQUE :** Reportez-vous également au mode d'emploi de votre dispositif Bluetooth pour obtenir des instructions détaillées.

7 "bt" et l'indicateur Bluetooth s'allument en continu.

### REMARQUES :

- Si votre dispositif Bluetooth vous demande d'entrer un mot de passe au cours du processus de jumelage, veuillez entrer « 0000 » pour vous connecter.
- Sur certains dispositifs Bluetooth, lorsque le jumelage est terminé, sélectionnez votre dispositif Bluetooth à l'aide de l'option « Utiliser comme périphérique audio » ou d'une option semblable.
- Si la connexion est perdue après un jumelage réussi, assurez-vous que la distance entre le haut-parleur et le dispositif Bluetooth n'excède pas 30 pieds/10 mètres.

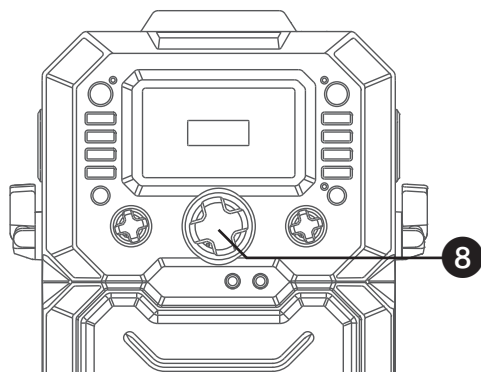

8 Ajustez le volume à un niveau confortable en utilisant la commande du **MASTER VOLUME** sur cet appareil ou le volume sur votre dispositif Bluetooth.

**REMARQUE :** La musique Bluetooth et votre chant les performances ne sont jouées que sur l'appareil.

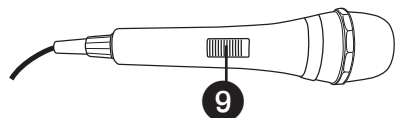

9 Connectez le(s) micro(s), puis glissez l'interrupteur **ON/OFF** sur le micro à la position MARCHE.

# Fonctionnement

## Utilisation d'un dispositif Bluetooth (Suite)

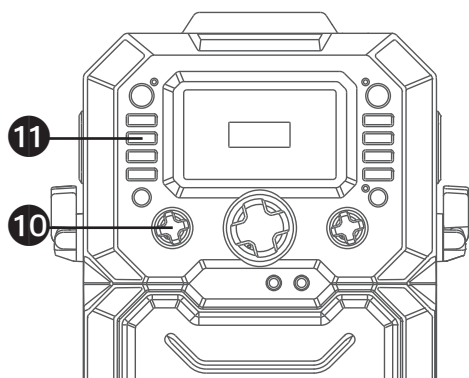

**10** Tournez la commande **MIC VOLUME** comme voulu. Augmenter ce contrôle augmentera le volume des deux entrées micro.

**11** Pour chanter sans le chanteur principal sur l'enregistrement, appuyez sur la bouton **VOCALS OFF**. Pour reprendre le chanteur principal, appuyez à nouveau.

**REMARQUE:** La suppression de la voix principale peut mieux fonctionner sur certaines chansons que sur d'autres.

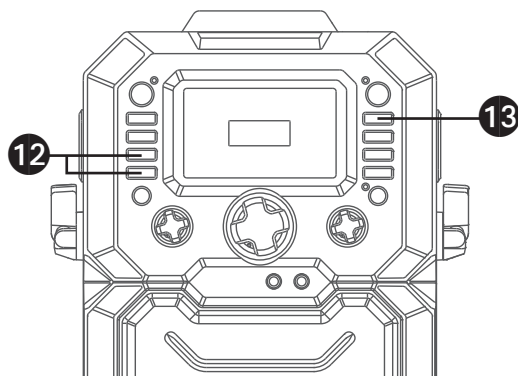

**12** Appuyez sur la touche **ECHO +** ou **-** pour ajouter un effet d'écho à votre

**13** Pour contrôler votre dispositif Bluetooth à partir de cet appareil, appuyez sur la touche **PLAY/PAUSE** pour démarrer la lecture (l'application musicale doit être ouverte). Appuyez sur la touche **PLAY/PAUSE** pendant la lecture pour interrompre la chanson.

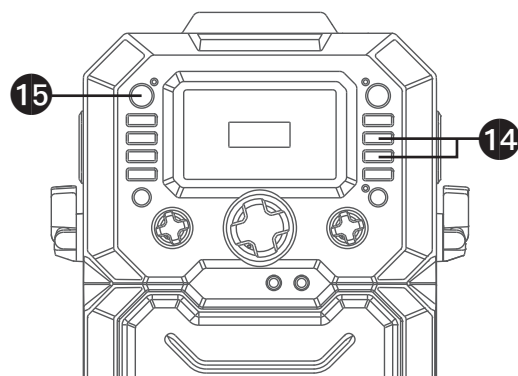

**14** **SAUT** : Avancez ou revenez d'une piste en appuyant sur la touche **SAUT <<<** et **SAUT >>>** (SKIP).

**15** Appuyez sur la touche **ON/STANDBY** pour éteindre l'appareil. Le témoin de fonction s'éteindra.

# Guide de dépannage

Si vous rencontrez un problème avec cet appareil, vérifiez la liste suivante avant de demander de l'aide:

## Ne s'allume pas

- L'appareil n'est pas sous tension ; appuyez sur le bouton **MARCHE/VEILLE (ON/STANDBY)** pour le mettre sous tension.
- Assurez-vous que la prise de courant est correctement branchée à l'arrière de l'appareil.
- Branchez l'appareil à une autre prise de courant.
- Le fonctionnement normal du produit pourrait être compromis par des interférences électromagnétiques puissantes. En pareil cas, redémarrez simplement le produit pour reprendre le fonctionnement normal en suivant les instructions du mode d'emploi. S'il n'est pas possible d'en rétablir le fonctionnement, veuillez utiliser le produit dans un autre emplacement.

## Pas de son - Général

- Le volume principal est réglé au minimum : augmenter le volume.

## Pas de son - Lorsque connecté à un téléviseur

- Le mode correct (SingCast) n'a pas été sélectionné sur l'appareil.
- La musique Bluetooth et les performances de chant ne peuvent pas être transmises au téléviseur.
- Le volume du téléviseur est sur muet ou réglé trop bas.
- La source appropriée (habituellement HDMI) n'est pas sélectionnée dans le menu du téléviseur.

## Le microphone n'émet pas de son

- Assurez-vous que le microphone est bien connecté au jack MIC 1 ou MIC 2.
- Assurez-vous que l'interrupteur **ON/OFF** du microphone est bien en position ON.
- Assurez-vous que le paramètre **MIC VOLUME** n'est pas réglé trop bas.
- Le volume maître **MASTER VOLUME** est réglé au minimum ; augmentez le volume.
- L'entrée microphone ne peut pas sortir vers le téléviseur.

## L'appareil Bluetooth ne peut pas être couplé ou connecté à l'appareil

- Assurez-vous que tous les autres dispositifs Bluetooth sont éteints pour éviter un jumelage accidentel.
- Vous n'avez pas activé la fonction Bluetooth de votre appareil ; voir page F13 ou référez-vous au guide utilisateur de l'appareil Bluetooth.
- Le système ne se trouve pas en mode couplage ; maintenez enfoncée la touche  pour relancer le couplage.

## La musique n'est pas disponible sur l'appareil après avoir connecté le Bluetooth avec succès

- Assurez-vous que votre appareil Bluetooth est compatible avec le profil Bluetooth A2DP.
- Le volume de l'appareil Bluetooth externe est réglé trop bas ou muet ; augmentez le volume comme vous le souhaitez.

## Échec de connexion au réseau WiFi

- L'appareil ne se trouve pas dans la portée du signal WiFi.
- Vérifiez que votre WiFi utilise la fréquence 2,4 GHz.
- Assurez-vous d'entrer le bon mot de passe.
- Vérifiez que l'appareil mobile et l'unité utilisent le même réseau WiFi.
- Les paramètres de sécurité WPA3 peuvent entraîner des problèmes de connexion. Si vous disposez de la sécurité WPA3, nous vous recommandons de passer à WPA2 ou à une version inférieure. Ou contactez-nous pour plus d'aide.

# Vous avez besoin d'aide pour démarrer le casting ? Commencer ici!

## **Échec de la numérisation du code QR**

- Nous vous recommandons de scanner à nouveau le code QR.
- Alternativement, vous pouvez aller dans "Menu RÉGLAGES/Réglage WiFi" pour connecter le SingCast l'unité à votre réseau WiFi directement.

## **Pas de connexion Internet**

- Assurez-vous que l'appareil est en mode SingCast.
- Assurez-vous que le mot de passe WiFi saisi est correct.
- Assurez-vous que l'unité SingCast n'est pas trop éloignée de votre routeur (maximum recommandé de 10 mètres). Si le niveau du signal WiFi est faible, nous vous recommandons de déplacer l'unité SingCast plus près du routeur.
- Cet appareil ne peut se connecter à Internet WiFi qu'avec une fréquence de 2,4 GHz.
- Cet appareil est uniquement compatible avec la sécurité WiFi WPA2 ou inférieure. Veuillez vérifier s'il vous plaît ci-dessous la liste de sécurité WiFi compatible. WPA, WPA-PSK, WPA2, WPA2-PSK, WEP 64 bits et 128 bits, IEEE 802.11x et IEEE 802.11i.
- Si votre sécurité WiFi est définie sur WPA3 ou supérieur sur votre routeur, vous devrez la définir sur WPA2 ou inférieur.
- Selon la marque de votre routeur, si vous ne pouvez toujours pas vous connecter au routeur avec WPA2 ou une norme de sécurité inférieure, il est recommandé de réinitialiser votre routeur aux paramètres d'usine. \*Assurez-vous d'avoir noté votre nom et votre mot de passe SSID personnalisés existants. Cela vous aidera à reconnecter vos appareils précédemment connectés et à rétablir vos paramètres de sécurité WiFi précédents.
- Si le WiFi de l'unité Singing Machines est correctement connecté au routeur. Mais vous ne pouvez toujours pas vous connecter à Internet. Vous devrez peut-être vérifier s'il y a des problèmes de connexion Internet sur votre routeur. Ou vérifiez les paramètres du routeur pour vérifier si l'unité est bloquée pour se connecter. Il est fortement recommandé de consulter le manuel d'instructions de votre routeur.
- Pour vous assurer que la fonction WiFi de l'appareil fonctionne correctement, vous pouvez connecter le WiFi de votre appareil au point d'accès de votre appareil mobile avec le service de données à vérifier. Assurez-vous d'avoir un deuxième appareil mobile fournissant un point d'accès pour diffuser la vidéo.

## **Impossible de trouver l'unité SingCast sur la liste de diffusion de votre application de karaoké / Pas de diffusion de vidéo sur le téléviseur**

- Assurez-vous que l'unité SingCast et votre appareil mobile sont connectés au même réseau WiFi réseau.
- Si SingCast n'apparaît pas comme option de diffusion, vérifiez les paramètres de sécurité avancés pour activer DLNA.
- Si vous connectez un routeur avec la fonction Mesh, vous devez vous assurer que "Access La fonction Intranet" est activée.

# Spécifications

## AUDIO

Puissance de sortie ..... 15 Watts (RMS)  
Impédance de sortie ..... 4 Ohms

## BLUETOOTH

Bluetooth Version ..... V5.0  
Distance de fonctionnement ..... jusqu'à 30 pieds/10 mètres dans un espace ouvert

## WiFi

Fréquence Wi-Fi ..... 2,4GHz

## GÉNÉRALITÉS

Courant ..... CC 12V 2A centre positif  
Dimensions - Module principal ..... 232 mm (W) x 350 mm (H) x 378 mm (D)  
Poids - Module principal ..... 3,2 Kg  
Microphone ..... -74 dB impédance 600 Ohms avec entrée Aux 6.3 mm pour microphone dynamique

Les spécifications sont sujettes à changement sans avertissement préalable.



Les termes HDMI et HDMI High-Definition Multimedia Interface, ainsi que le logo HDMI sont des marques de commerce ou des marques déposées de HDMI Licensing Administrator, Inc. aux États-Unis et dans d'autres pays.



La marque et les logos Bluetooth® sont des marques déposées qui appartiennent à Bluetooth SIG, Inc. et toute utilisation de ces marques et logos par The Singing Machine Company, Inc. s'effectue sous licence. Les autres marques de commerce et noms de commerce appartiennent à leurs propriétaires respectifs.

Visit Our Website: [www.singingmachine.com](http://www.singingmachine.com)  
Visite nuestro sitio web: [www.singingmachine.com](http://www.singingmachine.com)  
Visitez notre site Internet au: [www.singingmachine.com](http://www.singingmachine.com)

Copyright © 2022 All Rights Reserved.  
Derechos de autor © 2022 Todos los derechos reservados.  
Droit d'auteur © 2022 Tous Droits Réservés.

The Singing Machine Company, Inc.  
4060 E Jurupa Street, Unit B  
Ontario, CA 91761-1413 USA

U.S. Representative

Company Name : The Singing Machine Company, Inc.  
Address : 6301 NW 5th Way, Suite 2900, Fort Lauderdale,  
FL33309, USA  
Telephone : 954 -596-1000  
Website : [www.singingmachine.com](http://www.singingmachine.com)

PRINTED IN CHINA  
IMPRESO EN CHINA  
IMPRIMÉ EN CHINE  
273-2202-ESF01-US