

INSTALLATION INSTRUCTIONS

IMPORTANT: Read before installing fixture. Retain for future reference.

WARNING: Make certain power is **OFF** before starting installation or attempting any maintenance.



SAFETY: This fixture must be wired in accordance with the National Electrical Code and applicable local codes and ordinances. Proper grounding is required to insure personal safety. Carefully observe grounding procedure under installation section.

WARNING: Make certain power is OFF before starting installation or attempting any maintenance. Risk of fire/electric shock. If not qualified, consult an electrician.

- **RISK OF ELECTRIC SHOCK**—Disconnect power at fuse or circuit breaker before installing or servicing.
- **RISK OF BURN**—Disconnect power and allow fixture to cool before servicing.
- **RISK OF PERSONAL INJURY**— Fixture may become damaged and/or unstable if not installed properly. Tighten all fixture components to their recommended torque values. Do not lift pole into place by securing lifting device to lighting fixture or mounting arm.

TOOLS REQUIRED: Ratchet, 9/16" socket, flat blade screw driver, electrical wiring tools.

INSTALLATION

STEP 1. With housing lying on a smooth, soft surface open the access door by releasing the latch. Door may be removed by opening approximately 130° and lifting off the hinge.

FIG. 1

STEP 2. Bird guard is provided pre-cut to accommodate 1-1/2" diameter (nominal) mounting arms. When using larger diameter mounting arms remove the punch out section of the bird guard.

STEP 3. Using a 9/16" socket, loosen the two or optional four pipe clamp mounting bolts enough to allow mounting arm (not included) to slide onto leveling steps. **FIG. 2**

STEP 4. Close access door. Lift the housing into place, re-open access door, and position end of mounting arm onto leveling steps so that housing is level. Care must be taken so arm does not inadvertently strike internal components. To avoid potential damage to fixture, ensure housing is level both front to back and side to side by placing level on flat surface on top of the housing.

STEP 5. Using a 9/16" socket tighten the two or optional four pipe clamp mounting bolts to 16-18 ft-lbs.

WIRING

STEP 1. Pull service wires through mounting arm and into housing approximately 10".

STEP 2.

- Three-terminal block (2-wire service): Connect line service lead to terminal that is connected to black factory-installed wire. Connect neutral service wire to terminal that is connected to white factory-installed wire.
- Three-terminal block (3-wire service, 2 lines, 1 ground): Connect 1 line service lead to terminal that is connected to black factory-installed wire. Connect other line service lead to terminal that is connected to white factory-installed wire. Connect ground service lead to terminal that is connected to green factory-installed wire.
- Three-terminal block (3-wire service, 1 line, 1 neutral, 1 ground): Connect line service lead to terminal that is connected to black factory-installed wire. Connect neutral service wire to terminal that is connected to white factory-installed wire. Connect ground service wire to terminal that is connected to green factory-installed wire.
- No terminal block (3-wire service, 2 lines, 1 ground): Connect 1 line service lead to black factory-installed wire. Connect other line service lead to white factory-installed wire. Connect ground service lead to green factory-installed wire.
- No terminal block (3-wire service, 1 line, 1 neutral, 1 ground): Connect line service lead to black factory-installed wire. Connect neutral service wire to white factory-installed wire. Connect ground service wire green factory-installed wire.

NOTE: SEE WIRING DIAGRAM FOR ADDITIONAL WIRING DETAILS.

STEP 3. Position and secure all wires away from all other electrical components (drivers, terminal blocks).

STEP 4. Close access door and secure latch.

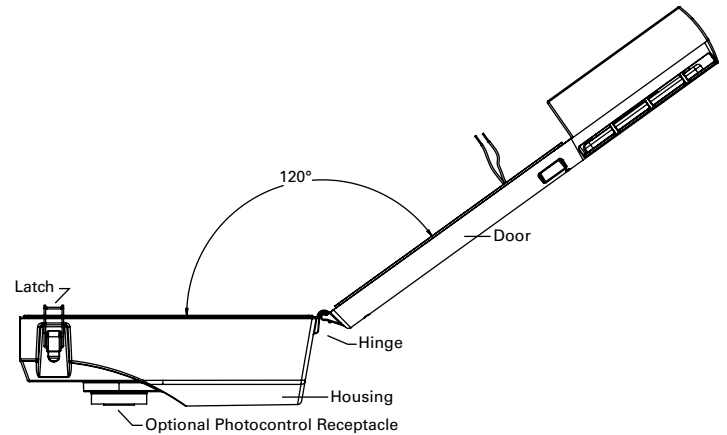

FIG. 1

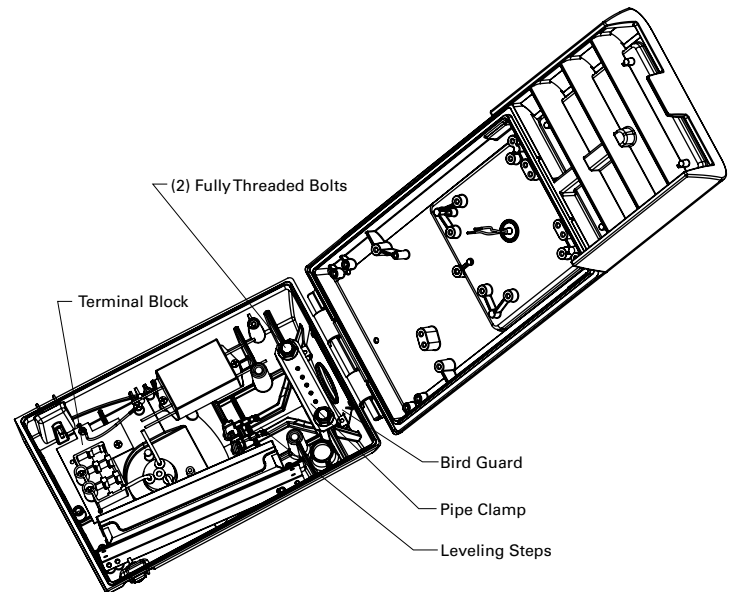

FIG. 2

These instructions do not claim to cover all details or variations in the equipment, procedure, or process described, nor to provide directions for meeting every possible contingency during installation, operation or maintenance. When additional information is desired to satisfy a problem not covered sufficiently for user's purpose, please contact your nearest representative. **NOTE:** Specifications and dimensions subject to change without notice.

INSTALLATION INSTRUCTIONS

IMPORTANT: Read before installing fixture. Retain for future reference.

WARNING: Make certain power is **OFF** before starting installation or attempting any maintenance.

PHOTOCONTROL (IF EQUIPPED)

- STEP 1.** Using a flat blade screw driver, loosen the two flathead screws to allow rotation of the receptacle.
- STEP 2.** Insert screwdriver into center slot and rotate receptacle until indicator arrow points north or desired direction.
- STEP 3.** Tighten screws.
- STEP 4.** Insert the photoelectric control (or shorting cap) into receptacle and twist into locked position.

NOTE: THE PHOTOCONTROL MUST CONTAIN A SOFT, RESILIENT GASKET FASTENED TO THE BOTTOM SURFACE TO ASSURE A PROPER WEATHER SEAL BETWEEN THE CONTROL AND THE RECEPTACLE.

ARM INSTALLATION (SQUARE POLE) FIG. 4

TOOLS REQUIRED: 1/2" open wrench, Phillips screw driver.

- STEP 1.** Insert nut plate into pole aligning holes on nut plate with mounting holes on the pole.
- STEP 2.** Insert threaded rods through top and bottom holes and screw them into nut plate.
- STEP 3.** Pull wires through center hole of back up plate and center hole of pole.
- STEP 4.** Make electrical connections between wires from pole and wires from the fixture.
- STEP 5.** Align top and bottom holes on the arm to slide over threaded rods. Arm should be flush to the surface of the pole.
- STEP 6.** Push washers over the threaded rods and screw on nuts.
- STEP 7.** Using 1/2" open wrench tighten nuts.
- STEP 8.** Pass cover plate over arm. Align set screw holes on the cover and the arm and tighten set screw.

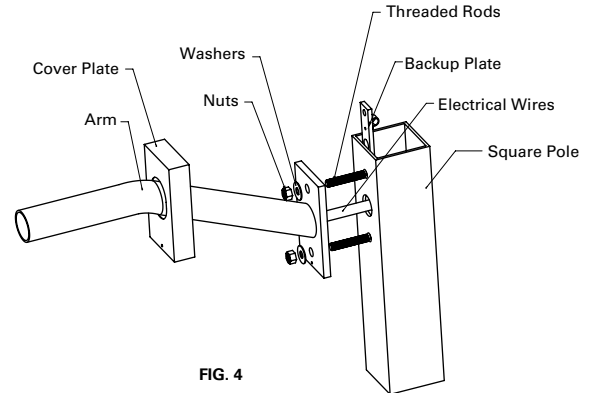

FIG. 4

ARM INSTALLATION (ROUND POLE) FIG. 5

TOOLS REQUIRED: 1/2" open wrench, Phillips screw driver.

- STEP 1.** Insert nut plate into pole aligning holes on nut plate with mounting holes on the pole.
- STEP 2.** Insert threaded rods through top and bottom holes and screw them into nut plate.
- STEP 3.** With the rounded end of the adapter facing the pole, align the holes on the adapter with mounting holes on the pole. Push adapter over threaded rods.
- STEP 4.** Pull wires through center holes nut plate, pole and adapter and make wiring connections.
- STEP 5.** Align top and bottom holes on the arm to slide over threaded rods. arm should be flush with the flat surface of adapter.
- STEP 6.** Push washers over the threaded rods and screw on nuts.
- STEP 7.** Using 1/2" open wrench tighten nuts.
- STEP 8.** Pass cover plate over arm. Align set screw holes on the cover and the arm and tighten set screw.

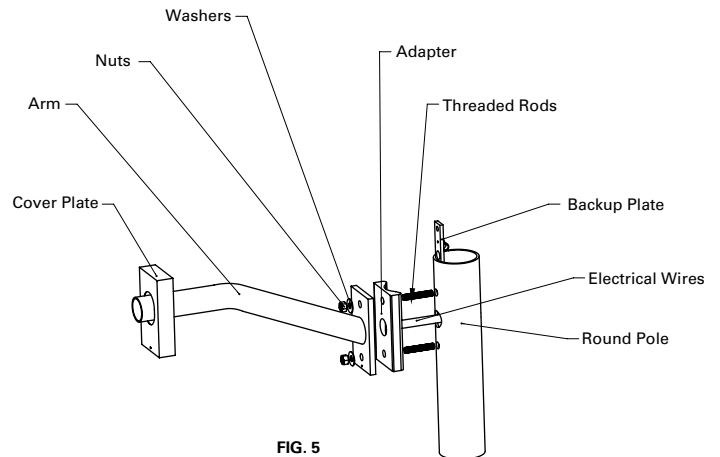

FIG. 5

MAINTENANCE

NOTE: A REGULAR MAINTENANCE SCHEDULE SHOULD BE FOLLOWED TO RETAIN OPTIMAL LIGHT OUTPUT AND THERMAL PERFORMANCE.

OPTICAL LENS CLEANING SHOULD BE PERFORMED WITH A CLEAN DRY CLOTH TO REMOVE ANY DUST OR OTHER CONTAMINANTS. ADDITIONAL CLEANING CAN BE PERFORMED WITH NON-ABRASIVE ACRYLIC CLEANSER.

REMOVE ANY DIRT, LEAVES OR OTHER FOREIGN DEBRIS FROM THE HOUSING AND FINS. CLEAN WATER MAY BE USED TO FLUSH THE FINS.

These instructions do not claim to cover all details or variations in the equipment, procedure, or process described, nor to provide directions for meeting every possible contingency during installation, operation or maintenance. When additional information is desired to satisfy a problem not covered sufficiently for user's purpose, please contact your nearest representative. **NOTE:** Specifications and dimensions subject to change without notice.

INSTRUCTIONS D'INSTALLATION

IMPORTANT: À lire avant l'installation du luminaire. Conservez pour consultation future.

AVERTISSEMENT: Assurez-vous que l'alimentation électrique est coupée avant de commencer l'installation ou de procéder à tout entretien.



SÉCURITÉ: Le câblage du luminaire doit être conforme au Code national de l'électricité, les lois et ordonnances locales en vigueur. Une mise à la terre adéquate est requise afin d'assurer votre sécurité. Respectez soigneusement la procédure de mise à la terre du chapitre d'installation.

AVERTISSEMENT: Assurez-vous que l'alimentation électrique est coupée avant de commencer l'installation ou de procéder à tout entretien. Risque d'incendie ou de décharge électrique. Si vous n'êtes pas qualifié, consultez un électricien.

- **RISQUE DE DÉCHARGE ÉLECTRIQUE** - Débranchez la source d'alimentation en enlevant le fusible ou en déclenchant le disjoncteur avant l'installation ou l'entretien.
- **RISQUE DE BRÛLURE** - Débranchez la source d'alimentation et laissez refroidir le luminaire avant de procéder à son entretien.
- **RISQUE DE BLESSURES** - Ce luminaire peut s'endommager s'il n'est pas installé correctement ou s'il est instable.

OUTILS REQUIS: Cliquet, douille de 14,3 mm (9/16 po), tournevis à tête plate, outils pour fils électriques.

INSTALLATION

- ÉTAPE1.** Déposez le boîtier sur une surface lisse et douce et ouvrez la porte d'accès en dégageant le verrou. **ILL. 1**
- ÉTAPE2.** Un dispositif de protection contre les oiseaux pré-coupé est fourni pour permettre l'insertion des bras de montage d'un diamètre (nominal) de 3,8 cm (1 1/2 po).
- ÉTAPE3.** Avec la douille de 14,3 mm (9/16 po), désérrez suffisamment les deux ou quatre boulons de montage de la bride de serrage pour permettre le glissement du bras de montage (non fourni) sur les échelons de mise à niveau. **ILL. 2**
- ÉTAPE4.** Fermez la porte d'accès. Soulevez le boîtier pour le mettre en place, rouvrez la porte d'accès et positionnez l'extrémité du bras de montage sur les échelons de mise à niveau jusqu'à ce que le boîtier soit à niveau. Positionnez prudemment le bras pour éviter de frapper accidentellement les composants internes. Pour éviter d'endommager accidentellement le luminaire, assurez-vous que le devant et l'arrière du boîtier et les côtés sont à niveau en plaçant le niveau sur la surface plate du dessus du boîtier.
- ÉTAPE5.** Utilisez la douille de 14,3 mm (9/16 po) pour serrer les deux ou quatre boulons de montage de la bride de serrage à un couple de 21,7 à 24,4 Nm (16 à 18 po-lb).

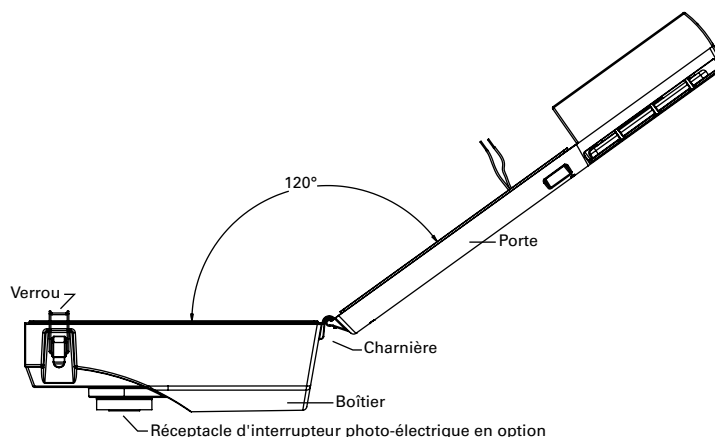

ILL. 1

CÂBLAGE

- ÉTAPE1.** Insérez les fils de service dans le bras de montage et dans le boîtier sur une distance d'environ 25,4 cm (10 po).
- ÉTAPE2.**
- a. Plaque à 3 bornes (2 fils de service): Raccordez le fil de service de sortie à la borne connectée au fil noir installé en usine. Raccordez le fil de service neutre à la borne connectée au fil blanc installé en usine.
 - b. Plaque à 3 bornes (3 fils de service, 2 conduites, 1 mise à la terre): Raccordez 1 conduite de service à la borne connectée au fil noir installé en usine. Raccordez l'autre conduite à la borne connectée au fil blanc installé en usine. Raccordez le fil de mise à la terre à la borne connectée au fil vert installé en usine.
 - c. Plaque à 3 bornes (3 fils de service, 1 conduite, 1 neutre et 1 mise à la terre): Raccordez le fil de conduite à la borne connectée au fil noir installé en usine. Raccordez le fil de service neutre à la borne connectée au fil blanc installé en usine. Raccordez le fil de mise à la terre à la borne connectée au fil vert installé en usine. service wire to terminal that is connected to white factory-installed wire. Connect ground service wire to terminal that is connected to green factory-installed wire.
 - d. Aucune plaque à bornes (3 fils de service, 2 conduites et 1 mise à la terre): Raccordez 1 conduite au fil noir installé en usine. Raccordez l'autre conduite au fil blanc installé en usine. Raccordez le fil de mise à la terre au fil vert installé en usine.
 - e. Aucune plaque à bornes (3 fils de service, 1 conduite, 1 neutre et 1 mise à la terre): Raccordez la conduite au fil noir installé en usine. Raccordez le fil neutre au fil blanc installé en usine. Raccordez le fil de mise à la terre au fil vert installé en usine.

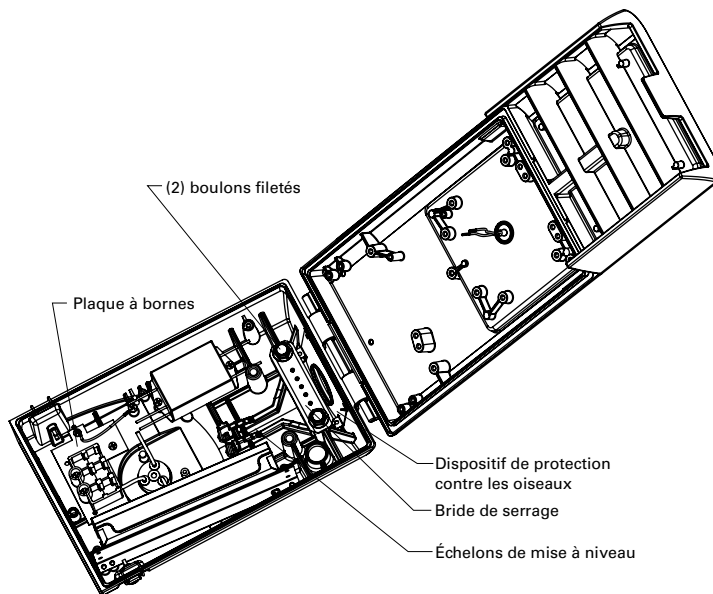

ILL. 2

Ces instructions ne prétendent pas couvrir tous les détails ou toutes les différences d'équipement, de procédures ou de procédés décrits ni fournir de directives pouvant répondre à toutes les éventualités pouvant survenir pendant l'installation, le fonctionnement ou l'entretien. Si des renseignements additionnels sont nécessaires afin de résoudre un problème insuffisamment décrit pour l'utilisation, veuillez communiquer avec votre représentant le plus près de chez vous. **REMARQUE:** Les spécifications et les dimensions sont sujettes à modifications sans préavis.

INSTRUCTIONS D'INSTALLATION

IMPORTANT: À lire avant l'installation du luminaire. Conservez pour consultation future.

AVERTISSEMENT: Assurez-vous que l'alimentation électrique est coupée avant de commencer l'installation ou de procéder à tout entretien.

REMARQUE: CONSULTEZ LE SCHÉMA DE CÂBLAGE POUR LES DÉTAILS DE CÂBLAGE ADDITIONNELS.

ÉTAPE3. Positionnez et sécurisez tous les fils en les éloignant de tous les composants électriques (circuits de sortie et plaques à bornes).

ÉTAPE4. Fermez la porte d'accès et verrouillez-la.

CELLULE PHOTOÉLECTRIQUE (SI FOURNIE)

ÉTAPE1. Avec un tournevis à tête plate, dévissez les deux vis à tête plate pour permettre la rotation du réceptacle.

ÉTAPE2. Insérez un tournevis au centre de la fente et tournez le réceptacle jusqu'à la flèche pointe vers le nord ou dans la direction désirée.

ÉTAPE3. Serrez les vis.

ÉTAPE4. Insérez l'interrupteur photo-électrique (ou fiche de mise en court-circuit) dans le réceptacle et tournez-le pour le verrouiller en place.

REMARQUE: L'INTERRUPTEUR PHOTO-ÉLECTRIQUE DOIT ÊTRE ÉQUIPÉ D'UN JOINT D'ÉTANCHÉITÉ SOUPLE ET FLEXIBLE FIXÉ AU BAS DE LA SURFACE POUR ASSURER UNE ÉTANCHÉITÉ ADÉQUATE AUX INTEMPÉRIES ENTRE L'INTERRUPTEUR ET LE RÉCEPTACLE.

INSTALLATION DU BRAS (POTEAU CARRÉ) ILL. 3

OUTILS REQUIS: Clé 12,7 mm (1/2 po) et tournevis à tête cruciforme.

ÉTAPE1. Alignez la plaque fileté avec les orifices de montage filetés de la plaque fileté du poteau.

ÉTAPE2. Insérez les tiges filetéées dans les orifices supérieurs et inférieurs puis vissez-les à la plaque filetéée.

ÉTAPE3. Insérez les fils dans l'orifice central de la plaque arrière et dans l'orifice central du poteau.

ÉTAPE4. Faites les raccords électriques des fils du poteau au fils du luminaire.

ÉTAPE5. Alignez les orifices supérieur et inférieur du bras afin d'y insérer les tiges filetéées. Le bras doit être à niveau avec la surface du poteau.

ÉTAPE6. Insérez les rondelles sur les tiges filetéées et vissez les écrous.

ÉTAPE7. Utilisez la clé de 12,7 mm (1/2 po) pour serrer les écrous.

ÉTAPE8. Passez le couvre-joint par-dessus le bras. Alignez les orifices de vis de réglage du couvercle avec le bras puis vissez la vis de réglage.

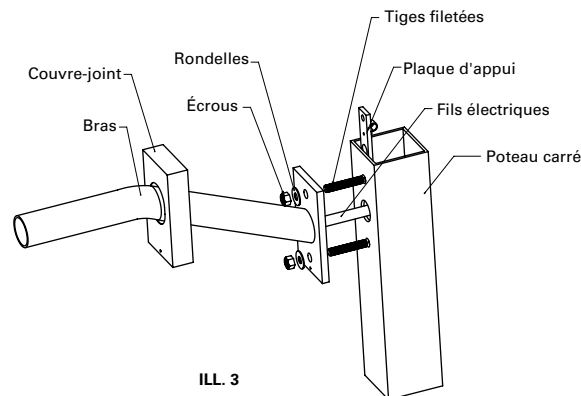

ILL. 3

INSTALLATION DU BRAS (POTEAU ROND) ILL. 4

OUTILS REQUIS: Clé 12,7 mm (1/2 po) et tournevis à tête cruciforme.

ÉTAPE1. Alignez la plaque filetéée avec les orifices de montage filetés de la plaque filetéée du poteau.

ÉTAPE2. Insérez les tiges filetéées dans les orifices supérieur et inférieur puis vissez-les à la plaque filetéée.

ÉTAPE3. Placez l'autre extrémité ronde de l'adaptateur face au poteau puis alignez les orifices de l'adaptateur avec les orifices de montage du poteau. Poussez l'adaptateur sur les tiges filetéées.

ÉTAPE4. Insérez les fils dans les orifices centraux de la plaque filetéée, le poteau et l'adaptateur et raccordez-les.

ÉTAPE5. Alignez les orifices supérieur et inférieur du bras afin d'y insérer les tiges filetéées. Le bras doit être à niveau avec la surface plate de l'adaptateur.

ÉTAPE6. Insérez les rondelles sur les tiges filetéées et vissez les écrous.

ÉTAPE7. Utilisez la clé de 12,7 mm (1/2 po) pour serrer les écrous.

ÉTAPE8. Passez le couvre-joint par-dessus le bras. Alignez les orifices de vis de réglage du couvercle avec le bras puis vissez la vis de réglage.

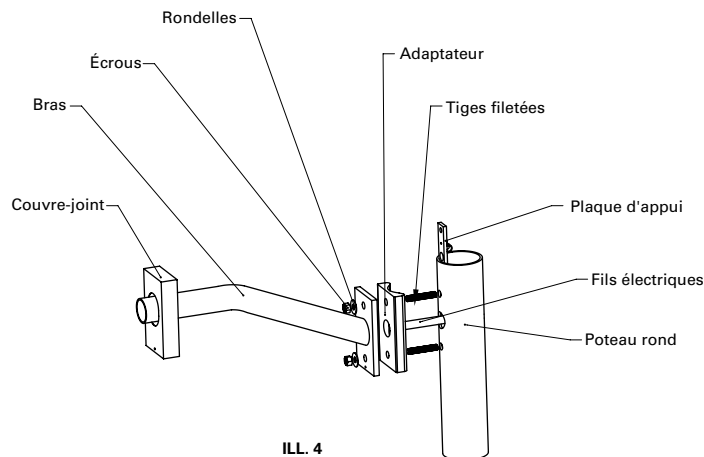

ILL. 4

ENTRETIEN

REMARQUE: FAITES UN ENTRETIEN PÉRIODIQUE AFIN D'OBTENIR UNE SORTIE LUMINEUSE ET THERMIQUE OPTIMALES DU LUMINAIRE.

UN NETTOYAGE DE LA LENTILLE OPTIQUE DOIT ÊTRE FAIT EN UTILISANT UN LINGE PROPRE ET SEC AFIN DE RETIRER LA SALETÉ ET LES AUTRES DÉBRIS. UN NETTOYAGE ADDITIONNEL PEUT ÊTRE FAIT AVEC UN NETTOYANT POUR ACRYLIQUE NON ABRASIF.

RETIREZ TOUTE LES SALETÉS, FEUILLES OU AUTRES DÉBRIS DU BOITIER ET DES AILETTES DU LUMINAIRES.

Ces instructions ne prétendent pas couvrir tous les détails ou toutes les différences d'équipement, de procédures ou de procédés décrits ni fournir de directives pouvant répondre à toutes les éventualités pouvant survenir pendant l'installation, le fonctionnement ou l'entretien. Si des renseignements additionnels sont nécessaires afin de résoudre un problème insuffisamment décrit pour l'utilisation, veuillez communiquer avec votre représentant le plus près de chez vous. **REMARQUE:** Les spécifications et les dimensions sont sujettes à modifications sans préavis.

INSTRUCCIONES DE INSTALACIÓN

IMPORTANTE: Lea antes de instalar el accesorio. Conserve para referencia futura.

ADVERTENCIA: Asegúrese de que la alimentación esté apagada antes de iniciar la instalación o de intentar realizar el mantenimiento.



SEGURIDAD: Este accesorio debe cablearse según el Código Nacional Eléctrico y los códigos y ordenanzas locales aplicables. Se requiere una conexión a tierra adecuada para garantizar la seguridad personal. Observe con atención el procedimiento de conexión a tierra en la sección de instalación.

ADVERTENCIA: Asegúrese de que la alimentación esté apagada antes de iniciar la instalación o de intentar realizar el mantenimiento. Riesgo de incendio/descarga eléctrica. Si no está calificado, consulte con un electricista.

- **RIESGO DE DESCARGA ELÉCTRICA:** Corte la alimentación desde el fusible o el disyuntor antes de realizar tareas de instalación o mantenimiento.
- **RIESGO DE QUEMADURAS:** Corte la alimentación y permita que el accesorio se enfríe antes de realizar el mantenimiento.
- **RIESGO DE LESIONES PERSONALES:** El accesorio puede dañarse y/o volverse inestable si no se instala correctamente.

HERRAMIENTAS NECESARIAS: Trinquete, toma de 1,43 cm (9/16"), destornillador de hoja plana, herramientas para cableado eléctrico.

INSTALACIÓN

PASO1. Con el alojamiento apoyado en una superficie suave y uniforme, abra la puerta de acceso liberando el cerrojo. Puede extraer la puerta abriéndola a aproximadamente 130° y elevándola sobre la bisagra. **FIG. 1**

PASO2. El protector contra pájaros se ofrece cortado previamente para alojar brazos de montaje de un diámetro (nominal) de 3,8 cm (1-1/2"). Cuando utilice brazos de montaje de un diámetro superior, retire la sección perforada del protector contra pájaros.

PASO3. Utilizando un toma de 1,43 cm (9/16"), afloje los dos (o cuatro opcionales) pernos de montaje de la abrazadera del tubo lo suficiente como para permitir que el brazo de montaje (no incluido) se deslice dentro de los pasos de nivelación. **FIG. 2**

PASO4. Cierre la puerta de acceso. Eleve el alojamiento a su lugar, vuelva a abrir la puerta de acceso y coloque el extremo del brazo de montaje en los pasos de nivelación de manera que el alojamiento quede nivelado. Debe tener cuidado para que el brazo no golpee accidentalmente los componentes internos. Para evitar posibles daños en el accesorio, asegúrese de que el alojamiento esté nivelado de adelante hacia atrás y desde los lados colocando un nivel en una superficie plana en la parte superior del alojamiento.

PASO5. Utilizando un toma de 1,43 cm (9/16"), ajuste los dos (o cuatro opcionales) pernos de montaje de la abrazadera del tubo a 21,7-24 Nm (16-18 pies-lbs).

CABLEADO

PASO1. Tire de los cables de servicio a través del brazo de montaje y dentro del alojamiento aproximadamente 25,4 cm (10").

PASO2.

- Bloque de tres terminales (servicio de 2 cables):
- Bloque de tres terminales (servicio de 3 cables, 2 líneas, 1 tierra): Conecte 1 conector de servicio de línea al terminal que está conectado al cable negro instalado en fábrica. Conecte el otro conector de servicio de línea al terminal que está conectado al cable blanco instalado en fábrica. Conecte el conector de servicio a tierra al terminal que está conectado al cable verde instalado en fábrica.
- Bloque de tres terminales (servicio de 3 cables, 1 línea, 1 neutro, 1 tierra): Conecte el conector de servicio de línea al terminal que está conectado al cable negro instalado en fábrica. Conecte el cable de servicio neutro al terminal que está conectado al cable blanco instalado en fábrica. Conecte el cable de servicio a tierra al terminal que está conectado al cable verde instalado en fábrica.
- Bloque sin terminales (servicio de 3 cables, 2 líneas, 1 tierra): Conecte 1 conector de servicio de línea al cable negro instalado en fábrica. Conecte el otro conector de servicio de línea al cable blanco instalado en fábrica. Conecte el conector de servicio a tierra al cable verde instalado en fábrica.
- Bloque sin terminales (servicio de 3 cables, 1 línea, 1 neutro, 1 tierra): Conecte el conector de servicio de línea al cable negro instalado en fábrica. Conecte el cable de servicio neutro al cable blanco instalado en fábrica. Conecte el cable de servicio a tierra al cable verde instalado en fábrica.

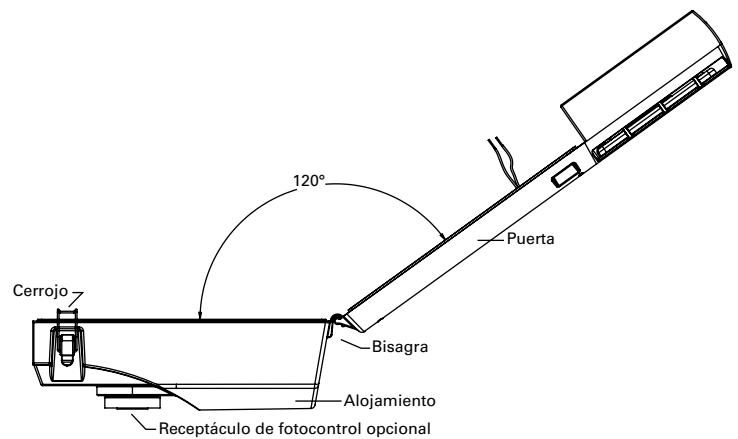

FIG. 1

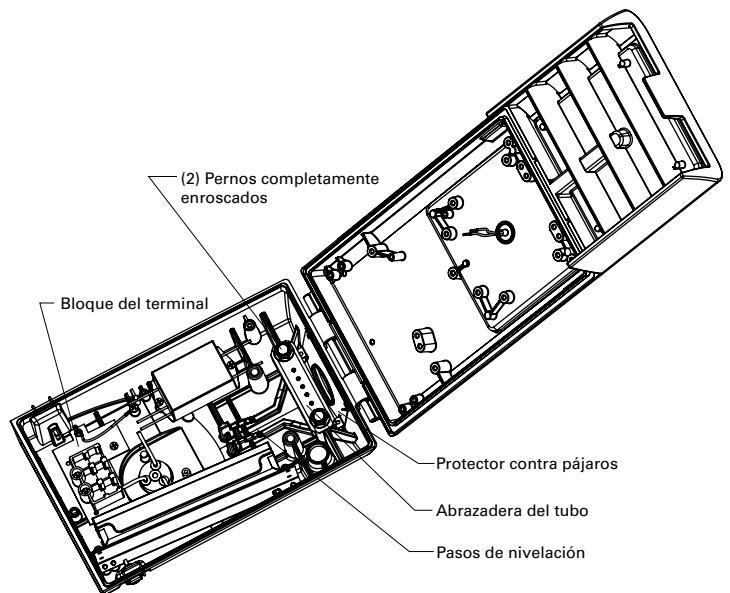

FIG. 2

Estas instrucciones no tienen por objetivo cubrir todos los detalles o variaciones del equipo, los procedimientos o procesos descritos, ni proveer directivas para gestionar cualquier posible contingencia durante la instalación, el funcionamiento o el mantenimiento. Cuando necesite información adicional para satisfacer un problema que no tenga la cobertura suficiente para el objetivo del usuario, comuníquese con su representante más cercano. **AVISO:** Las especificaciones y dimensiones están sujetas a cambios sin previo aviso.

INSTRUCCIONES DE INSTALACIÓN

IMPORTANTE: Lea antes de instalar el accesorio. Conserve para referencia futura.

ADVERTENCIA: Asegúrese de que la alimentación esté apagada antes de iniciar la instalación o de intentar realizar el mantenimiento.

NOTA: CONSULTE EL DIAGRAMA DE CABLEADO PARA OBTENER DETALLES DE CABLEADO ADICIONALES.

PASO3. Coloque y asegure todos los cables lejos de todos los demás componentes eléctricos (controladores, bloques de terminales).

PASO4. Cierre la puerta de acceso y asegure el cerrojo.

FOTOCONTROL (SI ESTÁ EQUIPADO)

PASO1. Utilizando un destornillador de hoja plana, afloje los dos tornillos de cabeza plana para permitir la rotación del receptáculo.

PASO2. Inserte el destornillador en la ranura central y gire el receptáculo hasta que la flecha indicadora apunte al norte o a la dirección deseada.

PASO3. Ajuste los tornillos.

PASO4. Inserte el control fotoeléctrico (o la tapa de cortocircuito) en el receptáculo y gírelo hacia la posición de bloqueo.

NOTA: EL FOTOCONTROL DEBE CONTENER UNA JUNTA SUAVE Y FLEXIBLE SUJETADA A LA PARTE INFERIOR DE LA SUPERFICIE PARA GARANTIZAR UN SELLADO ADECUADO CONTRA EL CLIMA ENTRE EL CONTROL Y EL RECEPTÁCULO.

INSTALACIÓN DEL BRAZO (POLO CUADRADO) FIG. 3

HERRAMIENTAS NECESARIAS: Llave abierta de 1,75 cm (1/2"), destornillador Phillips.

PASO1. Inserte la placa de tuercas en el polo alineando los orificios de la placa de tuercas con los orificios de montaje del polo.

PASO2. Inserte las varillas roscadas a través de los orificios superior e inferior y atornillelas en la placa de tuercas.

PASO3. Tire de los cables a través del orificio central de la placa de respaldo y de los orificios centrales del polo.

PASO4. Realice las conexiones eléctricas entre los cables del polo y los del accesorio.

PASO5. Alinee los orificios superior e inferior del brazo para que se deslice sobre las varillas roscadas. El brazo debe quedar al ras de la superficie del polo.

PASO6. Empuje las arandelas sobre las varillas roscadas y atornille las tuercas.

PASO7. Ajuste las tuercas utilizando una llave abierta a 1,27 cm (1/2").

PASO8. Pase la placa de la cubierta sobre el brazo. Alinee los orificios del tornillo de fijación en la cubierta y el brazo y ajuste los tornillos de fijación.

INSTALACIÓN DEL BRAZO (POLO REDONDO) FIG. 4

HERRAMIENTAS NECESARIAS: Llave abierta de 1,75 cm (1/2"), destornillador Phillips.

PASO1. Inserte la placa de tuercas en el polo alineando los orificios de la placa de tuercas con los orificios de montaje del polo.

PASO2. Inserte las varillas roscadas a través de los orificios superior e inferior y atornillelas en la placa de tuercas.

PASO3. Con el extremo redondeado del adaptador apuntando al polo, alinee los orificios del adaptador con los orificios de montaje del polo. Empuje el adaptador sobre las varillas roscadas.

PASO4. Tire de los cables a través de los orificios centrales de la placa de tuercas, el polo y el adaptador y realice las conexiones de cableado.

PASO5. Alinee los orificios superior e inferior del brazo para que se deslice sobre las varillas roscadas. El brazo debe quedar al ras de la superficie plana del adaptador.

PASO6. Empuje las arandelas sobre las varillas roscadas y atornille las tuercas.

PASO7. Ajuste las tuercas utilizando una llave abierta a 1,27 cm (1/2").

PASO8. Pase la placa de la cubierta sobre el brazo. Alinee los orificios del tornillo de fijación en la cubierta y el brazo y ajuste los tornillos de fijación.

MANTENIMIENTO

NOTA: DEBE REALIZARSE UN MANTENIMIENTO REGULAR PLANIFICADO PARA OBTENER UN RESULTADO DE ILUMINACIÓN Y UN RENDIMIENTO TÉRMICO ÓPTIMOS.

DEBE LIMPIAR LA LENTE ÓPTICA CON UN PAÑO SECO LIMPIO PARA EXTRAER EL POLVO O CUALQUIER OTRO CONTAMINANTE. PUEDE REALIZAR LIMPIEZA ADICIONAL CON UN LIMPIADOR DE ACRÍLICO NO ABRASIVO.

RETIRE LA SUCIEDAD, LAS HOJAS O CUALQUIER OTRO OBJETO EXTRAÑO DEL ALOJAMIENTO Y DE LAS ALETAS. PUEDE UTILIZAR AGUA LIMPIA PARA LAVAR LAS ALETAS.

Estas instrucciones no tienen por objetivo cubrir todos los detalles o variaciones del equipo, los procedimientos o procesos descriptos, ni proveer directivas para gestionar cualquier posible contingencia durante la instalación, el funcionamiento o el mantenimiento. Cuando necesite información adicional para satisfacer un problema que no tenga la cobertura suficiente para el objetivo del usuario, comuníquese con su representante más cercano. **AVISO:** Las especificaciones y dimensiones están sujetas a cambios sin previo aviso.

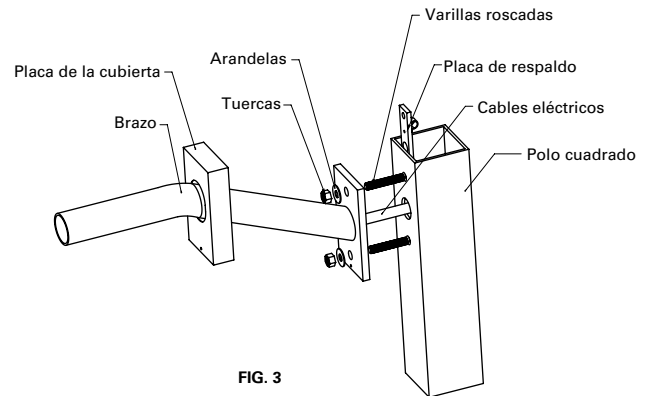

FIG. 3

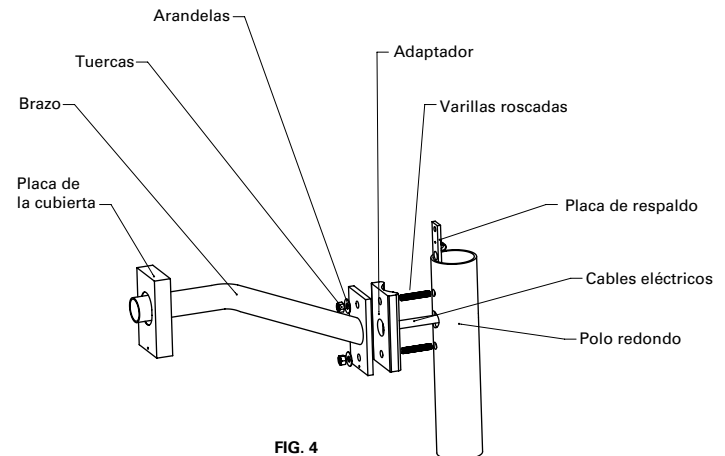

FIG. 4

INSTRUCCIONES DE INSTALACIÓN

IMPORTANTE: Lea antes de instalar el accesorio. Conserve para referencia futura.

ADVERTENCIA: Asegúrese de que la alimentación esté apagada antes de iniciar la instalación o de intentar realizar el mantenimiento.

FCC Statement

Declaration of Conformity

Note: This equipment has been tested and found to comply with the limits for a Class A digital device, pursuant to part 15 of the FCC Rules. These limits are designed to provide reasonable protection against harmful interference when the equipment is operated in a commercial environment. This equipment generates, uses, and can radiate radio frequency energy and, if not installed and used in accordance with the instruction manual, may cause harmful interference to radio communications. Operation of this equipment in a residential area is likely to cause harmful interference in which case the user will be required to correct the interference at his own expense.

Énoncé de la FCC

Déclaration de conformité

Remarque : Cet équipement a été mis à l'essai et déclaré conforme aux limites établies pour un dispositif numérique de catégorie A en vertu de l'article 15 des règlements de la FCC. Ces limites sont conçues pour assurer une protection raisonnable contre tout brouillage nuisible lorsque l'équipement fonctionne dans un environnement commercial. Cet équipement produit, utilise et peut émettre de l'énergie radioélectrique et, s'il n'est pas installé et utilisé conformément aux instructions, il peut créer des parasites nuisibles aux communications radio. L'utilisation de cet équipement dans une installation résidentielle est susceptible de provoquer des interférences nuisibles, auquel cas l'utilisateur devra corriger ces interférences à ses propres frais.

Declaración de la FCC

Declaración de conformidad

Nota: Se ha probado este equipo y se ha determinado que cumple con los límites para un dispositivo digital de Clase A, de conformidad con la Sección 15 de las normas de la FCC. Estos límites están diseñados para proporcionar una protección razonable contra interferencias perjudiciales cuando el equipo se opera en un entorno comercial. Este equipo genera, utiliza y puede irradiar energía de radiofrecuencia y, si no se instala y utiliza de acuerdo con el manual de instrucciones, puede causar interferencias perjudiciales en las comunicaciones de radio. Es probable que el funcionamiento de este equipo en un área residencial cause interferencia perjudicial, en cuyo caso el usuario deberá corregirla a su propio costo.

Warranties and Limitation of Liability

Please refer to www.cooperlighting.com/legal for our terms and conditions.

Garanties et limitation de responsabilité

Veuillez consulter le site www.cooperlighting.com/legal pour obtenir les conditions générales.

Garantías y Limitación de Responsabilidad

Visite www.cooperlighting.com/legal para conocer nuestros términos y condiciones.

Estas instrucciones no tienen por objetivo cubrir todos los detalles o variaciones del equipo, los procedimientos o procesos descritos, ni proveer directivas para gestionar cualquier posible contingencia durante la instalación, el funcionamiento o el mantenimiento. Cuando necesite información adicional para satisfacer un problema que no tenga la cobertura suficiente para el objetivo del usuario, comuníquese con su representante más cercano. **AVISO:** Las especificaciones y dimensiones están sujetas a cambios sin previo aviso.