

Installation Instructions – LDRT8B/LDRT812B Recessed LED Retrofit

Instructions d'installation – LDRT8B/LDRT812B LED Retrofit encastré

Instrucciones de instalación de las luminarias LED adaptadoras, empotradas y de uso LDRT8B/LDRT812B

IMPORTANT: Read carefully before installing fixture. Retain for future reference.

⚠ WARNING

Risk of Electrical Shock! Disconnect power at fuse or circuit breaker before installing or servicing.

⚠ WARNING

Risk of Fire! Do not install insulation within 76 mm (3 in) of any part of the luminaire or in a way that may entrap heat.

⚠ WARNING

To prevent wiring damage or abrasion, do not expose wiring to edges of sheet metal or other sharp objects.

⚠ WARNING

Installation and servicing to be performed only by qualified personnel, if not qualified, consult an electrician.

⚠ WARNING

Do not energize the LED Engine until the protective covering has been removed and the lower trim properly installed. Do not touch the yellow surface of the LED as it may damage the light engine.

Note: This fixture should be supported by main runners or other structure that is capable of supporting fixture weight of 30 lbs.

SAFETY: When using electrical equipment, basic safety precautions should always be followed, including the following:

1. This unit is for recessed mounting only. Do not use in hazardous locations nor near gas or electric heaters.
2. Do not use this equipment for other than the intended use.
3. Install only in accordance with National Electrical Code and local regulatory agencies' requirements.
4. Install this kit only in luminaires that have the construction features and dimensions shown in the photographs and/or drawings.
5. Installation of this retrofit assembly requires a person familiar with the construction and operation of the luminaire's electrical system and the hazard involved. If not qualified, do not attempt installation. Contact a qualified electrician.
6. Do not alter, relocate, or remove wiring, lampholders, power supply, or any other electrical component unless specifically mentioned in these instructions or shown in the included photographs and/or drawings.
7. Only those open holes indicated in the photographs and/or drawings may be made or altered as a result of kit installation. Do not leave any other open holes in an enclosure of wiring or electrical components.

Installation Instructions – LDRT8B/LDRT812B Recessed LED Retrofit

Retro-fit Kit Contents:

- Retrofit Ring Assembly
- Retrofit Driver Assembly
- Portfolio LED Module (Sold Separately)
- Portfolio LED Reflector (Sold Separately)

Tools Required (optional):

- Flathead screwdriver (from others)

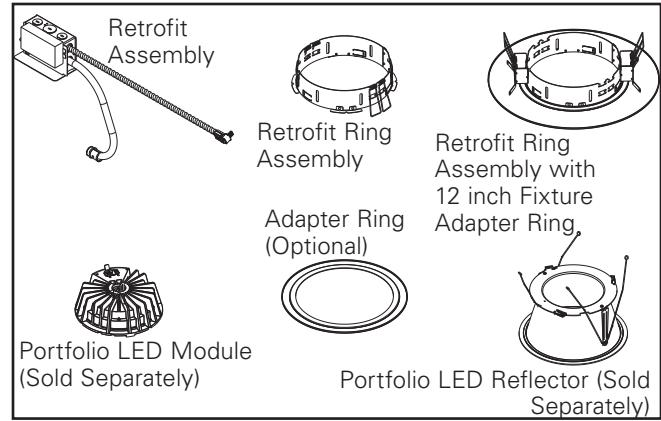

INSTALLATION

Retrofit Driver Assembly

For Horizontal Compact Fluorescent Housings:

Connecting the module and trim

Attach reflector to LED module using side clips.

Installing this assembly in the ceiling

1. Remove existing reflector/trim and lamp (Figure 1).
2. Remove reflector mounting hardware from mounting bracket (Figure 2).
3. Locate junction box, remove ballast/junction box cover and disconnect supply wires (120 or 277). Disconnect connections to insulation detector if any. Disconnect all wires from the socket to the ballast (wire colors may vary) (Figure 3).
4. Remove one 7/8" diameter (1/2" trade size conduit) knockout from junction box, on top if possible.
5. Place retrofit driver assembly through ceiling/housing opening (Figure 4).
6. Lay retrofit driver assembly away from ceiling/housing opening with driver side up (Figure 5).
7. Leave flexible conduits from retrofit driver assembly hanging down out of ceiling/housing opening.
8. Feed supply wires from retrofit driver assembly through knock-out that was removed in junction box and insert snap-in connector into junction box (Figure 6).
9. Reconnect supply wires in junction box to leads from retrofit driver assembly: black wire to line, white wire to neutral, green wire to ground and any dimming leads as necessary (see Wiring Diagrams).
10. Replace ballast/junction box cover to completely close junction box.



Figure 1

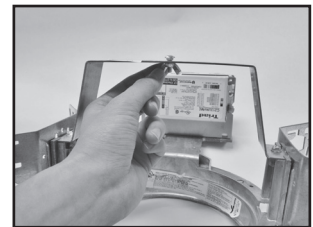

Figure 2



Figure 3

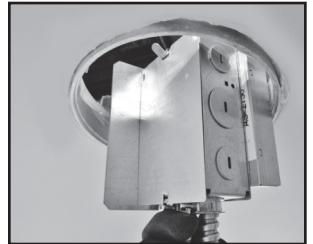

Figure 4

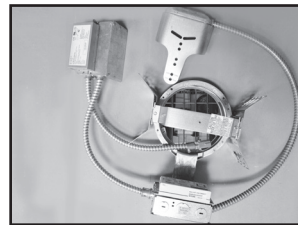

Figure 5

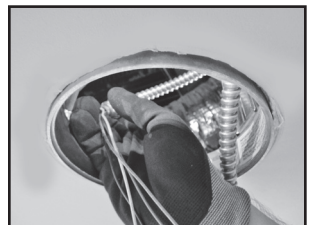

Figure 6

Installation Instructions – LDRT8B/LDRT812B Recessed LED Retrofit

For Vertical Compact Fluorescent Housings:

1. Remove existing reflector/trim and lamp (Figure 7).
2. Adjust socket bracket to highest position (Figure 8).
3. Locate junction box, remove ballast/junction box cover and disconnect supply wires (120 or 277). Disconnect connections to insulation detector if any. Disconnect all wires from the socket to the ballast (wire colors may vary) (Figure 9).
4. Remove one 7/8" diameter (1/2" trade size conduit) knockout from junction box, on top if possible.
5. Place retrofit driver assembly through ceiling/housing opening (Figure 10).
6. Lay retrofit driver assembly away from ceiling/housing opening with driver side up (Figure 11).
7. Leave flexible conduits from retrofit driver assembly hanging down out of ceiling/housing opening.
8. Feed supply wires from retrofit driver assembly through knock-out that was removed in junction box and insert snap-in connector into junction box (Figure 12).
9. Reconnect supply wires in junction box to leads from retrofit driver assembly: black wire to line, white wire to neutral, green wire to ground and any dimming leads as necessary (see Wiring Diagrams).
10. Replace ballast/junction box cover to completely close junction box.



Figure 7

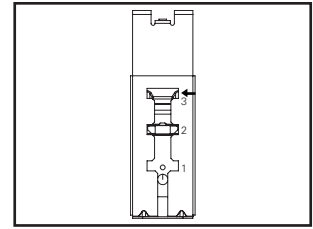

Figure 8



Figure 9

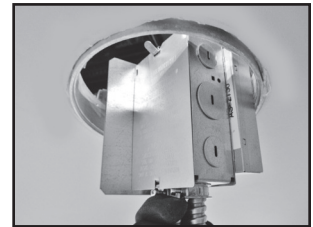

Figure 10

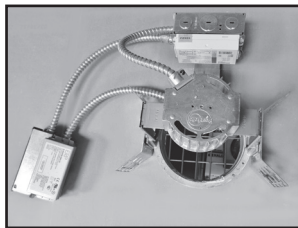

Figure 11

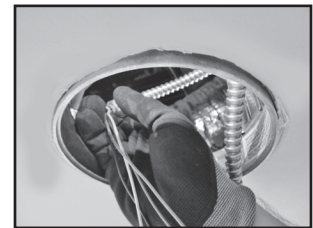

Figure 12

For HID Housings:

1. Remove existing reflector/trim and lamp (Figure 13).
2. Adjust socket bracket to highest position (Figure 14).
3. Locate junction box, remove ballast/junction box cover and disconnect supply wires (120 or 277). Disconnect connections to insulation detector if any. Disconnect all wires from the socket to the ballast (wire colors may vary) (Figure 15).
4. Remove one 7/8" diameter (1/2" trade size conduit) knockout from junction box, on top if possible.
5. Place retrofit driver assembly through ceiling/housing opening (Figure 16).
6. Lay retrofit driver assembly away from ceiling/housing opening with driver side up (Figure 17).
7. Leave flexible conduits from retrofit driver assembly hanging down out of ceiling/housing opening.
8. Feed supply wires from retrofit driver assembly through knock-out that was removed in junction box and insert snap-in connector into junction box (Figure 18).



Figure 13

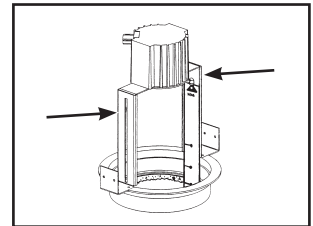

Figure 14

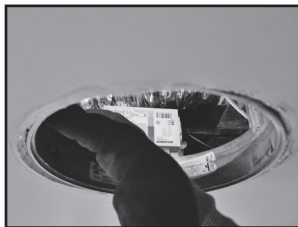

Figure 15

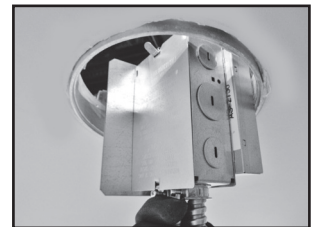

Figure 16

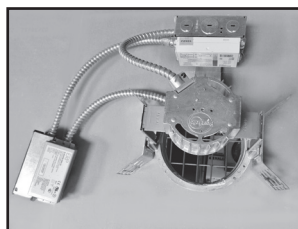

Figure 17

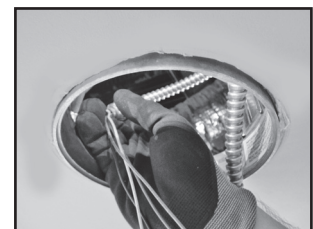

Figure 18

Installation Instructions – LDRT8B/LDRT812B Commercial Recessed LED Retrofit

9. Reconnect supply wires in junction box to leads from retrofit driver assembly: black wire to line, white wire to neutral, green wire to ground and any dimming leads as necessary (see Wiring Diagrams).
10. Replace ballast/junction box cover to completely close junction box.

For Incandescent Housings:

1. Remove existing reflector/trim and lamp (Figure 19).
2. Adjust socket bracket to highest position.
3. Locate junction box, remove cover and disconnect supply wires (120 or 277). Disconnect connections to insulation detector if any (Figure 20).
4. Remove one 7/8" diameter (1/2" trade size conduit) knockout from junction box, on top if possible.
5. Place retrofit driver assembly through ceiling/housing opening (Figure 21).
6. Lay retrofit driver assembly away from ceiling/housing opening with driver side up (Figure 22).
7. Leave flexible conduits from retrofit driver assembly hanging down out of ceiling/housing opening.
8. Feed supply wires from retrofit driver assembly through knock-out that was removed in junction box and insert snap-in connector into junction box (Figure 23).
9. Reconnect supply wires in junction box to leads from retrofit driver assembly: black wire to line, white wire to neutral, green wire to ground (see Wiring Diagrams).
10. Replace ballast/junction box cover to completely close junction box.

Retrofit Ring Assembly Installation

1. Slide Adapter Band Ring (optional) over Retrofit Ring Assembly while holding mounting springs vertical (Figure 27).
2. Hold 2 mounting springs vertical on same side of Retrofit Ring Assembly then insert into ceiling/housing opening (Figure 28).
3. Use ceiling/housing opening to keep mounting springs from Step 2 vertical and push other 2 mounting springs vertical then insert into ceiling (Figure 29).
4. Align torsion spring receivers with housing stilts (if present) and ensure that mounting springs do not contact any part of housing so mounting feet or Adapter Band Ring (if present) rest flush on ceiling. Retrofit Ring Assembly may need to be rotated to avoid interference (Figure 30).



Figure 19

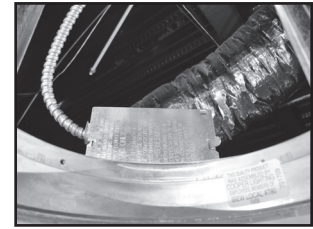

Figure 20

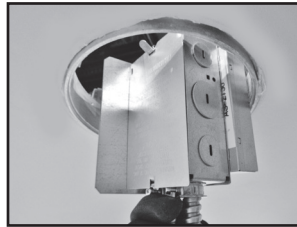

Figure 21

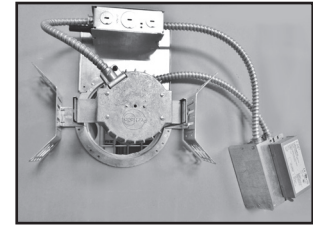

Figure 22

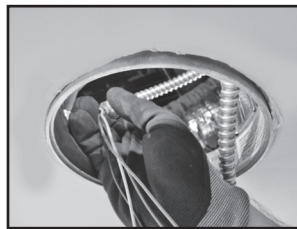

Figure 23

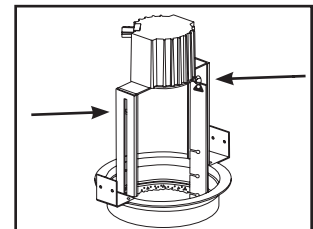

Figure 24

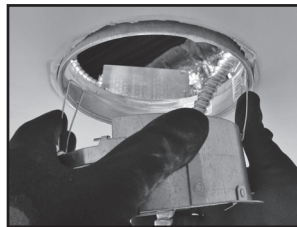

Figure 25



Figure 26

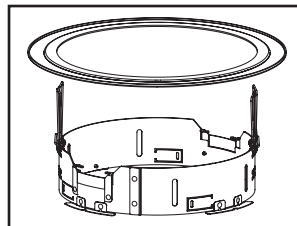

Figure 27

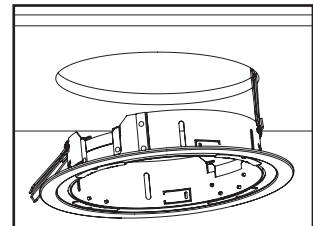

Figure 28

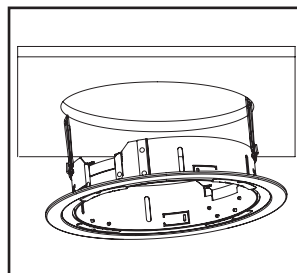

Figure 29

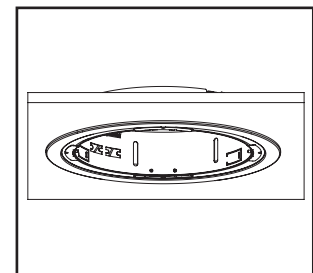

Figure 30

Installation Instructions – LDRT8B/LDRT812B Recessed LED Retrofit

- Retrofit ring can be adapted to various ceiling thicknesses and plaster frame/housing heights by using different slot locations for mounting springs. LDRT8B/LDRT812B ships with springs in upper position for a combined ceiling and housing thickness greater than 1" and no more than 2". For ceiling/housing thicknesses between 0.5" and 1" mounting springs should be moved to lower position (Figure 31).
- To prevent movement in the housing/ceiling opening use a flat head screw driver to pry out 4 centering tabs on Retrofit Ring Assembly (Figure 30.).

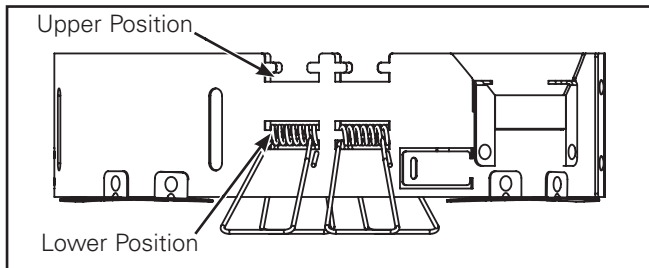

Figure 31

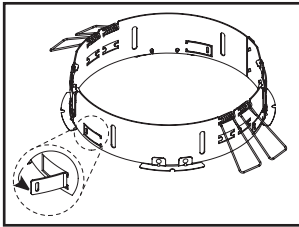

Figure 32

Reflector and LED Module

- Place end of flexible conduit through frame opening in ceiling exposing upper portion of quick disconnect (Figure 33).
- Remove LED engine from protective packaging.
- Remove trim assembly from protective packaging and rotate side clips (3) outwards. (Figure 34).
- Insert LED engine on to trim assembly. Align post on LED engine with slot on trim assembly (Figure 35).
- Rotate side clips (3) into place to securely attach trim assembly to LED engine (Figure 36).
- Trim ring (optional) should be placed between the ceiling and lower trim.
- Properly align the connector as shown in (Figure 37). Plug in the luminaire quick disconnect on the module.
- Ensure the connector is properly engaged. (Figure 38).
- Install LED engine and trim assembly by inserting torsion springs into spring receivers located inside retrofit ring assembly on two sides (Figure 39).
- Press LED module and reflector assembly into retrofit ring assembly until flush with ceiling (Figure 40).
- Restore power after installation of fixture is completed.

Housing Compatibility

Minimum installation height required is 5-1/2 inch. Ensure wiring, conduit and socket cup are moved to the side if possible.

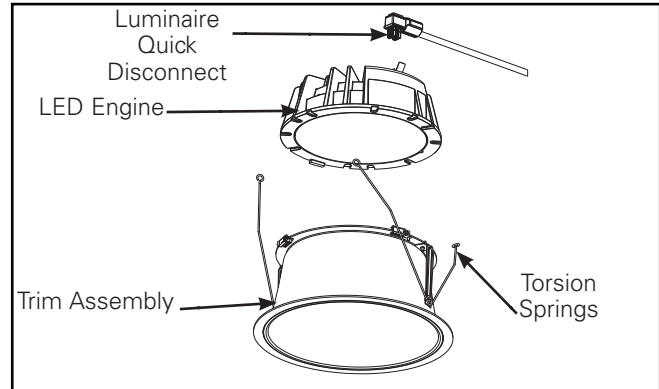

Figure 33

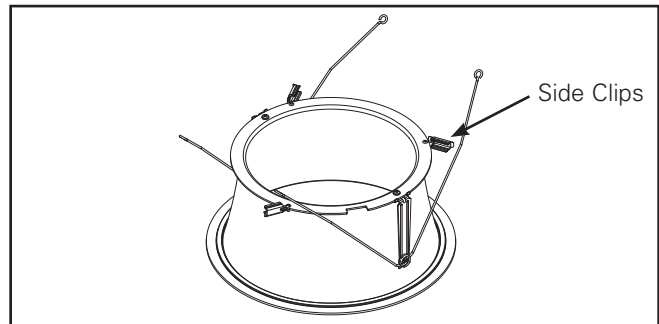

Figure 34

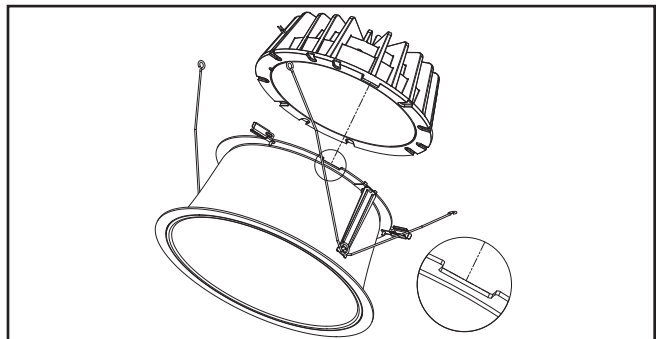

Figure 35

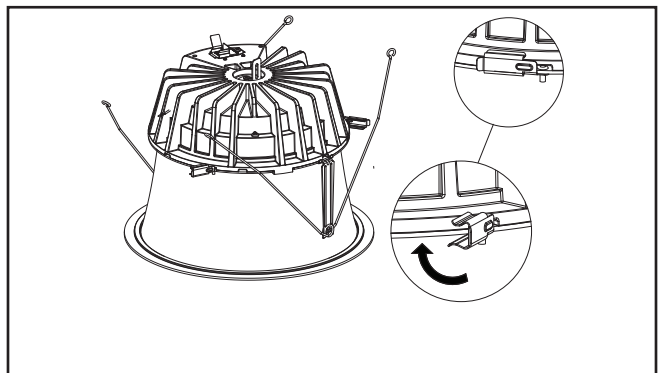

Figure 36

Installation Instructions – LDRT8B/LDRT812B Commercial Recessed LED Retrofit

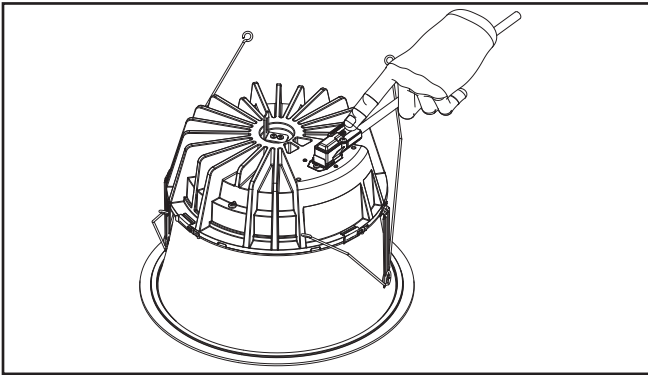

Figure 37

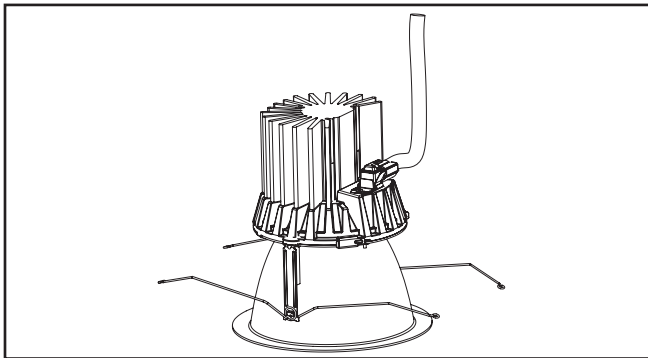

Figure 38



Figure 39



Figure 40

Electrical Connection

CAUTION

Make certain no bare wires are exposed outside of wire nut connectors.

1. Provide electrical service according to the “National Electrical Code” or your local electrical code to the junction box (located on the plasterframe). Supply wire insulation must be rated for at least 90°C. The junction box is rated for a maximum of 8 No. 12 AWG Branch Circuit conductors and is also suitable for at least 90°C
2. Remove junction box cover (Figure 41).
3. Remove appropriate round pryout and connect conduit to junction box with proper connector (not included).
4. Connect supply lead wires to junction box lead wires (line, neutral and ground) in the fixture using the provided lever nut connectors. (Figure 43). Be careful not to leave any bare conductors outside of the lever nut connectors.
5. Lift the orange tab on the lever nut to disengage the wire and close to secure the wire in place. (Figure 43).
6. Connect white to white, black to black, and green (from electrical service) on the supply side to the bare copper wire in the junction box. Place all excess wiring and connections into the junction box and replace the cover. Place all connections and excess wiring into the junction box and replace cover.

Cleaning

To Clean Trims:

1. Gently wipe with soft, clean, dry lint-free cloth to remove dust.
2. Wipe with mild detergent solution on a soft, clean cloth to remove fingerprints and stains.
3. Rinse with clean water and dry with soft, clean, dry lint-free cloth.

Installation Instructions – LDRT8B/LDRT812B Commercial Recessed LED Retrofit

Driver Replacement

CAUTION

To avoid possible electrical shock, be sure that the power is turned off before installing or servicing this fixture.

- The driver should be replaced by a qualified electrician.
 - The driver may be replaced either from below or above the ceiling.
1. Remove trim assembly from the housing (Figure 39).
 2. Remove the driver and junction box cover assembly. (Figure 42).
 3. Disconnect the wiring to the driver by undoing the lever nut connectors then cut the red and blue wires.
 4. Discard the old driver and junction box cover assembly.
 5. Connect the new driver leads with the lever nut connectors.
 6. Reattach the new driver and junction box cover assembly.

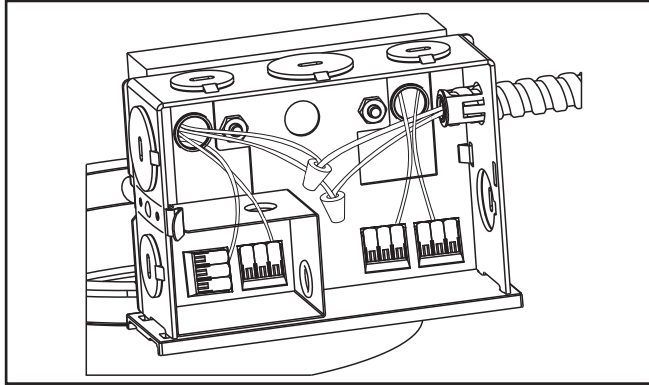

Figure 41

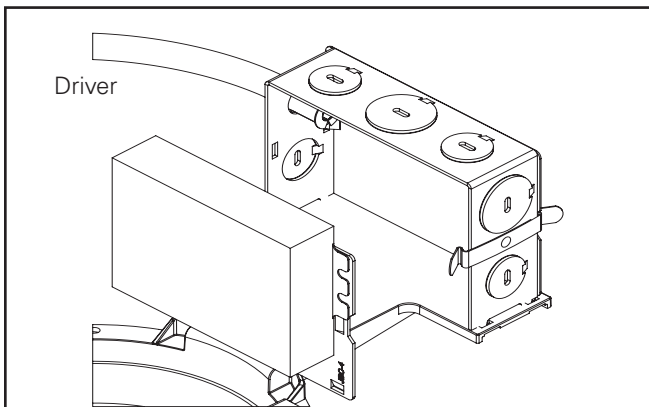

Figure 42

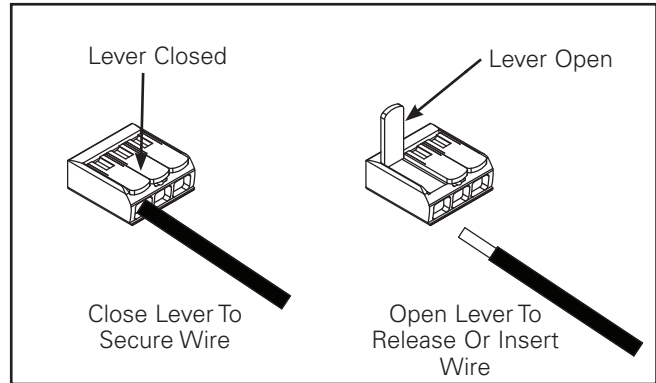
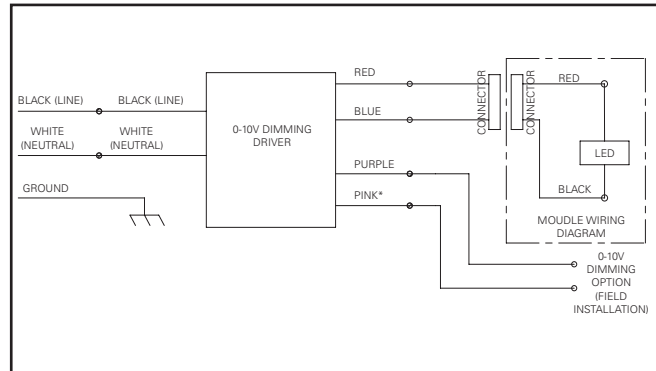

Figure 43

Wiring Diagrams

1. For D010



2. For D010TR

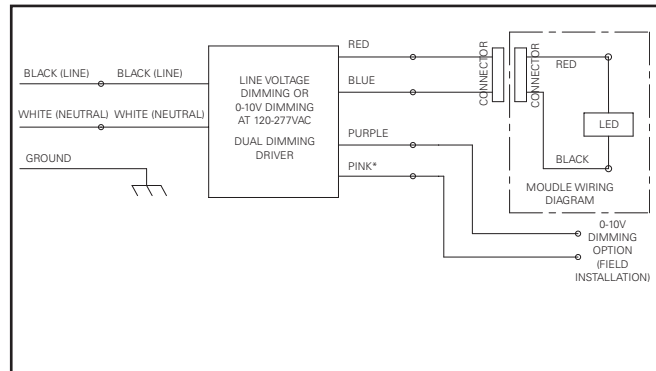

3. For D010TE

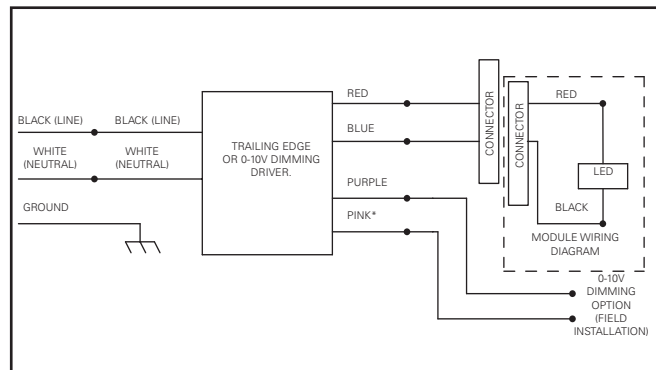

Installation Instructions – LDRT8B/LDRT812B Commercial Recessed LED Retrofit

4. For DL2

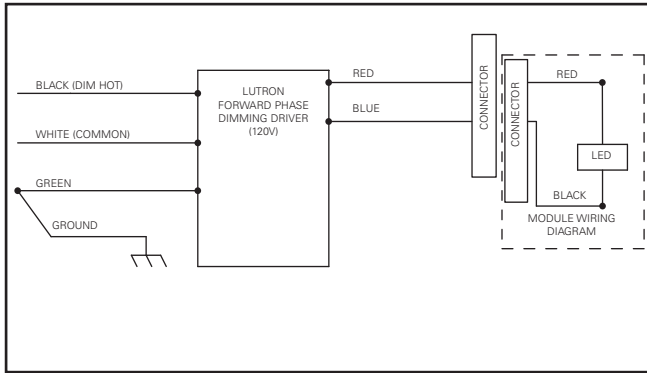

7. For DE010

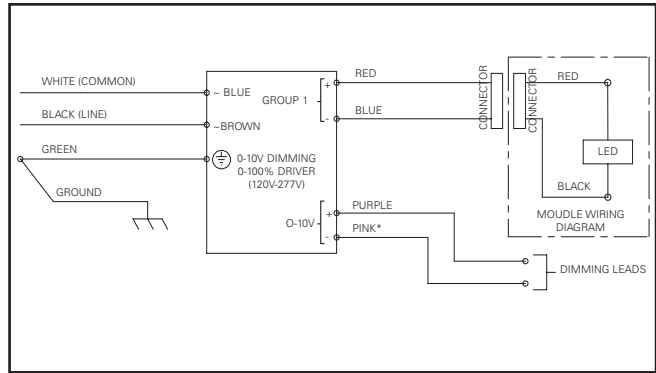

5. For DL3

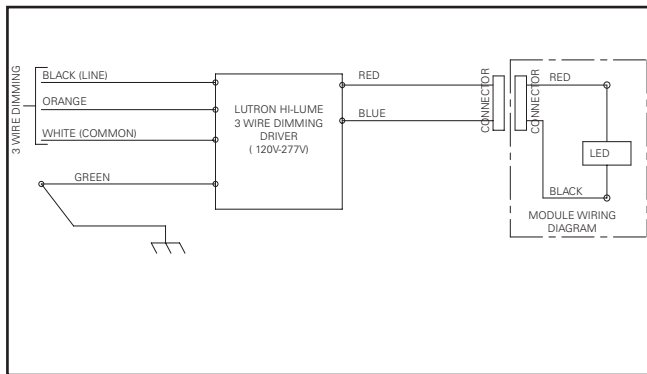

8. For D5LT

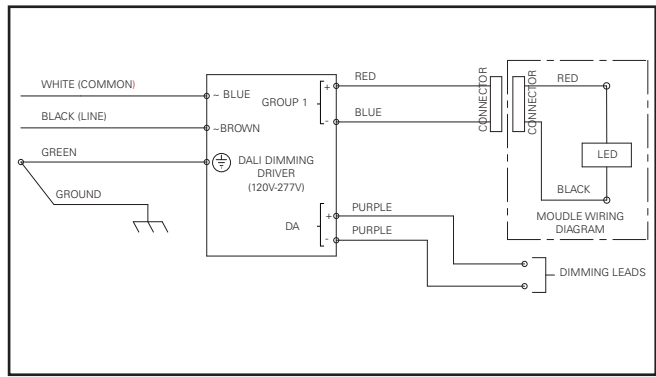

6. For DLE

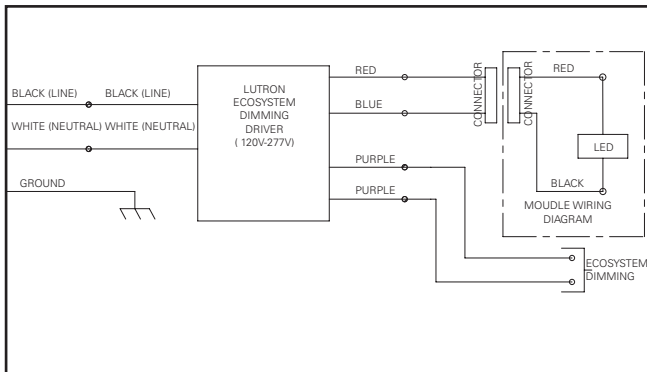

9. For DMX

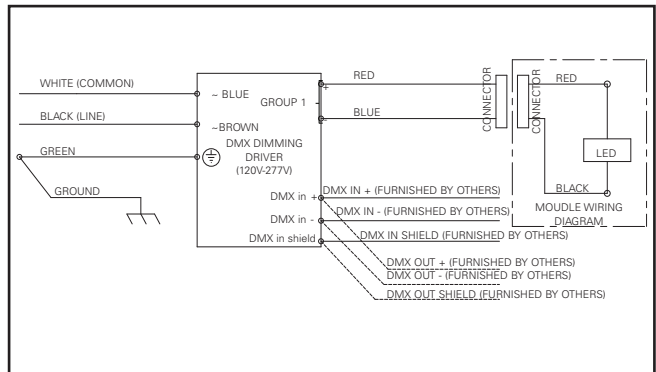

* Constructions built before Jan 2022 may have gray wire for 0-10 dimming control present. In these cases, the installer will label the gray building wire as a 0-10 dimming wire and connect to our product's pink 0-10V dimming control wire. Reference NFPA70 (2020 NEC), section 410.69.

Dimming

The Portfolio LDRT8B*D010/LDRT812B*D010 Series can be dimmed with many standard 0-10V DC dimming controls. The Portfolio LDRT8B*D010TE/LDRT812B*D010TE Series can be dimmed with many trailing edge dimmers and 0-10V DC dimming controls. The Portfolio LDRT8B*DL3/LDRT812B*DL3 Series can be dimmed with Lutron 3-wire fluorescent controls. The Portfolio LDRT8B*DL2/LDRT812B*DL2 Series can be dimmed with Lutron 2-wire forward phase controls. The Portfolio LDRT8B*D5LT/LDRT812B*D5LT Series can be dimmed with Fifth Light and DALI compatible controls. The Portfolio LDRT8B*DMX/LDRT812B*DMX Series can be dimmed with DMX compatible controls. The Portfolio LDRT8B*DE010/LDRT812B*DE010 Series can be dimmed with 0-10V DC dimming controls but are NOT to be dimmed using line voltage dimmers. The Portfolio LDRT8B*DLE/LDRT812B*DLE Series can be dimmed with Lutron EcoSystem® digital controls. To be assured of the latest information regarding luminaire and dimmer compatibility, please reference the Portfolio LED website: www.portfolio-lighting.com.

Instructions d'installation – LDRT8B/LDRT812B DEL Retrofit commercial encastré

IMPORTANT: Lisez attentivement avant d'installer le luminaire. Conservez pour une référence future.

⚠ AVERTISSEMENT

Risque de décharge électrique! Coupez l'alimentation du fusible ou du tableau de disjoncteurs avant d'effectuer l'installation ou l'entretien du luminaire.

⚠ AVERTISSEMENT

Risque d'incendie! N'installez aucune isolation à moins de 3 po (76 mm) de toute partie du luminaire ou de manière à ce que soit emprisonnée la chaleur.

⚠ AVERTISSEMENT

Afin d'éviter l'endommagement ou l'usure du câblage, évitez que les fils soient en contact avec les bords des feuilles de métal ou tout autre objet tranchant.

⚠ AVERTISSEMENT

L'installation ou l'entretien ne doit être effectué que par du personnel qualifié. Si vous n'avez pas les compétences nécessaires, faites appel à un électricien.

⚠ AVERTISSEMENT

N'alimentez pas la DEL avant que le revêtement protecteur ait été retiré et que la garniture inférieure ait été installée. Ne touchez pas à la surface jaune de la DEL puisque cela pourrait endommager le moteur lumineux.

Note: Le luminaire devrait être soutenu par des rails porteurs ou toute autre structure en mesure de supporter un poids de 13,61 kg (30 lb).

SÉCURITÉ: Lorsque vous utilisez un appareil électrique, vous devez toujours respecter les mesures de sécurité de base, y compris les suivantes:

1. Ce modèle est destiné à un montage encastré seulement. Ne l'utilisez pas dans des endroits dangereux ou à proximité d'éléments chauffants électriques ou à gaz.
2. N'utilisez pas cet équipement à d'autres fins que celles prévues.
3. Installez l'appareil conformément aux exigences du Code national de l'électricité et des organismes de réglementation locaux.
4. N'installez cet ensemble que dans les luminaires dotés des dimensions et des caractéristiques de construction présentées sur les photos ou les schémas.
5. Ce produit doit être installé par une personne qui connaît bien la construction et le mode de fonctionnement du système électrique du luminaire et qui est consciente des dangers qui y sont rattachés. Si vous n'avez pas les compétences nécessaires, n'ententez pas l'installation. Contactez un électricien qualifié.
6. Ne modifiez pas, ne changez de place ou ne retirez pas le câblage, les douilles de lampe, la source d'alimentation ou toute autre composante électrique, à moins que les présentes instructions ne le mentionnent ou que la marche à suivre soit expliquée dans les photos ou les schémas.
7. Seuls les trous indiqués dans les photos ou les schémas peuvent être faits ou modifiés pendant l'installation de l'ensemble. Ne laissez aucun autre trou à découvert dans un boîtier de câblage ou dans des composantes électriques.

L'ensemble Retrofit comprend

- Ensemble d'anneaux Retrofit
- Ensemble de pilote Retrofit
- Module DEL Portfolio (Vendu séparément)
- Réflecteur DEL Portfolio (Vendu séparément)

Outils nécessaires (facultatif)

- Tournevis à tête plate (entre autres)

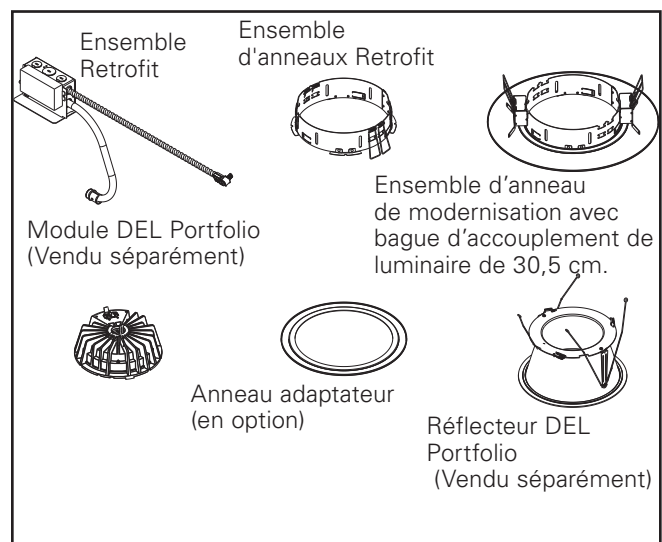

Instructions d'installation – LDRT8B/LDRT812B DEL Retrofit commercial encastré

INSTALLATION

Ensemble de pilote Retrofit

Pour les boîtiers de fluorescents compacts horizontaux

Branchez le module et la garniture

Fixez le réflecteur au module DEL en utilisant les fixations latérales.

Installez cet assemblage au plafond

1. Retirez le réflecteur ou la garniture et l'ampoule (Figure 1).
2. Retirez le matériel de montage du réflecteur du crochet de montage (Figure 2).
3. Identifiez la boîte de jonction, retirez le ballast et le couvercle de la boîte de jonction et débranchez les câbles d'alimentation (120 ou 277). Débranchez les fils du détecteur d'isolation, s'il y a lieu. Débranchez tous les câbles qui relient la douille au ballast (la couleur des câbles peut varier) (Figure 3).
4. Retirez une entrée défonçable d'un diamètre de 7/8 po (conduit d'une taille de 1/2 po) dans la boîte de jonction, si possible sur le dessus de cette dernière.
5. Installez le circuit de sortie de manière à ce qu'il passe à travers le plafond et par l'ouverture du boîtier (Figure 4).
6. Éloignez le circuit de sortie de l'ouverture du plafond ou du boîtier en le laissant tourné vers le haut (Figure 5).
7. Laissez pendre les conduits flexibles du circuit de sortie par l'ouverture du plafond ou du boîtier.
8. Alimentez les câbles d'alimentation à partir du circuit de sortie en passant par l'entrée défonçable qui a été retirée dans la boîte de jonction, et insérez le connecteur à pression à l'intérieur de la boîte de jonction (Figure 6).
9. Rebranchez les câbles d'alimentation aux conducteurs de l'assemblage pilote retrofit dans la boîte de jonction : le câble noir à la ligne, le câble blanc au neutre, le câble vert à la terre et tout autre conducteur de gradation, si nécessaire (voir le schéma de câblage).
10. Remplacez le ballast ou le couvercle de la boîte de jonction afin de refermer complètement la boîte de jonction.

Pour les boîtiers de fluorescents compacts verticaux

1. Retirez le réflecteur ou la garniture et l'ampoule (Figure 7).
2. Réglez le support à douille à la position la plus haute (Figure 8).

3. Identifiez la boîte de jonction, retirez le ballast et le couvercle de la boîte de jonction et débranchez les câbles d'alimentation (120 ou 277). Débranchez les fils du détecteur d'isolation, s'il y a lieu. Débranchez tous les câbles qui relient la douille au ballast (la couleur des câbles peut varier) (Figure 9).
4. Retirez une entrée défonçable d'un diamètre de 7/8 po (conduit d'une taille de 1/2 po) dans la boîte de jonction, si possible sur le dessus de cette dernière.
5. Installez le circuit de sortie pour qu'il passe à travers le plafond et par l'ouverture du boîtier (Figure 10).



Figure 1

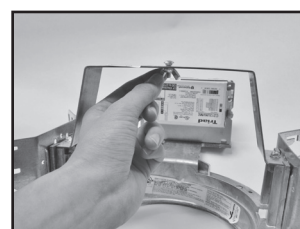

Figure 2



Figure 3



Figure 4

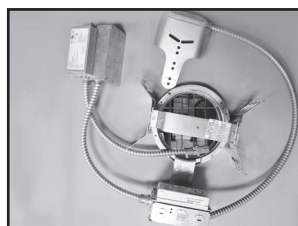

Figure 5

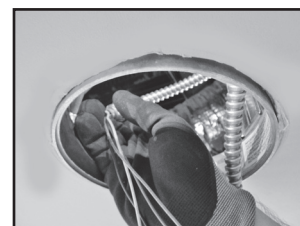

Figure 6



Figure 7

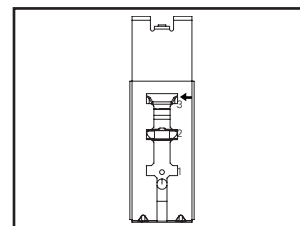

Figure 8

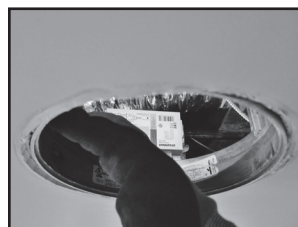

Figure 9



Figure 10

Instructions d'installation – LDRT8B/LDRT812B DEL Retrofit commercial encastré

- Éloignez le circuit de sortie de l'ouverture du plafond ou du boîtier en le laissant tourné vers le haut (Figure 11).
- Laissez pendre les conduits flexibles du circuit de sortie par l'ouverture du plafond ou du boîtier.
- Alimentez les câbles d'alimentation à partir du circuit de sortie en passant par l'entrée défonçable qui a été retirée dans la boîte de jonction, et insérez le connecteur à pression à l'intérieur de la boîte de jonction (Figure 12).
- Rebranchez les câbles d'alimentation aux conducteurs de l'assemblage pilote retrofit dans la boîte de jonction : le câble noir à la ligne, le câble blanc au neutre, le câble vert à la terre et tout autre conducteur de gradation, si nécessaire (voir le schéma de câblage).
- Remplacez le ballast ou le couvercle de la boîte de jonction afin de refermer complètement la boîte de jonction.

Pour les boîtiers HID

- Retirez le réflecteur, la garniture et l'ampoule (Figure 13).
- Réglez le support à douille à la position la plus haute (Figure 14).
- Identifiez la boîte de jonction, retirez le ballast et le couvercle de la boîte de jonction et débranchez les câbles d'alimentation (120 ou 277). Débranchez les fils du détecteur d'isolation, s'il y a lieu. Débranchez tous les câbles qui relient la douille au ballast (la couleur des câbles peut varier) (Figure 15).
- Retirez une entrée défonçable d'un diamètre de 7/8 po (conduit d'une taille de 1/2 po) dans la boîte de jonction, si possible sur le dessus de cette dernière.
- Installez le circuit de sortie pour qu'il passe à travers le plafond et par l'ouverture du boîtier (Figure 16).
- Éloignez le circuit de sortie de l'ouverture du plafond ou du boîtier en le laissant tourné vers le haut (Figure 17).
- Laissez pendre les conduits flexibles du circuit de sortie par l'ouverture du plafond ou du boîtier.
- Alimentez les câbles d'alimentation à partir du circuit de sortie en passant par l'entrée défonçable qui a été retirée dans la boîte de jonction, et insérez le connecteur à pression à l'intérieur de la boîte de jonction (Figure 18).

Pour les boîtiers incandescents

- Retirez le réflecteur, la garniture et l'ampoule (Figure 19).
- Réglez le support à douille à la position la plus haute.
- Identifiez la boîte de jonction, retirez le ballast et le couvercle de la boîte de jonction et débranchez les fils d'alimentation (120 ou 277). Débranchez les fils du détecteur d'isolation, s'il y a lieu (Figure 20).

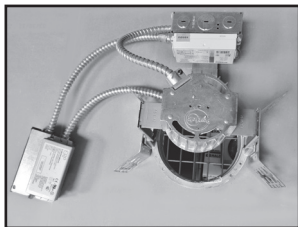

Figure 11

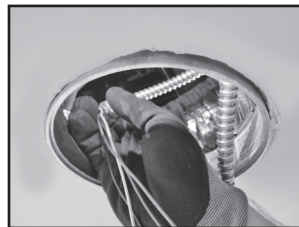

Figure 12



Figure 13

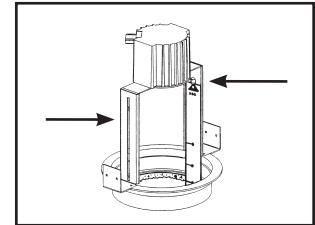

Figure 14

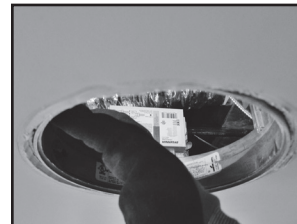

Figure 15

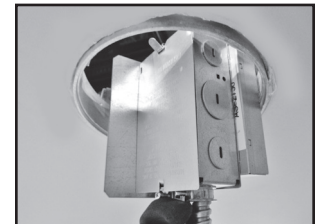

Figure 16

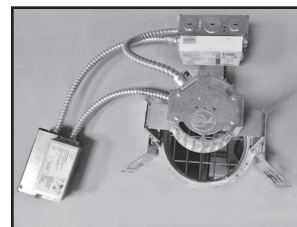

Figure 17

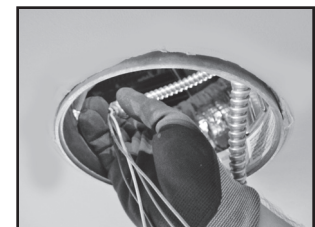

Figure 18



Figure 19



Figure 20

Instructions d'installation – LDRT8B/LDRT812B DEL Retrofit commercial encastré

- Retirez une entrée défonçable d'un diamètre de 7/8 po (conduit d'une taille de 1/2 po) dans la boîte de jonction, si possible sur le dessus de cette dernière.
- Installez le circuit de sortie de manière à ce qu'il passe à travers le plafond et par l'ouverture du boîtier (Figure 21).
- Éloignez le circuit de sortie de l'ouverture du plafond ou du boîtier en le laissant tourné vers le haut (Figure 22).
- Laissez pendre les conduits flexibles du circuit de sortie par l'ouverture du plafond ou du boîtier.
- Alimentez les câbles d'alimentation à partir de l'assemblage pilote retrofit en passant par l'entrée défonçable qui a été retirée dans la boîte de jonction, et insérez le connecteur à pression à l'intérieur de la boîte de jonction (Figure 23).
- Rebranchez les câbles d'alimentation aux conducteurs de l'assemblage pilote retrofit dans la boîte de jonction : le câble noir à la ligne, le câble blanc au neutre, le câble vert à terre (voir le schéma de câblage).
- Remplacez le ballast ou le couvercle de la boîte de jonction afin de refermer complètement la boîte de jonction.

Installation de l'assemblage d'anneaux Retrofit

- Faites glisser la bague à bande d'adaptation (en option) sur l'assemblage d'anneaux Retrofit tout en maintenant les ressorts de fixation à la verticale (Figure 27).
- Maintenez les 2 ressorts de fixation à la verticale du même côté de l'assemblage d'anneaux Retrofit, puis insérez-les dans l'ouverture du plafond/boîtier (Figure 28).
- Utilisez l'ouverture du plafond/boîtier pour maintenir les ressorts de fixation à l'étape 2 à la verticale. Poussez les 2 autres ressorts de fixation à la verticale, puis insérez-les dans le plafond (Figure 29).
- Alignez les receveurs de ressorts de torsion avec les glissières du boîtier (s'il y en a) et assurez-vous que les ressorts de fixation ne touchent aucune partie du boîtier pour que les pattes de montage ou la bague à bande d'adaptation (s'il y en a) reposent à plat sur le plafond. Les anneaux Retrofit auront peut-être besoin d'être tournés pour éviter des interférences (Figure 30).
- L'anneau Retrofit peut être adapté à différentes épaisseurs de plafond et à des hauteurs de cadre de plâtre ou de boîtier en utilisant différentes fentes pour les ressorts de fixation. Le dispositif LDRT8B/LDRT812B est expédié avec des ressorts orientés vers le haut pour une épaisseur de plafond et de boîtier supérieure à 2,5 cm (1 po) et de 5 cm (2 po) maximum. Pour des épaisseurs de plafond et de boîtier comprises entre 12,7 mm (0,5 po) et 2,5 cm (1 po), les ressorts de fixation doivent être orientés vers le bas (Figure 31).
- Pour éviter un déplacement dans l'ouverture du boîtier/plafond, utilisez un tournevis à tête plate pour dégager les 4 languettes de centrage sur l'assemblage d'anneaux Retrofit (Figure 32.).

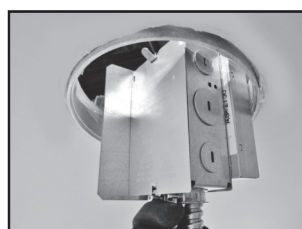

Figure 21

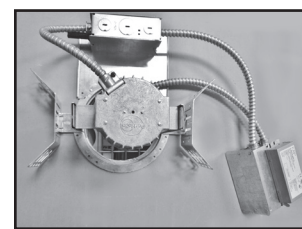

Figure 22

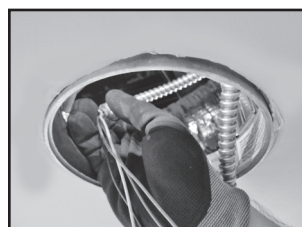

Figure 23

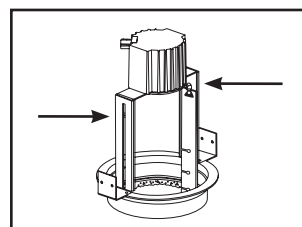

Figure 24

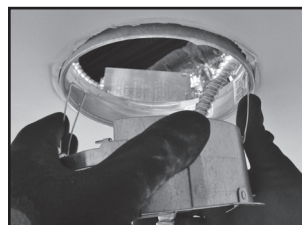

Figure 25



Figure 26

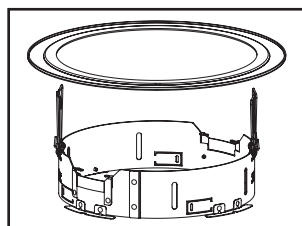

Figure 27

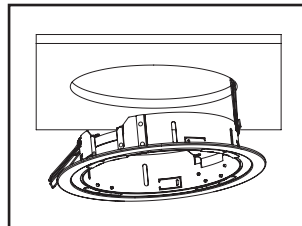

Figure 28

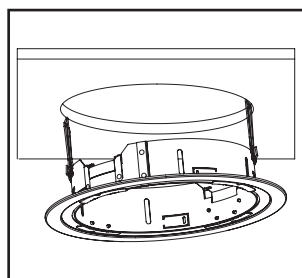

Figure 29

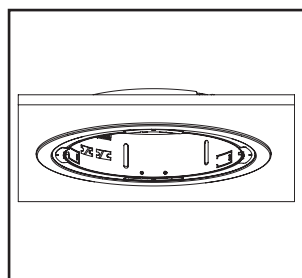

Figure 30

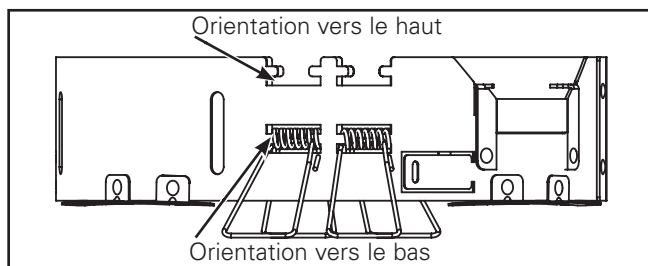

Figure 31

Instructions d'installation – LDRT8B/LDRT812B DEL Retrofit commercial encastré

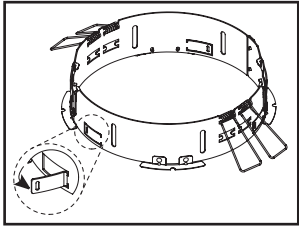

Figure 32

Réflecteur et module à DEL

1. Insérez l'extrémité de la conduite flexible dans l'ouverture de la structure d'ouverture du plafond exposant la partie supérieure de la prise de débranchement rapide (Figure 33).
2. Retirez le moteur lumineux à DEL de son emballage de protection.
3. Retirez l'assemblage de la garniture de l'emballage protecteur et tournez les attaches latérales (3) vers l'extérieur. (Figure 34).
4. Insérez le moteur lumineux à DEL sur l'assemblage de la garniture. Alignez la languette sur le moteur lumineux à DEL sur l'assemblage de la garniture (Figure 35).
5. Tournez les attaches latérales (3) en place pour fixer l'assemblage de la garniture au moteur lumineux à DEL en toute sécurité (Figure 36).
6. L'anneau de garniture (en option) doit être placé entre le plafond et la garniture inférieure.
7. Assurez-vous que le connecteur est correctement enclenché. (Figure 37).
8. Installez le moteur lumineux à DEL et l'assemblage de la garniture en insérant les ressorts de torsion dans les récepteurs en spirale qui se trouvent à l'intérieur du boîtier (Figure 38).
9. Installez l'appareil DEL et l'ensemble de la garniture en insérant les ressorts de torsion dans les logements à ressorts situés à l'intérieur de l'ensemble d'anneaux installé après coup, des deux côtés (Figure 39).

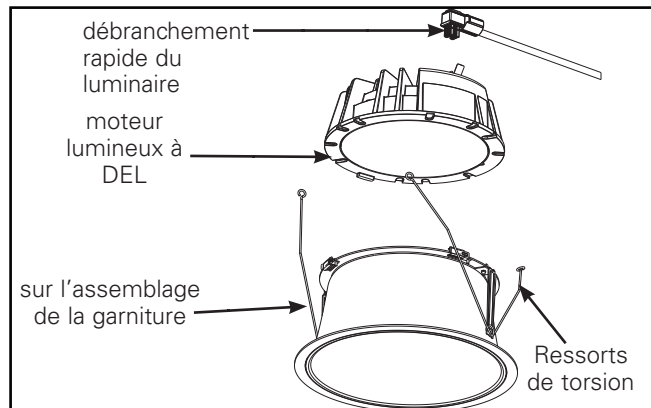

Figure 33

10. Enfoncez le module à DEL et l'assemblage du réflecteur dans l'assemblage de l'anneau retrofit jusqu'à ce qu'ils soient au même niveau que le plafond (Figure 40).
11. Rétablir l'électricité dès que l'installation du luminaire est terminée.

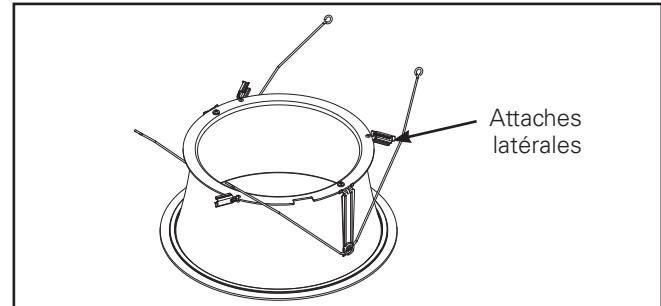

Figure 34

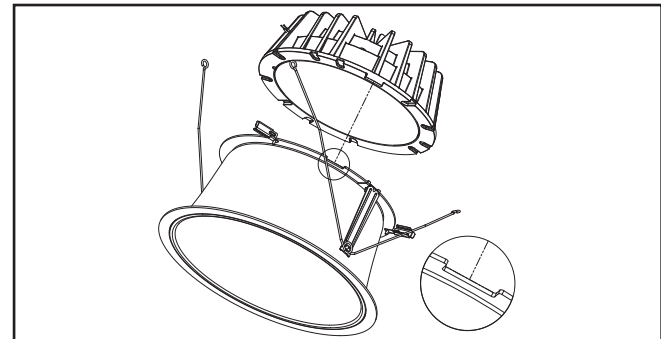

Figure 35

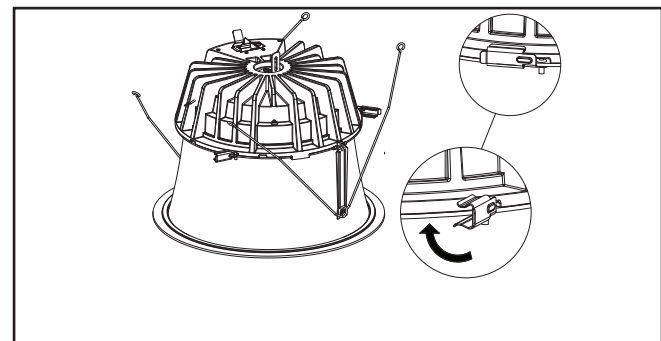

Figure 36

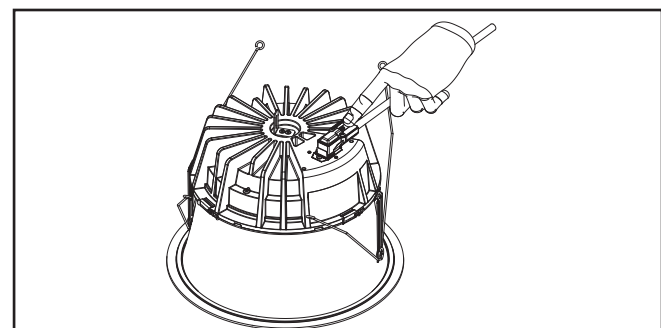

Figure 37

Instructions d'installation – LDRT8B/LDRT812B DEL Retrofit commercial encastré

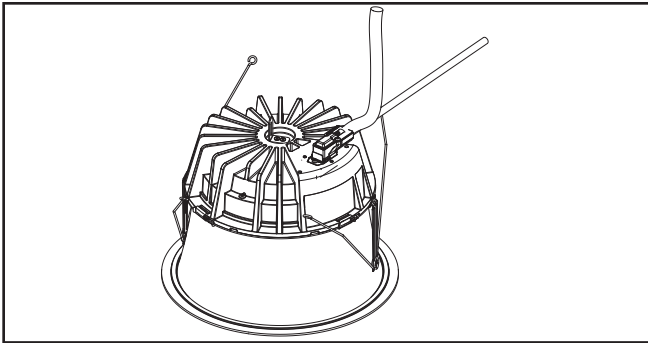

Figure 38

Compatibilité de boîtier

Hauteur minimale de 5-1/2 po requise pour l'installation. Assurez-vous que le câblage, le conduit et le boîtier de douille soient si possible déplacés vers le côté.

Nettoyage

Pour nettoyer les garnitures :

1. Essuyez délicatement avec un chiffon doux, propre, sec et non-pelucheux pour enlever la poussière.
2. Frottez avec un chiffon doux et propre imbibé de détergent doux pour enlever les empreintes de doigts et les taches.
3. Rincez à l'eau propre puis séchez avec un chiffon doux, propre, sec et non-pelucheux.

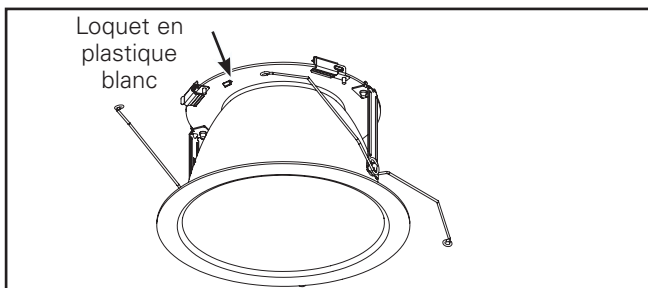

Figure 37

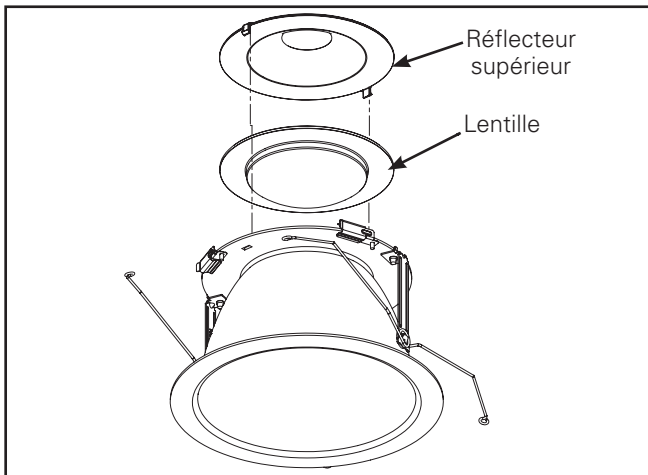

Figure 38

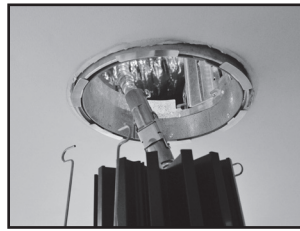

Figure 39



Figure 40

Raccordement électrique

⚠ MISE EN GARDE

Assurez-vous qu'il n'y a pas de fil dénudé sortant du capuchon de connexion.

1. Acheminez l'alimentation électrique à la boîte de jonction (sur le cadre d'enchâssement pour plâtre) selon le Code national de l'électricité ou le code d'électricité de votre région. L'isolant du fil d'alimentation doit avoir une caractéristique nominale d'au moins 90 °C. La boîte de jonction doit avoir une caractéristique nominale de 8 conducteurs de circuit de dérivation d'un calibre américain de fil (AWG) de 12 et adapté à une caractéristique nominale d'au moins 90 °C.
2. Retirez le couvercle de la boîte de jonction (Figure 41).
3. Enlevez la plaquette de l'entrée défonçable appropriée et raccordez le conduit à la boîte de jonction à l'aide du connecteur approprié (non fourni).
4. Branchez les fils d'alimentation principale aux fils principaux de la boîte de jonction (ligne, neutre et terre) dans le luminaire à l'aide des capuchons de connexion fournis. (Figure 43). Assurez-vous qu'il n'y a pas de fil dénudé sortant du capuchon de connexion.
5. Soulevez la languette orange sur le capuchon de connexion pour libérer le fil et fermez pour bloquer le fil en place. (Figure 43).
6. Raccordez les fils blanc à blanc, noir à noir et vert (de l'alimentation électrique) de la provenance de l'alimentation vers le fil de cuivre nu de la boîte de jonction. Disposez tout l'excédent de câblage et de raccords à l'intérieur de la boîte de jonction et fermez le couvercle. Insérez tous les raccords et les fils dans la boîte de jonction et fermez le couvercle.

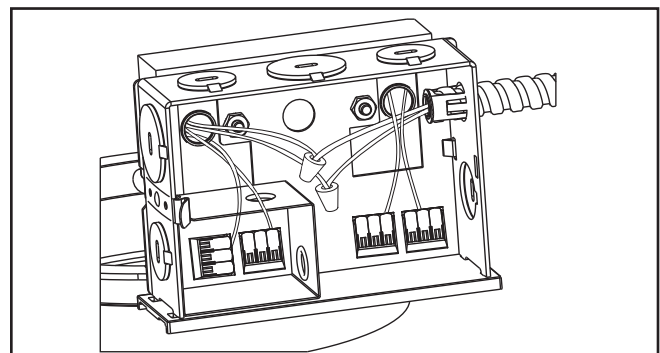

Figure 41

Instructions d'installation – LDRT8B/LDRT812B DEL Retrofit commercial encastré

Remplacement du pilote

MISE EN GARDE

Pour éviter toute décharge électrique, assurez-vous que l'alimentation est hors tension avant de procéder à l'installation ou à l'entretien de ce luminaire.

- Le pilote doit être remplacé par un électricien qualifié.
 - Le pilote peut être remplacé à partir du dessus ou du dessous du plafond.
1. Retirez l'assemblage de la garniture du boîtier (Figure 39).
 2. Retirez l'assemblage du pilote et du couvercle de la boîte de jonction. (Figure 42).
 3. Débranchez les fils du pilote en défaisant les capuchons de connexion puis coupez les fils rouge et bleu.
 4. Jetez l'ancien assemblage du pilote et du couvercle de la boîte de jonction.
 5. Connectez les fils du nouveau pilote aux capuchons de connexion.
 6. Rattachez le nouvel assemblage du pilote et du couvercle de la boîte de jonction.

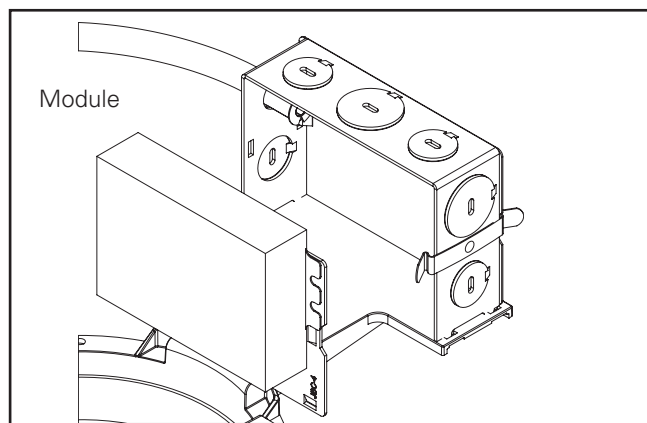

Figure 42

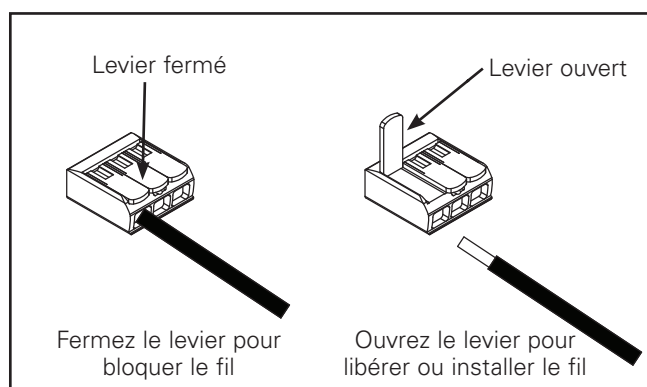
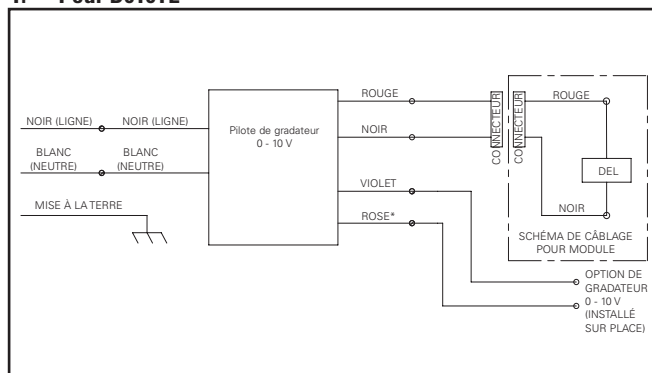

Figure 43

Schémas de câblage

1. Pour D010TE



2. Pour D010TR

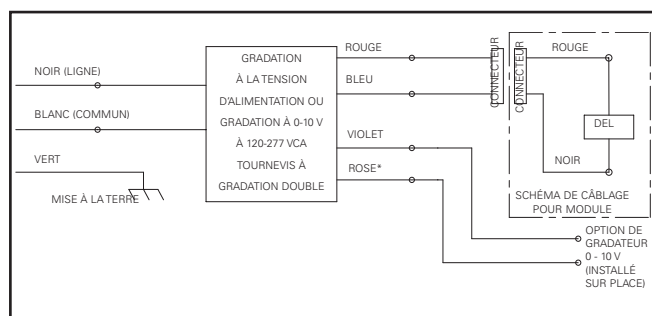

3. Pour D010TE

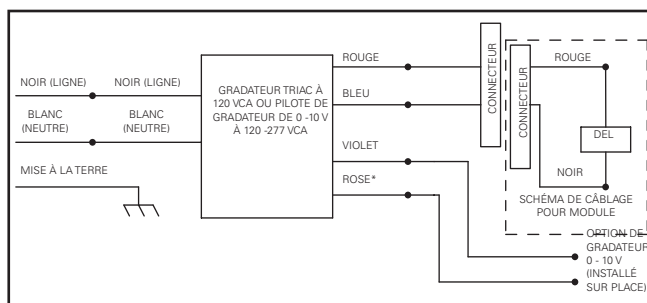

4. Pour DL2

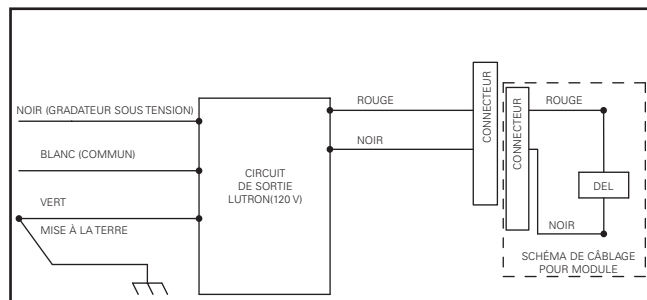

Instructions d'installation – LDRT8B/LDRT812B DEL Retrofit commercial encastré

5. Pour DL3

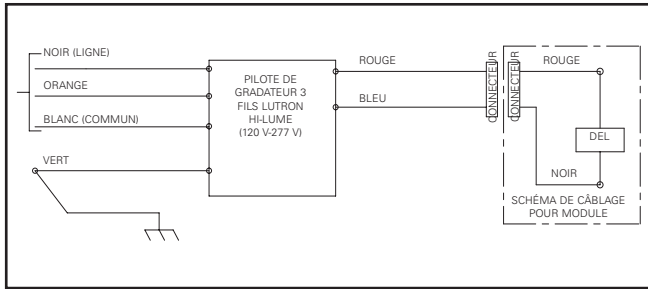

8. Pour DE010

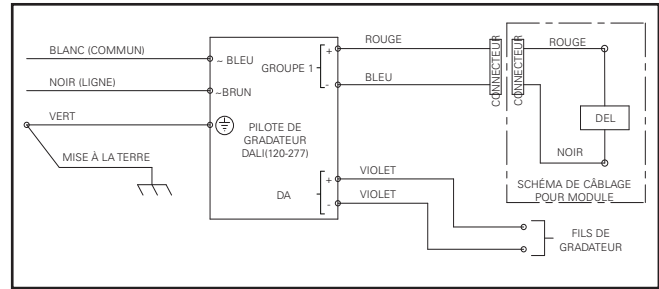

6. Pour DLE

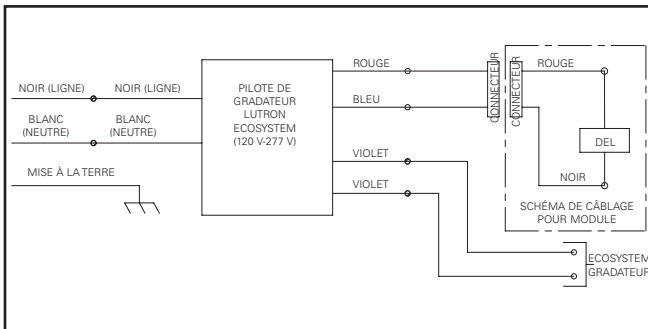

9. Pour DMX

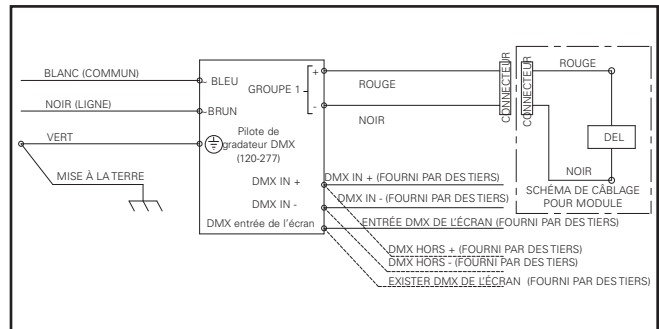

7. Pour DE010

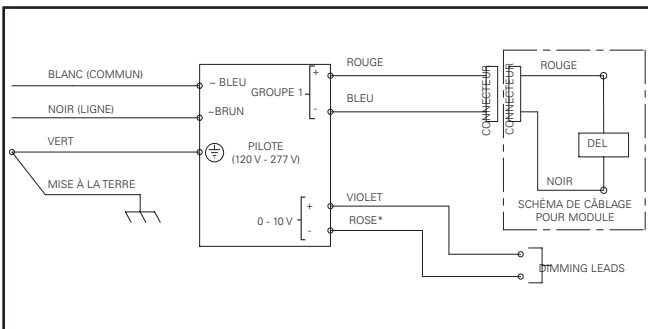

* Les bâtiments construits avant janvier 2022 peuvent avoir un fil de gradation de 0-10 V gris. Dans ce cas, l'installateur étiquettera le fil gris comme un fil de gradation de 0-10 V et le connectera au fil de commande de la gradation de 0-10 V rose de notre produit. Référence : disposition 410.69 de la NFPA 70 (NEC de 2020).

Gradateur

La série LDRT8B*D010/LDRT812B*D010 de Portfolio peut être atténuée avec de nombreuses commandes de gradation standard de 0-10 V CC. La série LDRT8B*D010TE/LDRT812B*D010TE de Portfolio peut être atténuée avec de nombreux gradateurs à bord de fuite et avec des commandes de gradation de 0-10 V CC. La série LDRT8B*DL3/LDRT812B*DL3 de Portfolio peut être atténuée avec les commandes numériques Lutron fluorescentes à trois fils. La série LDRT8B*DL2/LDRT812B*DL2 de Portfolio peut être atténuée avec les commandes Lutron à deux fils à phase directe. La série LDRT8B*D5LT/LDRT812B*D5LT de Portfolio peut être atténuée avec les commandes compatibles Fifth Light et DALI. La série LDRT8B*DMX/LDRT812B*DMX de Portfolio peut être atténuée avec les commandes compatibles DMX. La série LDRT8B*DE010/LDRT812B*DE010 de Portfolio peut être atténuée avec les commandes de gradation de 0-10 V CC, mais NE PEUT l'être avec des gradateurs de tension composée. La série LDRT8B*DLE/LDRT812B*DLE de Portfolio peut être atténuée avec les commandes numériques Lutron EcoSystemMD. Pour vous assurer de posséder les informations les plus récentes à propos de la compatibilité du gradateur et du luminaire, veuillez consulter le site Web des luminaires à DEL de Portfolio : www.portfolio-lighting.com.

Instrucciones de instalación de las luminarias LED adaptadoras, empotradas y de uso comercial LDRT8B y LDRT812B

IMPORTANTE: Lea atentamente antes de instalar la luminaria. Conserve estas instrucciones para tenerlas como referencia futura.

ADVERTENCIA

¡Riesgo de descarga eléctrica! Desconecte la alimentación en el disyuntor o fusible antes de instalar o realizar tareas de mantenimiento.

ADVERTENCIA

¡Riesgo de incendio! No instale el aislamiento a menos de 3 pulgadas (76 mm) de cualquier parte de la luminaria o de manera tal que pueda retener calor.

ADVERTENCIA

Para evitar abrasiones o daños en el cableado, no exponga los cables a bordes de chapa u otros objetos filosos.

ADVERTENCIA

Solo personal cualificado debe realizar la instalación y el servicio de mantenimiento. Si no está cualificado, consulte con un electricista.

ADVERTENCIA

No encienda el motor de la luminaria LED hasta haber quitado la funda de protección e instalado la moldura inferior correctamente. No toque la superficie amarilla del LED ya que ello puede dañar el motor de la luz.

Note: Esta luminaria debería estar sostenida por guías u otra estructura con capacidad de sostener el peso de la luminaria de 30 libras.

SEGURIDAD: Cuando utilice equipos eléctricos, siempre debe seguir precauciones de seguridad básicas, incluidas las siguientes:

1. Esta unidad es para montaje empotrado solamente. No la utilice en ubicaciones peligrosas ni cerca de estufas de gas o eléctricas.
2. No utilice este equipo para otro fin diferente al indicado.
3. Instale únicamente de conformidad con el Código Eléctrico Nacional y los requerimientos de las agencias regulatorias locales.
4. Instale este kit solo en las luminarias que tengan las dimensiones y características estructurales que se muestran en las fotografías o los diagramas.
5. Una persona con conocimientos sobre la construcción y el funcionamiento del sistema eléctrico de la luminaria y los riesgos implicados debe instalar esta unidad adaptadora (retrofit). Si usted no está calificado para hacerlo, no intente realizar la instalación. Contacte a un electricista cualificado.
6. No modifique, reubique ni extraiga los cables, los portalámparas, la fuente de alimentación o todo otro componente eléctrico, a menos que así se haya mencionado específicamente en estas instrucciones o que aparezca en las fotografías o diagramas incluidos.
7. Por la instalación del kit, solo se podrán hacer o modificar aquellos orificios abiertos que están indicados en las fotografías o los diagramas. No deje ningún otro orificio abierto en un alojamiento de componentes eléctricos o de cables.

Contenidos del kit adaptador:

- Unidad del anillo adaptador
- Unidad del controlador adaptador
- Módulo LED Portfolio (se vende por separado)
- Reflector LED Portfolio (se vende por separado)

Herramientas necesarias (opcionales):

- Destornillador de cabeza plana (de otras marcas)

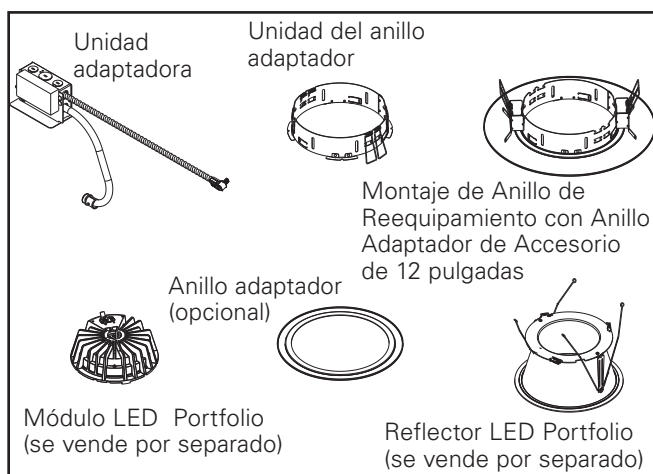

Instrucciones de instalación de las luminarias LED adaptadoras, empotradas y de uso comercial LDRT8B y LDRT812B

INSTALACIÓN

Unidad del controlador adaptador

Para alojamientos de luminarias fluorescentes compactas horizontales:

Conexión del módulo y la moldura

Conecte el reflector al módulo LED con los clips laterales.

Instalación de esta unidad en el techo

1. Extraiga el reflector/la moldura y la lámpara existentes (Figura 1).
2. Extraiga los accesorios de montaje del reflector del soporte de montaje (Figura 2).
3. Ubique la caja de derivación, extraiga la cubierta del balasto/la caja de derivación y desconecte los cables de alimentación (120 o 277). Desconecte las conexiones en el detector de aislamiento, si lo hubiere. Desconecte todos los cables que van desde el portacasquillo hasta el balasto (los colores de los cables pueden variar) (Figura 3).
4. Extraiga un expulsor de 7/8" de diámetro (conducto de tamaño comercial de 1/2") de la caja de derivación, en la parte superior de ser posible.
5. Coloque la unidad del controlador adaptador a través de la abertura del techo/alojamiento (Figura 4).
6. Coloque la unidad del controlador adaptador lejos de la abertura del techo/alojamiento y ponga el controlador hacia arriba (Figura 5).
7. Deje los conductos flexibles de la unidad del controlador adaptador en suspensión hacia afuera de la abertura del techo/alojamiento.
8. Pase los cables de alimentación desde la unidad del controlador adaptador a través del expulsor que se extrajo en la caja de derivación e inserte el conector de colocación a presión en la caja de derivación (Figura 6).
9. Vuelva a conectar los cables de alimentación en la caja de derivación con los terminales de la unidad del controlador adaptador: el cable negro con el de línea, el blanco con el neutro, el verde con el de conexión a tierra y todo otro cable del regulador, según sea necesario (ver los diagramas de cableado).
10. Vuelva a colocar la cubierta del balasto/la caja de derivación para cerrar por completo la caja de derivación.

Para alojamientos de luminarias fluorescentes compactas verticales:

1. Extraiga el reflector/la moldura y la lámpara existentes (Figura 7).
2. Ajuste el soporte del portacasquillo en su posición máxima (Figura 8).
3. Ubique la caja de derivación, extraiga la cubierta del

balasto/la caja de derivación y desconecte los cables de alimentación (120 o 277). Desconecte las conexiones en el detector de aislamiento, si lo hubiere. Desconecte todos los cables que van desde el portacasquillo hasta el balasto (los colores de los cables pueden variar) (Figura 9).

4. Extraiga un expulsor de 7/8" de diámetro (conducto de tamaño comercial de 1/2") de la caja de derivación, en la parte superior de ser posible.
5. Coloque la unidad del controlador adaptador a través de la abertura del techo/alojamiento (Figura 10).



Figura 1



Figura 2



Figura 3

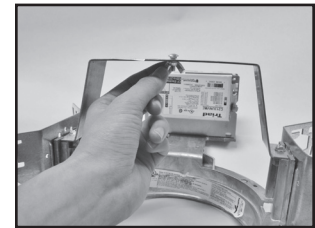

Figura 4

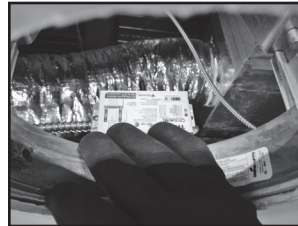

Figura 5

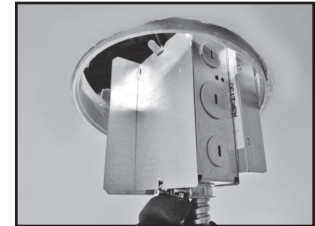

Figura 6

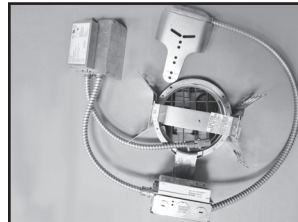

Figura 7

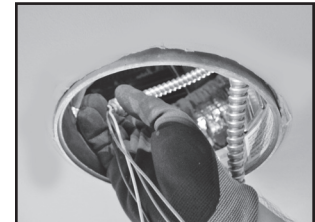

Figura 8



Figura 9

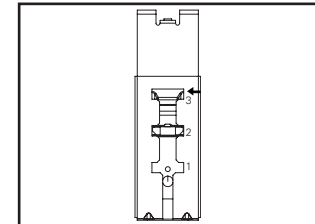

Figura 10

Instrucciones de instalación de las luminarias LED adaptadoras, empotradas y de uso comercial LDRT8B y LDRT812B

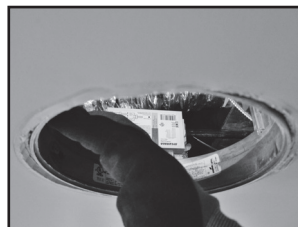
- Coloque la unidad del controlador adaptador lejos de la abertura del techo/alojamiento y ponga el controlador hacia arriba (Figura 11).
- Deje los conductos flexibles de la unidad del controlador adaptador en suspensión hacia afuera de la abertura del techo/alojamiento.
- Pase los cables de alimentación desde la unidad del controlador adaptador a través del expulsor que se extrajo en la caja de derivación e inserte el conector de colocación a presión en la caja de derivación (Figura 12).
- Vuelva a conectar los cables de alimentación en la caja de derivación con los terminales de la unidad del controlador adaptador: el cable negro con el de línea, el blanco con el neutro, el verde con el de conexión a tierra y todo otro cable del regulador, según sea necesario (ver los diagramas de cableado).
- Vuelva a colocar la cubierta del balasto/la caja de derivación para cerrar por completo la caja de derivación.

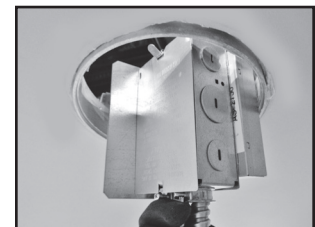

Figura 11



Figura 12

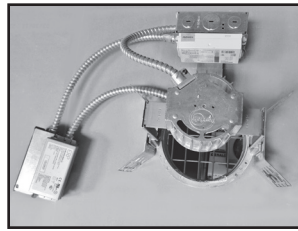

Figura 13

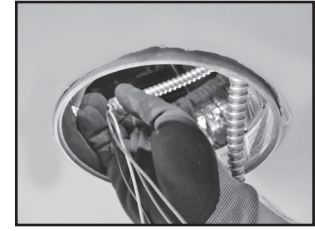

Figura 14

Para los alojamientos HID:

- Extraiga el reflector/la moldura y la lámpara existentes (Figura 13).
- Ajuste el soporte del portacasquillo en su posición máxima (Figura 14).
- Ubique la caja de derivación, extraiga la cubierta del balasto/la caja de derivación y desconecte los cables de alimentación (120 o 277). Desconecte las conexiones en el detector de aislamiento, si lo hubiere. Desconecte todos los cables que van desde el portacasquillo hasta el balasto (los colores de los cables pueden variar) (Figura 15).
- Extraiga un expulsor de 7/8" de diámetro (conducto de tamaño comercial de 1/2") de la caja de derivación, en la parte superior de ser posible.
- Coloque la unidad del controlador adaptador a través de la abertura del techo/alojamiento (Figura 16).
- Coloque la unidad del controlador adaptador lejos de la abertura del techo/alojamiento y ponga el controlador hacia arriba (Figura 17).
- Deje los conductos flexibles de la unidad del controlador adaptador en suspensión hacia afuera de la abertura del techo/alojamiento.
- Pase los cables de alimentación desde la unidad del controlador adaptador a través del expulsor que se extrajo en la caja de derivación e inserte el conector de colocación a presión en la caja de derivación (Figura 18).
- Vuelva a conectar los cables de alimentación en la caja de derivación con los terminales de la unidad del controlador adaptador: el cable negro con el de línea, el blanco con el neutro, el verde con el de conexión a tierra y todo otro cable del regulador, según sea necesario (ver los diagramas de cableado).
- Vuelva a colocar la cubierta del balasto/la caja de derivación para cerrar por completo la caja de derivación.

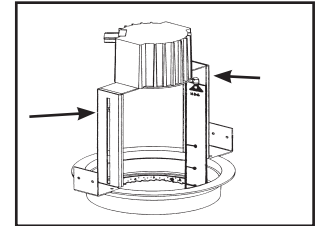

Figura 15



Figura 16

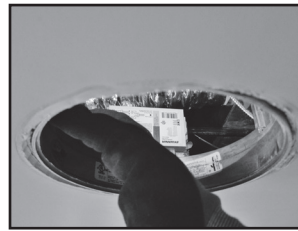

Figura 17

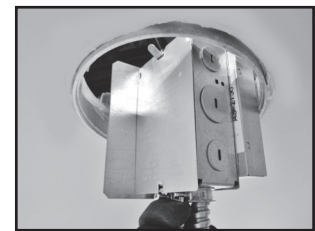

Figura 18

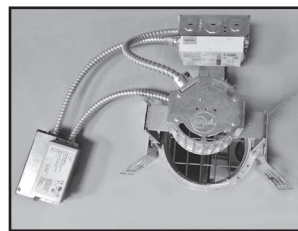

Figura 19

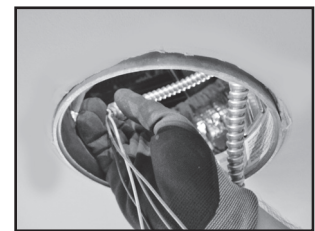

Figura 20



Figura 21



Figura 22

Instrucciones de instalación de las luminarias LED adaptadoras, empotradas y de uso comercial LDRT8B y LDRT812B

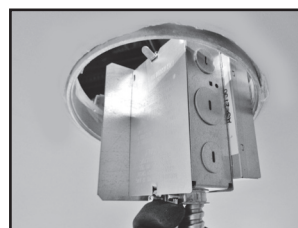
Para los alojamientos de luminarias incandescentes:

1. Extraiga el reflector/la moldura y la lámpara existentes (Figura 19).
2. Ajuste el soporte del portacasquillo en su posición máxima.
3. Ubique la caja de derivación, extraiga la cubierta y desconecte los cables de alimentación (120 o 277). Desconecte las conexiones en el detector de aislamiento, si lo hubiere (Figura 20).
4. Extraiga un expulsor de 7/8" de diámetro (conducto de tamaño comercial de 1/2") de la caja de derivación, en la parte superior de ser posible.
5. Coloque la unidad del controlador adaptador a través de la abertura del techo/alojamiento (Figura 21).
6. Coloque la unidad del controlador adaptador lejos de la abertura del techo/alojamiento y ponga el controlador hacia arriba (Figura 22).
7. Deje los conductos flexibles de la unidad del controlador adaptador en suspensión hacia afuera de la abertura del techo/alojamiento.
8. Pase los cables de alimentación desde la unidad del controlador adaptador a través del expulsor que se extrajo en la caja de derivación e inserte el conector de colocación a presión en la caja de derivación (Figura 23).
9. Vuelva a conectar los cables de alimentación en la caja de derivación con los terminales de la unidad del controlador adaptador: el cable negro con el de línea, el blanco con el neutro, el verde con el de conexión a tierra (ver los diagramas de cableado).
10. Vuelva a colocar la cubierta del balasto/la caja de derivación para cerrar por completo la caja de derivación.

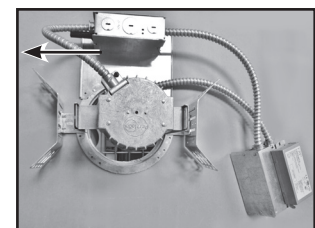
Instalación de la unidad del anillo adaptador

1. Deslice el anillo de banda adaptadora (opcional) por encima de la unidad del anillo adaptador, mientras sostiene los muelles de montaje en forma vertical (Figura 27).
2. Sostenga los 2 muelles de montaje en forma vertical, en el mismo lado que la unidad del anillo adaptador; luego, insértelo en la abertura del techo o alojamiento (Figura 28).
3. Utilice la abertura del techo o alojamiento para mantener los muelles de montaje del Paso 2 en forma vertical y empuje los otros 2 muelles de montaje en posición vertical; luego, inserte el anillo en el techo (Figura 29).
4. Alinee los receptores del muelle de torsión con los pilotes del alojamiento (si estuvieran colocados) y asegúrese de que los muelles de montaje no toquen ninguna parte del alojamiento para que, de esta forma, las patas de montaje o el anillo de banda adaptadora (si estuviera incluido) queden a ras del techo. Puede ser necesario girar la unidad del anillo adaptador para evitar su obstaculización (Figura 30).

5. El anillo adaptador puede adaptarse a distintos grosores de techo y alturas del marco de yeso o el alojamiento por medio de las diferentes ubicaciones de las ranuras para los muelles de montaje. La luminaria LD8ART viene con los muelles en la posición superior para obtener un grosor total mayor del techo y el alojamiento en conjunto de 1" (25,40 mm) y no más de 2" (50,80 mm). Para los grosores de techo o alojamiento de entre 0,5" (12,70 mm) y 1" (25,40 mm), los muelles de montaje deben moverse a la posición inferior (Figura 31).
6. Para evitar que el anillo se mueva en la abertura del alojamiento o techo, utilice un destornillador de cabeza plana para levantar las 4 lengüetas centrantas en la unidad del anillo adaptador (Figura 32).



Figura 23



Figura 24

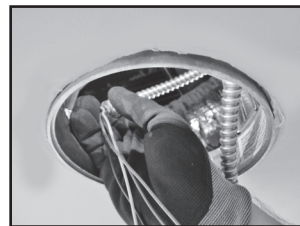

Figura 25

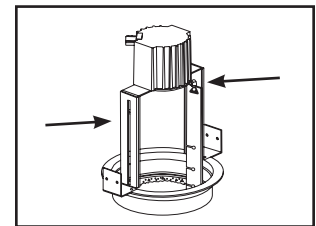

Figura 26

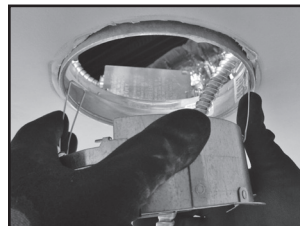

Figura 27



Figura 28

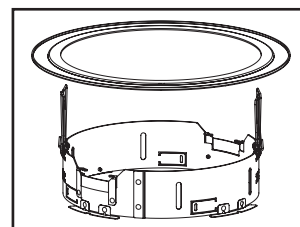

Figura 29

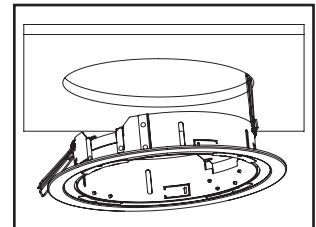

Figura 30

Instrucciones de instalación de las luminarias LED adaptadoras, empotradas y de uso comercial LDRT8B y LDRT812B

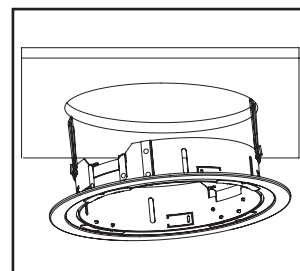

Figura 31

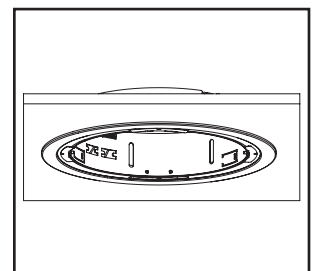

Figura 32

Reflector y módulo LED

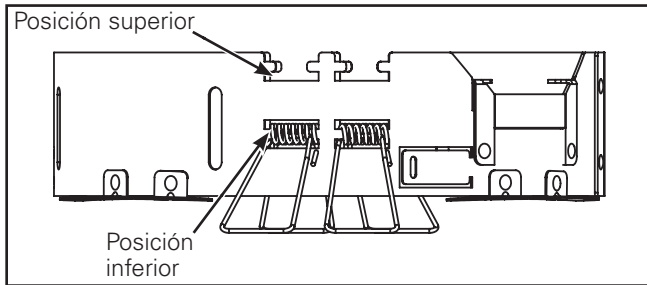
1. Coloque el extremo del conducto flexible a través de la apertura del marco en el techo tal que quede expuesta la parte superior del dispositivo de desconexión rápida (Figura 33).
2. Quite el motor LED del embalaje protector.
3. Retire la unidad de la moldura del embalaje protector y gire los ganchos laterales (3) hacia afuera (Figura 34).
4. Inserte el motor LED en la unidad de la moldura. Alinee el poste en el motor LED con la ranura de la unidad de la moldura (Figura 35).
5. Rote los ganchos laterales (3) en el lugar para fijar firmemente la moldura al motor LED (Figura 36).
6. El anillo de la moldura (opcional) debe colocarse entre el techo y la moldura inferior.

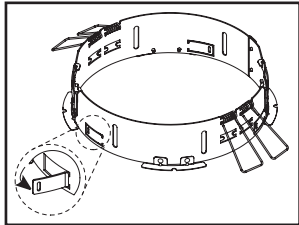

Figura 33



Figura 34

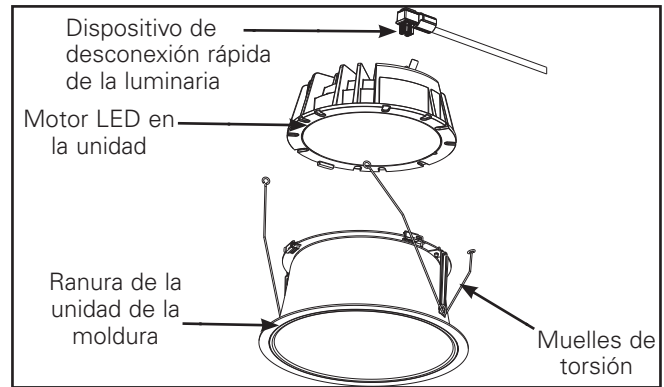

Figura 35

Instrucciones de instalación de las luminarias LED adaptadoras, empotradas y de uso comercial LDRT8B y LDRT812B

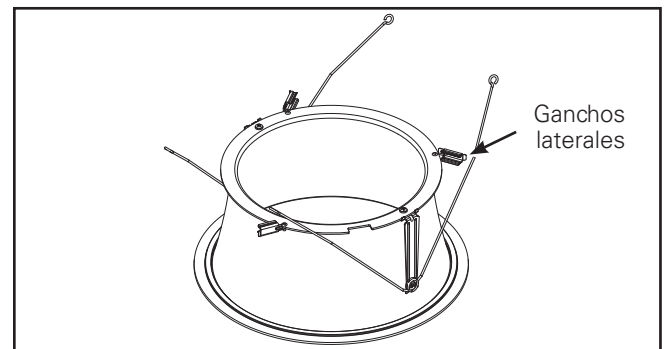
7. Alinee correctamente el conector como se muestra en (Figura 37).
8. Enchufe en el módulo el dispositivo de desconexión rápida de la luminaria (Figura 38).
9. Instale el módulo LED y la unidad del reflector insertando los muelles de torsión en los receptores para muelles ubicados dentro de la unidad del anillo adaptador en los dos lados (Figura 39).
10. Presione el módulo LED y la unidad del reflector en la unidad del anillo adaptador hasta que queden a ras del techo (Figura 40).
11. Vuelva a conectar la alimentación después de finalizar la instalación.

Compatibilidad del alojamiento

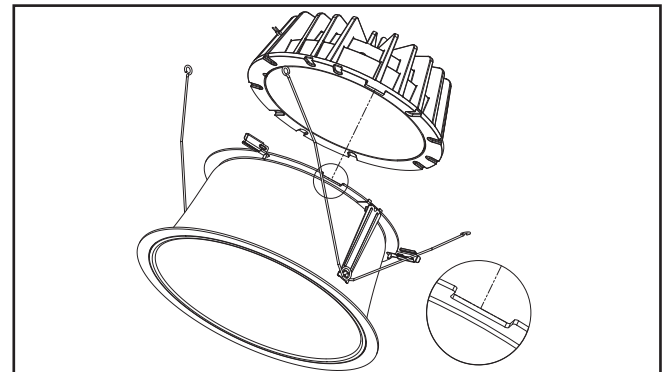
La altura de instalación mínima requerida es de 5-1/2 pulgadas. Asegúrese de que los cables, el conducto y la copa del portacasquillo queden a un costado, de ser posible.



Figura 36



Figura 37

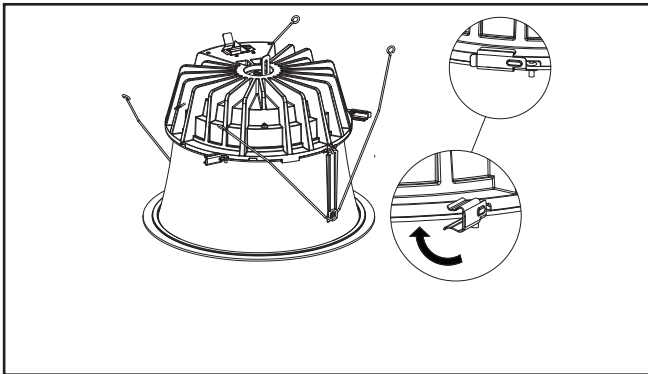

Figura 38

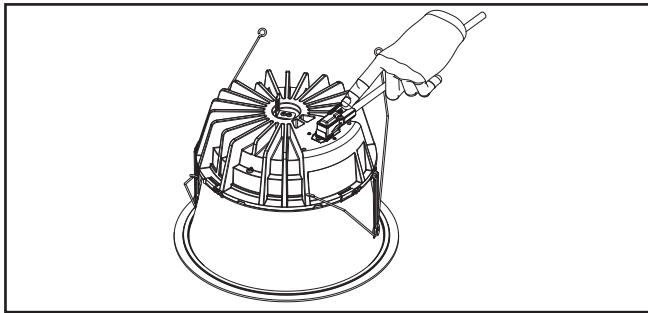

Figura 39

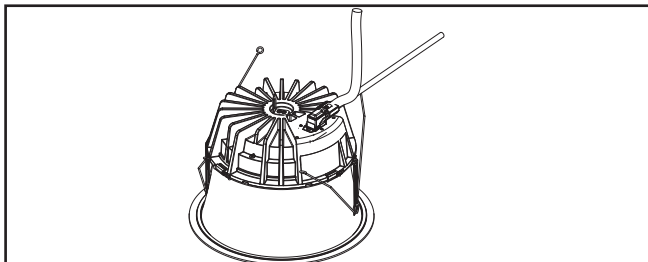

Figura 40

Limpieza

Para limpiar las molduras:

1. Frote suavemente con un trapo suave, limpio, seco y sin pelusas para quitar el polvo.
2. Frote con una solución de detergente suave en un trapo suave y limpio para quitar las huellas digitales y las manchas.
3. Enjuague con agua limpia y seque con un trapo suave, limpio, seco y sin pelusas.

Conexión eléctrica

⚠ PRECAUCIÓN

Asegúrese de que no queden cables desnudos expuestos por fuera de los conectores de empalme plástico.

1. Brinde el servicio eléctrico a la caja de derivación (ubicada en el marco de yeso) de acuerdo al "Código Eléctrico Nacional" o a su código eléctrico local. El aislamiento del cable de suministro debe estar calificado para una temperatura de al menos 90 °C. La caja de empalmes está calificada para un máximo de 8 conductores de circuito derivado AWG 12 y también tolera hasta 90 °C.
2. Retire la cubierta de la caja de empalmes (Figura 41).
3. Quite la tapadera de palanquita redonda adecuada y conecte el conducto a la caja de empalmes con el conector adecuado (no se incluye).
4. Conecte los cables conductores de suministro a los cables conductores de la caja de empalmes (línea, neutro y tierra) en el accesorio con los conectores de palanca. (Figura 43). Cerciérese de no dejar conductores desnudos por fuera de los conectores de palanca.
5. Levante la lengüeta naranja del conector para soltar el cable y ciérralo para sujetar el cable en el lugar. (Figura 43).
6. Conecte el blanco con el blanco, el negro con el negro y el verde (del servicio eléctrico) del lado del suministro al alambre de cobre desnudo de la caja de empalmes. Coloque todas las conexiones y el cableado excedentes en la caja de empalmes, y vuelva a colocar la cubierta. Coloque todos los cables y conexiones excedentes en la caja de derivación y vuelva a colocar la cubierta.

Instrucciones de instalación de las luminarias LED adaptadoras, empotradas y de uso comercial LDRT8B y LDRT812B

Reemplazo del controlador

⚠ PRECAUCIÓN

Para evitar posibles descargas eléctricas, asegúrese de que la alimentación esté apagada antes de instalar o reparar este accesorio.

- Un electricista cualificado debe reemplazar el controlador.
 - El controlador puede reemplazarse desde abajo o por arriba del techo.
1. Extraiga la unidad de la moldura del alojamiento (Figura 39).
 2. Extraiga el controlador y la unidad de la cubierta de la caja de derivación. (Figura 42).
 3. Desconecte el cableado del controlador soldando los conectores de palanca y luego corte los cables rojo y azul.
 4. Descarte el controlador viejo y la unidad de la cubierta de la caja de derivación.
 5. Conecte los cables del nuevo controlador con los conectores de palanca.
 6. Reajuste el nuevo controlador y la unidad de la cubierta de la caja de derivación.



Figura 41



Figura 42

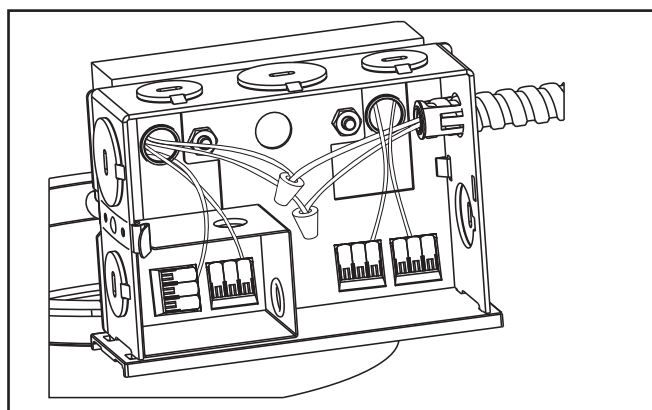

Figura 43

Diagramas de cableado

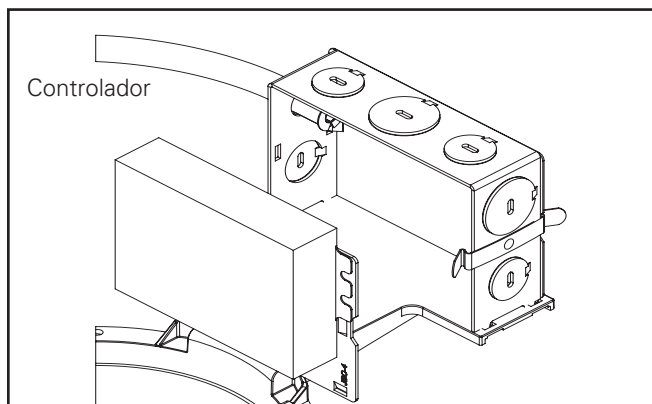
1. Para D010

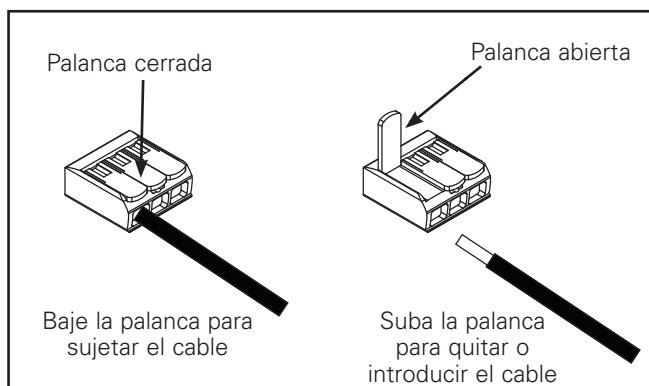
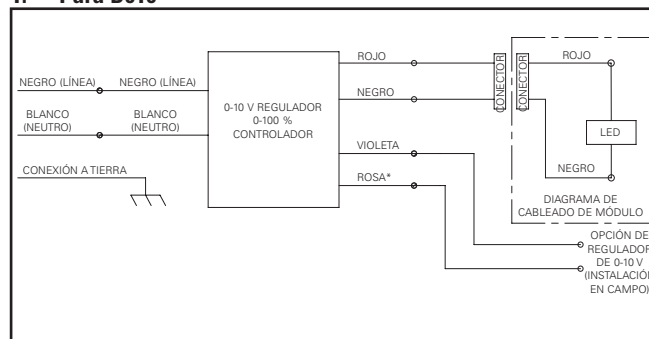

2. Para D010TR

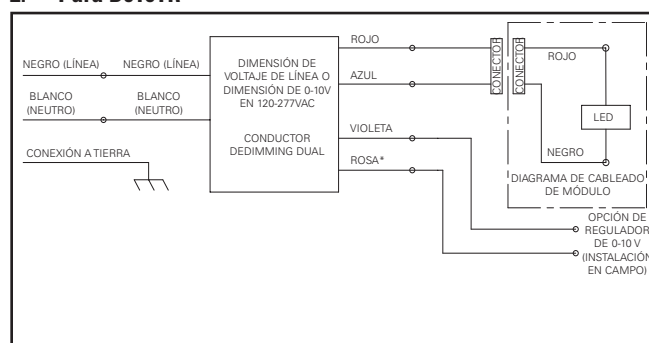

3. Para D010TE

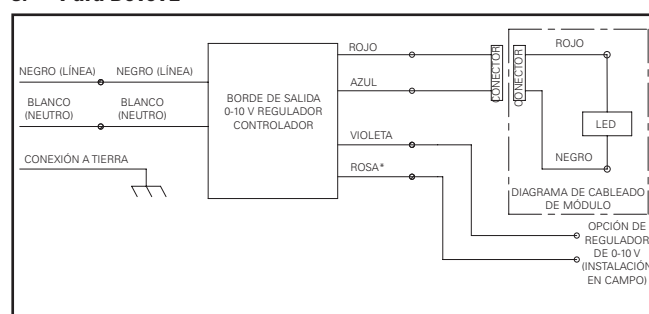

Instrucciones de instalación de las luminarias LED adaptadoras, empotradas y de uso comercial LDRT8B y LDRT812B

4. Para DL2

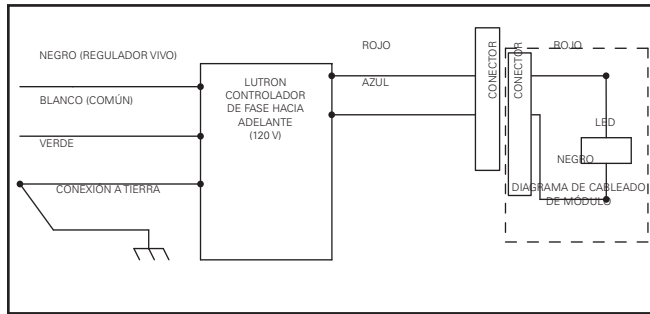

7. Para DE010

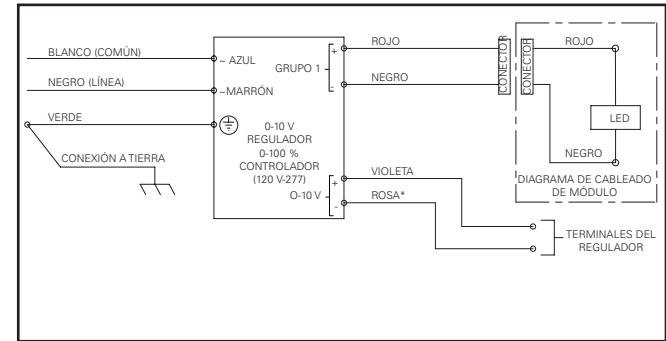

5. Para DL3

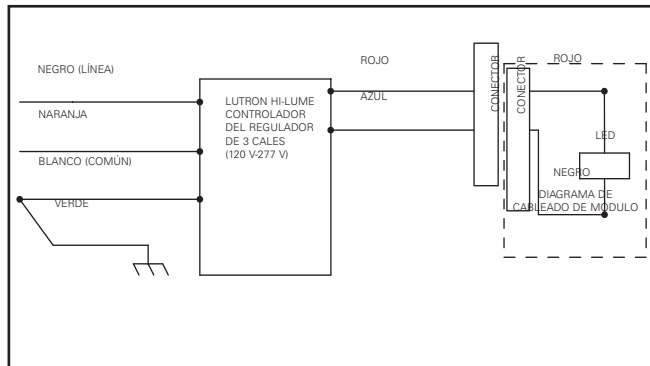

8. Para D5LT

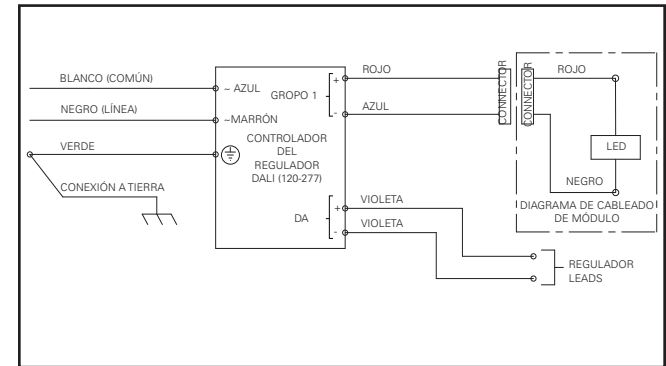

6. Para DLE

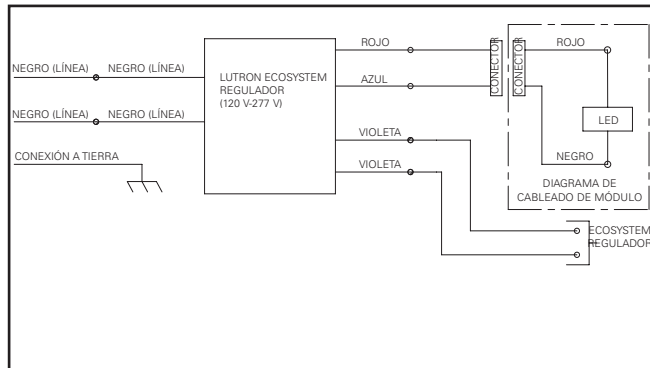

9. Para DMX

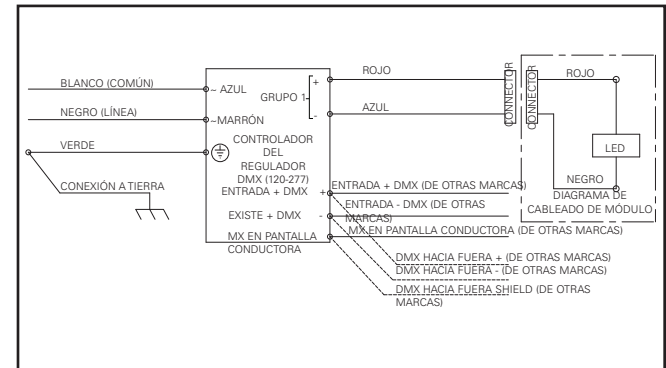

* Las edificaciones construidas antes de enero de 2022 pueden tener un cable gris para el control de regulación 0-10 V. En estos casos, el instalador etiquetará el cable gris de la edificación como un cable de regulación de 0-10 V y lo conectará al cable de control de regulación de 0-10 V rosa de nuestro producto. Consulte el código NFPA70 (2020 NEC), sección 410.69.

Regulación

Las luminarias Portfolio de las Series LDRT8B*D010/LDRT812B*D010 se puede regular con varios controles reguladores de 0-10 V CC. Las luminarias Portfolio de las Series LDRT8B*D010TR/LDRT812B*D010TR se puede regular con varios controles reguladores de 0-10 V CC. Las luminarias Portfolio de las series LDRT8B*DL3/LDRT812B*DL3 pueden regularse con los controles digitales EcoSystem® y fluorescentes de tres cables Lutron. Las luminarias Portfolio de las series LDRT8B*DLT/LDRT812B*DLT pueden regularse con los controles de fase directa de dos cables Lutron. Las luminarias Portfolio de la serie LDRT8B*D5LT/LDRT812B*D5LT pueden regularse con los controles compatibles Fifth Light y DALI. Las luminarias Portfolio de la serie LDRT8B*DMX/LDRT812B*DMX pueden regularse con los controles compatibles DMX. Las luminarias Portfolio de la serie LDRT8B*DE010/LDRT812B*DE010 pueden regularse con controles de regulación de 0-10 VCC, pero NO deben regularse por medio de reguladores de tensión de línea. Para asegurarse de que cuenta con información actualizada sobre la compatibilidad entre luminarias y reguladores, remítase al sitio web de las luminarias LED Portfolio: www.portfolio-lighting.com.

Warranties and Limitation of Liability

Please refer to www.cooperlighting.com/legal for our terms and conditions.

Garanties et limitation de responsabilité

Veillez consulter le site www.cooperlighting.com/legal pour obtenir les conditions générales.

Garantías y Limitación de Responsabilidad

Visite www.cooperlighting.com/legal para conocer nuestros términos y condiciones.

FCC Statement

Note: This equipment has been tested and found to comply with the limits for a Class A digital device, pursuant to part 15 of the FCC Rules. These limits are designed to provide reasonable protection against harmful interference when the equipment is operated in a commercial environment. This equipment generates, uses, and can radiate radio frequency energy and, if not installed and used in accordance with the instruction manual, may cause harmful interference to radio communications. Operation of this equipment in a residential area is likely to cause harmful interference in which case the user will be required to correct the interference at his own expense.

- Reorient or relocate the receiving antenna.
- Increase the separation between the equipment and receiver.
- Connect the equipment into an outlet on a circuit different from that to which the receiver is connected.
- Consult the dealer or an experienced radio/TV technician for help.
- This device complies with Part 15 of the FCC Rules. Operation is subject to the following two conditions: (1) this device may not cause harmful interference, and (2) this device must accept any interference received, including interference that may cause undesired operation.
- This device complies with ISED ICES Standard Canada ICES-005 (A) / NMB-005 (A) or ICES-005 (B) / NMB-005 (B) depending on driver selected.

Any changes or modifications to this unit not expressly approved by the party responsible for compliance could void the user's authority to operate the equipment.

Énoncé de la FCC

Remarque : Cet équipement a été mis à l'essai et déclaré conforme aux limites établies pour un dispositif numérique de classe A en vertu de l'article 15 des règlements de la FCC. Ces limites sont conçues pour assurer une protection raisonnable contre tout brouillage nuisible lorsque l'équipement fonctionne dans un environnement commercial. Cet équipement produit, utilise et peut émettre de l'énergie radioélectrique et, s'il n'est pas installé et utilisé conformément aux instructions, il peut créer des parasites nuisibles aux communications radio. L'utilisation de cet équipement dans une installation résidentielle est susceptible de provoquer des interférences nuisibles, auquel cas l'utilisateur devra corriger ces interférences à ses propres frais.:

- Réorienter ou déplacer l'antenne de réception.
- Augmenter la distance entre l'équipement et le récepteur.
- Brancher l'équipement sur une prise indépendante du circuit d'alimentation du récepteur.
- Consulter le détaillant ou un technicien de radio/télévision compétent pour obtenir de l'aide.
- Cet appareil est conforme au chapitre 15 des règlements FCC. La mise en œuvre est sous réserve des deux conditions suivantes : (1) Cet appareil ne provoque pas de brouillage nuisible, et (2) Cet appareil doit accepter toute interférence reçue, notamment l'interférence qui pourrait provoquer un fonctionnement indésirable.
- Cet appareil est conforme à la norme ISED ICES Canada ICES-005 (A) / NMB-005 (A) ou ICES-005 (B) / NMB-005 (B) selon le pilote sélectionné.

Toute modification apportée à cet appareil non expressément approuvée par la partie responsable de la conformité pourrait annuler l'autorité de l'utilisateur à utiliser l'équipement.

Declaración de la FCC

Nota: Este equipo ha sido probado y cumple con los límites para un dispositivo digital de Clase A, de conformidad con la parte 15 de las Normas de la FCC. Estos límites están diseñados para proporcionar una protección razonable contra interferencias perjudiciales cuando el equipo se opera en un entorno comercial. Este equipo genera, utiliza y puede emitir energía de radiofrecuencia y, si no se instala y utiliza de acuerdo con el manual de instrucciones, puede causar interferencias perjudiciales en las comunicaciones de radio. El funcionamiento de este equipo en un área residencial puede causar interferencias perjudiciales, en cuyo caso el usuario deberá corregir las interferencias por su cuenta.

- Reorientar o reubicar la antena receptora.
- Aumentar la separación entre el equipo y el receptor.
- Conectar el equipo a una toma de corriente en un circuito diferente al que está conectado el receptor.
- Consultar con el distribuidor o con un técnico de radio/TV experimentado para obtener ayuda.
- Este dispositivo cumple con parte 15 de las reglas de FCC. SU operación está sujeta a las siguientes condiciones: (1) Este dispositivo no puede causar interferencia dañina, y (2) este dispositivo puede recibir interferencia, incluyendo aquella que puede causar una operación no deseada del dispositivo.
- Este dispositivo cumple con la norma canadiense ISED ICES ICES-005 (A) / NMB-005 (A) o ICES-005 (B) / NMB-005 (B) según el controlador seleccionado.

Cualquier cambio o modificación a esta unidad no aprobada expresamente por la parte responsable del cumplimiento podría anular la autoridad del usuario para operar el equipo.

Cooper Lighting Solutions
1121 Highway 74 South
Peachtree City, GA 30269
P: 770-486-4800
www.cooperlighting.com

Canada Sales
5925 McLaughlin Road
Mississauga, Ontario L5R 1B8
P: 905-501-3000
F: 905-501-3172

© 2021 Cooper Lighting Solutions
All Rights Reserved
Printed in USA
Imprimé aux États-Unis
Impreso en los EE. UU.
Publication No. IB520128ML
October 26, 2021

Cooper Lighting Solutions is a registered trademark. All trademarks are property of their respective owners.

Cooper Lighting Solutions est une marque de commerce déposée. Toutes les autres marques de commerce sont la propriété de leur propriétaire respectif.

Cooper Lighting Solutions es una marca comercial registrada. Todas las marcas comerciales son propiedad de sus respectivos propietarios.

Product availability, specifications, and compliances are subject to change without notice.

La disponibilité du produit, les spécifications et les conformités peuvent être modifiées sans préavis.

La disponibilidad de productos, las especificaciones y los cumplimientos están sujetos a cambio sin previo aviso.