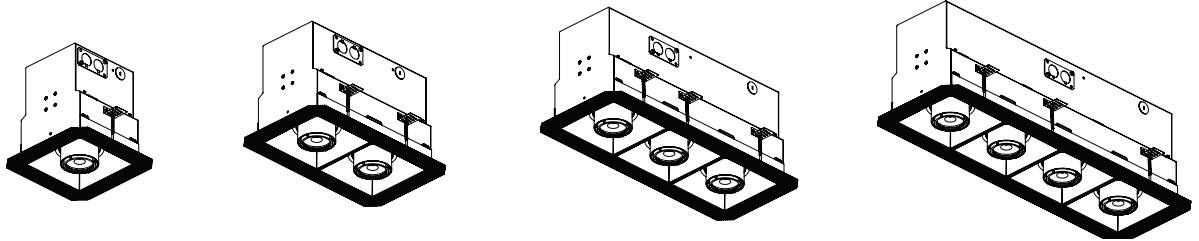


IB520081ML

# Installation Instructions – Multi Head Mud-In Directives d'installation – Luminaire multitête encastré sous plâtre Instrucciones de instalación - Cabezales múltiples de acabado



## **WARNING**



**Risk of Fire, Electrical Shock, Cuts or other Casualty Hazards-** Installation and maintenance of this product must be performed by a qualified electrician. This product must be installed in accordance with the applicable installation code by a person familiar with the construction and operation of the product and hazards involved.



**Risk of Fire and Electric Shock-** Make certain power is OFF before starting installation or attempting any maintenance. Disconnect power at fuse or circuit breaker.



**Risk of Fire-** Minimum 90°C supply conductors.



**Risk of Personal Injury-** Due to sharp edges, handle with care.

Failure to comply with these instructions may result in death, serious bodily injury and property damage.

**DISCLAIMER OF LIABILITY:** Cooper Lighting Solutions assumes no liability for damages or losses of any kind that may arise from the improper, careless, or negligent installation, handling or use of this product.

**IMPORTANT:** Read carefully before installing fixture. Retain for future reference.

**NOTICE:** Fixture may become damaged and/or unstable if not installed properly.

**Note:** Specifications and dimensions subject to change without notice.

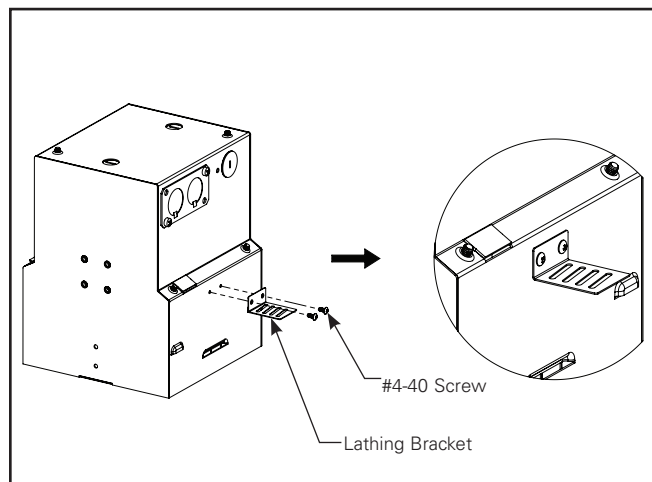
**Note:** This fixture should be supported by main runners or other structure that is capable of supporting fixture weight of 40 lbs.

**ATTENTION Receiving Department:** Note actual fixture description of any shortage or noticeable damage on delivery receipt. File claim for common carrier (LTL) directly with carrier. Claims for concealed damage must be filed within 15 days of delivery. All damaged material, complete with original packing must be retained.

# Installation Instructions – Multi Head Mud-In

## **INSTALLATION FOR MUD-IN KIT:**

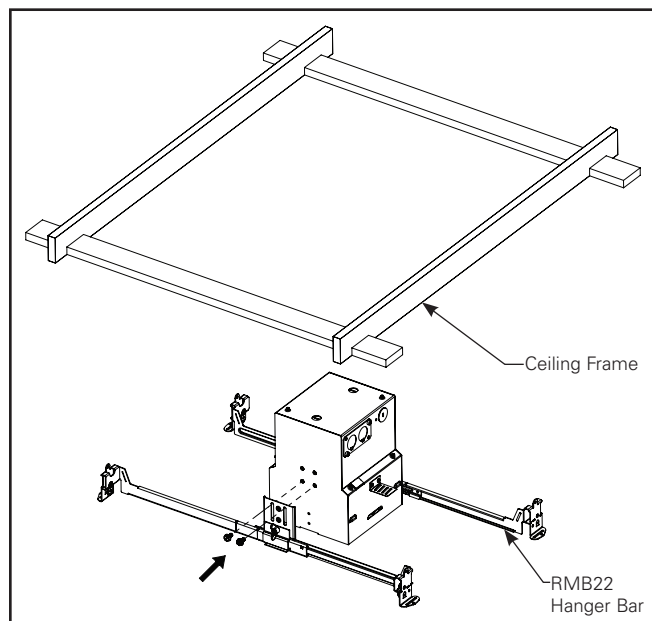
1. Take the Mud-in kit assembly from the box & assemble the Lathing brackets to housing using #4-40 screws on both sides of Housing. (Figure 1.1)



**Figure 1.1.**

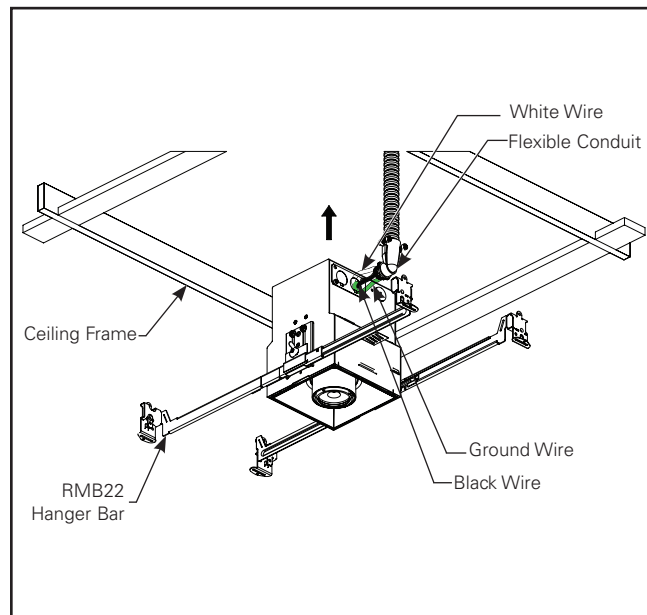
2. Install rough-in section to ceiling framing or ceiling structure using mounting brackets on side of housing (Figure 1.2). Bars are ordered separately. Cooper Lighting accessory bars are available:

**RMB22** = Adjustable wood joist mounting bars, pair, extend to 22"



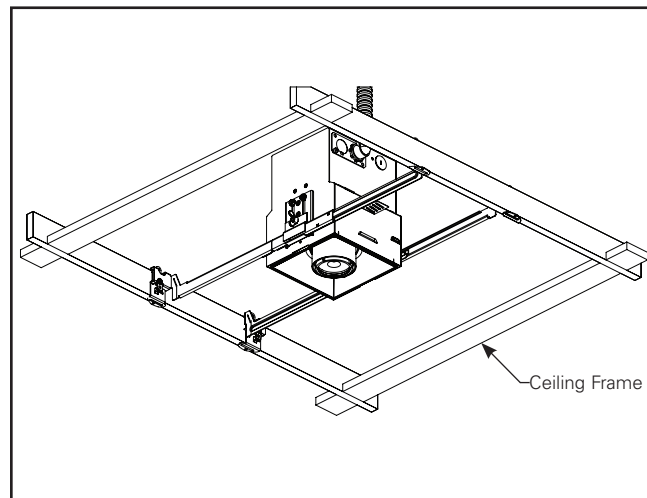
**Figure 1.2.**

3. Connect the power cable/flexible conduit from light to the source power lines from ceiling. (Figure 1.3)



**Figure 1.3.**

4. Once the connections are made, attach unit with the feet of hangerbars on the bottom side of the framing. (Figure 1.4)

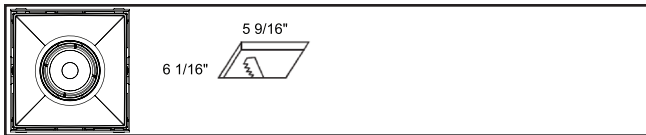


**Figure 1.4.**

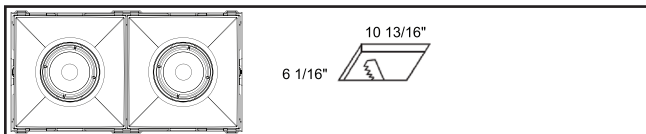
## Installation Instructions – Multi Head Mud-In

5. Different multi-head units will have different cut-out sizes  
(Refer to ceiling cut-out sizes below).

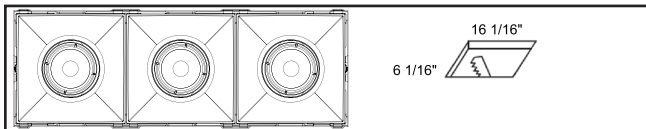
- 1 Light: 5 9/16" X 6 1/16" (Figure 1.5)
- 2 Light: 10 13/16" X 6 1/16" (Figure 1.6)
- 3 Light: 16 1/16" X 6 1/16" (Figure 1.7)
- 4 Light: 21 5/16" X 6 1/16" (Figure 1.8)



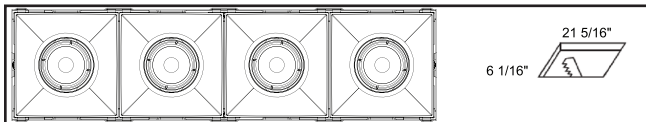
**Figure 1.5.**



**Figure 1.6.**

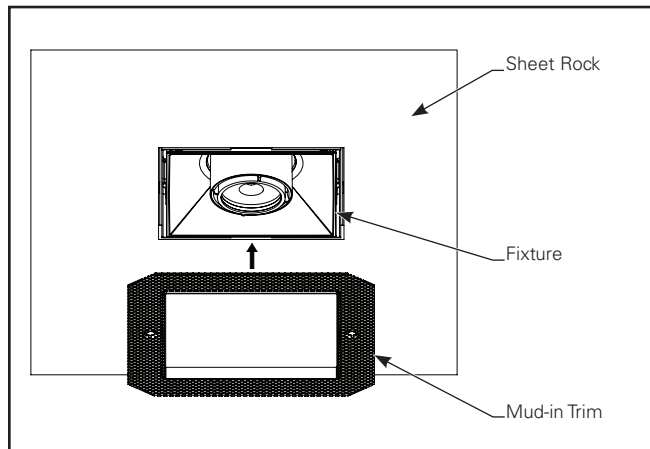


**Figure 1.7.**



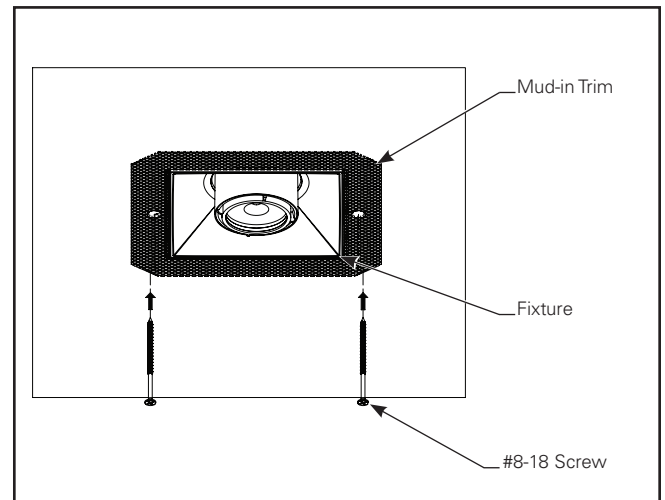
**Figure 1.8.**

6. Once the sheet rock is fixed, add the Mud-in trim to the sheet rock. (Figure 1.9)

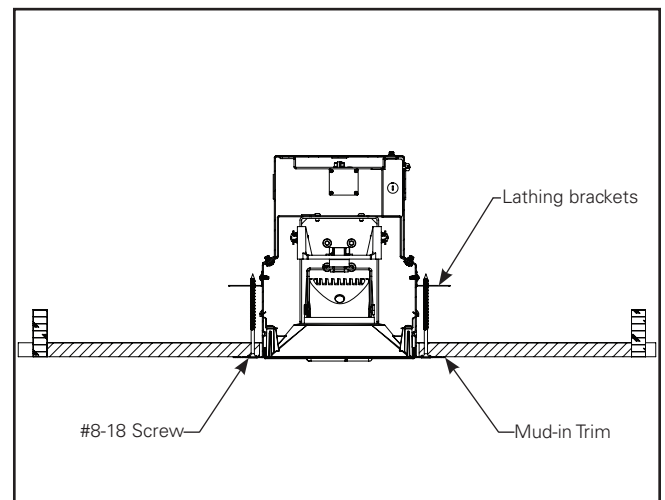


**Figure 1.9.**

7. Drill pilot holes through mud-in flange along the side of the fixture & insert #8-18 counter sunk screws along mud in trim to the lathing bracket. (Figure 1.10 & 1.11)

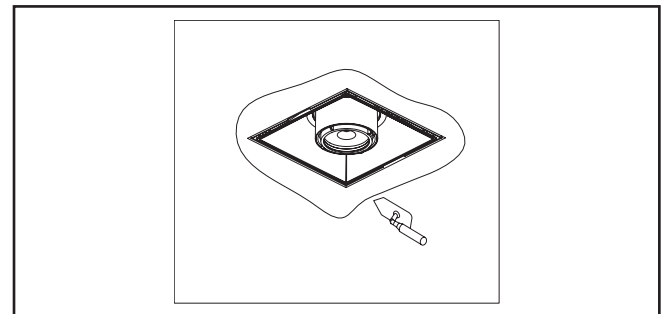


**Figure 1.10.**



**Figure 1.11.**

8. To finish - apply a generous amount of joint compound on trim flange. Mud-in up to the trim, around the edge of the fixture. (Figure 1.12)



**Figure 1.12.**

## **AVERTISSEMENT**



**Risque d'incendie, de décharge électrique, de coupure ou d'autres dangers-** L'installation et la réparation de ce produit doivent être faites par un électricien qualifié. Ce produit doit être installé conformément au code d'installation applicable par une personne qui connaît bien la construction, le fonctionnement du produit et les dangers encourus.



**Risque d'incendie ou de décharge électrique-** Assurez-vous que l'alimentation électrique est **HORS TENSION** avant de commencer l'installation ou de tenter d'en faire l'entretien. Coupez l'alimentation électrique au niveau du fusible ou du disjoncteur.



**Risque d'incendie-** Conducteurs d'alimentation pouvant supporter un minimum de 90 °C.

**Risque de brûlure-** Débranchez la source d'alimentation et laissez refroidir le luminaire avant de procéder à son entretien ou à sa manipulation.



**Risque de blessure-** À cause des bords tranchants, manipulez ce produit avec soin.

La désobéissance aux instructions suivantes représente un risque de blessures graves ou mortelles et de dommages matériels.

---

**EXONÉRATION DE RESPONSABILITÉ :** Cooper Lighting Solutions n'assume aucune responsabilité pour les dommages ou pertes de toute nature pouvant découler d'une installation inappropriée, imprudente ou négligente et d'une mauvaise manipulation ou utilisation de ce produit.

**IMPORTANT :** Lisez attentivement avant d'installer le luminaire. Conservez pour consultation ultérieure.

**AVIS:** Ce luminaire peut s'endommager s'il n'est pas installé correctement ou s'il est instable.

**Remarque :** Les caractéristiques techniques et les dimensions peuvent changer sans préavis.

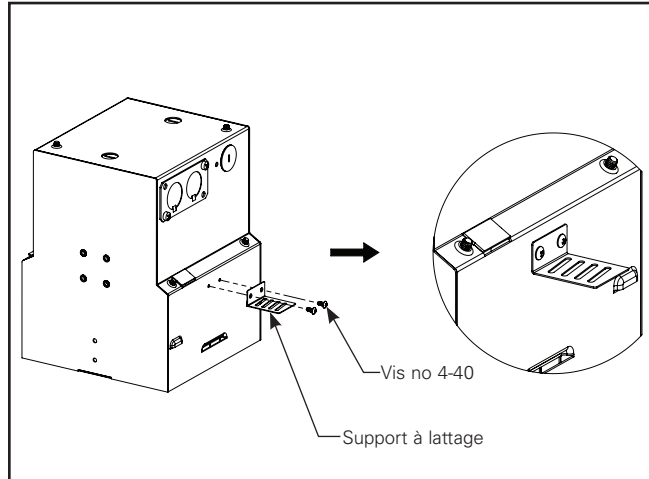
**Remarque :** Ce luminaire doit être supporté par des rails principaux ou une autre structure capable de supporter un luminaire de 18 kg (40 lb).

**ATTENTION Service de la réception :** Veuillez fournir une description de tout élément manquant ou de tout dommage au luminaire constaté au bordereau de réception. Soumettez une réclamation de transporteur public (chargement partiel) directement auprès du transporteur. Les réclamations pour dommages cachés doivent être faites dans les 15 jours suivant la réception. Tout le matériel endommagé ainsi que l'emballage d'origine doivent être conservés.

---

**TROUSSE D'INSTALLATION SOUS PLÂTRE :**

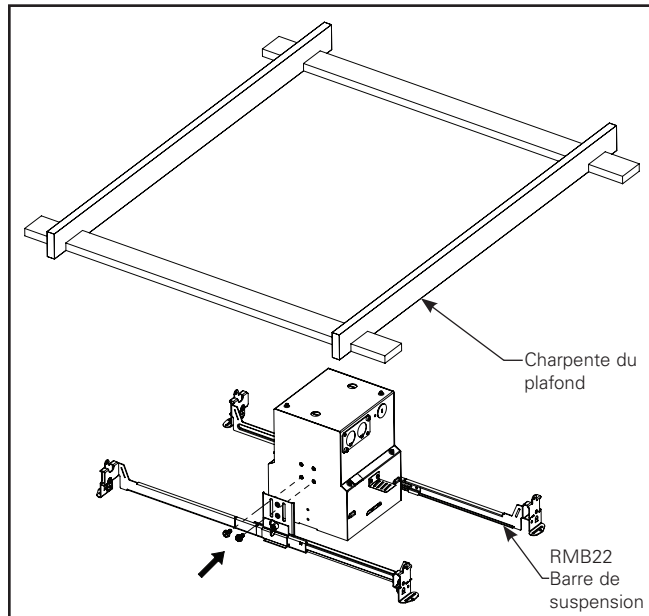
1. Enlevez la trousse d'installation sous plâtre de l'emballage et assemblez les supports à lattage au boîtier à l'aide des vis n° 4-40 des deux côtés du boîtier. (figure 1.1)



**Figure 1.1.**

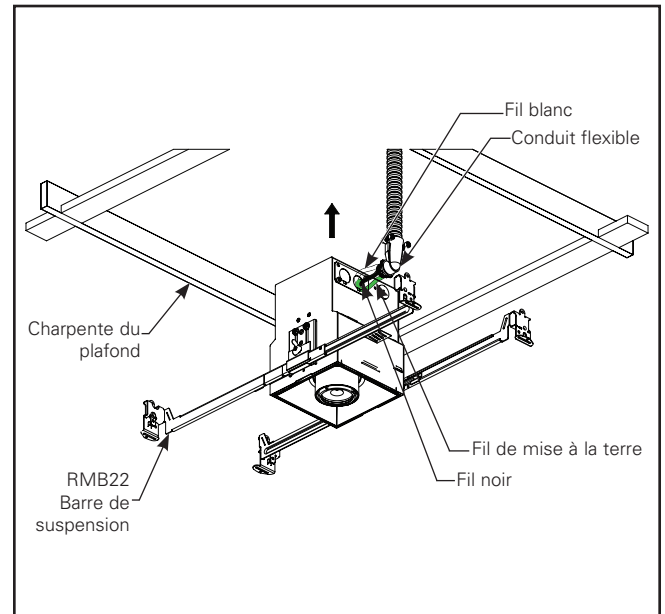
2. Installez la section brute sur la charpente ou la structure du plafond à l'aide des supports de montage sur le côté du boîtier (Figure 1.2). Les barres se commandent séparément. Barres accessoires de Cooper Lighting offertes :

**RMB22** = Barres de montage pour poutrelle en bois réglable, paire, extensible jusqu'à 22 po



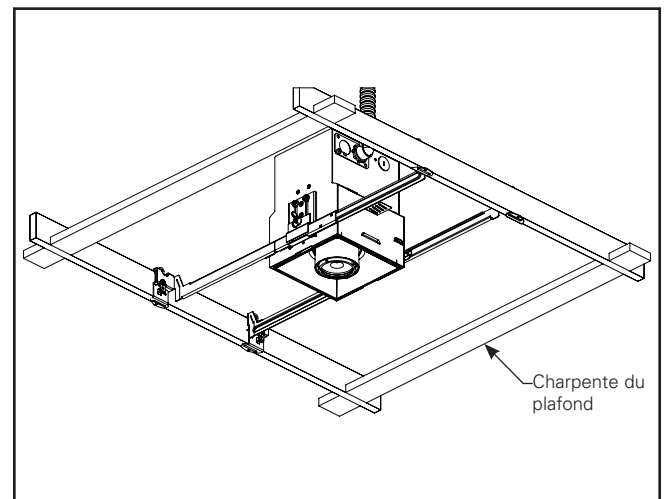
**Figure 1.2.**

3. Connectez le câble d'alimentation/conduit flexible du luminaire aux câbles de la source d'alimentation du plafond. (figure 1.3)



**Figure 1.3.**

4. Une fois les connexions effectuées, fixez l'unité aux pieds des barres de suspension dans le bas de la charpente (Figure 1.4).



**Figure 1.4.**

## Directives d'installation – Luminaire multitête encastré sous plâtre

5. Des unités multitêtes différentes auront différentes tailles de découpe (reportez-vous aux tailles de découpe du plafond ci-dessous).

- 1 lumière : 5 9/16 X 6 1/16 po (figure 1.5)
- 2 lumières : 10 13/16 X 6 1/16 po (figure 1.6)
- 3 lumières : 16 1/16 X 6 1/16 po (figure 1.7)
- 4 lumières : 21 5/16 X 6 1/16 po (figure 1.8)

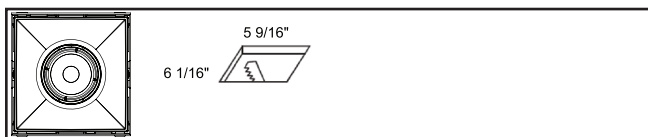


Figure 1.5.

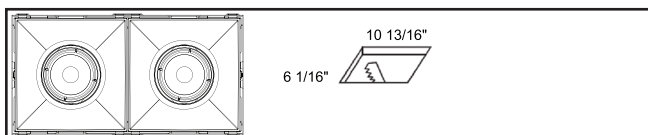


Figure 1.6.

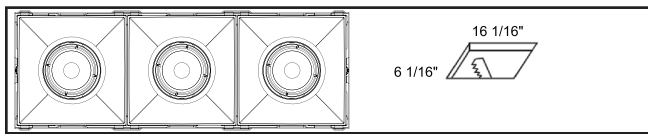


Figure 1.7.

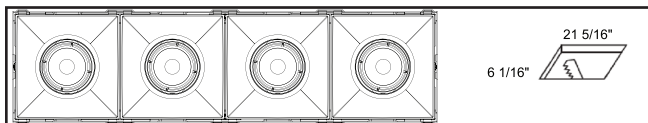


Figure 1.8.

6. Une fois le panneau en gyproc installé, ajoutez la garniture de plâtre sur le panneau (figure 1.9).

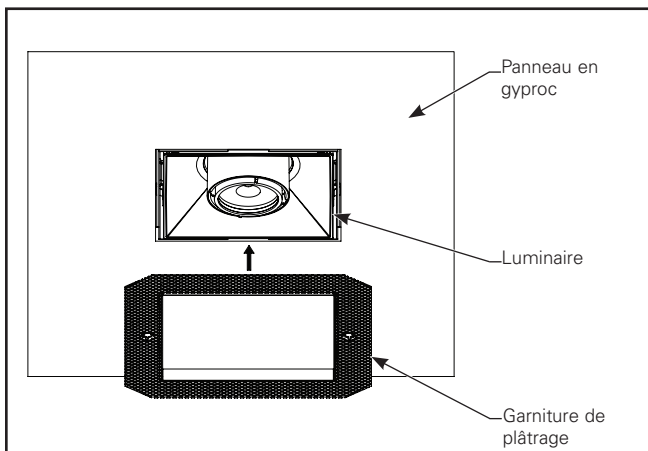


Figure 1.9.

7. Percez des avant-trous dans la bride de plâtre le long du bord du luminaire et insérez les vis à tête fraisée no 8-18 dans la garniture de plâtre jusqu'au support à lattage. (figures 1.10 et 1.11)

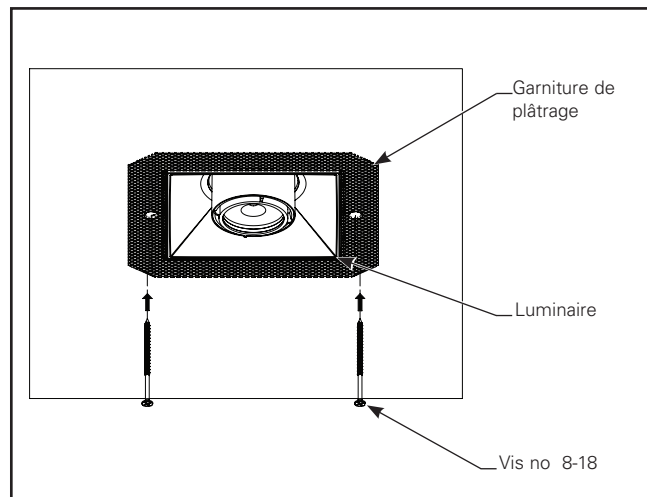


Figure 1.10.

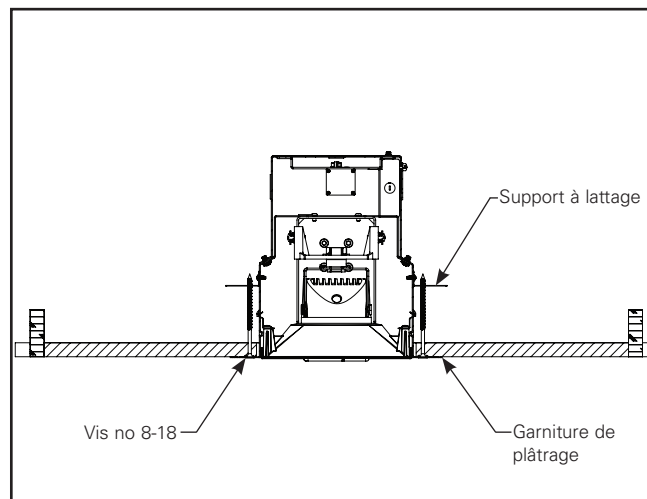


Figure 1.11.

8. Pour terminer, appliquez une quantité généreuse de pâte à joint sur la bride de la garniture. Plâtrez jusqu'à la garniture autour du bord du luminaire. (figure 1.12)

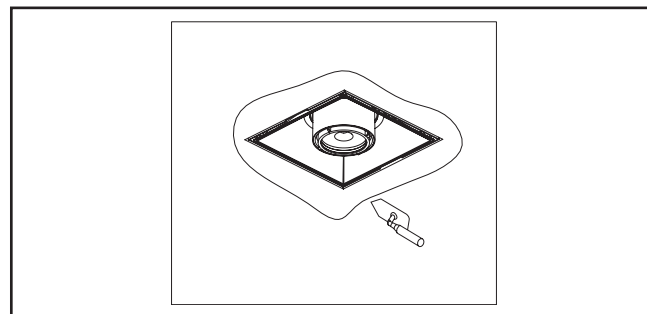


Figure 1.12.

## **ADVERTENCIA**



**Riesgo de incendio, descarga eléctrica, cortes u otros riesgos de accidentes:** La instalación y el mantenimiento de este producto deben ser realizados por un electricista calificado. Este producto debe ser instalado de acuerdo con el código de instalación correspondiente por una persona familiarizada con la construcción y operación del producto y los riesgos involucrados.



**Riesgo de incendio/descarga eléctrica:** Asegúrese de que la alimentación esté APAGADA antes de comenzar la instalación o intentar cualquier mantenimiento. Desconecte el suministro eléctrico desde el fusible o el disyuntor.



**Riesgo de incendio:** Conductores mínimos de suministro de 90°C.



**Riesgo de quemaduras:** desconecte la alimentación y espere que la luminaria se enfríe antes de manipularla o repararla.

**Riesgo de lesiones personales:** Debido a los bordes filosos, manipúlelo con cuidado.

El incumplimiento de estas instrucciones puede ocasionar la muerte, lesiones corporales graves y daños a la propiedad.

---

**RENUNCIA DE RESPONSABILIDAD:** Cooper Lighting Solutions no asume ninguna responsabilidad por daños o pérdidas de ningún tipo que puedan surgir por la instalación, manipulación o uso inadecuado, descuido o negligente de este producto.

**IMPORTANTE:** Lea atentamente antes de instalar la luminaria. Conserve estas instrucciones para tenerlas como referencia futura.

**AVISO:** La luminaria puede dañarse y/o ser inestable si no se instala correctamente.

**Nota:** Las especificaciones y dimensiones están sujetas a cambios sin previo aviso.

**Nota:** Esta luminaria debe ser soportada por perfiles principales u otra estructura que sea capaz de soportar el peso de la luminaria de 40 libras.

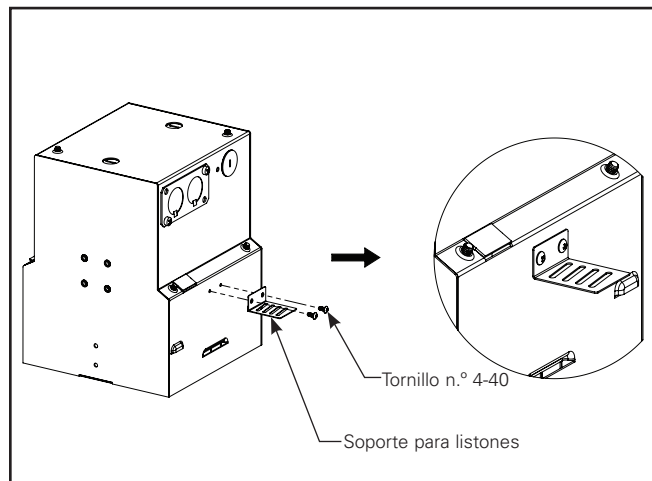
**ATENCIÓN Departamento de recepción:** Observe que la descripción real de la luminaria no carezca de piezas ni presente daños notorios al momento de su entrega. Presente el reclamo directamente al transportista de carga (LTL). Los reclamos por daños ocultos deben presentarse dentro de los 15 días posteriores a la entrega del producto. Se debe guardar todo el material dañado, junto con el embalaje original.

---

## Instrucciones de instalación - Cabezales múltiples de acabado

### **INSTALACIÓN DEL KIT DE ACABADO:**

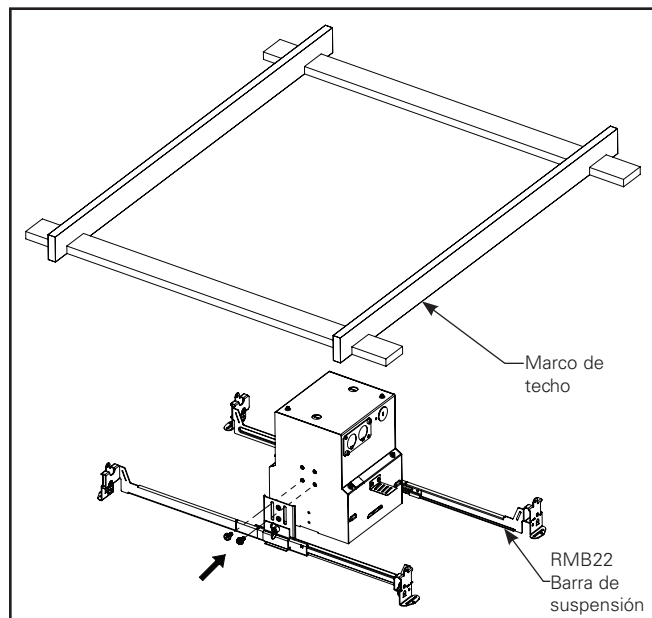
1. Retire el conjunto del kit de acabado de la caja y coloque los soportes de revestimiento en el alojamiento usando tornillos n.º 4-40 en ambos lados del alojamiento. (Figura 1.1)



**Figure 1.1.**

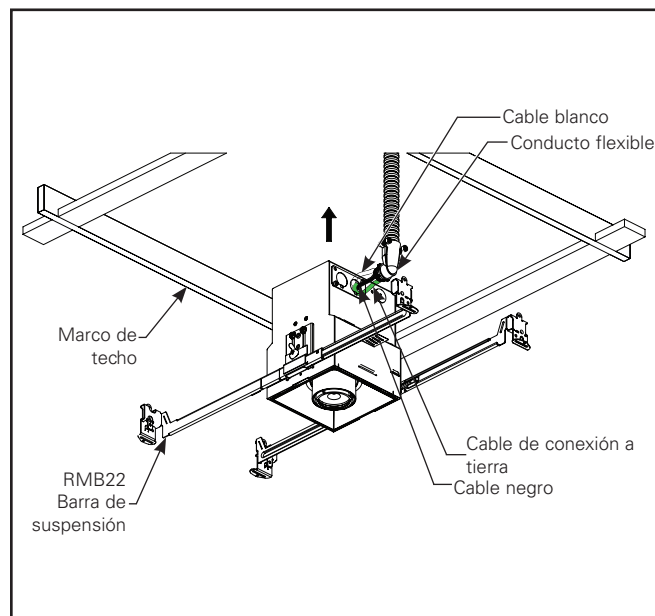
2. Instale la sección empotrada en el marco o la estructura del techo usando soportes de montaje en el costado del alojamiento (Figura 1.2). Las barras se piden por separado. Las barras accesorias Cooper Lighting que están disponibles:

**RMB22** = Barras de montaje de viguetas de madera ajustables, pares, se extienden hasta 22 in



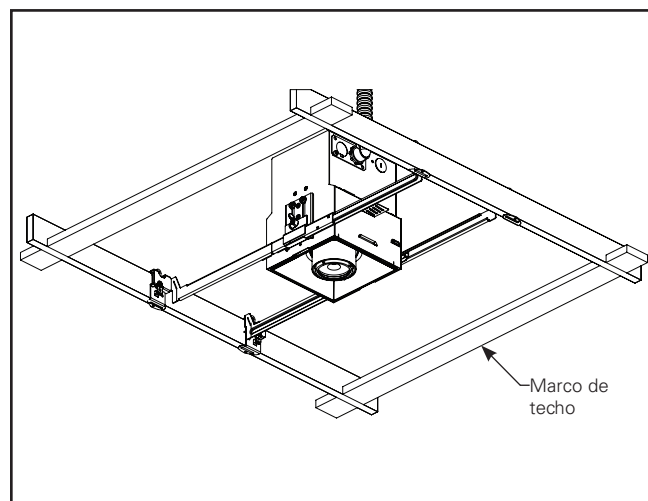
**Figure 1.2.**

3. Conecte el cable de alimentación/conducto flexible de la luz a las líneas de alimentación de la fuente del techo. (Figura 1.3)



**Figure 1.3.**

4. Una vez hechas las conexiones, fije la unidad con las patas de las barras de suspensión en la parte inferior del marco (Figura 1.4).



**Figure 1.4.**



## Instrucciones de instalación - Cabezales múltiples de acabado

5. Diferentes unidades de cabezales múltiples tendrán diferentes tamaños de corte  
(Consulte los tamaños de corte del techo a continuación).

- 1 luz: 5 9/16 in X 6 1/16 in (Figura 1.5)
- 2 luz: 10 13/16 in X 6 1/16 in (Figura 1.6)
- Tres luces: 16 1/16 in X 6 1/16 in (Figura 1.7)
- Cuatro luces: 21 5/16 in X 6 1/16 in (Figura 1.8)

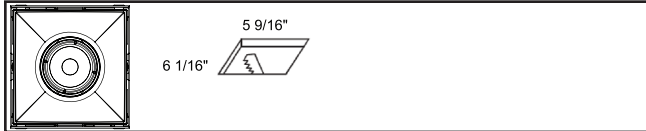


Figure 1.5.

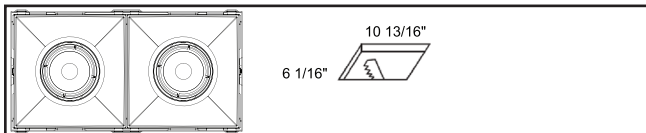


Figure 1.6.

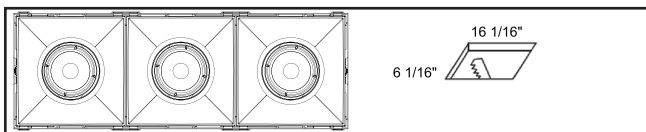


Figure 1.7.

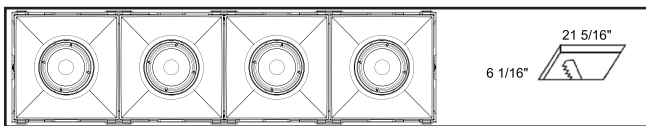


Figure 1.8.

6. Una vez que la tablaroca esté fijada, agregue la moldura de acabado a la tablaroca. (Figura 1.9)

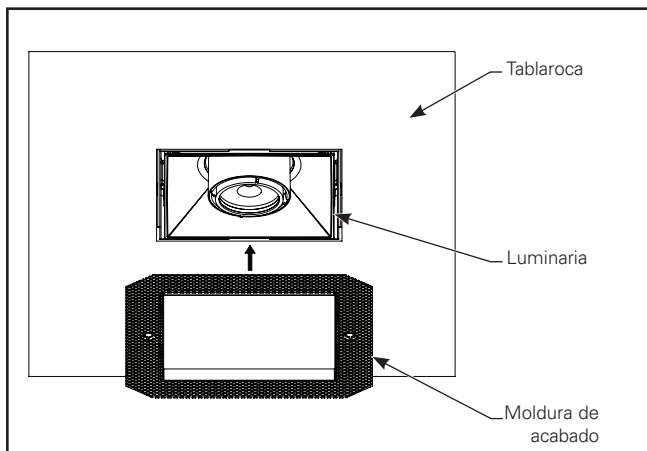


Figure 1.9.

7. Taladre orificios piloto a través de la brida para lodo a lo largo del lado de la luminaria e inserte tornillos avellanados n.º 8-18 a lo largo del acabado en la moldura hasta el soporte para listones. (Figura 1.10 y 1.11)

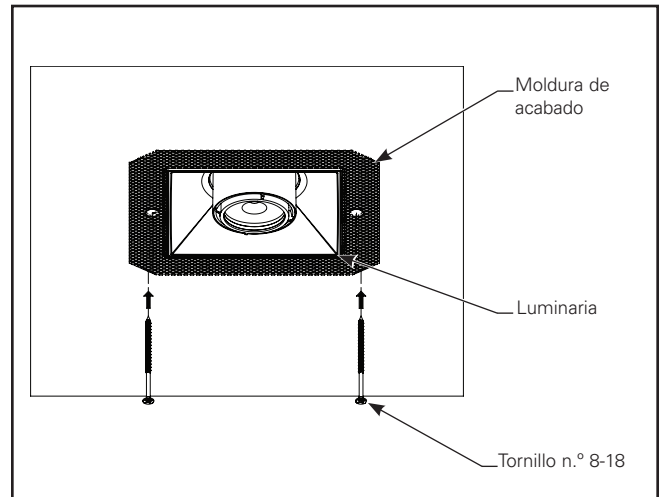


Figure 1.10.

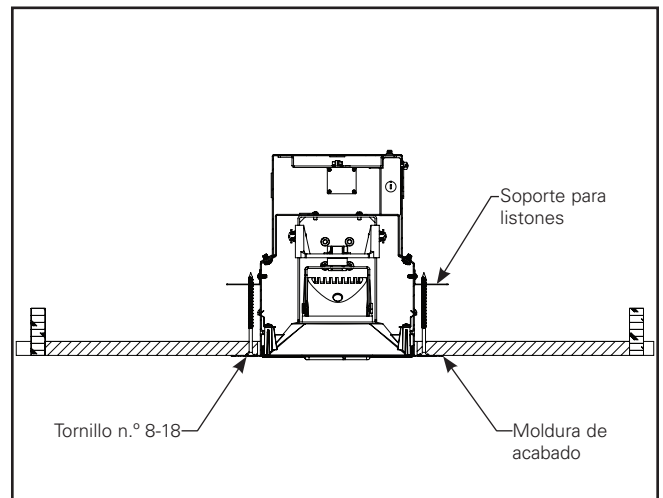


Figure 1.11.

8. Para terminar, aplique una cantidad generosa de compuesto para juntas en la brida de la moldura. Acabado hasta la moldura, alrededor del borde de la luminaria. (Figura 1.12)

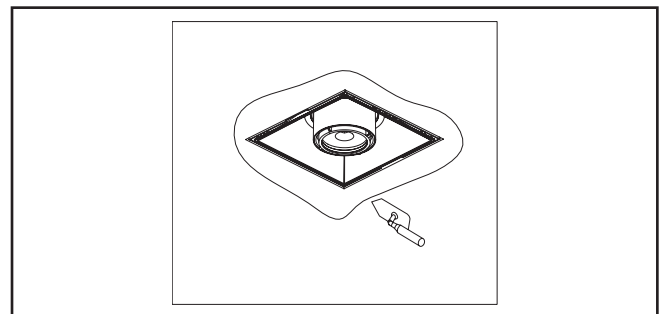


Figure 1.12.

#### FCC Statement

**Note:** This equipment has been tested and found to comply with the limits for a Class A digital device, pursuant to part 15 of the FCC Rules. These limits are designed to provide reasonable protection against harmful interference when the equipment is operated in a commercial environment. This equipment generates, uses, and can radiate radio frequency energy and, if not installed and used in accordance with the instruction manual, may cause harmful interference to radio communications. Operation of this equipment in a residential area is likely to cause harmful interference in which case the user will be required to correct the interference at his own expense.

#### Énoncé de la FCC

**Remarque :** Cet équipement a été mis à l'essai et déclaré conforme aux limites établies pour un dispositif numérique de classe A en vertu de l'article 15 des règlements de la FCC. Ces limites sont conçues pour assurer une protection raisonnable contre tout brouillage nuisible lorsque l'équipement fonctionne dans un environnement commercial. Cet équipement produit, utilise et peut émettre de l'énergie radioélectrique et, s'il n'est pas installé et utilisé conformément aux instructions, il peut créer des parasites nuisibles aux communications radio. L'utilisation de cet équipement dans une installation résidentielle est susceptible de provoquer des interférences nuisibles, auquel cas l'utilisateur devra corriger ces interférences à ses propres frais.

#### Declaración de la FCC

**Nota:** Este equipo ha sido probado y cumple con los límites para un dispositivo digital de Clase A, de conformidad con la parte 15 de las Normas de la FCC. Estos límites están diseñados para proporcionar una protección razonable contra interferencias perjudiciales cuando el equipo se opera en un entorno comercial. Este equipo genera, utiliza y puede emitir energía de radiofrecuencia y, si no se instala y utiliza de acuerdo con el manual de instrucciones, puede causar interferencias perjudiciales en las comunicaciones de radio. El funcionamiento de este equipo en un área residencial puede causar interferencias perjudiciales, en cuyo caso el usuario deberá corregir las interferencias por su cuenta.

## Warranties and Limitation of Liability

Please refer to [www.cooperlighting.com/legal](http://www.cooperlighting.com/legal) for our terms and conditions.

## Garanties et limitation de responsabilité

Veuillez consulter le site [www.cooperlighting.com/legal](http://www.cooperlighting.com/legal) pour obtenir les conditions générales.

## Garantías y Limitación de Responsabilidad

Visite [www.cooperlighting.com/legal](http://www.cooperlighting.com/legal) para conocer nuestros términos y condiciones.

**Cooper Lighting Solutions**  
1121 Highway 74 South  
Peachtree City, GA 30269  
P: 770-486-4800  
[www.cooperlighting.com](http://www.cooperlighting.com)

**Canada Sales**  
5925 McLaughlin Road  
Mississauga, Ontario L5R 1B8  
P: 905-501-3000  
F: 905-501-3172

© 2020 Cooper Lighting Solutions  
All Rights Reserved  
Printed in USA  
Imprimé aux États-Unis  
Impreso en los EE. UU.  
Publication No. IB520081ML  
December 24, 2020

Cooper Lighting Solutions is a registered trademark. All trademarks are property of their respective owners.

Cooper Lighting Solutions est une marque de commerce déposée. Toutes les autres marques de commerce sont la propriété de leur propriétaire respectif.

Cooper Lighting Solutions es una marca comercial registrada. Todas las marcas comerciales son propiedad de sus respectivos propietarios.

Product availability, specifications, and compliances are subject to change without notice.

La disponibilité du produit, les spécifications et les conformités peuvent être modifiées sans préavis.

La disponibilidad de productos, las especificaciones y los cumplimientos están sujetos a cambio sin previo aviso.