

Y-Legs

TISCHGESTELL

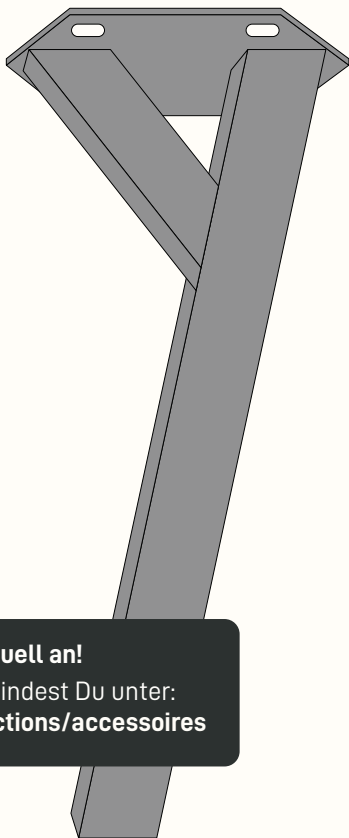

Pass Dein DIY-Projekt individuell an!

Erweiterungen und Zubehör findest Du unter:
naturalgoodsberlin.de/collections/accessoires

Benötigtes Werkzeug

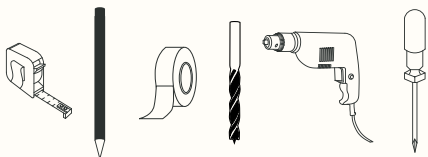

Benötigtes Material



Schrauben und Unterlegscheiben
Bei uns im [Webshop](#) erhältlich

VIEL SPASS 🥰

Wenn Du Hilfe beim Aufbau benötigst, dann wende Dich gern
an unseren Expertenservice: support@naturalgoodsberlin.de

NATURAL GOODS BERLIN

naturalgoodsberlin.de | + 49 33397 647330



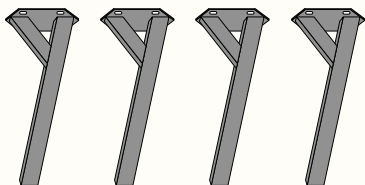

4X

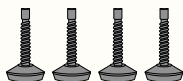

4X



4X

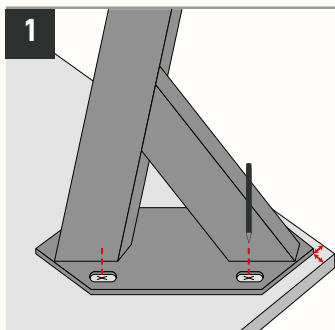

1

- Tischbein auf die Tischplatte stellen
- Mit Bleistift Löcher vorzeichnen
- 10-20mm Abstand zur Tischkante einhalten

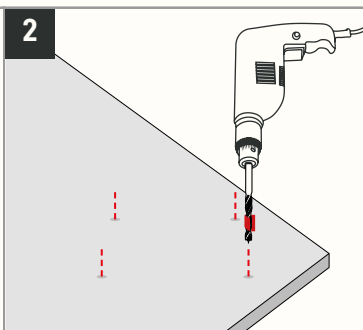

2

- Löcher anbohren, achte dabei auf den passenden Durchmesser
- Bohrtiefe mit Tape am Bohrer befestigen

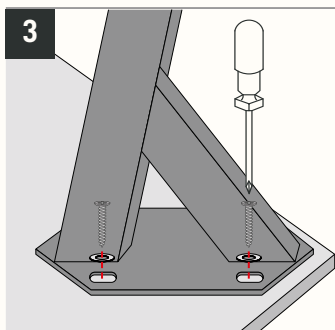

3

- Mit Schraubenzieher oder Akkuschrauber die Schrauben festziehen

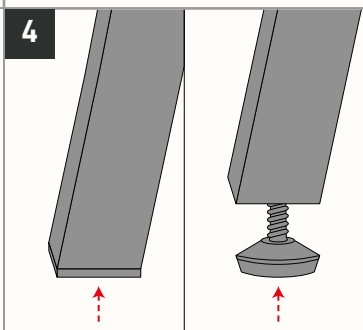

4

- Bei ebenem Boden Bodenschoner an die Tischbeine anbringen
- Bei unebenem Boden Stellfüße anbringen

PERFEKT! 🥳

Wir sind ein junges Unternehmen und freuen uns über Deine positiven Bewertungen, Anregungen und Erfahrungen.



@naturalgoodsberlin

Teile Dein DIY-Projekt und sei Anderen eine Inspiration.

