



humantouch.com  
800.355.2762

©2019 Human Touch®, LLC. Patents pending and intellectual property rights enforced.  
No medical claims are warranted or implied by the use of this product.  
Human Touch is a trademark of Human Touch®, LLC.  
HT-Reflex5s-NA-A0

Register your product **ONLINE** today  
[www.humantouch.com/register](http://www.humantouch.com/register)



**REFLEX** 5s  
FOOT AND CALF MASSAGER



use & care manual

Register your product **ONLINE** today  
[www.humantouch.com/register](http://www.humantouch.com/register)

ENG

USE & CARE MANUAL

FRC

MODE D'EMPLOI ET  
D'ENTRETIEN



For **more than four decades**, Human Touch has established itself as an industry leader that is changing the lives of its customers with products and services that help them **feel, perform, and live their best**. Developed in cooperation with the medical community and industry experts, we deliver products that blend patented technology, craftsmanship and intelligent ergonomics with superior design to enable therapeutic relief for everyone.

Our industry-leading massage chairs, Perfect Chair® recliners and evolving set of innovative solutions share attributes in their ease-of-use, attention to performance and quality, and design to adapt to most any lifestyle. These attributes are highly valued by our customers and garner broad industry award and recognition. As a result, Human Touch empowers people to enjoy greater health and vitality in their professions, pursuits and everyday lives. And with a population increasingly aware of the benefits of wellness, Human Touch extends its brand leadership and available **solutions for the benefit of everyone**.

*Proudly endorsed by:*



Register your product at [www.humantouch.com](http://www.humantouch.com) to ensure your product is in our system to simplify the warranty process should you ever need it.

[humantouch.com](http://humantouch.com)

**REFLEX 5s**  
FOOT AND CALF MASSAGER

CELEBRATING  
**40**  
YEARS  
OF **WELLNESS**  
— SINCE 1979 —

## welcome to **human touch**®

Your Human Touch® Reflex5s Foot and Calf Massager is the perfect bridge between state-of-the-art technology and the ancient healing art of massage, emulating the same techniques used by massage professionals. It's hard to believe it's not human! It's a key ingredient for a balanced life—and it's right in your own home!

Our Targeted Relief products deliver therapy to some of the body's most stressed muscles and joints. Beyond delivering unparalleled relaxation and rejuvenation, these amazing devices provide measurable health and wellness benefits that will keep you performing at your best.

The Reflex5s Foot and Calf Massager incorporates CirQlation®, a life-like massage that delivers the very latest in robotic foot and calf massage technology. We are the only company in the world to use Figure-Eight® Technology, a patented robotic mechanism that massages the calves in an upward, rolling or wave-like motion. This Figure-Eight movement caresses sore calves and rejuvenates tired feet to elevate your relaxation while forcing blood away from the feet and toward the core of the body to improve circulation. Your Reflex5s incorporates reflexology, a popular holistic and complementary therapy that benefits and improves general health as well as relieving stress and pain in other parts of the body.

To ensure that you don't overlook any of your foot and calf massager's features, and that you use it safely, read this manual carefully. Then sit back, relax, and enjoy!

# keep it safe

## IMPORTANT SAFETY INSTRUCTIONS

**When using an electrical appliance, basic precautions should always be followed, including the following:**

**Read all instructions before using this appliance.**

### **DANGER:** To reduce the risk of electrical shock

Always unplug this product from the electrical outlet immediately after using and before cleaning.

### **WARNING:** To reduce the risk of burns, fire, electric shock or injury to persons:

- Do not put hands or fingers near the massage mechanism or rollers while this product is running. Touching the mechanism can result in injury from the rollers squeezing together.
- If the supply cord is damaged, it must be replaced by the manufacturer or its service agent or a similarly qualified person in order to avoid a hazard
- An appliance should never be left unattended when plugged in. Unplug from outlet when not in use, and before putting on or taking off parts.
- Do not operate under blanket or pillow. Excessive heating can occur and cause fire, electric shock, or injury to persons.
- Close supervision is necessary when this product is used by, on, or near children, invalids, or disabled persons.
- Use this product only for its intended use as described in this manual. Do not use attachments not recommended by the manufacturer.
- Never operate this product if it has a damaged cord or plug, if it is not working properly, if it has been dropped or damaged, or dropped into water. Return this product to a service center for examination and repair.
- Do not carry this appliance by supply cord or use cord as a handle.
- Always keep the power cord away from heated surfaces.

- If your feet, calves or legs feel uncomfortable, discontinue use immediately.
- Never operate this product with the air openings blocked. Keep the air openings free of lint, hair, and the like.
- Never drop or insert any object into any opening.
- Do not use outdoors.
- Do not operate where aerosol (spray) products are being used or where oxygen is being administered.
- To disconnect, turn all controls to the OFF position, then remove plug from outlet.
- Do not massage any area of the body that is swollen, inflamed or covered with skin eruptions.
- Do not use on unexplained calf pain.
- Do not use this product when standing on a damp floor, or when any part of the body is in contact with plumbing or any similar ground.
- Do not stand on or in appliance. Use only while seated.
- Anyone with a medical condition, including those who are or may be pregnant, should consult a physician before using any massage product.
- Use heated surfaces carefully. May cause serious burns. Do not use over sensitive skin area or in the presence or poor circulation. The unattended use of heat by children or incapacitated persons may be dangerous.

### Safety Precautions

- Comfortable clothing is recommended while using this product.
- Do not sit on the controller.
- Do not pull on the AC cord.
- When using this product after it has been in storage, check to see that the product is operating properly prior to use.

### SAVE THESE INSTRUCTIONS

#### Do not attempt to repair this product yourself.

- This product is designed for personal in-home use. Commercial use will void warranty.
- To reduce the risk of electric shock, this appliance has a polarized plug (one blade is wide than the other). This plug will fit in a polarized outlet only one way. If the plug does not fit fully in the outlet, reverse the plug. If it still does not fit, contact a qualified electrician to install the proper outlet. Do not change the plug in any way.

## Care and Maintenance

The product is specially designed and constructed to be maintenance free. No periodic lubrication or servicing is required. Your product should only be serviced by an authorized service center. Foreign objects should not be inserted between the massage nodes or the unit housing. Care should be taken not to overload the unit.

### STORAGE:

Your product has been carefully designed to give you many years of trouble-free service. Always unplug the unit when not in use. Additionally, if not in use for a long period of time, we recommend that the power cord be coiled and that the unit be placed in an environment free of dust and moisture. Do not store near heat or open flame. Do not leave this product exposed to direct sunlight for long periods of time. This may cause fading or damage.

### **WARNING:**

Be sure to test any cleaning solution on a small, inconspicuous part of the product to ensure that the color does not fade prior to using the solution on the entire product surface.

### **WARNING:**

This appliance is equipped with a thermal resetting protection device. This is a safety feature to protect the appliance from overheating. If the appliance should suddenly stop and will not start, turn off the main switch and pull the plug off the socket outlet. Do not operate the appliance for at least 30 minutes. Failure to turn the appliance off may result in the appliance starting unexpectedly when the device cools.

# get ready

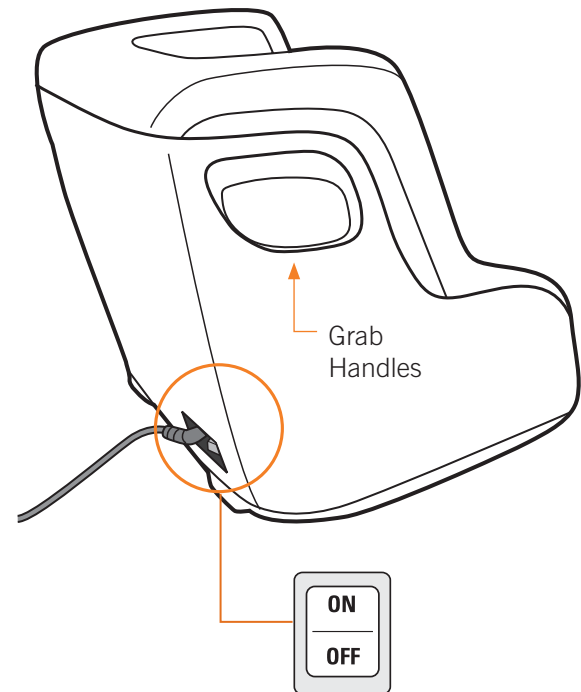

## 1. Plug it in

Plug the power cord into an appropriate power source.

## 2. Power on

Turn the master power switch (on the rear lower right-hand corner of the massager) to On.

## 3. Position your foot and calf massager in front of your favorite chair.

## 4. Take a seat.

## 5. Place your feet all the way into the foot and calf massage wells.

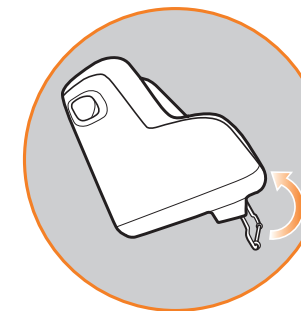
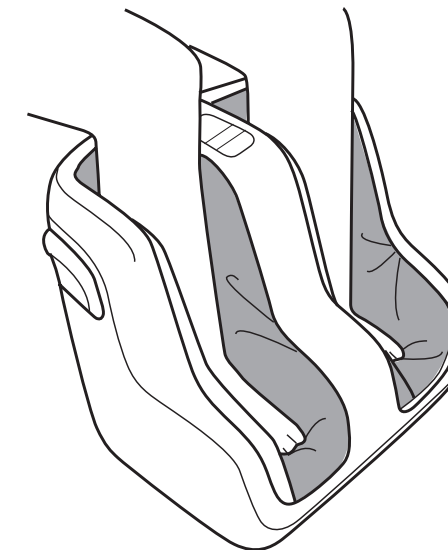

## ADJUSTABLE TILT

Easy tilt bar unfolds for perfect tilt angle.

Your foot and calf massager comes fully assembled. Simply plug it in, take a seat and you're set to go!

**NOTE:** Follow the below steps to remove your feet from the unit in the event of a power failure:

1. Lift your knees upward (Fig. 1).
2. Rotate your feet sideways and ease them out (Fig. 2).

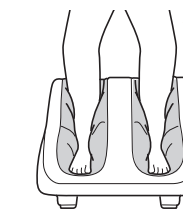

**WARNING:** Sitting or standing on your foot and calf massager could result in personal injury and or permanent damage to the massager.

# take control

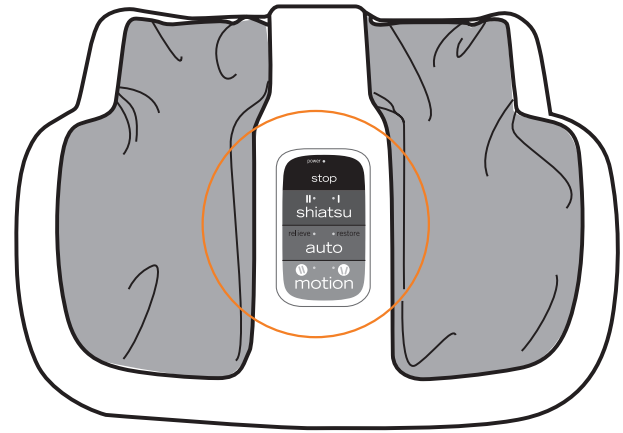

○ The Reflex5s Foot and Calf Massager automatically limits your massage to an ideal 15-minute interval. To restart, simply re-select your favorite massage setting.

⚠ If your feet, calves or legs feel uncomfortable, discontinue use immediately.



- Power** – Lights to indicate that the massager is receiving power.
- Stop** – Cancels the massage and stops all motion.
- Shiatsu** – Choose from two different speeds that simulate Shiatsu massage techniques.
- Auto** – Toggle between two auto-massage programs, which combine massage techniques at varying speeds.
- Motion** – When Shiatsu is selected, choose from two different shiatsu massage motions:
  - Massages both sides simultaneously.
  - Alternates the massage from one foot/ calf to the other.

**Calf rollers** – Rollers on the back of the calves soothe tired calf muscles.



### Patented Figure-Eight® Technology

Massages calves in an upward, rolling or “wave-like” fashion, forcing blood away from the feet and toward the body’s core to improve blood flow and wellness.

**Non-Skid Floor Protectors** –Floor protectors keep unit in place and ensure quiet operation.

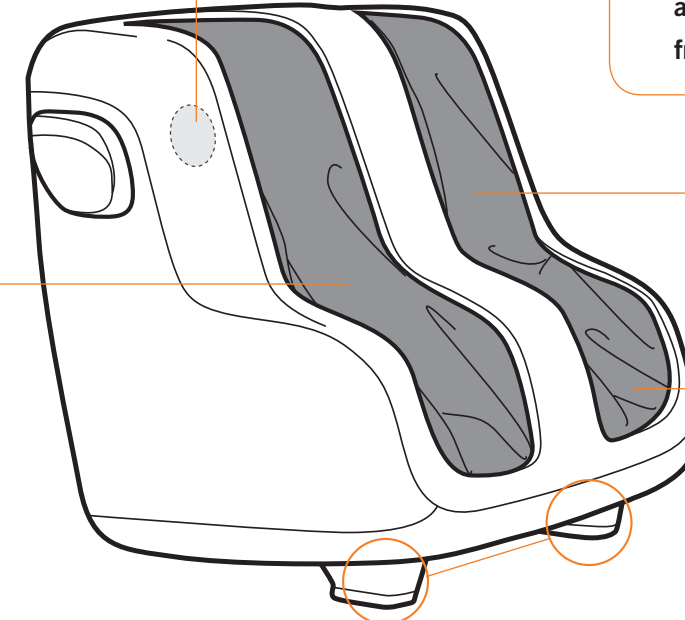

Your foot and calf massager is very flexible. Choose from two massage speeds and two auto-massage programs, which feature varying massage techniques and speeds. You can also massage both feet and calves at once, or alternate from side to side.

**Easy Sleeves®** – Remove and wash fabric liners.

**Reflexology** – Powerful rollers just under the feet deliver a robust massage to the soles and heels, providing wellness to your whole body.

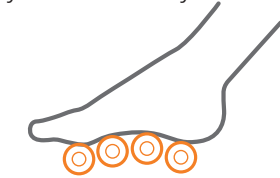

### Specifications\*

Voltage:	AC110-120V 60 Hz
Power Consumption:	22 Watts
Product Weight:	19.5 lbs.

\*Specifications are subject to change without prior notice.



humantouch.com  
800.355.2762

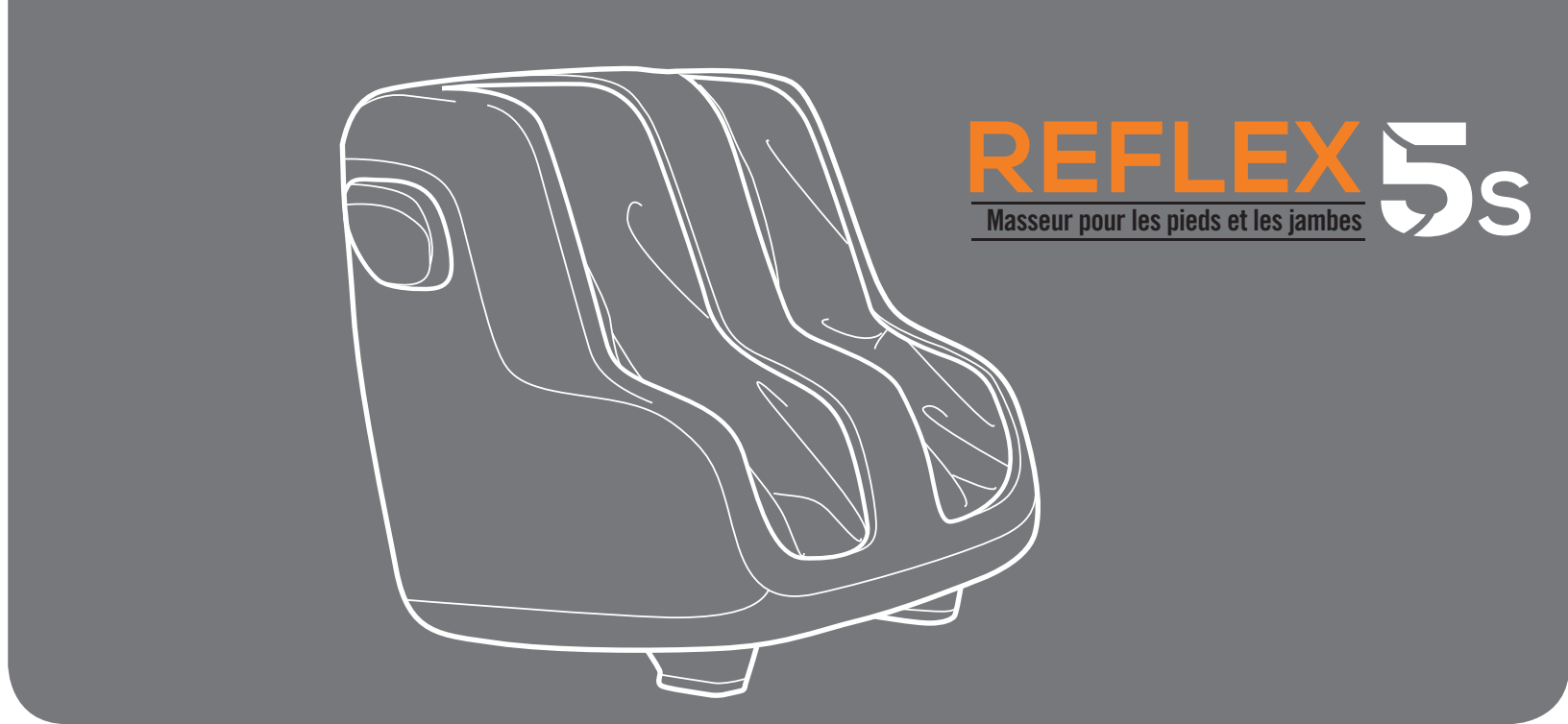

mode d'emploi et d'entretien

FRANÇAIS

Enregistrez votre produit **EN LIGNE** dès maintenant  
[www.humantouch.com/register](http://www.humantouch.com/register)

Enregistrez votre produit **EN LIGNE** dès maintenant  
[www.humantouch.com/register](http://www.humantouch.com/register)



Grâce à une expérience de plus de quatre décennies, Human Touch s'est établi comme un chef de file de l'industrie en changeant la vie de ses clients grâce à des produits et services qui les aident à se sentir mieux, à performer davantage et à être à leur meilleur. Élaborés en collaboration avec des experts du domaine médical et de l'industrie, nous offrons des produits qui allient une technologie brevetée, le savoir-faire et une ergonomie intelligente avec une conception supérieure : le soulagement thérapeutique pour tous.

Nos fauteuils de massage, nos fauteuils inclinables PerfectChair<sup>MD</sup> et notre gamme de solutions innovantes possèdent tous les mêmes attributs en matière de convivialité, de souci de la performance et de la qualité, en plus d'une conception qui s'adapte à la plupart des modes de vie. Ces qualités sont très appréciées de nos clients et nous méritent de nombreuses reconnaissances et de nombreux prix dans l'industrie. Ainsi, Human Touch permet aux gens de vivre en meilleure santé, avec plus de vitalité, que ce soit au niveau professionnel ou personnel, au quotidien. Alors que de plus en plus de gens prennent conscience des bienfaits du mieux-être, Human Touch élargit son leadership de marque et offre des solutions dont tous peuvent profiter.

*Fièremment commandité par :*



©2019 Human Touch<sup>MC</sup>, LLC. Brevets en instance. Tous droits réservés.  
Aucune garantie quant aux bénéfices médicaux de cet appareil n'est offerte, qu'elle soit expresse ou implicite.  
Human Touch est une marque de commerce de Human Touch<sup>MC</sup>, LLC.

[humantouch.com](http://humantouch.com)

**REFLEX 5s**  
Masseur pour les pieds et les jambes

CELEBRATING  
**40**  
YEARS  
OF **WELLNESS**  
— SINCE 1979 —

bienvenue chez **human touch<sup>MD</sup>**

Votre masseur pour les jambes et les pieds Human Touch<sup>®</sup> Reflex5s constitue le pont parfait entre la fine pointe de la technologie et l'antique art de la guérison par le massage grâce à son émulation des techniques utilisées par les massothérapeutes professionnels. Vous aurez peine à croire qu'il s'agit d'un simple appareil! Il vous offre un des ingrédients principaux d'une vie équilibrée, dans le confort de votre foyer!

Nos produits à soulagement ciblé offrent une thérapie aux muscles et articulations qui sont soumis au stress le plus intense. En plus d'offrir une détente et un rajeunissement sans équivalent, ces incroyables appareils fournissent des avantages mesurables pour la santé et le bien-être, vous permettant ainsi de performer de façon optimale.

Le masseur pour les pieds et les jambes Reflex5s intègre CirQlation<sup>®</sup>, un massage quasi réel qui offre la toute dernière technologie de massage robotique pour les pieds et les jambes. Nous sommes la seule entreprise au monde qui utilise la technologie Figure-Eight<sup>®</sup>, un mécanisme robotique breveté qui masse les jambes dans un mouvement ondulatoire de roulement vers le haut. Ce mouvement Figure-Eight caresse les jambes endolories et revigore les pieds fatigués pour augmenter votre relaxation tout en forçant le sang loin des pieds et vers le centre du corps pour améliorer la circulation. Votre Reflex5s intègre la réflexologie, une thérapie complémentaire holistique populaire qui améliore la santé générale et apaise le stress et la douleur dans d'autres parties du corps.

Pour être sûr que vous n'oubliez aucune fonction du masseur pour les pieds et les jambes, et que vous l'utilisez de façon sécuritaire, lisez ce manuel attentivement. Cela fait, assoyez-vous, détendez-vous, et profitez du voyage!

# consignes de sécurité

## CONSIGNES DE SÉCURITÉ IMPORTANTES

**Lorsque vous utilisez un appareil électrique, vous devez toujours suivre les précautions de base suivantes :**

**Lisez toutes les instructions avant d'utiliser cet appareil.**

### **DANGER : AFIN DE RÉDUIRE LES RISQUES D'ÉLECTROCUTION**

Débranchez toujours cet appareil immédiatement après son emploi et avant de le nettoyer.

### **MISE EN GARDE : Afin de réduire les risques de brûlure, d'incendie, d'électrocution ou de blessure :**

- Tenez vos mains et vos doigts éloignés du mécanisme de massage et des rouleaux lorsqu'ils sont en marche. Si vous touchez au mécanisme, les rouleaux risquent de se comprimer et de vous blesser.
- Si le cordon d'alimentation est endommagé, il doit être remplacé par le fabricant, son représentant de service ou un technicien qualifié afin d'éviter tout danger.
- Un appareil ne devrait jamais être laissé sans surveillance lorsqu'il est branché. Débranchez l'appareil de l'alimentation lorsque vous ne l'employez pas et avant d'y insérer ou d'en retirer des pièces.
- Ne faites pas fonctionner cet appareil une couverture ou sous un oreiller. Une surchauffe pourrait survenir et causer un incendie, une électrocution ou des blessures.
- Une surveillance étroite est nécessaire lorsque ce fauteuil est employé près ou par des enfants ou des personnes handicapées. Gardez les enfants à l'abri du repose-pied déployé (ou autres pièces semblables).
- Employez ce fauteuil à ce pour quoi il a été conçu, tel que décrit dans ce guide. Employez uniquement les accessoires recommandés par le fabricant.
- N'employez jamais ce produit si son cordon ou sa fiche d'alimentation sont endommagés, s'il ne fonctionne pas correctement, s'il a été échappé ou endommagé ou s'il a été immergé. Retournez ce fauteuil à un centre de service pour examen et réparation.
- Ne transportez pas cet appareil en tirant sur son cordon d'alimentation. N'utilisez pas le cordon d'alimentation comme une poignée.
- Éloignez toujours le cordon d'alimentation de toute source de chaleur.

- Si vos pieds ou vos jambes sont inconfortables, arrêtez immédiatement d'utiliser l'appareil.
- Ne faites jamais fonctionner ce fauteuil si ses trappes d'aération sont obstruées. Maintenez les trappes d'aération exemptes de peluche, de cheveux et de substances semblables.
- N'échappez ni n'insérez jamais aucun objet dans aucune ouverture.
- N'employez pas ce fauteuil à l'extérieur.
- Ne faites pas fonctionner dans un endroit où on utilise des produits à bombe aérosol (vaporisateur) ou dans un endroit où de l'oxygène est administrée.
- Pour débrancher, mettez toutes les commandes à la position O (arrêt) et retirez la fiche de la prise.
- Ne massez aucune partie du corps qui soit enflée, enflammée ou présentant des éruptions.
- Ne massez pas vos jambes si vous souffrez de douleurs idiopathiques.
- N'employez pas cet appareil sur une surface humide ou lorsqu'une partie de votre corps est en contact avec une structure de plomberie ou autre structure similaire.
- Ne vous mettez pas debout sur ou dans l'appareil. N'utilisez cet appareil qu'en position assise.
- Utilisez les surfaces chauffantes avec précaution. Risque de brûlures graves. N'utilisez pas cet appareil sur une zone épidermique sensible ou si vous souffrez de mauvaise circulation sanguine. Ce produit peut être dangereux s'il est utilisé par des enfants ou des personnes handicapées sans surveillance.

### **Consignes de sécurité**

- Nous recommandons le port de vêtements confortables pour l'emploi de ce produit.
- Ne vous assoyez pas sur le système de commande.
- Ne tirez pas sur le cordon d'alimentation.
- Si vous employez ce produit après une période de rangement prolongée, vérifiez son bon fonctionnement au préalable.

### **CONSERVEZ CE MODE D'EMPLOI**

**Ne réparez pas ce fauteuil vous-même.**

- Ce fauteuil est conçu pour un usage personnel au foyer. Tout usage à des fins commerciales annulera la garantie.
- Afin de réduire les risques d'électrocution, cet appareil est doté d'un cordon à fiche polarisée (une lame est plus large que l'autre). Cette fiche ne s'insère que dans un seul sens dans une prise polarisée. Si la fiche ne s'insère pas entièrement dans la prise, inversez la fiche. Si elle ne s'insère toujours pas entièrement, contactez un électricien qualifié pour faire installer une prise appropriée. Ne modifiez pas la fiche d'alimentation électrique.

## Entretien et nettoyage

Ce produit a été conçu et construit afin de ne nécessiter aucun entretien. Aucune lubrification ni entretien périodique ne sont nécessaires. Tout entretien doit être effectué par un représentant de service agréé. N'insérez pas de corps étrangers entre les nodules de massage ni dans le boîtier du moteur. Prenez soin de ne pas surcharger l'appareil.

### **RANGEMENT :**

Votre produit a été conçu avec soin afin de vous offrir des années d'utilisation sans souci. Débranchez toujours l'appareil lorsque vous ne l'utilisez pas. En outre, lorsque l'appareil ne doit pas être utilisé sur une longue période, nous vous recommandons d'enrouler le cordon d'alimentation et de placer l'appareil dans un endroit exempt de poussière et d'humidité. Ne le rangez près d'une flamme ou d'une source de chaleur. N'exposez pas cet appareil aux rayons directs du soleil sur une longue période. Cela pourrait le décolorer ou l'endommager.

### **MISE EN GARDE :**

Avant de procéder au nettoyage de toute la surface du produit à l'aide d'une solution nettoyante, veillez à en faire l'essai sur une petite portion camouflée du produit afin de vous assurer qu'elle n'entraîne pas de décoloration.

 **MISE EN GARDE :** Cet appareil est doté d'un dispositif de réinitialisation thermique de protection. Il s'agit d'une fonction de sécurité qui protège l'appareil contre la surchauffe. Si l'appareil s'arrête soudainement et ne peut être redémarré, mettez l'interrupteur principal à la position d'arrêt et retirez la fiche de la prise. Attendez au moins 30 minutes avant de faire fonctionner l'appareil. L'omission d'éteindre l'appareil peut causer un démarrage inattendu pendant qu'il refroidit.



# Préparez-vous

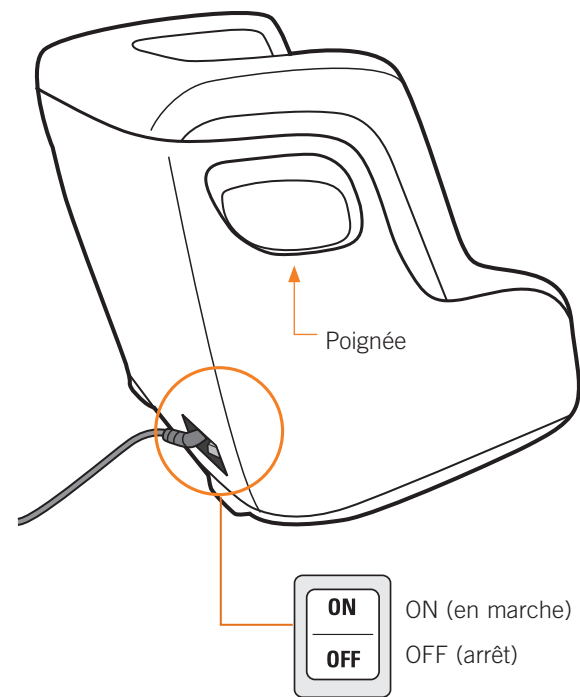

## 1. Branchez-le

Branchez le cordon d'alimentation dans une prise électrique appropriée.

## 2. Mettez-le en marche

Mettez l'interrupteur principal, situé dans le coin inférieur droit de votre masser, à la position de marche.

## 3. Placez votre masser pour les pieds et les jambes à l'avant de votre fauteuil favori.

## 4. Prenez place.

## 5. Insérez vos pieds tout au fond, dans les ouvertures de massage de jambes+pieds.

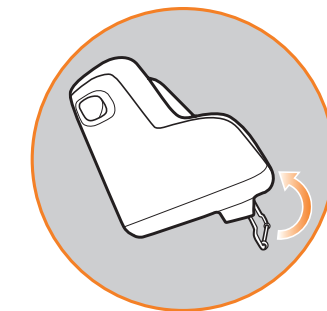
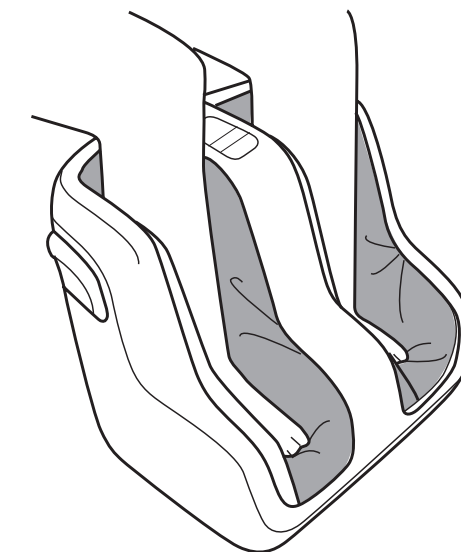

## INCLINAISON RÉGLABLE

Barre d'inclinaison facile se déroule pour l'angle d'inclinaison parfaite



**REMARQUE :** Suivez les étapes suivantes pour retirer vos pieds de l'appareil en cas de panne d'électricité.

1. Levez les genoux vers le haut (fig. 1).
2. Faites pivoter vos pieds sur le côté et sortez-les du masser (fig. 2).

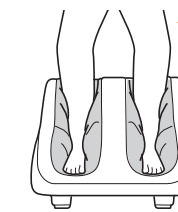

Fig. 1



Fig. 2

⊙ Si vous vous assoyez ou vous tenez debout sur le masser pour les pieds et les jambes, vous pourriez subir des blessures corporelles et/ou endommager l'appareil de façon permanente.

# prenez les commandes

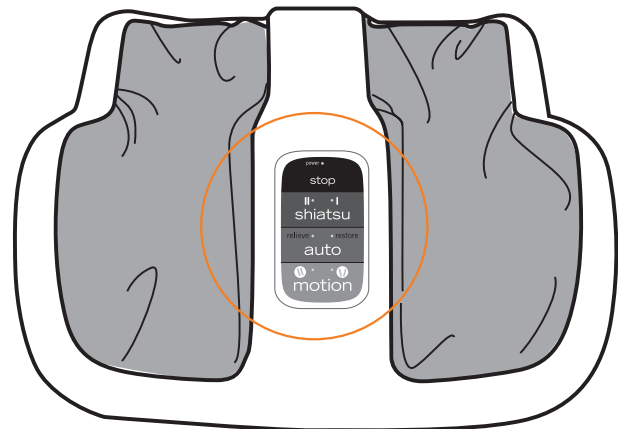

**Alimentation** – Témoins indiquant que le masseur est alimenté.

**Arrêt** – Annule de massage et interrompt tout mouvement.

**Shiatsu** – Choisissez parmi deux vitesses différentes qui simulent les techniques de massage Shiatsu.

**Auto** – Basculer entre deux programmes d'auto-massage, qui combinent des techniques de massage à des vitesses variables.

**Motion** – Lorsque le shiatsu est sélectionné, vous avez le choix entre deux mouvements de massage shiatsu différents:

Massages des deux côtés simultanément.

Alterne le massage d'un pied / mollet à l'autre.

Le masseur pour les pieds et pour les jambes Reflex5s limite automatiquement votre massage à un intervalle idéal de 15 minutes. Pour redémarrer, choisissez à nouveau votre réglage de massage préféré.

Si vos pieds ou vos jambes sont inconfortables, arrêtez immédiatement d'utiliser l'appareil.

**Votre masseur pour les pieds et les jambes est très polyvalent** - Choisissez parmi deux vitesses de massage et deux programmes de massage automatique qui offrent des techniques de massage et des vitesses variées. Vous pouvez également masser les pieds et les mollets à la fois, ou alterner d'un côté à l'autre.

**Rouleaux à veau** – Les rouleaux situés à l'arrière des mollets apaisent les muscles fatigués du mollet.

**Rouleaux motorisés** – Des rouleaux puissants situés directement sous les pieds offrent un massage de la plante et du talon.

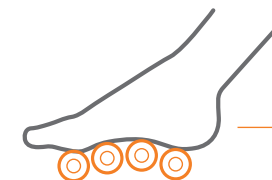

**Patins antidérapants** – Les patins protègent votre plancher et assurent un fonctionnement silencieux.

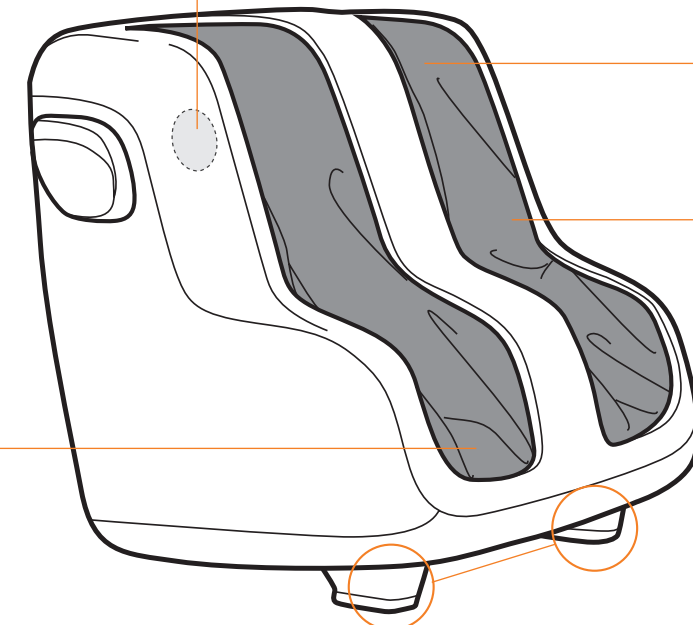

**Easy Sleeves®** – Enlever et laver les chemises de tissu.



**Technologie brevetée Figure-Eight®**  
Masse les jambes vers le haut, dans un roulis de vague, éloignant le sang des pieds et vers le corps, pour améliorer votre circulation sanguine et votre bien-être.

## Caractéristiques\*

Tension : 110 à 120 volts CA, 60 Hz  
Consommation d'énergie : 22 watts  
Poids du produit : 8,84 kg

\*La fiche technique est sujette à changement sans préavis.