

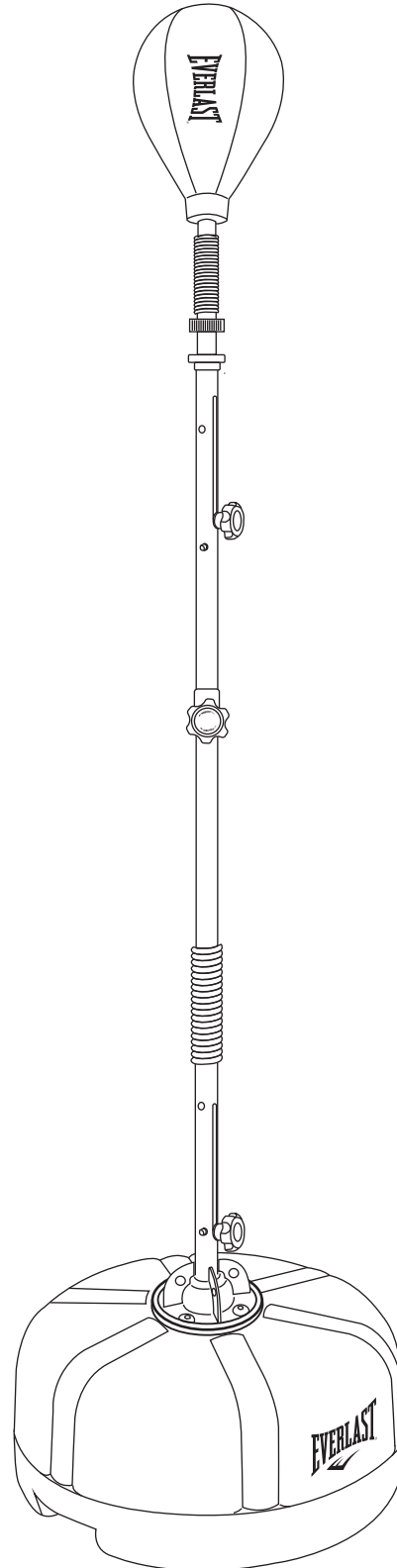

ELITE HYPERFLEX FREE STANDING HEAVY BAG

INSTRUCTIONS



ATTENTION: Do not operate with both springs fully locked or unit may be damaged. Each spring lock needs to be at the top or bottom position. Do not lock in middle or unit may be damaged. Do not operate otherwise or unit may be damaged. Do not unscrew and remove the lock knobs.

Warning: This Product is sold for use in high risk activities, before using this product, read all enclosed information. Read entire manual before assembling or using this product. Retain this manual for future reference.

Warning: Never overload the equipment. Never overload the equipment. Don't rock the unit from side to side. Care should be taken when using and disusing this unit. Always allow a clear space measuring at least 2m width and 2m long directly in front/behind the equipment.

This item is for indoor use only.
Do not store or use the item outdoors.

FOR CONSUMER USE ONLY

G R E A T N E S S I S W I T H I N [™]

Please inventory all components to insure you have everything needed for assembly.

PART LIST

- A. Base
- B. Base Cap
- C. Strike Bag
- D. Neck Spring
- E. Top Pole
- F. Middle Pole
- G. Bottom Spring
- H. Bottom Pole
- I. Bolts
- J. Tension Adjustment Knob
- K. Height Adjustment Knob
- L. Tension Adjustment Knob
- M. Allen Wrench

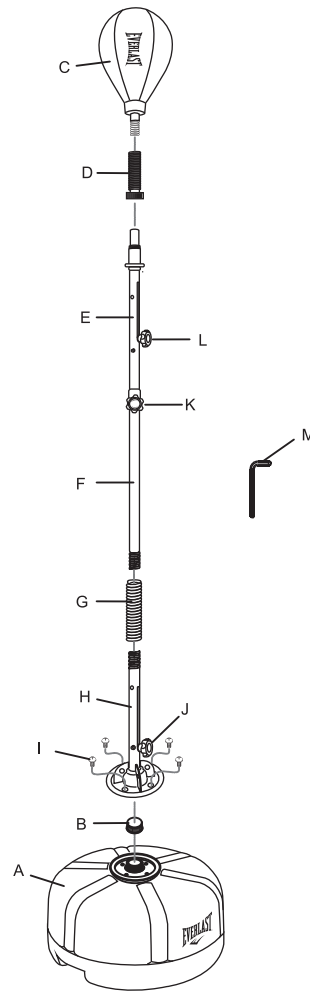

INSTRUCTIONS:

Step 1: Fill the base (A) with water or sand as shown in Figure A and B. Alternatively, fill 100% sand then add water to make the base heavier and more stable. Then tighten the base cap (B).

Step 2: Attach the bottom pole (H) to the base and use Allen wrench (M) to secure the bolts (I).

Step 3: Attach the bottom spring (G) to bottom pole (H), insert the middle pole (F) into bottom spring (G).

Step 4: Loosen the height adjustment knob (K) on the middle pole (F), insert the top pole (E), tighten the height adjustment knob (K).

Step 5: Attach the top spring (D), then the strike bag (C).

FIGURE A

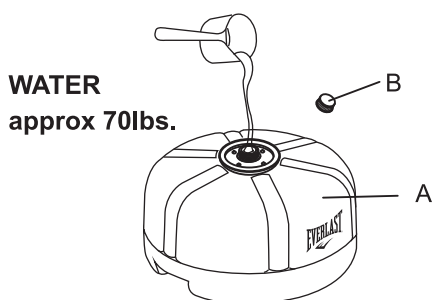
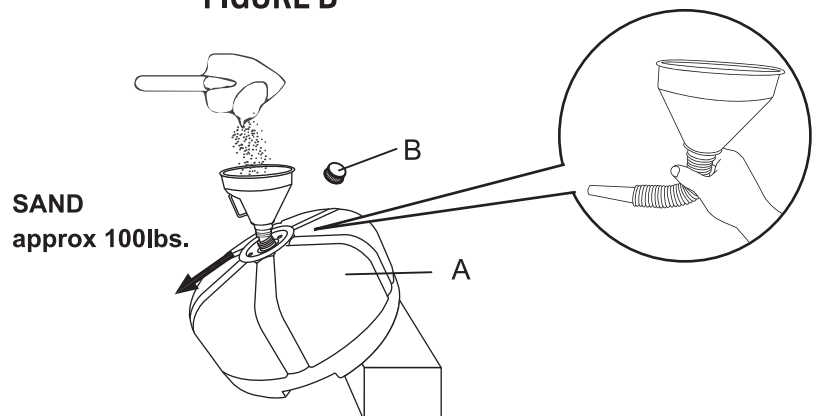
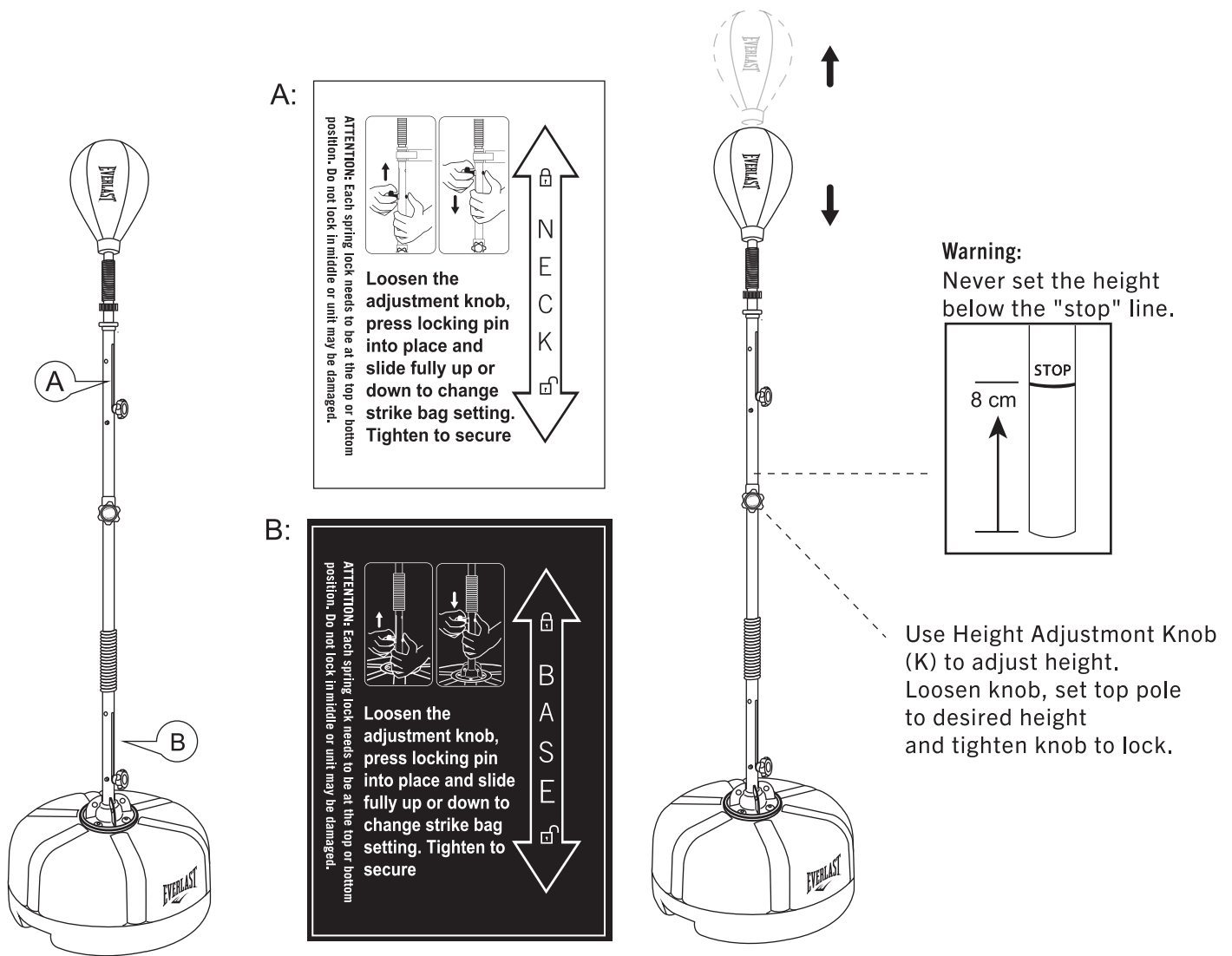

FIGURE B



Make sure all parts assembled are correct and secure before use.



ATTENTION:

To avoid damage to springs, please be sure to set spring lock in correct position before use.

Never use the Elite Hyperflex strike bag with both springs in lock position.

Note: Push the base to move the product. Do not bend the product while moving it.

Note: This item is for indoors use only.

Warning:



Correct punching posture



Incorrect punching postures

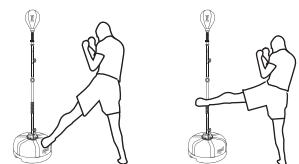

Push the base to move the product

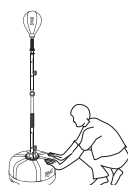

No bending while moving



3 WORKOUTS IN 1

Elite Hyperflex Free Standing Heavy Bag uses a dual locking spring system. A Neck Spring right below the Strike bag, and a base spring above the Base. By locking or unlocking these two springs you can achieve 3 unique Strike Bag Settings: Speed Flex, Straight Flex and Hyperflex. Never use the Hyperflex Strike Bag with both springs in the lock position.

ATTENTION: Do not operate with both springs fully locked or unit may be damaged. Each spring lock needs to be at the top or bottom position. Do not lock in middle or unit may be damaged. Do not operate otherwise or unit may be damaged. Do not unscrew and remove the lock knobs.

1. Reflex - Unlock bottom, lock the top.

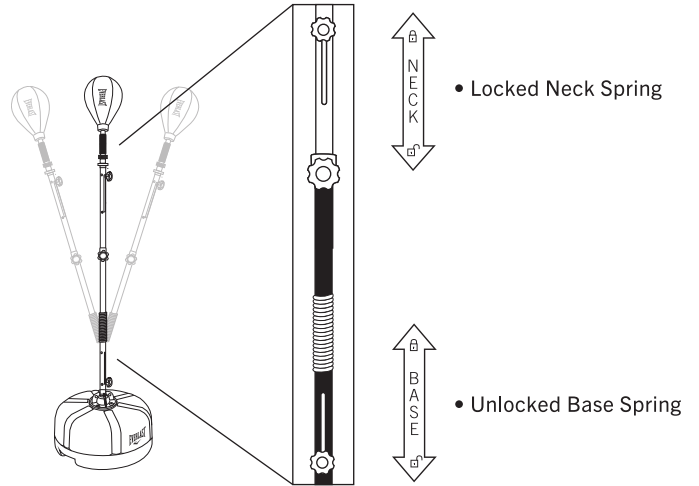

2. Speed - Lock bottom, unlock the top.

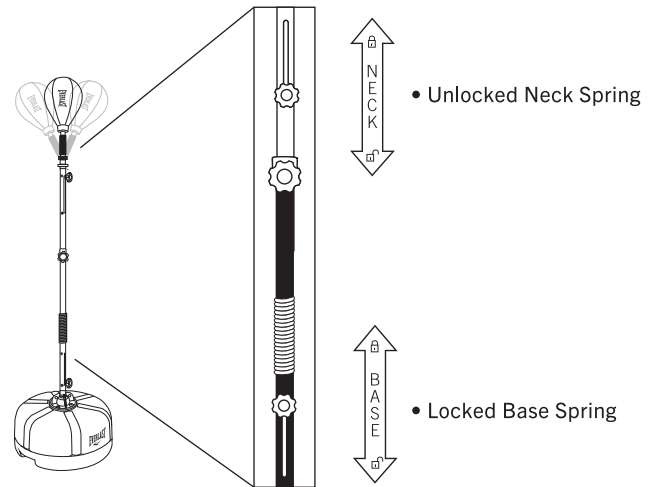

3. Hyperflex - Unlock top and bottom.
(Advanced Training)

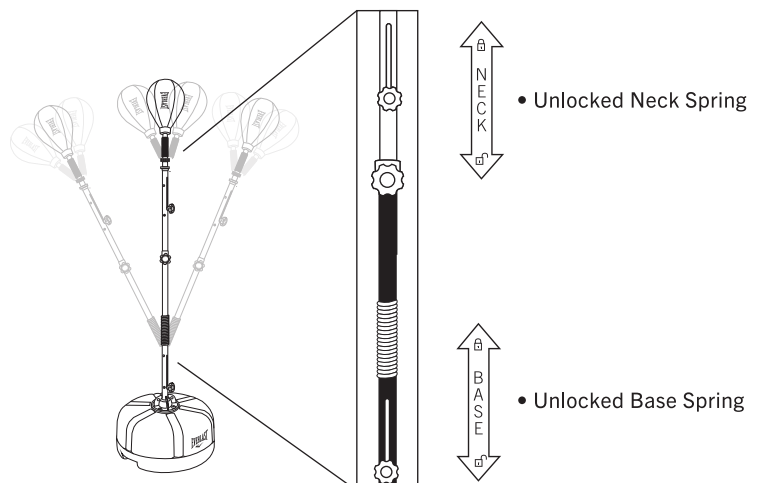

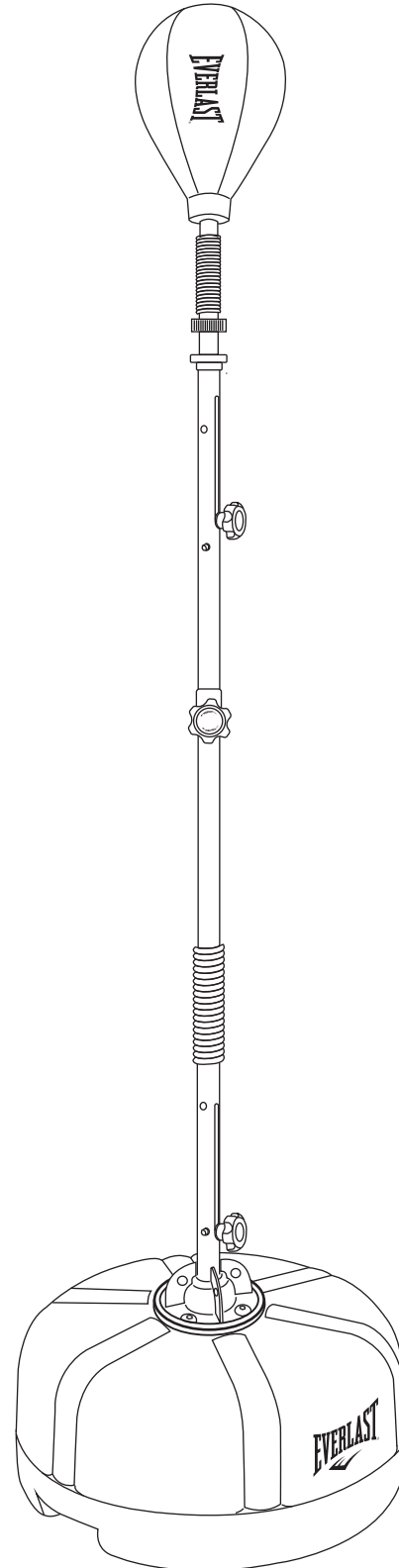

ATTENTION : Ne pas utiliser avec les deux ressorts de l'unité complètement verrouillés ce qui pourrait l'endommager. Chaque verrou à ressort doit être en position supérieure ou inférieure. Ne pas verrouiller le milieu de l'unité ce qui pourrait l'endommager. Ne pas utiliser l'unité d'une autre façon ce qui pourrait l'endommager. Il ne faut pas dévisser ni retirer les boutons de verrouillage.

Avertissement : Ce produit est vendu pour être utilisé dans des activités à haut risque, avant d'utiliser ce produit, lisez toutes les informations ci-jointes. Lisez le manuel complet avant d'assembler ou d'utiliser ce produit. Conservez ce manuel pour référence ultérieure.

Avertissement : Ne surchargez jamais l'équipement. Ne secouez jamais l'unité d'un côté à l'autre. Une attention est requise lors de l'utilisation et de l'inutilisation de cette unité. Laissez toujours un espace libre mesurant au moins 2m de largeur et 2m de longueur directement à l'avant / à l'arrière de l'équipement.

Cet article est destiné à un usage à l'intérieur uniquement. Ne jamais ranger ni utiliser ce produit à l'extérieur.

POUR USAGE PAR LES CONSOMMATEURS SEULEMENT

Veillez inventorier tous les composants pour vous assurer que vous avez tout ce qui est nécessaire pour l'assemblage.

LISTE DES PIÈCES

- A. Base
- B. Capuchon de la base
- C. Sac de frappe
- D. Ressort de col
- E. Tige supérieure
- F. Tige du milieu
- G. Ressort inférieur
- H. Tige inférieure
- I. Boulons
- J. Bouton de réglage de la tension
- K. Bouton de réglage de la hauteur
- L. Bouton de réglage de la tension
- M. Clé Allen

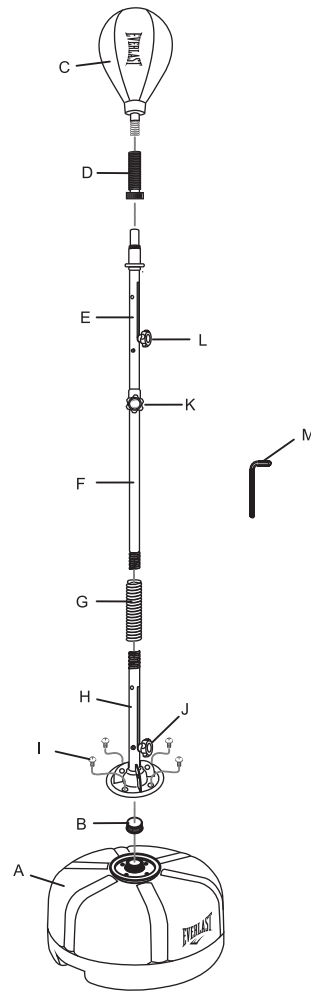

INSTRUCTIONS :

Étape 1 : Remplissez la base (A) avec de l'eau ou du sable tel que montré aux figures A et B. Autrement, remplissez avec 100 % de sable et ajoutez de l'eau pour rendre la base plus lourde et plus stable. Serrez ensuite le capuchon de base (B).

Étape 2 : Fixez la tige inférieures (H) à la base et utilisez la clé Allen (M) pour fixer les boulons (I).

Étape 3 : Fixez le ressort inférieur (G) à la tige inférieure (H), insérez la tige du milieu (F) dans le ressort inférieur (G).

Étape 4 : Desserrez le bouton de réglage de la hauteur (K) sur la tige du milieu (F), insérez la tige supérieure (E), serrez le bouton de réglage de la hauteur (K).

Étape 5 : Fixez le ressort du col (D), puis le sac de frappe (C).

FIGURE A

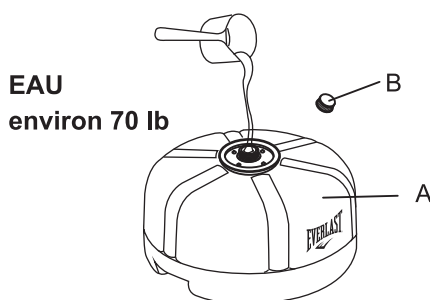
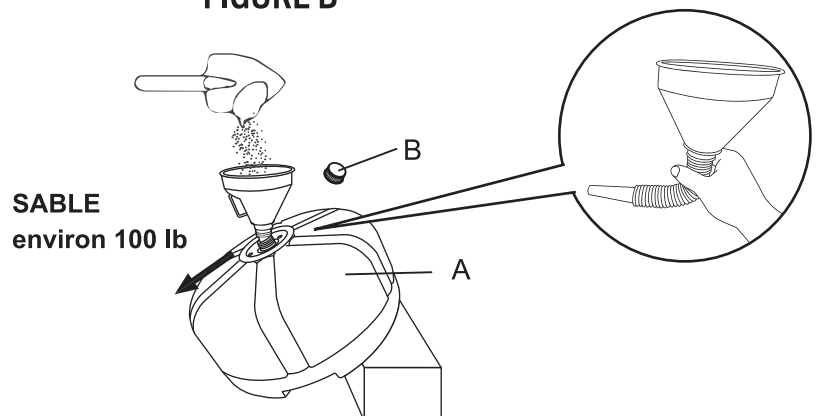
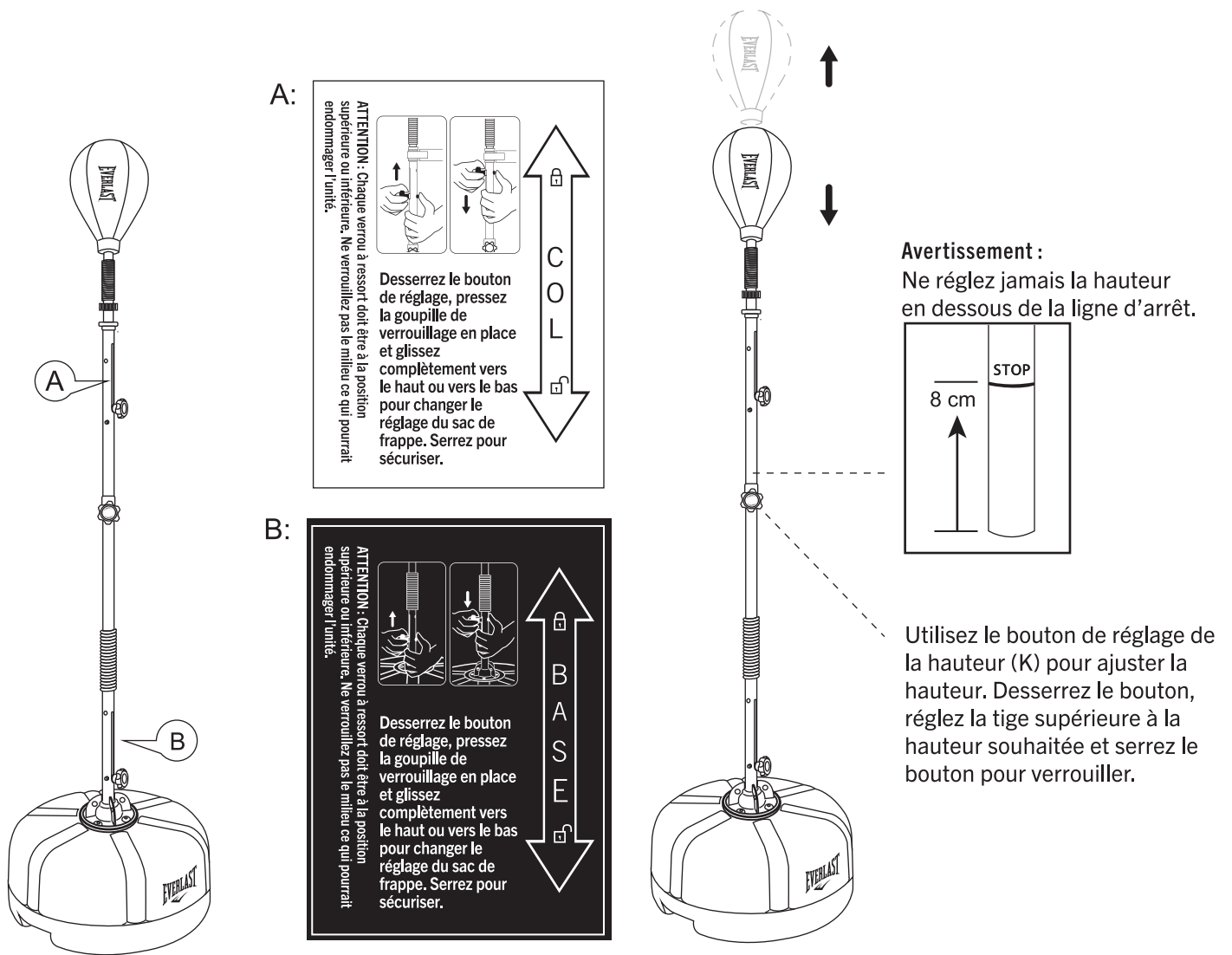

FIGURE B



Assurez-vous que toutes les pièces assemblées sont exactes et sécurisées avant l'utilisation.



ATTENTION :

Pour éviter d'endommager les ressorts, assurez-vous de régler le verrou à ressort en bonne position avant utilisation. N'utilisez jamais le sac autoportant Elite Hyperflex avec les deux ressorts en position de verrouillage.

Remarque : Poussez la base pour déplacer le produit. Ne courbez pas le produit en le déplaçant.

Remarque : Cet article est destiné à une utilisation à l'intérieur seulement.

Avertissement :



Bonne position de frappe



Mauvaise position de frappe

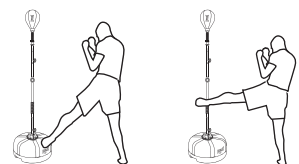

Poussez la base pour déplacer le produit

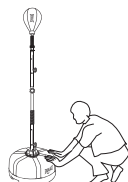

Ne courbez pas le produit pendant le déplacement



3 ENTRAÎNEMENTS EN 1

Le sac autoportant Elite Hyperflex utilise un système de ressort à double verrouillage. Un ressort de col juste en dessous du sac de frappe, et un ressort inférieur au-dessus de la base. En verrouillant ou en déverrouillant ces deux ressorts, vous pouvez obtenir 3 réglages uniques de frappe de sac : Speed Flex, Straight Flex et Hyperflex. N'utilisez jamais le sac autoportant Hyperflex avec les deux ressorts en position de verrouillage.

ATTENTION : N'utilisez pas l'unité avec les deux ressorts complètement verrouillés ce qui pourrait l'endommager. Chaque verrou à ressort doit être en position supérieure ou inférieure. Ne verrouillez pas le milieu de l'unité ce qui pourrait l'endommager. Ne l'utilisez pas autrement ou l'unité peut être endommagée. Ne dévissez pas et retirez les boutons de verrouillage.

1. Réflex - verrou inférieur déverrouillé, verrou supérieur verrouillé.

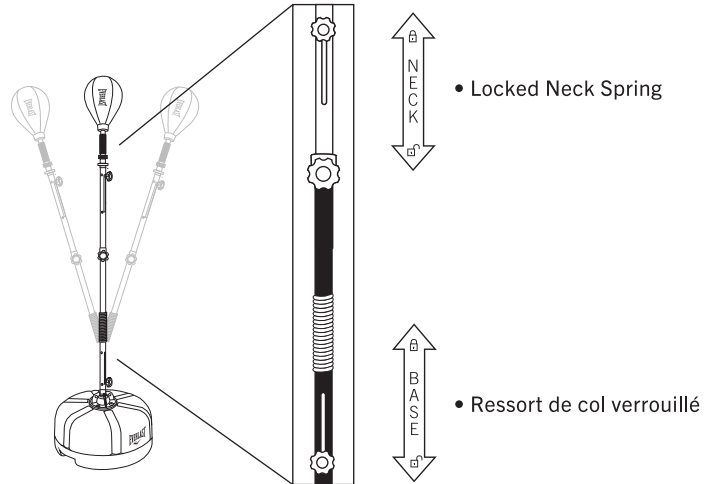

2. Vitess - Verrou inférieur verrouillé, verrou supérieure déverrouillé.

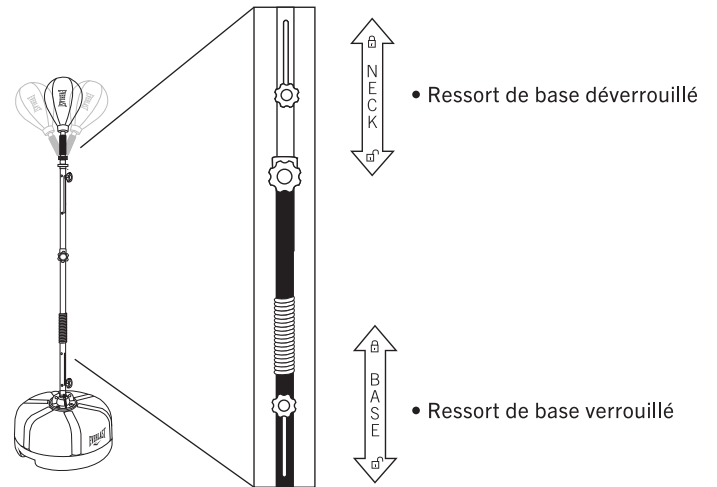

3. Hyperflex - haut et bas déverrouillés. (Entraînement avancé)

