

Ergonomic Chair

EN - Assembly instructions

NL - Installatie en gebruiksaanwijzing

FR - Instructions d'assemblage



mogi

by Quiesco®

FR



Avertissements

- Lisez attentivement ce manuel avant de commencer.
- Vérifiez que toutes les pièces sont présentes avant de commencer l'assemblage.
- Ce produit ne doit être utilisé que pour asseoir une personne à la fois.
- Certaines vis peuvent être préassemblées. Dans ce cas, ne tenez pas compte des instructions d'assemblage.
- N'utilisez pas ce fauteuil comme escabeau ou sur un sol irrégulier.
- Ne vous asseyez sur aucune partie du fauteuil, à l'exception de l'assise. N'utilisez pas le fauteuil si tous les boulons, vis et boutons ne sont pas serrés.
- Tous les six mois, assurez-vous que tous les boulons, vis et boutons sont bien serrés pour garantir la stabilité du fauteuil.
- Si des pièces sont manquantes, cassées, endommagées ou usées, cessez d'utiliser le produit jusqu'à ce qu'il soit réparé à l'aide de pièces autorisées par l'usine.
- Le non-respect de ces avertissements peut entraîner des blessures graves.

Composants



Dossier (x1)

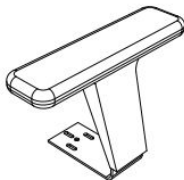

Accoudoirs (x2)



Assise (x1)



Mécanisme (x1)

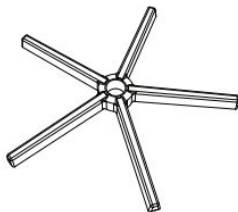

Base 5 étoiles (x1)



Cylindre (x1)



Roulettes (x5)

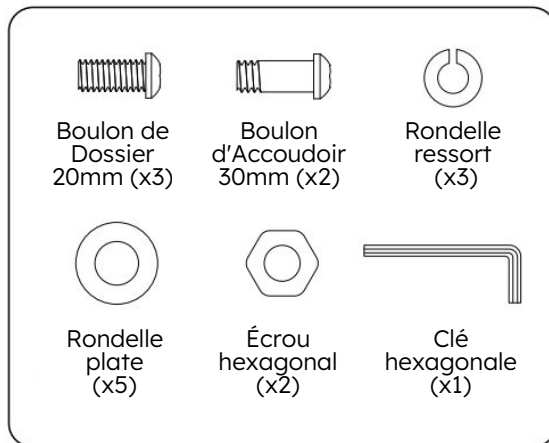

1

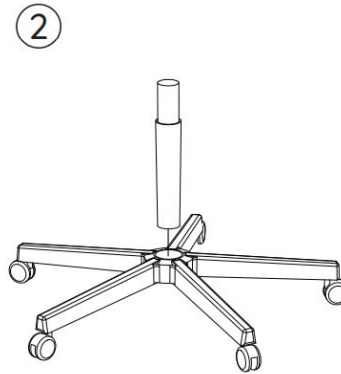
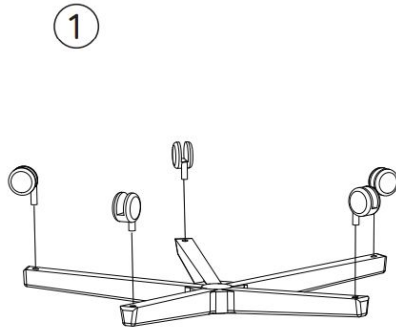

La **base 5 étoiles** étant à l'envers, enfoncez les **roulettes (x5)** dans chaque trou en exerçant une certaine force (elles doivent "sauter" à l'intérieur). Une fois l'opération terminée, retournez la base de manière à ce que les roulettes reposent sur le sol et insérez le **cylindre** dans la base 5 étoiles, la plus grande extrémité se trouvant en bas.

Mettez la base assemblée de côté pour l'instant – nous y reviendrons plus tard !

2

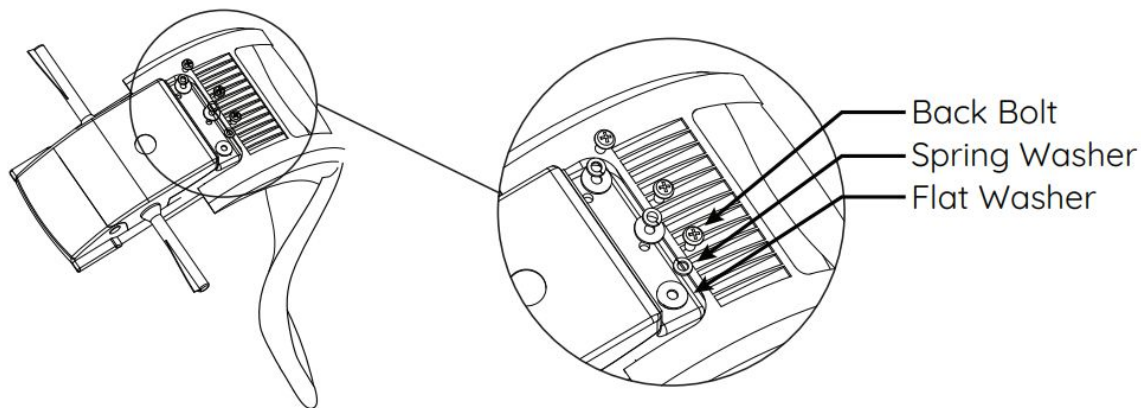

Commencez par visser chacun des **boulons de dossier (x3)** avec une **rondelle élastique (x3)** et une **rondelle plate (x3)**. Avec le **dossier** et le **mécanisme** à l'envers, faites glisser le dossier dans la fente du mécanisme. Ensuite, à l'aide de la **clé Allen**, vissez d'abord le boulon du milieu sans serrer pour maintenir les deux pièces ensemble, fixez les boulons de gauche et de droite, puis revenez au boulon du milieu et serrez-le.

Utilisez votre carton d'emballage comme table pour vous aider ! Placez le mécanisme sur le dessus de la boîte tout en laissant le dossier pendre sur le côté pour faciliter la fixation des deux pièces.

3

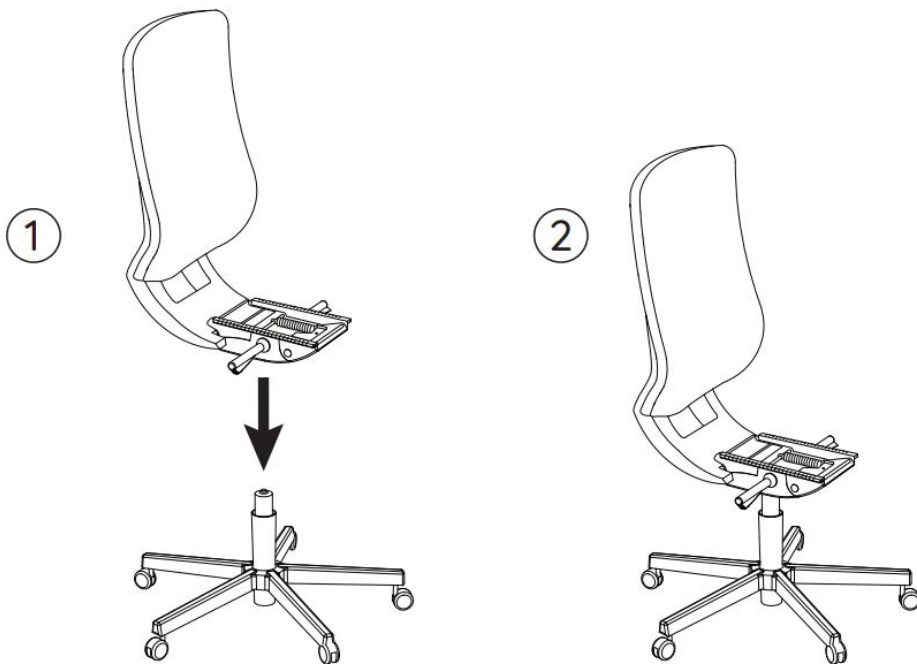

Saisissez le cadre de la chaise que vous avez assemblé à l'étape 2 et insérez-le dans le **cylindre**.

Poussez fermement vers le bas pour le fixer.

4

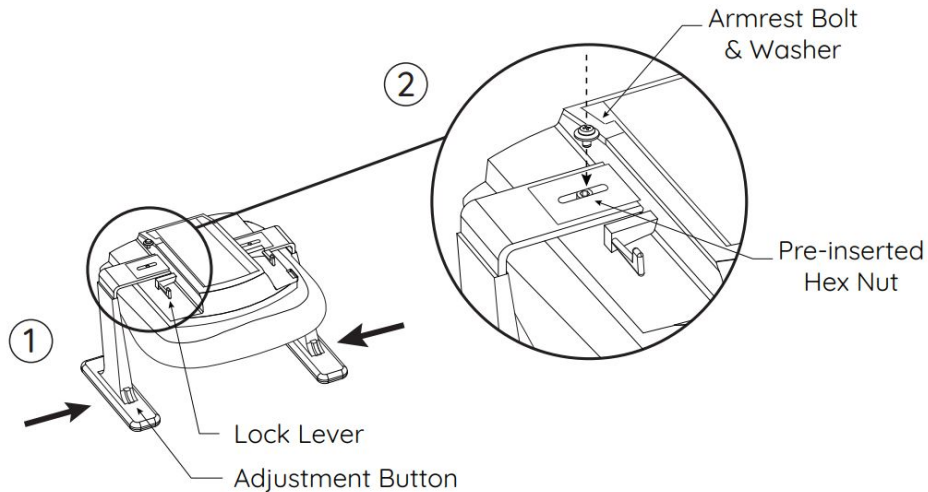

Positionnez le **siège** à l'envers, insérez les **accoudoirs (x2)** dans les côtés du fauteuil, en veillant à ce que les boutons de réglage des accoudoirs soient orientés vers l'avant du siège (dans le même sens que les leviers de verrouillage illustrés ci-dessus). Enfilez les écrous hexagonaux dans les accoudoirs. Ensuite, enfilez les **boulons (x2)** et les **rondelles plates (x2)** des accoudoirs dans les écrous hexagonaux, et serrez.

5

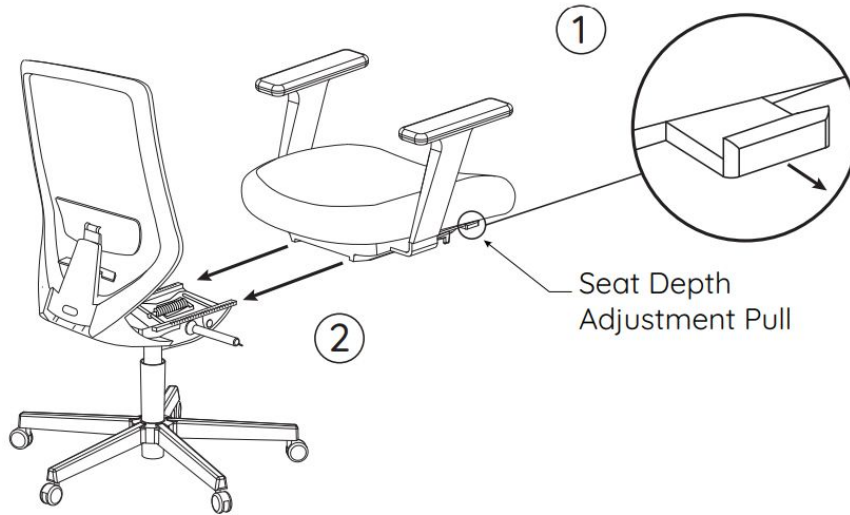

Prenez le siège que vous avez assemblé à l'étape 4. Sur le côté droit du **coussin**, maintenez la tirette de réglage de la profondeur du siège ouverte tout en faisant glisser le siège sur le châssis de la chaise. Assurez-vous que le rail au bas du siège s'engage des deux côtés du mécanisme. Poussez le siège jusqu'à la base jusqu'à ce que vous entendiez un clic, et relâchez la tirette pour le fixer.

Attention : Le siège n'est fixé qu'une fois qu'un déclic se fait entendre lors de sa fixation au châssis.

6

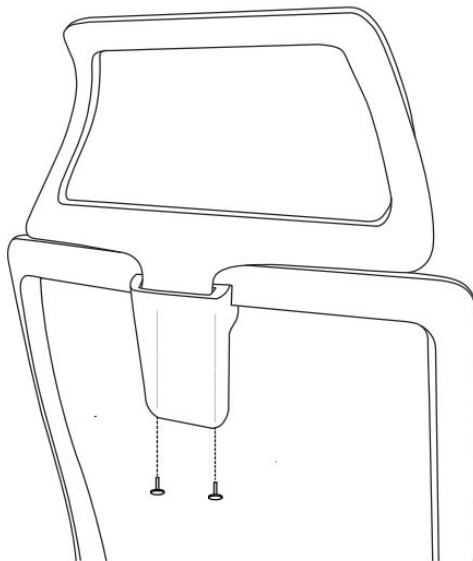

Fixez l'**appui-tête** à la partie supérieure arrière du cadre du dossier de la chaise. Alignez les trous de la base de l'appui-tête sur le cadre du fauteuil, insérez les **deux vis** et serrez-les à l'aide de la **clé Allen**.

Guide d'utilisation

Hauteur du siège :

Levier en forme de palette sur le côté droit



Pour lever :
Tout en enlevant votre poids de la chaise, tirez le levier vers le haut.

Pour abaisser :
En position assise, tirez le levier vers le haut.

Inclinaison et verrouillage du siège :

Levier en forme de palette sur le côté gauche



Pour s'incliner :
Tournez le levier et penchez-vous en arrière. Tournez à nouveau pour verrouiller.

Pour revenir à la verticale :
En position assise, tournez le levier pour le déverrouiller. Penchez-vous en arrière jusqu'à entendre un clic, puis penchez-vous en avant.

Largeur de l'accoudoir :

Levier à la base de chaque accoudoir



Pour régler la largeur :
Tirez les leviers et faites glisser la base de chaque bras vers l'extérieur ou l'intérieur. Poussez les leviers vers l'intérieur pour verrouiller.

Hauteur des accoudoirs :

Bouton sous chaque accoudoir



Pour lever ou abaisser :
En position assise, appuyez sur le bouton et maintenez-le enfoncé pour lever ou abaisser le bras. Relâchez le bouton pour verrouiller.

Guide d'utilisation

Profondeur de l'accoudoir :

Dessus de chaque accoudoir



Pour régler la profondeur :
En position assise,
saisissez le haut de
l'accoudoir et faites-le
glisser vers l'avant ou vers
l'arrière.

Profondeur d'assise :

Levier carré sur le côté droit sous le coussin



Pour régler la profondeur :
Tirez et maintenez le levier
tout en faisant glisser le
siège vers l'avant ou vers
l'arrière. Relâchez le levier
pour verrouiller.

Lombaire :

Poignées au dos de la chaise



Pour régler la hauteur :
Saisissez les poignées à
deux mains et soulevez-les
ou abaissez-les en même
temps.

Tension de basculement du siège :

Cadran rond central sous le siège



Pour régler la tension de
l'inclinaison :
En vous plaçant devant le
fauteuil, repérez la petite
molette. Tournez dans le
sens des aiguilles d'une
montre pour resserrer la
tension de l'inclinaison et
dans le sens inverse des
aiguilles d'une montre
pour la relâcher.

FAQ et résolution des problèmes

Sujet	Phase	Suggestion
Les boulons de l'accoudoir ne semblent pas complètement serrés.	Assemblage	Les boulons qui fixent les accoudoirs au fauteuil doivent permettre de les faire coulisser. Utilisez les leviers de verrouillage pour les serrer.
Je n'arrive pas à mettre le siège sur le châssis du fauteuil.	Assemblage	Tirez sur le levier carré situé sur le côté du siège avant d'essayer de le faire glisser sur le châssis.
Mon fauteuil ne s'incline pas.	Utilisation	Veillez à déverrouiller l'inclinaison en tournant le levier gauche de votre fauteuil vers le haut.
Mon fauteuil est bloqué en position inclinée.	Utilisation	Si votre fauteuil est bloqué à mi-basculé, inclinez-le complètement vers l'arrière jusqu'à ce que vous entendiez un déclic. Cela réinitialisera le blocage de l'inclinaison et le dossier de votre fauteuil se redressera.
Les accoudoirs de mon fauteuil vacillent ou ne sont pas stables.	Utilisation	Après avoir réglé la largeur d'accoudoir souhaitée, veillez à verrouiller les accoudoirs à l'aide des deux leviers situés au-dessus des leviers de réglage de la hauteur et de l'inclinaison. Lorsqu'ils sont verrouillés, ces leviers doivent être parallèles au siège.
Mon support lombaire est inconfortable.	Utilisation	Utilisez les deux poignées situées de part et d'autre du support lombaire pour le régler vers le haut ou vers le bas. Le support lombaire est conçu pour soutenir une posture droite, mais s'il reste inconfortable, vous pouvez l'enlever en tournant le coussin de 90 degrés (sans tourner le bras du support) et en appliquant une pression ferme jusqu'à ce qu'il se détache. Contactez-nous si vous avez besoin d'aide.

NL



Opgelet

- Lees deze handleiding zorgvuldig.
- Controleer of alle onderdelen aanwezig zijn.
- Gebruik dit product niet met meer dan één persoon tegelijk.
- Sommige schroeven kunnen voorgemonteerd zijn. Indien ze voorgemonteerd, mag je de montage-instructies negeren.
- Gebruik deze stoel niet als opstapje/ladder of op een oneffen vloeroppervlak.
- Ga enkel op de zitting van de bureaustoel zitten, niet op andere onderdelen zoals de armsteunen. Gebruik de stoel alleen als alle bouten en schroeven zijn vastgedraaid zijn.
- Controleer elke zes maanden of alle bouten en schroeven volledig zijn aangedraaid om de stabiliteit te waarborgen.
- Als er onderdelen ontbreken, gebroken, beschadigd of versleten zijn, stop dan met het gebruik van het product totdat er reparaties zijn uitgevoerd met door de fabriek goedgekeurde onderdelen.
- Het niet opvolgen van deze waarschuwingen kan leiden tot ernstige letsels.

Onderdelen



Rugsteun (x1)



Armsteun (x2)



Zitting (x1)

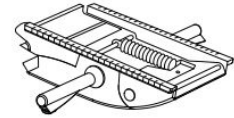

Mechanisme (x1)

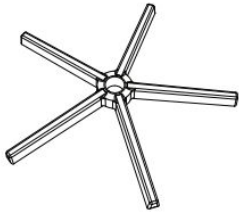

5 Stervoet (x1)



Cilinder (x1)



Wielen (x5)



Schroef
Rugsteun
20mm (x3)

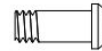

Schroef
Armsteun
30mm (x2)



Veerring
(x3)



Platte ring
(x5)



Zeskantmoer
(x2)



Inbus
(x1)

1

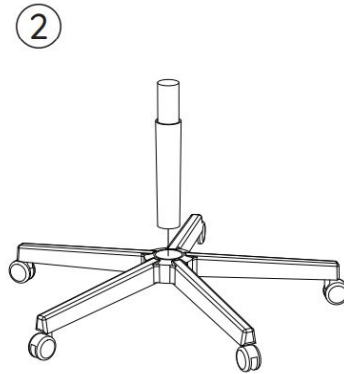
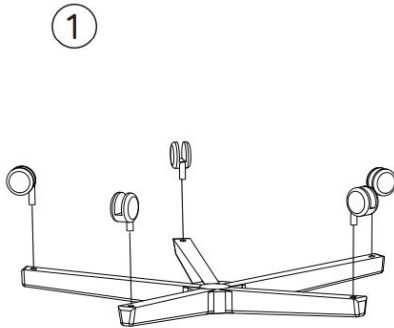

Duw met de **5-stervoet** ondersteboven **de wielen (x5)** met een behoorlijke kracht in elk gat (ze moeten erin "springen"). Draai ze om zodat de wieltjes op de grond staan en steek de cilinder in de 5-stervoet met het grootste uiteinde onderaan.

Leg de geassembleerde basis voorlopig opzij - we komen er later op terug!

2

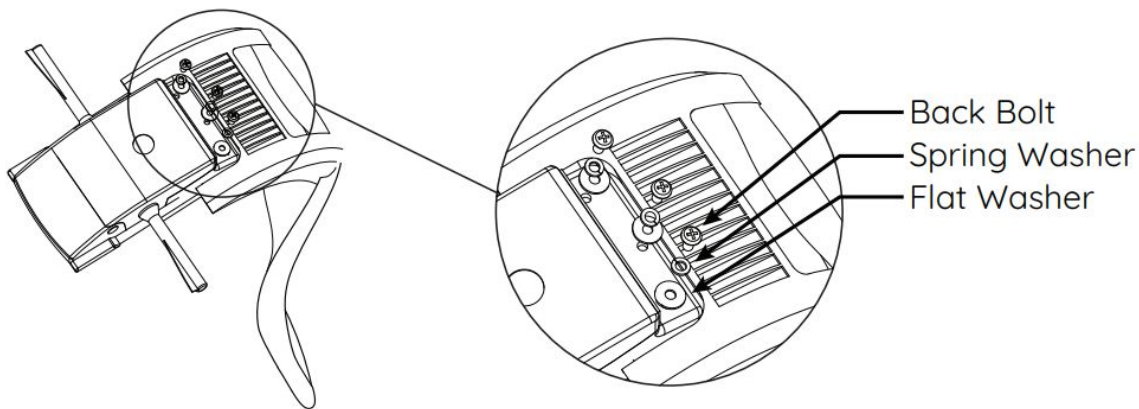

Schroef eerst elk van de **bouten (x3)** van de rugleuning vast met een **veerring (x3)** en vervolgens een **platte ring (x3)**. Schuif de **rugleuning** en het **mechanisme** ondersteboven in de gleuf van het mechanisme. Draai vervolgens met de **inbussleutel** eerst de middelste bout losjes in om de twee stukken bij elkaar te houden, zet de linker en rechter bout vast en draai dan de middelste bout weer vast.

Gebruik de verpakkingsdoos als tafel om te helpen! Plaats het mechanisme bovenop de kist en laat de rugleuning over de zijkant hangen om beide stukken gemakkelijker te kunnen bevestigen.

3

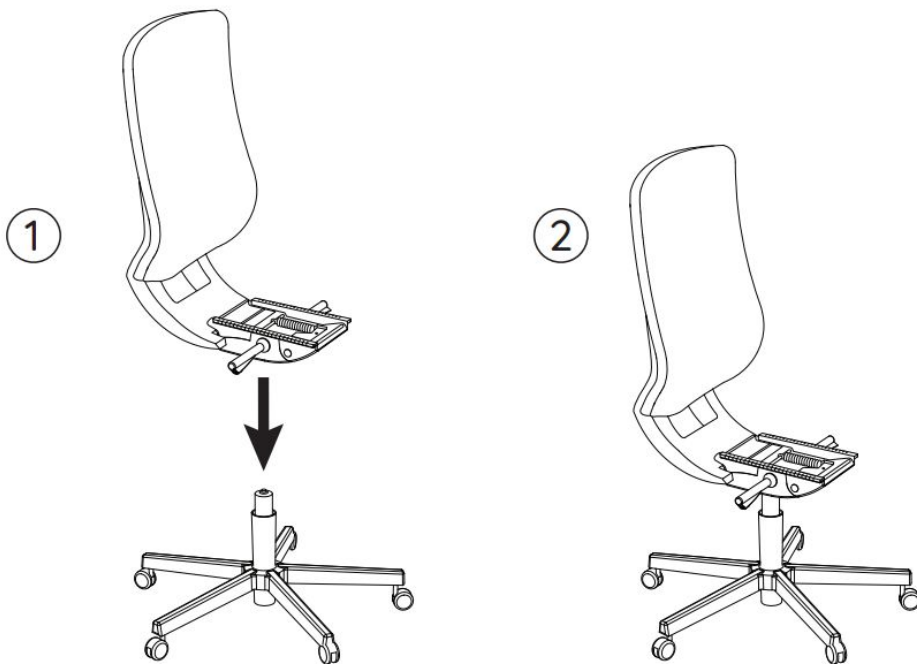

Pak het bureaustoel-frame dat u in stap 2 in elkaar hebt gezet, en plaats het op de **cilinder**. Druk stevig naar beneden om het vast te zetten.

4

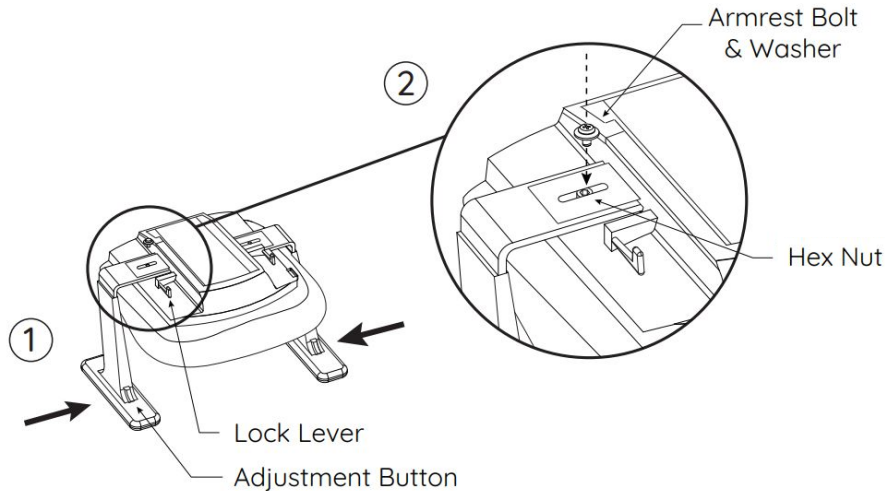

Leg de **zitting** ondersteboven en plaats de **armsteunen (x2)** in de zijkanten van de stoel. Zorg dat de knoppen voor de armsteunen naar de voorkant van de stoel wijzen (in dezelfde richting als de vergrendelingshendels hierboven). Plaats vervolgens de **zeskantmoeren (x2)** in de arMLEUNINGEN en draai de **armleuning bouten (x2)** en **platte ringen (x2)** in de zeskantmoeren en draai ze vast.

5

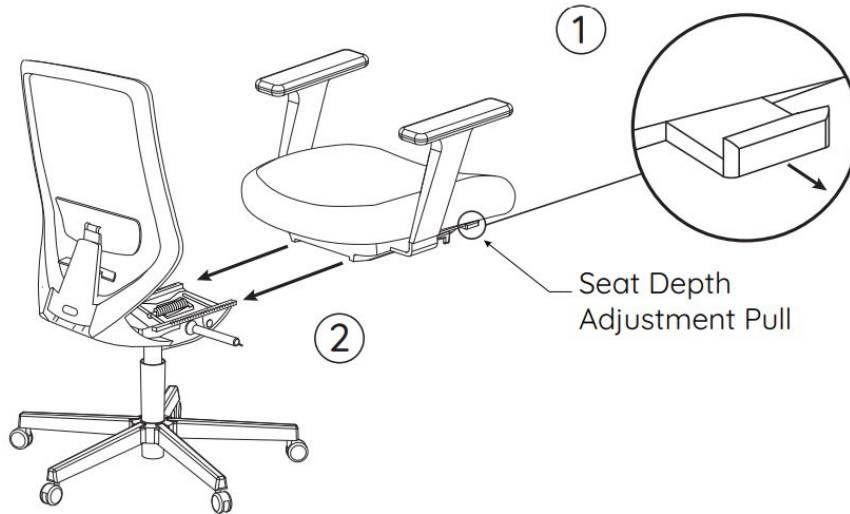

Pak de zitting die je in stap 4 hebt gemonteerd. Houd aan de rechterkant van de **zitting** het trekkertje voor de instelling van de zitdiepte open terwijl je de zitting op het frame van de stoel schuift. Zorg ervoor dat de rails aan de onderkant van de zitting aan beide zijden van het mechanisme vastklikken. Duw de zitting helemaal naar achter tot je een klik hoort, en laat de trekker los om hem vast te zetten.

Let op: De zitting is pas veilig wanneer je een klik hoort bij het bevestigen aan het frame.

6 (optioneel)

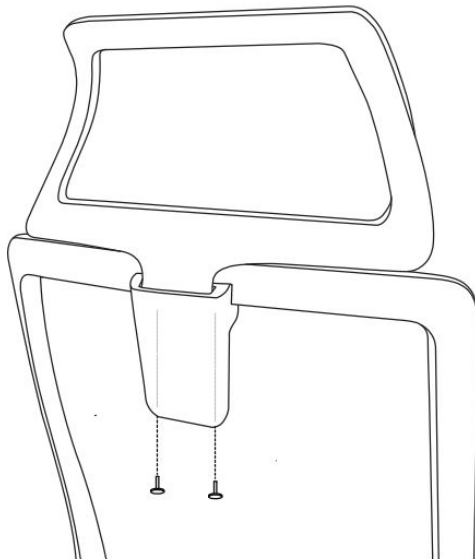

Om te installeren: Bevestig de **hoofdsteun** bovenaan de achterkant van de rugleuning. Lijn de gaten van de hoofdsteun uit met het frame van de stoel en draait beide **schroeven (x2)** vast met de **inbussleutel**.

Gebruikershandleiding

Zithoogte:

Peddelvormige hendel aan de rechterkant



Om te verhogen:
Terwijl je jouw gewicht van de stoel haalt, til je de hendel omhoog.

Om te zakken:
Terwijl je zit, til je de hendel omhoog.

Zitting kantelen en vergrendelen:

Peddelvormige hendel aan de linkerkant



Achterover leunen:
Draai de hendel en leun achterover. Draai nogmaals om te vergrendelen.

Om terug rechtop te zitten:
Terwijl je zit, draai de hendel om te ontgrendelen. Leun achterover tot je een klik hoort en leun dan naar voren.

Breedte armleuning:

Hefboom door de basis van elke armleuning



Om de breedte aan te passen:
Trek de hendels uit en schuif de basis van elke arm naar buiten of naar binnen. Druk de hendels in om te vergrendelen.

Hoogte armleuning:

Knop onder elke armleuning



Om te verhogen of te verlagen:
Terwijl je zit, houd je de knop ingedrukt om de arm omhoog of omlaag te brengen. Laat de knop los om te vergrendelen.

Gebruikershandleiding

Diepte armleuning:
Bovenkant van elke armleuning



Instellen van de diepte:
Terwijl je zit, pak je de bovenkant van de armleuning vast en schuif je deze naar voren of naar achteren.

Zitdiepte:
Vierkante hendel rechts onder het kussen



Instellen van de diepte:
Trek de hendel uit en houd hem vast terwijl je de stoel naar voren of achteren schuift. Laat de hendel los om te vergrendelen.

Onderrugsteun:
Handgrepen op de rugleuning van de stoel



Instellen van de hoogte:
Pak de handgrepen met beide handen vast en til ze tegelijkertijd omhoog of omlaag.

Weerstand van de kanteling:
Ronde draaiknop onder de zitting



Om de weerstand in te stellen:
Aan de onderkant van de zitting vind je de ronde draaiknop. Draai met de klok mee om de weerstand hoger te zetten en tegen de klok in om hem losser te zetten.

FAQ & Troubleshooting

Probleem	Fase	Suggestie
De bouten van de armsteunen lijken niet helemaal vast te zitten.	Montage	De bouten waarmee de armleuningen aan de stoel zijn bevestigd, moeten kunnen verschuiven. Gebruik de vergrendelingshendels om ze vast te zetten.
Ik krijg de zitting niet op het frame van de stoel.	Montage	Trek de vierkante hendel aan de zijkant van de stoel uit voordat je probeert de stoel op het frame te schuiven.
Mijn stoel wil niet kantelen.	Gebruik	Ontgrendel de kanteling door de linker hendel van je stoel omhoog te draaien.
Mijn stoel zit vast in de liggende positie.	Gebruik	Als je stoel halverwege de kanteling vastzit, leun je helemaal achterover totdat je een klik hoort. Dat zal de kantelvergrendeling resetten en je stoel zal weer rechtop gaan staan.
De armleuningen van mijn stoel wiebelen of zijn niet stabiel.	Gebruik	Nadat je de gewenste armleuning breedte hebt ingesteld, moet je de armleuningen vergrendelen met de twee hendels boven de hendels voor hoogte- en kantelverstelling. Wanneer ze vergrendeld zijn, moeten deze hendels evenwijdig aan de stoel staan.
Mijn lendensteun voelt ongemakkelijk.	Gebruik	Gebruik de twee handgrepen aan weerszijden van de lendensteun om hem omhoog of omlaag te verstellen. De lendensteun is ontworpen om een rechte houding te ondersteunen, maar als het oncomfortabel blijft, kunt u het verwijderen door het kussen 90 graden te draaien (zonder de steunarm te draaien) en heel voorzichtig druk uit te oefenen tot het losschiet. Neem eerst contact met ons op voor een consultatie.

EN



Cautions

- Read this manual carefully before you begin.
- Check that all parts are present before you begin assembly.
- Use this product only for seating one person at a time.
- Some screws may be preassembled. If preassembled, ignore assembly instructions.
- Do not use this chair as a step stool/ladder, or on uneven floor surfaces.
- Do not sit on any part of the chair except the seat. Do not use the chair unless all bolts, screws, and knobs are tightened.
- Every six months, please make sure all bolts, screws, and knobs are fully tightened to ensure stability.
- If any parts are missing, broken, damaged, or worn, stop use of the product until repairs are made using factory-authorized parts.
- Failure to follow these warnings could result in serious injury.

Parts



Backrest (x1)

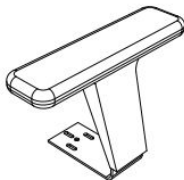

Armrest (x2)



Seat (x1)

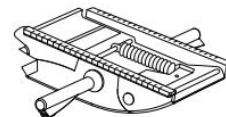

Mechanism (x1)

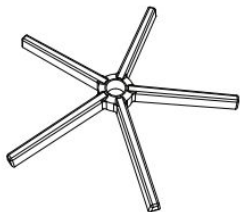







5 Star Base (x1)



Cylinder (x1)



Casters (x5)

		
Back Bolt 20mm (x3)	Armrest Bolt 30mm (x2)	Spring Washer (x3)
		
Flat Washer (x5)	Hex Nut (x2)	Allen Key 5mm (x1)

1

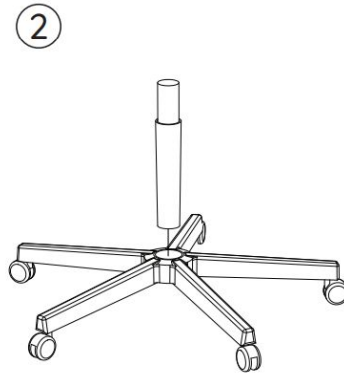
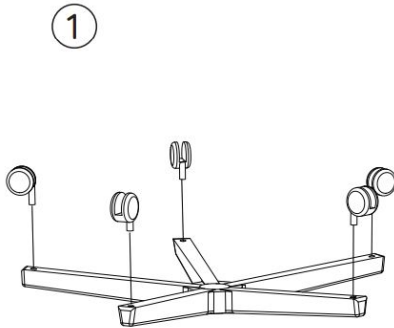

With the **5 Star Base** upside-down, push the **Casters (x5)** into each hole with a fair amount of force (they should 'pop' in). Once completed, turn over so the casters are on the floor and insert the **Cylinder** into the 5 Star Base with the larger end on the bottom.

Set the assembled base aside for now - we'll get back to it later!

2

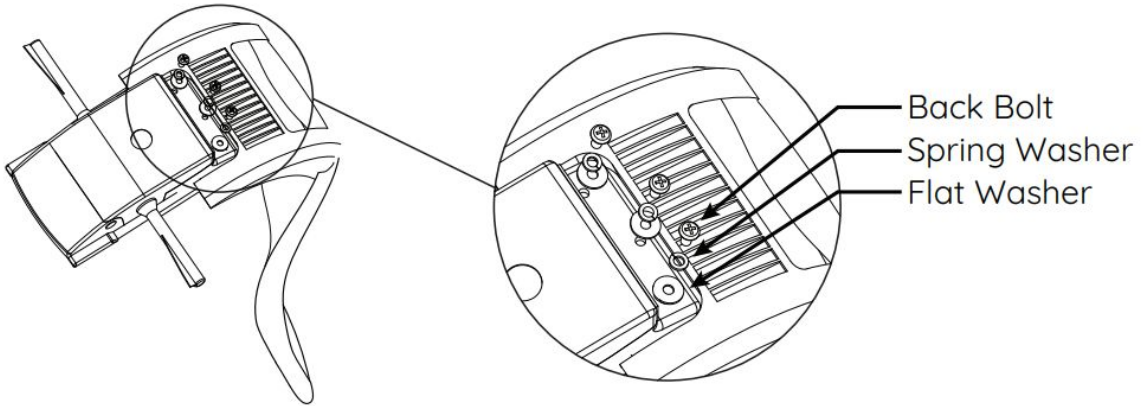

First, thread each of the **Back Bolts (x3)** with a **Spring Washer (x3)** and then a **Flat Washer (x3)**. With the **Backrest** and **Mechanism** upside down, slide the seat back into the slot of the Mechanism. Then, using the **Allen Key**, screw in the middle bolt loosely first to hold the two pieces together, secure the left and right bolts, then return to and tighten the middle bolt.

Use your chair box as a table to help! Place the Mechanism on top of the box while letting the Backrest hang over the side to make it easier to attach both pieces.

3

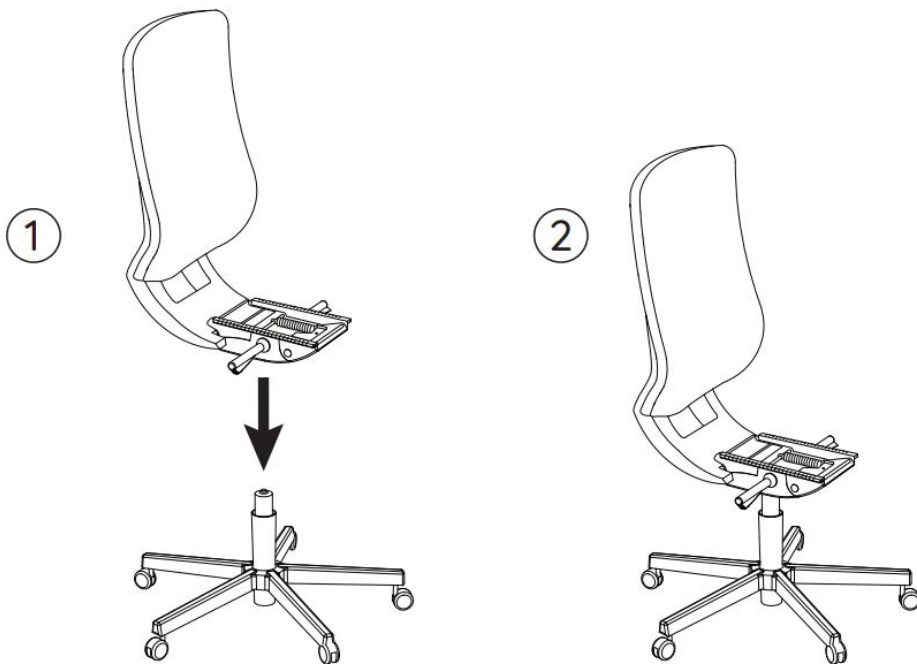

Grab the chair frame that you assembled in Step 2, and insert it into the **Cylinder**. Push down firmly to secure.

4

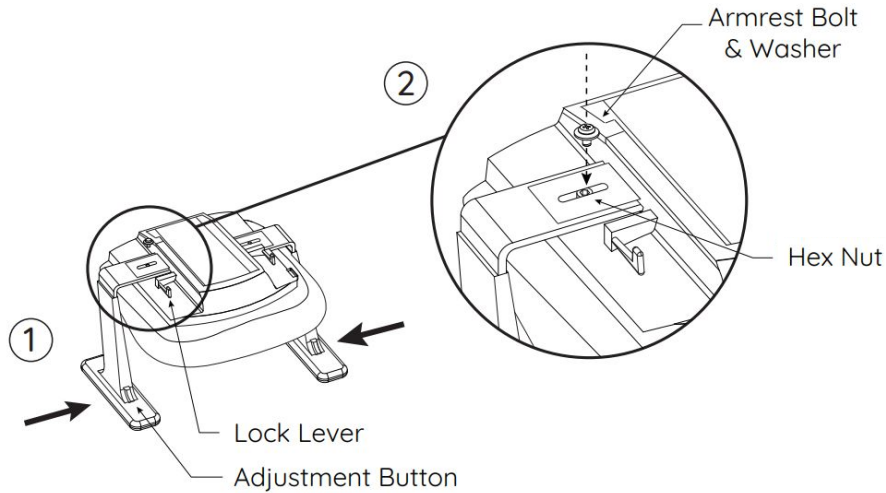

With the **Cushion** upside down, insert **Armrests (x2)** into the sides of the chair, making sure the armrest Adjustment Buttons face the front of the seat (the same direction as the Lock Levers shown above).

Next, insert the **Hex Nuts (x2)** in the Armrests and thread each of the **Armrest Bolts (x2)** and **Flat Washers (x2)** into the Hex Nuts, and tighten.

5

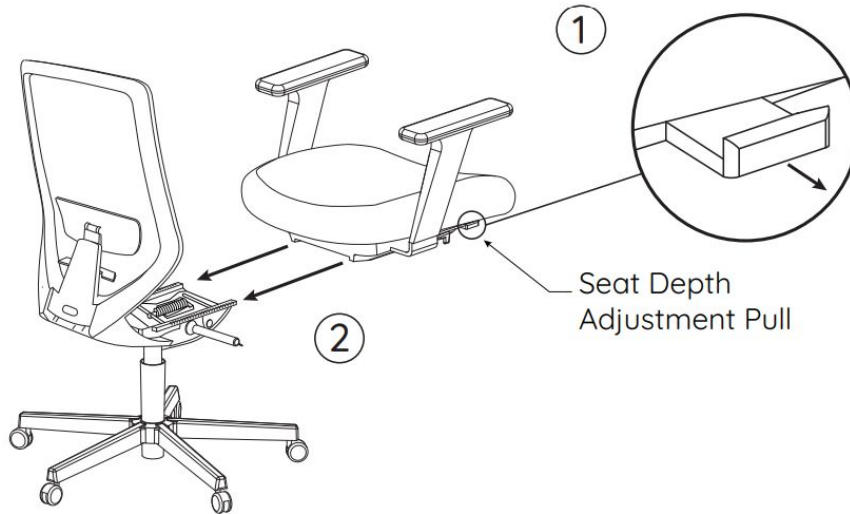

Grab the seat you assembled in Step 4. On the right side of the **Cushion**, hold the Seat Depth Adjustment Pull open while sliding the seat onto the chair frame. Ensure the track on the bottom of the seat engages on both sides of the Mechanism. Push the seat all the way back to the base until you hear a click, and release the Pull to secure.

Caution: The seat is only secure once a click is heard when fastening it to the frame.

6 (optional)

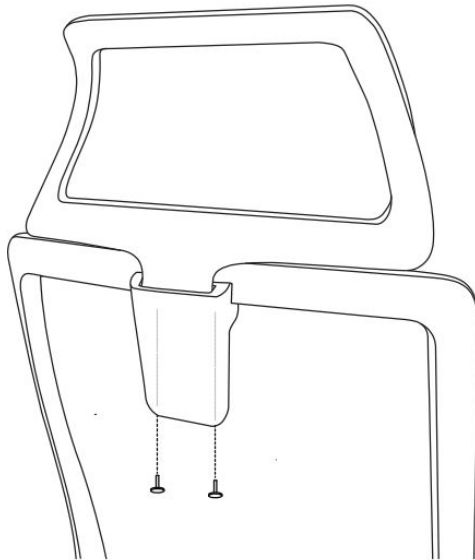

To install: Attach **Headrest** to the top rear of the chair back frame. Align the holes on the headrest base to the chair frame, insert both **Screws**, and tighten with the **Allen Key**.

User Guide

Seat Height:

Paddle-shaped lever on the right side



To raise:
While taking your weight
off the chair, lift lever up.

To lower:
While seated, lift lever up.

Seat Tilt & Lock:

Paddle-shaped lever on left side



To recline:
Twist the lever and lean
back. Twist again to lock.

To return upright:
While seated, twist lever to
unlock. Lean back until
you hear a click, then lean
forward.

Armrest Width:

Lever by base of each armrest



To adjust width:
Pull out levers and slide
the base of each armrest
out or in. Push levers in to
lock.

Armrest Height:

Button under each armrest



To raise or lower:
While seated, push and
hold button to raise or
lower arm. Release button
to lock.

User Guide

Armrest Depth:
Top of each armrest



To adjust depth:
While seated, grasp top of armrest and slide it forward or backward.

Seat Depth:
Square lever on right side below cushion



To adjust depth:
Pull out and hold lever while sliding seat forward or back. Release lever to lock.

Lumbar:
Handles on back of chair



To adjust height:
Grasp handles with both hands and lift up or down at the same time.

Seat Tilt Tension:
Center round dial below seat



To adjust tilt tension:
Standing in front of the chair, identify the small turn dial. Twist clockwise to tighten tilt tension and counterclockwise to loosen it.

FAQ & Troubleshooting

Issue	Phase	Suggestion
The armrest bolts don't seem fully tightened.	Assembly	The bolts attaching the armrests to the chair should permit them to slide. Use the locking levers to tighten.
I can't get the seat onto the chair frame.	Assembly	Pull out the square lever on the side of the seat before attempting to slide onto the frame.
My chair won't tilt.	Usage	Make sure to unlock the tilt by twisting the left lever on your chair up.
My chair is stuck in the reclined position.	Usage	If your chair is stuck mid-tilt, recline all the way back until you hear a click. That will reset the tilt lock and your chair back should rise to upright.
The armrests on my chair are wobbling or not stable.	Usage	After you set your preferred armrest width, make sure to lock the armrests using the two levers above the height and tilt adjustment levers. When locked, these levers should be parallel to the seat.
My lumbar support feels uncomfortable.	Usage	Use the two handles on both sides of the lumbar support to adjust it up or down. The lumbar rest is designed to support an upright posture, but if it stays uncomfortable, you can remove it by rotating the pad 90 degrees (without rotating the support arm) and applying firm pressure until it pops off. Contact us if you want a consultation.

Et voilà ! - Klaar ! - All done!

Que vous écriviez un roman ou que vous naviguiez simplement sur le net, nous espérons que votre nouveau siège de bureau MOGI vous permettra de travailler en bonne santé et heureux.

Of je nu van thuis werkt, een roman schrijft of gewoon wat op het internet weg droomt - we hopen dat je met je nieuwe MOGI Bureaustoel gezond werkt en gelukkig bent.

Whether you're shipping code, writing a novel or just browsing around — we hope your new MOGI Ergonomic Chair keeps you working healthy and happy.

**Montrez-nous à quoi cela ressemble ! - Toon hoe je werkplek eruit ziet! -
Show us how it looks!**

@quiescopedia
#officebyquiesco

Contact

Heb je een vraag, opmerking of suggestie?

Vous avez une question, un commentaire ou une suggestion ?

info@quiesco.nl

info@quiesco.be

info@quiesco.fr

quiesco.nl

quiesco.be

quiesco.fr