

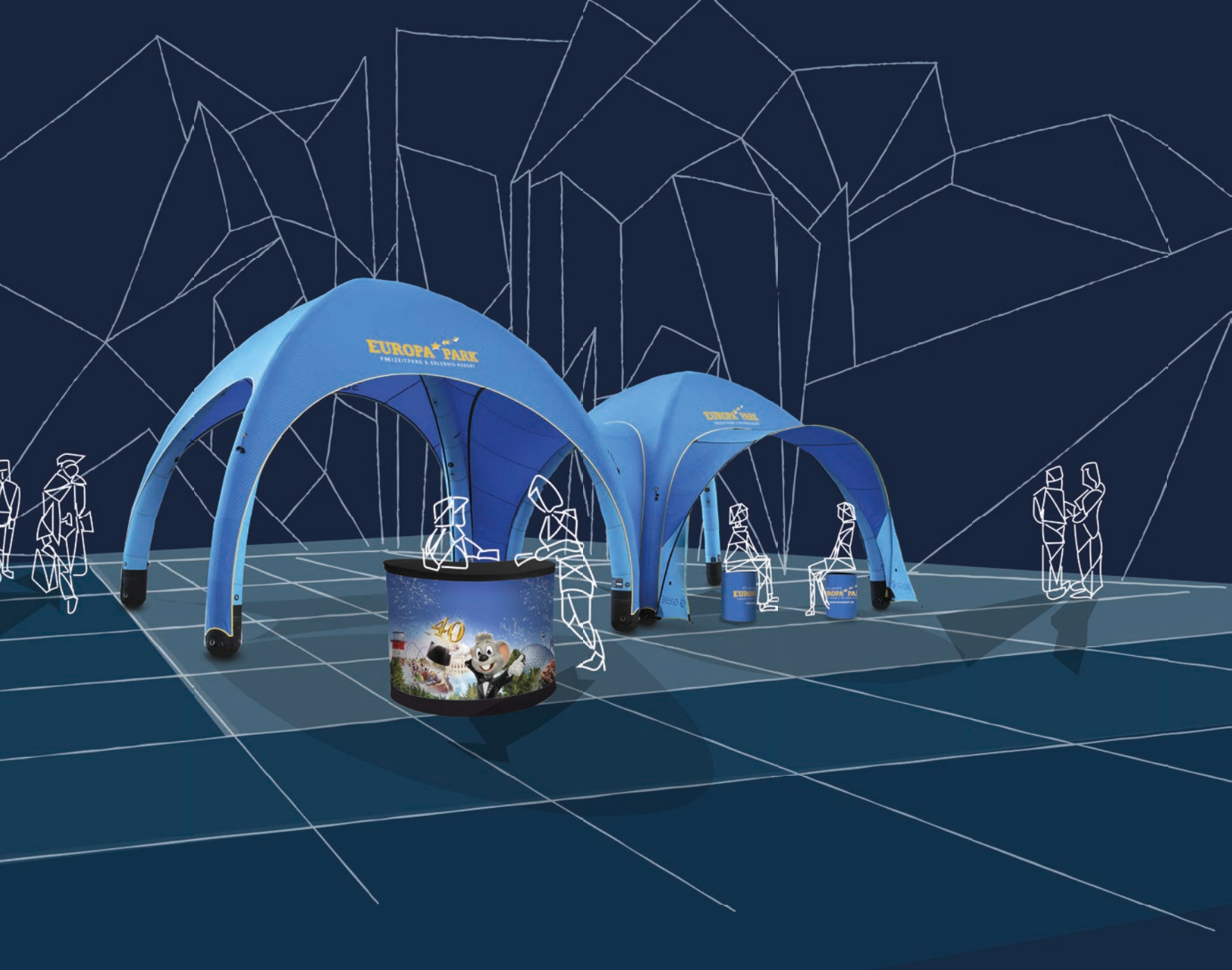

GYBE

AUFBLASBARE

EVENT ZELTE & ACCESSOIRES



EUROPA PARK
FESTIVITÄTEN & GELÄNDER-ROBERT

EUROPA PARK
FESTIVITÄTEN & GELÄNDER-ROBERT



ALLES AUFBLASBAR!

GYBE® schafft mit seiner Vielfalt an aufblasbaren Produkten einen werbewirksamen Raum für Events, Roadshows, Incentives und Produktpräsentationen. Die außergewöhnlichen Produkte von **GYBE®** sind durch ihre unterschiedlichen Funktionalitäten und ihre hohe Individualisierbarkeit optimal zusammenstellbar und bilden eine perfekte Einheit. Das Event Tent schafft den Raum, die Star Lounge Atmosphäre, der Counter ist die Präsentationsfläche und der Sitting Tube lädt zum Bleiben ein.

Im Gegensatz zu vielen anderen aufblasbaren Equipments wird kein Dauergebläse benötigt, um die Stützstrukturen aufrecht zu halten. Das einzigartige **GYBE®** One-Pump-System ermöglicht ein schnelles und einfaches Aufblasen durch ein zentrales Einlassventil.

DAS GYBE® EVENT TENT

Das aufblasbare GYBE® Event Tent kreiert für Sie bei jedem Event den optimalen Raum, den perfekten Rahmen und die ideale Fläche für Ihre Werbebotschaft.

EVENT TENT
10Feet

EVENT TENT
4000



EVENT TENT
6000

EVENT TENT
5000



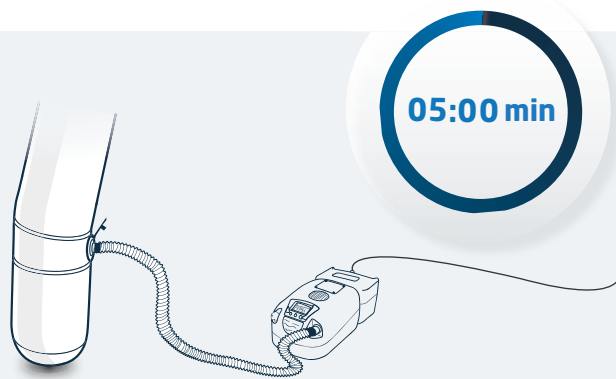

AUSPACKEN - AUFFUMPEN - FERTIG!

Dank der verwendeten Materialien und der Konstruktion kann das GYBE® Event Tent von einer Person transportiert und in weniger als 5 Minuten aufgebaut werden:

Einfach die Pumpe mit dem Einlassventil verbinden und die Luft einfließen lassen. Diese verteilt sich aufgrund des One-Pump-Systems gleichmäßig auf die drei Luftkammern. Die Stützstruktur richtet sich auf, das Zelt steht - ganz ohne Dauergebläse.

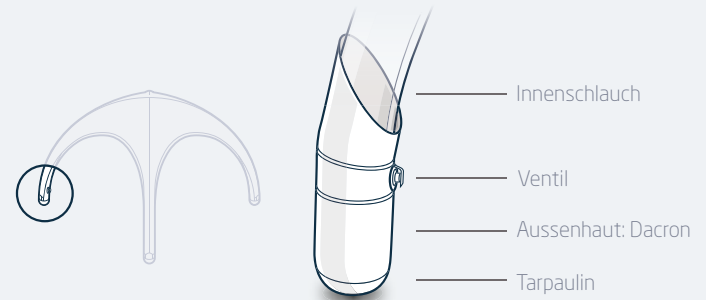

TECHNISCHE MERKMALE

Die aufblasbare Stützstruktur besteht aus einer hochfesten Außenhaut aus Dacron. Für den luftdichten Innenschlauch wird eine dehnbare PU-Folie verwendet.

Diese spezielle Technik ermöglicht es, die verwendeten Materialien und die Form des Zeltes in Bezug auf Stabilität und Gewicht ideal aufeinander abzustimmen.

MODULARER AUFBAU

GYBE® Event Tents lassen sich dank Verbindungselementen (Fusion Panels) nach Belieben miteinander verbinden und kombinieren, so können Sie sowohl einen weitläufigen Veranstaltungsraum als auch einzelne Themenorte schaffen.

Damit sind die Möglichkeiten noch nicht erschöpft: Mit austauschbaren Zeltdächern (Removable Roof) und Seitenteilen lassen sich die Zelte jeweils thematisch an jede Veranstaltung anpassen.

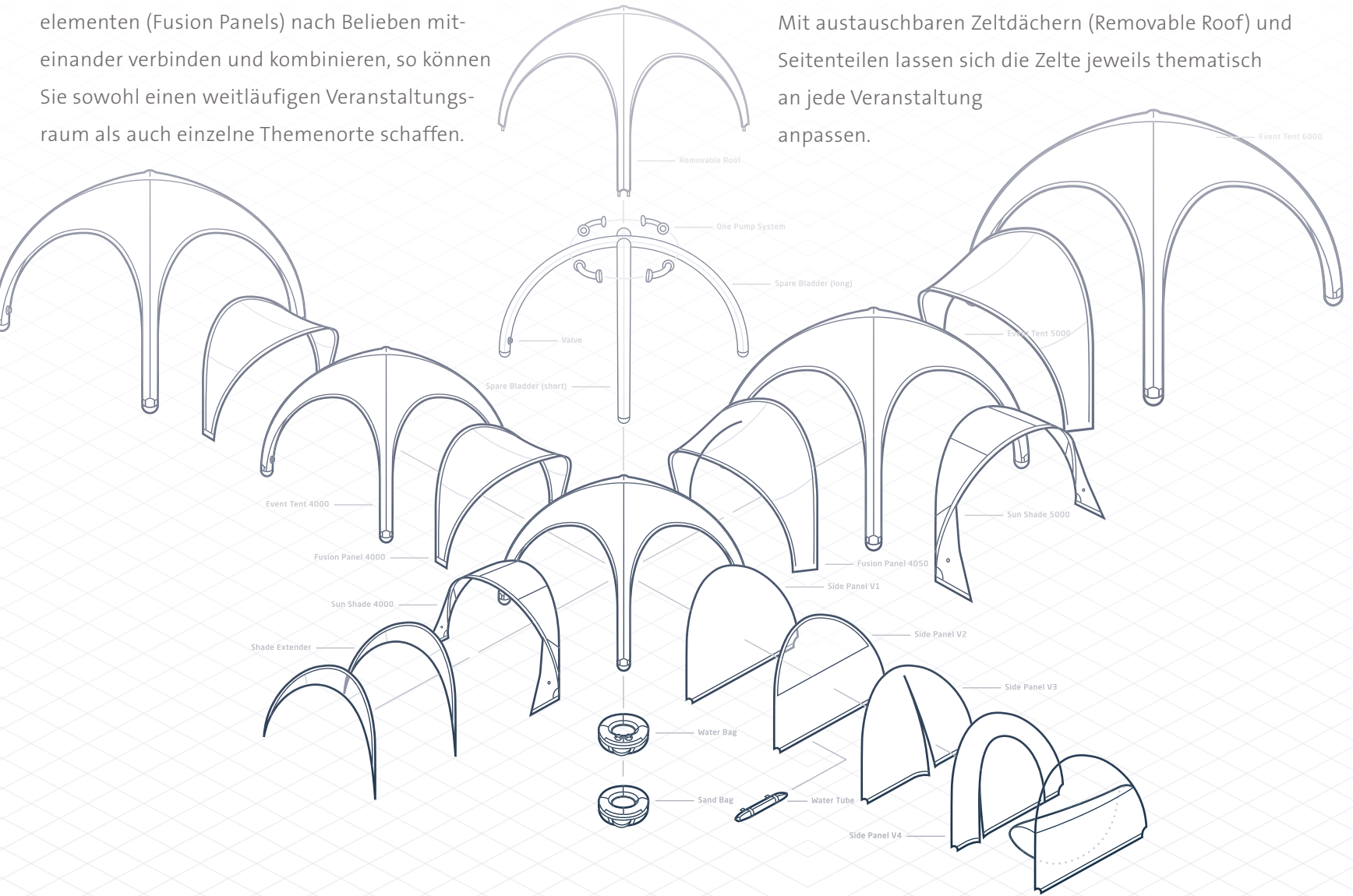

FEATURES

Alle Zubehörteile können farblich abgestimmt und durch verschiedene Bedruckungstechniken auf Ihre Ansprüche angepasst werden.



FUSION PANEL

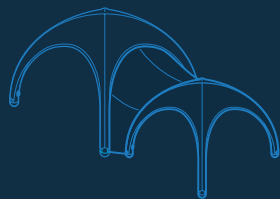

Zelte gleicher und unterschiedlicher Größe können miteinander verbunden werden, um eine beliebig große Fläche abzudecken.

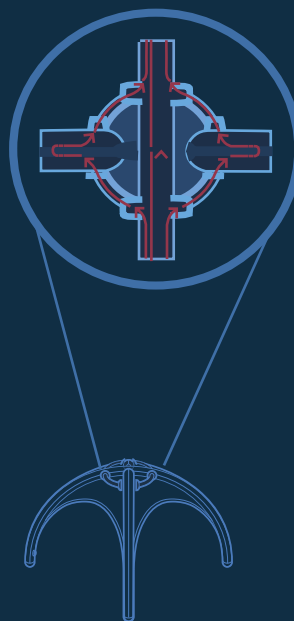

ONE PUMP SYSTEM

Um die Stabilität zu gewährleisten, besteht das **GYBE®** Event Tent aus drei getrennten Luftkammern. Damit diese nicht nacheinander befüllt werden müssen, haben wir das One-Pump-System entwickelt. Mit diesem kann das **GYBE®** Event Tent innerhalb von 5 Minuten aufgebaut werden, indem die Luft über ein zentrales Ventil zugeführt wird, um sich dann gleichmäßig auf die drei Kammern zu verteilen.

SIDE PANELS

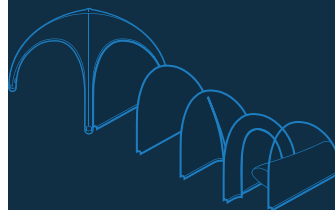

Für das **GYBE®** Event Tent können Sie unter sechs verschiedenen Seitenteilen auswählen. Die Seitenteile können auf Wunsch ausgetauscht und variiert werden. Bei Bedarf sind die Seitenteile beidseitig bedruckbar und können mit doppeltem oder drehbarem Reißverschluss ausgestattet werden



SUN SHADE & SHADE EXTENDER

Mit dem Sun Shade oder dem Shade Extender können Sie nicht nur die schattenwerfende Fläche erweitern, sondern gleichzeitig auch die bedruckbare Werbefläche vergrößern.



REMOVABLE ROOF

Eine große Flexibilität bietet das Removable Roof: Entfernen Sie mit wenigen Handgriffen das Dach und tauschen Sie es gegen ein andersfarbiges aus.



LED EVENT ZELT

Spot on!

Beleuchten Sie das Event Zelt mit dem brandneuen **GYBE®** LED-Set. In jedem Zeltfuß befinden sich doppelagige LED Streifen, welche für intensive Leuchtkraft sorgen.

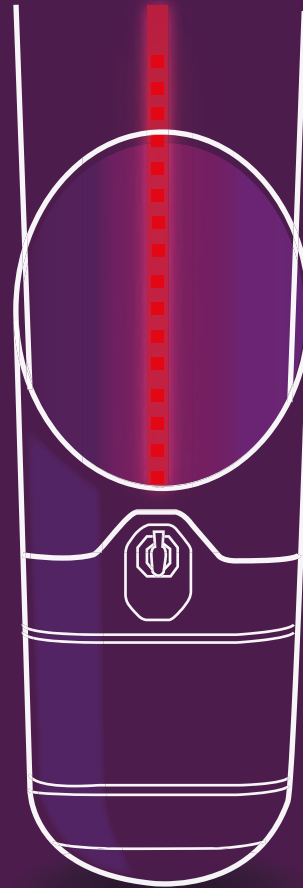

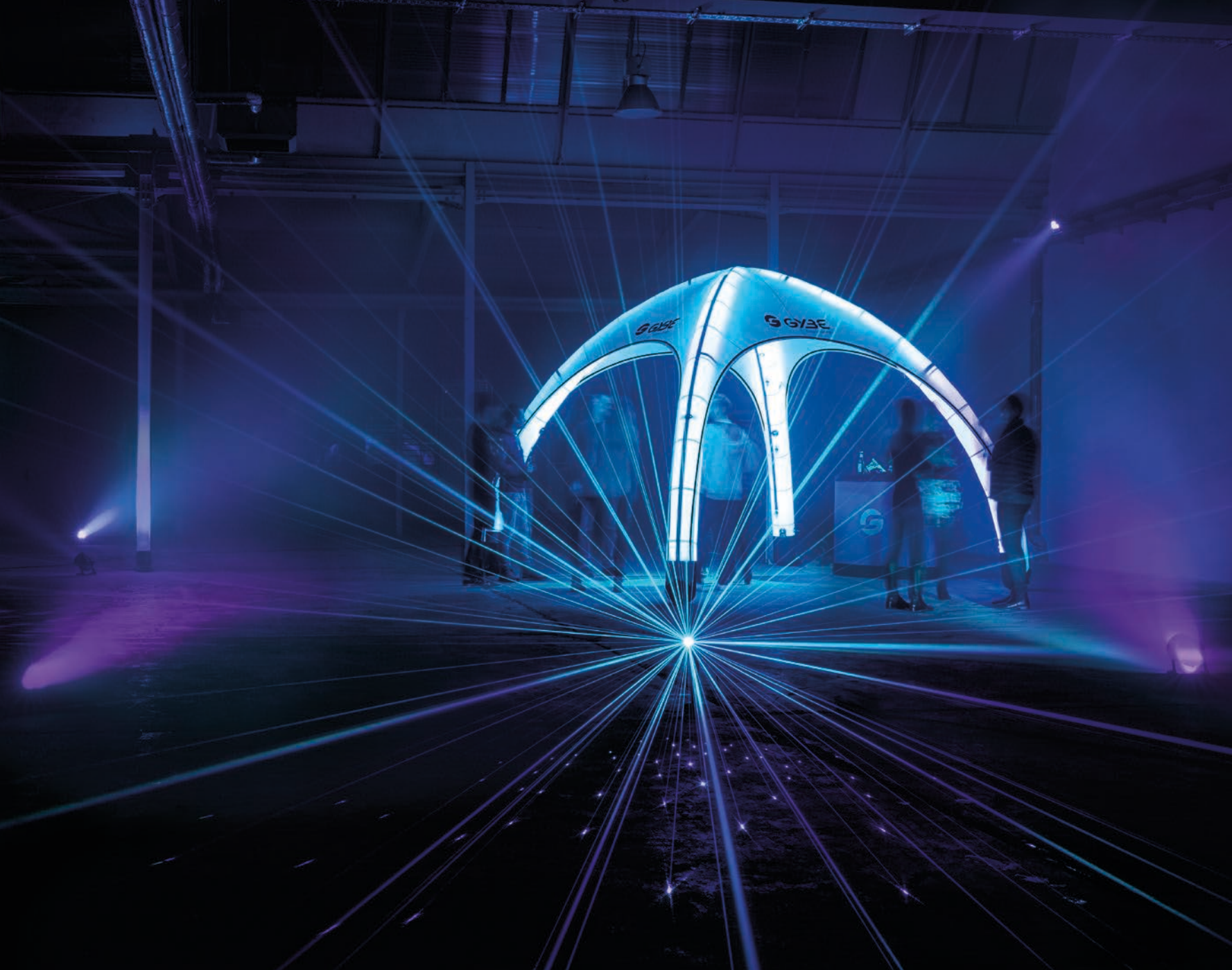

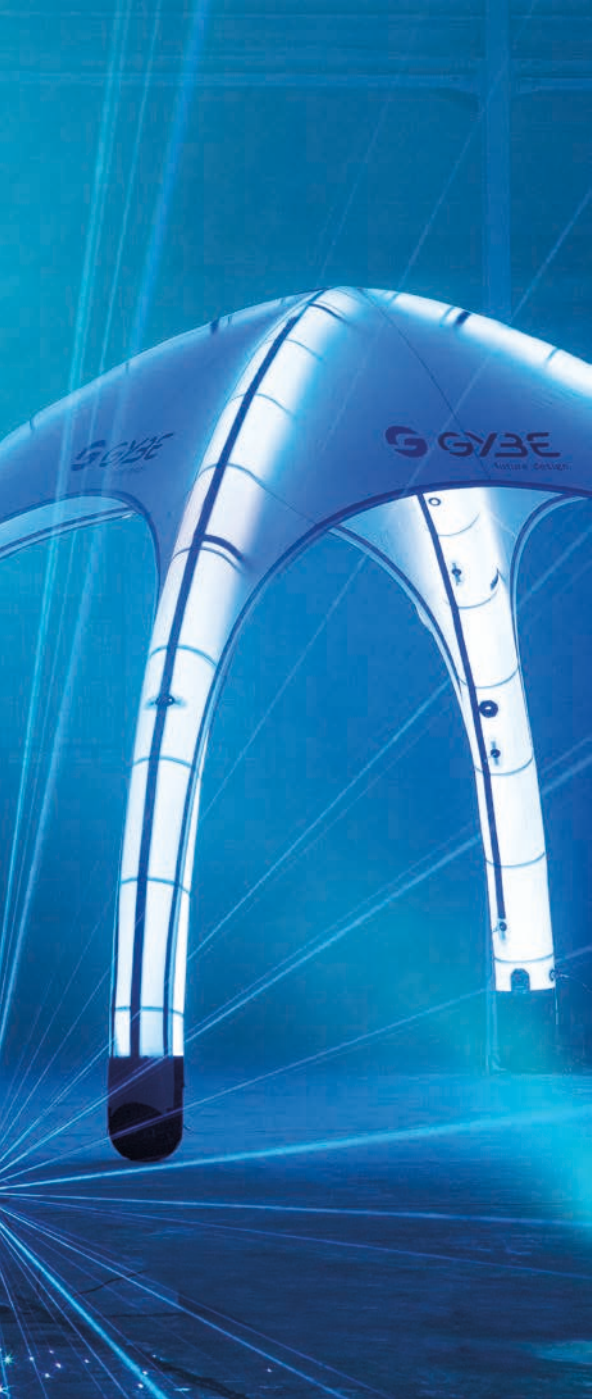



Verändern Sie die
Leuchtfarbe mühelos.

Ganz nach Ihrem
Geschmack.



ABMESSUNG

	10FEET	4000	5000	6000
Höhe	2.7 m	3.0 m	4.2 m	4.9 m
Breite	3.2 m	4.0 m	5.0 m	6.0 m
Länge	3.2 m	4.0 m	5.0 m	6.0 m
Grundfläche	10.2 m ²	16.0 m ²	25.0 m ²	36.0 m ²
Durchgangshöhe	2.06 m	2.2 m	2.45 m	3.27 m



Gewicht	13 KG	15 KG	19 KG	24 KG
---------	-------	-------	-------	-------



AUFBAUZEIT

	10FEET	4000	5000	6000
Doppelhub-Handpumpe	14 min	16 min	28 min	40 min
12v Akkupumpe	9 min	11 min	18 min	25 min
220v Elektropumpe	4 min	5 min	9 min	13 min



SICHERHEITSMERKMALE

Brandschutzklasse	B1
Wasserdicht	4000 mm



DRUCKOPTIONEN

Digital Heat-Transfer Druck	Druck auf farbigen Material
Digital Sublimation Druck	Druck auf weißen Material
Side Panel Druck	Vollbedruckt / beidseitig



FARBEN DACH/ SEITENTEILE/ VERBINDUNGSTEILE

Black	Light Grey 422 C	White	Blue 300 C	Navy 2767 C



FARBEN STÜTZSTRUKTUR

Black	Cool Grey 7 C	White	Sea Blue 299 C	Red 186 C



LIEFERUMFANG - STANDARD SET

- 1 x Dach

- 1 x Aufblasbare Stützstruktur

- 1 x Dachwechseleoption (Removable Roof)

- 1 x Ein-Kammer-System (One-Pump-System)

- 1 x Sandsäcke (Set à 4 Stck.)

- 1 x Transportrucksack

- 1 x Doppelhub-Handpumpe

- 1 x Reparatur Set

- 1 x Abspannseile (Set à 4 Stck.)



LIEFERUMFANG - EXKLUSIV SET

- 1 x Dach

- 1 x Stützstruktur

- 1 x Seitenteile (Version frei wählbar)

- 1 x Dachwechseleoption

- 1 x Einkammersystem

- 1 x Sandsäcke (Set à 4 Stck.)

- 1 x Transportrucksack

- 1 x Doppelhub-Handpumpe

- 1 x Reparaturset

- 1 x Abspannseile





ZUSATZARTIKEL

- Wassersäcke (Set à 4 Stck.) 

- Watertubes (zum Beschweren der Seitenteile) 

- Seitenteil 1 durchgängig 

- Seitenteil 2 mit PVC-Fenster / Mesh-Fenster 

- Seitenteil 3 mit vertikalem Reißverschluss 

- Seitenteil 4 mit ovalem Reißverschluss 

- Seitenteil 5 durchgängig PVC-Material 

- Seitenteil 6 durchgängig Mesh-Material 

- Seitenteil DZ mit zwei Reißverschlüssen * 

- Seitenteil RZ zum Wenden des Seitenteils 

- Dachoption Second Zipper SZ mit zwei Reißverschlüssen * 

- LED-Set 



ZUSATZARTIKEL

- Fusion 10Feet Verbindungsteil 10Feet > 10Feet 

- Fusion 10Feet40 Verbindungsteil 10Feet > 4 m 

- Fusion 4000 Verbindungsteil 4 > 4 m 

- Fusion 4050 Verbindungsteil 4 > 5 m 

- Fusion 5000 Verbindungsteil 5 > 5 m 

- Fusion 5060 Verbindungsteil 5 > 6 m 

- Fusion 6000 Verbindungsteil 6 > 6 m 

- Sunshade 

- Shade Extender 

- Doppelhub-Handpumpe / 12V Akkupumpe / 220V Elektropumpe

* Der Double Zipper ermöglicht es nur die untere Hälfte des Seitenteils einzuziehen.

* Der Second Zipper ermöglicht es sowohl Fusion als auch ein Side Panel einzuziehen.



Das Auto.

Das Auto.

Das Auto.

Das

Der sagt gibt Gas mit Erdgasantrieb

W 88 TB 343

GAZPROM



Unsere Zelte können durch eine große Auswahl an Farben und verschiedenen Bedruckungstechniken komplett individualisiert werden.



SO INDIVIDUELL WIE UNSERE PARTNER SIND UNSERE GYBE® PRODUKTE.



DER GYBE® COUNTER

Der **GYBE®** Counter ist die aufblasbare Theke für Messen, Events und Promotion.



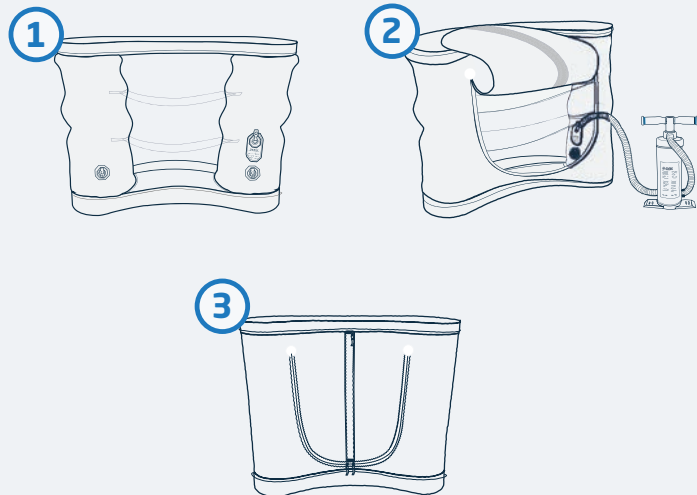

AUSPACKEN - AUFPUMPEN - FERTIG!

In nur drei Schritten ist der **GYBE®** Counter aufgebaut:

Pumpe mit dem Einlassventil verbinden, Luft einfließen lassen. Die Stützstruktur richtet sich auf, der Counter steht.

Das kleine Packmaß ermöglicht einen unbeschwerteten Transport und einen flexiblen Einsatz.



INDIVIDUALISIERBAR

Das Display des Counters ist schnell und unkompliziert austauschbar und kann vollständig individuell bedruckt werden. Somit kann der Counter an das Gesamtbild Ihres Auftrittes angepasst werden und wird zum zusätzlichen Blickfang.



ABMESSUNG

Höhe	1.04 m
Breite	1.22 m
Tiefe	0.36 m



Gewicht	14 KG
---------	-------



AUFBAUZEIT

Doppelhub-Handpumpe	5 min
12V Akkupumpe	1 min



LIEFERUMFANG

- 1 x Counter (Thekenplatte + Unterteil, Stützstruktur)
- 1 x Austauschbares Display (inkl. vollflächigem 4C Sublimationsdruck)
- 1 x Transporttasche
- 1 x Doppelhub-Handpumpe
- 1 x Reparatur Set



ZUSATZARTIKEL

- Austauschbares Display
- 12V Akkupumpe

DER GYBE® COUNTER - ZEIGEN SIE IHRE BESTE SEITE!





CHEVROLET



CHEVROLET



CHEVROLET

FIRMENICH

FIRMENICH

adidas

adidas

boost
your run!

DER GYBE® SITTING TUBE

Der **GYBE®** Sitting Tube ist die aufblasbare Sitzgelegenheit für Messen und Events.





EINFACH BEQUEM SITZEN

Der **GYBE®** Sitting Tube ist im Handumdrehen aufgebaut.

Pumpe mit dem Einlassventil verbinden, die Luft fließt ein und der Sitting Tube richtet sich auf, fertig.

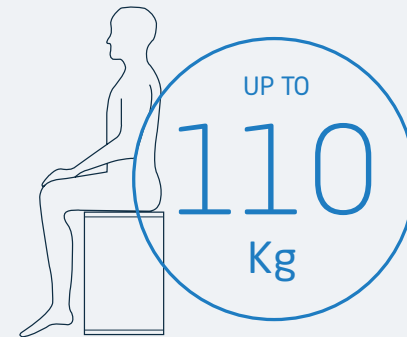

CERTIFIED ACC. TO:

DIN EN 581

TECHNISCHE MERKMALE

Der **GYBE®** Sitting Tube besitzt eine DIN-Zertifizierung und ist mit bis zu 110 kg belastbar. Durch eine vollflächige individuelle Bedruckung kann der GYBE® Sitting Tube perfekt an Ihr optisches Konzept angepasst werden.



ABMESSUNG

Höhe	51.0 cm
Durchmesser (Sitzfläche)	39.0 cm
Umfang	122.5 cm



Gewicht	1.6 KG
---------	--------



LIEFERUMFANG

- 1 x Aufblasbarer Sitzhocker (inkl. vollflächigem 4C Sublimationsdruck)
- 1 x Tragetasche



AUFBAUZEIT

- Doppelhub-Handpumpe
- 1 min

DER GYBE® SITTING TUBE - SIE WERDEN PLATZIERT!



DIE GYBE® STAR LOUNGE

GYBE® hat das Sternzelt revolutioniert. Nicht nur die besondere Dachform mit der aufblasbaren Mittelsäule, sondern auch die einzigartige integrierte Lichtquelle schafft eine beeindruckende Atmosphäre für unvergessliche Events.



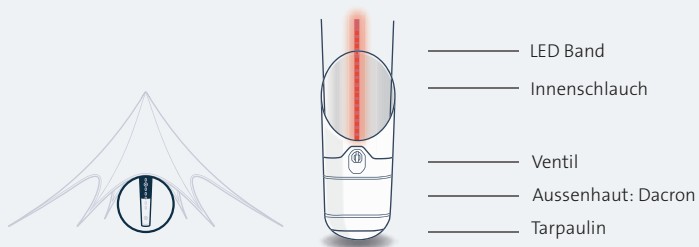

AUSPACKEN - AUFPUMPEN - SPOT AN!

Die aufblasbare Lichtsäule ist in wenigen Minuten aufgebaut. Im Anschluss wird das sternförmige Dach über die Säule gespannt. Aufgrund ihrer Konstruktion besitzt die **GYBE®** Star Lounge ein geringeres Eigengewicht sowie ein kleineres Packmaß als konventionelle Sternzelte und kann somit leichter transportiert werden.

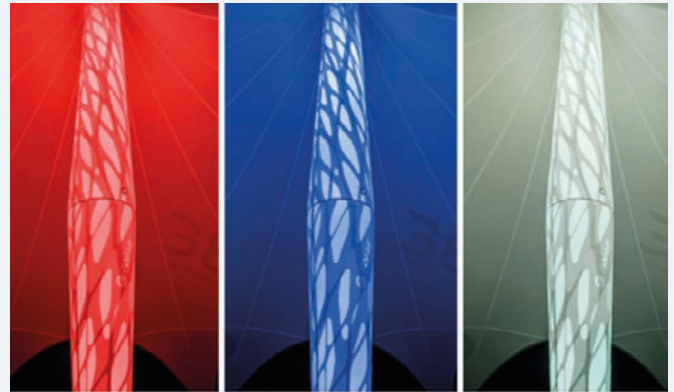

WERBEFLÄCHE UND LICHTSÄULE

Die klassische Mittelstange eines Sternzelts wurde bei der **GYBE®** Star Lounge durch eine aufblasbare Lichtsäule ersetzt, die zudem individuell bedruckt werden kann. Dies sorgt nicht nur für eine stimmungsvolle Illumination sondern auch für die einzigartige Inszenierung Ihrer Werbebotschaft.

DIE LICHTSÄULE

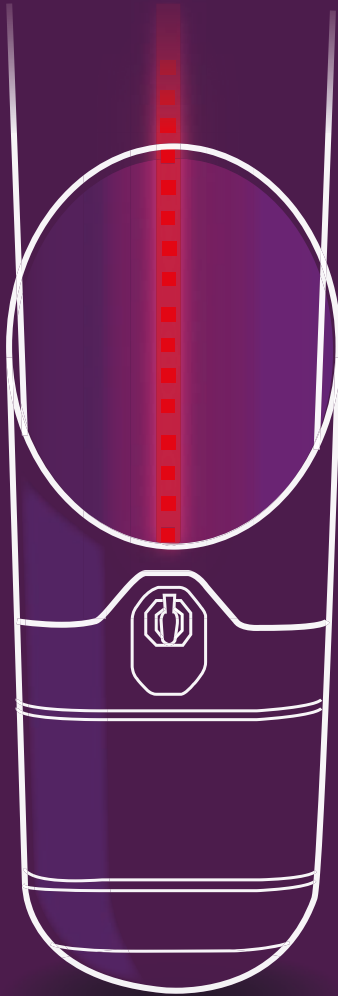

Das integrierbare 12-Volt Lichtband mit 120 RGB-Dioden pro Laufmeter erstreckt sich über die gesamte Höhe der Stützstruktur. Durch das Zusammenwirken der LEDs im Inneren der Säule können sämtliche Farben des RGB-Farbraums wiedergegeben werden. Durch die extrem hohe Anzahl der Dioden ist das Lichtband besonders lichtstark. Mühelos steuern Sie mit der Touch-Fernbedienung alle Funktionen wie Farbton, Intensität oder Lichteffekte.

FEATURES

Alle Zubehörteile können farblich abgestimmt und durch verschiedene Bedruckungstechniken auf Ihre Ansprüche angepasst werden.

SIDE PANELS



Für die **GYBE®** Star Lounge können Sie unter vier verschiedenen Seitenteilen auswählen.

EXTENSION MODUL



In Verbindung mit dem Sonnendach ermöglicht das Extension Modul Zelte gleicher Größe zu kombinieren, um eine größere Fläche abzudecken und beeindruckende Loungeplätze zu schaffen.

STÜTZSTRUKTUR MIT RGB-LED BAND



Die aufblasbare Stützstruktur besteht aus einer hochfesten Dacron-Außenhaut. Für den luftdichten Innenschlauch wird eine dehnbare PU-Folie verwendet. Das integrierbare 12-Volt Lichtband mit 120 RGB-Dioden pro Laufmeter erstreckt sich über die gesamte Höhe der Stützstruktur.



SUN SHADE

Das Sonnendach erweitert nicht nur schattenwerfende Fläche, sondern ermöglicht auch mit Hilfe des Extension Moduls, Zelte miteinander zu verbinden.





ABMESSUNG

	11 m	14 m
Höhe	5.4 m	6.2 m
Breite	11.0 m	14.0 m
Länge	11.0 m	14.0 m
Grundfläche	78.0 m ²	127.0 m ²
Durchgangshöhe	2.2 m	2.45 m



Gewicht	20 KG	28 KG
---------	-------	-------



AUFBAUZEIT

	11 m	14 m
Doppelhub-Handpumpe	20 min	25 min
12v Akkupumpe	15 min	18 min
220v Elektropumpe	10 min	12 min



SICHERHEITSMERKMALE

Brandschutzklasse	B1
Wasserdicht	4000 mm



DACHFARBEN

Black	Light Grey 422 C	White	Blue 300 C	Navy 2767 C



LIEFERUMFANG

1 x Zeltdach
1 x Inflatable ohne RGB-LED Band
2 x Bodenhaken 30 cm
6 x Bodenhaken 50 cm
1 x Transporttasche
1 x Doppelhub-Handpumpe
1 x Aufbauhilfe



ZUSATZARTIKEL

Inflatable mit RGB-LED	
Inflatable ohne RGB-LED	
Seitenteil 1 durchgängig	
Seitenteil 2 durchgängig PVC	
Seitenteil 3 mit vertikalem Reißverschluss	
Seitenteil 4 durchgängig Mesh-Material	
Dach	
Sunshade	
Fusion 11 > 11 m oder Fusion 14 > 14 m	
Extension Modul	
Doppelhub-Handpumpe / 220v Elektropumpe / 12v Akkupumpe	

FIRMEN, DIE UNS VERTRAUEN:

FOCUS



Sparkasse



rivella

Canon



ADAC



Mercedes-Benz



MAGNUM



Kawasaki

NISSAN



Audi



PEUGEOT



ORIGINE.
Our Technology. Your Vision.

GARMIN.

SAMSUNG



e-on



BURTON



Allianz



SportScheck

ROSSMANN
Mein Drogeriemarkt



OSRAM



OAKLEY



PHILIPS

CAMP DAVID



Rauchen ist tödlich



DRUCKVERFAHREN



DRUCK IN SEINER VOLLENDETSTEN FORM - BRILLANTER ALS DIE REALITÄT.

Die **GYBE®** Produkte bestechen nicht nur durch ihr außergewöhnliches Design, dank eines modernen Druckverfahrens können die **GYBE®** Produkte fotorealistisch bedruckt werden. Mittels modernem Veredlungsverfahren werden Ihre **GYBE®** Produkte zur Leinwand von brillanten Fotos mit beeindruckender Schärfe, hoher Farbinsensitivität und bestechender Auflösung.



HALTBARKEIT



4C-FARBDRUCK



BRILLANZ

SUBLIMATIONSDRUCK FÜR GROSSE FLÄCHEN

Der Sublimationsdruck ist ein Druckverfahren, bei dem die Farbpigmente tief in den zu bedruckenden Stoff eingebracht werden. Dabei wird eine Sublimationsfolie digital in Fotoqualität bedruckt und anschließend durch Druck und Hitze auf den Stoff übertragen. Das Druckergebnis ist äußerst brillant, da durch die eingebrachte Wärme die Pigmente an Leuchtkraft gewinnen und dauerhaft an den Fasern des Gewebes anhaften.

Der Sublimationsdruck eignet sich hervorragend für große oder vollflächige Motive. Gedruckt werden kann über die gesamte Breite der Stoffbahn, was ein Einfärben von Dächern oder Seitenteilen in Ihren Corporate Identity-Farben ermöglicht.

①

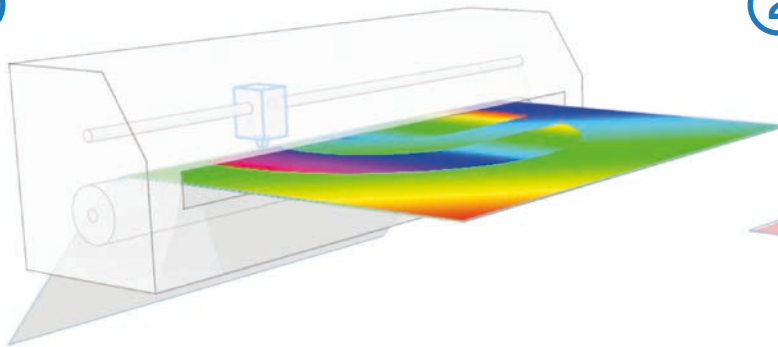

SCHRITT 1

Zunächst wird die Spezialfolie mit dem gewünschten Motiv seitenverkehrt bedruckt. Die verwendete Tinte besitzt viele farbgebende Pigmente und ist hoch konzentriert.

②

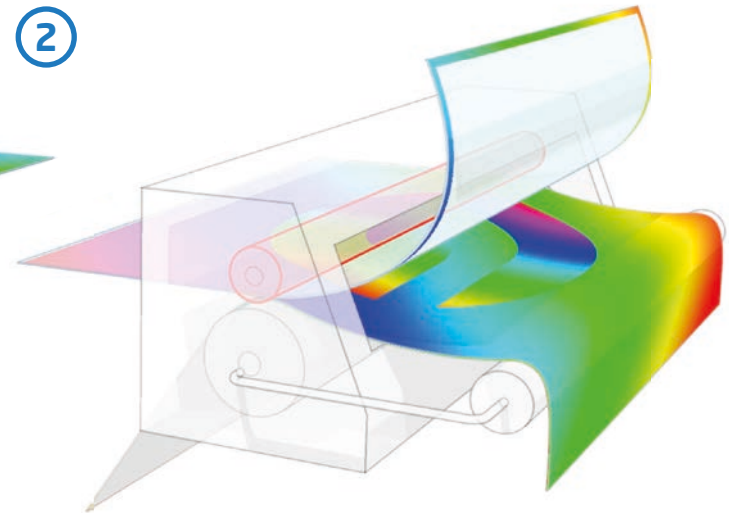

SCHRITT 2

Im Anschluss wird der zu bedruckende Stoff mit der Spezialfolie durch eine Hitzepresse gezogen. Hierbei wird unter hoher Temperatur und Druck der Farbstoff von der Trägerfolie auf den Stoff übertragen.

TRANSFERDRUCK FÜR KLEINE ZU BEDRUCKENDE FLÄCHEN

Im Unterschied zum Sublimationsdruck eignet sich der Transferdruck speziell für kleine bis mittelgroße Motive, welche auf farbigem Stoff zur Geltung kommen sollen. Es wird digital in Fotoqualität eine Latextinte auf eine Trägerfolie gedruckt. Diese Folie wird dann entsprechend des Motivs zugeschnitten und unter Druck und Hitze auf die Oberfläche des Stoffes aufgebracht. Da die Trägerfolie weiß ist, wird das Druckergebnis auch auf farbigen und sogar schwarzen Materialien perfekt.

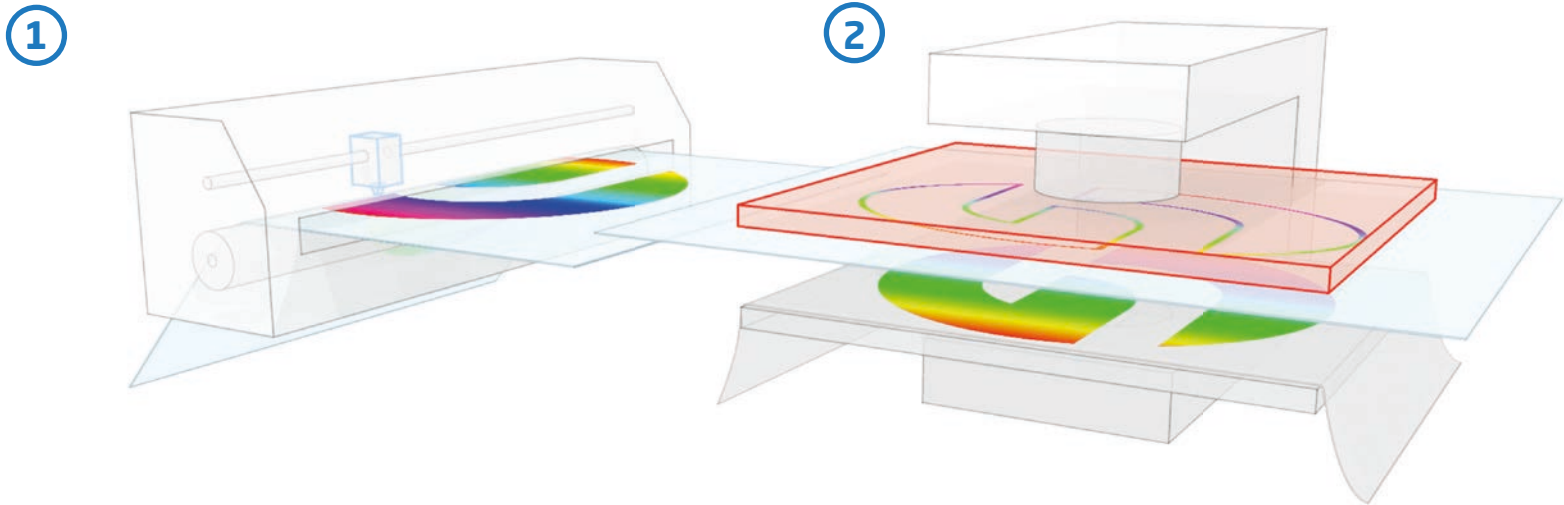

SCHRITT 1

Zunächst wird die Spezialfolie (Transfer) mit dem gewünschten Motiv bedruckt.

SCHRITT 2

Im Anschluss wird die Transferfolie anhand des Motivs zugeschnitten. Der zu bedruckende Stoffausschnitt wird faltenfrei auf der Transferpresse ausgebreitet und die Transferfolie auf den Stoff positioniert. Unter Hitze und hohem Druck wird die Transferfolie auf den Stoff übertragen.





GYBE



lotu
o.w

GY BE 101

IMPRESSUM

brandamba GmbH

Rotbachstr. 11
53894 Mechernich
Deutschland

MEHR INFORMATIONEN

www.brandamba.com
office@brandamba.com

KONTAKT

Tel: +49 (0) 2443 – 984208-1
Fax: +49 (0) 2443 – 9842089

