



# VB 4

Quick Start Guide

快速入门

Kurzanleitung

Guide de Démarrage Rapide

Guía de Inicio Rápido

Inizio Rapido

クイックスタートガイド

V 1.0

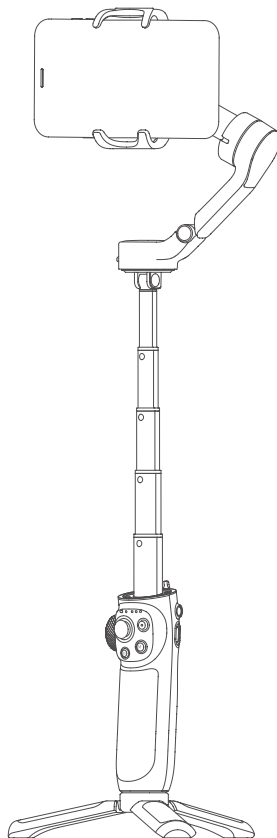

<b>EN</b>	Quick Start Guide	1/
<b>CN</b>	快速入门	7/
<b>DE</b>	Kurzanleitung	13/
<b>FR</b>	Guide de Démarrage Rapide	19/
<b>ES</b>	Guía de Inicio Rápido	25/
<b>IT</b>	Inizio Rapido	31/
<b>JP</b>	クイックスタートガイド	37/



# VB 4

Quick Start Guide

EN V1.0

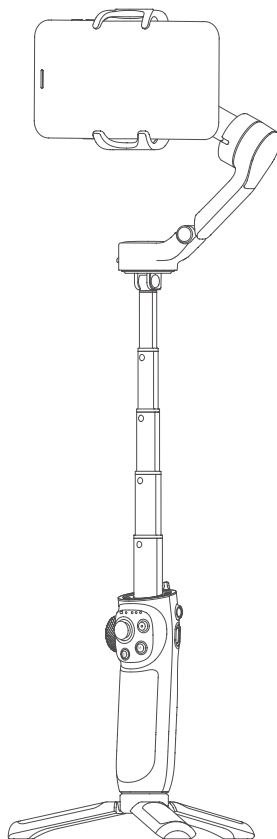

## Quick Start Guide

### 1. Overview

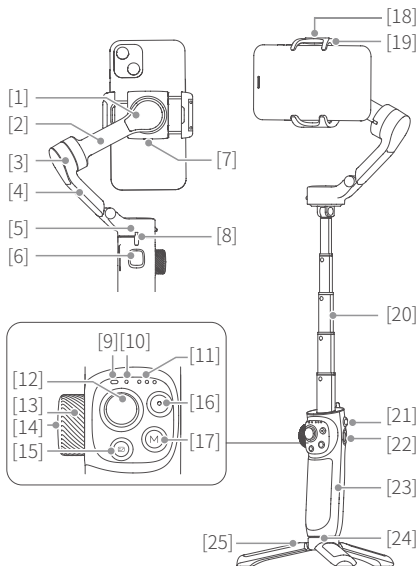

- [1] Roll axis
- [2] Cross arm
- [3] Tilt axis
- [4] Vertical arm
- [5] Pan axis
- [6] Trigger button  
(custom functions in App)
- [7] USB-C port for accessories
- [8] Limitation
- [9] Status/Battery indicator
- [10] Bluetooth indicator
- [11] Follow status indicator
- [12] Joystick
- [13] Knob
- [14] Knob function switching button
- [15] Album button
- [16] Shutter button
- [17] M button  
(custom functions in App)
- [18] Magnetizable nameplate
- [19] Smartphone holder
- [20] Extendable rod
- [21] Power button
- [22] USB-C port
- [23] Handle (built-in battery)
- [24] 1/4 inch thread hole
- [25] Tripod

\* This product dose NOT include smartphone.

### 2. Quick Experience

#### Step 1: Unfold and fold

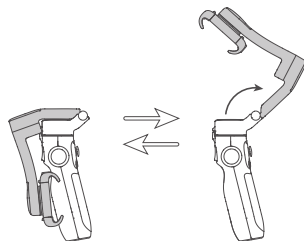

#### Step 2: Smartphone Installation

It is recommended to remove the smartphone case before installation.

Keep the logo of the smartphone holder upward. Keep the smartphone holder in center.

If the smartphone tilted, please move the smartphone left or right to make it horizontal.

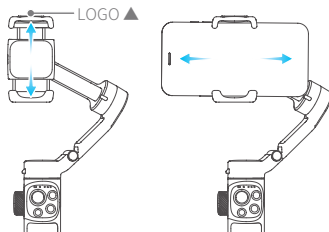

#### Step 3: Power ON/OFF/Standby

It is recommended to install your smartphone and balance gimbal before power on the gimbal.

Power ON/OFF: Long press the power button and release it when you hear the tone.

Enter standby mode: Double tap the power button to enter standby mode. Tap again to wake up.

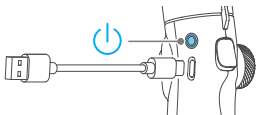

### 3. Charging

Please fully charge the battery before power on the gimbal for the first time.

Connect the USB-C cable to charge.

### 4. Landscape & Portrait Mode Switching

Double click the M button or manually rotate the smartphone holder to switch between landscape and portrait mode.

Do not make anti-clockwise rotation in landscape mode,  
Do not make clockwise rotation in portrait mode.

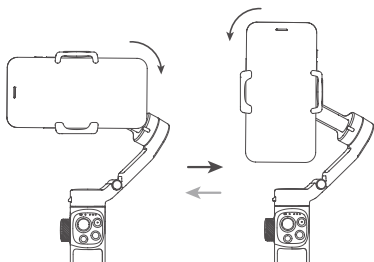

### 5. Tripod

The tripod is attached to the bottom of the gimbal in a rotating manner. According to the needs of shooting, choose whether to install it.

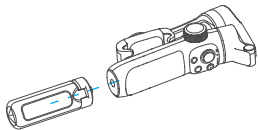

### 6. Extend and Reset the Handle

Hold the handle with one hand, hold the bottom of pan axis with other hand.

Extending: Pull the extendable rod out to suitable length.

Reset: Push upper grip to make the extendable bar down to handle part.

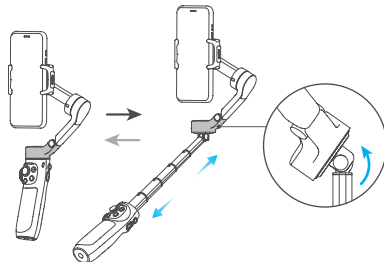

### 7. Connection

#### 7.1 Bluetooth Connection

Turn on the gimbal.

Method one: Download and install Feiyu ON App, run the App, follow the prompts to turn on and connect with the Bluetooth.

Method two: Turn on the smartphone Bluetooth, connect the gimbal Bluetooth in the setting of phone, e.g. FY\_VB4\_XX.

If fail to find the Bluetooth:

Method one: Shut down the App in the background.

Method two: Move downward the joystick and triple tap the power button at the same time to reset the Bluetooth connection of gimbal. (And the Bluetooth can only be reconnected after reboot the gimbal)

#### 7.2 App Connection

Download the Feiyu ON App

Scan the QR code to download the app, or search for "Feiyu ON" in the App Store or Google Play.

\* Requires iOS 12.0 or above, Android 8.0 or above.



iOS



Android

## 8. Common Operation

- ① [Basic]: VB 4 can achieve those functions after balanced gimbal.
- ② [Bluetooth]: New available function which achieved after connected smartphone via Bluetooth with the functions in condition ① still available.
- ③ [App]: New available function which achieved via Feiyu ON App with the functions in condition ①, ② still available.

Button	Condition	Function
<b>Power button</b>	[Basic]	<p><b>Power off:</b></p> <ul style="list-style-type: none"> <li>Long press: power on</li> <li>Single tap: check battery level</li> </ul> <p><b>Power on:</b></p> <ul style="list-style-type: none"> <li>Long press: power off</li> <li>Double tap: enter standby mode (tap again to wake up)</li> </ul>
	[App]	<ul style="list-style-type: none"> <li>Single tap: enter/quit shortcut menu in App</li> </ul>
<b>Knob function switching button</b>	[Basic]	<p>Switch the control object of dial:</p> <ul style="list-style-type: none"> <li>Single tap (tone: beep): When control zoom/focus: switch the control object of dial between <u>focus/zoom (default)</u>, cyclically</li> <li>When control axes: switch the control object of dial among <u>tilt/pan/roll (default)</u> axis, cyclically</li> </ul> <p>• Long press (tone: beep beep): switch the dial between <u>control axes/control focus and zoom (default)</u>.</p>

Button	Condition	Function
<b>Knob</b>	[Basic]	<ul style="list-style-type: none"> <li>Rotate: When control <u>focus/zoom (default)</u>, control <u>focus/zoom (default)</u>. When control axes: control the movement of the <u>roll (default)/tilt/pan axis</u>.</li> </ul>
	[Basic]	Control the movement of the tilt and pan axes
<b>Joystick</b>	[App]	<ul style="list-style-type: none"> <li>Select setting option</li> <li>After enter album: move to left to choose previous photo/video; move to right to choose next photo/video; move upward to play/pause; move downward to play/pause</li> </ul>
	[Bluetooth]	<p>When original camera App is in photo mode:</p> <ul style="list-style-type: none"> <li>Press half way: focus</li> <li>Single tap (fully): take photo</li> </ul>
<b>Shutter button</b>	[App]	<p>When original camera App is in video mode:</p> <ul style="list-style-type: none"> <li>Single tap (fully): start/stop recording</li> </ul> <p>In photo mode:</p> <ul style="list-style-type: none"> <li>Press half way: focus</li> <li>Single tap (fully): take photo</li> </ul> <p>In video mode:</p> <ul style="list-style-type: none"> <li>Press half way: pause/continue recording</li> <li>Single tap (fully): start/stop recording</li> </ul>
	[Basic]	<ul style="list-style-type: none"> <li>Single tap: switch among <u>pan follow/ all follow/follow mode (default)</u>, cyclically</li> <li>Double tap: landscape and portrait mode switching</li> </ul>
<b>M button</b>	[App]	Customize the function of single tap

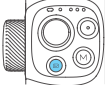
Button	Condition	Function
<b>Album button</b>		
	App	Single tap: enter/exit album

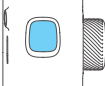
<b>Trigger button</b>	Basic	<ul style="list-style-type: none"> <li>Long press: lock mode (release it to exit)</li> <li>Double tap: recenter</li> </ul>
	App	<ul style="list-style-type: none"> <li>Single tap: start AI face tracking</li> <li>Triple tap: switch front/rear camera</li> <li>Customize the function of single tap/long press</li> </ul>

## 9. Indicator

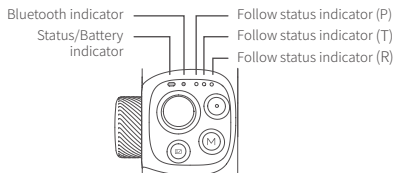

### 9.1 Status/Battery indicator

Indicator while charging:

Status/Battery indicator	Descriptions
Green light stays on	Charge completed
Yellow light stays on	Charging
Flashes yellow and red alternately	Low power
Red light keeps flashing quickly	Low power, will auto power off
Breathing light (Yellow)	Standby mode

Indicator while using:

Status/Battery indicator	Descriptions
Green light stays on	High level of battery
Blue light stays on	Medium level of battery
Red light keeps flashing slowly	Low power
Red light keeps flashing quickly	Low power, will auto power off
Breathing light (Green)	Standby mode

### 9.2 Bluetooth indicator

Bluetooth indicator	Descriptions
Blue light stays on	Bluetooth connected
Blue light flash	Bluetooth disconnected/ Bluetooth connected, App disconnected
Blue light keeps flashing quickly	Reset Bluetooth connection of gimbal

### 9.3 Follow status indicator





Follow status indicator	Descriptions
White lights turn on in turn then grow solid white	Powering on
	Pan follow
	Follow mode (default)
	All follow mode
	Lock mode

Figure:  Light on    Light off

## 10. Specifications

Product name: Feiyu VB 4 3-Axis Handheld Gimbal for Smartphone

Product model: FeiyuVB4

Max. Tilt Range: -20° ~ +35° (±3°)

Max. Roll Range:  $-60^{\circ} \sim +60^{\circ} (\pm 3^{\circ})$   
Max. Pan Range:  $-80^{\circ} \sim +185^{\circ} (\pm 3^{\circ})$   
Size: About  $98.5 \times 159.5 \times 52.8\text{mm}$  (folded)  
Net gimbal Weight: About 335g (not including tripod)  
Battery: 950mAh  
Charging time:  $\leq 2.5\text{h}$   
Battery Life:  $\leq 6.5\text{h}$  (test in lab environment with 205g load)  
Payload Capability:  $\leq 260\text{g}$  (after balanced)  
Adapter smartphones: iPhone & Android phones (the width of the phone  $\leq 88\text{mm}$ )

**Packing list:**

Main body  $\times 1$ , Tripod  $\times 1$ , USB-C cable  $\times 1$ ,  
Portable bag  $\times 1$ , Manual  $\times 1$

**Notice:**

1. Make sure motor spinning is not blocked by external force when the product is power on.
2. The product DO NOT contact water or other liquid if the product is not mark waterproof or splash-proof. Waterproof and splash-proof product DO NOT contact sea water or other corrosive liquid.
3. DO NOT disassembly the product except marked detachable. It need send to FeiyuTech after-sales or authorized service center to fix it if you accidentally disassembly and cause abnormal work. The relevant costs are borne by user.
4. Prolonged continuous operation may cause the product surface temperature to rise, please operate carefully.
5. DO NOT drop or strike the product. If the product is abnormal, contact FeiyuTech after-sales support.

**Storage and Maintenance:**

1. Keep the product out of the reach of children and pets.
2. DO NOT leave the product near heat sources such as a furnace or heater. DO NOT leave the product inside of a vehicle on hot days.
3. Please storage the product in dry environment.
4. DO NOT overcharge or overuse the battery, otherwise it will cause damage to the battery core.
5. Never use the product when the temperature is too high or too low.





# VB 4

快速入门

CN V1.0

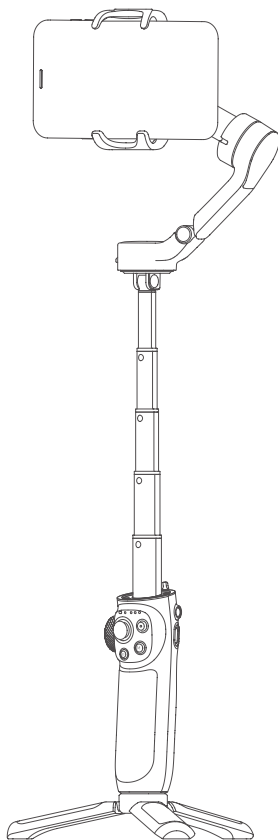

## 快速入门

### 1. 产品概览

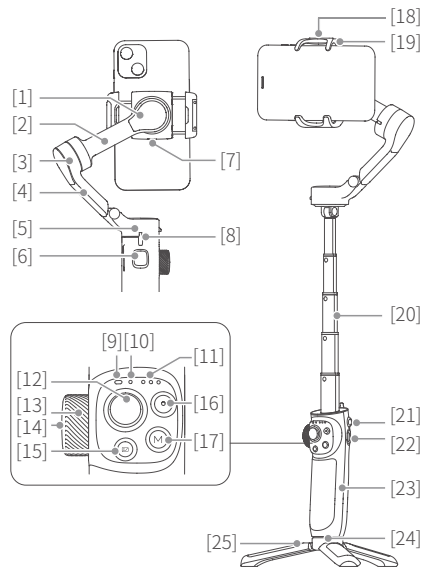

- [1] 横滚轴
- [2] 横臂
- [3] 俯仰轴
- [4] 竖臂
- [5] 航向轴
- [6] 扳机键 (App 内可自定义)
- [7] Type-C 拓展配件口
- [8] 限位
- [9] 状态 / 电量指示灯
- [10] 蓝牙指示灯
- [11] 跟随状态指示灯
- [12] 摇杆
- [13] 拨轮键

- [14] 拨轮功能切换键
- [15] 相册键
- [16] 拍摄键
- [17] M 键 (App 内可自定义)
- [18] 磁吸位
- [19] 手机夹
- [20] 伸缩杆
- [21] 电源键
- [22] Type-C 充电端口
- [23] 手柄 (内置电池)
- [24] 1/4 英寸螺纹孔
- [25] 三脚架

\* 本产品不含手机。

### 2. 快速体验

#### 步骤 1: 折叠 / 展开

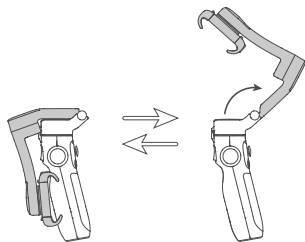

#### 步骤 2: 安装手机

安装前建议取下手机保护套。

稳定器电源关闭的情况下，拉开手机夹具，将手机左右居中置入。

若手机倾斜，可左右移动手机至水平。

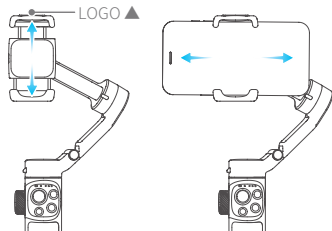

#### 步骤 3: 开机 / 关机 / 待机

建议：手机安装调平和稳固后再开机。

开机 / 关机：长按电源键，听到提示音后松开。

待机：双击电源键，进入待机模式；再次单击则唤醒。

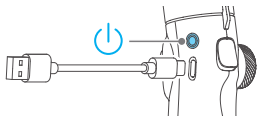

### 3. 充电

首次使用前，请务必给本机充满电。

使用 Type-C 线充电。

### 4. 横竖拍切换

双击 M 键或手动转动手机夹具，可切换横拍 / 竖拍。  
手动转动时请注意，横拍时手机不可再逆时针转动，竖拍时手机不可再顺时针转动。

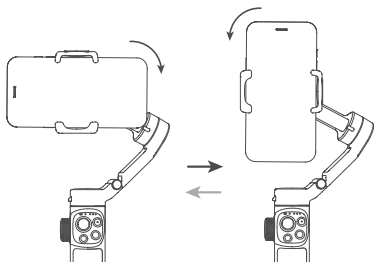

### 5. 三脚架

三脚架与主机手柄底部以旋转方式连接，根据拍摄需要，选择安装。

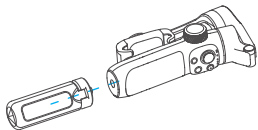

### 6. 伸缩杆的使用

机身展开后，一手握住手柄，一手握住航向轴下端。

拉伸：施力将伸缩杆拉出到适合长度。

还原：施力使竖臂下端至与手柄上端贴合。

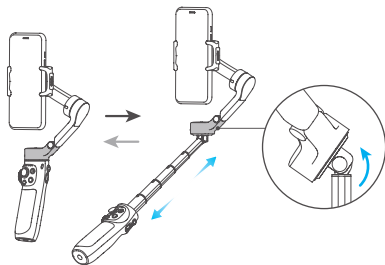

### 7. 连接

#### 7.1 蓝牙连接

开启稳定器。

方法一：下载安装 Feiyu ON App，打开 App，按提示开启蓝牙并连上 App。

方法二：手机设置 - 打开蓝牙。连接稳定器蓝牙，如 FY\_VB4\_XX。

如搜不到，可以尝试：

方法一：后台关闭 Feiyu ON App。

方法二：通过“摇杆向下 + 电源键三击”，清空蓝牙连接信息。（机器重启后才能再次与其他对象配对）

#### 7.2 App 连接

下载安装 Feiyu ON App

扫描二维码或在应用商店搜索“Feiyu ON”下载。

\* 系统要求：iOS 12.0 或更高版本，Android 8.0 或更高版本

\* Android 版本请使用浏览器扫描二维码下载





iOS



Android

## 8. 常用操作

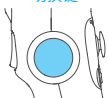
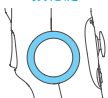
- ① **常规**：调平后，使用 VB 4 可实现所述功能。
- ② **蓝牙**：在①的基础上，连接手机蓝牙后可新增实现的功能。
- ③ **App**：在①、②的基础上，通过 Feiyu ON App 可新增实现的功能。

按键	条件	功能
 <p><b>电源键</b></p>	<b>常规</b>	<p><b>关机状态：</b></p> <ul style="list-style-type: none"> <li>• 长按：开机</li> <li>• 单击：查看电量</li> </ul> <p><b>开机状态：</b></p> <ul style="list-style-type: none"> <li>• 长按：关机</li> <li>• 双击：进入待机（再次单击即可唤醒）</li> </ul>
	<b>App</b>	<ul style="list-style-type: none"> <li>• 单击：进入 / 退出 App 快捷菜单页面</li> </ul> <p>切换拨轮键的控制对象：</p> <ul style="list-style-type: none"> <li>• 单击（提示音 bi）： 在控制变焦和跟焦模式下： 循环切换跟焦 / 变焦（默认） 在控轴模式下： 循环切换俯仰 / 航向 / 横滚（默认）</li> <li>• 长按（提示音 bi bi）： 循环切换控轴模式 / 控制变焦和跟焦模式（默认）</li> </ul>
 <p><b>拨轮功能切换键</b></p>	<b>常规</b>	<ul style="list-style-type: none"> <li>• 单击（提示音 bi bi）： 循环切换控轴模式 / 控制变焦和跟焦模式（默认）</li> </ul>
	<b>App</b>	<ul style="list-style-type: none"> <li>• 旋转： 在控制变焦和跟焦模式下： 控制变焦（默认）/ 跟焦</li> <li>在控轴模式下： 控制横滚（默认）/ 俯仰 / 航向</li> </ul>
 <p><b>拨轮键</b></p>	<b>常规</b>	<ul style="list-style-type: none"> <li>• 旋转： 在控制变焦和跟焦模式下： 控制变焦（默认）/ 跟焦</li> <li>在控轴模式下： 控制横滚（默认）/ 俯仰 / 航向</li> </ul>
	<b>App</b>	<ul style="list-style-type: none"> <li>• 设置选项选择</li> <li>• 进入相册功能时： 左推选择上条素材； 右推选择下条素材； 上推播放 / 暂停； 下推播放 / 暂停</li> </ul>
 <p><b>摇杆</b></p>	<b>常规</b>	<ul style="list-style-type: none"> <li>• 控制俯仰、航向轴转动</li> </ul>
	<b>App</b>	<ul style="list-style-type: none"> <li>• 设置选项选择</li> <li>• 进入相册功能时： 左推选择上条素材； 右推选择下条素材； 上推播放 / 暂停； 下推播放 / 暂停</li> </ul>

按键	条件	功能
 <p><b>拍摄键</b></p>	<b>蓝牙</b>	<ul style="list-style-type: none"> <li>• 系统相机处于拍照状态： • 半按：对焦</li> <li>• 单击（全按）：拍照</li> </ul>
	<b>App</b>	<ul style="list-style-type: none"> <li>• 系统相机处于录像状态： • 单击（全按）：开始 / 结束录像</li> <li>• 处于拍照状态： • 半按：对焦</li> <li>• 单击（全按）：拍照</li> <li>• 处于录像状态： • 半按：暂停 / 继续录像</li> <li>• 单击（全按）：开始 / 结束录像</li> </ul>
 <p><b>M键</b></p>	<b>常规</b>	<ul style="list-style-type: none"> <li>• 单击： 循环切换航向跟随 / 全跟随 / 航向俯仰跟随（默认）</li> <li>• 双击：横拍 / 竖拍切换</li> </ul>
	<b>App</b>	<ul style="list-style-type: none"> <li>• 可自定义单击操作功能</li> </ul>
 <p><b>相册键</b></p>	<b>App</b>	<ul style="list-style-type: none"> <li>• 单击：进入 / 退出相册</li> </ul>
	<b>常规</b>	<ul style="list-style-type: none"> <li>• 按住：全锁定（松开退出）</li> <li>• 双击：复位</li> </ul>
 <p><b>扳机键</b></p>	<b>常规</b>	<ul style="list-style-type: none"> <li>• 按住：全锁定（松开退出）</li> <li>• 双击：复位</li> </ul>
	<b>App</b>	<ul style="list-style-type: none"> <li>• 单击：智能人脸跟随</li> <li>• 三击：切换前 / 后镜头</li> <li>• 可自定义单击、长按等操作功能</li> </ul>

## 9. 指示灯



## 9.1 状态 / 电量指示灯

充电时：

状态 / 电量指示灯	说明
绿灯常亮	充电完成
黄灯常亮	充电中
黄灯红灯交替闪烁	电量低
红灯快闪	电量低，即将关机
呼吸灯（黄）	待机状态

使用时：



状态 / 电量指示灯	说明
绿灯常亮	高电量
蓝灯常亮	中电量
红灯慢闪	电量低
红灯快闪	电量低，即将关机
呼吸灯（绿）	待机状态

## 9.2 蓝牙指示灯

蓝牙指示灯	说明
蓝灯常亮	蓝牙已连接
蓝灯闪烁	蓝牙未连接 / 蓝牙已连接，App 未连接
蓝灯快闪	清空蓝牙中

## 9.3 跟随状态指示灯

跟随状态指示灯	说明
白灯依次点亮后常亮	正在开机
	航向跟随
	航向俯仰跟随（开机默认）

跟随状态指示灯	说明
	全跟随
	全锁定

图示： 灯亮起  灯熄灭

## 10. 参数

产品名称：飞宇 VB4 三轴手机手持稳定器

产品型号：FeiyuVB4

俯仰工作角度：-20° ~ +35° (±3°)

横滚工作角度：-60° ~ +60° (±3°)

航向工作角度：-80° ~ +185° (±3°)

产品尺寸：约 98.5×159.5×52.8mm( 收纳 )

主机重量：约 335g ( 不含三脚架 )

电池容量：950mAh

充电时长：≤ 2.5 小时

续航时间：≤ 6.5 小时 ( 载重 205 克，实验室测试 )

最大载重：≤ 260g ( 重心平衡状态下 )

适配参考机型：iPhone 系列及 Android 系列手机 ( 手机宽度 ≤ 88mm )

清单：

主机 ×1，三脚架 ×1，Type-C 充电线 ×1，收纳袋 ×1，说明书 ×1

注意：

1. 确保稳定器开启过程及开启后，电机转动不受外力阻挡。
2. 请勿将稳定器接触到水或其他液体。
3. 请勿拆卸稳定器整机，如不慎拆开导致工作异常，请寄回重新调试。由此产生的费用全部由客户承担。
4. 长时间持续工作可能导致电机表面温度升高，请谨慎操作。
5. 严禁摔落或碰撞，摔落或碰撞稳定器有可能使其损坏，导致工作异常。如出现摔落或碰撞导致工作异常，请及时联系售后。

存储和保养：

1. 请将本产品存放在儿童及宠物接触不到的地方。
2. 禁止将本产品放在靠近热源（火炉或加热器等）的地方以及置于热天的汽车内。
3. 请在干燥的环境中存储。
4. 切勿过充、过放电池，否则将对电芯造成损害。
5. 切勿在温度太高或太低的环境下使用本产品。

#### 免责声明:

感谢您使用飞宇稳定器。本文所提及的内容关系到您的安全、合法权益及责任，请务必认真阅读，以及按照指导正确设置和使用本产品。不按照本文的说明和警告来操作，可能会给您和周围人带来伤害，损坏本产品或周围产品。

禁止任何用户的任何非法用途。用户将为购买和使用产品的一切行为负责。对于本产品，本公司不承担终端客户对本产品所有调试和使用当中的风险和责任（包括直接或间接或者第三方的损失）。

我公司对于任何从非正常渠道获得或不明用途的产品，将不予任何服务。



# VB 4

Kurzanleitung

DE V1.0

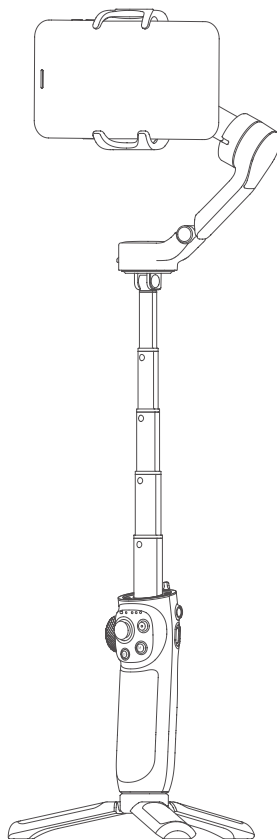

## Kurzanleitung

### 1. Eine Produktübersicht

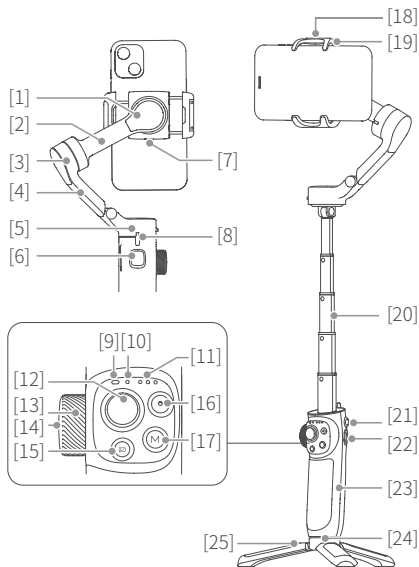

- [1] Kreuzrollen
- [2] Horizontaler Arm
- [3] Neigungsachse
- [4] Vertikaler Arm
- [5] Überschriftsachse
- [6] Auslösetaste
- (selbstdefiniert in der App)
- [7] Typ-C-Erweiterungsanschluss für Zubehör
- [8] Grenze
- [9] Status-/Leistungsanzeige
- [10] Bluetooth-Anzeige
- [11] Verfolgerstatusanzeige
- [12] Fünf-Wege-Wippe
- [13] Drehradtaste
- [14] Tasten für die Funktionsumschaltung des Drehrades
- [15] Album-Taste
- [16] Aufnahmetaste
- [17] M-Taste
- (innerhalb der App anpassbar)
- [18] Magneti sche Position
- [19] Handyhalterung
- [20] Teleskopstange
- [21] Power Taste
- [22] Typ-C-Ladeanschluss
- [23] Handgriff (integrierte Batterie)
- [24] 1/4 Zoll Gewindeloch
- [25] Stativ

\* Dieses Produkt enthält kein Handy.

## 2. Schnelle Erfahrung

### Schritt 1: Falten/Expandieren

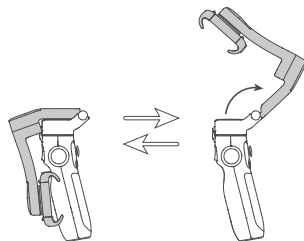

### Schritt 2: Anbringen des Handys

Es wird empfohlen, das Gehäuse vor der Montage vom Telefon zu entfernen.

Ziehen Sie bei ausgeschaltetem Stabilisator die Telefonklammern auseinander und zentrieren Sie das Telefon nach links und rechts. Wenn das Handy gereinigt ist, bewegen Sie das Handy nach links und rechts, um es gerade auszurichten.

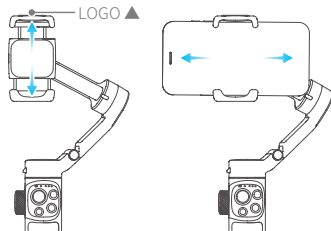

### Schritt 3: Einschalten/Ausschalten/Standby

Empfehlung: Schalten Sie das Handy ein, nachdem es waagrecht und sicher montiert wurde.

Einschalten/Ausschalten: Halten Sie die Einschalttaste gedrückt und lassen Sie sie los, wenn Sie den Piepton hören.



Standby: Klicken Sie zweimal auf die Einschalttaste, um in den Standby-Modus zu wechseln; klicken Sie erneut, um aufzuwachen.

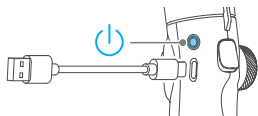

### 3. Aufladen

Stellen Sie sich sicher, dass das Handy vollständig aufgeladen ist, bevor Sie es zum ersten Mal benutzen.

Aufladen mit Typ-C-Kabel.

### 4. Wechsel zwischen horizontalen und vertikalen Aufnahmen

Doppelklicken Sie auf die M-Taste oder drehen Sie den Telefongriff manuell, um zwischen horizontalen und vertikalen Aufnahmen zu wechseln. Bitte beachten Sie beim manuellen Drehen, dass das Telefon bei horizontalen Aufnahmen nicht gegen den Uhrzeigersinn und bei vertikalen Aufnahmen nicht im Uhrzeigersinn gedreht werden kann.

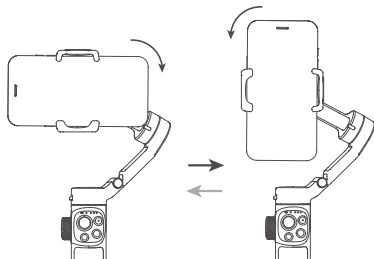

### 5. Stativ

Das Stativ wird je nach Aufnahmebedarf schwenkbar an der Unterseite des Griffs des Hauptkörpers befestigt.

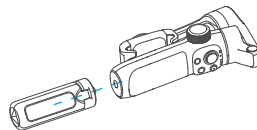

### 6. Verwendung des Teleskophebels

Nachdem das Gehäuse aufgeklappt ist, halten Sie den Griff in einer Hand und das untere Ende der Kopfachse in der anderen.

Dehnen: Ziehen Sie die Teleskopstange mit Kraft auf eine geeignete Länge heraus.

Wiederherstellen: Bringen Sie das untere Ende des vertikalen Arms mit Kraft in Übereinstimmung mit dem oberen Ende des Griffs.

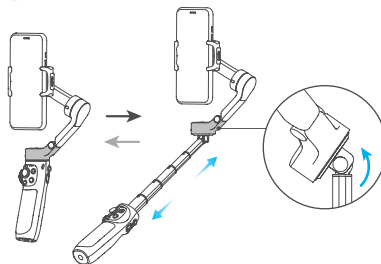

### 7. Verbindung

#### 7.1 Bluetooth-Verbindung

Schalten Sie den Stabilisator ein.

Methode 1: Lade die Feiyu ON App herunter und installiere sie, öffne die App, schalte Bluetooth wie gefordert ein und verbinde dich mit der App.

Methode 2: Mobiltelefon-Einstellungen - öffnen Sie Bluetooth. Schließen Sie den Stabilisator Bluetooth an, z. B. FY\_VB4\_xx.

Wenn Sie es nicht finden, können Sie es versuchen:

Methode 1: Schließen Sie die Feiyu ON App im Hintergrund.

Methode 2: Löschen Sie die Bluetooth-Verbindungsinformationen mit der 'Wippe nach unten + Dreifachklick auf die Power-Taste'.

(Das Gerät kann erst nach einem Neustart mit einem anderen

Objekt gepaart werden)

## 7.2 App-Verbindung

### Die App herunterladen

Scannen Sie den QR-Code oder suchen Sie im AppShop nach "Feiyu ON", um es herunterzuladen.

\* Systemanforderungen: iOS 12.0 oder höher, Android 8.0 oder höher.



iOS



Android



## 8. Allgemeine Operationen

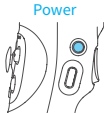

① **Allgemein**: Nach der Nivellierung können die beschriebenen Funktionen mit VB 4 durchgeführt werden.

② **Bluetooth**: Die in ① beschriebenen Funktionen können durch die Verbindung Ihres Mobiltelefons mit Bluetooth ergänzt werden.

③ **App**: Die in ① und ② beschriebenen Funktionen können über die Feiyu ON App hinzugefügt werden.

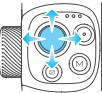
Taste drücken	Bedingungen	Funktion
	<b>Power</b> <b>Allgemein</b>	<b>Ausschaltstatus:</b> <ul style="list-style-type: none"><li>• Langes Drücken: Einschalten</li><li>• Einmaliges Klicken: Prüfen des Akkustandes</li></ul> <b>Einschaltstatus:</b> <ul style="list-style-type: none"><li>• Langes Drücken: Aus</li><li>• Doppelklicken: In den Standby-Modus wechseln (Zum aufwachen erneut klicken)</li></ul>
	<b>App</b>	<ul style="list-style-type: none"><li>• Einmaliger Klick: Eingabe/Verlassen der Seite für das App-Verknüpfungsmenü</li></ul>

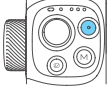
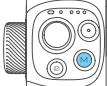
Taste drücken	Bedingungen	Funktion
	<b>Tasten für die Funktionsumschaltung des Drehrades</b> <b>Allgemein</b>	Umschalten des Steuerobjekts der Drehradtaste: <ul style="list-style-type: none"><li>• Einmaliger Klick (Piepton beep): In den Modi Kontrollzoom und Fokusverfolgen: Zyklisches Umschalten von <u>Fokusverfolgen/Zoom</u> (Standard) Im Modus Achsensteuerung: Zyklisches Umschalten von <u>Neigung/Überschrift/Traverse</u> (Standard)</li><li>• Langes Drücken (Piepton beep): Wechselt durch die Modi <u>Achsensteuerung/Kontrollzoom und Fokusverfolgen</u> (Standard)</li></ul>
	<b>Drehradtaste</b> <b>Allgemein</b>	<ul style="list-style-type: none"><li>• Rotation: In den Modi Kontrollzoom und Fokusverfolgen: <u>Kontrollzoom</u> (Standard)/<u>Fokusverfolgen</u> Im Modus Achsensteuerung: Steuerung der <u>Traverse</u> (Standard)/<u>Neigung/Überschrift</u></li></ul>
	<b>Allgemein</b>	Steuerung der Drehung der Neigung- und Überschriftsachse
	<b>Wippe</b> <b>App</b>	<ul style="list-style-type: none"><li>• Auswahl der Einstellungsoptionen</li><li>• Wenn Sie die Albumfunktion aufrufen: Drücken Sie nach links, um den oberen Materialstreifen auszuwählen; Drücken Sie die rechte Taste, um den unteren Materialstreifen auszuwählen; Zum Abspielen/Pausieren nach oben drücken; Zum Abspielen/Pausieren nach unten drücken</li></ul>

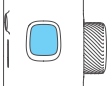
Taste drücken	Bedingungen	Funktion
<b>Aufnahmetaste</b> 	Bluetooth	<ul style="list-style-type: none"> <li>Systemkamera im Fotostatus:</li> <li>Halb durchdrücken: Fokus</li> <li>Tippen (ganz durchgedrückt): Foto aufnehmen</li> </ul>
	App	<ul style="list-style-type: none"> <li>Systemkamera im Videostatus:</li> <li>Tippen (ganz durchgedrückt): Aufnahme starten/stoppen</li> <li>Im Fotostatus:</li> <li>Halb durchdrücken: Fokus</li> <li>Tippen (ganz durchgedrückt): Foto aufnehmen</li> </ul>
<b>M-Taste</b> 	Allgemein	<ul style="list-style-type: none"> <li>Einmaliges Klicken: Zyklus zum Umschalten zwischen Überschriftsverfolgung/, Vollverfolgung/, Kopfnickverfolgung (Standard)</li> <li>Doppelklick: Umschalten zwischen horizontaler/vertikaler Aufnahme</li> </ul>
	App	Anpassbare Bedienungsfunktion mit einmaligen Klickern
<b>Album-Taste</b> 	Allgemein	<ul style="list-style-type: none"> <li>Klicken: Album betreten/verlassen</li> </ul>
<b>Auslösetaste</b> 	Allgemein	<ul style="list-style-type: none"> <li>Drücken und halten: Volle Verriegelungsmodus (Loslassen zum verlassen)</li> <li>Doppelklick: Zurücksetzen</li> </ul>

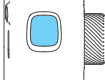
Taste drücken	Bedingungen	Funktion
<b>Auslösetaste</b> 	App	<ul style="list-style-type: none"> <li>Einmaliger Klick: Intelligente Gesichtsverfolgung</li> <li>Drei Klicks: Umschalten zwischen vorderer und hinterer Linse</li> <li>Anpassbare Bedienfunktionen wie einmaliges Klicken und langes Drücken</li> </ul>

## 9. Anzeige

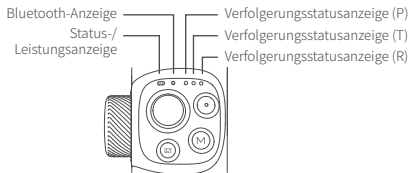

### 9.1 Status-/Leistungsanzeige

Indicateur lors du chargement:

Status-/Leistungsanzeige	Beschreibung
Grünes Licht immer an	Ladevorgang abgeschlossen
Gelbes Licht lange beleuchtet	Ladevorgang läuft
Gelbes Licht, rotes Licht leuchtet abwechselnd	Schwache Batterie
Rotes Licht blinkt schnell	Schwache Batterie, schaltet sich bald aus
Atmungslampe (Gelbes)	Standby-Status

Anzeige bei der Verwendung:





Status-/Leistungsanzeige	Beschreibung
Grünes Licht immer an	Hohe Stromleitung
Blaues Licht immer an	Mittlere Leistung
Rotes Licht blinkt langsam	Schwache Batterie

Status-/Leistungsanzeige	Beschreibung
Rotes Licht blinkt schnell	Schwache Batterie, schaltet sich bald aus
Atmungslampe (Grün)	Standby-Status

## 9.2 Bluetooth-Anzeige

Bluetooth-Anzeige	Beschreibung
Blaues Licht immer an	Bluetooth ist verbunden
Blaues Licht blinkt	Bluetooth nicht verbunden/ Bluetooth ist verbunden, App nicht verbunden
Blaues Licht blinkt schnell	Bluetooth wird gerade gelöscht

## 9.3 Verfolgerungsstatusanzeige

Verfolgerungsstatusanzeige	Beschreibung
Das weiße Licht leuchtet abwechselnd auf und bleibt dann an	Einschalten
	Überschriftsverfolgung
	Überschrifts- und Neigungsverfolgung (Standard ein)
	Volle Verfolgung
	Volle Verriegelung

Icon:  Licht an     Licht aus

## 10. Spezifikation

Produktname: Feiyu VB 4 3-Achsen-Handheld-Stabilisator für Mobiltelefone

Produktmodell: FeiyuVB4

Neigungswinkel:  $-20^{\circ} \sim +35^{\circ} (\pm 3^{\circ})$

Rollwinkel:  $-60^{\circ} \sim +60^{\circ} (\pm 3^{\circ})$

Azimutaler Arbeitswinkel:  $-80^{\circ} \sim +185^{\circ} (\pm 3^{\circ})$

Produktgröße: ca.  $98.5 \times 159.5 \times 52.8$ mm (gefaltet)

Gewicht des Hauptgehäuses: ca. 335g (ohne Stativ)

Batteriekapazität: 950mAh

Aufladezeit:  $\leq 2,5$  Stunden

Akkulaufzeit:  $\leq 6,5$  Stunden (Last 205g, Laborumgebung)  
Maximale Belastung:  $\leq 260$ g (ausgeglichener Schwerpunkt)  
Referenzmodelle: iPhone und Android-Serienhandys  
(Handbreite  $\leq 88$ mm)

Packliste:  
Hauptgerät  $\times 1$ , Stativ  $\times 1$ , Typ-C-Ladekabel  $\times 1$ ,  
Aufbewahrungstasche  $\times 1$ , Anleitungsheft  $\times 1$

### Hinweise:

1. Stellen Sie sicher, dass die Motordrehung nicht durch externe Kräfte blockiert wird, wenn das Produkt eingeschaltet ist.
2. Das Produkt darf NICHT mit Wasser oder anderen Flüssigkeiten in Berührung kommen, wenn das Produkt nicht als wasserdicht oder spritzwassergeschützt gekennzeichnet ist. Das wasserdichte und spritzwassergeschützte Produkt darf NICHT mit Meerwasser oder anderen korrosiven Flüssigkeiten in Kontakt kommen.
3. Demontieren Sie das Produkt NICHT, es sei denn, es ist als abnehmbar gekennzeichnet. Wenn Sie das Produkt versehentlich zerlegen und dadurch eine Störung verursachen, müssen Sie es zur Reparatur an den FeiyuTech-Kundendienst oder ein autorisiertes Servicezentrum schicken. Die entsprechenden Kosten sind vom Benutzer zu tragen.
4. Längerer Dauerbetrieb kann zu einem Anstieg der Produktoberflächentemperatur führen, bitte bedienen Sie vorsichtig.
5. Lassen Sie das Produkt NICHT fallen und schlagen Sie nicht dagegen. Wenn das Produkt abnormal ist, kontaktieren Sie den Feiyu-Kundendienst.

### Lagerung und Wartung:

1. Bewahren Sie das Produkt außerhalb der Reichweite von Kindern und Haustieren auf.
2. Stellen Sie dieses Produkt nicht in der Nähe einer Wärmequelle (Ofen oder Heizung usw.) oder an heißen Tagen in einem Auto auf.
3. Lagern Sie das Produkt bitte in einer trockenen Umgebung.
4. Überladen Sie den Akku NICHT und verwenden Sie ihn nicht zu oft, da dies zu Schäden am Akku führen kann. Wenn Sie das Produkt über einen längeren Zeitraum nicht verwenden, laden Sie es bitte mindestens einmal innerhalb eines Monats auf.
5. Verwenden Sie das Produkt niemals bei zu hohen oder zu niedrigen Temperaturen.



# VB 4

Guide de Démarrage Rapide

FR V1.0

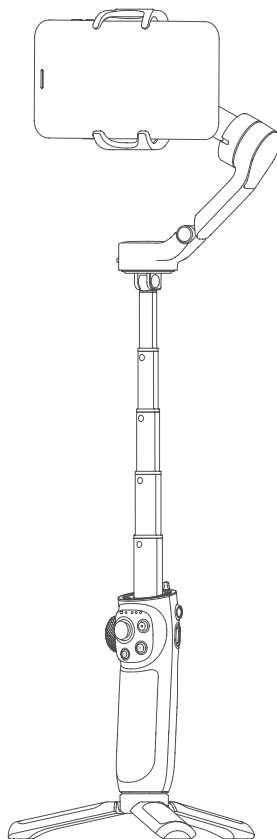

## Guide de Démarrage Rapide

### 1. Généralités

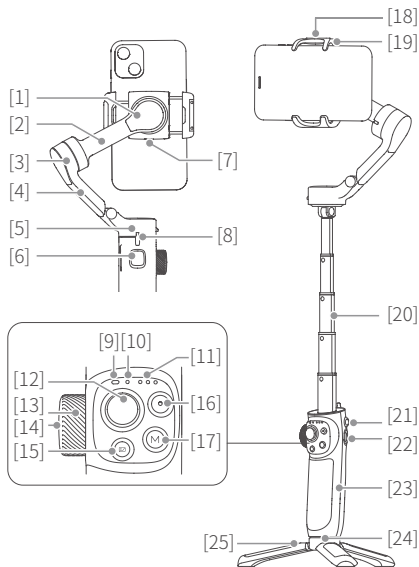

- [1] Axe de roulement
- [2] Bras transversal
- [3] Axe d'inclinaison
- [4] Bras vertical
- [5] Axe panoramique
- [6] Bouton de déclenchement (il peut être personnalisé dans l'application)
- [7] Interface d'accessoire
- [8] Fin de course
- [9] Indicateur de l'état/du niveau de batterie
- [10] Joystick à cinq directions
- [11] Voyant des états de suivi
- [12] Joystick à cinq directions
- [13] Molette
- [14] Touche de basculement des fonctions de la molette
- [15] Touche d'album photo
- [16] Bouton d'obturateur
- [17] Touche M (elle peut être personnalisée dans l'application)
- [18] Position magnétique
- [19] Support de smartphone
- [20] Tige télescopique
- [21] Bouton Alimentation
- [22] Port de charge type-C
- [23] Poignée (batterie intégrée)
- [24] Trou fileté 1/4 pouce
- [25] Trépied

\* Ce produit ne contient pas de téléphone portable.

### 2. Expérience rapide

#### Étape 1 : Pliage/Dépliage

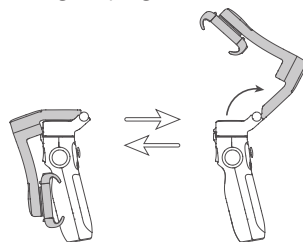

#### Étape 2 : Installation d'un smartphone

Il est recommandé d'enlever la gaine de protection du téléphone portable avant l'installation.

Lorsque le stabilisateur est mis hors tension, ouvrez le clip du téléphone mobile et placez-le au milieu de gauche et de droit.

Vous pouvez le déplacer vers la gauche ou vers la droite pour le mettre à niveau si le smartphone est incliné.

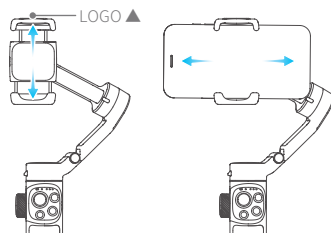

#### Étape 3 : Démarrage/Arrêt/Veille

Conseil : Allumez le smartphone après avoir l'installé, nivelé et le maintenu stable.

Démarrage/Arrêt : Appuyez longuement sur le bouton Alimentation et relâchez-le après qu'un son de notification se fait entendre.

Veille : Double clic sur le bouton Alimentation pour passer en mode veille ; un seul clic à nouveau pour le réveiller.

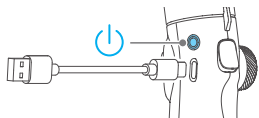

### 3. Port de charge

Veillez charger pleinement la batterie avant d'allumer le cardan pour la première fois.

Chargement électrique à l'aide du câble de type-C.

### 4. Basculement entre la prise de vue horizontale et verticale

Double-cliquez sur le bouton de M ou faites pivoter manuellement le clip du téléphone portable, permettant de basculer entre la prise de vue horizontale/verticale. Veuillez noter qu'en cas d'une rotation manuelle, le smartphone ne peut plus être tourné dans le sens antihoraire lors d'une prise de vue horizontale, et le smartphone ne peut plus être tourné dans le sens horaire lors d'une prise de vue verticale.

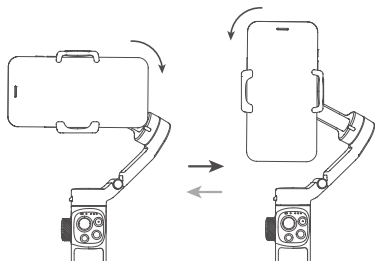

### 5. Trépied

Le trépied est raccordé au bas de la poignée du cardan de manière rotative et vous pouvez choisir de l'installer ou non en fonction des besoins de la prise de vue.

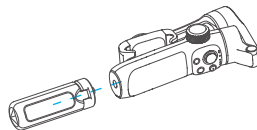

### 6. Emploi de la tige télescopique

Après avoir déplié l'appareil, tenez la poignée d'une main et l'extrémité inférieure de l'axe panoramique de l'autre.

Étirement : Exercez la force pour tirer la tige télescopique à une longueur adéquate.

Restauration : Exercez la force pour que l'extrémité inférieure du bras vertical s'aligne sur l'extrémité supérieure de la poignée.

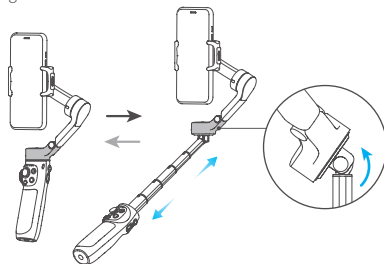

### 7. Connexion

#### 7.1 Connexion Bluetooth

Allumez le stabilisateur.

Méthode 1 : Téléchargez et installez l'App Feiyu ON, démarrez l'App, activez Bluetooth selon les instructions pour se connecter à l'App.

Méthode 2 : Configuration du téléphone portable - Activez Bluetooth. Connectez le Bluetooth du stabilisateur, par exemple FY\_VB4\_xx.

Si vous ne parvenez pas à trouver le Bluetooth, vous pouvez essayer :

Méthode 1 : Désactivez l'application Feiyu ON en arrière-plan.

Méthode 2 : Effacez les informations de connexion Bluetooth via « Joystick vers le bas + triple clic sur le bouton Alimentation ».

(L'appareil ne peut être rapparié avec d'autres objets qu'après son redémarrage)

## 7.2 Connexion App

### Télécharger l'application

Scannez le code QR pour télécharger l'application, ou recherchez "Feiyu ON" dans l'App Store.

\* Les versions iOS 12.0 ou supérieure, Android 8.0 ou supérieure sont exigées.



iOS



Android

## 8. Opérations usuelles

- ① **Opérations de routine** : Une fois mis à niveau, utiliser VB 4 permet de réaliser les fonctions décrites.
- ② **Bluetooth** : Sur la base de ①, les nouvelles fonctions qui peuvent être réalisées après avoir connecté le Bluetooth du smartphone.
- ③ **App** : Sur la base de ① et ②, les nouvelles fonctions qui peuvent être réalisées via l'application Feiyu ON.

Touches	Conditions	Fonctions
<b>Bouton Alimentation</b> 		<b>État arrêté :</b> <ul style="list-style-type: none"> <li>Appui long : Démarrer</li> <li>Simple clic : Afficher le niveau de la batterie</li> </ul>
		<b>État démarré :</b> <ul style="list-style-type: none"> <li>Appui long : Arrêter</li> <li>Double clic : Passer en mode veille (clic à nouveau pour se réveiller)</li> </ul>
		<ul style="list-style-type: none"> <li>Simple clic : Accédez à/quitez la page du menu contextuel de l'application</li> </ul>

Touches	Conditions	Fonctions
<b>Touche de basculement des fonctions de la molette</b> 		Commutez l'objet de contrôle par la molette : <ul style="list-style-type: none"> <li>Simple clic (son de notification beep) :</li> <li>En mode contrôle du zoom et pistage focal : Passez en cycle pistage focal/zoom (par défaut).</li> <li>En mode axe de contrôle : Passez en cycle inclinaison/panoramique/roulement (par défaut).</li> </ul>
		<ul style="list-style-type: none"> <li>Appui long (son de notification beep beep) :</li> <li>Passez en cycle entre modes axe de contrôle/contrôle du zoom, pistage focal (par défaut).</li> </ul>
<b>Molette</b> 		<ul style="list-style-type: none"> <li>Rotation :</li> <li>En mode contrôle du zoom et pistage focal : contrôle du zoom (par défaut)/pistage focal</li> <li>En mode axe de contrôle : Contrôle du roulement (par défaut)/inclinaison/panoramique</li> </ul>
<b>Joystick</b> 		Contrôle des rotations de l'axe d'inclinaison et de l'axe panoramique <ul style="list-style-type: none"> <li>Sélection des options de réglages</li> <li>Lors de l'accès à la fonction album : Poussez vers la gauche pour sélectionner l'élément précédent ; Poussez vers la droite pour sélectionner l'élément suivant ; Poussez vers le haut pour lire/ pause ; Appuyez vers le bas pour lire/pause</li> </ul>
<b>Bouton d'obturateur</b> 		La caméra système en état photo : <ul style="list-style-type: none"> <li>Appuyer à mi-course :</li> <li>Mise au point</li> <li>Une seule pression (presse complète) : Prise de photo</li> </ul>
		La caméra système en état vidéo : <ul style="list-style-type: none"> <li>Une seule pression (presse complète) : Démarrer l'enregistrement / Arrêter l'enregistrement</li> </ul>



Touches	Conditions	Fonctions
<b>Bouton d'obturateur</b>		<ul style="list-style-type: none"> <li>En état photo :               <ul style="list-style-type: none"> <li>Appuyer à mi-course : Mise au point</li> <li>Une seule pression (presse complète) : Prise de photo</li> </ul> </li> <li>En état vidéo :               <ul style="list-style-type: none"> <li>Appuyer à mi-course : Pause / reprise d'enregistrement</li> <li>Une seule pression (presse complète) : Démarrer l'enregistrement / Arrêter l'enregistrement</li> </ul> </li> </ul>
<b>Touche M</b>	Opérations de routine	<ul style="list-style-type: none"> <li>Simple clic : Passez en cycle entre suivi panoramique/suivi complet / suivi panoramique et d'inclinaison (par défaut)</li> <li>Double clic : Basculement entre la prise de vue horizontale/verticale</li> </ul> <p>La fonction opératoire par un simple clic peut être personnalisée</p>
<b>Touche d'album photo</b>		Simple clic : Accédez à/quitez l'album
<b>Bouton de déclenchement</b>	Opérations de routine	<ul style="list-style-type: none"> <li>Appuyez et maintenez enfoncé : Tout verrouillé (relâchez pour quitter)</li> <li>Double clic : Réinitialisez</li> <li>Simple clic : Suivi intelligent du visage</li> <li>Triple clic : Basculement entre l'objectif avant/arrière</li> <li>Les fonctions opératoires telles que le simple clic ou l'appui long peuvent être personnalisées</li> </ul>

## 9. Voyants

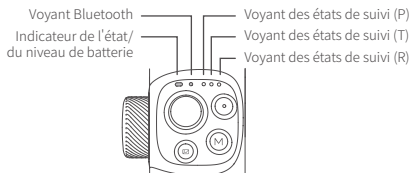

### 9.1 Indicateur de l'état/du niveau de batterie

Indicateur lors du chargement:

Indicateur de l'état/du niveau de batterie	Description
Voyant vert toujours allumé	Recharge terminée
Voyant jaune toujours allumé	Chargement en cours
Le voyant Jaune et le voyant rouge s'allument alternativement	Batterie faible
Le voyant rouge clignote rapidement	Batterie faible, il s'éteindra immédiatement
Voyant de notification (Jaune)	En état de veille





Instructions pendant l'utilisation:

Indicateur de l'état/du niveau de batterie	Description
Voyant vert toujours allumé	Niveau de batterie élevé
Voyant bleu toujours allumé	Batterie moyenne
Le voyant rouge clignote lentement	Batterie faible
Le voyant rouge clignote rapidement	Batterie faible, il s'éteindra immédiatement
Voyant de notification (Vert)	En état de veille

## 9.2 Voyant Bluetooth

Voyant Bluetooth	Description
Voyant bleu toujours allumé	Bluetooth connecté
Le voyant bleu clignote	Bluetooth non connecté/ Bluetooth connecté, App non connecté
Le voyant bleu clignote rapidement	Effacement de Bluetooth en cours

## 9.3 Voyant des états de suivi

Voyant des états de suivi	Description
Le voyant reste s'allume à tour de rôle puis reste toujours allumé	Démarrage en cours
 P T R	Suivi panoramique
 P T R	Suivi panoramique et d'inclinaison (par défaut lors du démarrage)
 P T R	Suivi complet
 P T R	Tout verrouillé

Icône:  Voyant allumé     Voyant éteint

## 10. Spécifications

Désignation du produit : Stabilisateur smartphone Cardan

portable 3-Axes Feiyu VB 4

Modèle du produit : FeiyuVB4

Angle d'inclinaison réglable :  $-20^{\circ} \sim +35^{\circ} (\pm 3^{\circ})$

Angle de roulement réglable :  $-60^{\circ} \sim +60^{\circ} (\pm 3^{\circ})$

Angle de panoramique réglable :  $-80^{\circ} \sim +185^{\circ} (\pm 3^{\circ})$

Dimensions : environ  $98,5 \times 159,5 \times 52,8$ mm (en état plié)

Poids : environ 335 g (trépides exclus)

Capacité de la batterie : 950 mAh

Temps de charge :  $\leq 2,5$  h

Autonomie de la batterie :  $\leq 6,5$  h (charge 205 g,

environnement de laboratoire)

Capacité de charge utile :  $\leq 260$  g (bien équilibré)

Smartphones de référence compatibles : Smartphones de la série iPhone et ceux de la série Android (largeur comprise  $\leq 88$  mm)

Liste de colisage:

Unité principale  $\times 1$ , Trépied  $\times 1$ , Câble de charge de type-C  $\times 1$ , Sac portable  $\times 1$ , Manuel  $\times 1$

### Remarques:

1. Assurez-vous que la rotation du moteur ne sera pas bloquée par une force externe lorsque le produit est mise sous tension ou après son démarrage.
2. NE PAS exposer le produit à l'eau ou aux autres liquides .
3. NE démontez PAS le produit sauf s'il est marqué démontable. Il doit être envoyé au service après-vente pour le réparer si vous le démontez accidentellement et causez un fonctionnement anormal. Tous les frais qui en découlent seront à la charge du client.
4. Un fonctionnement continu prolongé peut entraîner la hausse de la température superficielle du produit, veuillez manipuler avec prudence.
5. La chute ou la collision du produit peut l'endommager et provoquer un fonctionnement anormal. En cas de dysfonctionnement à cause de la chute ou collision, veuillez contacter le service après-vente Feiyu.

### Stockage et Entretien:

1. Gardez à l'écart des enfants et des animaux domestiques.
2. NE laissez pas le produit à proximité d'une source de chaleur (four ou réchauffeur, etc.) ni le placez à l'intérieur d'un véhicule lors des journées chaudes.
3. Veuillez le stocker dans un environnement sec.
4. NE surchargez ni surutilisez la batterie, sinon cela endommagera le noyau de la batterie. Pendant une période de non-utilisation prolongée, il est recommandé de le recharger au moins une fois/mois.
5. N'utilisez pas le produit dans un environnement à température trop élevée ou trop basse.



# VB 4

Guía de Inicio Rápido

ES V1.0

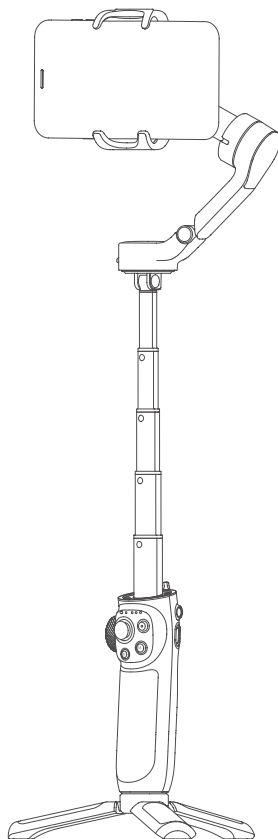



En espera: pulse dos veces el botón de encendido para entrar en el modo de espera; vuelva a pulsarlo para activarlo.

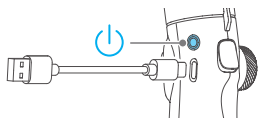

### 3. Carga

Asegúrese de cargar el dispositivo hasta el nivel máximo antes del primero uso.

Carga con cable Tipo-C.

### 4. Cambio de fotografía transversal y vertical

Haga doble clics el botón de M o gire a mano la abrazadera de teléfono móvil para cambiar entre fotografía transversal/vertical.

Cuando se gira a mano, tenga en cuenta de que, durante la fotografía transversal, el teléfono móvil no se puede girar a la izquierda; y el teléfono móvil no se puede girar a la derecha durante la fotografía vertical.

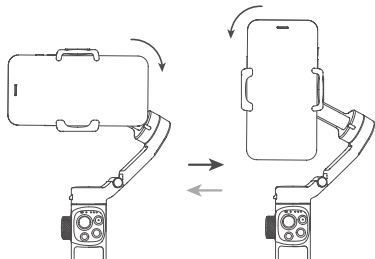

### 5. Trípode

El trípode está conectado con la parte inferior de la palanca de host de forma rotativa, instálelo opcionalmente de acuerdo con la necesidad de fotografía.

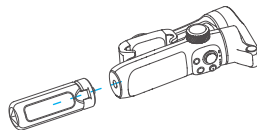

### 6. Uso de varilla telescópica

Una vez desplegado el cuerpo del equipo, sostenga la palanca con una mano, y sostenga el extremo inferior del eje de rumbo con otra mano.

Estiramiento: aplique el esfuerzo para tirar de la varilla telescópica hasta el largo adecuado.

Restaurar: aplique el esfuerzo para que el extremo inferior de la pluma vertical se adapte al extremo superior de la palanca.

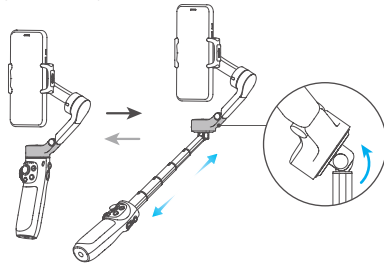

### 7. Conexión

#### 7.1 Conexión de Bluetooth

Encienda el estabilizador.

Método I: descargue e instale Feiyu ON App; encienda App; encienda el Bluetooth según el mensaje y conecte App.

Método II: Establecimiento de teléfono móvil-Encender el Bluetooth. Conecte el Bluetooth del estabilizador, por ejemplo: FY\_VB4\_xx.

Si no lo encuentra, intente los siguientes métodos:

Método 1: Desactive la App Feiyu ON en segundo plano.

Método 2: Borre la conexión Bluetooth utilizando el "Joystick vías hacia abajo + tres clics en el botón de

encendido".  
(El dispositivo no se puede volver a emparejar con otro objeto hasta que se haya reiniciado).

## 7.2 Conexión de App

### Descargar la App

Escanee el código QR para descargar la App o busque "Feiyu ON" en la App Store o Google Play.

\* Requiere iOS 12.0 o superior, Android 8.0 o superior.



iOS



Android



## 8. Operaciones usuales



① **Convencional**: Una vez nivelado, se puede realizar dicha función con VB 4.

② **Bluetooth**: Sobre la base de ①, se puede agregar la función realizada conectando el Bluetooth del teléfono móvil.

③ **App**: Sobre la base de ① y ②, se puede agregar la función realizada mediante Feiyu ON App.

Botón	Condiciones	Función
 <p><b>Botón de encendido</b></p>	<p><b>Estado de apagado:</b></p> <ul style="list-style-type: none"> <li>Mantener pulsado: Encender</li> <li>Click: Comprobar nivel de batería</li> </ul>	
	<p><b>Estado de encendido:</b></p> <ul style="list-style-type: none"> <li>Mantener pulsado: Apagar</li> <li>Doble clic: Entrar en modo de espera (haga clic de nuevo para despertar)</li> </ul>	
		<ul style="list-style-type: none"> <li>Click: Entrar/salir de la página del menú de acceso directo de la App</li> </ul>

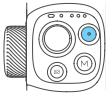
Botón	Condiciones	Función
<p><b>Tecla de conmutación de funciones de marcación</b></p> 	<p>Convencional</p>	<ul style="list-style-type: none"> <li>Cambio de los objetos de control de la tecla de marcación:               <ul style="list-style-type: none"> <li>Click (tono de aviso beep): En los modos de control de zoom y seguimiento de enfoque: Ciclo para cambiar entre <u>seguimiento de enfoque/zoom (por defecto)</u>.</li> <li>En el modo de control de ejes: Ciclo para cambiar entre <u>inclinación/curso/rodillo (por defecto)</u>.</li> </ul> </li> <li>Mantener pulsado (tono de aviso Deep beep): Ciclo para cambiar entre modo de control de eje/control de zoom.. y seguimiento de enfoque (por defecto).</li> </ul>
<p><b>Tecla de marcación</b></p> 	<p>Convencional</p>	<ul style="list-style-type: none"> <li>Gira: En los modos de control de zoom y seguimiento de enfoque: Control de zoom (por defecto)/seguimiento de enfoque. En el modo de control de ejes: Control de rodillo (por defecto)/inclinación/curso.</li> </ul>
	<p>Convencional</p>	<ul style="list-style-type: none"> <li>Control de la rotación de los ejes de inclinación y curso</li> </ul>
<p><b>Joystick</b></p> 	<p>App</p>	<ul style="list-style-type: none"> <li>Selección de opciones de configuración</li> <li>Al entrar en la función de álbum: Empuje hacia la izquierda para seleccionar el material anterior; Empuje hacia la derecha para seleccionar el siguiente material; Empuje hacia arriba para reproducir/pausar; Empuje hacia abajo para reproducir/pausar</li> </ul>
<p><b>Tecla de disparo</b></p> 	<p>Bluetooth</p>	<ul style="list-style-type: none"> <li>La cámara del sistema está tomando fotos:               <ul style="list-style-type: none"> <li>Presione hasta la mitad:Enfocar</li> <li>Clic (presione completamente): Tomar foto</li> </ul> </li> <li>La cámara del sistema está tomando grabando:               <ul style="list-style-type: none"> <li>Clic (presione completamente): comenzar/detener la grabación</li> </ul> </li> </ul>

Botón	Condiciones	Función
<b>Tecla de disparo</b> 	App	En modo de fotografía: <ul style="list-style-type: none"> <li>• Presione hasta la mitad: Enfocar</li> <li>• Clic (presione completamente): Tomar foto</li> </ul>
	Convencional	En modo de grabación: <ul style="list-style-type: none"> <li>• Presione hasta la mitad: pausar/continuar la grabación</li> <li>• Clic (presione completamente): comenzar/detener la grabación</li> </ul>
<b>Tecla M</b> 	App	Click: Ciclo para cambiar entre seguimiento de curso/seguimiento completo/seguimiento de inclinación. (por defecto).
	Convencional	Doble clic: cambio entre fotografía transversal/vertical
<b>Tecla de álbum</b> 	App	Función de acción por clic personalizable
	Convencional	Clic: Entrar/salir del álbum

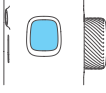
<b>Tecla de disparo</b> 	Convencional	<ul style="list-style-type: none"> <li>• Mantenga pulsado: Bloqueo completo (soltar para salir)</li> <li>• Doble clic: Restablecer</li> </ul>
	App	<ul style="list-style-type: none"> <li>• Clic: Seguimiento de cara inteligente</li> <li>• Tres clic: cambio entre lentes delantero/trasero</li> <li>• Las funciones de operación, como un solo clic y una pulsación prolongada, se pueden personalizar</li> </ul>

## 9. Indicadores

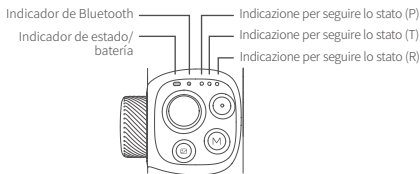

## 9.1 Indicador de estado/batería

Indicador mientras se carga:

Indicador de estado/batería	Descripción
Luz verde siempre encendida	Recharge terminée
Luz amarilla siempre encendida	Chargement en cours
Luz amarillo y luz roja encendidas alternativamente	Bajo nivel de batería
Luz roja parpadea rápidamente	Baja potencia, se apagará automáticamente
Luz de respiración (Amarillo)	Estado de espera

Indicación de uso:





Indicador de estado/batería	Descripción
Luz verde siempre encendida	Alto nivel de batería
Luz azul siempre encendida	Nivel medio de batería
Luz roja parpadea rleno	Bajo nivel de batería
Luz roja parpadea rápidamente	Baja potencia, se apagará automáticamente
Luz de respiración (Verde)	Estado de espera

## 9.2 Indicador de Bluetooth

Indicador de Bluetooth	Descripción
Luz azul siempre encendida	Bluetooth conectado
Luz azul parpadea	Bluetooth no conectado/ Bluetooth conectado, App no conectado
Luz azul parpadea rápidamente	Se está borrando Bluetooth

## 9.3 Indicazione per seguire lo stato

Indicazione per seguire lo stato	Descripción
Luz blanca se enciende sucesivamente y luego permanece encendida	Encendiendo

Indicazione per seguire lo stato	Descripción
	Seguimiento de curso
	Seguimiento de curso y inclinación (valor predeterminado de encendido)
	Seguimiento completo
	Bloqueo completo

Icono:  Luz encendida ● Luz apagada

## 10. Especificación

Nombre de producto : Estabilizador portátil de teléfono

móvil de tres ejes de Feiyu VB 4

Modelo del producto : FeiyuVB4

Ángulo de cabeceo :  $-20^{\circ} \sim +35^{\circ} (\pm 3^{\circ})$

Ángulo de rollo transversal :  $-60^{\circ} \sim +60^{\circ} (\pm 3^{\circ})$

Ángulo de rumbo :  $-80^{\circ} \sim +185^{\circ} (\pm 3^{\circ})$

Dimensiones de producto : unos  $98.5 \times 159.5 \times 52.8$ mm  
(estado plegado)

Peso de host : unos 335g (no incluido el trípode)

Capacidad de batería : 950 mAh

Duración de carga :  $\leq 2,5$  h

Tiempo de trabajo continuo :  $\leq 6.5$  horas (carga 205g,  
entorno de laboratorio)

Capacidad máxima de carga :  $\leq 260$ g (en estado  
equilibrado de baricentro)

Modelo referencial aplicable : teléfonos móviles de serie  
iPhone y Android (rango de ancho de teléfono móvil  
 $\leq 88$ mm)

Lista de empaque:

Unidad principal  $\times 1$ , Trípode  $\times 1$ , Cable Tipo-C  $\times 1$ ,

Bolsa de almacenamiento  $\times 1$ , Manual de usuario  $\times 1$

### Nota:

1. Asegúrese de que el motor no esté bloqueado por una fuerza externa cuando el producto esté encendido.
2. El producto no entre en contacto con agua u otros líquidos.
3. No desmonte el producto. Debe enviarlo al servicio posventa de FeiyuTech o al centro de servicio autorizado para repararlo si lo desmonta accidentalmente y provoca

un funcionamiento anormal. Los costes correspondientes corren a cargo del usuario.

4. El funcionamiento continuo prolongado puede hacer que la temperatura de la superficie del producto aumente; hágalo funcionar con cuidado.

5. No deje caer ni golpee el producto, lo que puede dañarlo y causar un funcionamiento anormal. Si el producto es anormal, comuníquese con el servicio posventa de Feiyu.

### Almacenamiento y Mantenimiento:

1. Mantenga el producto fuera del alcance de los niños y las mascotas.
2. No deje el producto cerca de fuentes de calor como un horno o calentador. No deje el producto dentro de un vehículo en días calurosos.
3. Almacene el producto en un ambiente seco.
4. No sobrecargue ni use en exceso la batería, de lo contrario dañará el núcleo de la batería. Si no usa el producto durante mucho tiempo, cárguelo al menos una vez en un mes.
5. No use nunca el producto cuando la temperatura sea demasiado alta o demasiado baja.





# VB 4

Inizio Rapido

IT V1.0

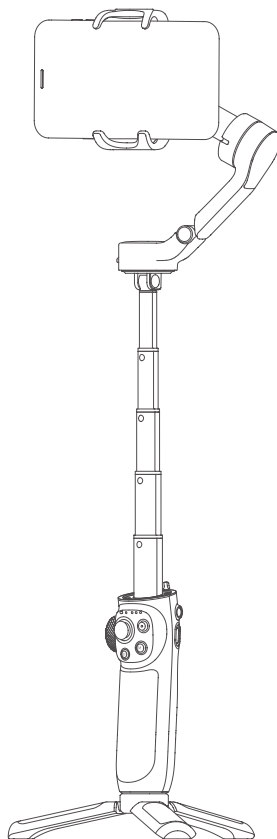

## Inizio Rapido

### 1. Profilo del Prodotto

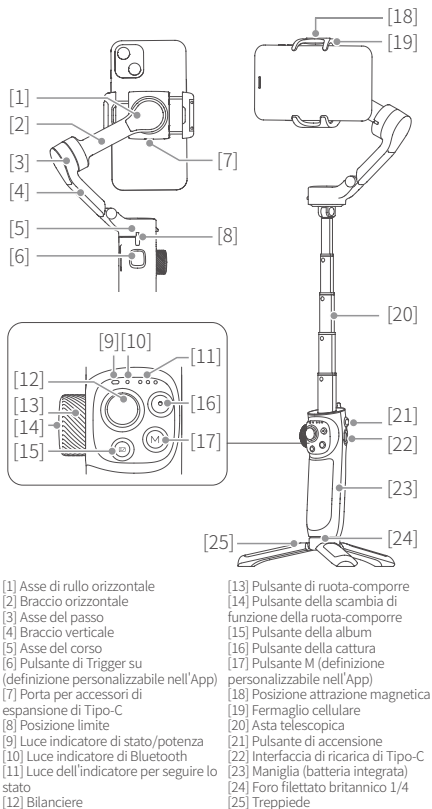

## 2. Esperienza rapida

### Passaggio 1: Comprimi/Espandi

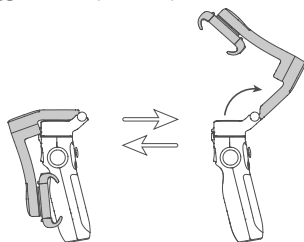

### Passaggio 2: Installa il cellulare

Si consiglia di rimuovere la copertura protettiva del cellulare prima dell'installazione.

Con lo stabilizzatore spento, apri il morsetto del cellulare, e posiziona il cellulare al centro a sinistra e a destra. Se il cellulare è inclinato, puoi spostarlo a sinistra e a destra per livellarlo.

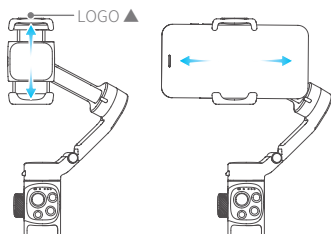

### Passaggio 3: Accensione/Spegnimento/Standby

Suggerimento: accendere il cellulare dopo che è livellato e stabilizzato.

Accensione/Spegnimento: premere a lungo il pulsante di alimentazione e rilasciarlo dopo che ascolta il suono della ricorda.

\* Questo prodotto non include il cellulare.

Standby: premere il pulsante di accensione due volte per entrare in modalità standby; fai clic singolo di nuovo per svegliarlo.

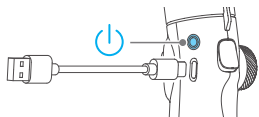

### 3. Ricarica

Prima di utilizzarlo per la prima volta, assicurarsi di caricare completamente questo dispositivo.

Quando si utilizza il cavo di Tipo-C per ricaricare.

### 4. Passa dalla ripresa orizzontale a quella verticale

Fai doppio clic sul pulsante M o ruotare manualmente il dispositivo del cellulare, puoi passare dalla ripresa orizzontale a quella verticale.

Si noti che quando si ruota manualmente, il cellulare non può più essere ruotato in senso antiorario durante le riprese in orizzontale, e il cellulare non può più essere ruotato in senso orario durante le riprese in verticale.

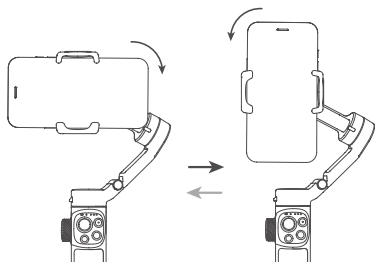

### 5. Treppiede

Il treppiede è collegato alla parte inferiore dell'impugnatura dell'host in modo rotante, ed è possibile scegliere di installarlo in base alle esigenze di ripresa.

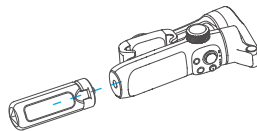

### 6. L'uso di aste telescopiche

Dopo espandi il corpo di dispositivo, tenere la maniglia con una mano, e tenere l'estremità inferiore dell'asse di corso con l'altra mano.

Allungamento: Applicare forza per tirare l'asta telescopica a una lunghezza adeguata.

Ripristino: Applicare forza per far combaciare l'estremità inferiore del braccio verticale con l'estremità superiore della maniglia.

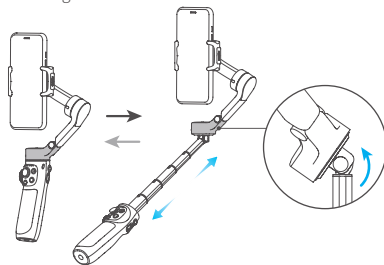

### 7. Collegamento

#### 7.1 Collega Bluetooth

Accendi lo stabilizzatore.

Metodo 1: scaricare e installare l'App Feiyu ON, aprire l'App, seguire le istruzioni per attivare il Bluetooth e connettersi all'App.

Metodo 2: Impostazioni del cellulare: attiva il Bluetooth. Collega il Bluetooth del stabilizzatore, come FY\_VB4\_xx.

Se non riesci a trovarlo, puoi provare:

Metodo uno: Chiudere Feiyu ON App in sfondo.

Metodo due: Cancella le informazioni sulla connessione Bluetooth con "Bilanciere verso il basso + tre clic del pulsante di accensione".

(La macchina può essere accoppiata di nuovo con altri oggetti dopo il riavvio)

## 7.2 Collega all'App

### Scarica l'App

Scansiona il codice QR o cerca nell'app store "Feiyu ON" per scaricare.

\* Requisiti di sistema: iOS 12.0 o superiore, Android 8.0 o superiore.



iOS



Android



## 8. Operazione normale

① **Regola normale**: Dopo metti a piatto, usa VB 4 per realizzare funzione come descritta.

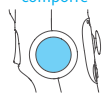
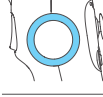
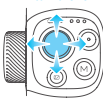

② **Bluetooth**: A base di ①, dopo collega con Bluetooth di cellulare per realizzare funzione aggiunge nuovo.

③ **App**: A base di ① e ②, attraverso Feiyu ON App per realizzare funzione aggiunge nuovo.



Pulsante di premere	Condizione	Funzione
 <p><b>Pulsante di accensione</b></p>	<p><b>Regola normale</b></p>	<p><b>Stato di spegnimento:</b></p> <ul style="list-style-type: none"> <li>• Premere a lungo: accendere</li> <li>• Clic singolo: controlla la potenza</li> </ul> <p><b>Stato di accensione:</b></p> <ul style="list-style-type: none"> <li>• Premere a lungo: spegnere</li> <li>• Clic doppio: entrare in standby (clic singolo di nuovo per svegliarlo)</li> </ul>
	<p><b>App</b></p>	<ul style="list-style-type: none"> <li>• Clic singolo: Entra/esci dalla pagina del menu' di scelta rapida dell'App</li> </ul>

Pulsante di premere	Condizione	Funzione
 <p><b>Pulsante della scambio di funzione della ruota-comporre</b></p>	<p><b>Regola normale</b></p>	<p>Pulsante della ruota-comporre per cambiare l'oggetto di controllo:</p> <ul style="list-style-type: none"> <li>• Clic singolo (tone ricorda beep): Nella modalità cambia focale e segue focale di controllo: Scambia nel ciclo per segue focale/ cambia focale (predefinito). In modalità controllo asse: Scambia nel ciclo per passo/corso/ rullo orizzontale (predefinito).</li> <li>• Premere a lungo (tone ricorda beep beep): Scambia nel ciclo per la modalità di controllo asse/controllare la modalità' di cambia focale e segue. (predefinito)</li> </ul>
	<p><b>Regola normale</b></p>	<ul style="list-style-type: none"> <li>• Rotazione: Nella modalità cambia focale e segue focale di controllo: Controllo cambia focale (predefinito)/segue focale. In modalità controllo asse: Controllo per rullo orizzontale (predefinito)/passo/corso</li> </ul>
 <p><b>Pulsante di ruota-comporre</b></p>	<p><b>Regola normale</b></p>	<p>Controllo rotazione dell'asse di passo e corso</p>
	<p><b>App</b></p>	<ul style="list-style-type: none"> <li>• Imposta la scelta dell'opzioni</li> <li>• Quando si inserisce la funzione album: Spingere a sinistra per selezionare il materiale precedente; Spingere a destro per selezionare il materiale successivo; Tira su' per trasmettere/pausa</li> </ul>
 <p><b>Bilanciere</b></p>	<p><b>Regola normale</b></p>	<p>La fotocamera del sistema è nello stato foto:</p> <ul style="list-style-type: none"> <li>• Premere a metà corsa: Messa a fuoco</li> <li>• Tocco singolo (completamente): Scattare la foto</li> </ul>
	<p><b>App</b></p>	<p>La fotocamera del sistema è nello stato video:</p> <ul style="list-style-type: none"> <li>• Tocco singolo (completamente): Iniziare/fermare la registrazione</li> </ul>
 <p><b>Pulsante della cattura</b></p>	<p><b>Bluetooth</b></p>	<p>La fotocamera del sistema è nello stato video:</p> <ul style="list-style-type: none"> <li>• Tocco singolo (completamente): Iniziare/fermare la registrazione</li> </ul>

Pulsante di premere	Condizione	Funzione
<b>Pulsante della cattura</b>		<p>In modalità fotografia:</p> <ul style="list-style-type: none"> <li>• Premere a metà corsa: Messa a fuoco</li> <li>• Tocco singolo (completamente): Scattare la foto</li> </ul> <p>In modalità di registrazione:</p> <ul style="list-style-type: none"> <li>• Premere a metà corsa: Pausa/riprendi registrazione</li> <li>• Tocco singolo (completamente): Iniziare/fermare la registrazione</li> </ul>

<b>Pulsante M</b>		<p>• Clic singolo: Scambia nel ciclo per seguire corso/seguire completo/seguire passo di corso (predefinito).</p> <p>• Clic doppio: passa dalla ripresa orizzontale a quello verticale</p>
		<p>Funzione da definire per clic singolo personalizzabile</p>

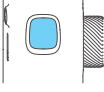
<b>Pulsante della album</b>		<p>Clic singolo: entrare/uscire dall'album</p>
-----------------------------	--	--

<b>Pulsante di Trigger su'</b>		<p>• Tenere premuto: blocco completo (rilasciare per uscire)</p> <p>• Clic doppio: reset</p>
		<p>• Clic singolo: faccia seguire intelligente</p> <p>• Clic tre volte: scambia fotocamera anteriore/posteriore</p> <p>• Può definire clic singolo, premuto lungo personalizzabile eccetera e altre funzioni operative</p>

## 9. Luce indicatore



### 9.1 Luce indicatore di stato/potenza

Indicatore di carica:

Luce indicatore di stato/potenza	Descrizione
La luce verde è sempre accesa	Carregamento completo
La luce gialla rimane accesa lunga	A carregar
Luce giallo, luce rossa si accendono alternativamente	Batteria bassa
Luce rossa lampeggiante veloce	Batteria scarica, in procinto di spegnersi
Spia di respirazione (Verde)	Stato di standby

Istruzioni per l'uso in corso:

Luce indicatore di stato/potenza	Descrizione
La luce verde è sempre accesa	Potenza elevata
La luce blu' rimane accesa lunga	Quantità elettrica media
Luce rossa lampeggiante lento	Batteria bassa
Luce rossa lampeggiante veloce	Batteria scarica, in procinto di spegnersi
Spia di respirazione (Giallo)	Stato di standby

### 9.2 Luce indicatore di Bluetooth

Luce indicatore di Bluetooth	Descrizione
La luce blu' è sempre accesa	Bluetooth collegato

Luce indicatore di Bluetooth	Descrizione
La luce blu' lampeggiante	Bluetooth non collega/ Bluetooth collegato, App non collega
La luce blu' lampeggia velocemente	Nel corso di vuotare Bluetooth

### 9.3 Luce dell'indicatore per seguire lo stato

Luce dell'indicatore per seguire lo stato	Descrizione
La luce bianca si accende a turno e poi rimane sempre accesa	Sta avviando la macchina
P T R	Seguito a corso
P T R	Seguito a passo di corso (predefinito accensione)
P T R	Seguito completo
P T R	Bloccato completo

Figura: Luce si accende ● Luce spenta

## 10. Parametro

Nome del prodotto: stabilizzatore portatile a tre assi per cellulare di Feiyu VB 4

Modello del prodotto: FeiyuVB4

Angolo di lavoro del passo:  $-20^{\circ} \sim +35^{\circ} (\pm 3^{\circ})$

Angolo di lavoro di rullo orizzontale:  $-60^{\circ} \sim +60^{\circ} (\pm 3^{\circ})$

Angolo di lavoro del corso:  $-80^{\circ} \sim +185^{\circ} (\pm 3^{\circ})$

Dimensioni del prodotto: circa 98.5×159.5×52.8mm (stato piegato)

Peso di corpo principale del dispositivo: circa 335 g (senza treppiede)

Capacità della batteria: 950 mAh

Tempo di ricarica:  $\leq 2,5$  ore

Tempo di durata:  $\leq 6,5$  ore (carico 205g, ambiente di laboratorio)

Carico massimo:  $\leq 260$  g (sotto lo stato di equilibrio del baricentro)

Modelli di riferimento adatti: i cellulari serie iPhone e serie

Android (intervallo della larghezza di cellulare  $\leq 88$  mm)

Elenco imballaggio:

Macchina principale×1, Treppiede×1,

Linea di ricarica Tipo-C×1, Sacchetto di stoccaggio×1,

Istruzioni×1

### Fare attenzione:

1. Assicurarsi che la rotazione del motore non sia bloccata da forze esterne durante e dopo l'apertura del prodotto.
2. Non toccare questo prodotto con acqua o altri liquidi.
3. Non smontare l'intero prodotto. Se viene smontato accidentalmente, con conseguente funzionamento anormale, si prega di rimandarlo indietro per un nuovo debugging. Tutte le spese che ne derivano sono a carico del cliente.
4. Il funzionamento continuo per lungo tempo può causare l'aumento della temperatura della superficie del prodotto, si prega di operare con cautela.
5. È severamente vietato cadere o scontrarsi con il prodotto, il che potrebbe danneggiarlo e causare un funzionamento anomalo. In caso di funzionamento anomalo causato dalla caduta o dalla collisione, si prega di contattare il dipartimento post-vendita in tempo.

### Conservazione e manutenzione:

1. Si prega di tenere questo prodotto fuori dalla portata dei bambini e degli animali domestici.
2. È vietato mettere il prodotto vicino alla fonte di calore (stufa o riscaldatore, ecc.) e in macchina nei giorni caldi.
3. Conservare in un ambiente asciutto.
4. Non sovraccaricare o scaricare la batteria, altrimenti si danneggia la cella della batteria. Quando non si usa per molto tempo, si raccomanda di caricare almeno una volta al mese.
5. Non usare questo prodotto in un ambiente con una temperatura troppo alta o troppo bassa.



# VB 4

クイックスタートガイド

JP V1.0

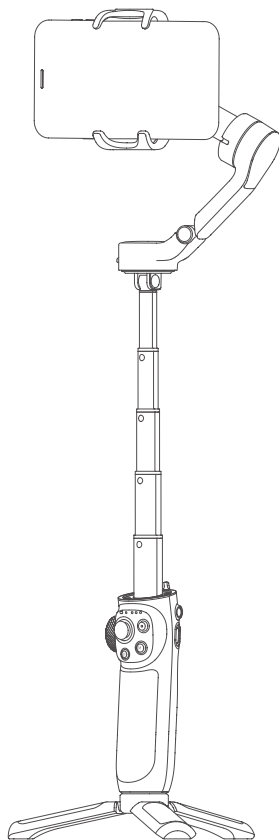

## クイックスタートガイド

### 1. 概要

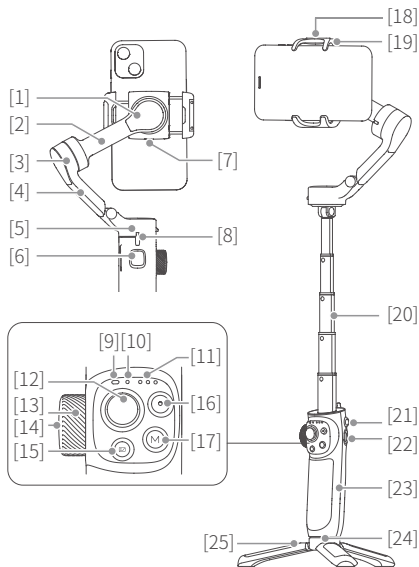

- |                              |                             |
|------------------------------|-----------------------------|
| [1] ロール軸                     | [14] ダイヤル機能切り替えボタン          |
| [2] クロスアーム                   | [15] アルバムボタン                |
| [3] チルト軸                     | [16] シャッターボタン               |
| [4] 垂直アーム                    | [17] M ボタン<br>(アプリ内でカスタム可能) |
| [5] パン軸                      | [18] マグネット吸着プレート            |
| [6] トリガーボタン<br>(アプリ内でカスタム可能) | [19] スマートフォンホルダー            |
| [7] アクセサリ用 USB-C ポート         | [20] 伸縮ロッド                  |
| [8] 限度                       | [21] 電源ボタン                  |
| [9] ステータス / バッテリー表示          | [22] USB-C ポート              |
| [10] Bluetooth 表示            | [23] ハンドル (内蔵バッテリー)         |
| [11] フォローモード表示               | [24] 1/4 インチの三脚ねじ穴          |
| [12] ジョイスティック                | [25] 三脚                     |
| [13] ダイヤル                    |                             |

\* 当製品にスマートフォン本体は含まれません。

### 2. クイック設定

#### ステップ 1: 展開と折りたたみ

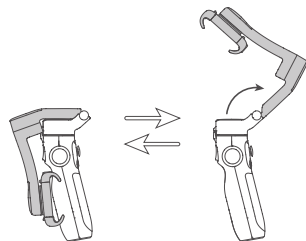

#### ステップ 2: スマートフォンの装着

装着前にスマートフォンのケースを取り外すことを推奨します。

スマートフォンホルダー上のロゴを上向きに保ち、ホルダーを中央に位置させてください。  
スマートフォンが傾いている場合は、左右に移動させて水平になるようにしてください。

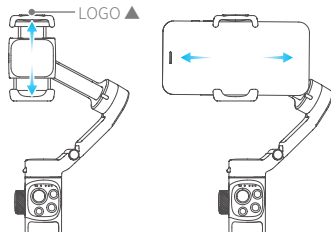

#### ステップ 3: 電源のオン / オフ / スタンバイ

ジンバルの電源をオンにする前に、スマートフォンを付けてジンバルをバランス調整してください。

電源のオン / オフ: 電源ボタンを長押しし、音が鳴ったら離してください。



スタンバイモード：電源ボタンをダブルタップしてスタンバイモードに入ります。再度タップすると起動します。

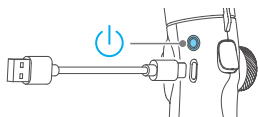

### 3. 充電

初めて使用する前に、当製品を完全に充電してください。

USB-C ケーブルを使用して充電します。

### 4. ランドスケープモード & ポートレートモードの切り替え

M ボタンを 2 回タップするか、スマートフォンホルダーを手動で回転させることで、モードを切り替えることができます。

手動で回転させる際は、ランドスケープモードの場合には反時計回りに回転させない、ポートレートモードの場合には時計回りに回転させないように注意してください。

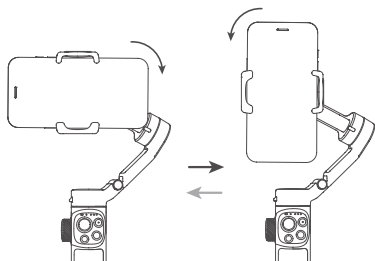

### 5. 三脚

三脚は当製品のハンドル底部と回転方式で接続されています。撮影の必要に応じて、取り付けてください。

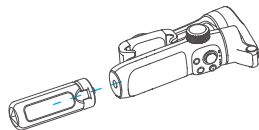

### 6. 伸縮ロッドの使用

スマホポディーを広げた後、片手でハンドルを持ち、もう片方の手でパン軸の下端を持つ。

引き出し：力に掛けて伸縮レバーを適当な長さで引き出す。復元：力を加えて、縦アームの下端をハンドルの上端に合わせる。

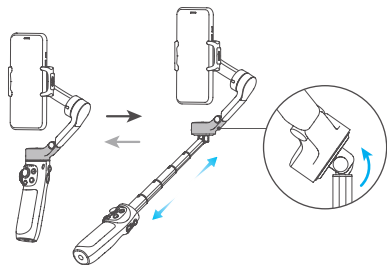

### 7. 接続

#### 7.1 Bluetooth 接続

ジンバルを起動します。

方法①：Feiyu ON アプリをダウンロードして、アプリを開き、指示に従って Bluetooth を有効にしてアプリに接続します。

方法②：スマートフォンの設定メニューに移動し、Bluetooth をオンにします。ジンバルの Bluetooth に接続します (FY\_VB4\_XX など)

検出されない場合は、以下の方法をお試しください。

方法①：Feiyu ON アプリをバックグラウンドで終了させる。

方法②：ジョイスティックを下に倒す + 電源ボタンを 3 回クリックを同時に行い Bluetooth 接続を解除します (マンの再起動後、他のデバイスと再ペアリングする必要があります)。

## 7.2 アプリ接続

Feiyu ON アプリをダウンロードしてインストールします。  
QR コードをスキャンするか、アプリストアで「Feiyu ON」と検索してダウンロードします。

\* システム要件 : iOS 12.0 以降、Android 8.0 以降



iOS







Android

## 8. 操作

- ① **一般的な操作** : 校正を行った後、VB4 を使用して以下の機能が使用できます。
- ② **Bluetooth 操作** : ①をもとに、スマートフォンの Bluetooth 接続を追加することで、追加の機能が使用できます。
- ③ **アプリ操作** : ①、②をもとに、Feiyu ON アプリを使用することで、追加の機能が使用できます。

ボタン	条件	機能
	一般的な操作	<b>電源オフ時:</b> <ul style="list-style-type: none"><li>長押し : 電源オン</li><li>単押し : 電池残量の確認</li></ul> <b>電源オン時:</b> <ul style="list-style-type: none"><li>長押し : 電源オフ</li><li>ダブルクリック : スタンバイモード (再度クリックで起動)</li></ul>
	アプリ操作	<ul style="list-style-type: none"><li>度押し : アプリのクイックメニューページジャンプ / 戻る</li></ul>

ボタン	条件	機能
	一般的な操作	ダイヤルのコントロール対象を切り替える: <ul style="list-style-type: none"><li>単押し (ビーブ音) : フォーカス / ズームモード時 : <u>フォーカス / ズーム (デフォルト) のダイヤルのコントロール対象の切り替え</u></li><li>コントロール軸の時 : <u>ダイヤルの制御対象を、<u>チルト / パン / ロール (デフォルト) の軸の間に切り替えます。</u></u></li><li>長押し (2度のビーブ音) : <u>軸 / フォーカスおよびズーム (デフォルト) の切り替え</u></li></ul>
	一般的な操作	<ul style="list-style-type: none"><li>順番に : フォーカスおよびズームモードで : <u>ズームコントロール (デフォルト) / フォーカスコントロール軸モードで : <u>ロールコントロール (デフォルト) / ビッチ / ヨニ</u></u></li></ul>
	アプリ操作	ピッチおよびヨー軸のコントロール <ul style="list-style-type: none"><li>設定オプションの選択</li><li>アルバム機能の場合 : 左に押すと前の写真 / 動画を選択します ; 右に押すと次の写真 / 動画を選択します ; 上に押すと再生 / 一時停止します ; 下に押すと再生 / 一時停止します。</li></ul>
	Bluetooth操作	システムカメラのアプリが写真モードの場合: <ul style="list-style-type: none"><li>半押し : ビント合わせ</li><li>全押し : 撮影</li></ul> システムカメラのアプリがビデオモードの場合: <ul style="list-style-type: none"><li>全押し : 録音の開始 / 終了</li></ul>

ボタン	条件	機能
シャッターボタン	アプリ操作	<ul style="list-style-type: none"> <li>写真モードの場合： <ul style="list-style-type: none"> <li>半押し：ピント合わせ</li> <li>全押し：撮影</li> </ul> </li> <li>ビデオモードの場合： <ul style="list-style-type: none"> <li>半押し：一時停止 / 再開の切り替え</li> <li>全押し：録画の開始 / 終了</li> </ul> </li> </ul>

M ボタン	一般的な操作	<ul style="list-style-type: none"> <li>シングルタップ： <ul style="list-style-type: none"> <li>ヨー軸フォーロ / 全軸フォーロ / ヨー軸ピッチ軸フォーロ（デフォルト）の切り替え</li> </ul> </li> <li>ダブルタップ： <ul style="list-style-type: none"> <li>ランドスケープ / ポートレート切り替え</li> </ul> </li> </ul>
	アプリ操作	シングルタップ操作機能はカスタマイズ可能です

アルバムボタン	アプリ操作	シングルタップ：アルバムを見る / 戻る
---------	-------	----------------------

シャッターボタン	一般的な操作	<ul style="list-style-type: none"> <li>長押し： <ul style="list-style-type: none"> <li>ロックモード（離すとモード解除）</li> </ul> </li> <li>ダブルタップ：中心に戻る</li> </ul>
	アプリ操作	<ul style="list-style-type: none"> <li>シングルタップ：AI フェイストラッキングの開始</li> <li>トリプルタップ：カメラのセルフイー切り替え</li> <li>シングルタップや長押しの機能はカスタマイズ可能</li> </ul>

## 9. インジケーター

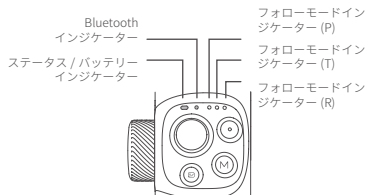

### 9.1 ステータス / バッテリーインジケーター

充電中のインジケーター：

ステータス / バッテリーインジケーター	説明
緑ライト点灯	充電完了
黄色ライト点灯	充電中
黄色と赤ライトが交互に点滅	低バッテリー残量
赤ライトの早い点滅	低バッテリー残量、電源が自動で落ちます
黄色ライトの遅い点滅	スタンバイモード

使用中のインジケーター：

ステータス / バッテリーインジケーター	説明
緑ライト点灯	高バッテリー残量
青ライト点灯	中バッテリー残量
赤ライトがゆっくり点滅	低バッテリー残量
赤ライトが早く点滅	低バッテリー残量、電源が自動で落ちます
緑ライトがゆっくり点滅	スタンバイモード

### 9.2 Bluetooth インジケーター

Bluetooth インジケーター	説明
青ライト点灯	Bluetooth 接続済み

Bluetooth インジケーター	説明
青ライト点滅	Bluetooth 接続解除 / Bluetooth 接続済み、アプリの接続解除
青光の早い点滅	ジンバルの Bluetooth 接続をリセット

### 9.3 フォローモードインジケーター

フォローモードインジケーター	説明
白ライトが順番に点滅し、点灯	起動準備中
	パンフォロー
	フォローモード (デフォルト)
	オールフォローモード
	ロックモード

アイコン:  ライトオン ● ライトオフ

## 10. 仕様

製品名: Feiyu VB 4 3 軸ジンバル

モデル名: FeiyuVB4

ピッチ動作範囲: -20° ~ +35° (±3°)

ロール動作範囲: -60° ~ +60° (±3°)

パン動作範囲: -80° ~ +185° (±3°)

寸法: 約 98.5×159.5×52.8mm (折りたたみ時)

重量: 約 335g (三脚を含まない)

バッテリー容量: 950mAh

充電時間: 2.5 時間以下

連続使用時間: 6.5 時間 (205g のペイロードでの研究所のテスト結果)

ペイロード: 260g 以下

対応機種: iPhone、アンドロイド端末 (横幅: 88mm 以下)

同梱物:

本体 ×1, 三脚 ×1, USB-C ケーブル ×1, ポーチ ×1,

取扱説明書 ×1

### 注意:

1. 起動時、および自動後はモーターの回転が外部の力によって妨げられないようにしてください。
2. ジンバルを水やその他の液体に触れないようにしてください。
3. ジンバルを分解しないでください。誤って分解した場合で異常が発生した場合は、カスタマーサポートに連絡してください。分解後の対応はすべて有料になります。
4. 長時間の連続使用はモーターの温度が情報する可能性があります。注意して使用してください。
5. ジンバルを落下させたり強い衝撃を与えないください。本体が破損し、正常な動きができなくなる可能性があります。万が一、正常な動きができない場合はカスタマーサポートに連絡してください。

### 保管とメンテナンス:

1. 本製品を子供やペットの触れない場所に保管してください。
2. 暖炉やヒーターなど熱源の近くや高温の車内などに放置しないでください。
3. 湿度の低い場所で保管してください。
4. バッテリーを過充電や過放電しないでください。バッテリーの消耗やダメージに繋がります。
5. 高温または低音の環境で本製品を使用しないでください。

## Warranty Card / 售后服务卡

Product Model

产品型号

Serial Number

序列号

Purchase Date

购买日期

Customer

Name

客户姓名

Customer Tel

客户电话

Customer

Email

客户邮箱

### Warranty:

1. Within one year from the date of selling, the product is malfunctioning under normal due to non-artificial reasons.
2. The malfunction of the product is not caused by artificial reasons such as unauthorized disassemble or conversion or addition.
3. The buyer is able to provide the certificate of maintenance service: the warranty card, the legitimate receipts, invoices, or screenshot of purchasing.

### The followings cases are not included under the warranty:

1. Unable to provide legitimate receipt and warranty card with buyer's info.
2. The damage caused by human or irresistible factor.

More details about after-sales policy, please refer to after-sales page on website:

<https://www.feiyu-tech.com/service>

\* Our company reserves the right of final interpretation on the above-mentioned after sales terms and limitations.

### 保修范围:

1. 自购买之日起, 产品主体在 1 年内, 产品在正常使用情况下出现非人为的性能故障。
2. 无擅自拆机、无擅自改装或加装产品、其它非人为引起的故障。
3. 可提供保修服务凭证: 保修卡, 正规发票, 单据或购买截图。

### 以下情况不在保修范围内:

1. 不能提供正规购买凭证和填写详细信息的保修卡。
2. 人为或不可抗因素造成的损害。

更多保修细则以售后政策为准: <https://www.feiyu-tech.cn/service>

\* 本公司保留对上述售后条款和限制进行最终解释的权利。

QUALIFIED CERTIFICATE 合格证	Checker 检验员 Production Date 生产日期	
---------------------------------	---	---



**FCC regulatory conformance:**

This device complies with Part 15 of the FCC Rules. Operation is subject to the following two conditions:

- (1) This device may not cause harmful interference.
- (2) This device must accept any interference received, including interference that may cause undesired operation.

**NOTE:**

This equipment has been tested and found to comply with the limits for a Class B digital device, pursuant to part 15 of the FCC Rules. These limits are designed to provide reasonable protection against harmful interference in a residential installation.

This equipment generates uses and can radiate radio frequency energy and, if not installed and used in accordance with the instructions, may cause harmful interference to radio communications. However, there is no guarantee that interference will not occur in a particular installation. If this equipment does cause harmful interference to radio or television reception, which can be determined by turning the equipment off and on, the user is encouraged to try to correct the interference by one or more of the following measures:

- Reorient or relocate the receiving antenna.
- Increase the separation between the equipment and receiver.
- Connect the equipment into an outlet on a circuit different from that to which the receiver is connected.
- Consult the dealer or an experienced radio/TV technician for help.

**NOTE:**

The manufacturer is not responsible for any radio or TV interference caused by unauthorized modifications to this equipment. Such modifications could void the user's authority to operate the equipment.

**RF Exposure:**

This equipment complies with FCC radiation exposure limits set forth for an uncontrolled environment.

## Official Social Media



Website



Facebook



Youtube



Twitter



Instagram

## 官方媒体平台



官网



微信公众号



微博



抖音

---

This document is subject to change without notice.

说明书内容如有更新，恕不另行通知。

Der Inhalt der Betriebsanleitung kann ohne vorherige Ankündigung aktualisiert werden.

Le contenu du manuel peut être modifié sans préavis.

Este manual está sujeto a cambios sin previo aviso.

Il contenuto del manuale è soggetto ad aggiornamenti senza preavviso.

本取扱説明書の内容は予告なしに変更される場合があります。



The latest user  
manual



最新详细说明书



Guilin Feiyu Technology Incorporated Company  
[www.feiyu-tech.com](http://www.feiyu-tech.com) | [support@feiyu-tech.com](mailto:support@feiyu-tech.com) | +86 773-2320865