



MONITEUR UHD 28" MP

Manuel utilisateur

Pour vous accompagner partout où le travail vous mène



Avant d'utiliser ce produit, veuillez lire attentivement ce manuel d'utilisation et le conserver précieusement.

- Tenez le moniteur éloigné des sources d'eau ou des endroits humides, tels que les salles de bains, les cuisines, les sous-sols et les piscines.
- Assurez-vous que le moniteur est placé sur une surface plane, car s'il tombe, il risque de provoquer des blessures ou d'endommager l'appareil. Cela pourrait provoquer des blessures ou endommager l'appareil.
- Conservez et utilisez le moniteur dans un endroit frais, sec et bien ventilé, et tenez-le éloigné des sources d'émission et de chaleur.
- Ne couvrez pas ou n'obstruez pas l'orifice d'aération situé à l'arrière du boîtier et n'utilisez pas le produit sur un lit, un canapé, une couverture ou tout autre objet similaire.
- La plage de tension d'alimentation du moniteur est imprimée sur l'étiquette située à l'arrière du boîtier. S'il est impossible de déterminer la tension d'alimentation, veuillez consulter le distributeur ou la compagnie d'électricité locale.
- Si le moniteur n'est pas utilisé pendant une longue période, coupez l'alimentation électrique afin d'éviter les chocs électriques les jours de pluie et les dommages dus à une tension d'alimentation anormale.
- Utilisez une prise de terre fiable, ne surchargez pas la prise, sous peine de provoquer un incendie ou une électrocution.
- Ne mettez pas de corps étrangers dans le moniteur, sous peine de provoquer des courts-circuits entraînant des incendies ou des chocs électriques.
- Ne démontez pas et ne réparez pas ce produit vous-même afin d'éviter tout choc électrique.
- Ne tirez pas sur le câble d'alimentation et ne le tordez pas de force.
- Il y a une couche de polarisation (pas un film protecteur) sur la surface de l'écran. Ne la décollez pas, sous peine d'endommager le produit et d'annuler la garantie. garantie ne sera plus valable.

Liste des éléments

- Veuillez vérifier que l'emballage du moniteur contient toutes les pièces. En cas de perte d'une pièce, veuillez contacter le distributeur.
- La couleur et la forme des pièces peuvent varier selon les modèles. Les figures de ce manuel de l'utilisateur sont fournies à titre de référence uniquement.
- Les câbles fournis peuvent varier selon les produits achetés. Les figures de ce manuel de l'utilisateur sont fournis à titre de référence uniquement.

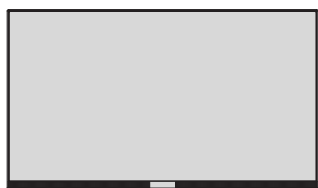

Moniteur

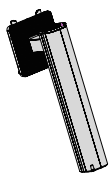

Support



Base



Vis du support

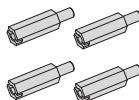

Vis de montage x 4

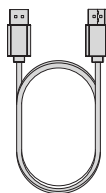

Câble de signal DP

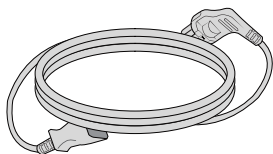

Câble d'alimentation

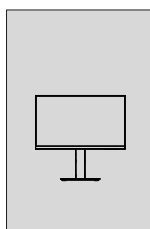

Manuel Utilisateur

- Les vis restantes peuvent étre utilisées en tant que vis de rechange

Installation de la base

1. Ouvrez l'emballage pour en retirer les mousses et posez-les sur une table plane.

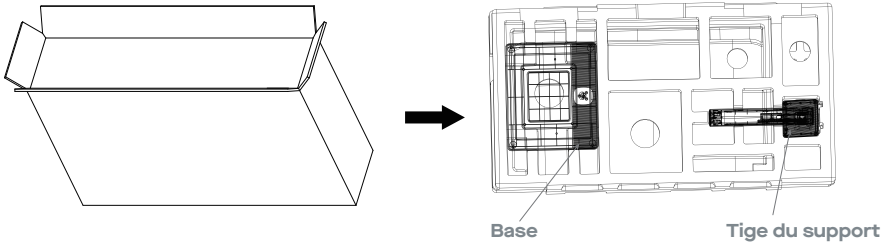

2. Retirez la housse de mousse supérieure et mettez-la de côté, sortez le sac de film du moniteur et placez le moniteur dans la housse de mousse inférieure.

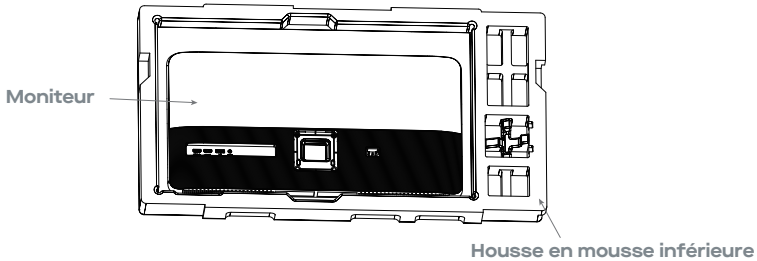

3. Installez la base sur le support et serrez les vis en bas.

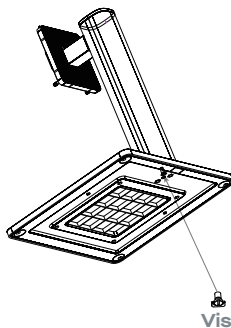

4. Alignez les éléments de la base et du support assemblés à l'étape 3 sur la fente de la machine et fixez-les. (Note : Faites glisser le bouton de démontage rapide vers le haut avec les doigts pour retirer les composants de la base et du support)

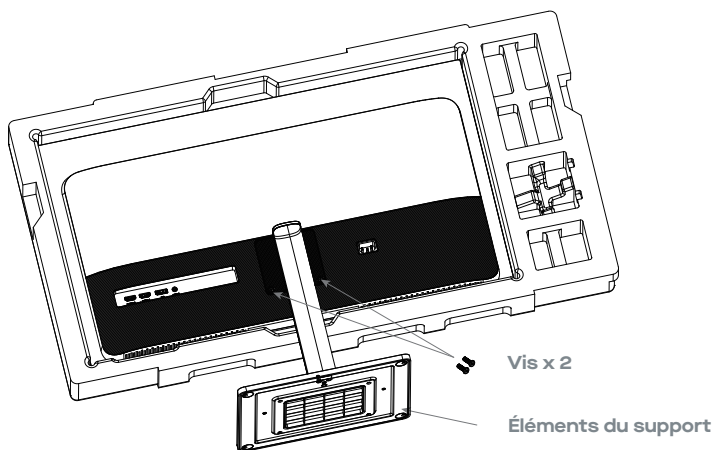

5. Tenez simplement le support avec la main pour mettre le moniteur à la verticale.

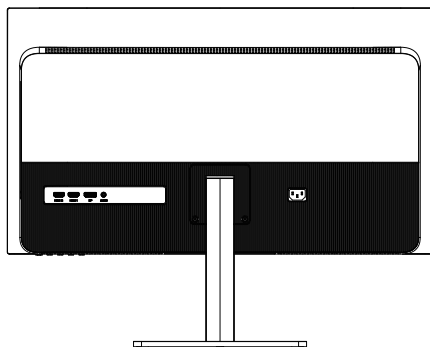
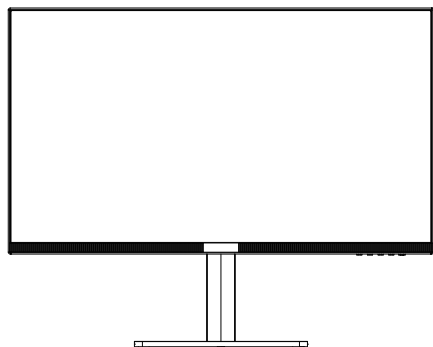

Note : Pendant que le moniteur est debout, n'appuyez pas sur l'écran à cristaux liquides avec la main pour éviter de l'endommager.

Installation du support

1. Ouvrez l'emballage pour en retirer les mousses et posez-les sur une table plane.

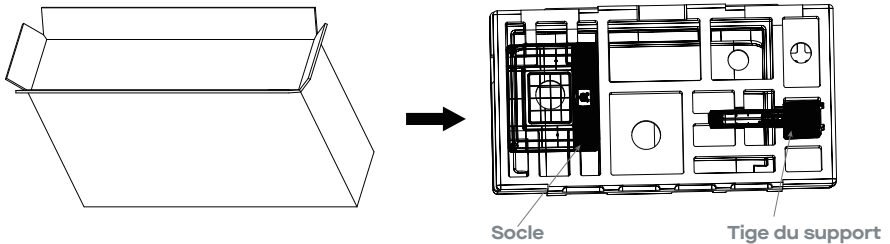

2. Retirez le couvercle supérieur en mousse et mettez-le de côté, sortez le sac de film du moniteur et placez le moniteur dans le couvercle inférieur en mousse. Retirez les quatre vis à l'arrière du moniteur.

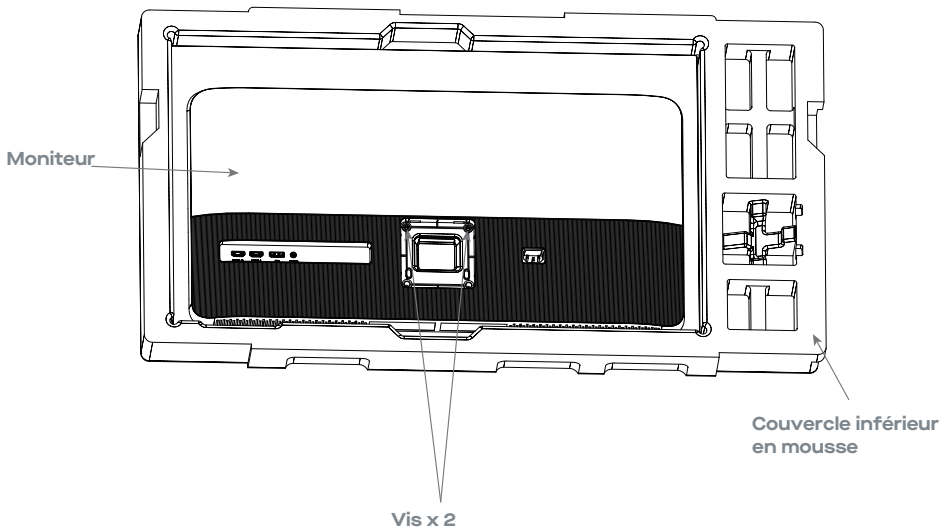

Installation

4. Attrapez quatre goujons pour fers hexagonaux dans le sac d'accessoires et verrouillez-les sur le boîtier arrière.

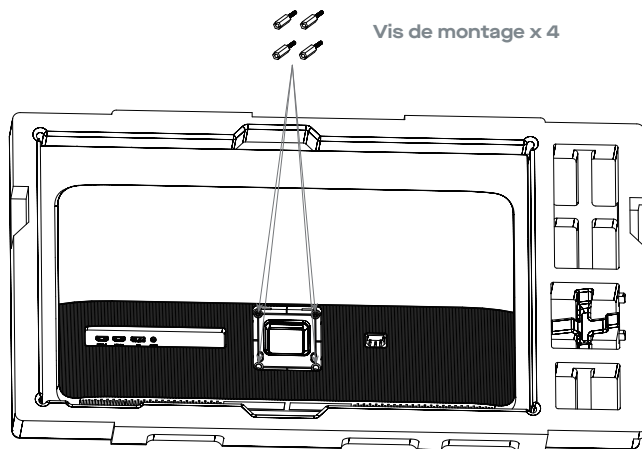

5. Pendant le cadenasage du moniteur, ne pincez pas l'écran avec les mains pour éviter de l'endommager. Installez le support sur le goujon de montage en vous référant au manuel d'utilisation du support (non inclus).

Conseils : La distance entre les trous de fixation du support et le produit est de 75x75mm.

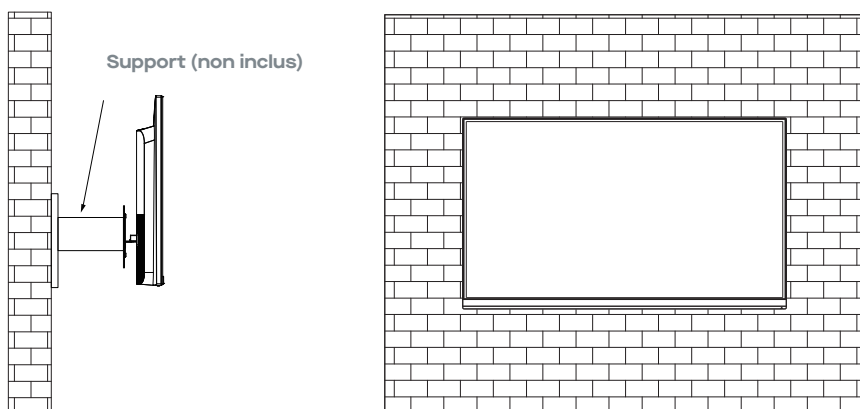

⚠ Note : Pour éviter que le moniteur sur le support ne tombe en panne, veuillez l'installer fermement et le protéger complètement. Ne placez ni ne suspendez aucun objet sur le support, et la hauteur d'utilisation du support doit être inférieure à 2 mètres.

Ajuster le Moniteur

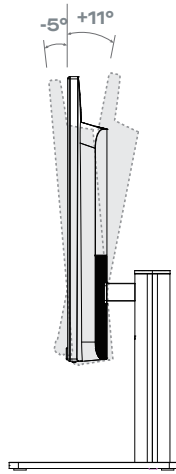

Angle d'inclinaison
 $-5.0^{\circ}(\pm 2^{\circ}) - +11^{\circ}(\pm 2^{\circ})$

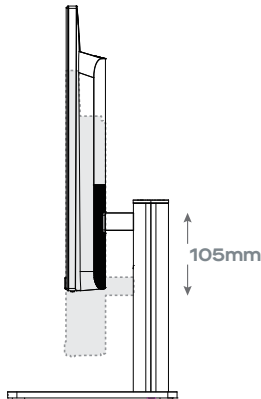

Hauteur de réglage
 $105.0\text{mm} (\pm 5.0\text{mm})$

Description des boutons

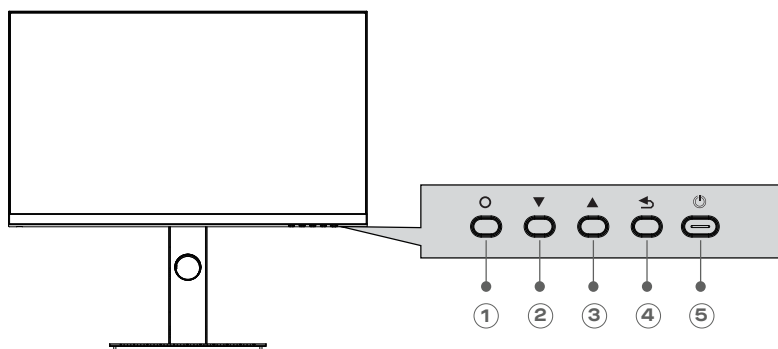

Bouton Fonction

- | | |
|---|--|
| 1 | Touche de sélection de menu : Passez au menu du niveau suivant/entrez dans l'interface du menu principal. |
| 2 | Déplacer la touche vers le bas : Déplacez-vous vers le bas dans le menu/ajustez rapidement le réticule du jeu. |
| 3 | Déplacez la touche vers le haut : Déplacez-vous vers le haut/ajustez rapidement le modèle contextuel. |
| 4 | Touche de sortie : Retourne au menu précédent/ajuste rapidement le signal d'entrée. |
| 5 | Touche d'indication de l'interrupteur d'alimentation : Permet d'allumer et d'éteindre l'écran. |

Explication des indicateurs

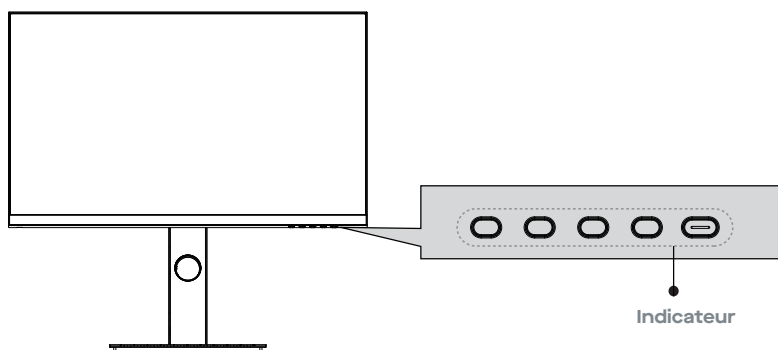

Voyant lumineux : le blanc fixe indique que l'alimentation électrique est normale et que l'écran fonctionne normalement. Fonctionne normalement. En outre, un voyant rouge fixe indique qu'il n'y a pas de source vidéo, pas de signal horizontal ou vertical ou qu'une faible tension est détectée. Source vidéo, qu'il n'y a pas de signal horizontal ou vertical ou qu'une faible tension est détectée. Si aucun indicateur n'est

n'est affiché, le serveur est éteint. Assurez-vous que votre ordinateur est allumé et que tous les câbles vidéo sont entièrement branchés ou connectés. Sont entièrement branchés ou conn

Raccordement du câble

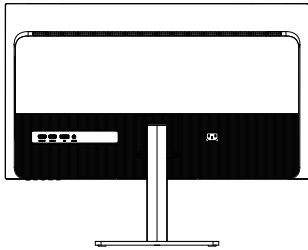

*La configuration de l'interface inférieure à l'arrière du moniteur varie selon les produits.

*Remarque: Si le câble d'alimentation ou le câble de signal est endommagé, vous devez le remplacer par des câbles souples spéciaux ou des composants spéciaux achetés auprès du fabricant ou du service d'entretien.

Interface HDMI

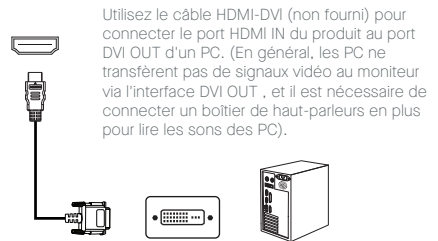
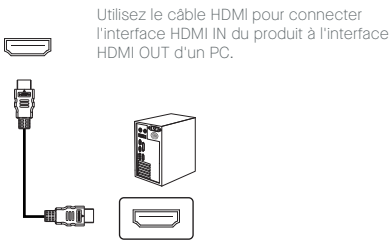

INTERFACE DP

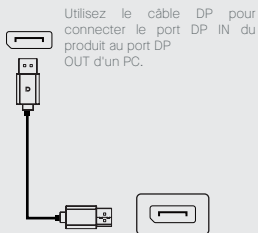

SORTIE AUDIO

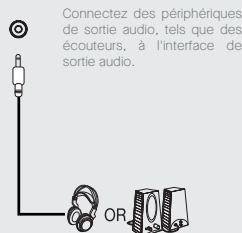

AC DANS L'INTERFACE

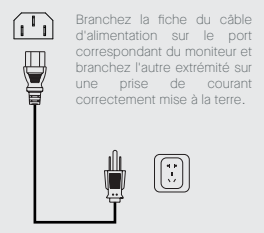

OSD MENU Description menu

- La couleur et la forme du menu OSD du moniteur réel peuvent être légèrement différentes de celles indiquées dans la figure.
- Les spécifications du menu OSD peuvent changer avec l'amélioration des fonctions sans préavis.
- Le menu de l'affichage à l'écran (OSD) peut être utilisé pour régler les paramètres du moniteur et s'affiche à l'écran après avoir allumé le moniteur et appuyé sur la touche

1. Appuyez sur pour entrer dans le menu OSD

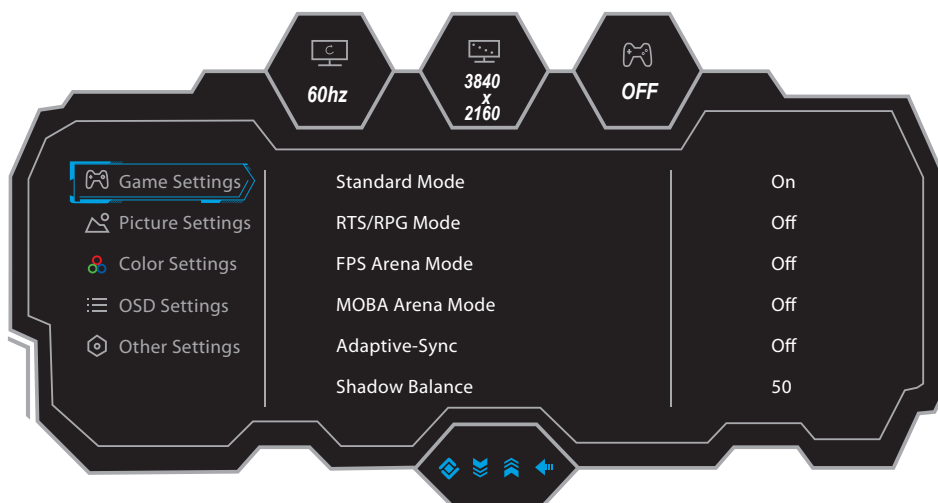

2. Appuyez sur - ou + pour parcourir les fonctions.

- Sélectionnez la fonction souhaitée, puis appuyez sur la touche O pour accéder au sous-menu. Appuyez sur - ou + pour parcourir les sous-menus, puis appuyez sur la touche O pour confirmer.
- pour confirmer la sélection de la fonction souhaitée.
- Appuyez sur ou pour sélectionner une option, puis appuyez sur O pour confirmer le réglage et quitter le menu en cours.

- Les fonctions du moniteur varient selon les modèles, et les fonctions présentées dans ce manuel ne le sont qu'à titre de référence.

Menu	Sous Menu	Plage de valeurs
Paramètres de Jeu	Mode Standard	Off/On
	Mode RTS/RPG	Off/On
	Mode FPS Arena	Off/On
	Mode MOBA Arena	Off/On
	Synchronisation adaptative	Off/On
	Équilibre des ombres	0~100
	Temps de réponse	Off/Normal/Rapide/Ultra rapide
	Taux de rafraîchissement	Off/On/Position
	Réticule de jeu	Off/Crosshair 1/Crosshair 2/Crosshair 3/Crosshair 4/Crosshair 5/Crosshair 6
Paramètres d'Images	Temps de jeu	Off/15:00/30:00/45:00/60:00/Position
	Luminosité dynamique	Off/Normal/Expert/Elaboration
	Luminosité	0~100
	Contraste	0~100
	DCR	Off/On
	Modèle contextuel	Off/Mode cinéma/Mode lecture/Mode nuit/Mode soins des yeux
	Faible lumière bleue	0~100
	Netteté	0~5
	Gamma	1.8/2.0/2.2/2.4/2.6/S.curve
Paramètres de Couleur	Rapport d'aspect	Plein Écran/4:3/1:1/Auto
	Chaud	Off/On
	Froid	Off/On
	Utilisateur 1	Off/On
	Utilisateur 2	Off/On
	Utilisateur 3	Off/On
	Hue	Off/On
	Saturation	R/G/B/C/M/Y
	Langage	简体中文/English/한국어/عربي/Portugues do Brasil/Deutsch/Nederland/Suomi/Français/Ελληνικά/Indonesia/Italiano/日本語/Malaysia/Polskie/Português/Русский/Español/ไทย/Українська/Tiếng Việt/繁体中文/Türkçe
Paramètres OSD	Délai OSD	0~100
	Position H de l'OSD	0~100
	Position V de l'OSD	0~100
	Transparence de l'OSD	0~100
	Réglage de la touche de raccourci 1	Luminosité/contraste/volume/muet/équilibre des ombres/croisé du jeu/taux de
	Réglage de la touche de raccourci 2	rafraîchissement/temps de jeu/synchronisation adaptative/modèle contextuel/signal
	Réglage de la touche de raccourci 3	d'entrée/luminosité dynamique
	Verrouillage de l'OSD	Off/On
	Verrouillage de l'OSD	Off/On

Menu

Menu	Sub Menu	Value Range
Other Settings	Input Signal	Auto/DP/HDMI1/HDMI2
	Volume	0~100
	Mute	Off/On
	Auto Power	Off/On
	Eyeshield Remind	Off/On
	Reset	No/Yes
	Information	Input Source/Resolution/Mode/SN

Nom du produit	Moniteur UHD 28"	
Product model	116-1002P01	
Taille de l'écran	28"	
Rapport d'aspect	16:9	
Angle de vue	178°(H) / 178°(V)	
Hauteur des pixels	0.16(H) × 0.16 (V) mm	
Rapport de contraste	1000:1 (TYP)	
Couleurs	16.7M	
Résolution	3840 x 2160	
Taux de rafraîchissement maximal	60Hz	
Entrée d'alimentation	AC 100-240~ 50/60Hz 1.5A	
Dimension du produit	Sans base	639.1 x 371.5 x 52.8 mm
	Avec base	639.1 x 511.1 x 220 mm
Angle d'inclinaison	Inclinaison vers l'avant : 5° (± 2°) ; inclinaison vers l'arrière : 11° (± 2°)	
Plage de hauteur	105mm (±5mm)	
Angle vertical	Non	
Vertical angle	Non	
Haut-parleur	Non	
Conditions environnementales	Action	Température : 0°C~ 40°C (32°F ~ 104°F) 0°C~ 40°C (32°F ~ 104°F) Humidité : 10%~90% RH (sans condensation)
	Mémoire	Température : -20°~ 60° (-4°F ~ 140°F) Humidité : 5%~95% RH (sans condensation)



HDMI, HDMI High Definition Multi-media Interface and the HDMI logo are trademarks or registered trademarks of HDMI Licensing Administrator, Inc. in the United States and other countries.

