



Cool Mist Humidifier With Night Light

User's Manual



Model No.: TR-4501

Questions or Answers?

Dreamegg Brand Support provides timely and friendly services in 24 hours for any problems.

✉ support@mydreamegg.com

Thank you for purchasing Dreamegg products.

Instructions are in English and Japanese. Page 1-14 are English User Manual.
Japanese version starts from page 15.

Please read the instructions carefully before use.

Questions or Answers?

Dreamegg Brand Official Support provides timely and friendly services in 24 hours for any problems.

✉ Email: support@mydreamegg.com

この度は、Dreamegg製品をお買い上げいただきまして、誠にありがとうございます。

取扱説明書（日英共通）は1～14ページが英語版で、15ページからが日本語版です。

本製品をお使いになる前に必ず本書をお読み頂き、正しくお使いください。

また、必要な時に読めるように、本書は読み終わった後、大切に保管してください。

お困りのところがありましたら、是非ご遠慮なくカスタマーサポートまでご連絡ください。

✉ E-Mail : supportjp@mydreamegg.com (24時間以内対応)

LINE ID : [dreameggjp](https://line.me/tv/dreameggjp) (平日10:00～20:00)

PROTECT YOUR WARRANTY

Thank you for your purchase! Dreamegg cool mist humidifiers come with 365 days replacement warranty and 60 days money back guarantee, which starts from the purchase date of the order.

Additional 6-Month Warranty

To extend your extra warranty 6 months and register your new Dreamegg, please email directly to support@mydreamegg.com with following information.

Your Name _____

Amazon Order ID _____

OR

Follow Dreamegg on Instagram [@dreameggofficial](https://www.instagram.com/dreameggofficial) and DM us to register your warranty.

Please complete your registration warranty as above. We will get back with a confirmation email in 24 hours.



SAFETY INFORMATION

IMPORTANT:

Please read and comply with all of the instructions and warnings provided in this manual before using the unit. Failure to comply with the instructions and warnings provided herein may result in inaccurate results and/or damage to the product itself.

1. Disassembly, repair or remodeling by an unauthorized person may result in serious harm and will void the manufactures warranty.
2. Always place the humidifier on a flat surface. This humidifier may not work properly on an uneven surface.
3. Do not place this product on cloth, carpet or an soft and fluffy surface. This may block the air inlet.
4. Do not use if the plug is damaged or loose.
5. Make sure it is unplugged before filling or cleaning the unit.
6. Do not tilt or move the unit once the humidifier is plugged in.
7. Do not remove the water tank from the unit while it is on.
8. Do not handle the plug with wet hands.
9. Do not excessively bend, twist, pull or damage the power cord.
10. Do not fill the water tank with hot or boiling water.
11. Do not use the product in direct sunlight or near a heat source such as a stove, heater or radiator.
12. Do not use if the water tank becomes cracked or damaged.
13. Unplug the cord when unit is not in use for an extended period of time and/or when no one is at home.
14. Do not keep water in the tank when not in use for an extended period of time.

15. Do not clean the unit, water tank or water reservoir with detergents or chemicals of any kind.
16. Do not cover the spray spout at any time during use. Do not put anything on or in the tank.
17. Do not get water in or on the power cord or where it connects to the product.
18. Do not touch the water tank during operation.
19. Do not submerge the unit in water or pour water on the unit from the mist nozzle.
20. When emptying water from water tank, pour on drain side.
21. Use clean or distilled water if necessary. Hard water areas will require more frequent cleaning.

SAVE THESE INSTRUCTIONS

PACKAGE CONTENTS

- 1 X Dreamegg Cool Mist Humidifier
- 1 X User's Manual

TECHNICAL INFORMATION

Product Name	Cool Mist Humidifier
Model	TR-4501
Power	100~240V / 50~60Hz
Tank Capacity	4.5L(1.2 Gallon)
Running Time	15 hours (High mist), 40 hours (Low mist)
Noise	≤32dB
Dimension	8 X 8 X 10 inches (204 X 204 X 255 mm)
Weight	Approx 2.16lbs/0.98kg

GETTING TO KNOW YOUR DREAMEGG



Handle

Take out the mist nozzle and use the handle for easier refilling.

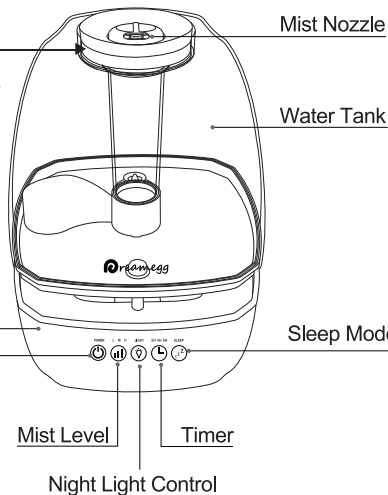

Mist Nozzle

Water Tank

Base

Power Button

Mist Level

Night Light Control

Timer

Sleep Mode

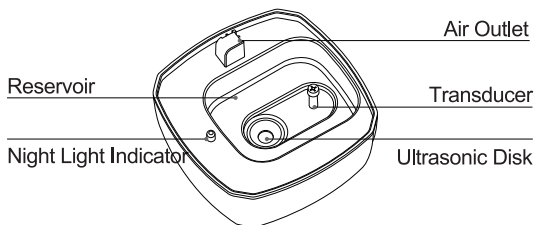

Reservoir

Air Outlet

Transducer

Night Light Indicator

Ultrasonic Disk

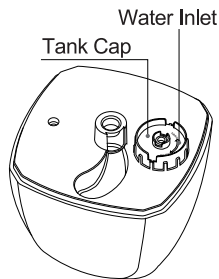

Water Inlet

Tank Cap

 (Don't let water go in the air outlet to avoid leakage. Drain water as " Drainage direction" shows.)

GETTING STARTED

■ Unplug the unit before operations as below.

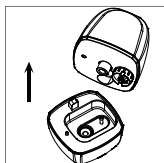

1. Separate the tank from the base.

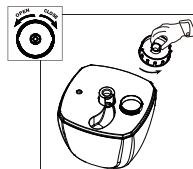

2. Open the tank lid counterclockwise.



3. Pour cool, clean water directly into the tank. (Purified/ Distilled water is best)

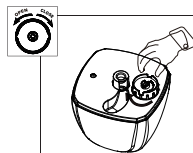

4. Close the tank lid clockwise. (Secure the cap tightly)

Warm Tips:

1. Don't add water through mist tube.
2. Do not add any water in the reservoir of the unit. Pour in water through water inlet ONLY.
3. No towel or carpet under the unit to avoid inadequate airflow and malfunction.
4. Make sure the water tank sits well on the base of the humidifier for proper air flow.

USING YOUR DREAMEGG

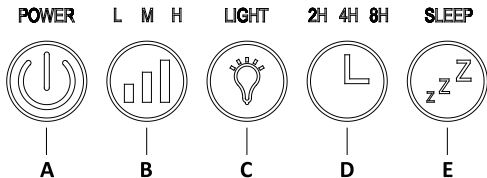

A ON/OFF and Low Water Level Indicator

Touch button A to turn the humidifier ON or OFF.

When water level runs low, the Power Button turns red to remind you for refilling. Meanwhile, the unit shuts off automatically for safety guarantee. Simply add more water for continuous use.

B Mist Levels

Touch the button B to set the low, medium and high mist level.

C Night Light

Touch button C to turn light ON/OFF.

D Timer Setting

Touch button D to choose the operating time. It can be set 2, 4, and 8 hours or for continuously operation.

Run Continuously

The unit could run continuously if you don't set the timer. Toggle through TIMER button until the corresponding LED goes off. It means it is in continuous operation.

E Sleep Mode

Touch button E, and the LED light flashes 3 seconds, which means the humidifier is in SLEEP MODE. At sleep mode, it will turn all the lights (indicators) off and the mist level remains the last setting you set. Simply touch sleep button to cancel the sleep mode.

CLEAN AND MAINTAIN YOUR DREAMEGG

Note:

1. Always unplug before cleaning or moving the unit.
2. Always empty the water tank and pour any left water in the base on a daily basis.
3. Clean the humidifier once or twice a week as maintenance routine.

1. Water Tank.

Empty water tank first and add white vinegar with fresh cool water to the tank. Soak it for 5 minutes then rinse. (vinegar:water=1:10)

2. Reservoir.

Wash out the reservoir with fresh water. Please use a soft brush or cloth to gently clean it and remove buildups and deposits.

Note: DO NOT submerge the base of the unit into water, or allow water to flow inside the dry air inlet.

3. Ultrasonic Disk.

Use a soft brush to gently clean disk and remove buildups and deposits.

Note:

1. DO NOT scrub the ultrasonic disk, or it may cause malfunction.
2. DO NOT use vinegar solution to soak the ultrasonic disk or it may corrode the coating of the disk.

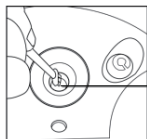

Ultrasonic Disk

4. Mist Tube.

Take out the mist nozzle and the cap. Clean the mist tube with fresh running water. Bottle cleaning brush is also recommended if necessary.

5. DESCALING

Cleaning and descaling (if necessary) may be required weekly or every other week to optimize its performance and maintain your health. If the tap water or scale becomes difficult to remove with brush, refer to the following method:

1. Add 1 tsp white vinegar and 1 tsp water to the tank.
2. Shake the tank for 1 minute.
3. Soak them for 20 minutes.
4. Pour the mixture to the base and clean the reservoir with a soft brush or piece of cloth. Clean the mist nozzle and tube if needed.
5. Rinse all the parts with fresh water to remove scale and the remaining vinegar.

Note: Please DO NOT let water go into the air inlet (near the reservoir) to avoid leakage.

6. STORAGE

- Follow the Cleaning and Descaling instructions when the humidifier will be not in use for a long period.
- Dry the humidifier completely before storing. DO NOT store with water inside the Base/Tank.
- Pack the unit properly and store it in a cool, dry place.

Note: If you have problem with the unit, DO NOT attempt to open the motor housing yourself. Doing so may void your warranty and cause damage to the humidifier or personal injury.

TROUBLESHOOTING

Problem	Possible Cause	Solution
Mist doesn't come out.	Power cable is not plugged correctly.	Ensure the power cord is plugged tightly into the outlet or change another outlet to check.
	Power button has not been turned on.	Please lightly tap the button with your finger instead of pressing it.
	Water level is low.	Add more water for continuous use.
	Ultrasonic disk is dirty.	Clean the ultrasonic disk. See CLEAN AND MAINTAIN YOUR DREAMEGG. (page 8)

Mist doesn't come out.	Hard tap water is used.	Replace with softer water or distilled water instead.
	Transducer is stuck.	Please check the reservoir to adjust the transducer if it is stuck.
	Timer setting is on.	Cancel the timer. See Timer Setting. (page 7)
	Unit is defective or malfunction.	Immediately discontinue use and contact Customer Service. (page 14)
Mist output is not thick as supposed.	Ultrasonic disk is dirty.	Clean the ultrasonic disk. See CLEAN AND MAINTAIN YOUR DREAMEGG. (page 8)
	Water tank doesn't sit well on the base.	Make sure the water tank and the base connect well.
	Towel or carpet is placed under the unit.	Take them away for proper airflow.
	Water temperature is too cold.	Replace with cool(not cold) water and soft water.
Water leaks from the unit.	Unit is placed in a slant or soft surface.	Place the unit on a hard, flat surface.
	Water tank doesn't sit well on the base.	Make sure the water tank and the base connect well.
	Tank cap doesn't switch well.	Check and make sure the tank cap is switched tightly.
	Towel or carpet is placed under the unit.	Take them away for proper airflow.
	Tank cap/ tank/ base has cracks.	Immediately discontinue use and contact Customer Service. (page 14)

Water leaks from the unit.	Water goes in air inlet accidentally when adding or draining water.	Avoid water going in air inlet.
	Humidifier is defective or malfunction.	Immediately discontinue use and contact Customer Service. (page 14)
Power indicator turns red.	Water level runs low.	Add more water and restart for continuous use.
Unit doesn't respond to button controls.	Humidifier is defective or malfunction.	Discontinue use, contact Customer Service. (page 14)
White dust is forming on nearby furniture.	Hard water is used.	Hard water contains a certain kind of dust. Dust in the air settled. Use distilled water if necessary.
Water dripping when refilling water.	Water remaining on the bottom of the tank.	Wipe the water tank/tilt to drain the water before refilling water.
Noise turns loud.	Towel/ carpet or anything soft is placed under the unit.	Take them away if any.
Mist comes out with a bad smell.	Poor maintenance or dirty water.	Clean the product thoroughly and fill with fresh water.

For other issues you might have with the unit, contact us at support@mydreamegg.com, we will reply in 24 hours and offer a satisfactory solution for you.

WARRANTY

Dreamegg cool mist humidifiers come with 365 days replacement warranty and 60 days money back guarantee, which starts from the purchase date of the order. A defect arises or a valid claim is received within the warranty period at its option. Dreamegg will replace the product with a new item.

Obtaining Service: To obtain warranty service, please email to support@mydreamegg.com with your order ID to register.

Note: The use of water additives including ethereal/essential oils, fragrances, eucalyptus, water conditioners, etc. will damage the appliance materials and as a consequence the whole unit. Any use of such additives will void the manufactures warranty.

Replacement & Refund

1. Would love a replacement for defective products?

Should your product is defective within the specified warranty period, please contact us via support@mydreamegg.com with order number. Once our customer support team hear from you, we will process your request in 24 hours.

2. Not happy with the unit or passed Amazon 30 days return window?

No worries! Be sure to contact Dreamegg customer service at support@mydeamegg.com with your order number. we will process your request faster and easier, usually in 24 hours.

CUSTOMER SERVICE

✉ support@mydeamegg.com

Need help? Contact us directly at support@mydeamegg.com with your order ID. We are more than happy to serve you in 24 hours. Dreamegg support is here to make sure you are completely satisfied with your product.

FCC DISCLAIMER

This equipment generates and uses ISM frequency energy and if not installed and used properly, that is in strict accordance with the user's instructions, may cause interference to radio and television reception.

The manufacturer is not responsible for any radio or television interference caused by unauthorized modification to this equipment. It is the responsibility of the user to correct such interference.

This unit has been tested and found to comply with Part 18 of the FCC Rules, which are designed to provide reasonable protection against such interference in a residential installation. However, there is no guarantee that interference will not occur in a particular installation. If this equipment does cause interference to radio or television reception, which can be determined by turning the equipment off and on, the user is encouraged to try to correct the interference by one or more of the following:

- Reorient or receiving antenna of the radio or television.
- Relocate this equipment with respect to the receiver.
- Move this equipment away from the receiver.
- Plug this equipment into a different outlet to make it on different branch circuits from the receiver.



4.5L 超音波式 加湿器

取扱説明書



- 日本国内安心保証.....16
- 無償保証期間延長サービス.....17
- カスタマーサポート.....17
- 安全上のご注意.....18-19
- 内容物.....20
- 製品詳細.....20
- 各部のなまえ.....21
- お使いになる前に.....22
- 設置.....23
- 使い方.....24-25
- お手入れについて.....25-26
- 点検.....26
- 保管のしかた.....27
- 故障かな？と思ったら.....27-30
- Dreamegg JPをフォロー.....30

型番：TR-4501

この度は、Dreamegg製品をお買い上げいただきまして、誠にありがとうございます。本製品をお使いになる前に必ず本書をお読み頂き、正しくお使いください。また、必要な時に読めるように、本書は読み終わった後、大切に保管してください。

✉ Email: supportjp@mydreamegg.com 📞 Line ID : [dreameggjp](https://line.me/tv/dreameggjp)

日本国内安心保証

Dreameggブランドは万一の製品トラブルに備え、安心の長期保証をご用意しております。お買い上げ日より12か月間、「取扱説明書」に従った正常な使用状態で万が一故障が発生した場合、まず「故障かな?と思ったら」に沿ってご確認いただき、それでも異常のある時は、ただちに使用を中止し、保証書の内容をお買い上げの販売店か、カスタマーサポートに保証対応をお申しつけください。

✉ E-Mail: supportjp@mydreamegg.com  Line ID: dreameggjp

保証書

製品：	超音波式加湿器	型番：	TR-4501
ご購入日：		注文番号(※1)：	
保証期間：	12か月(+6か月延長保証)	保証延長済：	はい / いいえ
お名前：		製造番号(※2)：	
メール：			
詳しい不具合症状：			

(※1)注文番号はAmazonアカウントサービスの「注文履歴」で確認できます。

(※2)製品本体の底に掲載されています。

※正規販売店から購入されていない場合、カスタマーサポートは直接に保証対応ができない可能性があるため、直接お買い上げの販売店に保証対応をお申し付けください。

この保証は、次の場合には適用されません。

(a)取扱説明書の指示に従わなかったことに起因する損害。

(b)事故、誤用、火災、洪水、地震またはその他の外部要因によって引き起こされた損害。

無償保証期間延長サービス

Dreamegg製品は、ご購入日から12ヶ月間のメーカー保証が付いております。注文情報を登録して頂けただけで、保証期間を更に6ヶ月間無償で延長致します。

延長方法

下記の情報をカスタマーサポートまでお送りください。注文情報を確認でき次第、延長後の保証情報をお知らせ致します。

無償保証延長

名前： _____

注文番号： _____

カスタマーサポート

✉ E-Mail: supportjp@mydreamegg.com

LINE Line ID: [dreameggjp](#)



(平日24時間以内対応)

※お預かりした個人情報につきましては、注文の確認、保証の確認、お問い合わせの返信時とセル情報や新製品情報のお知らせにのみ使用いたします。

※注文番号はAmazonアカウントサービスの「注文履歴」で確認できます。

※正規販売店からご購入いただいていない場合、無償保証延長は対応できませんので予めご了承ください。

カスタマーサポート

Dreameggはお客様に心からご満足いただける上質なサービスの提供に努め、常に丁寧で迅速なサポートを徹底し、ご相談やご要望にしっかりと対応しております。

製品について、万一不備、破損やご希望に添えない点などがございましたら、是非お気軽にご連絡ください。



✉ E-Mail: supportjp@mydreamegg.com

※平日24時間以内対応

LINE Line ID: [dreameggjp](#)

※受付時間：平日10:00～20:00

安全上のご注意

お使いになる前に必ずお読みください。ここに示した内容は、商品を安全に正しくお使いいただき、お使いになる人やほかの人々への危害や財産への損害を未然に防止するため、必ずお守りいただきたい事項を示しています。表示された指示内容を守らず、誤った使用によっておこる危害及び損害の度合いを付きのように説明しています。

警告 誤った取り扱いをしたときに死亡や重傷に結びつく可能性のあるもの

- 分解・修理・改造をしないでください。火災・感電の原因になります。修理は、お買い上げの販売店やカスタマーサポートにご相談ください。
- 本体を水につけたり、水をかけたりしないでください。ショート・感電の原因になります。
- 電源コードを傷つけたり、無理に曲げたり、引っ張ったり、ねじったり、たばねたり、重いものをのせたり、挟み込んだり、加工したりしないでください。電源コードが破損し、火災・感電の原因になります。
- 電源コードや電源プラグが傷んだり、コンセントの差し込みがゆるいときは使わないでください。感電・ショート・発火の原因になります。
- 濡れた手で電源プラグの抜き差しをしないでください。感電やけがの原因になります。
- 子供だけで使わせたり、幼児の手の届く所で使わないでください。感電やけが、やけどの原因になります。
- 吹出口やすき間からピンや針金など、異物を入れないでください。感電や異常動作して、けがの原因になります。
- お手入れの際は、必ず電源プラグをコンセントから抜いてください。感電けがをすることがあります。
- 電源プラグは、根元まで確実に差し込んでください。感電・ショート・発火の原因になります。
- 電源プラグの刃、および刃の取付面にホコリが付いているときは、乾いた布でふき取ってください。火災の原因になります。
- 不安定な場所に置かないでください。振動によって転倒すると水がこぼれ、ショートや感電の原因になります。

- 電気製品や精密機器（パソコンなど）の近くで使用しないでください。加湿によって湿気をおびたり、転倒によってこぼれた水で、感電・故障・発火の原因になります。
- 異常時（水漏れ、コゲくさい臭いなど）は、運転を停止して電源プラグを抜いてください。異常のまま運転を続けると火災・感電の原因になります。運転を停止してお買い上げの販売店か、カスタマーサポートにご相談ください。
- 排水するときは、水タンク・抗菌カートリッジを外し、送風口に水が入らないよう注意して排水方向に従って排水してください。排水方向を間違えると、本体内部に水が入り、ショート・感電・火災の原因になります。

⚠ 注意 誤った取り扱いをしたときに傷害または物的損害に結びつくもの

- 電源プラグを抜くときは、コードを持たずに、必ず先端の電源プラグを持って引き抜いてください。断線やショートして感電・故障・発火の原因になります。
- 使用時以外は、電源プラグをコンセントから抜いてください。けがややけど、絶縁劣化による感電・漏電火災の原因になります。
- 使用中や水タンク・トレーに水が入った状態で移動したり、動かさないでください。水が入っているときは、傾けたり揺らしたりすると、水がこぼれ床が濡れる原因になります。
- 水タンクにお湯（40℃以上）、化学薬品、アルカリイオン水、ミネラルウォーターなどを入れないでください。水道水以外は使用しないでください。故障や雑菌の繁殖の原因になります。
- 水タンクにアロマオイルを入れないでください。故障の原因になります。
- 運転中に電源プラグを抜かないでください。故障の原因になります。
- タンクの水は毎日新しい水と入れ替えてください。本体内部は常に清潔に保ち、こまめに清掃してください。汚れや雑菌で悪臭の原因になったり、まれに体質により過敏に反応し健康によくないことがあります。※この場合、医師に相談してください。
- ノズル、ノズル蓋や水タンクを外して加湿しないでください。振動子を触って感電したり、噴霧が広がって故障や床を濡らす原因になります。
- 寒冷地などで凍結のおそれのあるときは、水タンク・トレーの水を捨ててください。水タンクが割れたり、故障の原因になります。

内容物

パッケージの中に下記のものが入っているかご確認ください。

万が一、製品に不足や損傷がある際は、ぜひお買い上げの販売店か、カスタマーサポートにご連絡ください。

- 超音波式加湿器本体 × 1台
- 取扱説明書（日英共通版） × 1部
- 清潔用ブラシ × 1本

製品詳細

型番	TR-4501
加湿方式	超音波式
定格電圧	100-110V
定格周波数	50-60Hz
加湿量	100ml/h(弱霧)、200ml/h(中霧)、300ml/h(強霧)
容量	4.5L
動作音	≤32dB
サイズ	204×204×225mm
重さ	0.98kg
電源コードの長さ	150cm

各部のなまえ



取っ手

ノズル蓋(ここを取り外して、取っ手を利用できます。)

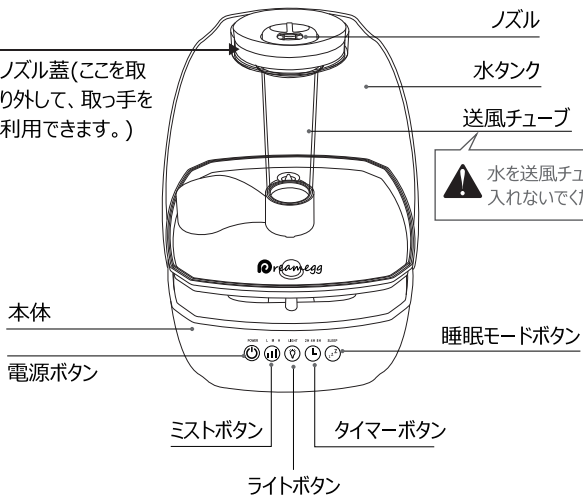

⚠️ 排水・お手入れする際、水を送風口から本体に入らないようにご注意ください。水漏れ・製品破損の原因になります。

送風口

貯水部

LEDナイトライト

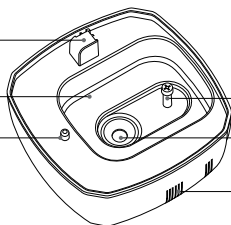

水位センサー

超音波振動子

吸気口

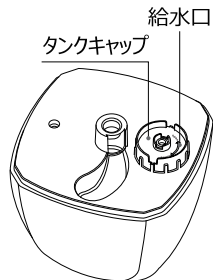

お使いになる前に

■ 水タンクに水を入れる

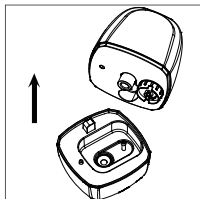

① 水タンクを本体から取り上げる。

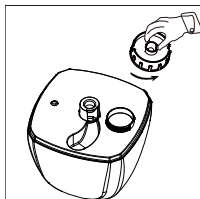

② タンクキャップを外す。

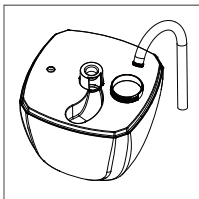

③ 水道水をタンクに入れる。

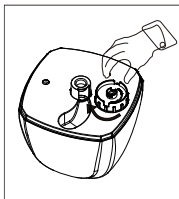

④ タンクキャップをしっかり閉める。

※水道水以外（40℃以上の水、ミネラルウォーターや精油など）は使用しないでください。
※水を送風チューブから入れないでください。

■ 水タンクをセット

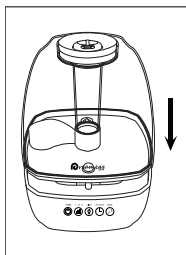

① 水タンクを本体に取り付ける前、貯水部に溜まった水を排水してください。
※水を送風口から本体に入らないようご注意ください。水漏れや故障の原因になります。万が一水が入った場合、通風性良いのところまで1日を放置し乾燥してから、再びご使用ください。

② セットする前、タンク外側に付いた水は拭き取ってください。
※水タンクを持ち運ぶ時、水が溢れないようご注意ください。

③ 水タンクをセットする時は、上から落とさないでゆっくりセットしてください。

④ 水タンクをセットした後、電源に接続してください。

※濡れた手で電源プラグの抜き差しをしないでください。感電やけがの原因になる。

※毛布、カーペット、絨毯や布団の上に置かないでください。製品の底に吸気口があり、柔らかいものの上に置くことで、吸気が上手くできず、霧を高く吹き出せなくて、周りの濡らす可能性があります。そして、安定しない場所で置くと、水が溢れやすくなり、水漏れの原因にもなる。

設置

●右図のように周囲との距離を十分とって安定した平らな台の上などに設置してください。

●次のような場所に設置しないでください。

× 傾いたり不安定な場所

× 床や畳の上

加湿器が倒れて水がこぼれたり、故障の原因

× カーペットやじゅうたん、布団の上

加湿器が倒れて水がこぼれたり、故障の原因

吸気が上手くできなくなり、周りを濡れる原因

× 電気製品や精密機器などの近く

機器に水分やカルキが付着して故障の原因

× 暖房機・テレビ・ホットカーペットや空気清浄機などの電気製品の上

水漏れ・転倒すると、水がこぼれ、火災や電気製品の故障の原因

× 直射日光の当たる場所

× 暖房器具など熱源の近く

機器の変形・変色の原因

× 周囲を囲まれた場所や、ミストが拡散しにくい場所

× ノズルから出る霧が直接、家具やカーテン、壁などに当たる場所
カルキが付着したり、しみや変形の原因

周りが濡れる原因

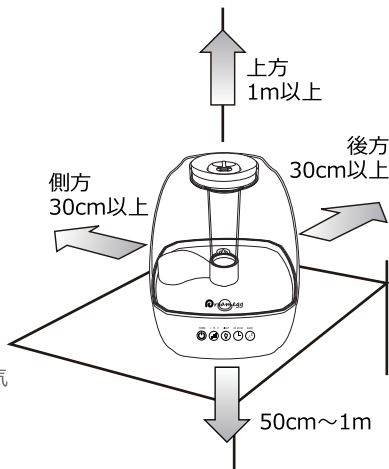

●加湿時には、使用環境によって周辺に水滴が付着したり、濡れることがあります。特に湿度が高く、暖房を止めた夜間など温度が低い場合は顕著に現れます。その際は、次のようにしてください。

・加湿量を少なく設定する

・室温が低い場合は、暖房器具などを使用して室温を上げる

・湿度が高いところでは使用しない

使い方

電源ON/OFF

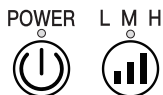

電源ボタンをタッチすると、「ON」に入り、電源インジケータが青色に点灯し、中霧で加湿運転を開始。

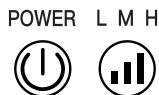

再び電源ボタンをタッチすると、電源が切れる。電源インジケータを含め、すべてのインジケータが消灯し、運転を終了。

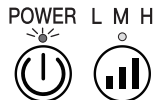

水が不足になると、電源インジケータが赤色に点滅、空焚き防止機能により、加湿運転を中止。

ミスト調整

ミストボタンをタッチすることで、ミストモードは弱霧、中霧、強霧に切り替わり、選択したミストモードのインジケータが点灯。

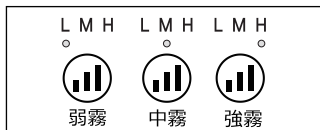

ナイトライト

ライトボタンをタッチすることで、LEDライトライトを点灯・消灯できる。点灯する際、ライトインジケータも点灯。消灯する際、ライトインジケータも消灯。

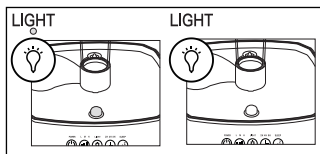

タイマー設定

タイマーボタンをタッチすることで、OFFタイマーを「2時間後」、「4時間後」、「8時間後」に設定できる。設定したタイマーのインジケータが点灯。

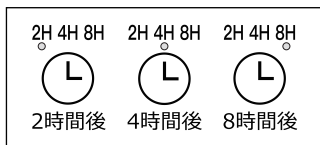

連続運転モード：タイマーを設定していない場合、手動で電源をオフにしないと、加湿器が動作し続ける。全てのタイマーインジケーターが消灯することは、連続動作モードであることを示している。

睡眠モード

睡眠モードボタンをタッチすることで、睡眠モードインジケーターは3秒間程点滅し、そしてすべてのインジケーターとLEDナイトライトが消灯する。任意のボタンをタッチすれば、睡眠モードを解除できる。



お手入れについて



●お手入れの際は、必ず電源プラグをコンセントから抜いてください。感電けがをすることがあります。

- 本体を水につけたり、水をかけたりしないでください。ショート・感電の原因になります。
- 濡れた手で電源プラグの抜き差しをしないでください。感電やけがの原因になります。
- お手入れの際、水を通風口から本体に入らないようご注意ください。水漏れや故障の原因になります。



●アルコール・シンナー・ベンジン・磨き粉などは使用しないでください。製品を傷めることがあります。

■ノズルとノズル蓋のお手入れをする（頻度：週に一回程）

●水を布に含ませ、固くしぼってふいてから、乾いた布でふき取ってください。

※お手入れをしないと水あかがこびり付いて取れにくくなります。

■吸気口のお手入れをする（頻度：週に一回程）

●本体下部の吸気口がホコリなどで目詰まると、吸気が上手くできず、ミスト高く吹き出せなくなるため、周りを濡れることがよくあります。そして、長期間掃除しないと、故障の原因になります。柔らかいブラシや使い捨て綿棒で、軽くホコリを取り除いてください。

■水タンクのお手入れをする（頻度：毎日）

●水タンクの内部：

・水タンク内の水垢防止のため、毎日タンク内に残った水を排水し、水タンクに容量半分ぐらいぬるま湯(40℃ほど)を入れ、キャップを閉めて軽く振り洗いしてください。

・汚れが落としにくい時は、薄めた台所用中性洗剤を使用してください（※洗剤が残らないようにしっかり濯いでください）。

・万が一タンクにカビが付いた場合、タンクにクエン酸水溶液(クエン酸水溶液:水=1:1)を入れて蓋を閉め、上下左右に振って洗ってください。終わったら水道水でクエン酸の成分が残らないようにすすげば完了です。

●送風チューブ：ノズルとノズル蓋を取り外して、付属のブラシで送風チューブよく拭いて、流水で洗いしてください。

■本体のお手入れをする（頻度：週に一回程）

●表面：水を含ませた布で汚れを軽く拭き取ってください。それでも汚れが落ちない場合は、中性洗剤を含ませた布で軽く拭き取ってください。

●超音波振動子：柔らかいブラシや綿棒で優しく掃除してください。汚れた傷がつくと、加湿量が低下したり、加湿しなくなったりする可能性があります。

●水位センサー：水位センサーの周りの汚れは綿棒や柔らかいブラシで取り除いてください。水位センサーの下のフロートがスムーズに動くことを確認ください。

点検

電源コード、電源プラグはときどき点検を行い、次のような症状を見つけたらお買い上げの販売店または、カスタマーサポートまでご連絡ください。





- 電源プラグに焦げ跡がある。トラッキング現象が始まっている可能性があり、危険な状態です。
- 電源プラグの刃が変形している。
- 電源コードを曲げると、電源が切れたり入ったりする。
- 電源コードの被覆に傷、亀裂、へこみがある。
- 電源コードの一部が熱くなる。

保管のしかた

- 電源ボタンを「OFF」にしてから電源プラグを抜きます。
- お手入れのあと、各部の水分をよく拭き取り、通風のよいところで、陰干して十分乾燥させてください。湿ったまま保管すると、水垢やカビの発生や故障の原因となります。
- 直射日光を避け、なるべく湿気の少ない・涼しい所に保管して下さい。

故障かな？と思ったら

症状	原因	対策
運転 しない	電源プラグがコンセントから抜けかけている	電源プラグをコンセントのおくまでしっかり差し込んでください。
	コンセントとの相性が悪い	別のコンセントに繋がってみてください。
	電源ボタンが「OFF」になった	もう一回電源ボタンを押して「ON」にしてください。電源インジケータが点灯していることを確認してください。
	水が通風口から本体に入り、保護モードのため、動作できなくなる	排水してから、各部の水分をよく拭き取り、通風性良いのところで、1日ぐらい陰干して十分乾燥させてから、再び動作してみてください。
	製品個体不良	ご購入店やカスタマーサポート(☎Line ID : dreameggjp OR ✉ Mail:supportjp@mydreamegg.com)にご連絡ください。

霧が出ない	本体の貯水部に水が余っている	本体の貯水部の水を排水してから、再びセットして、動作してください（排水方向に注意してください）。
	超音波振動子が汚れている	柔らかいブラシや使い捨て綿棒で、超音波振動子を優しく掃除してください。
	水が不足になっている	水が不足になると、電源インジケーターが赤く点滅し、加湿運転が停止しますので、水を補足してください。
	製品個体不良である	ご購入店やカスタマーサポート( Line ID : dreameggjp OR  Mail:supportjp@mydreamegg.com)にご連絡ください。
湿度が上がらない/ 加湿量が少ない	ミスト量を「弱霧(L)」に設定されている	ミストボタンをタッチして、ミスト量を「中霧(M)」、「強霧(H)」に切り替えてください。
	部屋が適用面積より広い	適用面積以内でご使用ください。
	窓やドアが開いていた	窓やドアを閉めてご使用ください。
	超音波振動子が汚れている	柔らかいブラシや使い捨て綿棒で、超音波振動子を優しく掃除してください。
ニオイがする	水が古くなっている	新しい水に交換してください。
	本体や水タンク内部が汚れていた	お手入れのしかた（ページ25-26）を参考にお手入れしてください。
異音・コゲくさい臭いがする	製品個体不良	運転を停止して電源プラグを抜いてください。ご購入店やカスタマーサポート( Mail:supportjp@mydreamegg.com OR  Line ID : dreameggjp)にご相談ください。

霧が落ちて、周りが濡れてしまう		超音波振動子が汚れている → 柔らかいブラシや使い捨て綿棒で、超音波振動子を優しく掃除してください。
	霧が高く吹き出すことができない	本体の貯水部に水が余っている → 本体の貯水部の水を排水してから、再びセットしてから、動作してください。
		柔らかいものの上に置くことで、本体下部の吸気口は、吸気が上手くできない → 毛布、カーペット、絨毯や布団の上に置かないでください。
		本体下部の吸気口がホコリなどで目詰まりすることで、体下部の吸気口は、吸気が上手くできない → 柔らかいブラシや使い捨ての綿棒で、軽くホコリを取り除いてください。
	加湿時には、使用環境によって周辺に水滴が付着したり、濡れることがあり、特に湿度が高く、暖房を止めた夜間など温度が低い場合は顕著に現れる	<ul style="list-style-type: none"> ・加湿量を少なく設定してください。 ・室温が低い場合は、暖房器具などを使用して室温を上げてください。 ・湿度が高いところでは使用しないでください。
ミスト量が変換できない	強霧、中霧と弱霧の区別は霧の高さでなく、濃度にある。明るい場所ではつきり見えない	黒背景(例えば電源が切れたテレビ)の前でもう一度確認してください。
	製品個体不良	ご購入店やカスタマーサポート(☎ Line ID : dreameggjp OR ✉ Mail:supportjp@mydreamegg.com)にご連絡ください。

水漏れが発生	給水、排水やお手入れなどの時、水が送風口から、本体に入った	排水してから、各部の水分をよく拭き取り、通風性良いのところで、1日ぐらい陰干して十分乾燥させてから、再び動作してみてください。
	製品個体不良	ご購入店やカスタマーサポート(☎ Line ID : dreameggjp OR ✉ Mail:supportjp@mydreamegg.com)にご連絡ください。
白い粉が付着する	お使いの水道水に含まれるミネラル成分が多すぎる	すぐに水に浸した柔らかい布を固く絞って拭き取ってください。
ボタンが反応しない	製品個体不良	ご購入店やカスタマーサポート(☎ Line ID : dreameggjp OR ✉ Mail:supportjp@mydreamegg.com)にご連絡ください。

Dreamegg JPをフォロー



Line ID: dreameggjp



Twitter: @dreameggjp



Instagram: @dreamegg.jp