

Set montaggio antifurto - 96681371AA**Anti-theft system installation set - 96681371AA****Simbologia**

Per una lettura rapida e razionale sono stati impiegati simboli che evidenziano situazioni di massima attenzione, consigli pratici o semplici informazioni. Prestare molta attenzione al significato dei simboli, in quanto la loro funzione è quella di non dovere ripetere concetti tecnici o avvertenze di sicurezza. Sono da considerare, quindi, dei veri e propri "promemoria". Consultare questa pagina ogni volta che sorgessero dubbi sul loro significato.

**Attenzione**

La non osservanza delle istruzioni riportate può creare una situazione di pericolo e causare gravi lesioni personali e anche la morte.

**Importante**

Indica la possibilità di arrecare danno al veicolo e/o ai suoi componenti se le istruzioni riportate non vengono eseguite.

**Note**

Fornisce utili informazioni sull'operazione in corso.

Riferimenti

I particolari evidenziati in grigio e riferimento numerico (Es. ①) rappresentano l'accessorio da installare e gli eventuali componenti di montaggio forniti a set.

I particolari con riferimento alfabetico (Es. Ⓐ) rappresentano i componenti originali presenti sul motoveicolo.

Tutte le indicazioni destro o sinistro si riferiscono al senso di marcia del motociclo.

Avvertenze generali**Attenzione**

Le operazioni riportate nelle pagine seguenti devono essere eseguite da un tecnico specializzato o da un'officina autorizzata Ducati.

**Attenzione**

Le operazioni riportate nelle pagine seguenti se non eseguite a regola d'arte possono pregiudicare la sicurezza del pilota.

**Note**

Documentazione necessaria per eseguire il montaggio del Set è il Manuale Officina, relativo al modello di moto in vostro possesso.

**Note**

Nel caso fosse necessaria la sostituzione di un componente del set consultare la tavola ricambi allegata.

Symbols

To allow quick and easy consultation, this manual uses graphic symbols to highlight situations in which maximum care is required, as well as practical advice or information. Pay attention to the meaning of the symbols since they serve to avoid repeating technical concepts or safety warnings throughout the text. The symbols should therefore be seen as real "reminders". Please refer to this page whenever in doubt as to their meaning.

**Warning**

Failure to comply with these instructions may put you at risk and lead to severe injury or even death.

**Important**

Failure to comply with these instructions may lead to serious damage to the motorcycle and/or its components.

**Notes**

It provides useful information about the current operation.

References

The parts highlighted in grey and with a reference number (e.g. ①) represent the accessory to be installed and any assembly components supplied with the set.

The parts with alphabetic reference (e.g. Ⓐ) represent the original components present on the motorcycle.

All left and right indications are referred to the motorcycle direction of travel (forward riding position).

General notes**Warning**

The operations listed in the following pages must be carried out by a specialised technician or by a Ducati authorised service centre.

**Warning**

Carefully perform the operations on the following pages since they might negatively affect rider safety.

**Notes**

The Workshop Manual specific for your bike model is the documentation required to assemble the set.

**Notes**

If a set component needs to be replaced, refer to the attached spare parts table.

**Warning**

Operating, servicing and maintaining a passenger vehicle or off-highway motor vehicle can expose you to chemicals including engine exhaust, carbon monoxide, phthalates, and lead, which are known to the State of California to cause cancer and birth defects or other reproductive harm. To minimize exposure, avoid breathing exhaust, do not idle the engine except as necessary, service your vehicle in a well-ventilated area and wear gloves or wash your hands frequently when servicing your vehicle. For more information go to www.P65Warnings.ca.gov/passenger-vehicle.

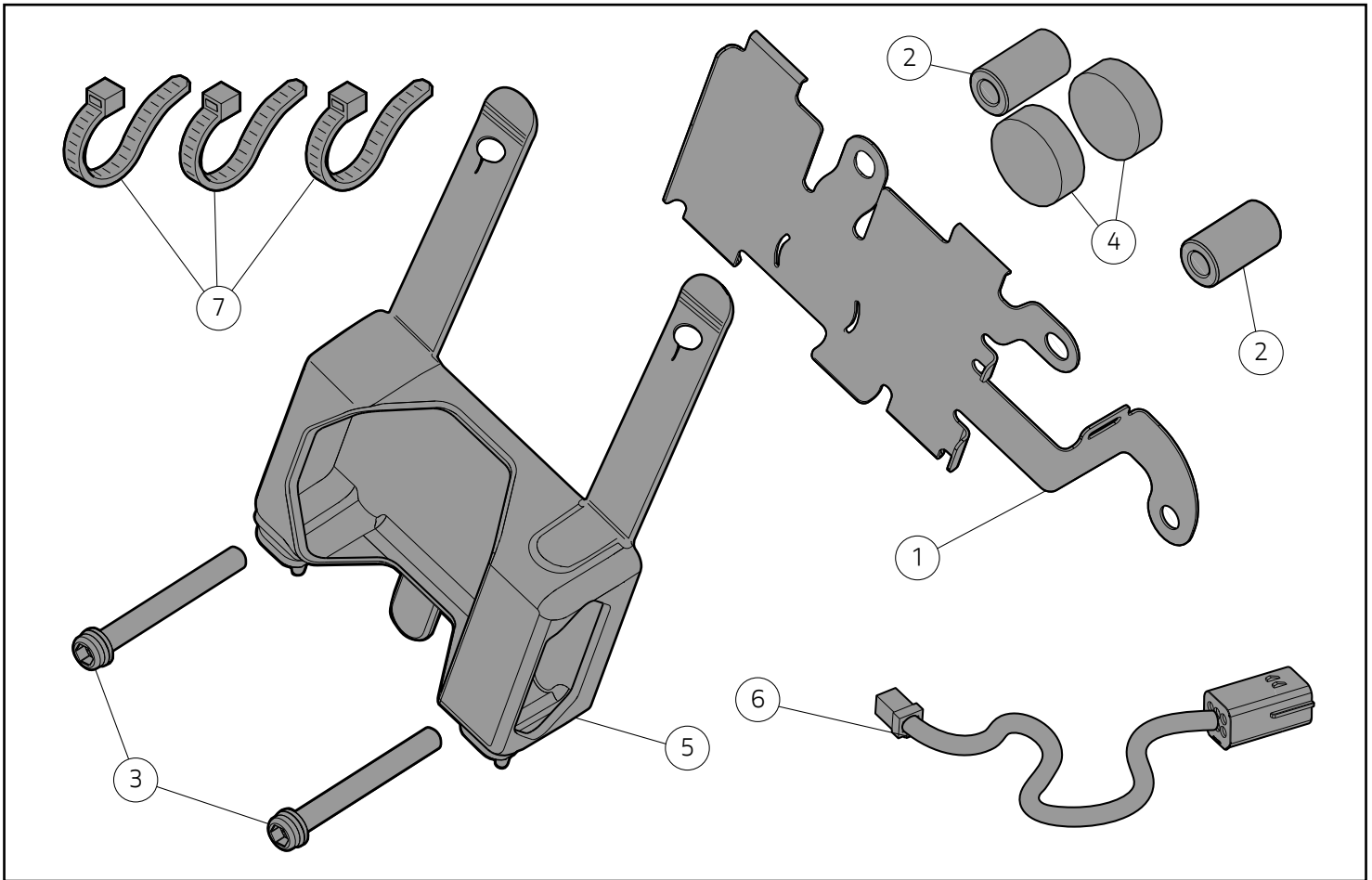

● Importante

I componenti del set possono essere soggetti ad aggiornamenti; consultare il DCS (Dealer Communication System) per avere informazioni sempre aggiornate.

● Importante

Il presente set montaggio antifurto, deve essere abbinato al set antifurto, composto da centralina e telecomandi, adeguato al modello di motoveicolo in possesso.

● Important

Set components may be subject to upgrades; refer to the DCS (Dealer Communication System) for updated information.

● Important

This anti-theft system assembly kit must be combined with the anti-theft system set, consisting of control unit and remote controls, suitable for the concerned bike.

Pos.	Denominazione	Name
1	Staffa centralina antifurto	Anti-theft system control unit bracket
2	Distanziale	Spacer
3	Vite TCEIF M6x50	TCEIF screw M6x50
4	Tampone	Buffer
5	Tampone fiss. centralina antifurto	Anti-theft system control unit fastening buffer
6	Cablaggio antifurto	Anti-theft system wiring
7	Fascetta nylon	Nylon tie

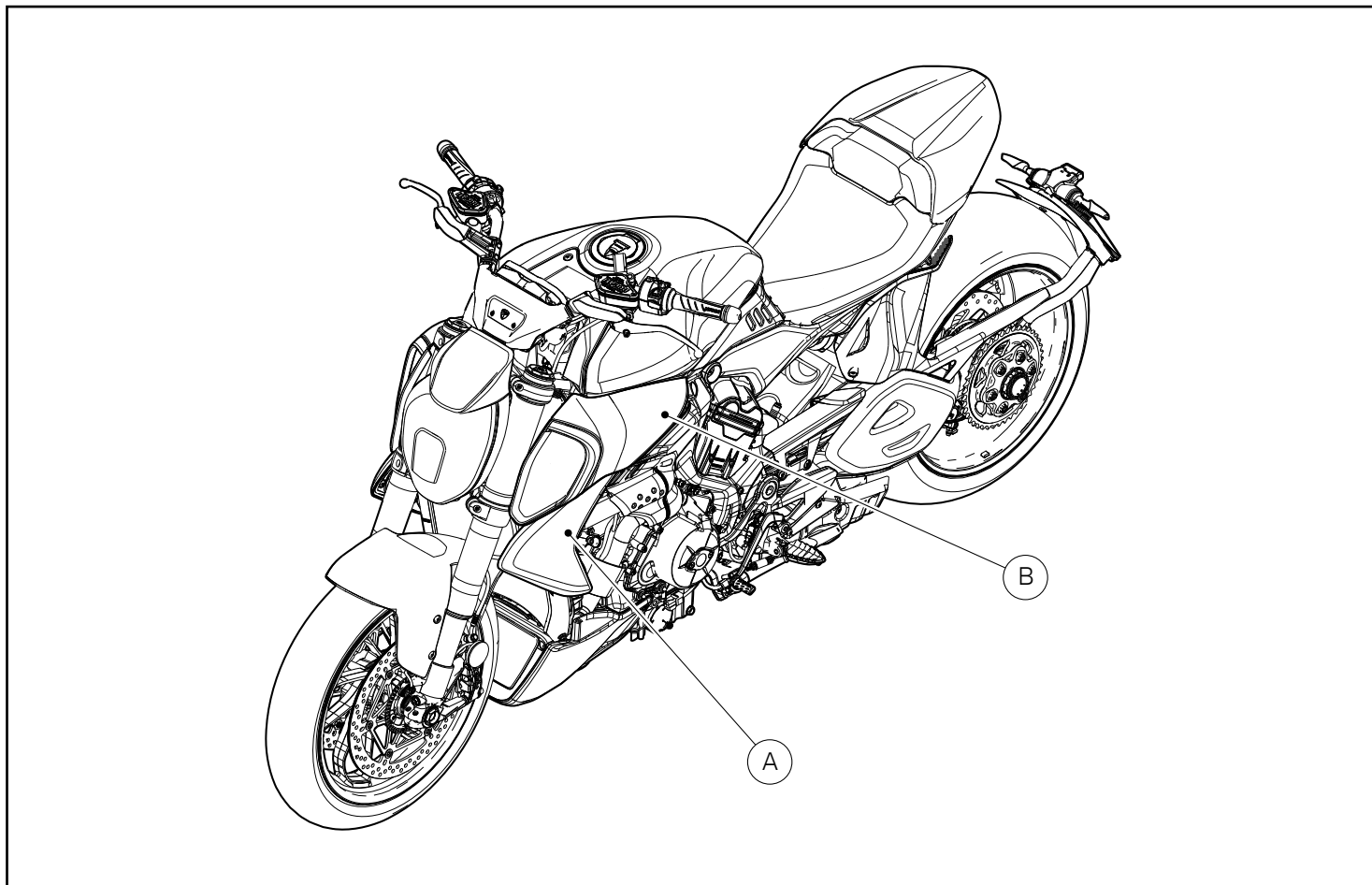

Smontaggio componenti originali

Smontaggio semicarena e convogliatore (lato sinistro)

Per le procedure di smontaggio della semicarena sinistra (A) e del convogliatore sinistro (B), fare riferimento a quanto riportato sul manuale officina alla sezione "Smontaggio semicarene".

Removing the original components

Removing the half fairing and the conveyor (LH side)

To remove the LH half fairing (A) and the LH conveyor (B), refer to the instructions on the workshop manual under section "Removing the half fairings".

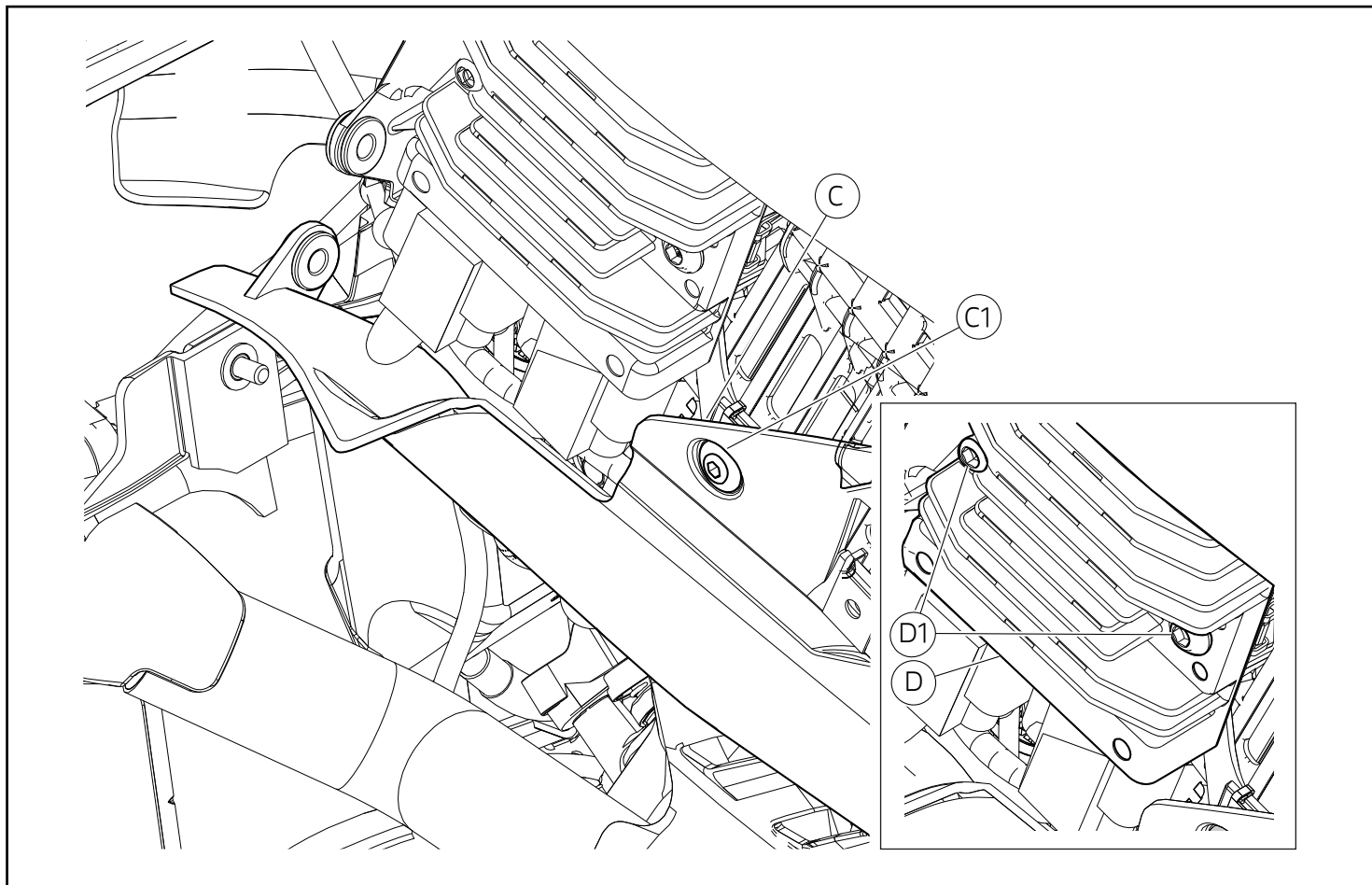

Svitare le n.2 viti (D1) di fissaggio regolatore di tensione (D). Svitare la n.1 vite (C1) di fissaggio cover motore sinistra (C)

Loosen no.2 screws (D1) fastening the voltage regulator (D). Loosen no.1 screw (C1) fastening the LH engine cover (C)

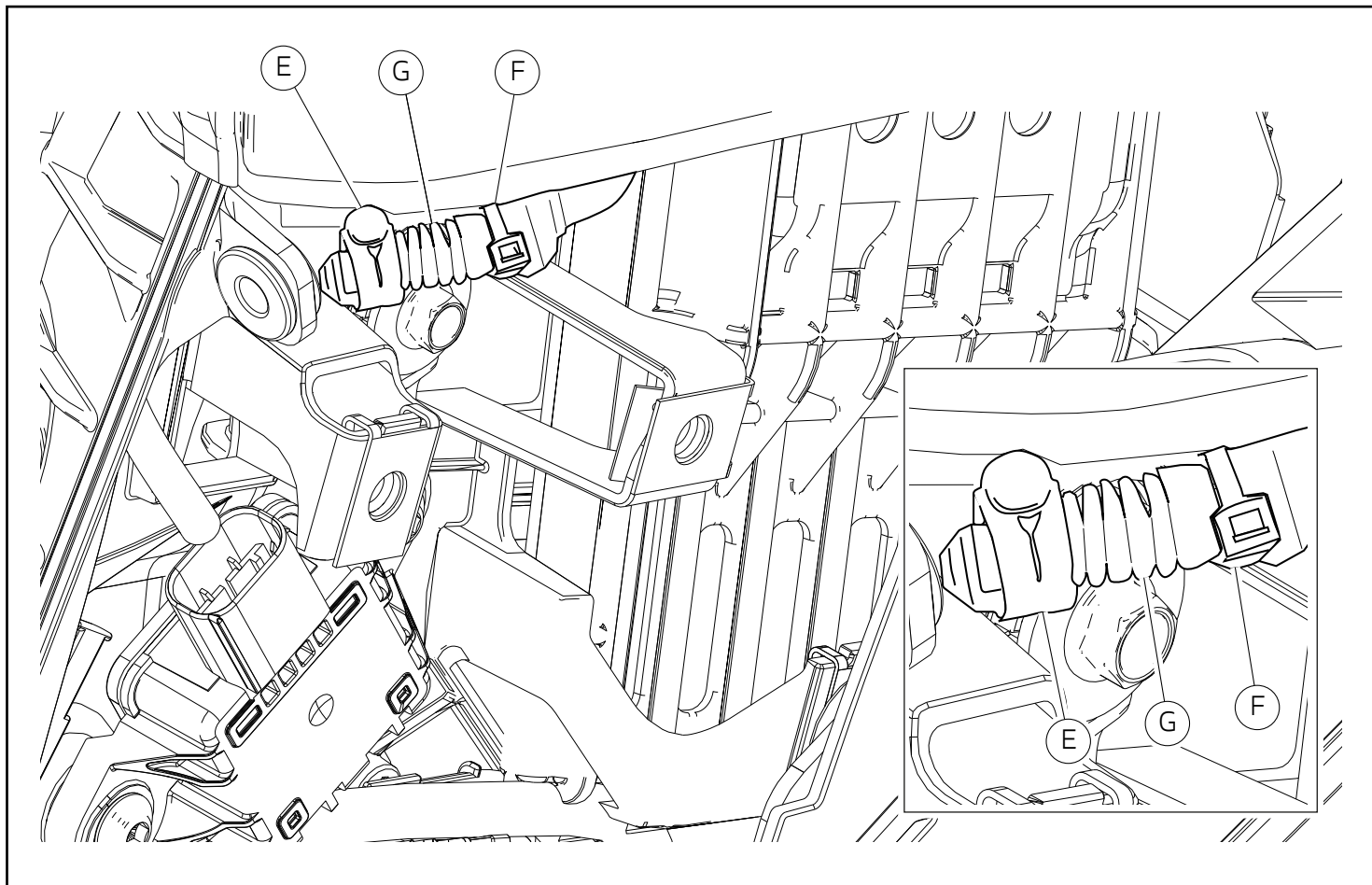

Sganciare la fascetta in gomma (E) e rimuovere la fascetta in nylon (F), liberando il ramo di alimentazione (G) della centralina antifurto.

Release the rubber tie (E) and remove the nylon tie (F) to release the power supply branch (G) of anti-theft system control unit.

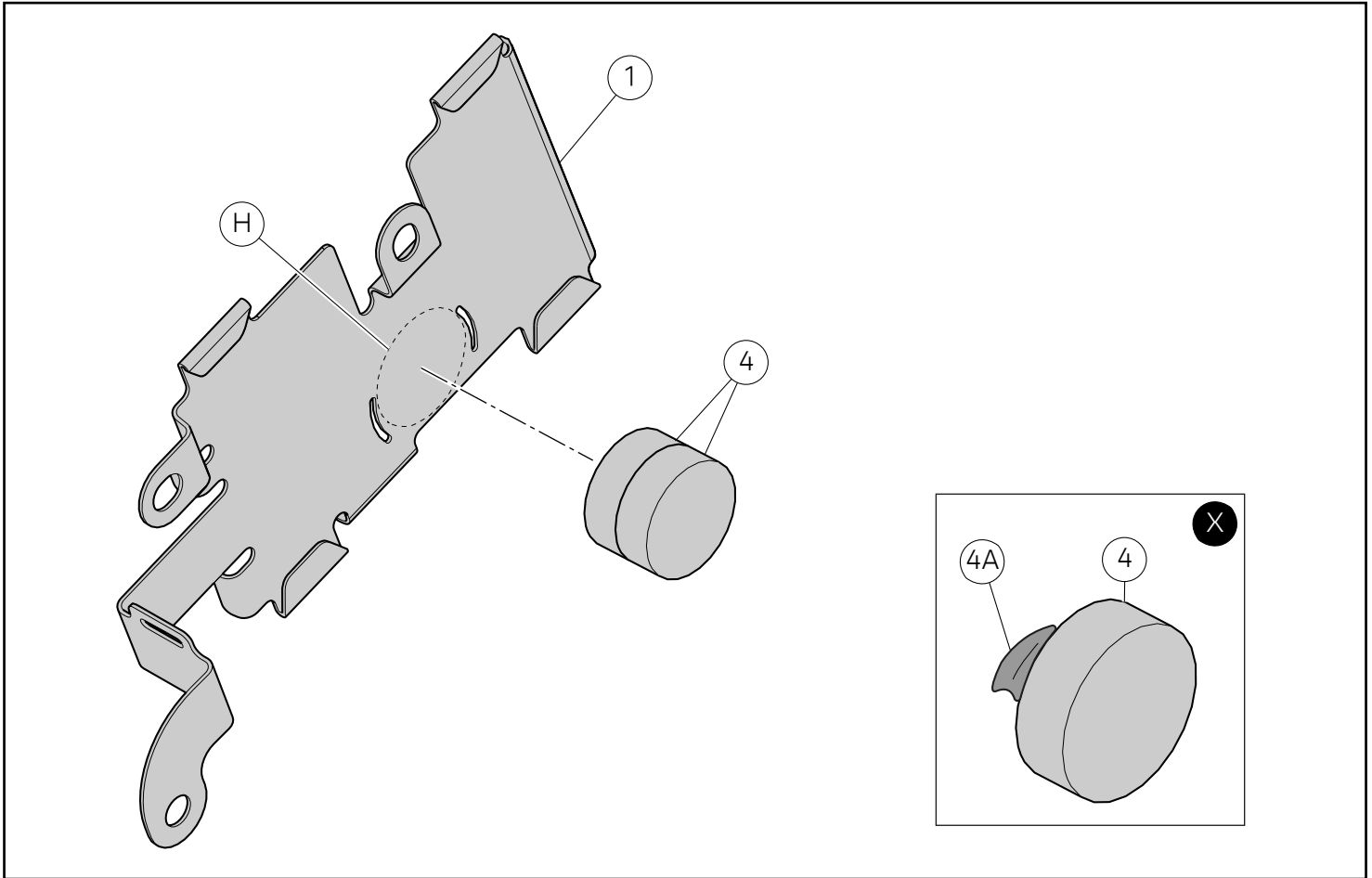

Premontaggio componenti set

● Importante

Verificare, prima del montaggio, che tutti i componenti risultino puliti e in perfetto stato. Adottare tutte le precauzioni necessarie per evitare di danneggiare qualsiasi parte nella quale ci si trova ad operare.

Premontaggio staffa

Rimuovere la pellicola protettiva (4A) dai n.2 tamponi (4), come indicato in figura (X). Sovrapporre i n.2 tamponi unendoli e posizionarli con il lato adesivo, al centro dell'area (H) del lato posteriore della staffa centralina antifurto (1). Premere leggermente i tamponi (4) per permettere al biadesivo di aderire perfettamente.

Pre-assembling the set components

● Important

Before assembly, make sure that all parts are clean and in perfect conditions. Take all the necessary measures to avoid damaging any part you are working on.

Pre-assembling the bracket

Remove protective film (4A) from no.2 buffers (4), as shown in figure (X). Overlap and joint together no.2 buffers and position them with the adhesive side to the centre of area (H) of rear side of anti-theft system control unit bracket (1). Slightly press the buffers (4) to allow the double-sided adhesive strips to adhere perfectly.

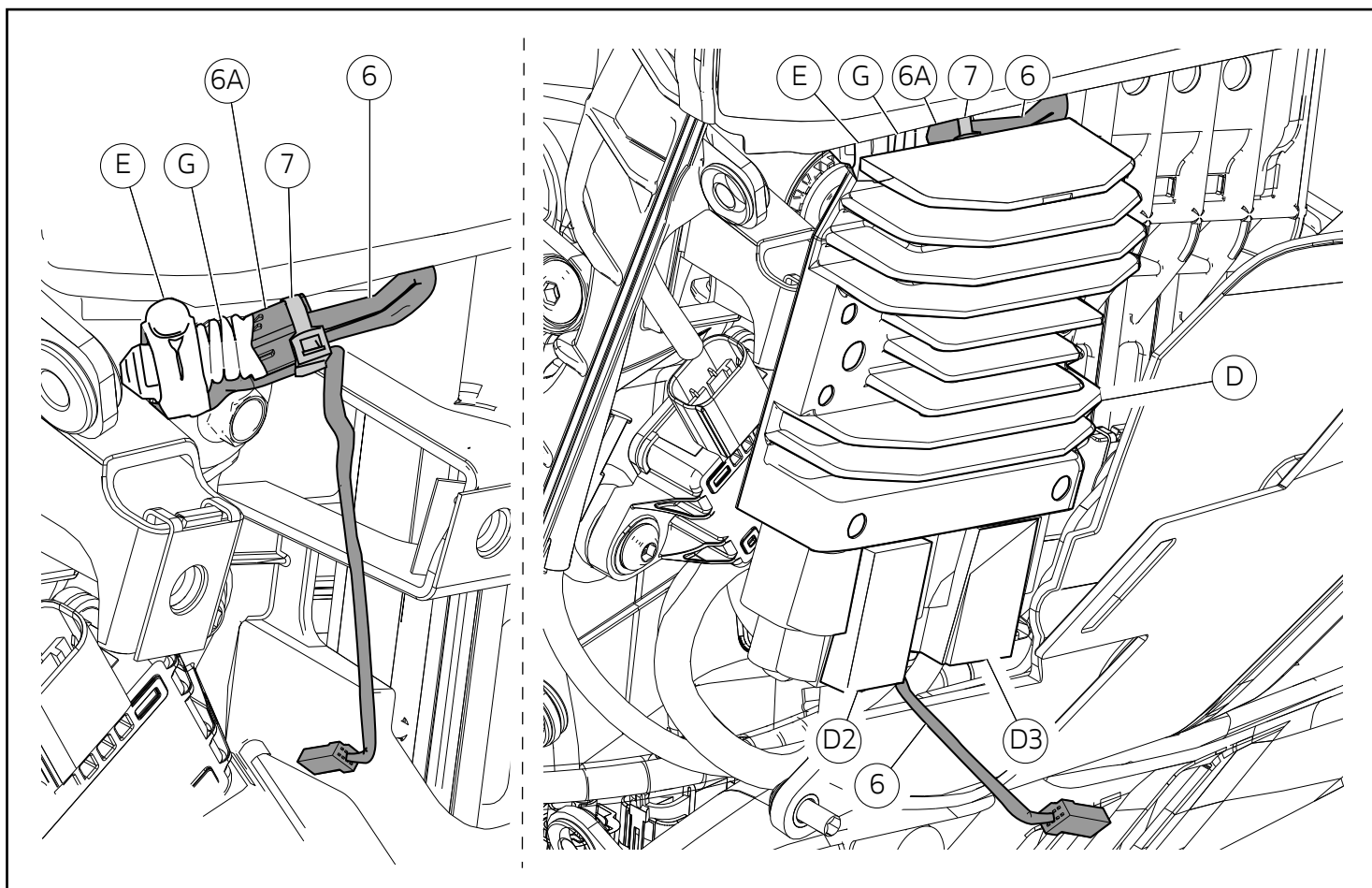

Montaggio componenti set

● Importante

Verificare, prima del montaggio, che tutti i componenti risultino puliti e in perfetto stato. Adottare tutte le precauzioni necessarie per evitare di danneggiare qualsiasi parte nella quale ci si trova ad operare.

Montaggio cablaggio

Collegare il connettore (6A) del cablaggio antifurto (6) al ramo di alimentazione (G). Recuperare l'eccedenza vincolandola sotto al serbatoio carburante, dietro al regolatore, utilizzando la fascetta in gomma recuperata (E) e una nuova in nylon (7).

Posizionare il regolatore di tensione (D) portando il cablaggio (6) verso il basso, fino a farlo fuoriuscire tra i due connettori (D2) e (D3) del regolatore (D).

Assembling the set components

● Important

Before assembly, make sure that all parts are clean and in perfect conditions. Take all the necessary measures to avoid damaging any part you are working on.

Wiring installation

Connect connector (6A) of anti-theft system wiring (6) to power supply branch (G). Recover the exceeding part and secure it under the fuel tank, behind the regulator, using the recovered rubber tie (E) and a new nylon tie (7).

Position voltage regulator (D) moving wiring (6) downwards, until it comes out between the two connectors (D2) and (D3) of regulator (D).

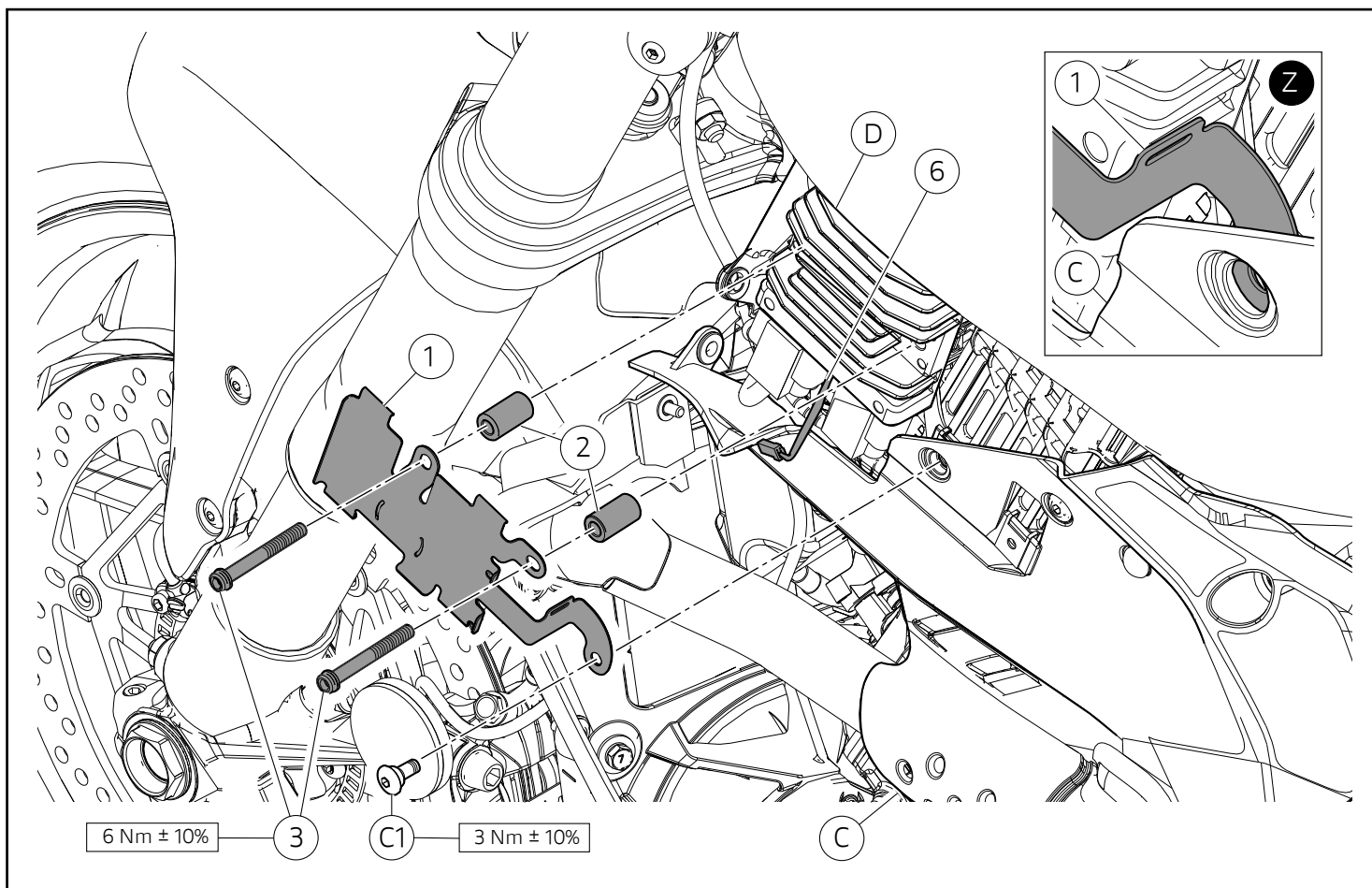

Montaggio staffa

In fase di posizionamento del regolatore di tensione (D), accertarsi che la staffa (1) venga posizionata dietro alla cover motore sinistra (C), come indicato in figura (Z). Posizionare un distanziale (2) come indicato in figura e impuntare la vite anteriore (3) sul regolatore (D). Posizionare un secondo distanziale (2) come indicato in figura e impuntare la vite posteriore (3) sul regolatore (D).

Pulire e applicare un sottile strato di Loctite 243 sul filetto della vite (C1) e impuntarla.



Importante

Accertarsi del corretto posizionamento del cablaggio (6) prima di serrare le viti.

Serrare le n.2 viti (3) e la n.1 vite (C1) alle coppie indicate.

Installing the bracket

When positioning voltage regulator (D), make sure that bracket (1) is positioned behind the LH engine cover (C), as shown in figure (Z). Position a spacer (2) as shown in the figure and start front screw (3) on regulator (D). Position a second spacer (2) as shown in the figure and start rear screw (3) on regulator (D).

Clean and apply a thin layer of Loctite 243 on the thread of screw (C1) and start it.



Important

Make sure of correct positioning of wiring (6) before tightening the screws.

Tighten no.2 screws (3) and no.1 screw (C1) to the specified torques.

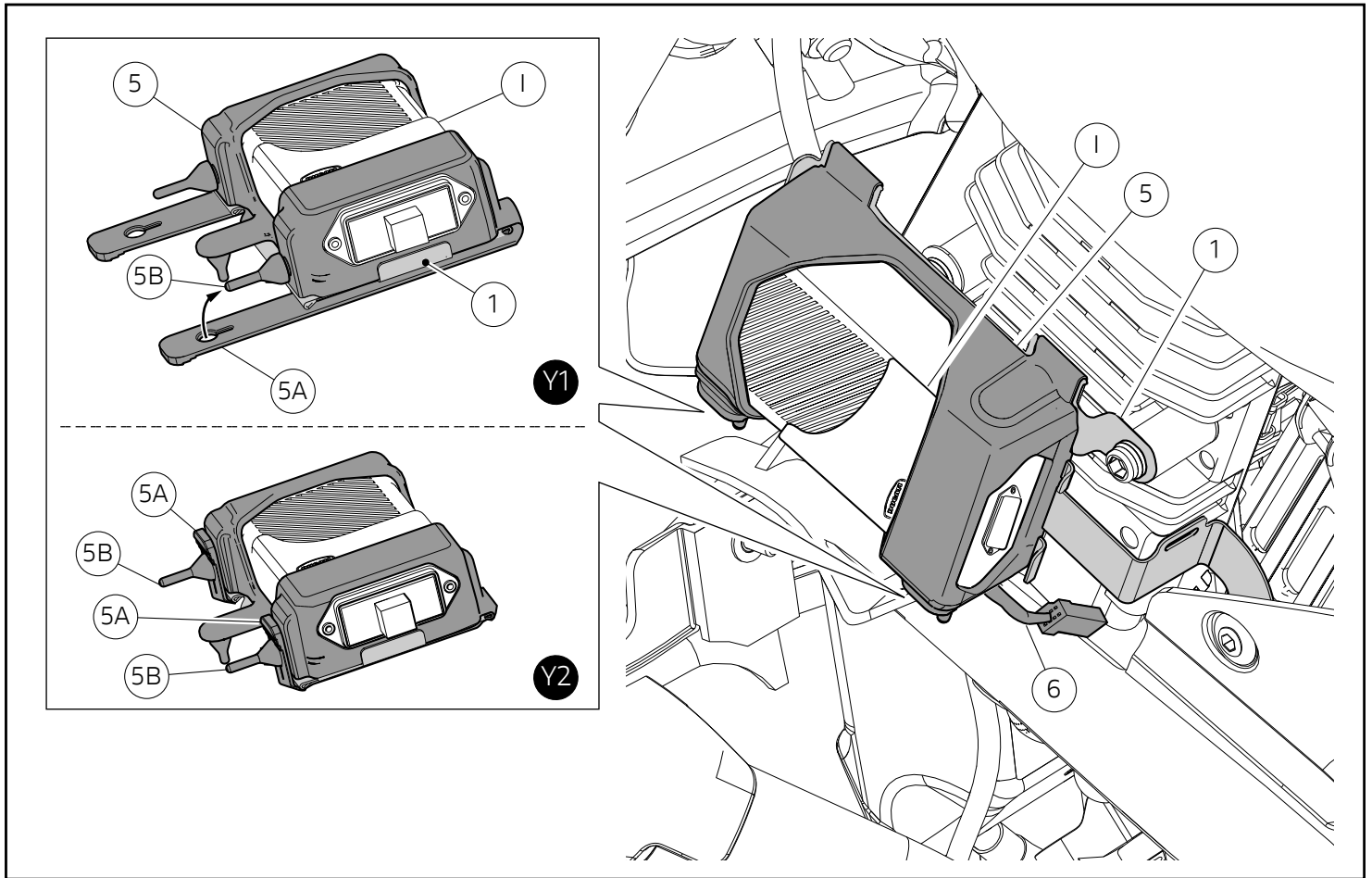

Montaggio gruppo centralina

Calzare il tampone antivibrante (5) di fissaggio centralina antifurto sulla staffa (1). Inserire la centralina (I) nel supporto antivibrante (5). Assicurare il supporto (5) completo di centralina (I) alla staffa (1), facendo passare le cinghie di fissaggio (5A) del supporto (5) sotto alla staffa (1), come indicato nel riquadro (Y1). Bloccare il supporto (5) agganciando le cinghie (5A) alle poppette (5B) come indicato nel riquadro (Y2). Assicurarsi dell'uscita dal lato posteriore, del cablaggio (6).

Assembling the control unit assembly

Fit the vibration damper (5) securing the anti-theft system control unit on bracket (1). Fit control unit (I) in vibration damper support (5). Secure support (5) complete with control unit (I) to bracket (1), routing the fastening belts (5A) of the support (5) below the bracket (1), as indicated in the box (Y1). Fasten the support (5) by engaging the belts (5A) to the poppets (5B), as indicated in the box (Y2). Make sure that wiring (6) comes out of the rear side.

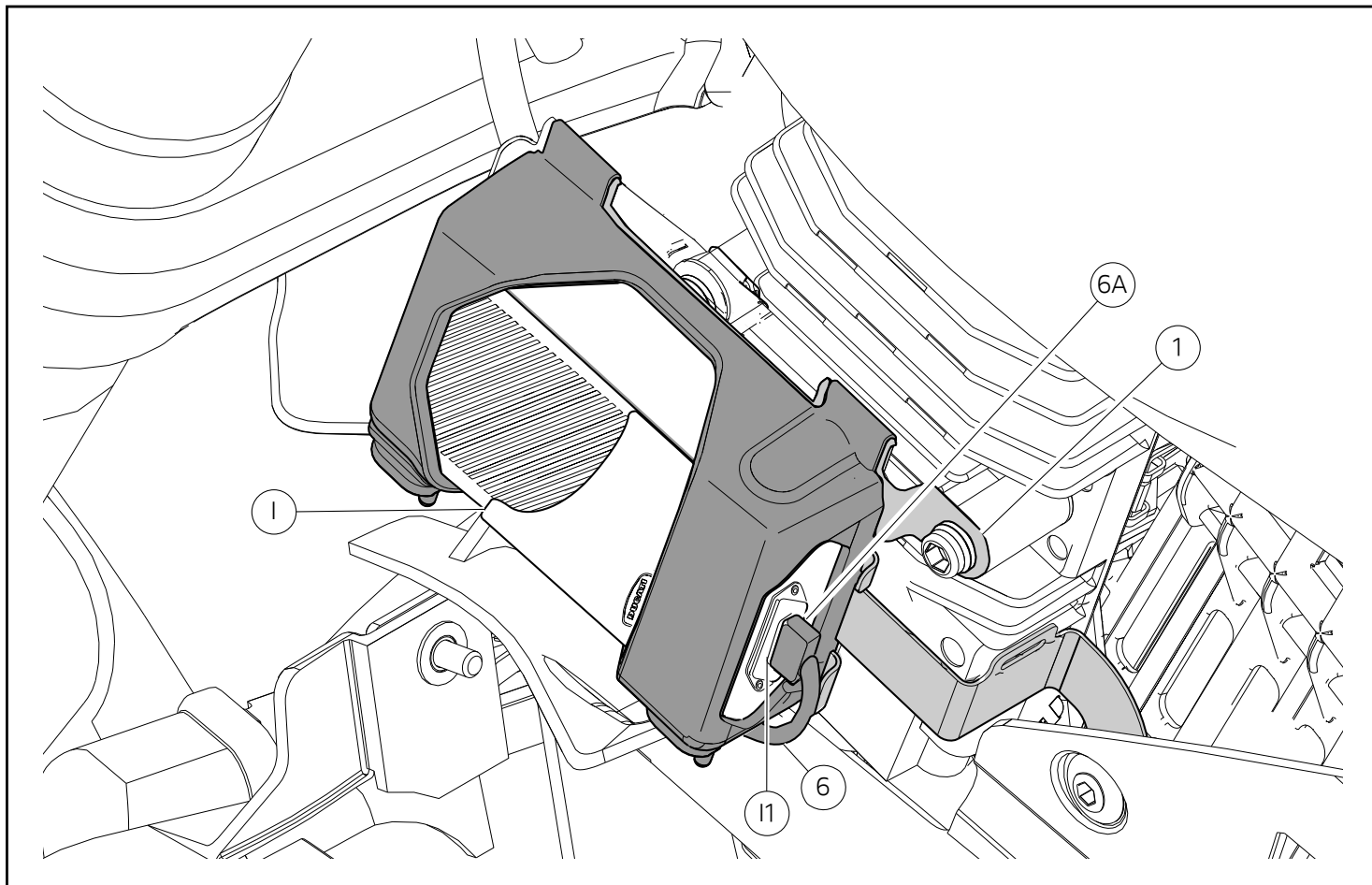

Collegare il connettore (6A) del cablaggio (6) alla presa della centralina (I1).

Assicurare il cablaggio (6) come indicato, distribuendo l'eventuale eccedenza sotto alla centralina (1). Verificare il corretto serraggio del connettore (6A).

Attivazione/Disattivazione antifurto

Collegare lo strumento di diagnosi al connettore acquisizione dati presente sul motoveicolo. Avviare il software di diagnosi sul PC. Recarsi nella sezione "Autodiagnosi" della centralina BBS e nella pagina "Regolazioni" è disponibile la funzione "Abilitazione/Disabilitazione presenza Allarme".

Connect the connector (6A) of wiring (6) to control unit (I1) socket. Secure wiring (6) as shown, placing any excess under control unit (1). Check correct tightening of connector (6A).

Anti-theft system enabling/disabling

Connect the diagnosis instrument to the data acquisition socket present on motorcycle. Start the diagnosis software on the PC. Go to the "Self-Diagnosis" section of the BBS control unit, the "Alarm presence Enabling/Disabling" function is available in the "Settings" page.

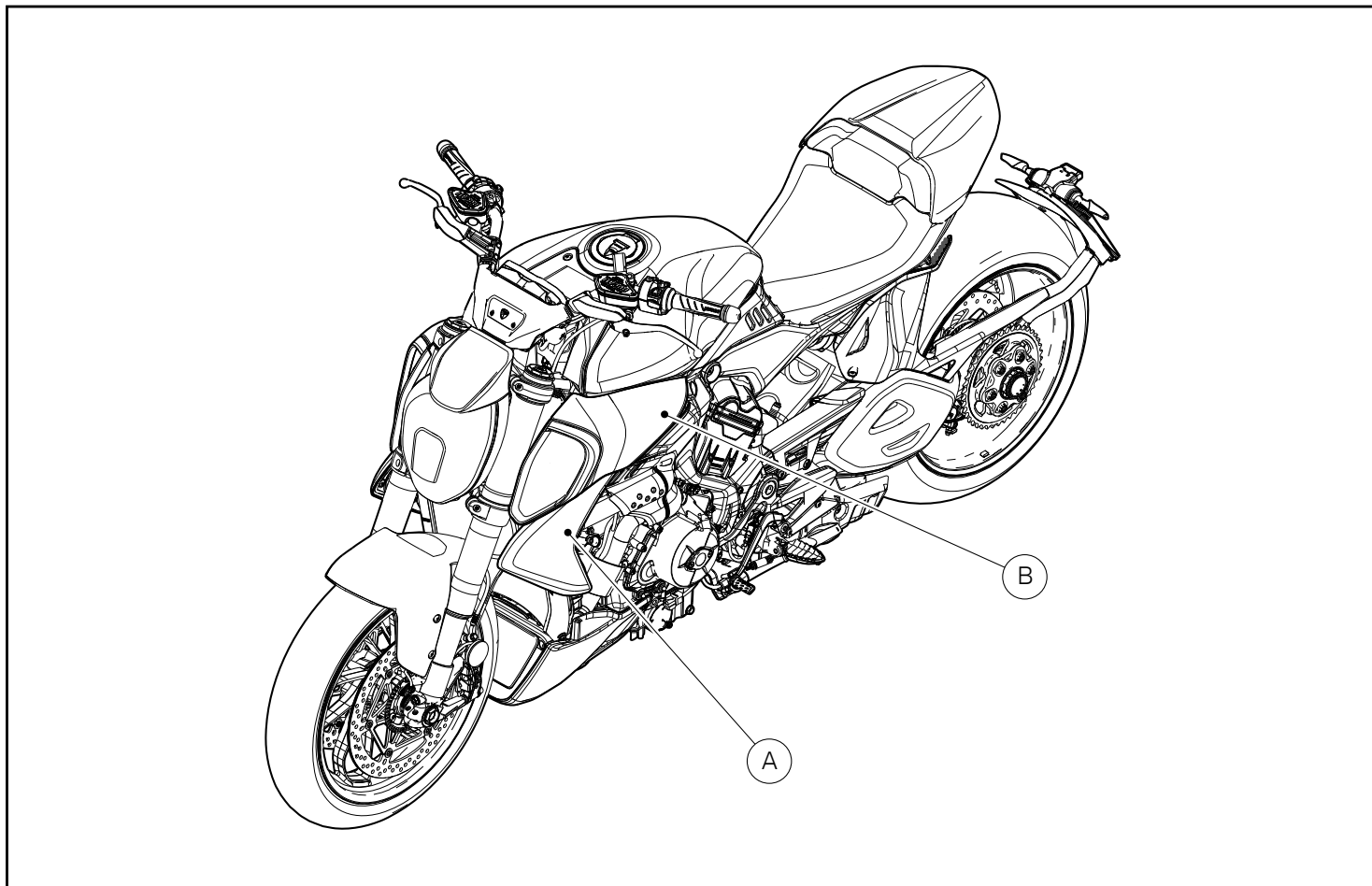

Rimontaggio carene serbatoio

Per le procedure di rimontaggio della semicarena sinistra (A) e del convogliatore sinistro (B), fare riferimento a quanto riportato sul manuale officina alla sezione "Rimontaggio semicarene".



Attenzione

Nel rimontaggio del convogliatore sinistro (B), prestare molta cautela poichè il montaggio del set potrebbe portare la centralina a contatto con la superficie interna del convogliatore stesso.

Refitting the tank fairings

To refit the LH half fairing (A) and the LH conveyor (B), refer to the instructions on the workshop manual under section "Refitting the half fairings".



Warning

When refitting the LH conveyor (B), pay the utmost attention because the set assembly may bring the control unit in contact with the outer surface of the conveyor.

レース専用部品 ご注文書

ご注文商品

1	P/N	商品名
2	P/N	商品名
3	P/N	商品名
4	P/N	商品名
5	P/N	商品名

お客様ご記入欄

私は上記レース専用部品を下記車両に装着し、サーキット走行のみに利用し、一般公道には利用しません。

車台番号	ZDM	モデル名
お客様署名		ご注文日

ドウカティ正規ネットワーク店記入欄

お客様に上記レース専用部品を販売し、レース専用部品のご利用方法を説明いたしました。

販売店署名	販売日	年	月	日
-------	-----	---	---	---

販売店様へお願い

- 上記ご記入の上、弊社アフターセールス部までFAXしてください。FAX : 03 - 6692 - 1317
- 取り付け車両 1台に 1枚でご使用ください。

Set montaggio antifurto / Anti-theft system installation set / Jeu pose antivol / Montageset für Diebstahlsicherung / Conjunto montagem do dispositivo antirroubo / 防盗系统安装套装 / Set montaje antirrobo / 盗難防止装置取り付けセット - 96681371AA

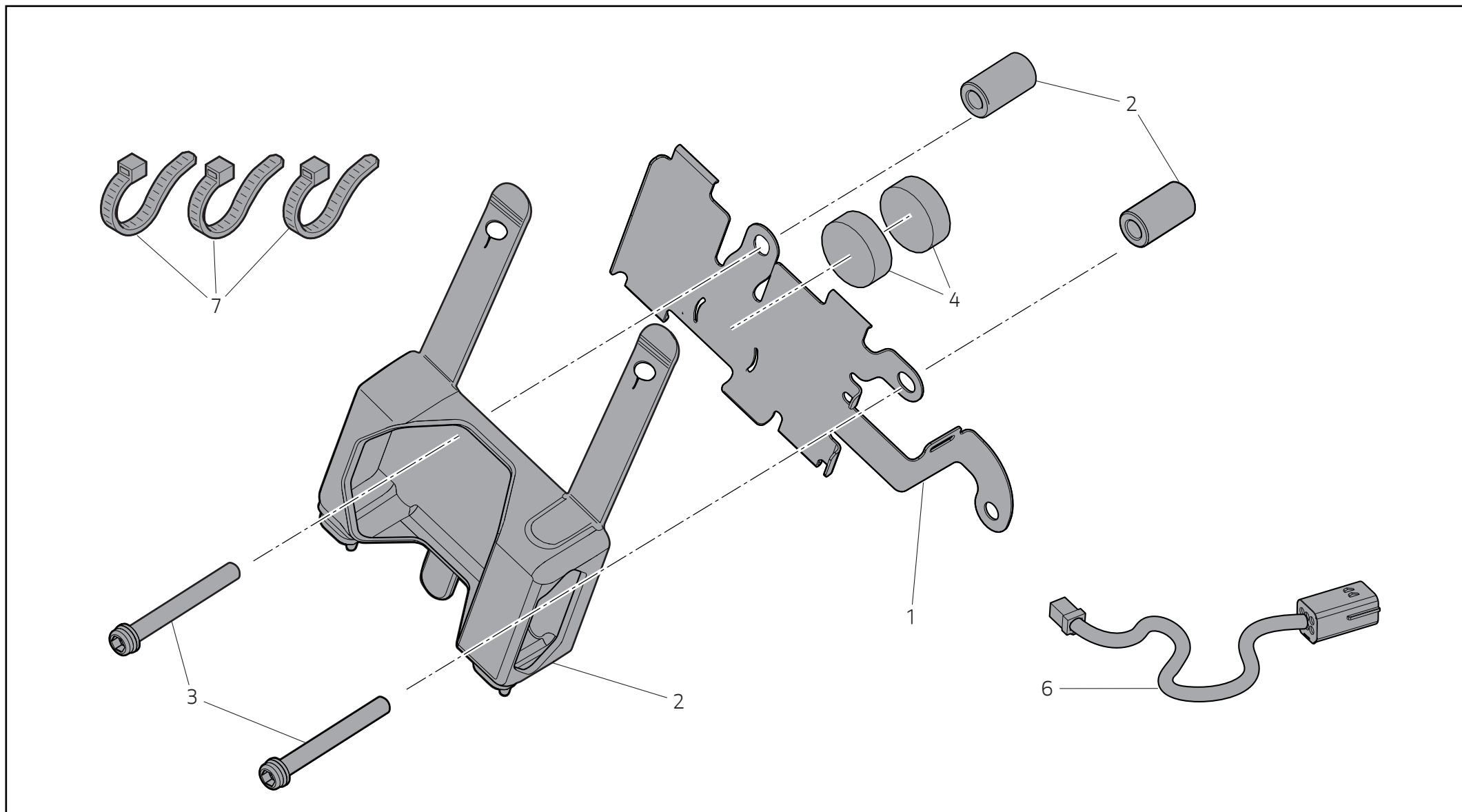

Pos.	Cod.	Nome	Name	Nom	Name	Nome	名称	Nombre	名称	Q.ty
1	97612891A	Staffa centralina antifurto	Anti-theft system control unit bracket	Bride boîtier électronique antivol	Bügel für Steuergerät der Diebstahlsicherung	Braçadeira da unidade eletrónica do dispositivo antirroubo	防盗系统控制单元托架	Sostén central antirrobo	盗難防止装置コントロールユニットブラケット	1
2	97612901AA	Distanziale 6.5x13 H23	Spacer 6.5x13 H23	Entretoise 6,5x13 H23	Distanzstück 6.5x13 H23	Espaçador 6.5x13 H23	垫片 6.5x13 H23	Separador 6.5x13 H23	スペーサー 6.5x13 H23	2
3	77156751B	Vite TCEIF M6x50 8.8	TCEIF screw M6x50 8.8	Vis TCHCF M6x50 8.8	Zylinderschraube mit Innensechskant M6x50 8.8	Parafuso de cabeça cilíndrica flangeada com sextavado interno M6x50 8.8	TCEIF 螺钉 M6x50 8.8	Tornillo TCEIF M6X50 8.8	スクリュー TCEIF M6x50 8.8	2
4	86612201A	Tampone CR D24 H8	Buffer CR D24 H8	Tampon CR D24 H8	Puffer CR D24 H8	Tampão CR D24 H8	缓冲垫 CR D24 H8	Tope CR D24 H8	パッド CR D24 H8	2
5	86611531A	Tampone fissaggio centralina antifurto	Anti-theft system control unit fastening buffer	Tampon fixation boîtier électronique antivol	Befestigungspuffer für Steuergerät der Diebstahlsicherung	Tampão fixação da unidade eletrónica do dispositivo antirroubo	防盗系统控制单元固定缓冲垫	Tope fijación central antirrobo	盗難防止装置コントロールユニット固定パッド	1
6	96610321A	Cablaggio antifurto 1008	Anti-theft system wiring 1008	Câblage antivol 1008	Verkabelung der Diebstahlsicherung 1008	Cablagem do dispositivo antirroubo 1008	防盗系统线束 1008	Cableado antirrobo 1008	盗難防止装置配線 1008	1
7	74140381A	Fascetta nylon nera	Black nylon tie	Collier serre-flex en nylon noir	Schwarzer Nylon-Kabelbinder	Braçadeira de nylon preta	黑色尼龙扎带	Abrazadera nylon negra	ブラックナイロンクランプ	3