

Set adattatori serbatoio fluido freno / frizione

Serbatoio liquido freno anteriore - Serbatoio liquido frizione

Brake / clutch fluid reservoir adapter set

Front brake - clutch fluid reservoirs

Simbologia

Per una lettura rapida e razionale sono stati impiegati simboli che evidenziano situazioni di massima attenzione, consigli pratici o semplici informazioni. Prestare molta attenzione al significato dei simboli, in quanto la loro funzione è quella di non dovere ripetere concetti tecnici o avvertenze di sicurezza. Sono da considerare, quindi, dei veri e propri "promemoria". Consultare questa pagina ogni volta che sorgessero dubbi sul loro significato.



Attenzione

La non osservanza delle istruzioni riportate può creare una situazione di pericolo e causare gravi lesioni personali e anche la morte.



Importante

Indica la possibilità di arrecare danno al veicolo e/o ai suoi componenti se le istruzioni riportate non vengono eseguite.



Note

Fornisce utili informazioni sull'operazione in corso.

Riferimenti

I particolari evidenziati in grigio e riferimento numerico (Es. ①) rappresentano l'accessorio da installare e gli eventuali componenti di montaggio forniti a set.

I particolari con riferimento alfabetico (Es. Ⓐ) rappresentano i componenti originali presenti sul motoveicolo.

Tutte le indicazioni destro o sinistro si riferiscono al senso di marcia del motociclo.

Avvertenze generali



Attenzione

Le operazioni riportate nelle pagine seguenti devono essere eseguite da un tecnico specializzato o da un'officina autorizzata Ducati.



Attenzione

Le operazioni riportate nelle pagine seguenti se non eseguite a regola d'arte possono pregiudicare la sicurezza del pilota.



Note

Documentazione necessaria per eseguire il montaggio del Set è il Manuale Officina, relativo al modello di moto in vostro possesso.



Note

Nel caso fosse necessaria la sostituzione di un componente del set consultare la tavola ricambi allegata.

Symbols

To allow quick and easy consultation, this manual uses graphic symbols to highlight situations in which maximum care is required, as well as practical advice or information. Pay attention to the meaning of the symbols since they serve to avoid repeating technical concepts or safety warnings throughout the text. The symbols should therefore be seen as real "reminders". Please refer to this page whenever in doubt as to their meaning.



Warning

Failure to comply with these instructions may put you at risk and lead to severe injury or even death.



Important

Failure to comply with these instructions may lead to serious damage to the motorcycle and/or its components.



Notes

It provides useful information about the current operation.

References

The parts highlighted in grey and with a reference number (e.g. ①) represent the accessory to be installed and any assembly components supplied with the set.

The parts with alphabetic reference (e.g. Ⓐ) represent the original components present on the motorcycle.

All left and right indications are referred to the motorcycle direction of travel (forward riding position).

General notes



Warning

The operations listed in the following pages must be carried out by a specialised technician or by a Ducati authorised service centre.



Warning

Carefully perform the operations on the following pages since they might negatively affect rider safety.



Notes

The Workshop Manual specific for your bike model is the documentation required to assemble the set.



Notes

If a set component needs to be replaced, refer to the attached spare parts table.



Warning

Operating, servicing and maintaining a passenger vehicle or off-highway motor vehicle can expose you to chemicals including engine exhaust, carbon monoxide, phthalates, and lead, which are known to the State of California to cause cancer and birth defects or other reproductive harm. To minimize exposure, avoid breathing exhaust, do not idle the engine except as necessary, service your vehicle in a well-ventilated area and wear gloves or wash your hands frequently when servicing your vehicle. For more information go to www.P65Warnings.ca.gov/passenger-vehicle.

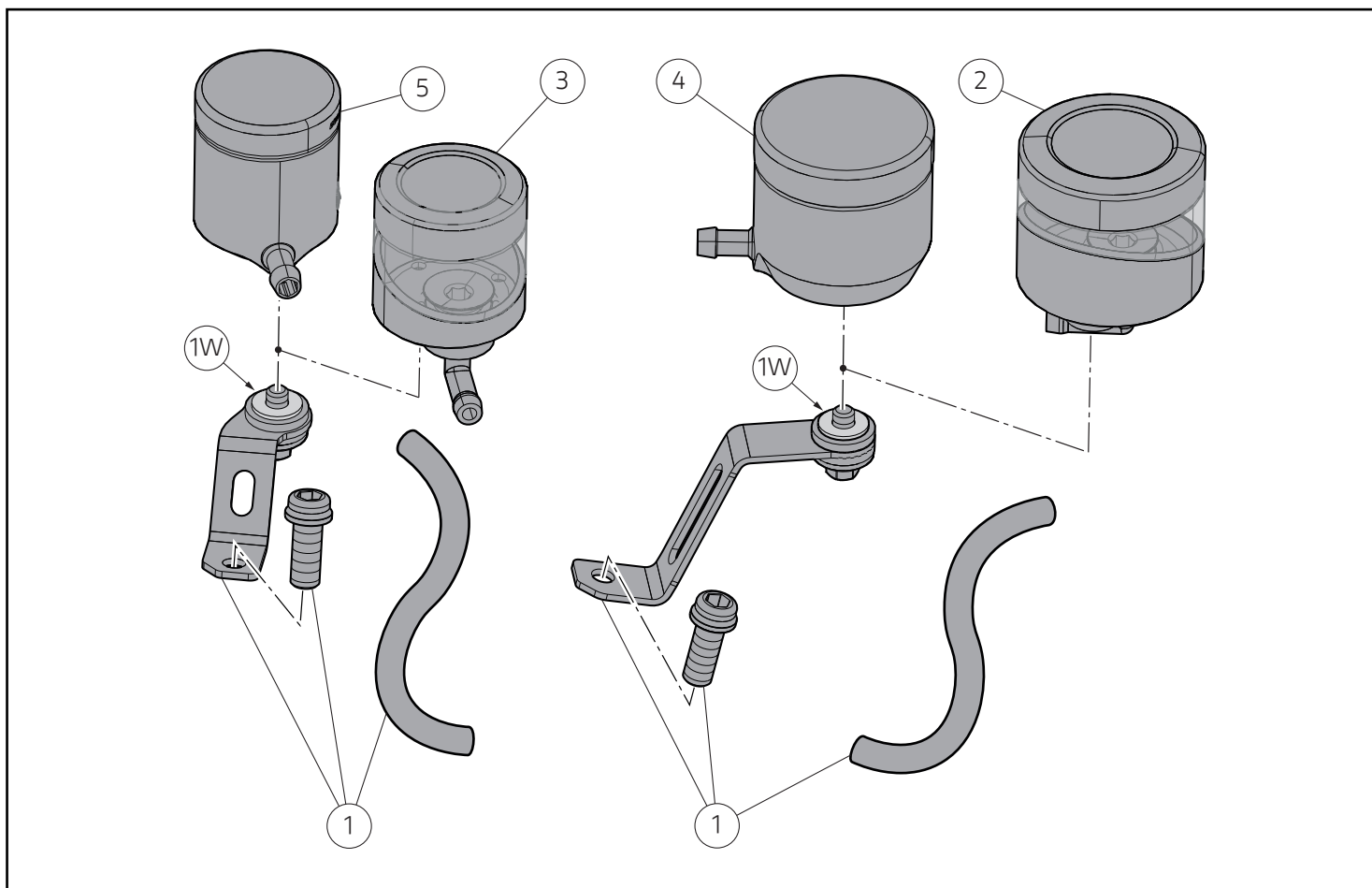

● Importante

I componenti del set possono essere soggetti ad aggiornamenti; consultare il DCS (Dealer Communication System) per avere informazioni sempre aggiornate.

⚠ Attenzione

È possibile che all'interno del blister vi siano presenti una o più rosette in nylon (1W). Montate sui componenti del set sono presenti rosette in nylon (1W) che vengono utilizzate con l'unico scopo di bloccare la minuteria quindi è assolutamente necessario rimuoverle in fase di montaggio.

⚠ Attenzione

Montare il serbatoio fluido freno anteriore e il serbatoio fluido frizione trovando il posizionamento ottimale e verificando che non vi sia alcuna strozzatura nel tubo e nessun tipo di interferenza durante la fase di massima sterzata.

● Important

Set components may be subject to upgrades; refer to the DCS (Dealer Communication System) for updated information.

⚠ Warning

The blister may contain one or more nylon washers (1W). Nylon washers (1W) are installed on set components in order to lock hardware; therefore, it is essential to remove them during assembly.

⚠ Warning

Install the front brake and clutch fluid reservoirs, finding the best position and checking that there is no hose chocking and no interference during maximum steering.

Pos.	Cod.	Denominazione	Name
1	97381971AA	Set adattatore serbatoio fluido freno / frizione	Brake / clutch fluid reservoir adapter set
2	96180581AA	Serbatoio liquido freno anteriore WAVE (Nero)	WAVE front brake fluid reservoir (Black)
2	96180581AB	Serbatoio liquido freno anteriore WAVE (Rosso)	WAVE front brake fluid reservoir (Red)
3	96180511AA	Serbatoio liquido frizione WAVE (Nero)	WAVE clutch fluid reservoir (Black)
3	96180511AB	Serbatoio liquido frizione WAVE (Rosso)	WAVE clutch fluid reservoir (Red)
4	96180571AA	Serbatoio liquido freno anteriore OBLÒ (Nero)	Front brake fluid reservoir with level WINDOW (Black)
4	96180571AB	Serbatoio liquido freno anteriore OBLÒ (Rosso)	Front brake fluid reservoir with level WINDOW (Red)
5	96180561AA	Serbatoio liquido frizione OBLÒ (Nero)	Clutch fluid reservoir with level WINDOW (Black)
5	96180561AB	Serbatoio liquido frizione OBLÒ (Rosso)	Clutch fluid reservoir with level WINDOW (Red)

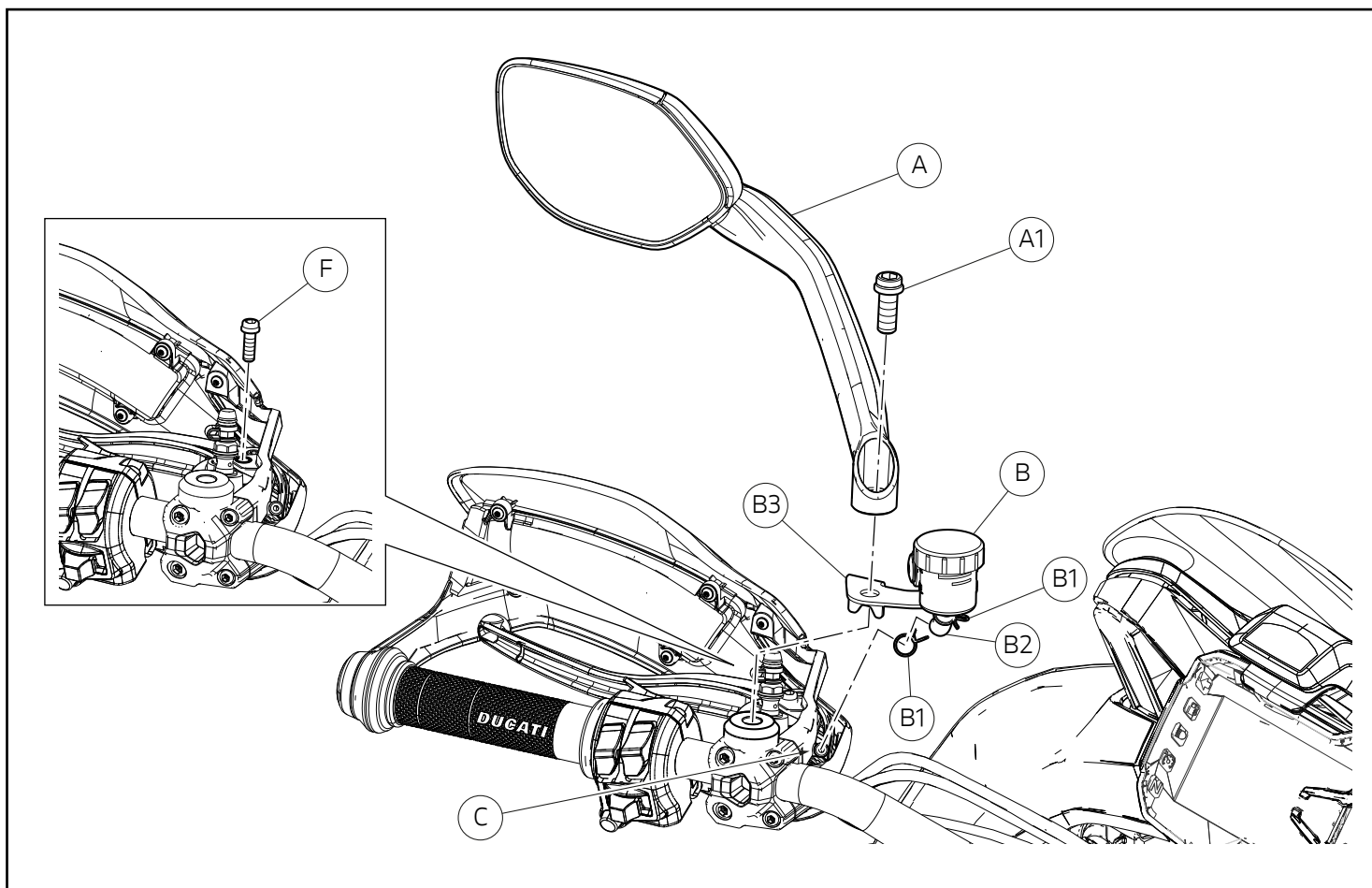

Smontaggio componenti originali

⚠ Attenzione

Il liquido impiegato nell'impianto freno e frizione, oltre a danneggiare la vernice, è dannosissimo a contatto degli occhi o della pelle; lavare quindi abbondantemente con acqua corrente la parte interessata in caso di accidentale contatto.

● Importante

Prima di eseguire le operazioni, è consigliabile proteggere le parti vicine e sottostanti il/i serbatoio.

Smontaggio serbatoio liquido frizione

Effettuare lo svuotamento dell'impianto frizione seguendo quanto riportato sul manuale officina alla sezione "Svuotamento liquido impianto frizione". Allentare la fascetta (B1) inferiore e scollegare il tubo (B2) del serbatoio liquido frizione (B) dal raccordo pompa frizione (C). Recuperare le n.2 fascette (B1). Svitare la vite (A1), rimuovere lo specchietto sinistro (A) e il serbatoio liquido frizione (B) completo di staffa (B3).

Svitare e rimuovere la vite (F), come mostrato in figura.

Removing the original components

⚠ Warning

Clutch and brake system fluid is corrosive and will damage paint. Avoid contact with eyes and skin. In case of accidental contact, wash thoroughly with water.

● Important

Before carrying out the procedures, it is recommended to protect the area near and under the reservoir(s).

Removing the clutch fluid reservoir

Empty clutch system following the instructions on the workshop manual in section "Emptying the clutch system fluid". Loosen lower tie (B1) and disconnect clutch fluid reservoir (B) hose (B2) from clutch master cylinder fitting (C). Collect no.2 ties (B1). Loosen screw (A1), remove LH rear-view mirror (A) and clutch fluid reservoir (B) with bracket (B3).

Loosen and remove screw (F), as shown in the figure.

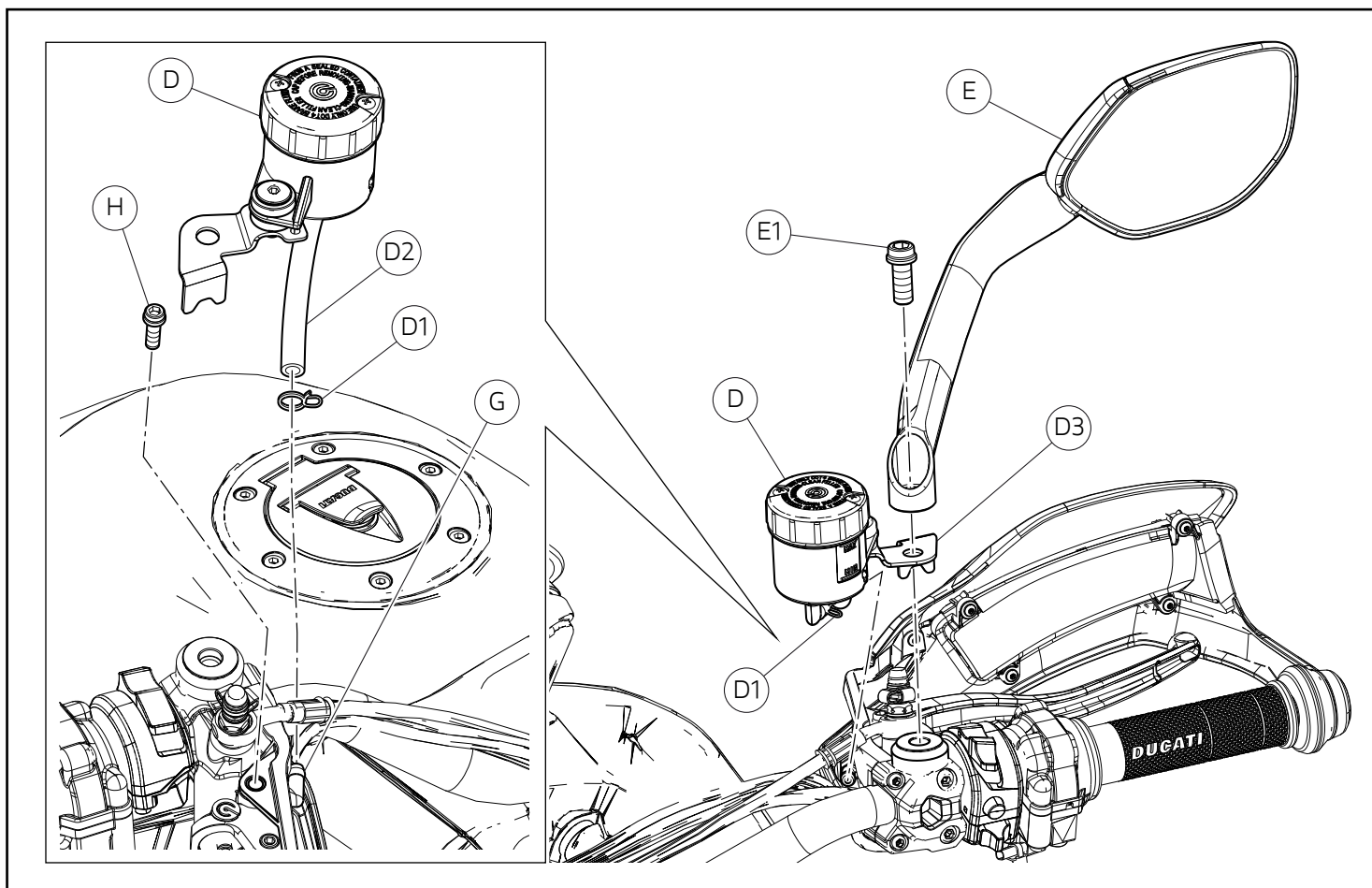

Smontaggio serbatoio liquido freno anteriore

Effettuare lo svuotamento dell'impianto freno anteriore seguendo quanto riportato sul manuale officina alla sezione "Sostituzione liquido impianto frenante anteriore". Allentare la fascetta (D1) inferiore e scollegare il tubo (D2) del serbatoio liquido frizione (D) dal raccordo pompa freno anteriore (G). Recuperare le n.2 fascette (D1). Svitare la vite (E1), rimuovere lo specchietto destro (E) e il serbatoio liquido freno anteriore (D) completo di staffa (D3).

Svitare e rimuovere la vite (H), come mostrato in figura.

Removing the front brake fluid reservoir

Empty front brake system following the instructions on the workshop manual in section "Replacing front brake system fluid". Loosen lower tie (D1) and disconnect front brake fluid reservoir (D) hose (D2) from brake master cylinder fitting (G). Collect no.2 ties (D1). Loosen screw (E1), remove RH rear-view mirror (E) and front brake fluid reservoir (D) with bracket (D3).

Loosen and remove screw (H), as shown in the figure.

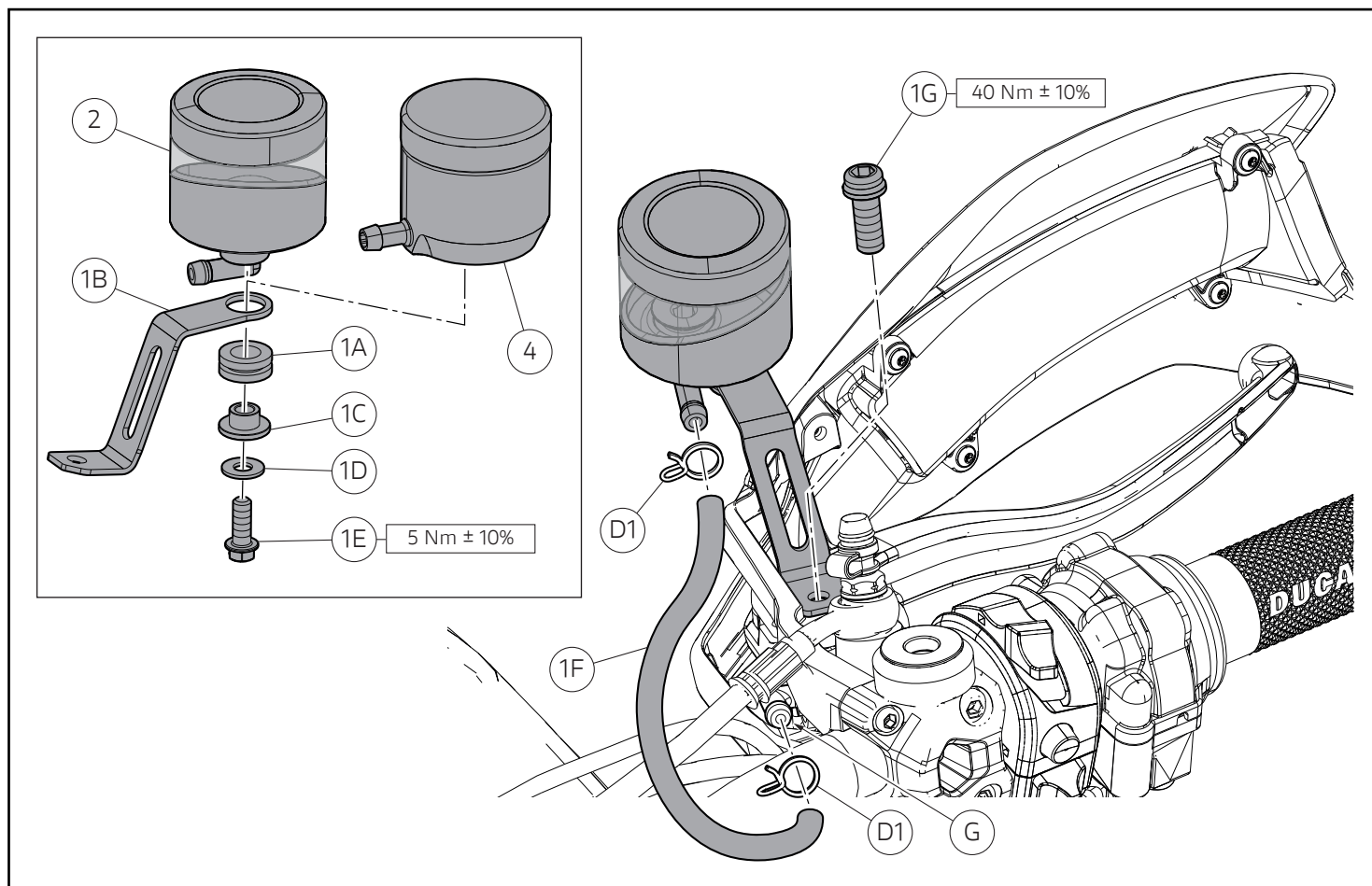

Montaggio componenti set

● Importante

Verificare, prima del montaggio, che tutti i componenti risultino puliti e in perfetto stato. Adottare tutte le precauzioni necessarie per evitare di danneggiare qualsiasi parte nella quale ci si trova ad operare.

👁 Note

La procedura di montaggio dei set serbatoi OBLÒ (4) e (5) è la stessa dei set dei serbatoi WAVE (2) e (3), per cui viene utilizzata, come esempio, la procedura da adottare per i serbatoi WAVE.

Montaggio gruppo adattatore destro

Premontare il gommino (1A) sulla staffa supporto serbatoio (1B). Premontare il distanziale con battuta (1C) sul gommino (1A) dal lato mostrato in figura. Inserire la rosetta (1D) sulla vite (1E). Posizionare la staffa supporto serbatoio (1B) sul serbatoio liquido freno anteriore (2) e impuntare la vite (1E) con rondella (1D). Serrare la vite (1E) alla coppia indicata. Inserire le n.2 fascette originali (D1) sul tubo (1F). Collegare il tubo (1F) al serbatoio liquido freno anteriore (2) e bloccarlo con la fascetta originale (D1). Collegare l'altra estremità del tubo (1F) al raccordo pompa freno anteriore (G) e bloccarlo con la fascetta originale (D1). Posizionare la staffa supporto serbatoio (1B) ed impuntare la vite (1G). Serrare la vite (1G) alla coppia indicata.

Assembling the set components

● Important

Before assembly, make sure that all parts are clean and in perfect conditions. Take all the necessary measures to avoid damaging any part you are working on.

👁 Notes

The installation procedure for reservoir with level WINDOW sets (4) and (5) is the same as the one for WAVE reservoir sets (2) and (3). The procedure for WAVE reservoirs will be described here as a general example.

RH adjuster unit assembly

Pre-assemble rubber element (1A) on reservoir support bracket (1B). Pre-fit the spacer with shim (1C) on the rubber element (1A) on the side shown in the figure. Fit washer (1D) on screw (1E). Position reservoir support bracket (1B) on front brake fluid reservoir (2) and start screw (1E) with washer (1D). Tighten the screw (1E) to the specified torque. Fit no.2 original ties (D1) on hose (1F). Connect hose (1F) to front brake fluid reservoir (2) and secure it with original tie (D1). Connect the other end of hose (1F) to front brake master cylinder fitting (G) and secure it with original tie (D1). Position reservoir support bracket (1B) and start screw (1G). Tighten the screw (1G) to the specified torque.

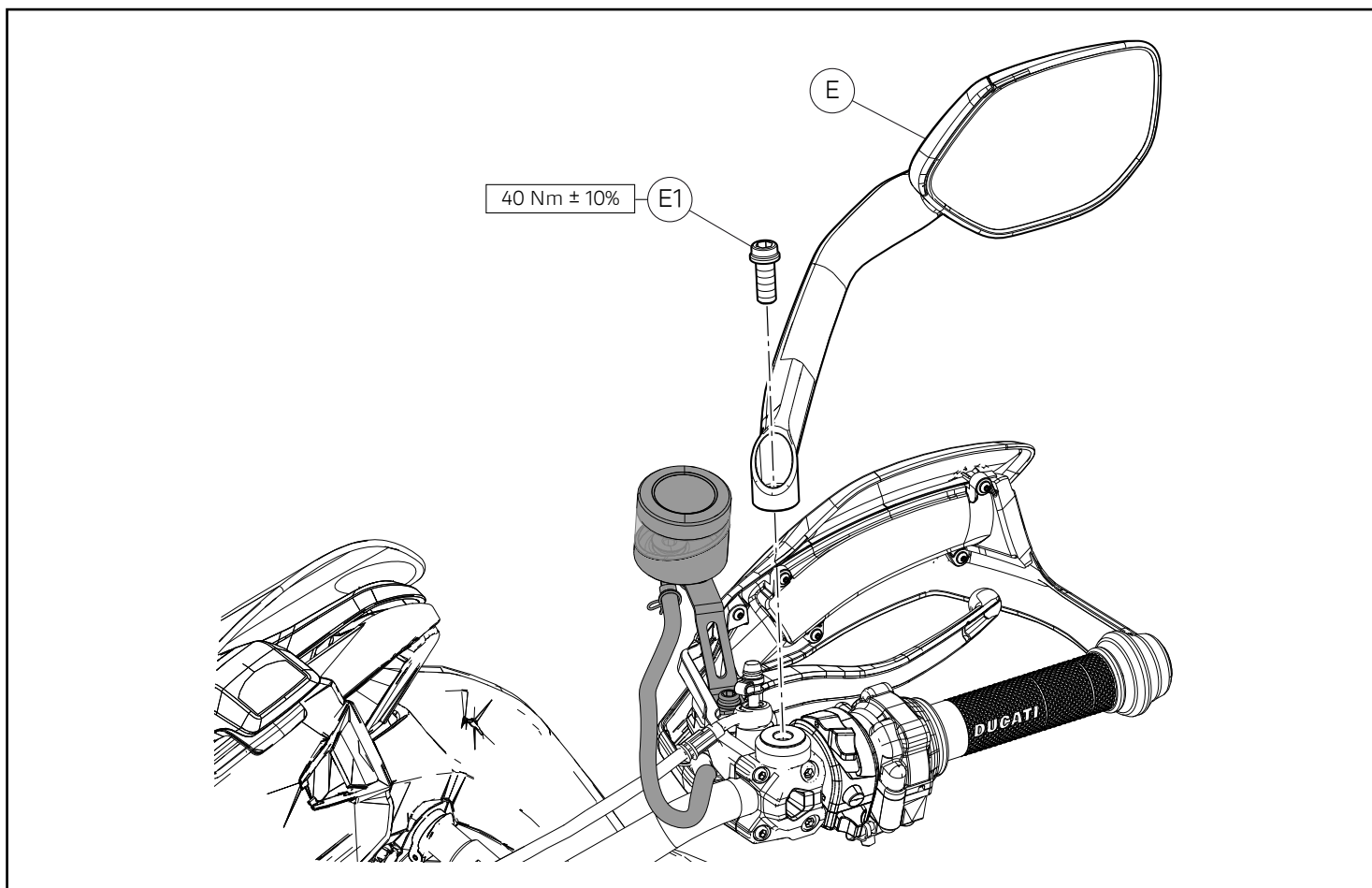

Rimontaggio specchietto retrovisore destro

Posizionare lo specchietto retrovisore destro (E) nella sua sede originale ed impuntare la vite sinistrorsa (E1). Serrare la vite (E1) alla coppia indicata.

Refitting the RH rear-view mirror

Fit RH rear-view mirror (E) inside its original seat and start left-handed screw (E1). Tighten the screw (E1) to the specified torque.

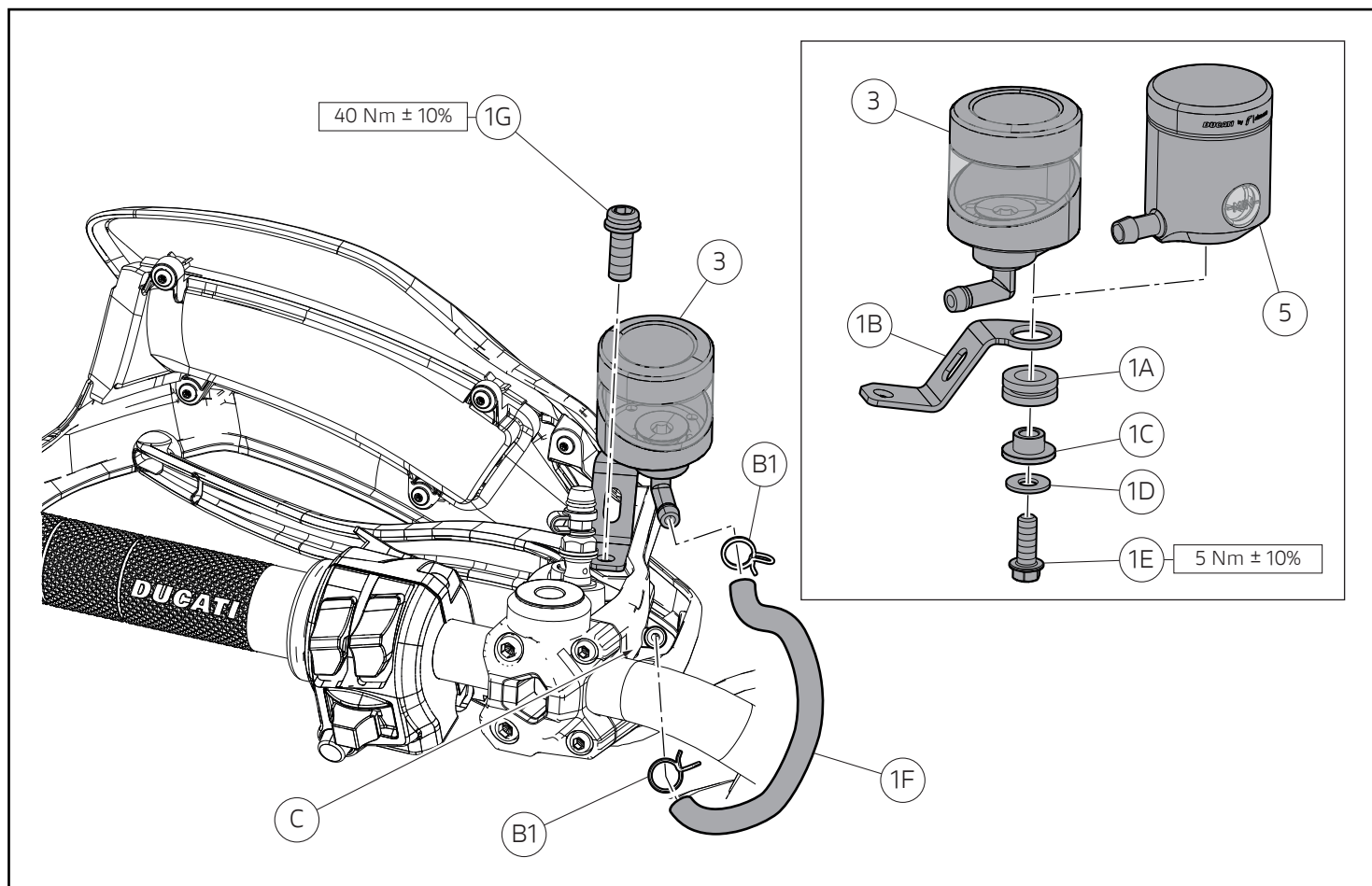

Montaggio gruppo adattatore sinistro

Premontare il gommino (1A) sulla staffa supporto serbatoio (1B). Premontare il distanziale con battuta (1C) sul gommino (1A) dal lato mostrato in figura. Inserire la rosetta (1D) sulla vite (1E). Posizionare la staffa supporto serbatoio (1B) sul serbatoio liquido frizione (3) e impuntare la vite (1E) con rondella (1D). Serrare la vite (1E) alla coppia indicata. Inserire le n.2 fascette originali (B1) sul tubo (1F). Collegare il tubo (1F) al serbatoio liquido frizione (3) e bloccarlo con la fascetta originale (B1). Collegare l'altra estremità del tubo (1F) al raccordo pompa frizione (C) e bloccarlo con la fascetta originale (B1). Posizionare la staffa supporto serbatoio (1B) ed impuntare la vite (1G). Serrare la vite (1G) alla coppia indicata.

Effettuare il riempimento dell'impianto freno anteriore seguendo quanto riportato sul manuale officina alla sezione "Sostituzione liquido impianto frenante anteriore". Effettuare il riempimento dell'impianto frizione seguendo quanto riportato sul manuale officina alla sezione "Riempimento circuito impianto frizione".

LH adjuster unit assembly

Pre-assemble rubber element (1A) on reservoir support bracket (1B). Pre-fit the spacer with shim (1C) on the rubber element (1A) on the side shown in the figure. Fit washer (1D) on screw (1E). Position reservoir support bracket (1B) on clutch fluid reservoir (3) and start screw (1E) with washer (1D). Tighten the screw (1E) to the specified torque. Fit no.2 original ties (B1) on hose (1F). Connect hose (1F) to clutch fluid reservoir (3) and secure it with original tie (B1). Connect the other end of hose (1F) to clutch master cylinder fitting (C) and secure it with original tie (B1). Position reservoir support bracket (1B) and start screw (1G). Tighten the screw (1G) to the specified torque.

Fill front brake system following the instructions on the workshop manual in section "Replacing front brake system fluid". Fill clutch system following the instructions on the workshop manual in section "Filling clutch system circuit".

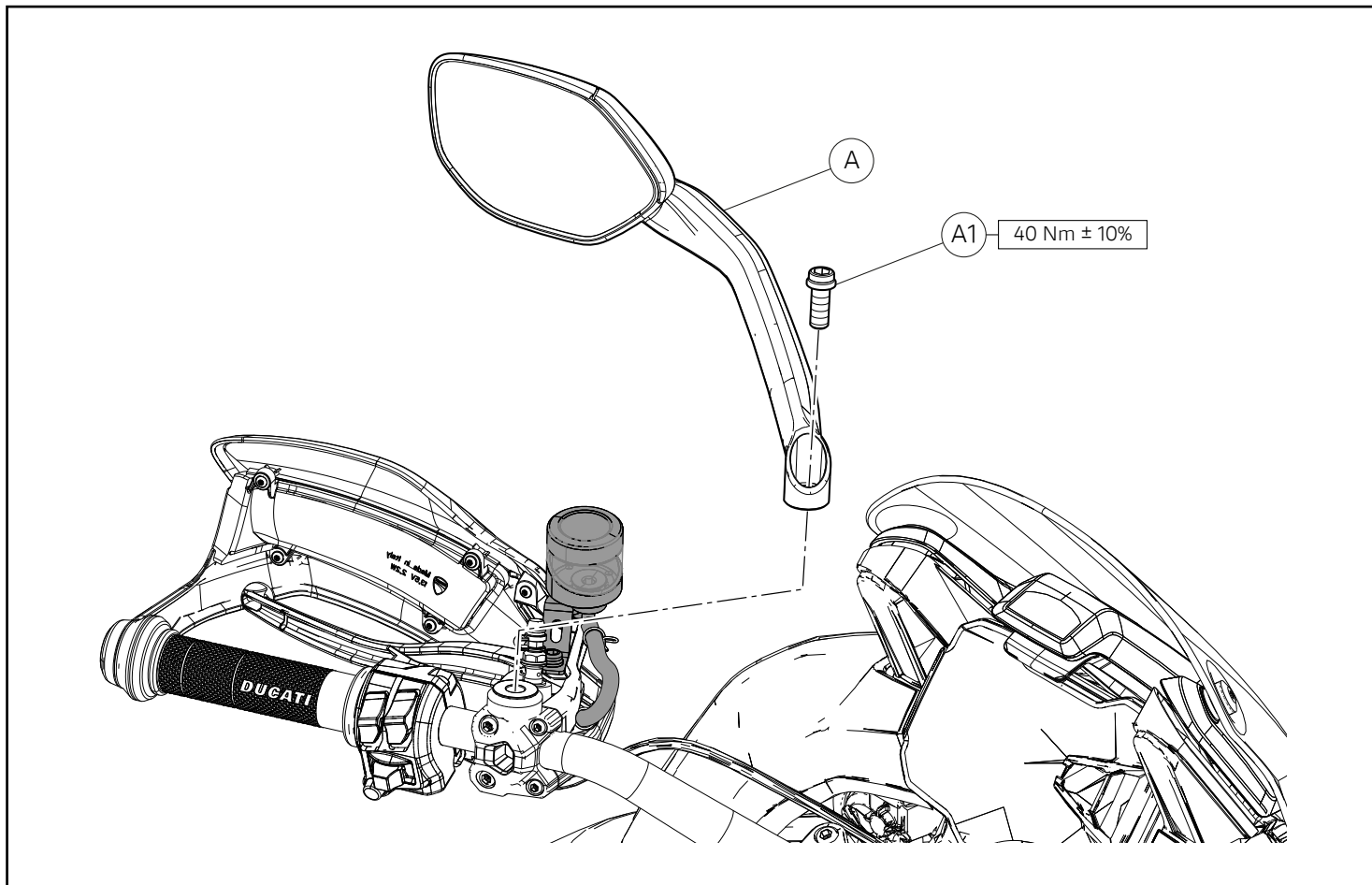

Rimontaggio specchietto retrovisore sinistro

Posizionare lo specchietto retrovisore sinistro (A) nella sua sede originale ed impuntare la vite sinistrorsa (A1). Serrare la vite (A1) alla coppia indicata.

Refitting the LH rear-view mirror

Fit LH rear-view mirror (A) inside its original seat and start left-handed screw (A1). Tighten the screw (A1) to the specified torque.

レース専用部品 ご注文書

ご注文商品

1	P/N	商品名
2	P/N	商品名
3	P/N	商品名
4	P/N	商品名
5	P/N	商品名

お客様ご記入欄

私は上記レース専用部品を下記車両に装着し、サーキット走行のみに利用し、一般公道には利用しません。

車台番号 ZDM モデル名

お客様署名 ご注文日

ドウカティ正規ネットワーク店記入欄

お客様に上記レース専用部品を販売し、レース専用部品のご利用方法を説明いたしました。

販売店署名 販売日 年 月 日

販売店様へお願い

- 上記ご記入の上、弊社アフターセールス部までFAXしてください。FAX : 03 - 6692 - 1317
- 取り付け車両 1台に 1枚でご使用ください。