

**Set valigie laterali alluminio - 96781731AA****Aluminium side pannier set - 96781731AA****Simbologia**

Per una lettura rapida e razionale sono stati impiegati simboli che evidenziano situazioni di massima attenzione, consigli pratici o semplici informazioni. Prestare molta attenzione al significato dei simboli, in quanto la loro funzione è quella di non dovere ripetere concetti tecnici o avvertenze di sicurezza. Sono da considerare, quindi, dei veri e propri "promemoria". Consultare questa pagina ogni volta che sorgessero dubbi sul loro significato.

**Attenzione**

La non osservanza delle istruzioni riportate può creare una situazione di pericolo e causare gravi lesioni personali e anche la morte.

**Importante**

Indica la possibilità di arrecare danno al veicolo e/o ai suoi componenti se le istruzioni riportate non vengono eseguite.

**Note**

Fornisce utili informazioni sull'operazione in corso.

**Riferimenti**

I particolari evidenziati in grigio e riferimento numerico (Es. ①) rappresentano l'accessorio da installare e gli eventuali componenti di montaggio forniti a set.

I particolari con riferimento alfabetico (Es. (A)) rappresentano i componenti originali presenti sul motoveicolo.

Tutte le indicazioni destro o sinistro si riferiscono al senso di marcia del motociclo.

**Avvertenze generali****Attenzione**

Le operazioni riportate nelle pagine seguenti devono essere eseguite da un tecnico specializzato o da un'officina autorizzata Ducati.

**Attenzione**

Le operazioni riportate nelle pagine seguenti se non eseguite a regola d'arte possono pregiudicare la sicurezza del pilota.

**Note**

Documentazione necessaria per eseguire il montaggio del Set è il Manuale Officina, relativo al modello di moto in vostro possesso.

**Note**

Nel caso fosse necessaria la sostituzione di un componente del set consultare la tavola ricambi allegata.

**Symbols**

To allow quick and easy consultation, this manual uses graphic symbols to highlight situations in which maximum care is required, as well as practical advice or information. Pay attention to the meaning of the symbols since they serve to avoid repeating technical concepts or safety warnings throughout the text. The symbols should therefore be seen as real "reminders". Please refer to this page whenever in doubt as to their meaning.

**Warning**

Failure to comply with these instructions may put you at risk and lead to severe injury or even death.

**Important**

Failure to comply with these instructions may lead to serious damage to the motorcycle and/or its components.

**Notes**

It provides useful information about the current operation.

**References**

The parts highlighted in grey and with a reference number (e.g. ①) represent the accessory to be installed and any assembly components supplied with the set.

The parts with alphabetic reference (e.g. (A)) represent the original components present on the motorcycle.

All left and right indications are referred to the motorcycle direction of travel (forward riding position).

**General notes****Warning**

The operations listed in the following pages must be carried out by a specialised technician or by a Ducati authorised service centre.

**Warning**

Carefully perform the operations on the following pages since they might negatively affect rider safety.

**Notes**

The Workshop Manual specific for your bike model is the documentation required to assemble the set.

**Notes**

If a set component needs to be replaced, refer to the attached spare parts table.

**Warning**

Operating, servicing and maintaining a passenger vehicle or off-highway motor vehicle can expose you to chemicals including engine exhaust, carbon monoxide, phthalates, and lead, which are known to the State of California to cause cancer and birth defects or other reproductive harm. To minimize exposure, avoid breathing exhaust, do not idle the engine except as necessary, service your vehicle in a well-ventilated area and wear gloves or wash your hands frequently when servicing your vehicle. For more information go to [www.P65Warnings.ca.gov/passenger-vehicle](http://www.P65Warnings.ca.gov/passenger-vehicle).

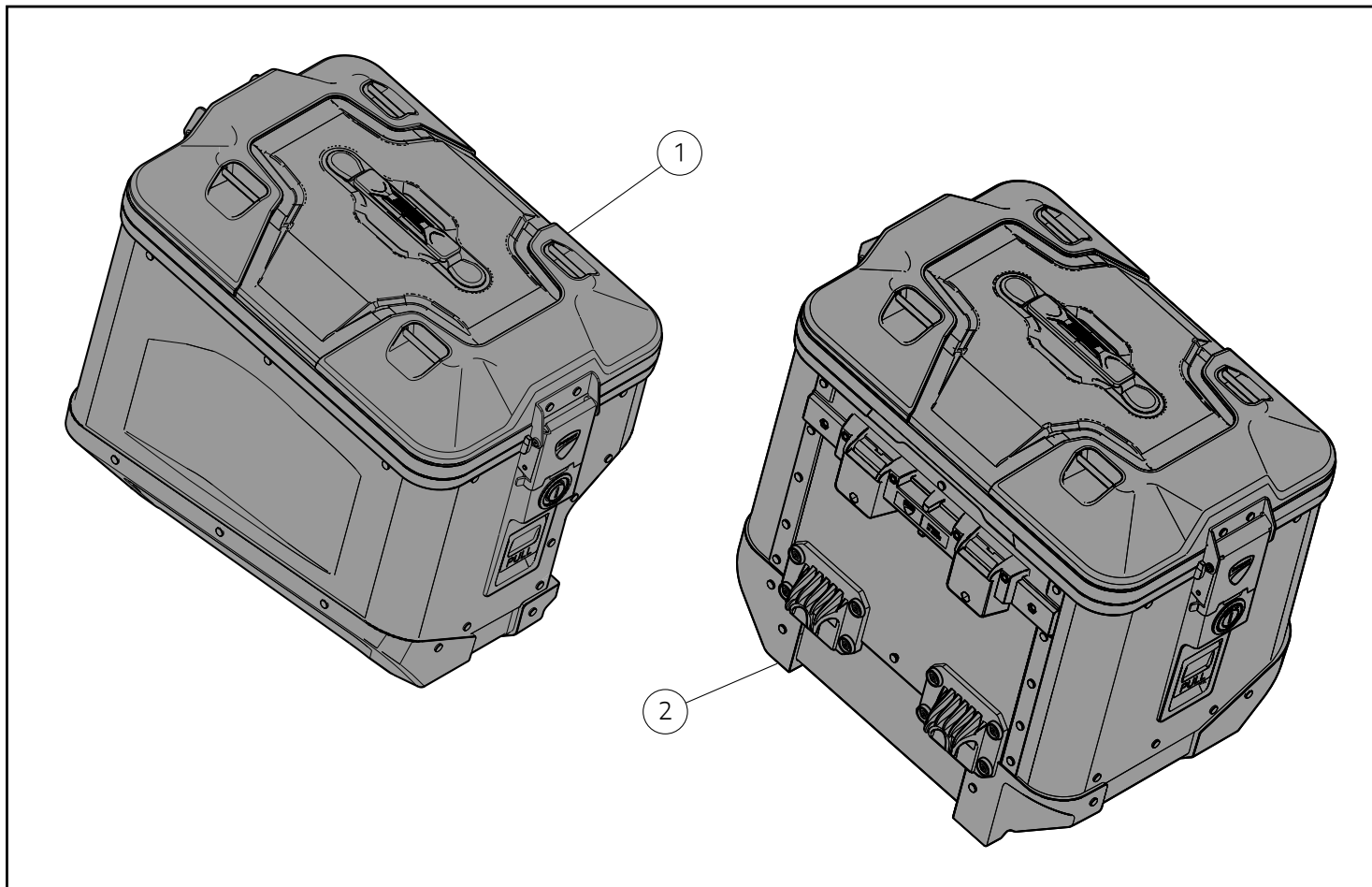

### ● Importante

I componenti del kit possono essere soggetti ad aggiornamenti; consultare il DCS (Dealer Communication System) per avere informazioni sempre aggiornate.

### ⚠ Attenzione

Per effettuare sulle valigie tutte le operazioni di apertura / chiusura o montaggio / smontaggio operare esclusivamente sulle apposite leve senza mai usare la chiave per trasmettere forza.

### ⚠ Attenzione

Dopo avere estratto la chiave dal nottolino serratura, accertarsi dell'avvenuto e corretto aggancio, tirando la valigia con moderazione. Solo questa operazione garantisce il vincolo della valigia nei suoi punti di aggancio.

### ● Important

Kit components may be subject to upgrades; refer to the DCS (Dealer Communication System) for updated information.

### ⚠ Warning

To carry out all opening/closing or fitting/removal operations on the panniers, work only on the relevant levers and never use the key to transmit force.

### ⚠ Warning

After removing the key from the lock cylinder, check that the pannier is correctly secured by gently pulling it. Only this operation ensures that the pannier is fastened correctly in the relevant connection points.

Pos.	Denominazione	Name
1	Valigia laterale destra	Right side pannier
2	Valigia laterale sinistra	Left side pannier

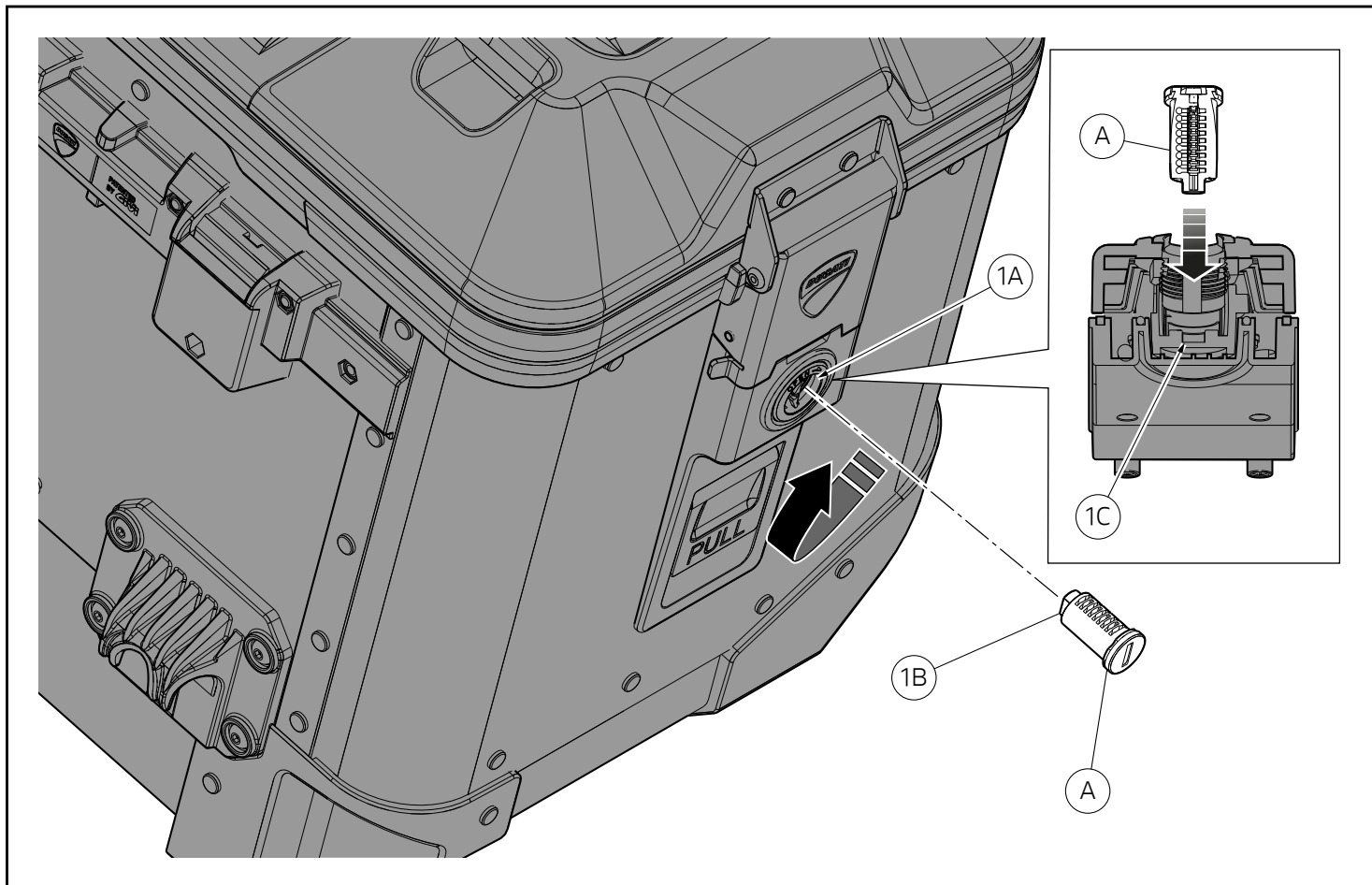

## Montaggio componenti set

### ● Importante

Verificare, prima del montaggio, che tutti i componenti risultino puliti e in perfetto stato. Adottare tutte le precauzioni necessarie per evitare di danneggiare qualsiasi parte nella quale ci si trova ad operare.

### 👁 Note

Le procedure di montaggio sono le stesse per tutti i motoveicoli compatibili con il montaggio del presente set, pertanto viene utilizzata come esempio la procedura da adottare sul Multistrada V4.

## Montaggio serratura borsa

Inserire la chiave nel nottolino serratura (A). Introdurre il nottolino serratura (A) nel chiavistello (1A), orientandolo come indicato in figura, in modo che la lamella (1B) corrisponda con la svasatura (1C). L'avvenuto e corretto fissaggio del nottolino serratura (A) avviene udendo il "click" di aggancio della lamella (1B) sul chiavistello (1A). Eseguire la procedura per entrambe le valigie.

## Assembling the set components

### ● Important

Before assembly, make sure that all parts are clean and in perfect conditions. Take all the necessary measures to avoid damaging any part you are working on.

### 👁 Notes

The assembly procedures are the same for all motorcycles compatible with the assembly of this set, therefore the procedure for the model Multistrada V4 will be described as a general example.

## Assembling the pannier lock

Insert the key into the lock cylinder (A). Insert lock cylinder (A) into latch (1A), aiming it as shown in the figure, so that reed (1B) is aligned with chamfer (1C). The correct positioning of lock cylinder (A) is indicated by the reed (1B) that "clicks" into latch (1A). Carry out the procedure for both panniers.

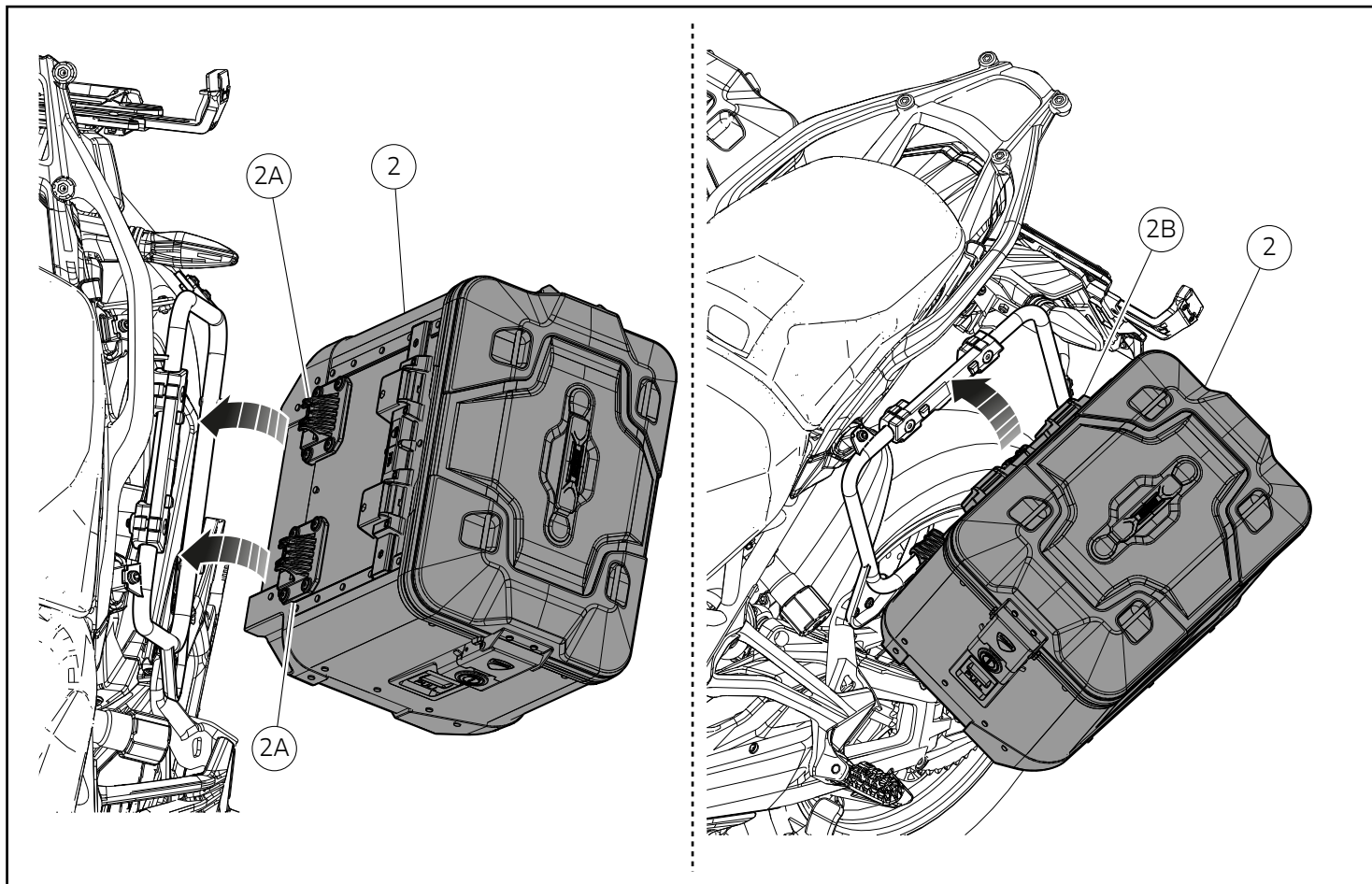

### Montaggio valigie laterali

#### **⚠** Attenzione

Accertarsi dell'avvenuto e corretto aggancio, tirando la valigia con moderazione. Solo questa operazione garantisce il vincolo della valigia nei suoi punti di aggancio

Posizionare i ganci di fissaggio (2A) nella parte inferiore del telaio valigia come mostrato in figura. Agganciare l'innesto di fissaggio valigia (2B) nella parte superiore del telaio valigia fino a sentire il "click" di aggancio.

Ripetere le stesse operazioni per la valigia sul lato destro del motoveicolo.

### Side pannier assembly

#### **⚠** Warning

Check that the pannier is fastened correctly by gently pulling it. Only this operation ensures that the pannier is fastened correctly in the relevant coupling points

Position retainers (2A) on pannier subframe lower side, as shown in the figure. Hook pannier retaining coupling (2B) on pannier subframe upper side, until it "clicks" in place.

Repeat the same operations for the pannier on the right side of the motorcycle.

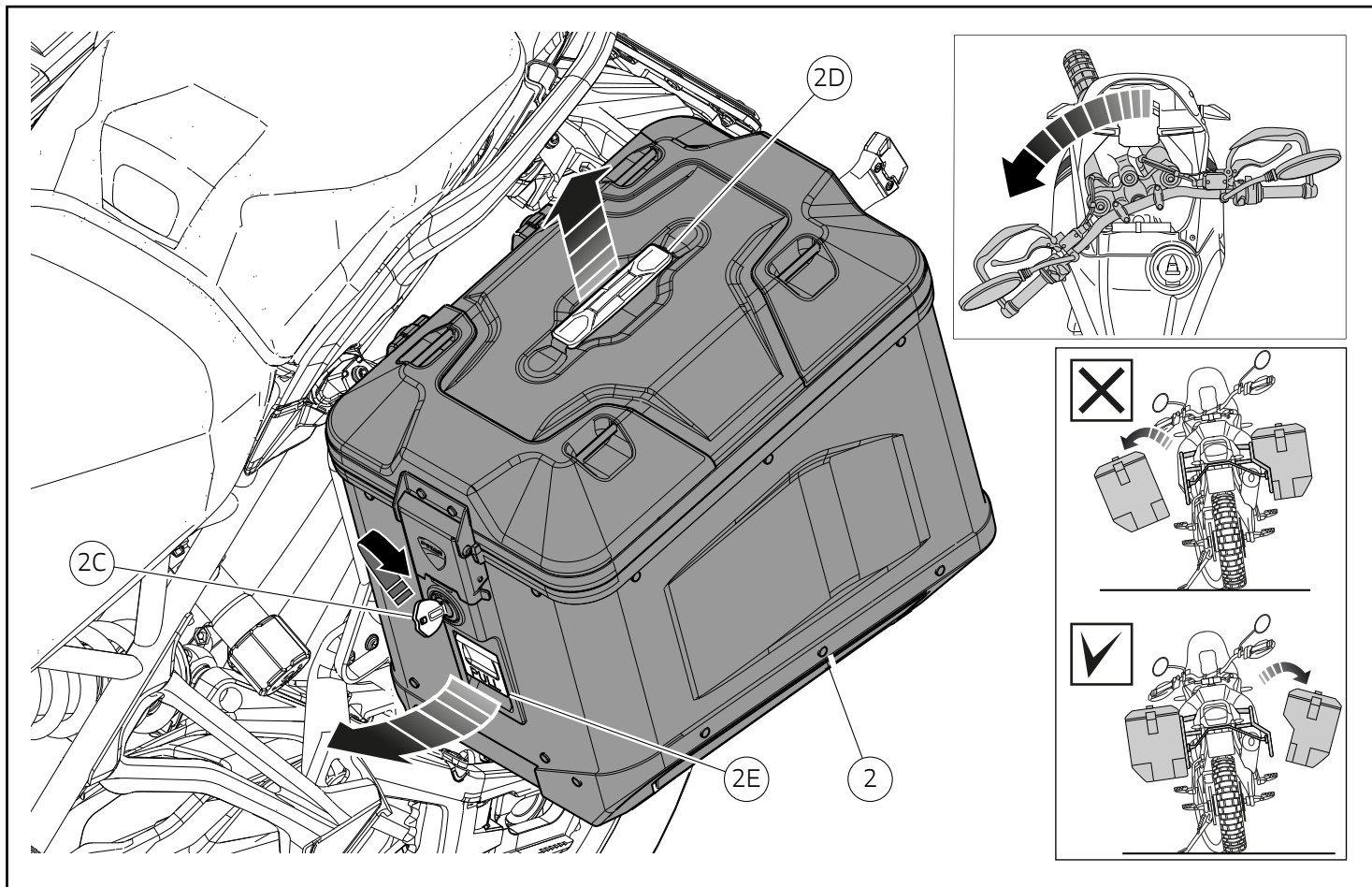

### Rimozione valigie laterali

#### ⚠ Attenzione

Nel caso siano presenti le valigie laterali in alluminio e nel caso queste siano usate a pieno carico, per la rimozione procedere nel modo seguente:

- 1) Parcheggiare il motociclo fermo sul cavalletto laterale;
- 2) Voltare il manubrio tutto a sinistra lato cavalletto laterale;
- 3) Rimuovere sempre per prima la valigia laterale destra dal lato opposto del cavalletto laterale;
- 4) Rimuovere la valigia laterale sinistra.

Inserire la chiave (2C) nella serratura (E1). Ruotare la chiave in posizione di apertura, come indicato in figura. Sostenendo adeguatamente la valigia dalla maniglia (2D), sollevare la maniglia (2E) verso l'anteriore motoveicolo, per aprire il meccanismo di bloccaggio, come indicato in figura. Sollevare la valigia (2) verso l'alto per liberare entrambi i ganci valigia, come indicato in figura.

### Side pannier removal

#### ⚠ Warning

If aluminium side panniers are present and they are used for carrying full load, proceed as follows for their removal:

- 1) Park the stopped motorcycle on the side stand;
- 2) Turn the handlebar fully to the left, side stand side;
- 3) Always remove the right side pannier from the opposite side of the side stand first;
- 4) Remove the left side pannier.

Insert the key (2C) into the lock (E1). Rotate the key in the opening position, as shown in the figure. Support the pannier from the handle (2D), lift the handle (2E) towards the front side of the motorcycle to open the locking mechanism, as shown in the figure. Lift pannier (2) upward to release both retainers, as shown in the figure.

Y1

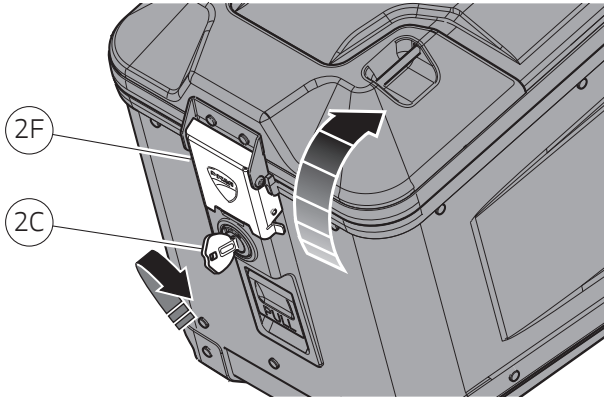

Y2

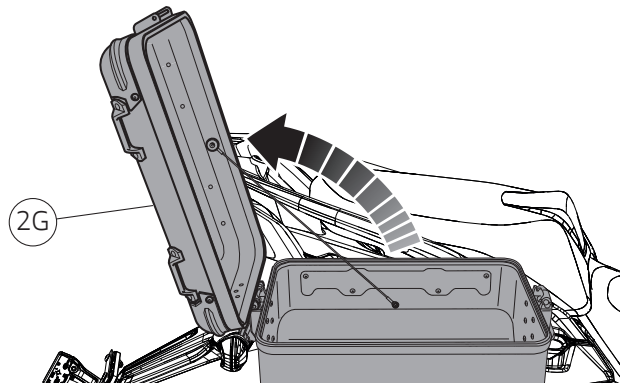

Y3

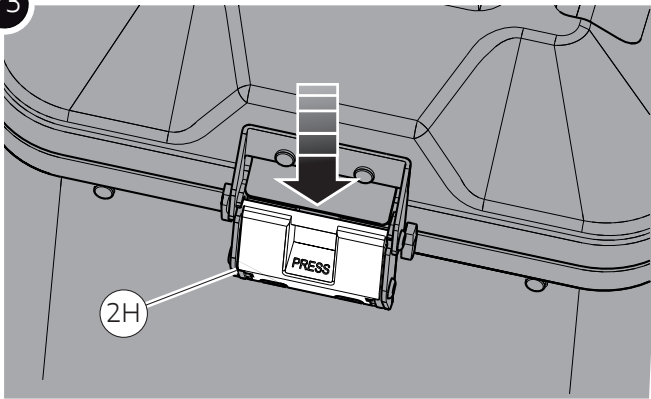

Y4

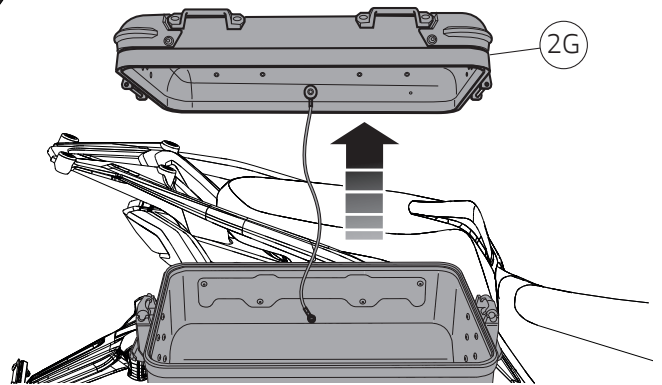

Y5

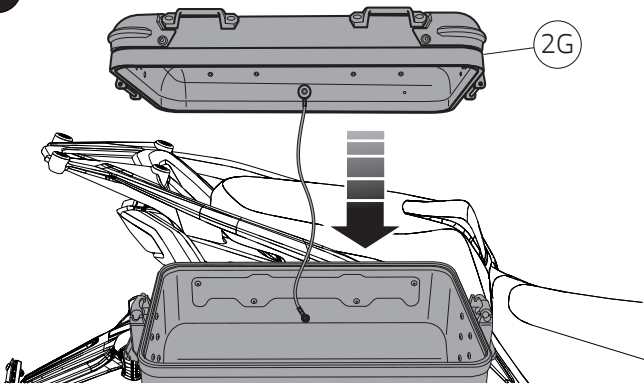

Y6

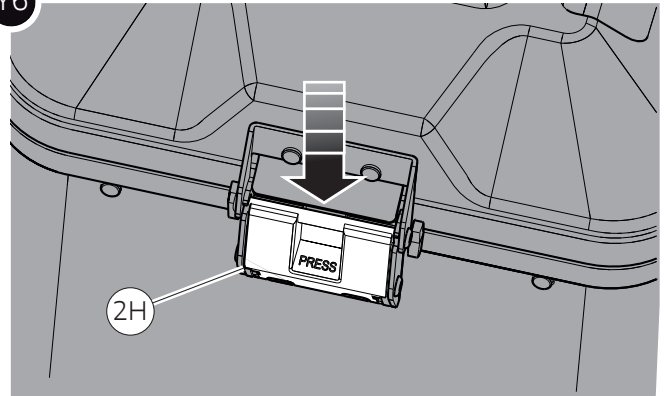

Y7

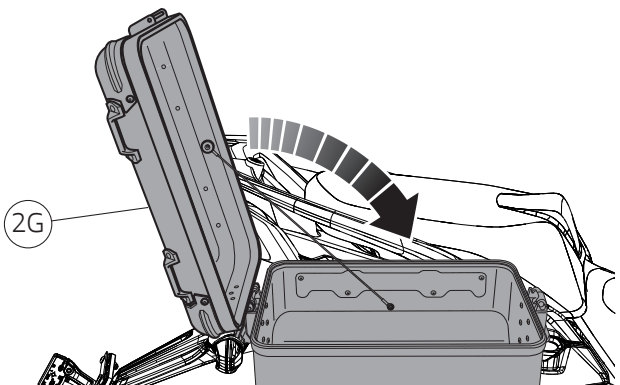

Y8

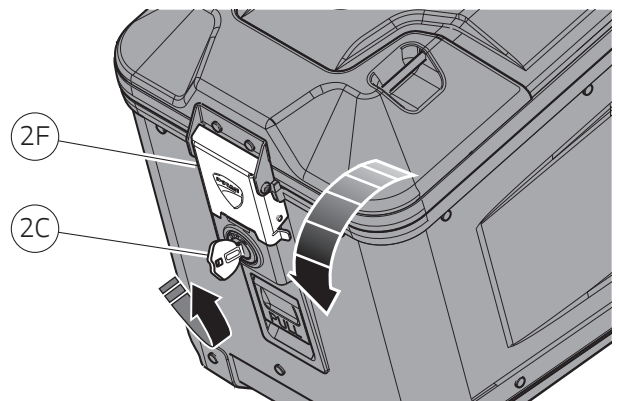

### Apertura valigie laterali

Per aprire la valigia laterale operare come segue. Inserire la chiave (2C) nella serratura della valigia e ruotarla in posizione di apertura, come indicato in figura (Y1). Sollevare la leva (2F), come indicato in figura (Y1). Sollevare il coperchio (2G). Il coperchio (2G) ha la possibilità di essere aperto da entrambi i lati della valigia laterale. Dopo aver sollevato il coperchio (2G) premere la leva (2H) posta sulla parte posteriore della valigia laterale, il coperchio (2G) può essere aperto come indicato in figura (Y4).

### Chiusura valigie laterali

Posizionare il coperchio (2G) sulla valigia laterale e operare come segue. Posizionare l'aggancio (2H) sull'apposito attacco, come indicato in figura (Y6). Richiudere il coperchio (2G), e spingere completamente la leva (2F) verso il basso, come indicato in figura (Y8). Ruotare la chiave in posizione di chiusura serratura. Estrarre la chiave.

### Side pannier opening

Open the side pannier as described below. Insert the key (2C) into pannier lock, and rotate it in the opening position, as shown in the figure (Y1). Lift lever (2F), as shown in the figure (Y1). Lift cover (2G). Cover (2G) can be opened on both sides of the pannier. After having lifted cover (2G), press lever (2H) located on the rear side of side pannier: cover (2G) can be opened as shown in the figure (Y4).

### Side pannier closing

Position cover (2G) on side pannier and proceed as follows. Position retainer (2H) on the special fitting, as shown in the figure (Y6). Close cover (2G), and push lever (2F) all the way down, as shown in the figure (Y8). Turn the key in the lock closing position. Remove the key.

## Tabella allestimenti/limiti di velocità



### Note

Il tipo di montaggio "flottante" è da ritenersi valido solo per i modelli Multistrada V4.



### Attenzione

Per i modelli Desert X, fare riferimento ai valori di velocità massima consentita indicati per i modelli Multistrada V4 con tipo di montaggio "fisso".



### Attenzione

Attenersi scrupolosamente alle indicazioni riportate in tabella in funzione all'allestimento presente sul motoveicolo.

Set valigie laterali	Set Top Case	Tipo di montaggio	V max (km/h)
-	X	-	180
X	-	Flottante	160
X	X		
X	-	Fisso	150
X	X		



### Attenzione

La velocità massima consentita con borse laterali "flottante", con e senza top case non deve superare i 160 Km/h (99.41 mph) e comunque dovrà essere nel rispetto dei limiti di legge. Il montaggio "flottante" è consigliato quando l'utilizzo prevalente della moto avviene su strada extraurbana/autostrada, si predilige la piacevolezza di guida e la stabilità ad alta velocità minimizzando l'effetto della presenza delle valigie sulla dinamica del veicolo. Evitare utilizzo off-road. Non superare la velocità massima indicata.



### Attenzione

La velocità massima consentita con borse laterali "fisse" con e senza top case non deve superare i 150 Km/h (93.20 mph) e comunque dovrà essere nel rispetto dei limiti di legge. Il montaggio "fisso" è consigliato per utilizzo misto stradale/off-road. La stabilità ad alta velocità e la piacevolezza di guida possono essere leggermente inferiori rispetto al montaggio "flottante". Non superare la velocità massima indicata.



### Attenzione

Pulire le borse laterali con uno straccio morbido e pulito utilizzando acqua tiepida e sapone. Evitare l'uso di agenti aggressivi o attrezzi ruvidi.



### Attenzione

Sistemare i bagagli in modo omogeneo, tenendo gli elementi più pesanti verso l'interno della borsa, onde evitare imprevedibili sbilanciamenti del veicolo.



### Attenzione

Per effettuare sulle valigie tutte le operazioni di apertura / chiusura o montaggio / smontaggio operare esclusivamente sulle apposite leve senza mai usare la chiave per trasmettere forza.



### Importante

Quando si effettua il lavaggio della moto è necessario rimuovere le borse laterali.

## Trim/speed limit table



### Notes

The "floating" assembly only applies to Multistrada V4 models.



### Warning

For Desert X models, refer to the maximum allowed speed values indicated for Multistrada V4 motorcycles with "fixed" assembly.



### Warning

Thoroughly comply with the indications specified in the table based on the trim of the vehicle.

Side pannier set	Top Case Set	Type of assembly	Max speed (km/h)
-	X	-	180
X	-	Floating	160
X	X		
X	-	Fixed	150
X	X		



### Warning

The maximum speed allowed with "floating" side panniers with and without the top case fitted to the bike must not exceed 160 Km/h (99.41 mph) and be within the limits set by the law. The "floating" assembly is recommended when the main use of the bike is on extra-urban/highway roads, when riding comfort and high speed stability are preferred, minimising the effect of the presence of the panniers on vehicle's dynamics. Avoid off-road use. Do not exceed the indicated maximum speed.



### Warning

The maximum speed allowed with "fixed" side panniers with and without the top case fitted to the bike must not exceed 150 Km/h (93.20 mph) and be within the limits set by the law. The "fixed" assembly is recommended for mixed road/off-road use. It may involve less high speed stability and riding comfort than "floating" installation. Do not exceed the indicated maximum speed.



### Warning

Clean the side panniers with a soft and clean cloth using lukewarm water and soap. Avoid using aggressive substances or rough tools.



### Warning

Evenly settle luggage, keep heavier items to the centre of the bag in order to avoid vehicle unbalance.



### Warning

To carry out all opening/closing or fitting/removal operations on the panniers, work only on the relevant levers and never use the key to transmit force.



### Important

When washing the bike, always remove side panniers.



# レース専用部品 ご注文書

## ご注文商品

1	P/N	商品名
2	P/N	商品名
3	P/N	商品名
4	P/N	商品名
5	P/N	商品名

## お客様ご記入欄

私は上記レース専用部品を下記車両に装着し、サーキット走行のみに利用し、一般公道には利用しません。

車台番号 ZDM	モデル名
お客様署名	ご注文日

## ドウカティ正規ネットワーク店記入欄

お客様に上記レース専用部品を販売し、レース専用部品のご利用方法を説明いたしました。

販売店署名	販売日	年	月	日
-------	-----	---	---	---

販売店様へお願い

- 上記ご記入の上、弊社アフターセールス部までFAXしてください。FAX : 03 - 6692 - 1317
- 取り付け車両 1台に 1枚でご使用ください。