

Kit montaggio antifurto - 96681051AA

Anti-theft system installation set- 96681051AA

Simbologia

Per una lettura rapida e razionale sono stati impiegati simboli che evidenziano situazioni di massima attenzione, consigli pratici o semplici informazioni. Prestare molta attenzione al significato dei simboli, in quanto la loro funzione è quella di non dovere ripetere concetti tecnici o avvertenze di sicurezza. Sono da considerare, quindi, dei veri e propri "promemoria". Consultare questa pagina ogni volta che sorgessero dubbi sul loro significato.



Attenzione

La non osservanza delle istruzioni riportate può creare una situazione di pericolo e causare gravi lesioni personali e anche la morte.



Importante

Indica la possibilità di arrecare danno al veicolo e/o ai suoi componenti se le istruzioni riportate non vengono eseguite.



Note

Fornisce utili informazioni sull'operazione in corso.

Riferimenti

I particolari evidenziati in grigio e riferimento numerico (Es. ①) rappresentano l'accessorio da installare e gli eventuali componenti di montaggio forniti a kit.

I particolari con riferimento alfabetico (Es. (A)) rappresentano i componenti originali presenti sul motoveicolo.

Tutte le indicazioni destro o sinistro si riferiscono al senso di marcia del motociclo.

Avvertenze generali



Attenzione

Le operazioni riportate nelle pagine seguenti devono essere eseguite da un tecnico specializzato o da un'officina autorizzata Ducati.



Attenzione

Le operazioni riportate nelle pagine seguenti se non eseguite a regola d'arte possono pregiudicare la sicurezza del pilota.



Note

Documentazione necessaria per eseguire il montaggio del Kit è il Manuale Officina, relativo al modello di moto in vostro possesso.



Note

Nel caso fosse necessaria la sostituzione di un componente del kit consultare la tavola ricambi allegata.

Symbols

The symbols used in this manual are aimed at making reading direct and easy. The symbols are used either to draw the reader's attention on potentially hazardous conditions, or to give practical advice or to supply general information. Pay the utmost attention to these symbols as they are used to remind of technical principles or safety measures which will not be repeated extensively. They must therefore be considered as "reminders". Check with this page in case of doubt about their meaning.



Warning

Failure to comply with these instructions may put you at risk and lead to severe injury or death.



Important

It indicates the possibility of damaging the motorcycle and/or its components if the instructions are not followed.



Notes

It supplies useful information about the operation in progress.

References

The parts highlighted in grey and with a reference number (e.g. ①) represent the accessory to be installed and any assembly components supplied with the kit.

The parts with alphabetic reference (e.g. (A)) represent the original components present on the motorcycle.

All left and right indications are referred to the motorcycle direction of travel (forward riding position).

General notes



Warning

The operations listed in the following pages must be carried out by a specialised technician or by a Ducati authorised service centre.



Warning

Carefully perform the operations on the following pages since they might negatively affect rider safety.



Notes

The Workshop Manual of your motorcycle model is the documentation required to assemble the Kit.



Notes

Should it be necessary to change any kit parts, please refer to the attached spare part table.



Warning

Operating, servicing and maintaining a passenger vehicle or off-highway motor vehicle can expose you to chemicals including engine exhaust, carbon monoxide, phthalates, and lead, which are known to the State of California to cause cancer and birth defects or other reproductive harm. To minimize exposure, avoid breathing exhaust, do not idle the engine except as necessary, service your vehicle in a well-ventilated area and wear gloves or wash your hands frequently when servicing your vehicle. For more information go to www.P65Warnings.ca.gov/passenger-vehicle.

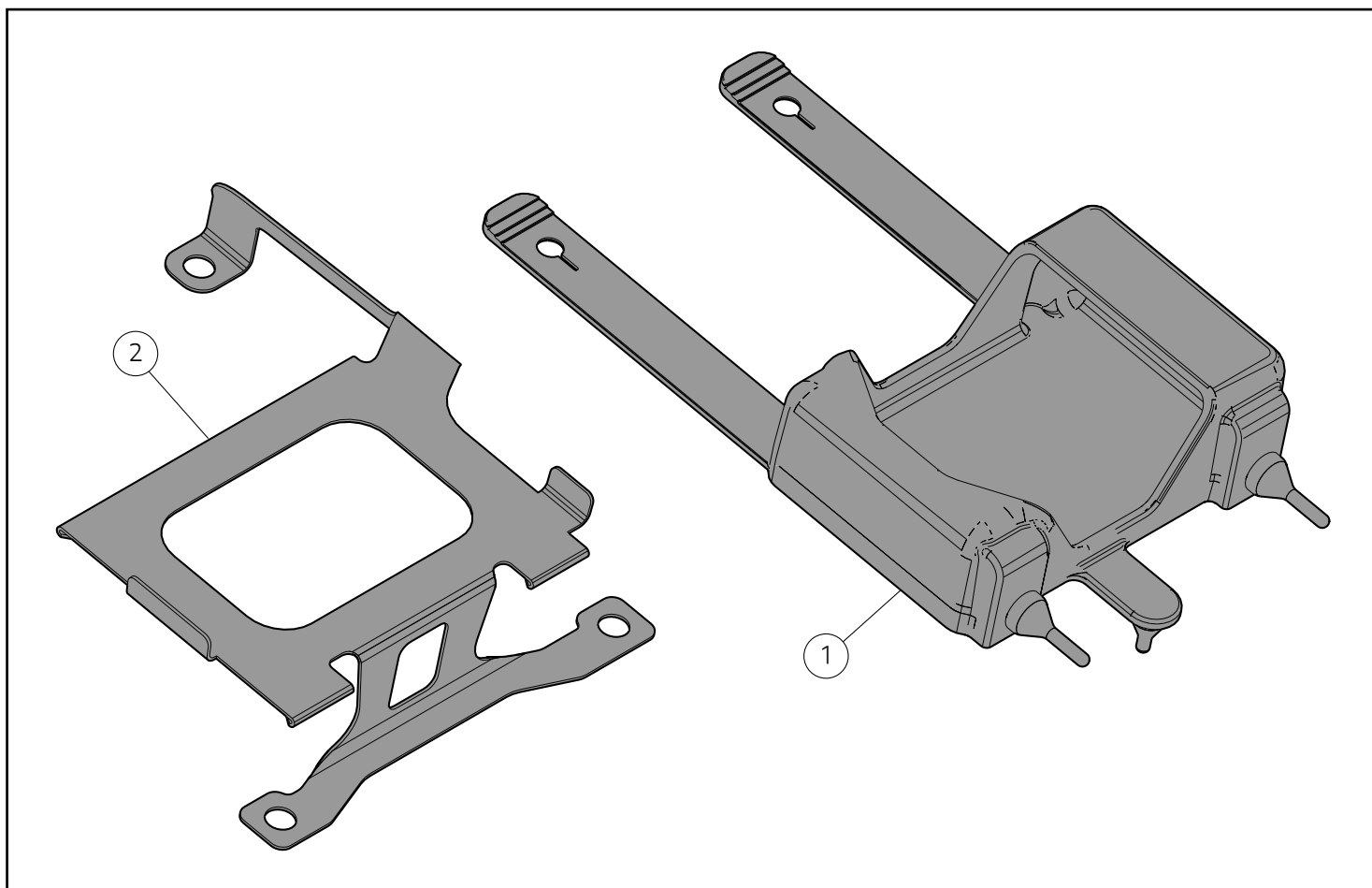

Importante

I componenti del kit possono essere soggetti ad aggiornamenti; consultare il DCS (Dealer Communication System) per avere informazioni sempre aggiornate.

Importante

Il presente set montaggio antifurto, deve essere abbinato al set antifurto, composto da centralina e telecomandi, adeguato al modello di motoveicolo in possesso.

Important

The parts of the kit can be updated; for information always up to date, please refer to DCS (Dealer Communication System).

Important

This anti-theft system assembly kit must be combined with the anti-theft system set, consisting of control unit and remote controls, suitable for the concerned bike.

Pos.	Denominazione	Name
1	Supporto antivibrante	Vibration damping support
2	Staffa	Bracket

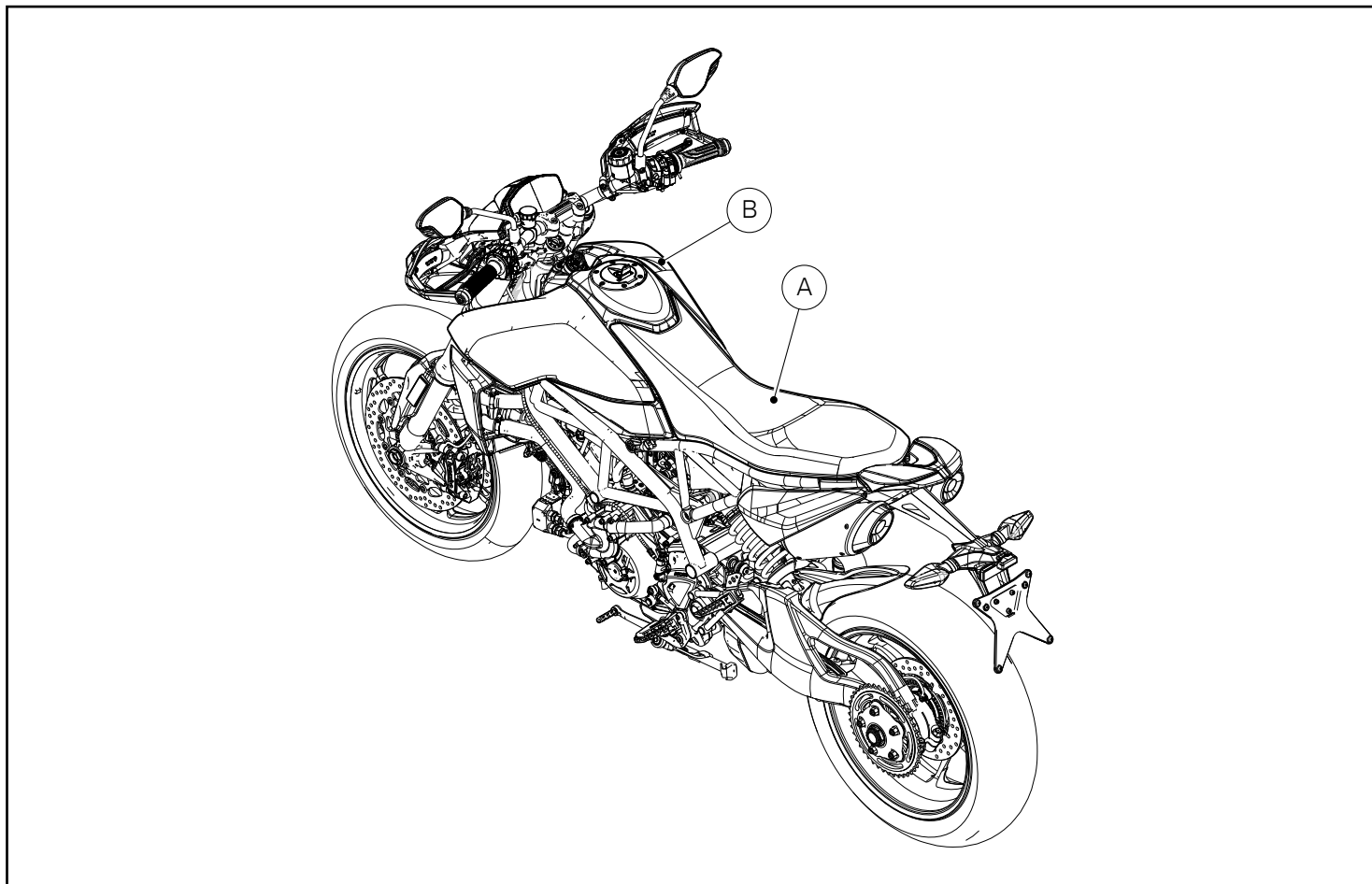

Smontaggio componenti originali

Smontaggio sella

Per le procedure di smontaggio della sella (A), fare riferimento a quanto riportato sul manuale officina alla sezione "Smontaggio sella".

Smontaggio serbatoio

Per le procedure di smontaggio del gruppo serbatoio (B), fare riferimento a quanto riportato sul manuale officina alla sezione "Smontaggio serbatoio carburante".

Removing the original components

Removing the seat

To remove the seat (A) refer to the instructions on the workshop manual under section "Removing the seat".

Removing the tank

To remove tank unit (B) refer to the instructions on the workshop manual under section "Removing the fuel tank".

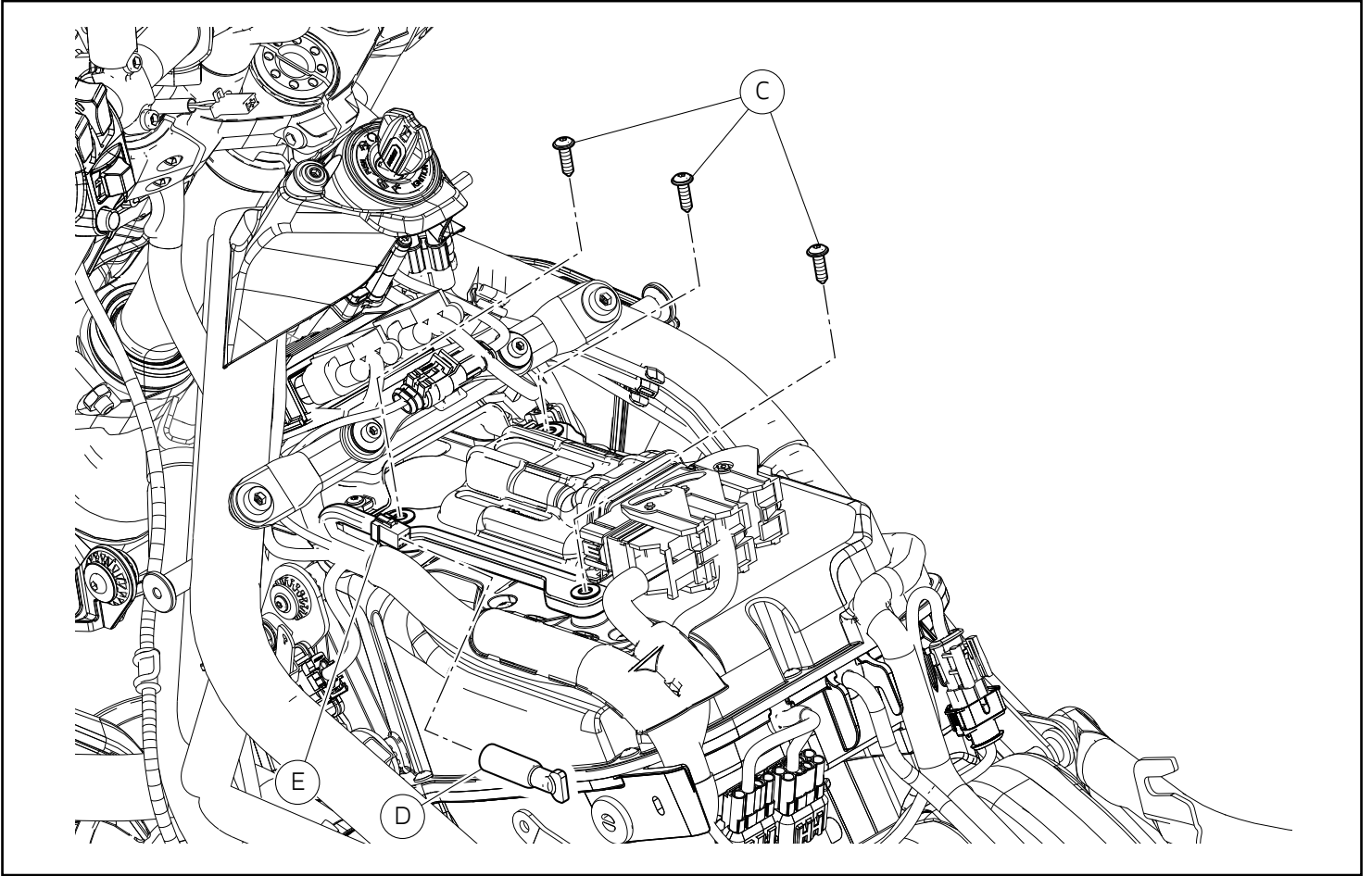

Rimuovere e conservare le n.3 viti (C). Rimuovere il tappo (D) dal connettore (E) del cablaggio principale.

Remove and keep the no.3 screws (C). Remove cap (D) from main wiring connector (E).

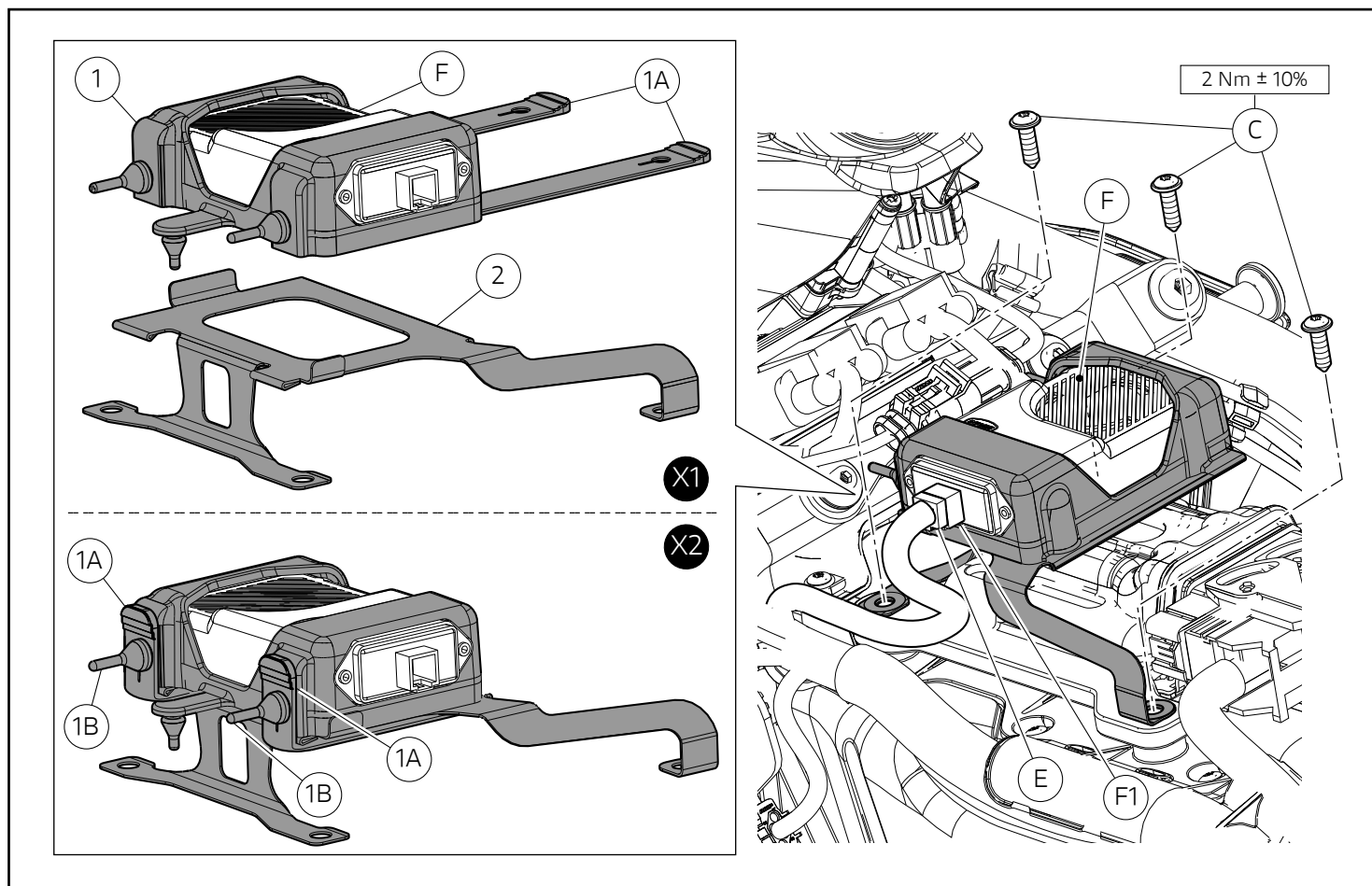

Montaggio componenti kit

● Importante

Verificare, prima del montaggio, che tutti i componenti risultino puliti e in perfetto stato. Adottare tutte le precauzioni necessarie per evitare di danneggiare qualsiasi parte nella quale ci si trova ad operare.

Montaggio gruppo centralina

Inserire la centralina (F), presente nel set antifurto adeguato al modello di motoveicolo in possesso, nel supporto antivibrante (1).

Posizionare il gruppo centralina sulla staffa (2) come indicato nel riquadro (X1). Far passare le cinghie di fissaggio (1A) del supporto (1) sotto la staffa (2). Bloccare il supporto (1) agganciando le cinghie (1A) alle poppette (1B) come indicato nel riquadro (X2).

Posizionare il gruppo centralina (1) appena assemblato, orientandolo come mostrato in figura. Impuntare le n.3 viti originali (C). Serrare le n.3 viti (C) alla coppia indicata.

Collegare lo spinotto (E) alla presa (F1) della centralina (F).

Assembling the kit components

● Important

Before assembling, check that all parts are clean and in good conditions. Adopt all necessary precautions to avoid damaging any part you are working on.

Control unit assembly installation

Insert control unit (F), supplied with the anti-theft system set suitable to the concerned vehicle, inside vibration damping support (1).

Position control unit assembly on bracket (2), as shown in the box (X1). Route fastening belts (1A) of mount (1) below bracket (2). Fasten the support (1) by engaging the belts (1A) to the poppets (1B), as indicated in the box (X2).

Position the just-assembled control unit assembly (1), aiming it as shown in the figure. Start no.3 original screws (C). Tighten no.3 screws (C) to the specified torque.

Connect pin (E) to control unit (F) socket (F1).

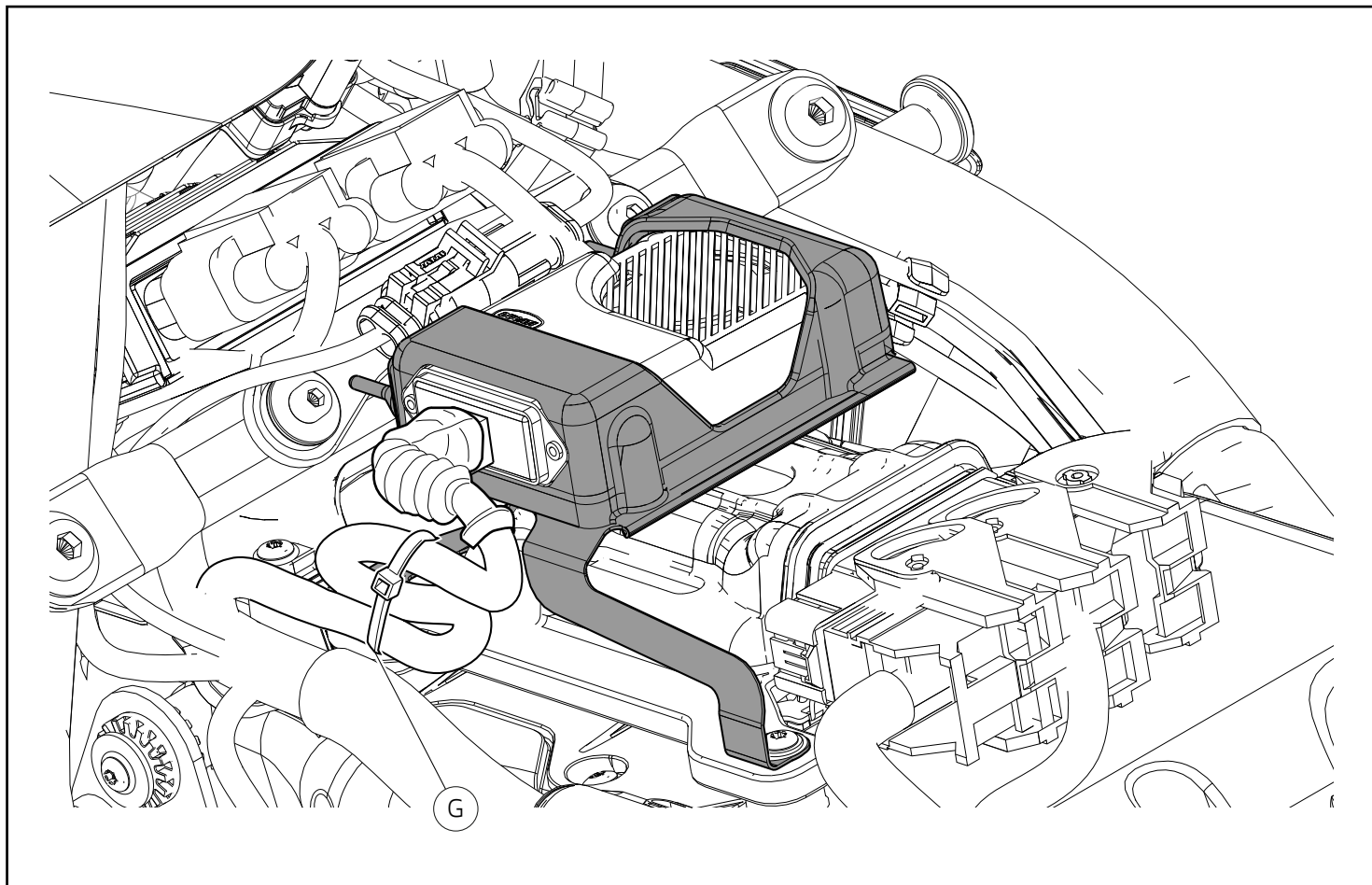

● Importante

Applicare una fascetta a strappo in nylon (G) e fascettare mantenendo il cavo quanto più vicino al gruppo centralina appena insatllato.

Attivazione/Disattivazione antifurto

Collegare lo strumento di diagnosi al connettore acquisizione dati presente sul motoveicolo. Avviare il software di diagnosi sul PC. Recarsi nella sezione "Autodiagnosi" della centralina BBS e nella pagina "Regolazioni" è disponibile la funzione "Abilitazione/Disabilitazione presenza Allarme".

● Important

Apply the nylon self-locking tie (G) and fasten by keeping cable as close as possible to the just-installed control unit assembly.

Anti-theft system enabling/disabling

Connect the diagnosis instrument to the data acquisition socket present on motorcycle. Start the diagnosis software on the PC. Go to the "Self-Diagnosis" section of the BBS control unit, the "Alarm presence Enabling/Disabling" function is available in the "Settings" page.

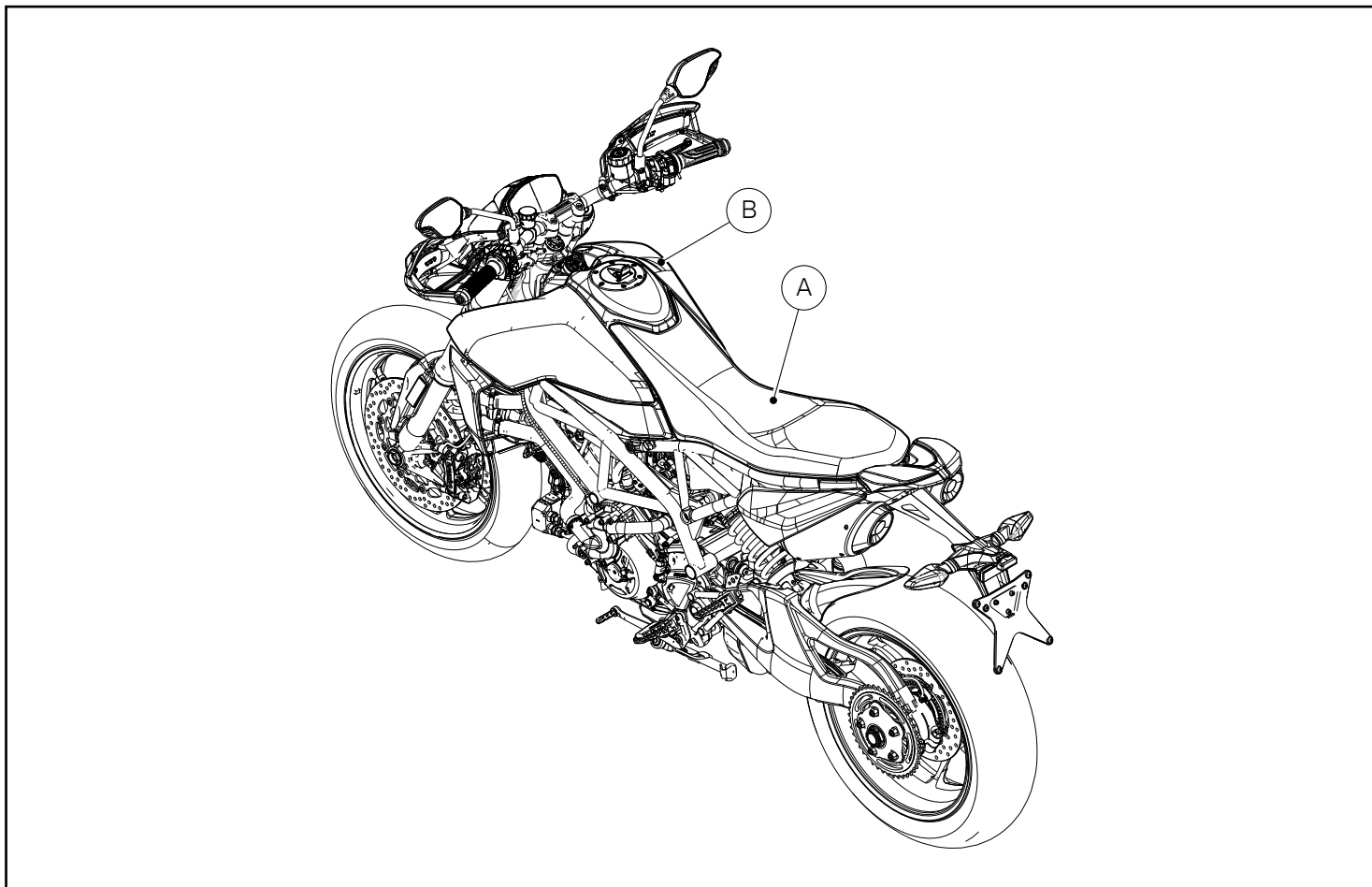

Rimontaggio serbatoio

Per le procedure di rimontaggio del gruppo serbatoio (B), fare riferimento a quanto riportato sul manuale officina alla sezione "Rimontaggio serbatoio carburante".

Rimontaggio sella

Per le procedure di rimontaggio della sella (A), fare riferimento a quanto riportato sul manuale officina alla sezione "Rimontaggio sella".

Refitting the tank

To refit tank unit (B) refer to the instructions on the workshop manual under section "Refitting the fuel tank".

Refitting the seat

To refit the seat (A) refer to the instructions on the workshop manual under section "Refitting the seat".

レース専用部品 ご注文書

ご注文商品

1	P/N	商品名
2	P/N	商品名
3	P/N	商品名
4	P/N	商品名
5	P/N	商品名

お客様ご記入欄

私は上記レース専用部品を下記車両に装着し、サーキット走行のみに利用し、一般公道には利用しません。

車台番号 ZDM	モデル名
お客様署名	ご注文日

ドウカティ正規ネットワーク店記入欄

お客様に上記レース専用部品を販売し、レース専用部品のご利用方法を説明いたしました。

販売店署名	販売日	年	月	日
-------	-----	---	---	---

販売店様へお願い

- 上記ご記入の上、弊社アフターセールス部までFAXしてください。FAX : 03 - 6692 - 1317
- 取り付け車両 1台に 1枚でご使用ください。

Kit montaggio antifurto / Anti-theft system assembly kit / Kit de pose antivol / Montagekit Diebstahlsicherung / Conjunto para a montagem do dispositivo antirroubo / Kit montaje antirrobo / 盗難防止装置取り付けキット - 96681051AA

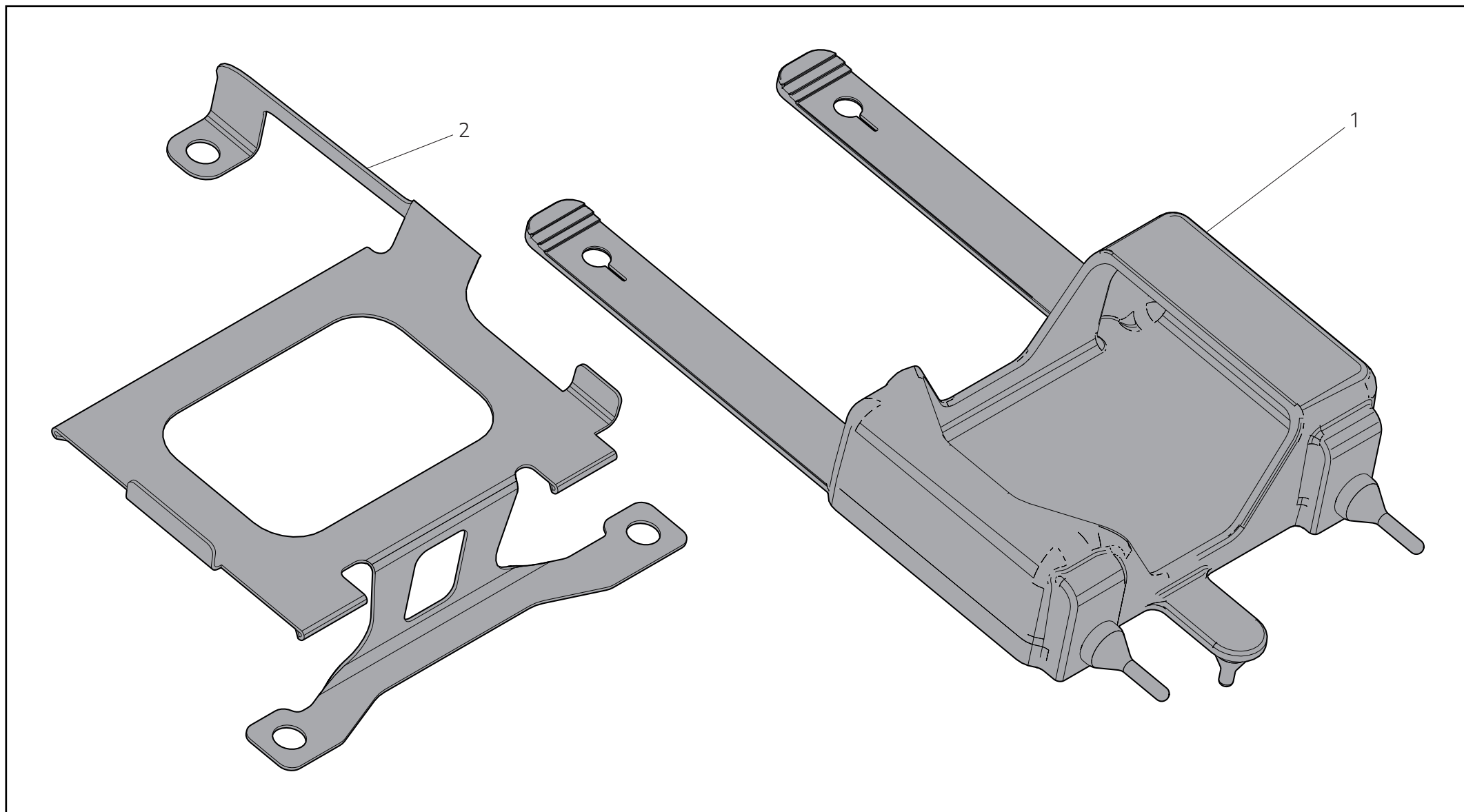

Pos.	Art.-Nr.	Denominazione	Name	Dénomination	Bezeichnung	Denominação	Denominación	名称	Q.ty
1	86611531A	Supporto antivibrante	Vibration damping support	Support antivibratoire	Schwingungsdämpfender Halter	Suporte antivibração	Soporte antivibrante	耐震サポート	1
2	97612401AA	Staffa	Bracket	Bride	Bügel	Braçadeira	Sostén	ブラケット	1