

Set GPS - 96580231AA  
 Set GPS e DDA - 96580221AA  
 GPS set - 96580231AA  
 GPS and DDA set - 96580221AA

## Simbologia

Per una lettura rapida e razionale sono stati impiegati simboli che evidenziano situazioni di massima attenzione, consigli pratici o semplici informazioni. Prestare molta attenzione al significato dei simboli, in quanto la loro funzione è quella di non dovere ripetere concetti tecnici o avvertenze di sicurezza. Sono da considerare, quindi, dei veri e propri "promemoria". Consultare questa pagina ogni volta che sorgessero dubbi sul loro significato.



### Attenzione

La non osservanza delle istruzioni riportate può creare una situazione di pericolo e causare gravi lesioni personali e anche la morte.



### Importante

Indica la possibilità di arrecare danno al veicolo e/o ai suoi componenti se le istruzioni riportate non vengono eseguite.



### Note

Fornisce utili informazioni sull'operazione in corso.

## Riferimenti

I particolari evidenziati in grigio e riferimento numerico (Es. ①) rappresentano l'accessorio da installare e gli eventuali componenti di montaggio forniti a set.

I particolari con riferimento alfabetico (Es. Ⓐ) rappresentano i componenti originali presenti sul motoveicolo.

Tutte le indicazioni destro o sinistro si riferiscono al senso di marcia del motociclo.

## Avvertenze generali



### Attenzione

Le operazioni riportate nelle pagine seguenti devono essere eseguite da un tecnico specializzato o da un'officina autorizzata Ducati.



### Attenzione

Le operazioni riportate nelle pagine seguenti se non eseguite a regola d'arte possono pregiudicare la sicurezza del pilota.



### Note

Documentazione necessaria per eseguire il montaggio del Set è il Manuale Officina, relativo al modello di moto in vostro possesso.



### Note

Nel caso fosse necessaria la sostituzione di un componente del set consultare la tavola ricambi allegata.

## Symbols

To allow quick and easy consultation, this manual uses graphic symbols to highlight situations in which maximum care is required, as well as practical advice or information. Pay attention to the meaning of the symbols since they serve to avoid repeating technical concepts or safety warnings throughout the text. The symbols should therefore be seen as real "reminders". Please refer to this page whenever in doubt as to their meaning.



### Warning

Failure to comply with these instructions may put you at risk and lead to severe injury or even death.



### Important

Failure to comply with these instructions may lead to serious damage to the motorcycle and/or its components.



### Notes

It provides useful information about the current operation.

## References

The parts highlighted in grey and with a reference number (e.g. ①) represent the accessory to be installed and any assembly components supplied with the set.

The parts with alphabetic reference (e.g. Ⓐ) represent the original components present on the motorcycle.

All left and right indications are referred to the motorcycle direction of travel (forward riding position).

## General notes



### Warning

The operations listed in the following pages must be carried out by a specialised technician or by a Ducati authorised service centre.



### Warning

Carefully perform the operations on the following pages since they might negatively affect rider safety.



### Notes

The Workshop Manual specific for your bike model is the documentation required to assemble the set.



### Notes

If a set component needs to be replaced, refer to the attached spare parts table.



### Warning

Operating, servicing and maintaining a passenger vehicle or off-highway motor vehicle can expose you to chemicals including engine exhaust, carbon monoxide, phthalates, and lead, which are known to the State of California to cause cancer and birth defects or other reproductive harm. To minimize exposure, avoid breathing exhaust, do not idle the engine except as necessary, service your vehicle in a well-ventilated area and wear gloves or wash your hands frequently when servicing your vehicle. For more information go to [www.P65Warnings.ca.gov/passenger-vehicle](http://www.P65Warnings.ca.gov/passenger-vehicle).

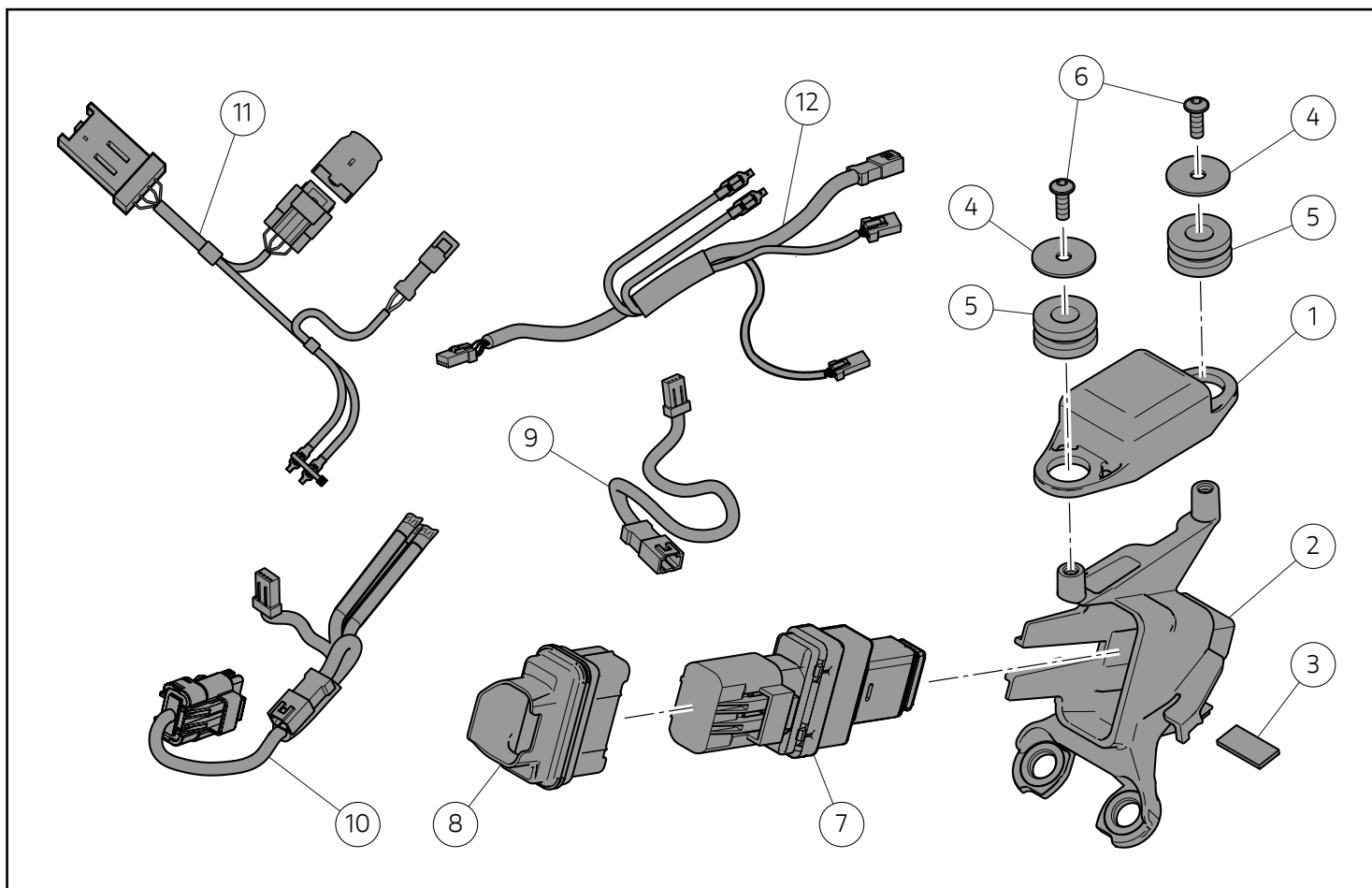

### ● Importante

Il seguente accessorio, deve essere installato in abbinamento al set cover sella passeggero, per motoveicoli Panigale V2 e Streetfighter V4.

### ● Importante

I componenti del set possono essere soggetti ad aggiornamenti; consultare il DCS (Dealer Communication System) per avere informazioni sempre aggiornate.

### ● Important

The following accessory must be installed together with the passenger seat cover set for Panigale V2 and Streetfighter V4 motorcycles.

### ● Important

Set components may be subject to upgrades; refer to the DCS (Dealer Communication System) for updated information.

Pos.	Denominazione	Name
1	Centralina GPS	GPS control unit
2	Supporto GPS	GPS support
3	Tampone	Buffer
4	Rosetta	Washer
5	Gommino	Rubber element
6	Vite AF M3.5x10	Self-tapping screw M3.5x10
7	DDA 16MB	DDA 16 MB
8	Cuffia	Rubber gaiter
9	Cablaggio GPS	GPS wiring
10	Cablaggio	Wiring
11	Cablaggio	Wiring
12	Cablaggio	Wiring

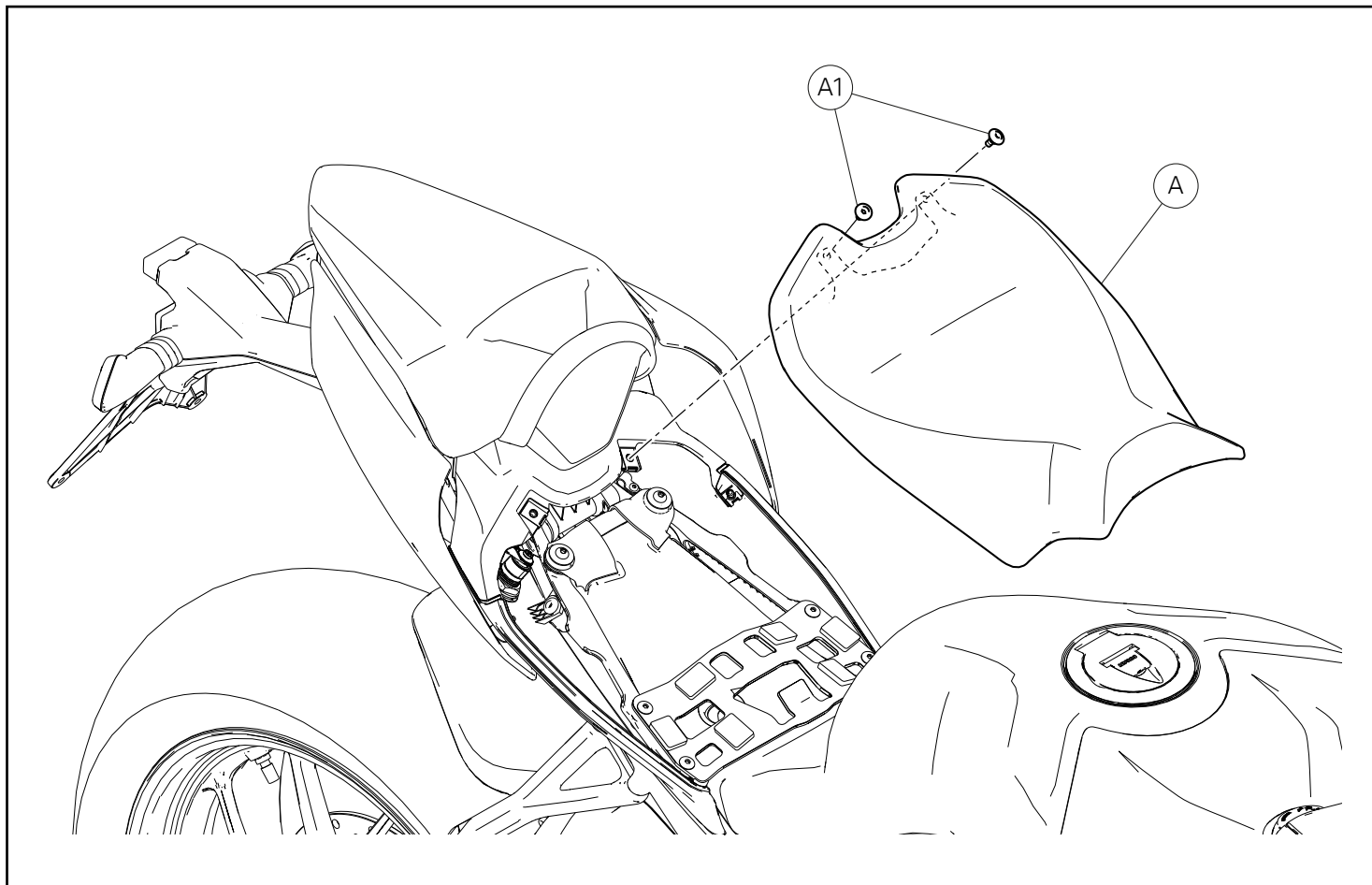

## Smontaggio componenti originali

### Note

La procedura di smontaggio dei componenti originali è la stessa per tutti i motoveicoli, per cui viene utilizzata, come esempio, la procedura da adottare sul modello Panigale V4.

### Smontaggio sella pilota

Sollevarre i n.2 lembi posteriori della sella pilota (A) e svitare le n.2 viti (A1). Rimuovere la sella pilota (A).

## Removing the original components

### Notes

The original component removal procedure is the same for all the motorcycles. The procedure for the Panigale V4 model will be described here as a general example.

### Removing the rider seat

Lift the 2 rear edges of the rider seat (A) and loosen the 2 screws (A1). Remove the rider seat (A).

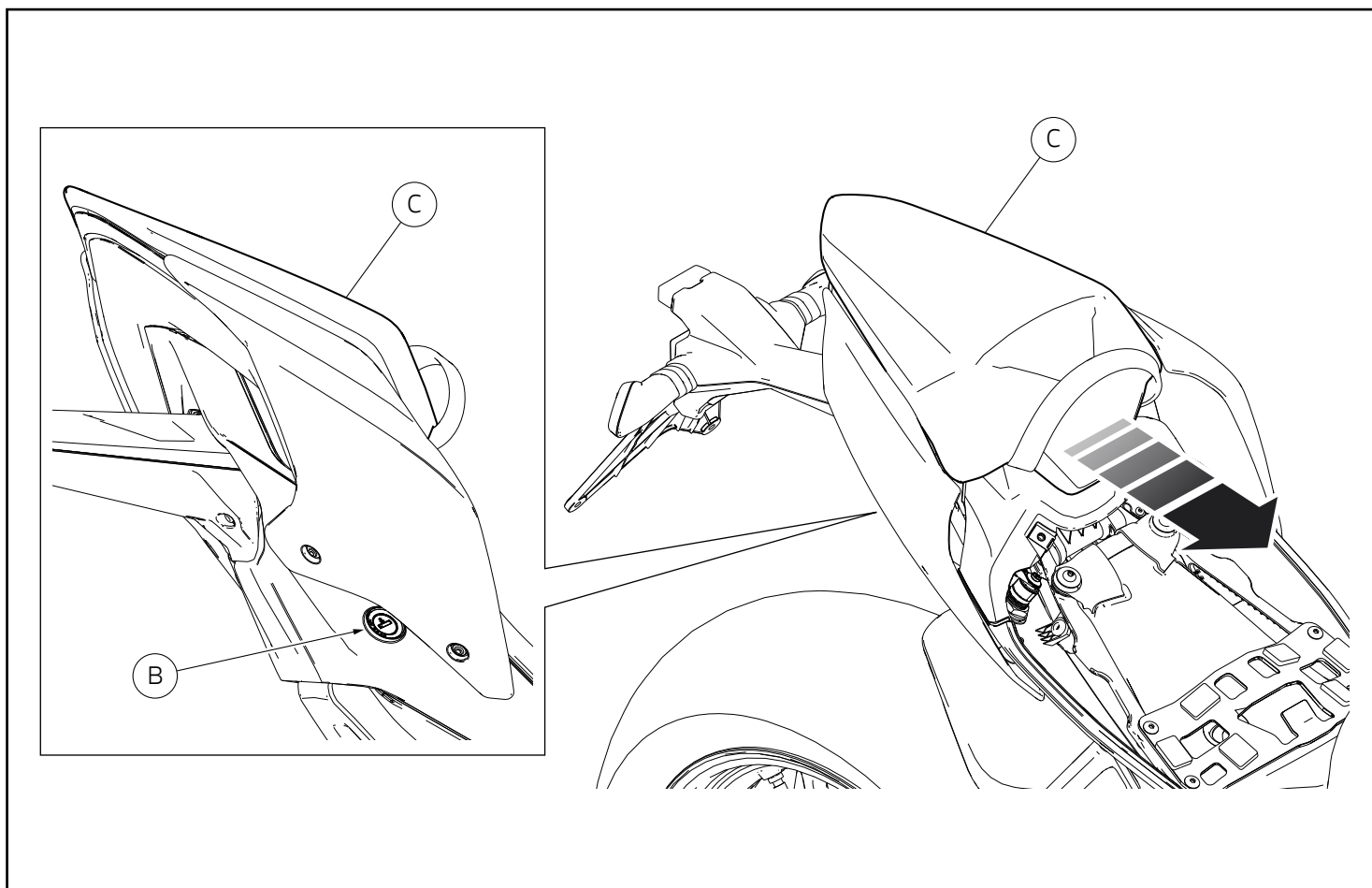

### Smontaggio sella passeggero

Inserire la chiave nella serratura (B) e ruotarla fino a sentire lo scatto di sgancio della sella passeggero (C). Rimuovere la sella passeggero (C), sfilandola verso l'anteriore del motoveicolo.

### Removing the passenger seat

Insert the key into the seat lock (B) and turn it until the passenger seat catch (C) disengages with an audible click. Remove passenger seat (C) sliding it towards the motorcycle front side.

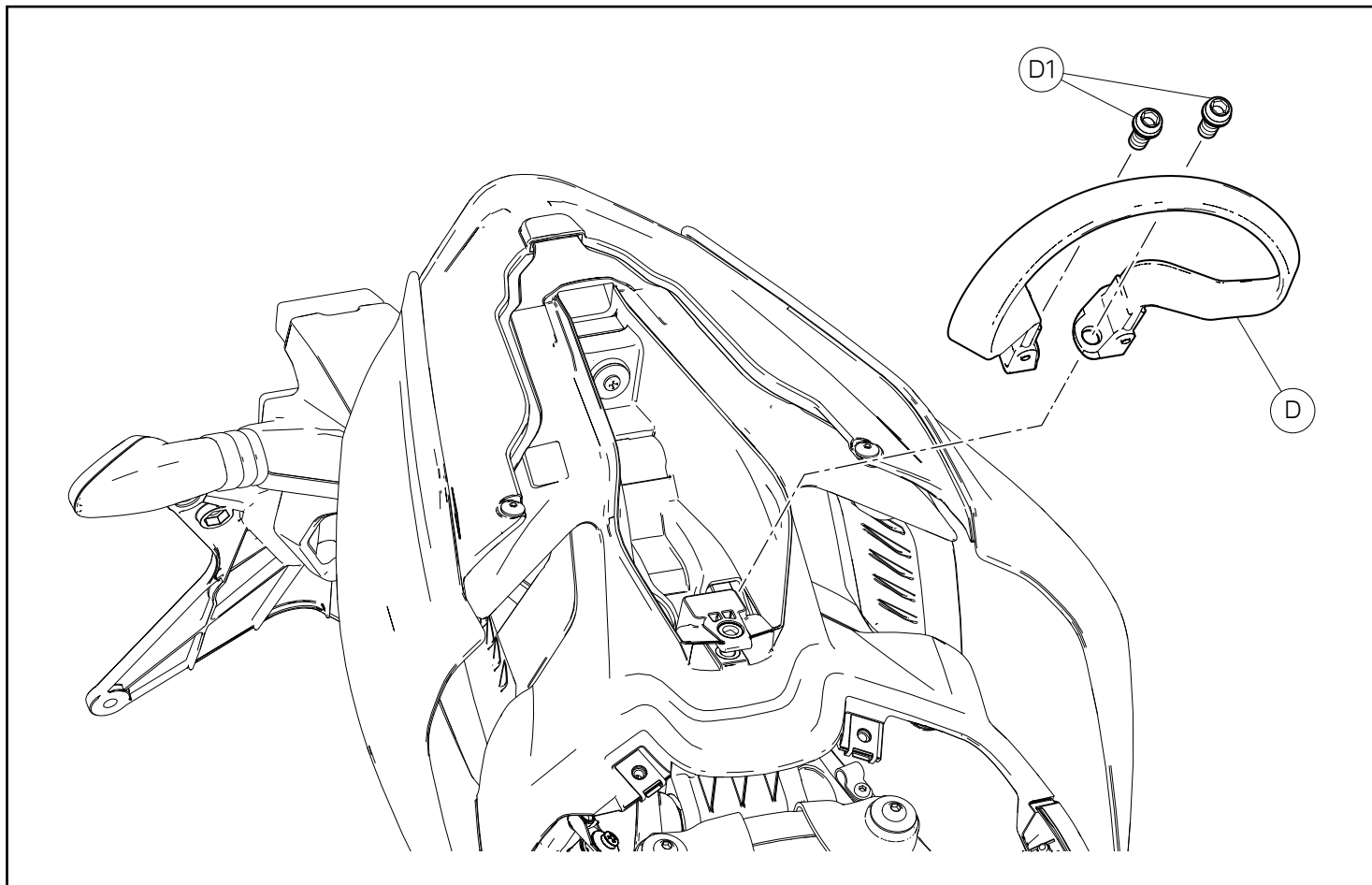

### Smontaggio cinghietto passeggero

Svitare le n.2 viti (D1) e rimuovere il cinghietto passeggero (D).

### Removing the passenger seat strap

Loosen no.2 screws (D1) and remove passenger seat strap (D).

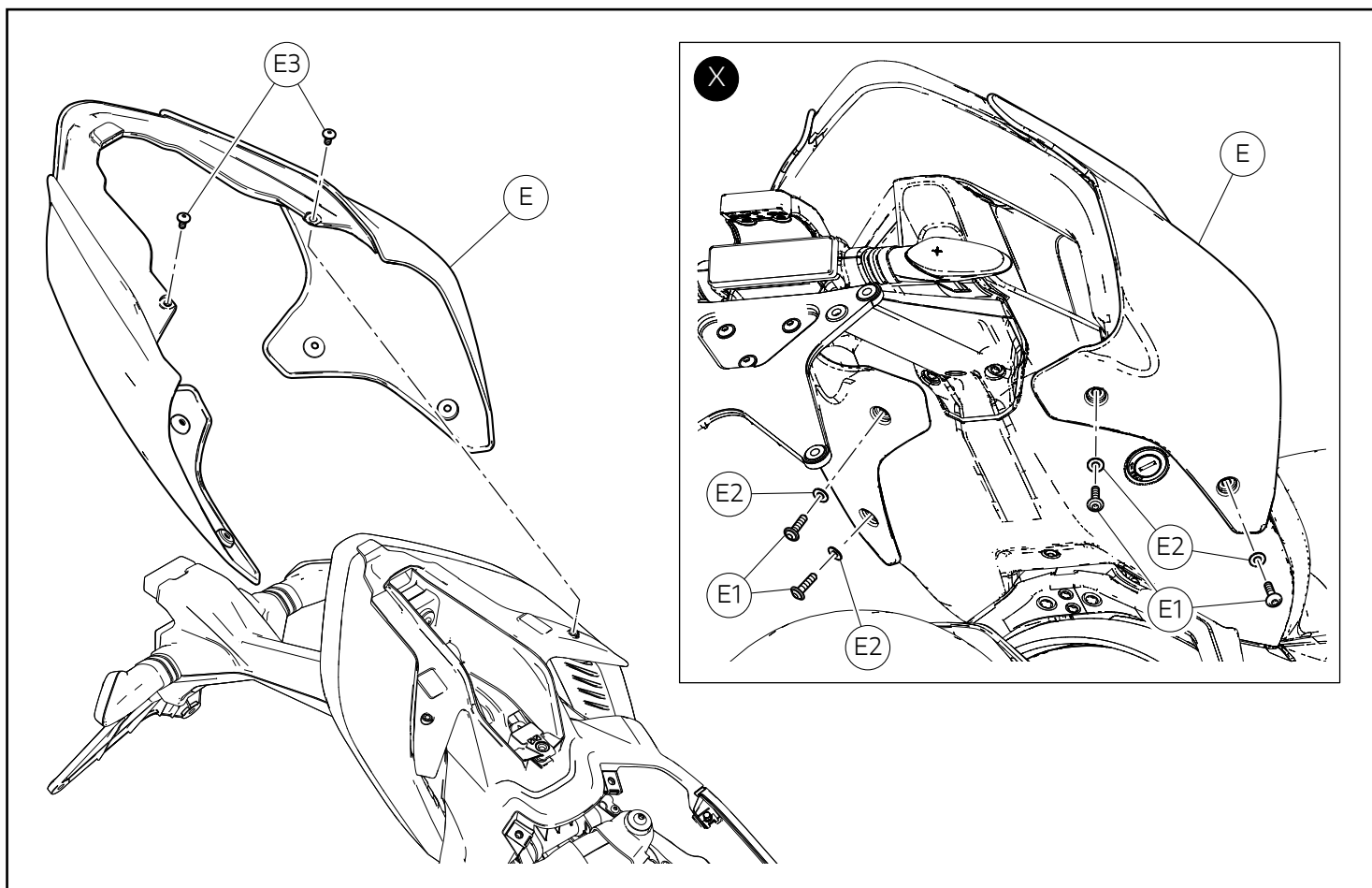

### ● Importante

Questa operazione è da effettuare solo su motoveicolo in configurazione biposto.

#### Smontaggio assieme fianchetti posteriori

Svitare le n.4 viti (E1) con rosette in nylon (E2) di fissaggio inferiore assieme fianchetti posteriori (E), come mostrato nel riquadro (X). Svitare le n.2 viti (E3) e rimuovere l'assieme fianchetti posteriori (D), sfilandolo verso il posteriore del motoveicolo. Recuperare le n.4 viti (E1) e le n.4 rosette in nylon (E2).

### ● Important

This operation must be carried out only on motorcycle in twin-seater configuration.

#### Removing the rear side body panel assembly

Loosen no.4 screws (E1) with nylon washers (E2) for the lower fastening of the rear side body panel assembly (E), as shown in the box (X). Loosen no.2 screws (E3) and remove the rear side body panel assembly (D) sliding it towards motorcycle rear end. Collect no.4 screws (E1) and no.4 Nylon washers (E2).

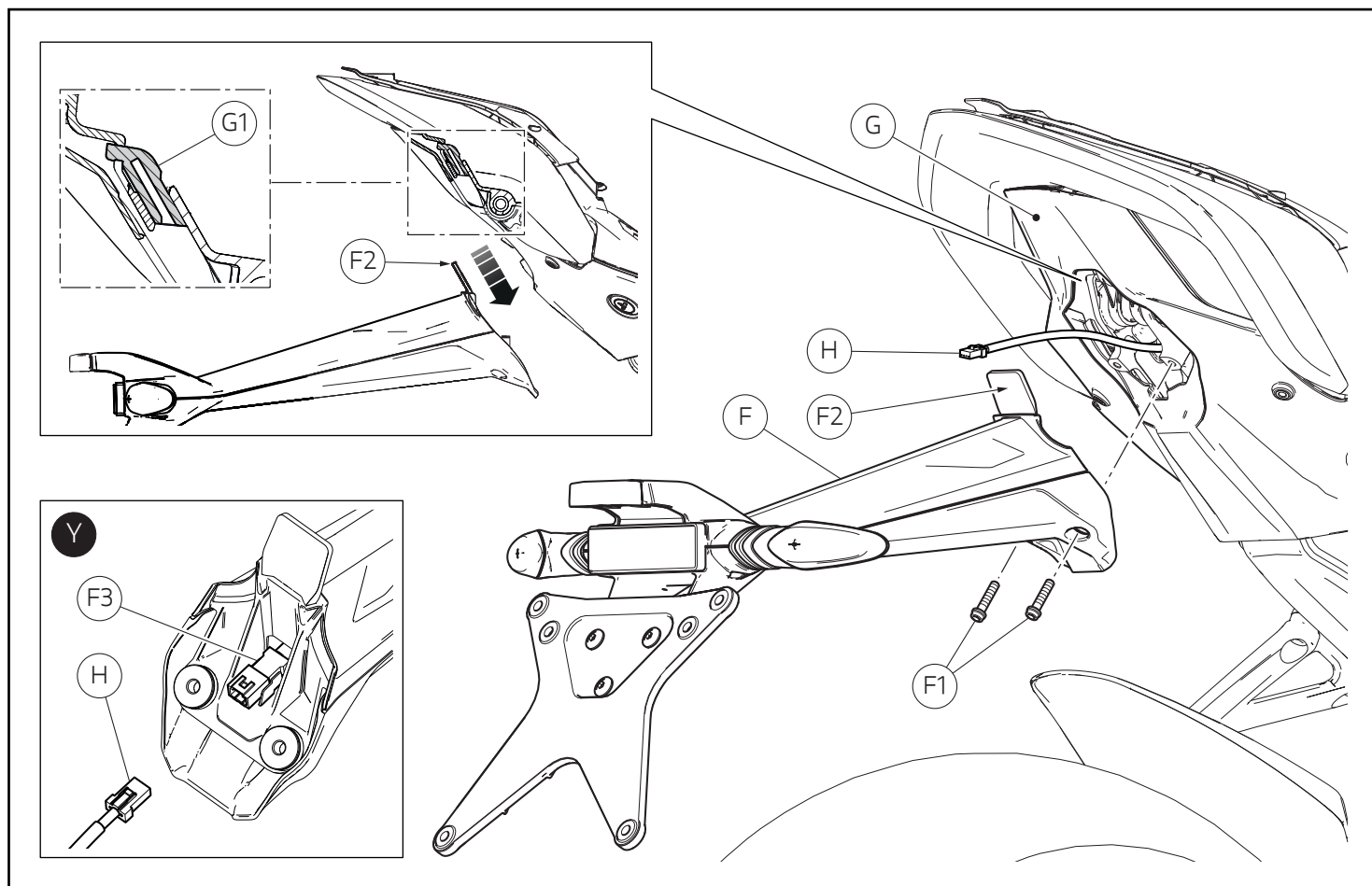

### Smontaggio gruppo portatarga (Panigale V4 MY 18)

Svitare le n.2 viti (F1) e smontare il gruppo portatarga (F) dalla cover inferiore codone (G), sfilando verso il basso l'estremità (F2) dal tampone (G1). Scollegare la spina del cablaggio posteriore (H) dalla presa del cablaggio gruppo portatarga (F3), come mostrato nel riquadro (Y).

### Removing the number plate holder assembly (Panigale V4 MY 18)

Loosen no.2 screws (F1) and remove number plate holder assembly (F) from the tail guard lower cover (G), extracting end (F2) from rubber block (G1) downwards. Disconnect the pin of the rear wiring (H) from the socket of the number plate holder assembly wiring (F3), as shown in box (Y).

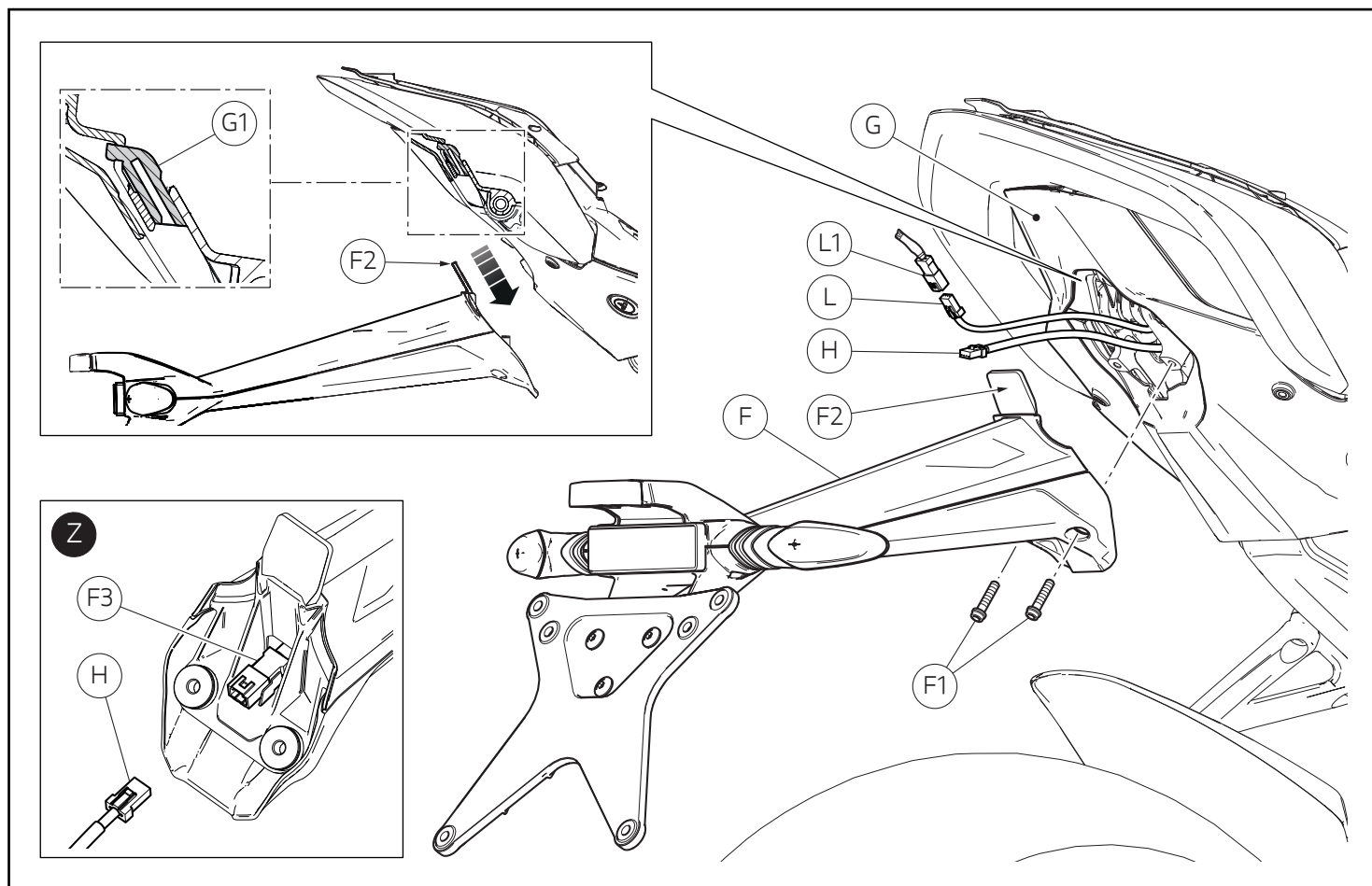

**Smontaggio gruppo portatarga  
(Panigale V4 >= MY19 - Panigale V2 - Streetfighter V4 -  
Streetfighter V2)**

Svitare le n.2 viti (F1) e smontare il gruppo portatarga (F) dalla cover inferiore codone (G), sfilando verso il basso l'estremità (F2) dal tampone (G1). Scollegare la spina del cablaggio posteriore (H) dalla presa del cablaggio gruppo portatarga (F3), come mostrato nel riquadro (Z). Rimuovere il tappo (L1) dal connettore ramo cablaggio GPS (L).

**Removing the number plate holder assembly  
(Panigale V4 >= MY19 - Panigale V2 - Streetfighter  
V4 - Streetfighter V2)**

Loosen no.2 screws (F1) and remove number plate holder assembly (F) from the tail guard lower cover (G), extracting end (F2) from rubber block (G1) downwards. Disconnect the pin of the rear wiring (H) from the socket of the number plate holder assembly wiring (F3), as shown in box (Z). Remove the plug (L1) from the GPS wiring branch connector (L).



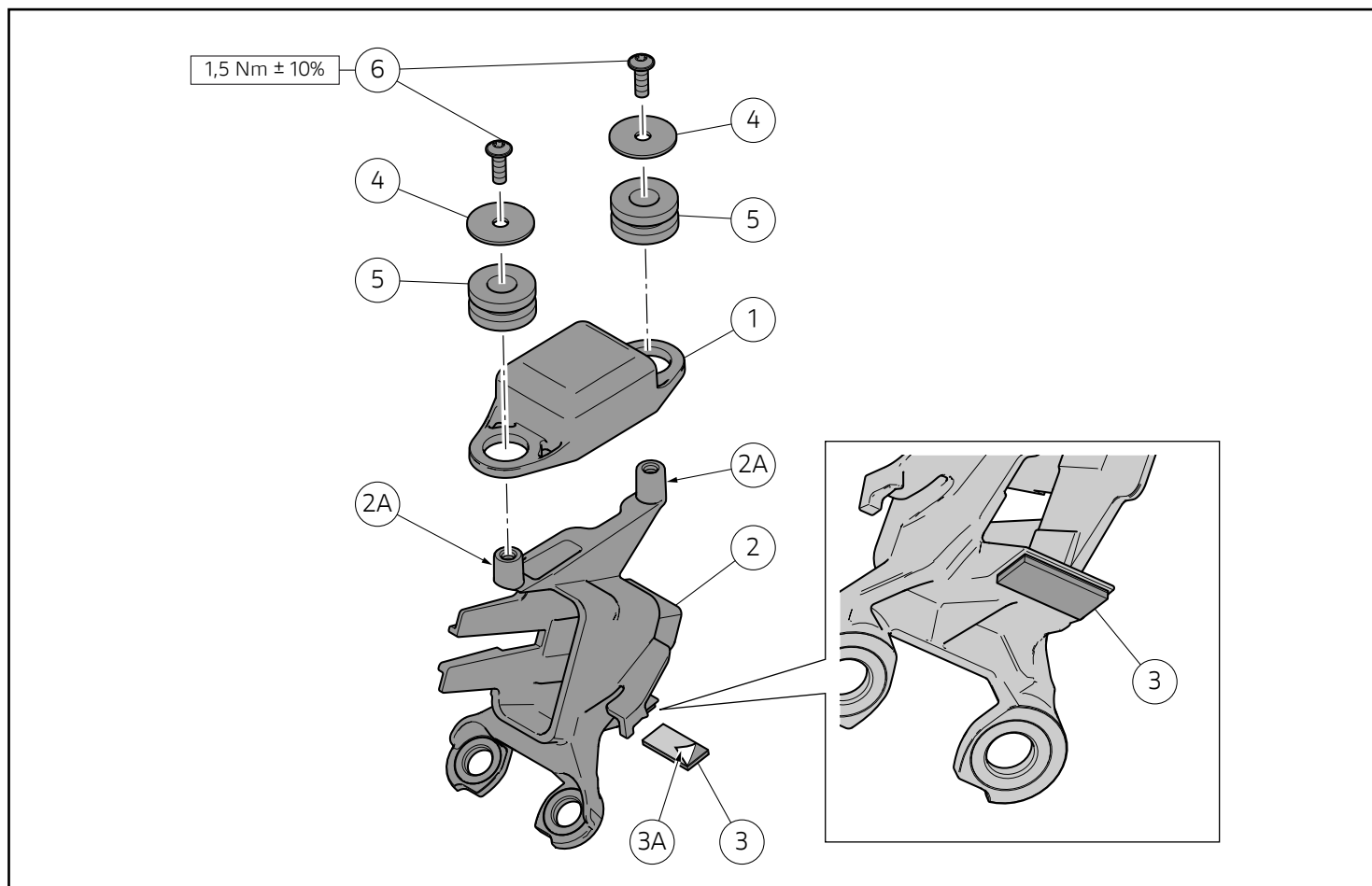

## Montaggio componenti set

### ● Importante

Verificare, prima del montaggio, che tutti i componenti risultino puliti e in perfetto stato. Adottare tutte le precauzioni necessarie per evitare di danneggiare qualsiasi parte nella quale ci si trova ad operare.

### 👁 Note

La procedura di montaggio dei componenti set è la stessa per tutti i motoveicoli, per cui viene utilizzata, come esempio, la procedura da adottare sul modello Panigale V4.

## Premontaggio centralina GPS

### 👁 Note

In caso di difficoltà durante il montaggio dei particolari in gomma, è raccomandato l'utilizzo di KLÜBERPLUS S 06/100, avendo cura di utilizzare una quantità di prodotto strettamente necessaria al compimento dell'operazione.

Rimuovere la pellicola protettiva (3A) dal tampone (3), prestando attenzione a non toccare con le dita la superficie adesiva. Applicare il tampone (3) sulla parte inferiore del supporto GPS (2), come mostrato in figura. Premontare i n.2 gommini antivibranti (5) nei fori della centralina GPS (1). Montare la centralina GPS (1), orientandola come mostrato in figura, inserendone i n.2 gommini antivibranti (5) sulle n.2 colonnette (2A). Inserire le rosette (4) sul filetto delle n.2 viti (6). Fissare il dispositivo GPS (1) impuntando le n.2 viti (6). Serrare le n. 2 viti (6) alla coppia indicata. Premontare il dispositivo DDA (7) sulla cuffia (8). Montare il dispositivo GPS (1) premontato, sul supporto GPS, fino a battuta.

## Assembling the set components

### ● Important

Before assembly, make sure that all parts are clean and in perfect conditions. Take all the necessary measures to avoid damaging any part you are working on.

### 👁 Notes

The set component assembly procedure is the same for all the motorcycles. The procedure for the Panigale V4 model will be described here as a general example.

## GPS control unit pre-assembly

### 👁 Notes

If rubber elements prove difficult to fit, the application of KLÜBERPLUS S 06/100 is recommended, just as necessary for the operation.

Remove the protective film (3A) from the rubber block (3) and take care not to touch the adhesive surface with your fingers. Apply the rubber block (3) onto the lower side of GPS support (2), as shown in the figure. Pre-fit no. 2 vibration dampers (5) in the holes of GPS control unit (1). Fit the GPS control unit (1), aiming it as shown in the figure and inserting its 2 vibration dampers (5) on the 2 stud bolts (2A). Insert the washers (4) on the thread of the 2 screws (6). Fasten the GPS device (1) by starting the 2 screws (6). Tighten no. 2 screws (6) to the specified torque. Pre-fit the DDA device (7) on rubber gaiter (8). Fit the pre-assembled GPS device (1) on the GPS support bringing it fully home.

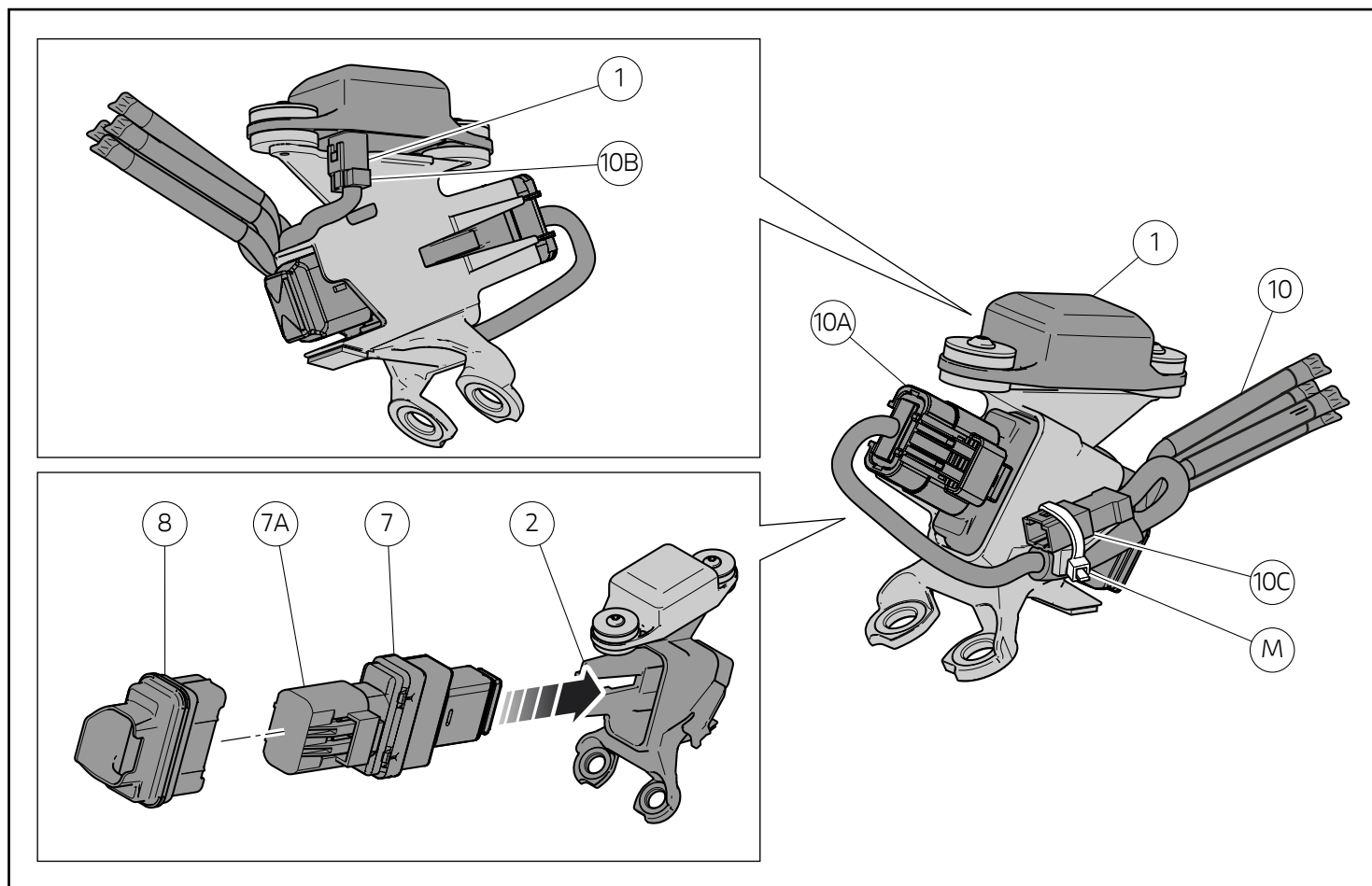

### Premontaggio dispositivo DDA

#### Note

In caso di difficoltà durante il montaggio dei particolari in gomma, è raccomandato l'utilizzo di KLÜBERPLUS S 06/100, avendo cura di utilizzare una quantità di prodotto strettamente necessaria al compimento dell'operazione.

Premontare il dispositivo DDA (7) sulla cuffia (8). Montare il dispositivo DDA (7) premontato, sul supporto GPS (2), portandolo a battuta. Posizionare il cablaggio (10) sul supporto GPS (2), orientandolo come mostrato in figura. Rimuovere il tappo (7A) dal dispositivo DDA (7). Collegare il connettore (10A) al dispositivo DDA (7). Collegare il connettore (10B) alla centralina GPS (1). Fissare il connettore (10C) al supporto GPS (2), utilizzando una fascetta a strappo (M).

### Pre-fitting the DDA device

#### Notes

If rubber elements prove difficult to fit, the application of KLÜBERPLUS S 06/100 is recommended, just as necessary for the operation.

Pre-fit the DDA device (7) on rubber gaiter (8). Fit the pre-assembled DDA device (7) on the GPS support (2) bringing it fully home. Position wiring (10) on GPS support (2), arranging it as shown in the figure. Remove the plug (7A) from the DDA device (7). Connect connector (10A) to the DDA device (7). Connect connector (10B) to GPS control unit (1). Fix the connector (10C) to the GPS support (2) by using a self-locking tie (M).

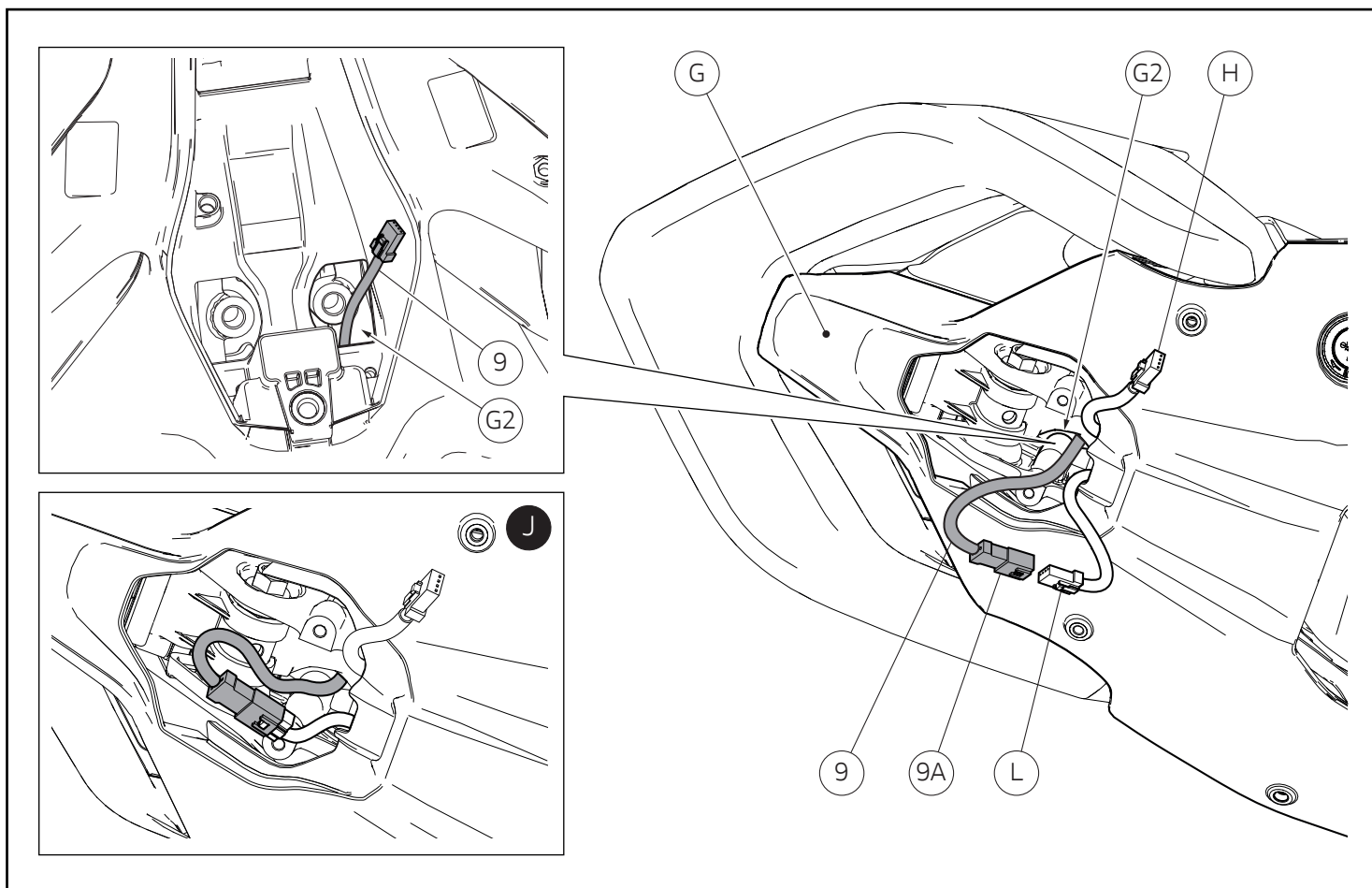

### Rimontaggio gruppo portatarga (Panigale V4 - Panigale V2 - Streetfighter V4 - Streetfighter V2)

Collegare la presa (9A) del cablaggio GPS (9) al connettore ramo cablaggio GPS (L). Far scorrere il cablaggio GPS (9) inserendolo nell'apertura (G2) della cover inferiore codone (G) facendolo fuoriuscire sul lato superiore, come mostrato in figura. Sul lato inferiore, sistemare le eccedenze e i connettori, come mostrato nel riquadro (J).

### Refitting the number plate holder assembly (Panigale V4 - Panigale V2 - Streetfighter V4 - Streetfighter V2)

Connect the socket (9A) of the GPS wiring (9) to the GPS wiring branch connector (L). Insert the GPS wiring (9) inside the opening (G2) of the tail guard lower cover (G) and let it come out on the upper side as shown in the figure. On the lower side, position the cable in excess and the connectors as shown in the box (J).

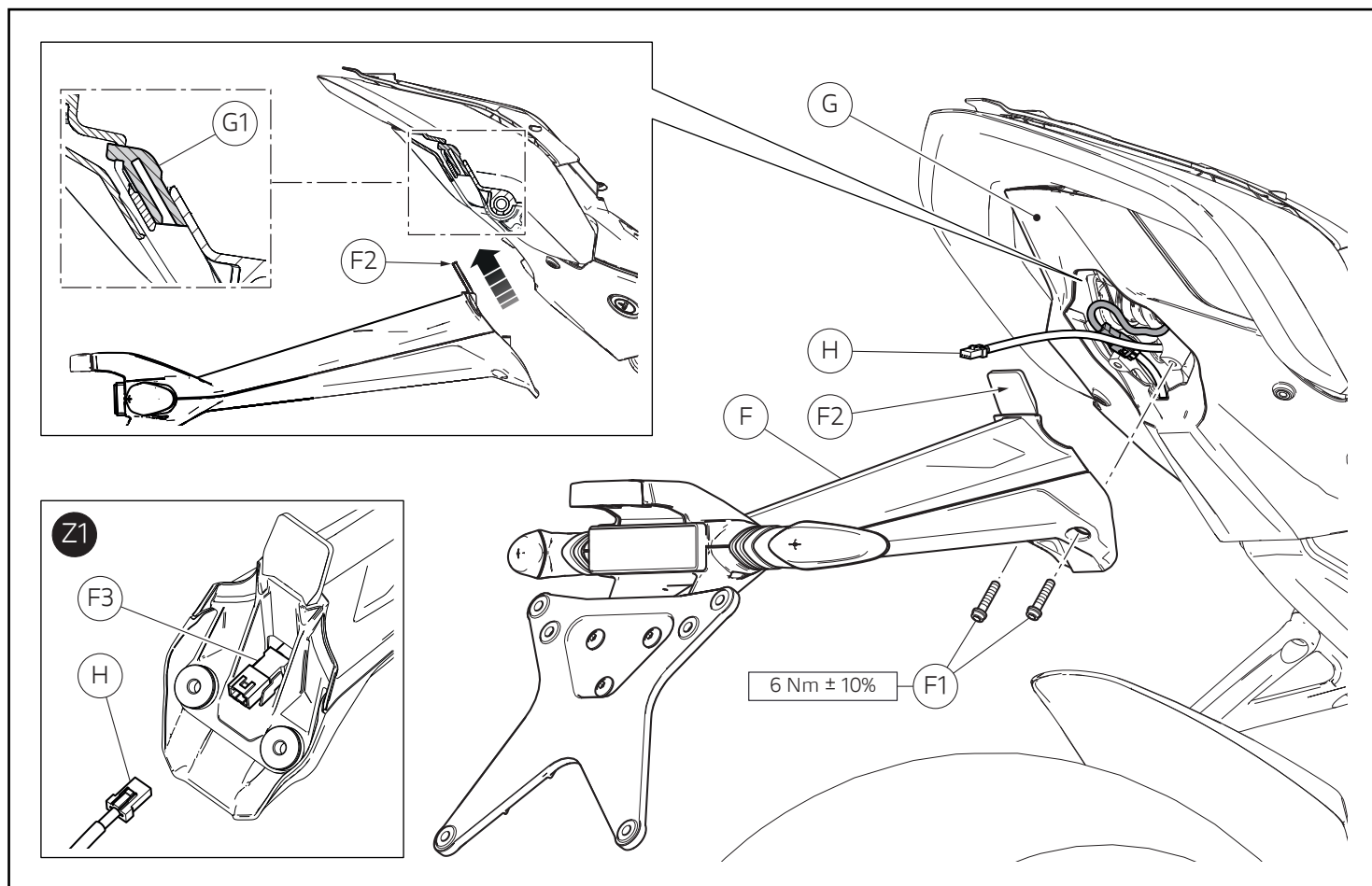

Collegare la spina del cablaggio posteriore (H) alla presa del cablaggio gruppo portatarga (F3), come mostrato nel riquadro (Z1). Rimontare il gruppo portatarga (F) sulla cover inferiore codone (G), calzando l'estremità (F2) nel tampone (G1). Impuntare le n.2 viti originali (F1) sul gruppo portatarga (F). Serrare le n.2 viti (F1) alla coppia indicata.

Connect the pin of the rear wiring (H) to the socket of the number plate holder assembly wiring (F3), as shown in box (Z1). Refit the number plate holder assembly (F) on the tail guard lower cover (G) by inserting the end (F2) in the rubber block (G1). Start no. 2 original screws (F1) on the number plate holder assembly (F). Tighten the no.2 screws (F1) to the specified torque.

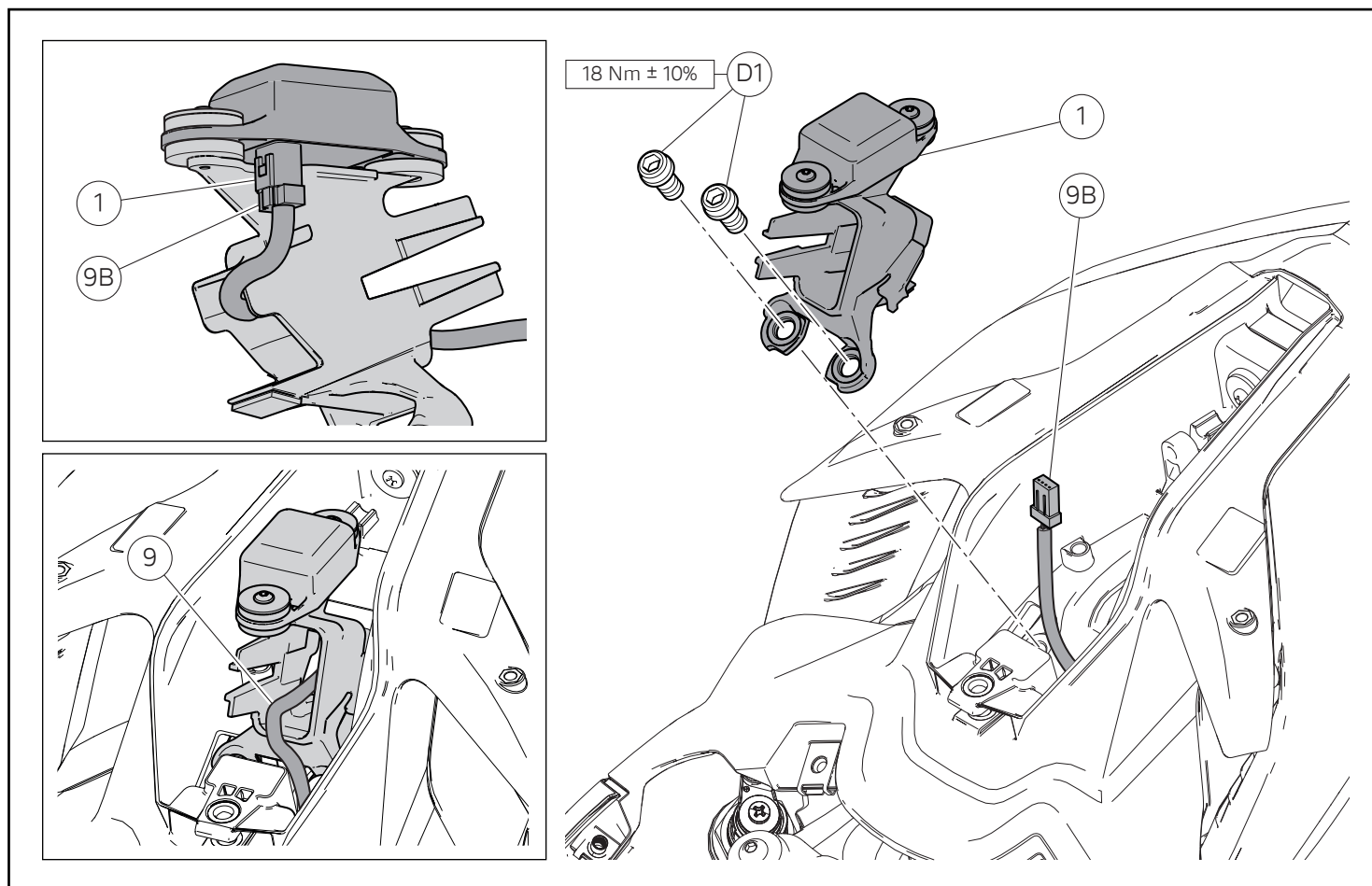

### Montaggio gruppo centralina GPS (Panigale V4 - Panigale V2 - Streetfighter V4 - Streetfighter V2)

Posizionare il gruppo centralina GPS (1) sulla vasca codone e impuntare le n.2 viti originali (D1). Serrare le n. 2 viti (D1) alla coppia indicata. Collegare il connettore (9B) alla centralina GPS (1), posizionando il cablaggio (9), come mostrato in figura.

### Fitting the GPS control unit (Panigale V4 - Panigale V2 - Streetfighter V4 - Streetfighter V2)

Position the GPS control unit (1) on the tail guard compartment and start no. 2 original screws (D1). Tighten the no. 2 screws (D1) to the specified torque. Connect connector (9B) to the GPS control unit (1), laying wiring (9) as shown in the figure.

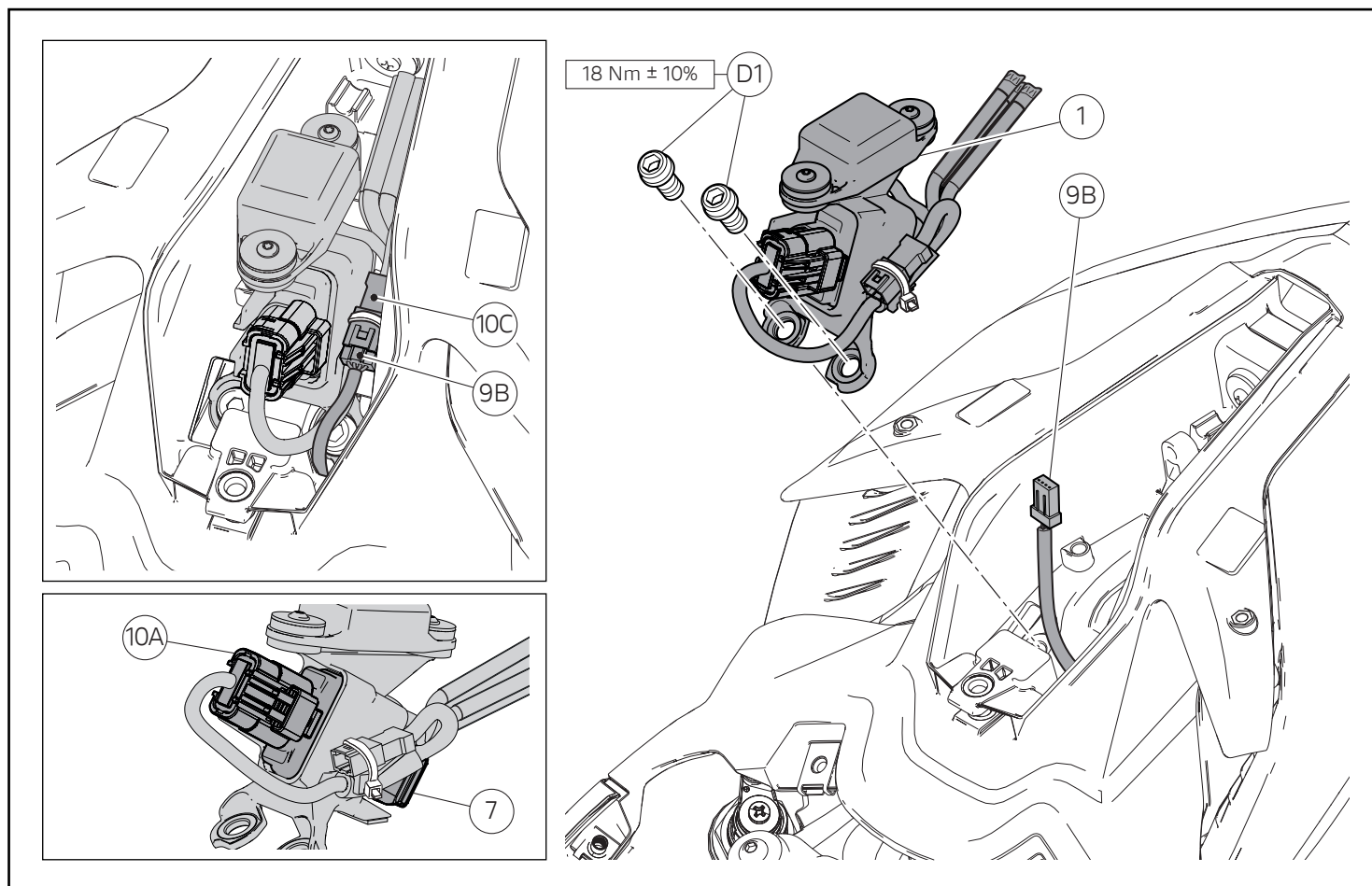

### Montaggio gruppo centralina GPS e DDA (Panigale V4 - Panigale V2 - Streetfighter V4 - Streetfighter V2)

Posizionare il gruppo centralina GPS e DDA (1) sulla vasca codone e impuntare le n.2 viti originali (D1). Serrare le n. 2 viti (D1) alla coppia indicata. Collegare il connettore (9B) al connettore (10C).



#### Attenzione

In caso di non utilizzo del motoveicolo, per evitare che la batteria si scarichi, si consiglia di scollegare il connettore (10A) dal dispositivo DDA (7).

### Fitting the GPS and DDA control unit (Panigale V4 - Panigale V2 - Streetfighter V4 - Streetfighter V2)

Position the GPS and DDA control unit (1) on the tail guard compartment and start no. 2 original screws (D1). Tighten the no. 2 screws (D1) to the specified torque. Connect the connector (9B) to the connector (10C).



#### Warning

If the motorcycle is not used, to prevent discharging the battery, do not leave the DDA device (7) connected to the connector (10A).

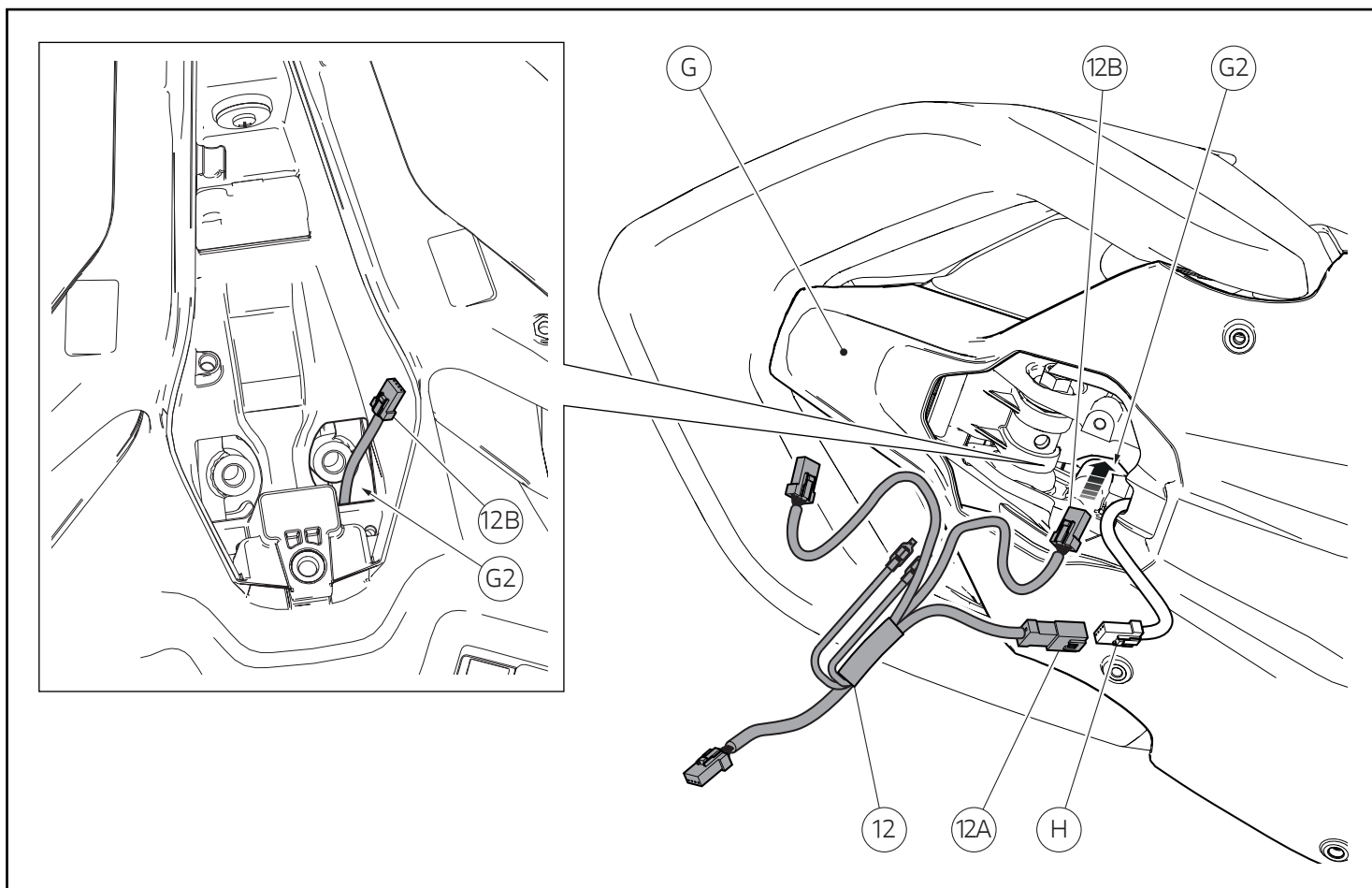

### Rimontaggio gruppo portatarga (Panigale V4 MY 18)

Collegare la presa (12A) del cablaggio (12) alla spina del cablaggio posteriore (H). Introdurre il connettore (12B) nell'apertura (G2) della cover inferiore codone (G) facendolo fuoriuscire sul lato superiore, come mostrato in figura.

### Refitting the number plate holder assembly (Panigale V4 MY 18)

Connect socket (12A) of the wiring (12) to the pin of the rear wiring (H). Insert connector (12B) inside the opening (G2) of the tail guard lower cover (G) and let it come out on the upper side as shown in the figure.

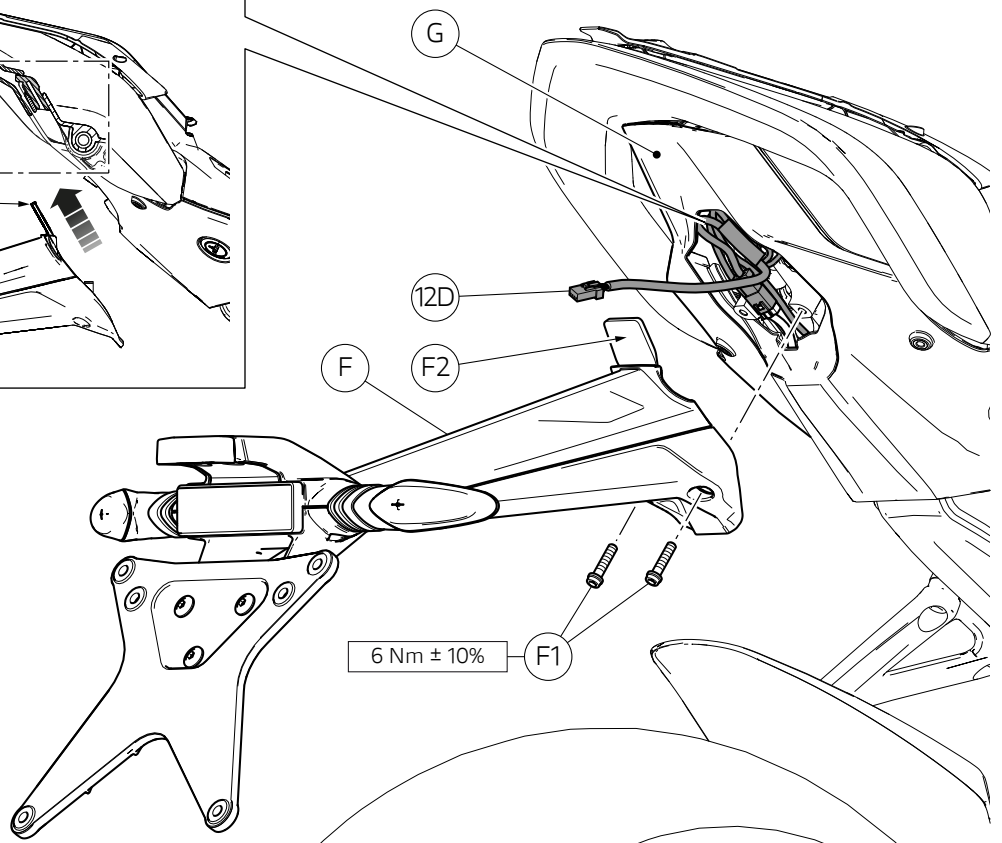
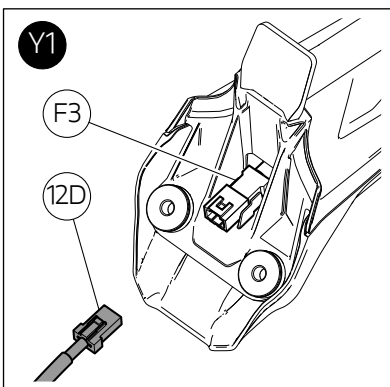
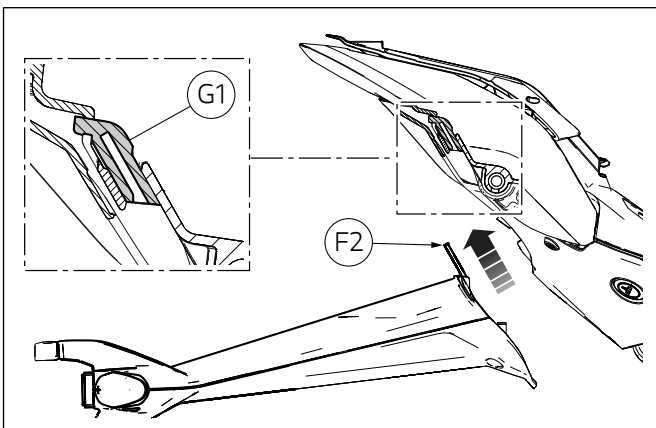
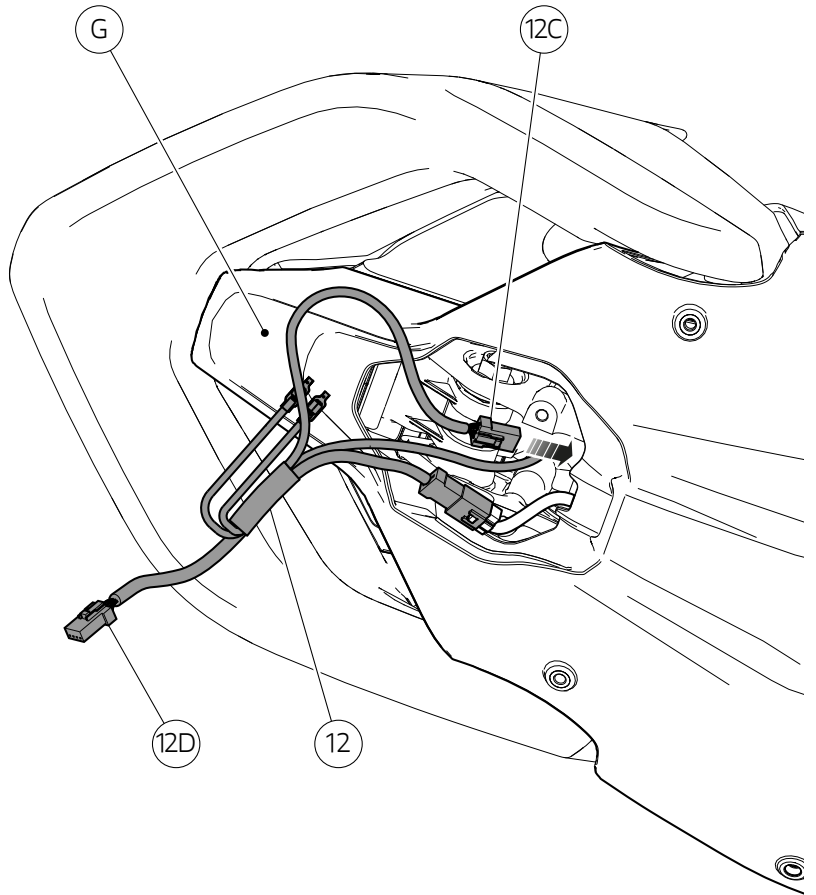
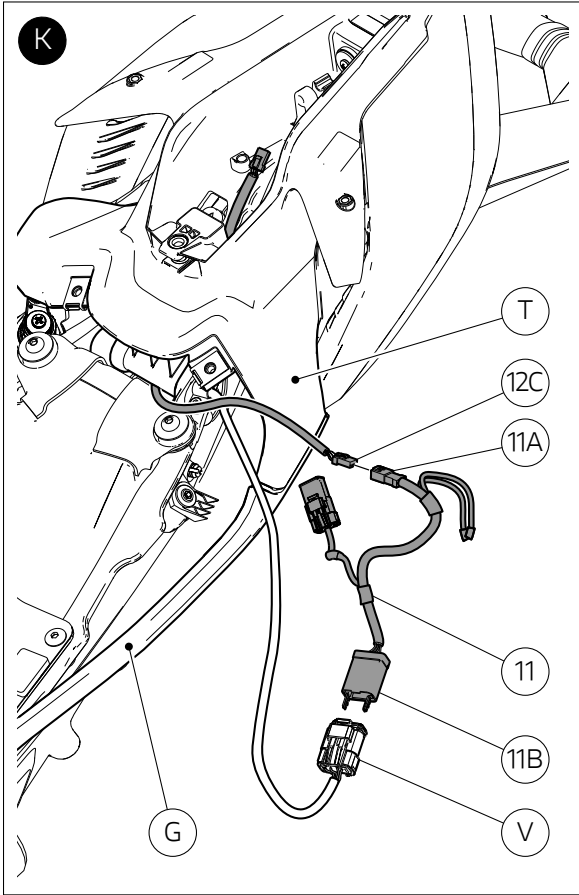



Introdurre il connettore (12C) del cablaggio (12) all'interno della cover inferiore codone (G), facendolo fuoriuscire sul lato superiore della vasca codone (T), come mostrato in figura (K). Collegare il connettore (12C) al connettore (11A) del cablaggio (11). Collegare il connettore (11B) alla presa di diagnosi (V). Sistemare le eccedenze del cablaggio (11) all'interno della cover inferiore codone (G).

Introdurre le eccedenze del cablaggio (12) all'interno della cover inferiore codone (G). Collegare la spina (12D) del cablaggio (12) alla presa del cablaggio gruppo portatarga (F3), come mostrato nel riquadro (Y1). Rimontare il gruppo portatarga (F) sulla cover inferiore codone (G), calzando l'estremità (F2) nel tampone (G1). Impuntare le n.2 viti originali (F1) sul gruppo portatarga (F). Serrare le n.2 viti (F1) alla coppia indicata.

Insert connector (12C) inside wiring (12) of the tail guard lower cover (G) and let it come out on the upper side of the tail guard compartment (T) as shown in the figure (K). Connect connector (12C) to the wiring (11) connector (11A). Connect cable (11B) to the diagnostic socket (V). Place the excess wiring harness (11) inside the lower tail guard cover (G).

Insert the excess wiring harness (12) inside the lower tail guard cover (G). Connect the pin (12D) of the wiring (12) to the socket of the number plate holder assembly wiring (F3), as shown in box (Y1). Refit the number plate holder assembly (F) on the tail guard lower cover (G) by inserting the end (F2) in the rubber block (G1). Start no. 2 original screws (F1) on the number plate holder assembly (F). Tighten the no.2 screws (F1) to the specified torque.

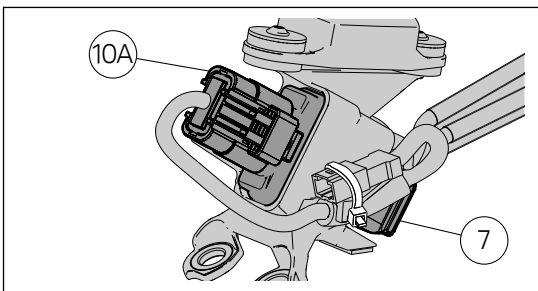
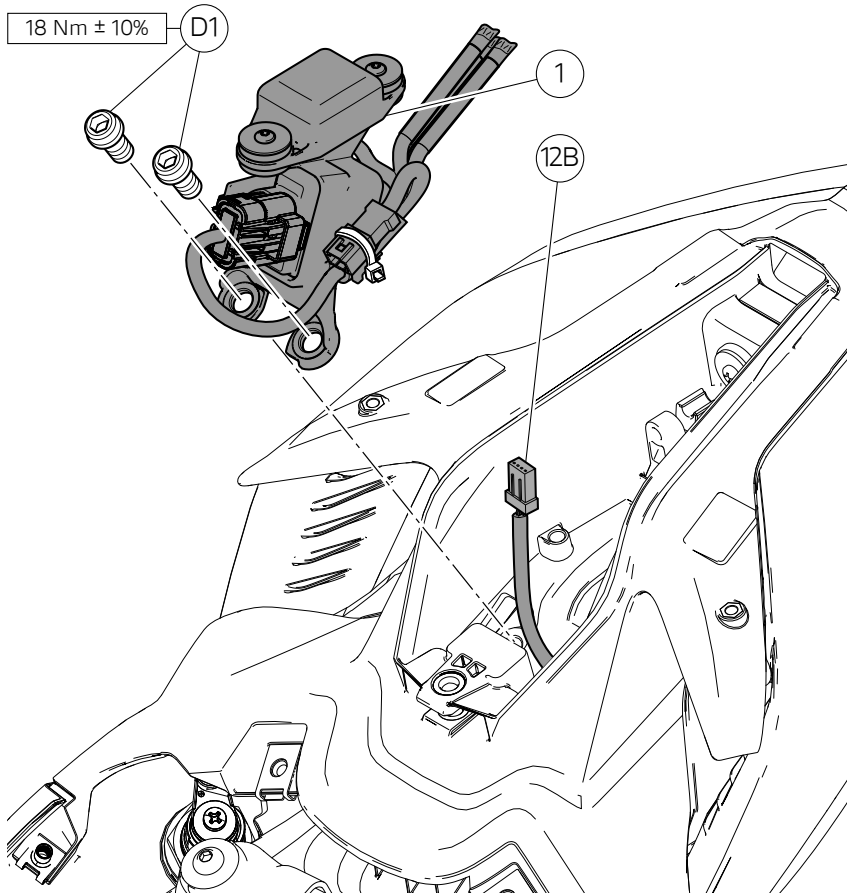
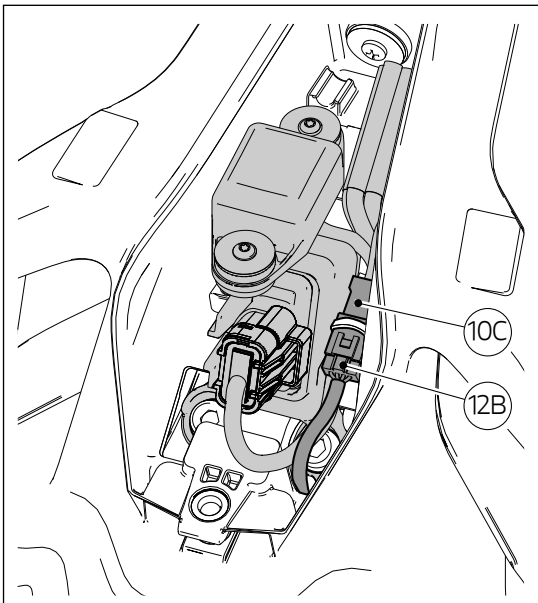
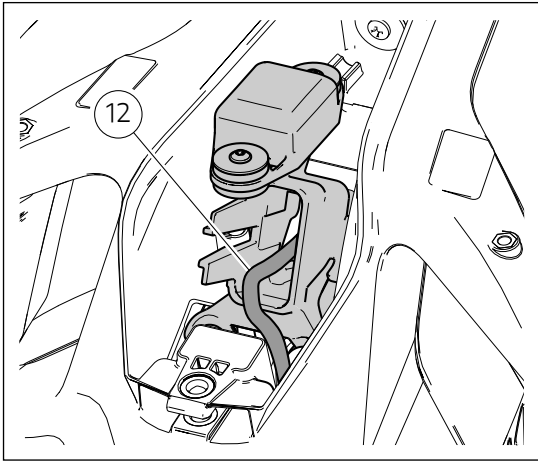
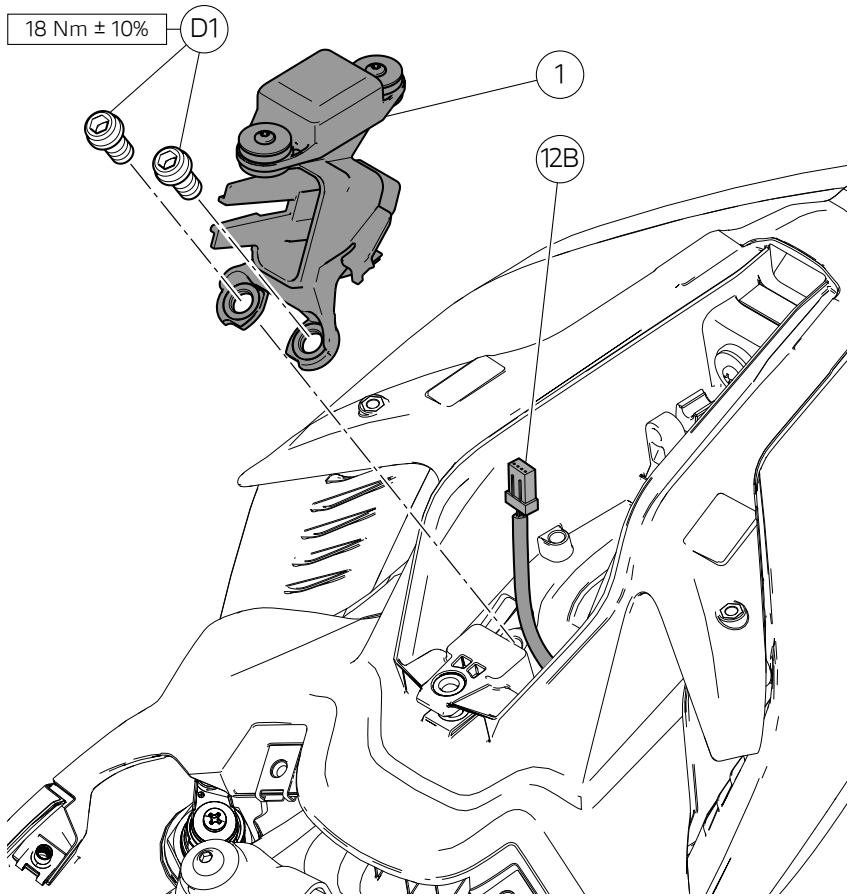
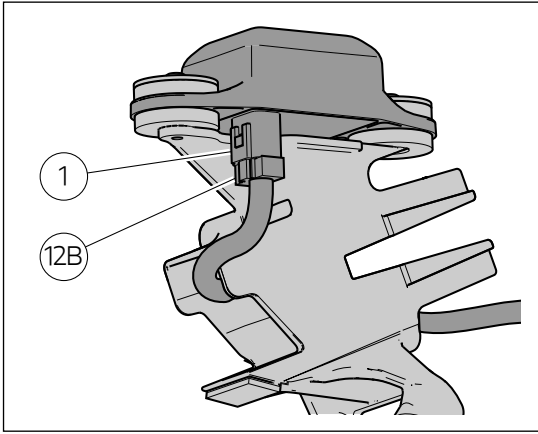

### Montaggio gruppo centralina GPS (Panigale V4 MY 18)

Posizionare il gruppo centralina GPS (1) sulla vasca codone e impuntare le n.2 viti originali (D1). Serrare le n. 2 viti (D1) alla coppia indicata. Collegare il connettore (12B) alla centralina GPS (1), posizionando il cablaggio (12), come mostrato in figura.

### Montaggio gruppo centralina GPS e DDA (Panigale V4 MY 18)

Posizionare il gruppo centralina GPS e DDA (1) sulla vasca codone e impuntare le n.2 viti originali (D1). Serrare le n. 2 viti (D1) alla coppia indicata. Collegare il connettore (12B) al connettore (10C).



#### Attenzione

In caso di non utilizzo del motoveicolo, per evitare che la batteria si scarichi, si consiglia di scollegare il connettore (10A) dal dispositivo DDA (7).

### Fitting the GPS control unit (Panigale V4 MY 18)

Position the GPS control unit (1) on the tail guard compartment and start no. 2 original screws (D1). Tighten the no. 2 screws (D1) to the specified torque. Connect connector (12B) to the GPS control unit (1), laying wiring (12) as shown in the figure.

### Fitting the GPS and DDA control unit (Panigale V4 MY 18)

Position the GPS and DDA control unit (1) on the tail guard compartment and start no. 2 original screws (D1). Tighten the no. 2 screws (D1) to the specified torque. Connect the connector (12B) to the connector (10C).



#### Warning

If the motorcycle is not used, to prevent discharging the battery, do not leave the DDA device (7) connected to the connector (10A).

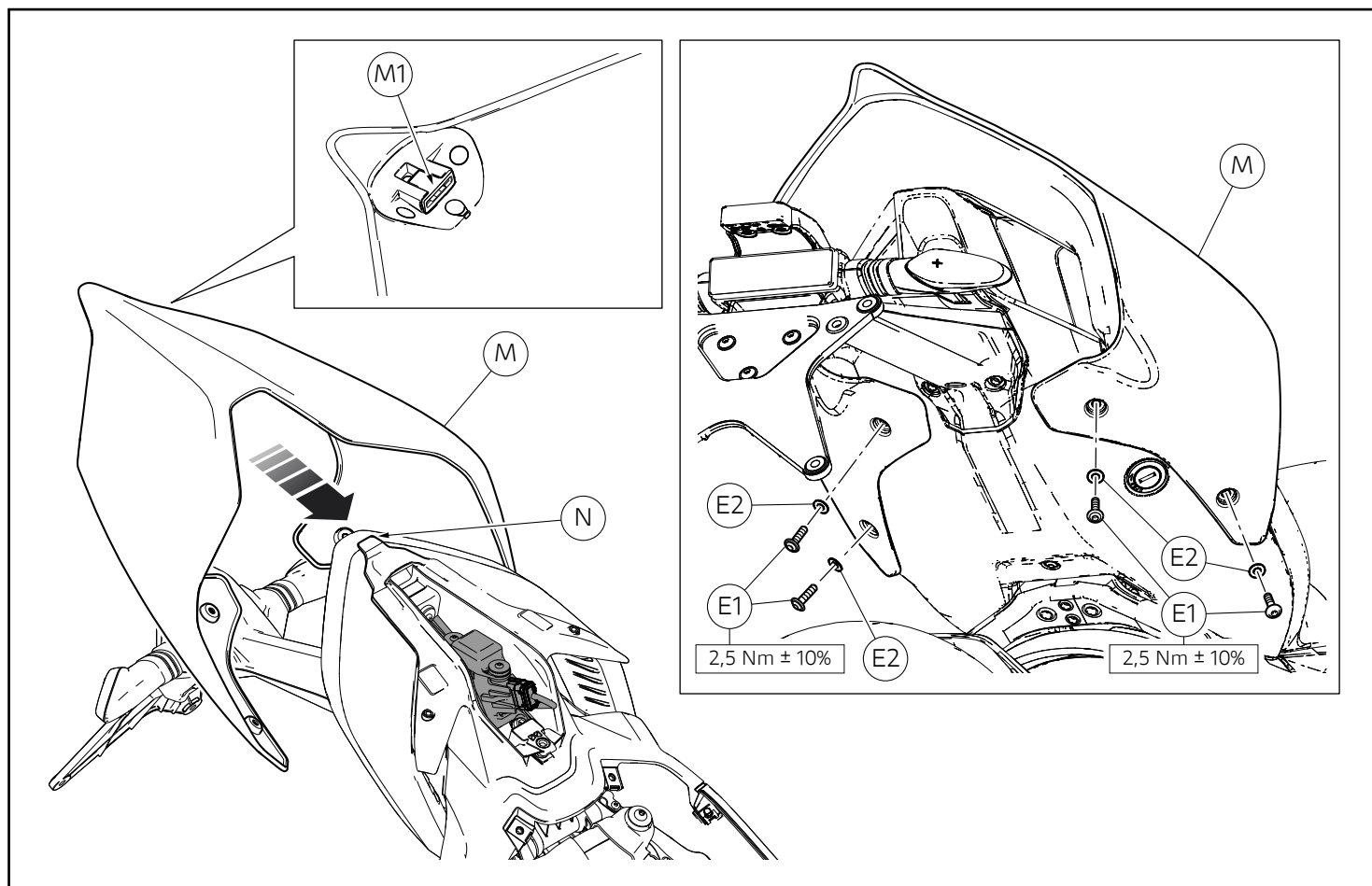

### Montaggio gruppo centralina GPS

#### ● Importante

Questa operazione è da effettuare solo su motoveicolo in configurazione biposto.

#### ● Importante

Il seguente accessorio, deve essere installato in abbinamento al set cover sella passeggero, per motoveicoli Panigale V2, Streetfighter V2 e Streetfighter V4.

### Montaggio assieme codone

Posizionare l'assieme codone (M) come mostrato in figura, calzando il gommino (M1) sul dente (N). Inserire le n.4 rosette in nylon originali (E2) sul filetto delle n.4 viti originali (E1). Impuntare le n.4 viti (E1) sull'assieme codone (2). Serrare le n.4 viti (E1) alla coppia indicata.

### GPS control unit assembly installation

#### ● Important

This operation must be carried out only on motorcycle in twin-seater configuration.

#### ● Important

The following accessory must be installed together with the passenger seat cover set for Panigale V2, Streetfighter V2 and Streetfighter V4 motorcycles.

### Fitting the tail guard assembly

Place the tail guard assembly (M) as shown in the figure, inserting the seal (M1) onto retainer (N). Insert no.4 original nylon washers (E2) on the thread of no.4 original screws (E1). Start no.4 screws (E1) on tail guard assembly (2). Tighten no.4 screws (E1) to the specified torque.

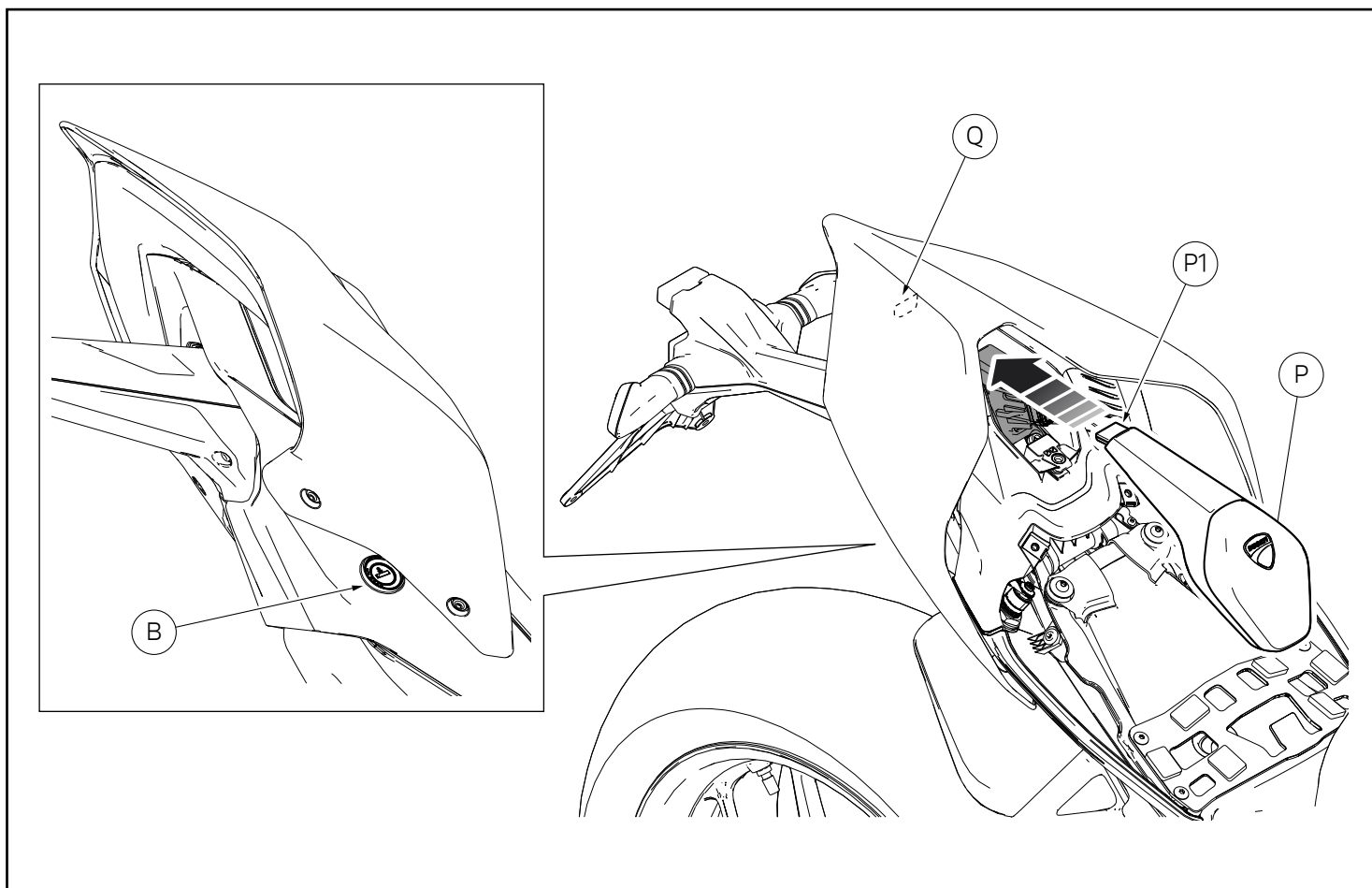

### Montaggio assieme schienalino

Montare l'assieme schienalino (P) inserendone la staffa (P1) all'interno dell'apertura (Q) del telaio posteriore. Inserire la chiave nella serratura (B) e ruotarla per aprire il chiavistello. Traslare l'assieme schienalino (P) verso il posteriore, fino a battuta e rilasciare la chiave. Verificare che l'assieme schienalino (P) sia saldamente fissato al telaio posteriore.

### Assembling the back rest assembly

Fit back rest assembly (P) inserting bracket (P1) inside opening (Q) of rear subframe. Insert key inside lock (B) and turn it to open the latch. Move back rest assembly (P) towards the motorcycle rear end, drive it fully home and release the key. Check that back rest assembly (P) is securely fixed to the rear subframe.

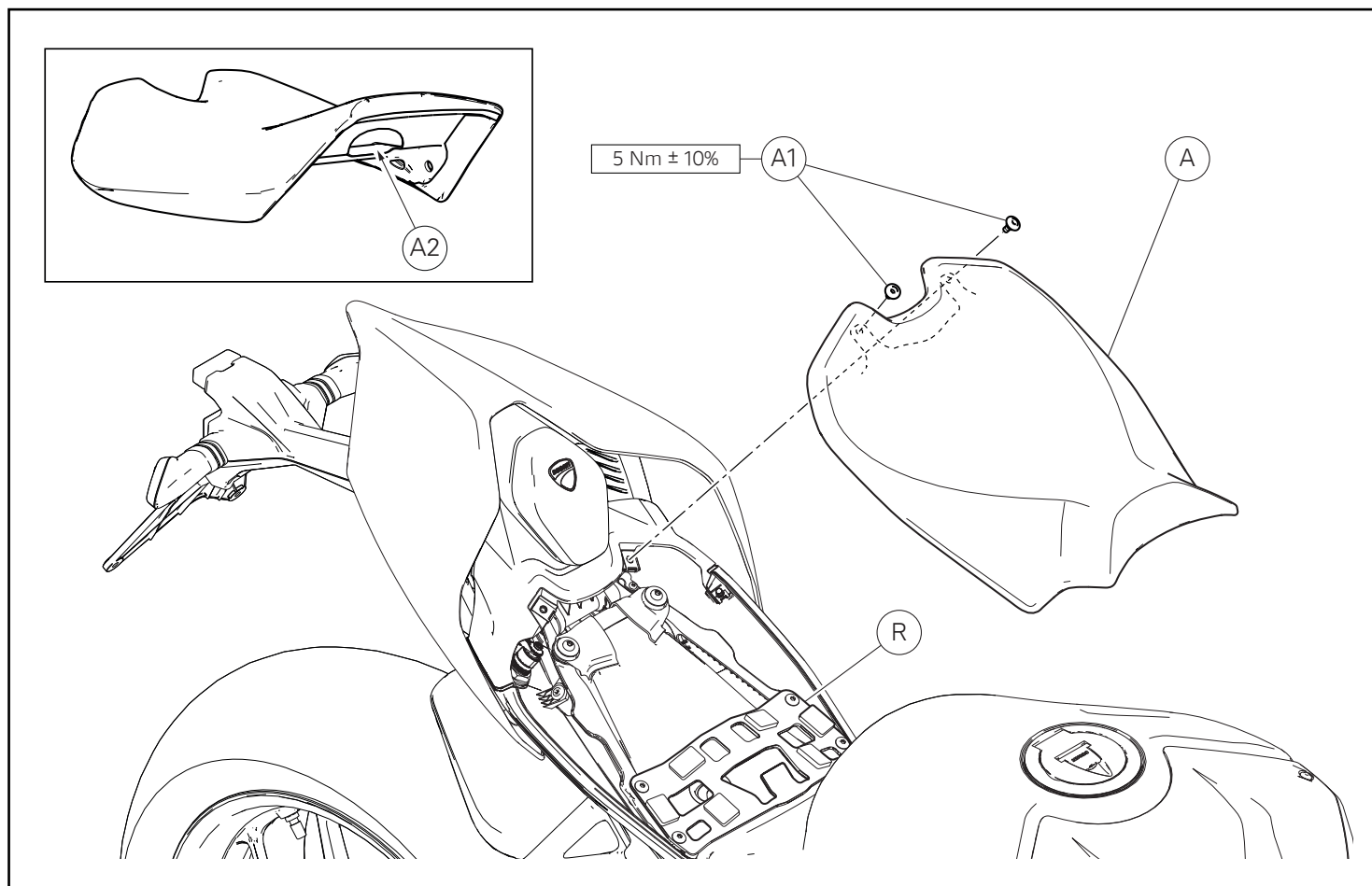

### Rimontaggio sella pilota (Panigale V4)

Montare la sella pilota (A) inserendone, sul lato anteriore, l'apertura (A2) sul supporto (R). Sollevare i lembi posteriori della sella pilota (A) e fissarla impuntando le n.2 viti originali (A1). Serrare le n.2 viti (A1) alla coppia indicata. Assicurarsi che la sella pilota (A) sia saldamente fissata al telaio.

### Refitting the rider seat (Panigale V4)

Fit the rider seat (A) by engaging its front side opening (A2) in the rider support (R). Lift the rear edges of the rider seat (A) and secure it by starting the no.2 original screws (A1). Tighten the no.2 screws (A1) to the specified torque. Make sure the rider seat (A) is firmly fixed to the frame.

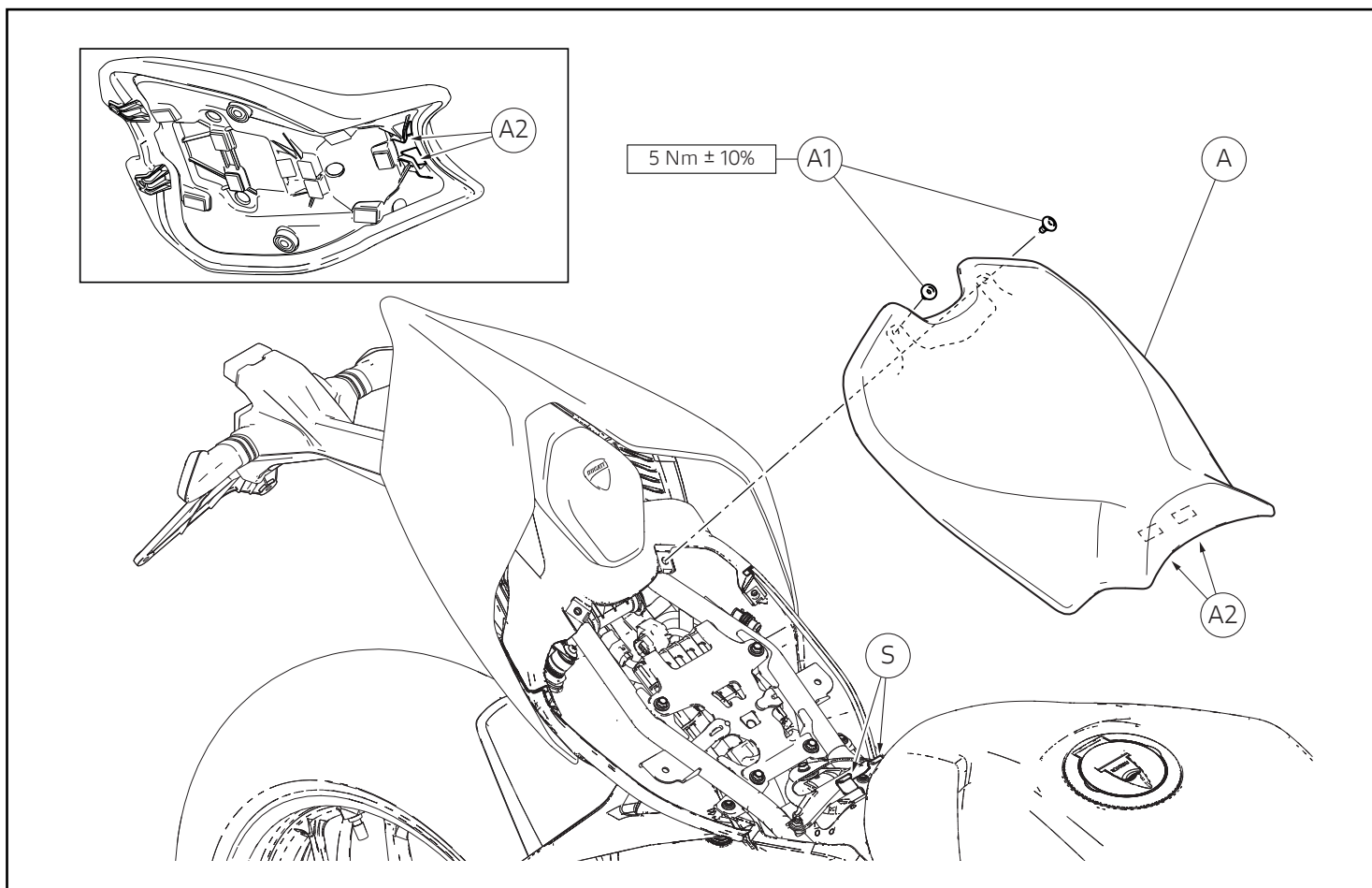

### Rimontaggio sella pilota (Panigale V2 - Streetfighter V2)

Montare la sella pilota (A) inserendone, sul lato anteriore, le n.2 sedi (A2) sulle n.2 alette (S). Sollevare i lembi posteriori della sella pilota (1) e fissarla impuntando le n.2 viti originali (A1). Serrare le n.2 viti (A1) alla coppia indicata. Assicurarsi che la sella pilota (A) sia saldamente fissata al telaio.

### Refitting the rider seat (Panigale V2 - Streetfighter V2)

Fit the rider seat (A) by engaging, on the front side, 2 seats (A2) in the 2 tabs (S). Lift the rear edges of the rider seat (1) and secure it by starting the 2 original screws (A1). Tighten the no.2 screws (A1) to the specified torque. Make sure the rider seat (A) is firmly fixed to the frame.

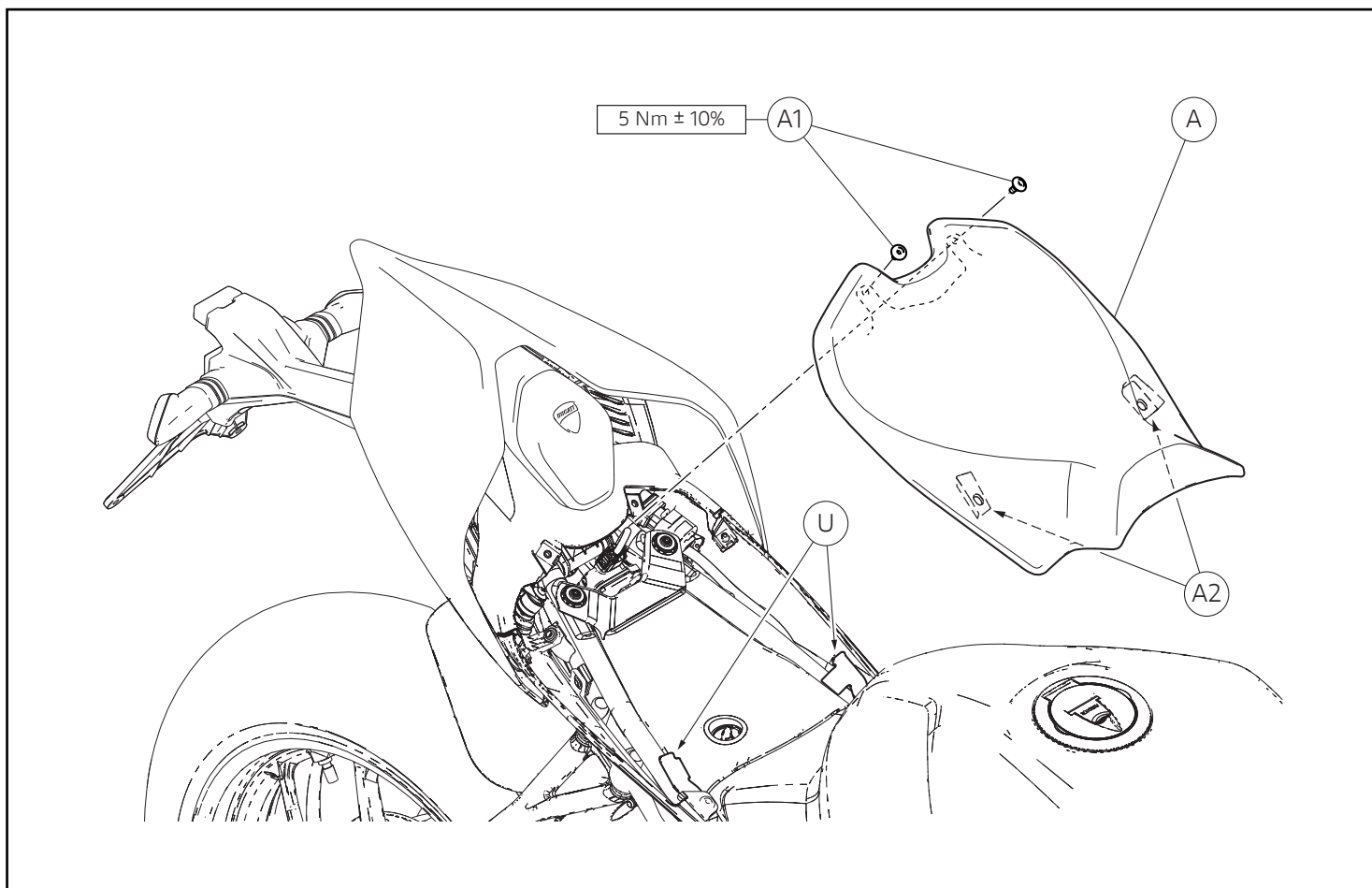

### Rimontaggio sella pilota (Streetfighter V4)

Montare la sella pilota (A) inserendo, le n.2 sedi (A2) poste ai lati, sulle n.2 alette (U). Sollevare i lembi posteriori della sella pilota (1) e fissarla impuntando le n.2 viti originali (A1). Serrare le n.2 viti (A1) alla coppia indicata. Assicurarsi che la sella pilota (A) sia saldamente fissata al telaio.

### Refitting the rider seat (Streetfighter V4)

Fit the rider seat (A) by engaging the 2 seats (A2) on the sides on the 2 tabs (U). Lift the rear edges of the rider seat (1) and secure it by starting the 2 original screws (A1). Tighten the no.2 screws (A1) to the specified torque. Make sure the rider seat (A) is firmly fixed to the frame.



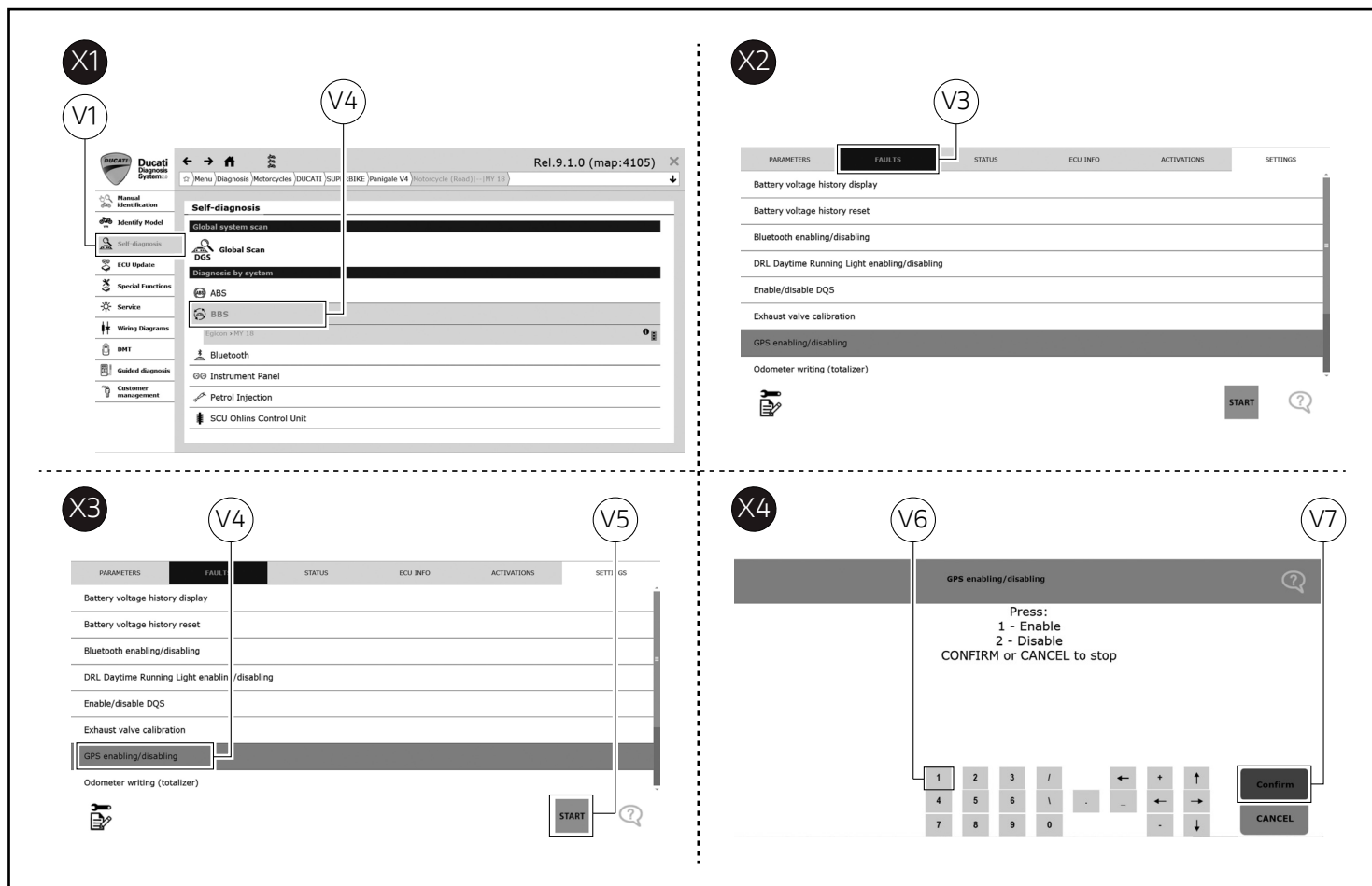

## Attivazione/Disattivazione GPS

Collegare lo strumento di diagnosi al connettore acquisizione dati. Selezionare il modello corretto di motoveicolo. Selezionare l'ambiente "Self-diagnosis" (V1) nel menù a sinistra e successivamente il comando "BBS" (V2), come indicato in figura (X1). Selezionare l'ambiente "Faults" (V3) nel menù in alto, come indicato in figura (X2). Selezionare la funzione "GPS enabling/disabling" (V4) e successivamente "Start" (V5), come indicato in figura (X3). Premere sulla tastiera del PC il numero "1 Enable" (V6) e successivamente il comando "Confirm" (V7) per abilitare il GPS, come indicato in figura (X4).

## GPS enabling/disabling

Connect the diagnostic tool to the data acquisition socket. Select the correct motorcycle model. Select "Self-diagnosis" (V1) from the menu on the left and then "BBS" (V2), as shown in figure (X1). Select "Faults" (V3) from the menu at the top, as shown in figure (X2). Select the "GPS enabling/disabling" function (V4) and then "Start" (V5), as shown in figure (X3). Press number "1 Enable" (V6) on PC keyboard and then "Confirm" (V7) to enable the GPS, as shown in figure (X4).



# レース専用部品 ご注文書

## ご注文商品

1	P/N	商品名
2	P/N	商品名
3	P/N	商品名
4	P/N	商品名
5	P/N	商品名

## お客様ご記入欄

私は上記レース専用部品を下記車両に装着し、サーキット走行のみに利用し、一般公道には利用しません。

車台番号 ZDM モデル名

お客様署名 ご注文日

## ドウカティ正規ネットワーク店記入欄

お客様に上記レース専用部品を販売し、レース専用部品のご利用方法を説明いたしました。

販売店署名 販売日 年 月 日

販売店様へお願い

- 上記ご記入の上、弊社アフターセールス部までFAXしてください。FAX : 03 - 6692 - 1317
- 取り付け車両 1台に 1枚でご使用ください。

Set GPS / GPS set / Jeu GPS / Set GPS / Conjunto GPS / **GPS 套装** / Set GPS / GPS セット - 96580231AA

Set GPS e DDA / GPS and DDA set/ Jeu GPS et DDA / Set GPS und DDA / Conjunto GPS e DDA / **GPS 和 DDA 套装** / Set GPS y DDA / GPS&DDA セット - 96580221AA

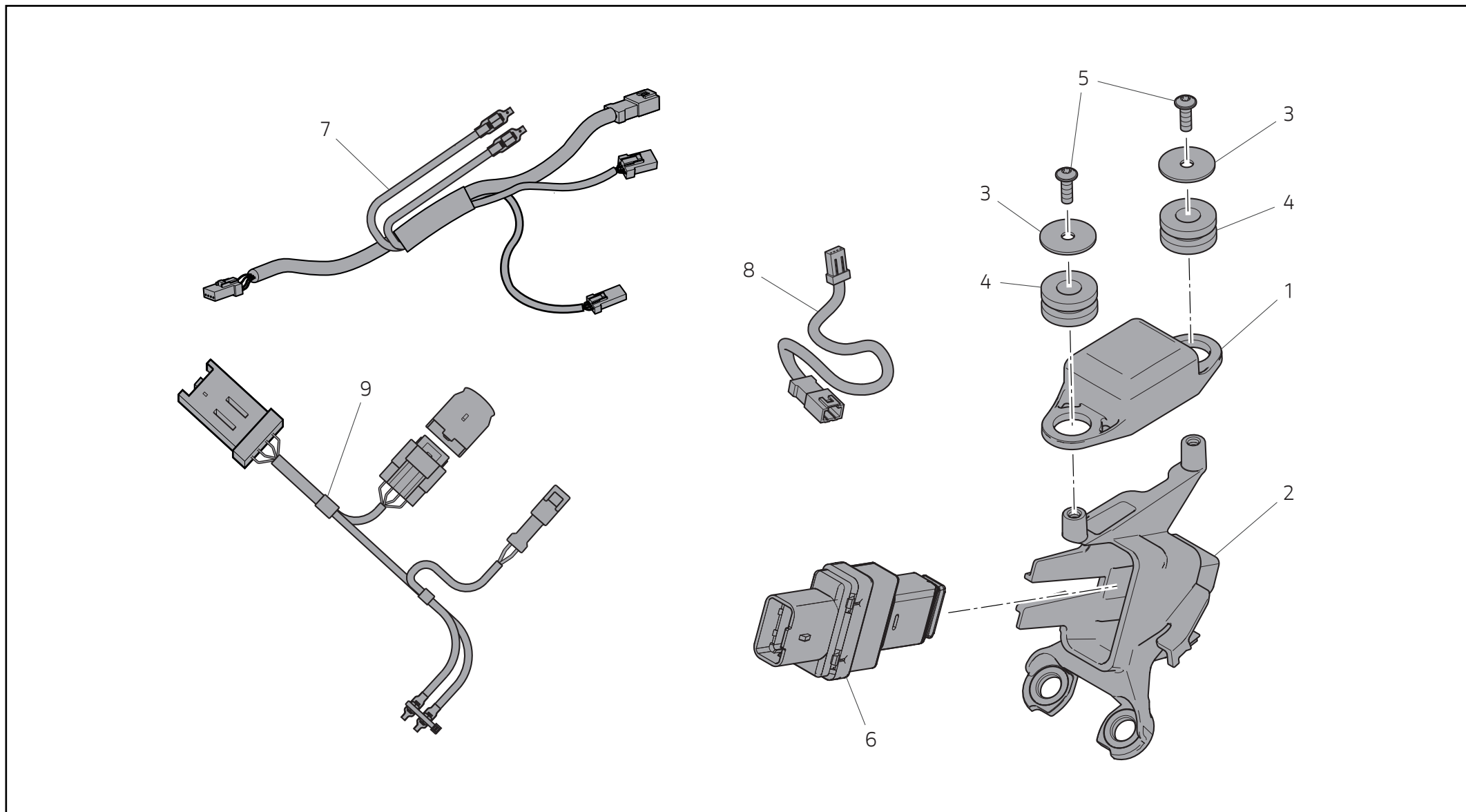

Pos.	Cod.	Nome	Name	Nom	Name	Nome	名称	Nombre	名称	Q.ty
1	38512163A	Centralina GPS	GPS control unit	Boîtier électronique GPS	GPS-Steuergerät	Unidade eletrónica de GPS	GPS 控制单元	Central GPS	GPS コントロー ルユニット	1
2	82911791AA	Supporto GPS	GPS support	Support GPS	GPS-Halter	Suporte de GPS	GPS 支架	Soporte GPS	GPS マウント	1
3	85210901B	Rosetta	Washer	Rondelle	Unterlegscheibe	Arruela	垫圈	Arandela	ワッシャー	2
4	76411141A	Gommino	Rubber element	Plot caoutchouc	Gummielement	Borracha	密封圈	Aro de goma	ラバー	2
5	77440101A	Vite AF M3.5x10	Self-tapping screw M3.5x10	Vis auto-taraudeuse M3.5x10	Selbstschneidende Schraube M3.5x10	Parafuso autorroscante M3.5x10	AF 螺钉 M3.5x10	Tornillo AF M3.5x10	スクリュー AF M3.5x10	2
6	38522252A	DDA 16MB	DDA 16 MB	DDA 16MB	DDA 16MB	DDA 16MB	DDA 16MB	DDA 16MB	DDA 16MB	1
7	5101E621A	Cablaggio	Wiring	Câblage	Verkabelung	Cablagem	布线	Cableado	配線	1
8	5101E631A	Cablaggio GPS	GPS wiring	Câblage GPS	GPS-Verkabelung	Cablagem do GPS	GPS 线束	Cableado GPS	GPS 配線	1
9	5101E951A	Cablaggio	Wiring	Câblage	Verkabelung	Cablagem	布线	Cableado	配線	1