

Kit montaggio antifurto - 96680891B**Anti-theft system installation set - 96680891B****Simbologia**

Per una lettura rapida e razionale sono stati impiegati simboli che evidenziano situazioni di massima attenzione, consigli pratici o semplici informazioni. Prestare molta attenzione al significato dei simboli, in quanto la loro funzione è quella di non dovere ripetere concetti tecnici o avvertenze di sicurezza. Sono da considerare, quindi, dei veri e propri "promemoria". Consultare questa pagina ogni volta che sorgessero dubbi sul loro significato.

**Attenzione**

La non osservanza delle istruzioni riportate può creare una situazione di pericolo e causare gravi lesioni personali e anche la morte.

**Importante**

Indica la possibilità di arrecare danno al veicolo e/o ai suoi componenti se le istruzioni riportate non vengono eseguite.

**Note**

Fornisce utili informazioni sull'operazione in corso.

Riferimenti

I particolari evidenziati in grigio e riferimento numerico (Es. ①) rappresentano l'accessorio da installare e gli eventuali componenti di montaggio forniti a kit.

I particolari con riferimento alfabetico (Es. Ⓐ) rappresentano i componenti originali presenti sul motoveicolo.

Tutte le indicazioni destro o sinistro si riferiscono al senso di marcia del motociclo.

Avvertenze generali**Attenzione**

Le operazioni riportate nelle pagine seguenti devono essere eseguite da un tecnico specializzato o da un'officina autorizzata Ducati.

**Attenzione**

Le operazioni riportate nelle pagine seguenti se non eseguite a regola d'arte possono pregiudicare la sicurezza del pilota.

**Note**

Documentazione necessaria per eseguire il montaggio del Kit è il Manuale Officina, relativo al modello di moto in vostro possesso.

**Note**

Nel caso fosse necessaria la sostituzione di un componente del kit consultare la tavola ricambi allegata.

Symbols

To allow quick and easy consultation, this manual uses graphic symbols to highlight situations in which maximum care is required, as well as practical advice or information. Pay attention to the meaning of the symbols since they serve to avoid repeating technical concepts or safety warnings throughout the text. The symbols should therefore be seen as real reminders. Please refer to this page whenever in doubt as to their meaning.

**Warning**

Failure to follow these instructions might give rise to a dangerous situation and provoke severe personal injuries or even death.

**Caution**

Failure to follow these instructions might cause damages to the vehicle and/or its components.

**Notes**

Useful information on the procedure being described.

References

Parts highlighted in grey and with a numeric reference (Example ①) are the accessory to be installed and any assembly components supplied with the kit.

Parts with an alphabetic reference (Example Ⓐ) are the original components fitted on the vehicle.

Any right- or left-hand indication refers to the vehicle direction of travel.

General notes**Warning**

Carefully perform the operations on the following pages since they might negatively affect rider safety.

**Warning**

Carefully perform the operations on the following pages since they might negatively affect rider safety.

**Notes**

The following documents are necessary for assembling the Kit: Workshop Manual of your bike model.

**Notes**

Should it be necessary to change any kit parts, please refer to the attached spare part table.

**Warning**

Operating, servicing and maintaining a passenger vehicle or off-highway motor vehicle can expose you to chemicals including engine exhaust, carbon monoxide, phthalates, and lead, which are known to the State of California to cause cancer and birth defects or other reproductive harm. To minimize exposure, avoid breathing exhaust, do not idle the engine except as necessary, service your vehicle in a well-ventilated area and wear gloves or wash your hands frequently when servicing your vehicle. For more information go to www.P65Warnings.ca.gov/passenger-vehicle.

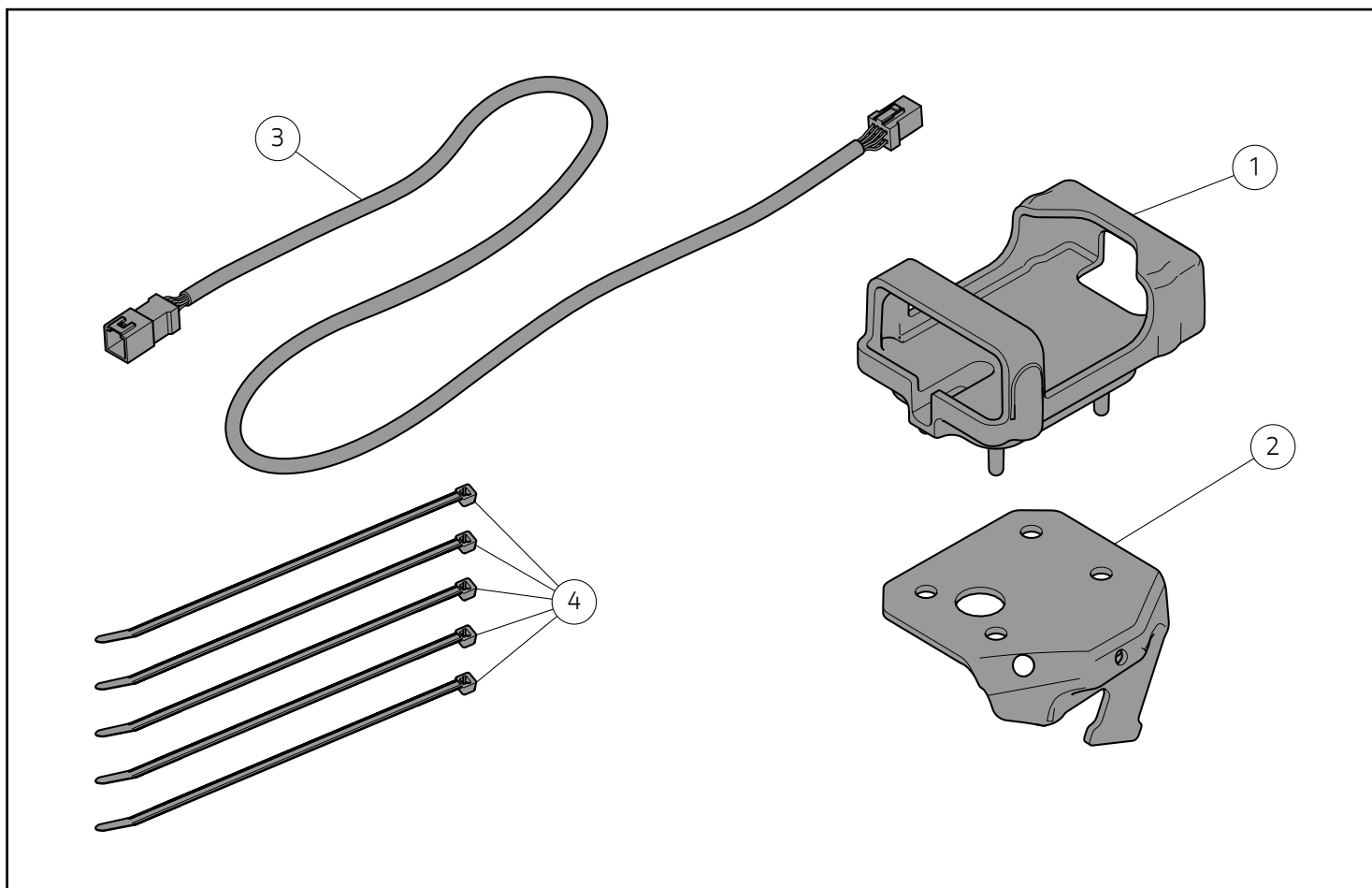

● Importante

I componenti del kit possono essere soggetti ad aggiornamenti; consultare il DCS (Dealer Communication System) per avere informazioni sempre aggiornate.

● Importante

Il presente set montaggio antifurto, deve essere abbinato al set antifurto, composto da centralina e telecomandi, adeguato al modello di motoveicolo in possesso.

● Important

The parts of the kit can be updated; for information always up to date, please refer to DCS (Dealer Communication System).

● Important

This anti-theft system assembly kit must be combined with the anti-theft system set, consisting of control unit and remote controls, suitable for the concerned bike.

Pos.	Denominazione	Name
1	Supporto antivibrante	Vibration damping support
2	Staffa supporto antivibrante	Vibration damper support bracket
3	Prolunga connessione antifurto	Anti-theft system connection extension
4	Fascetta in nylon	Nylon tie

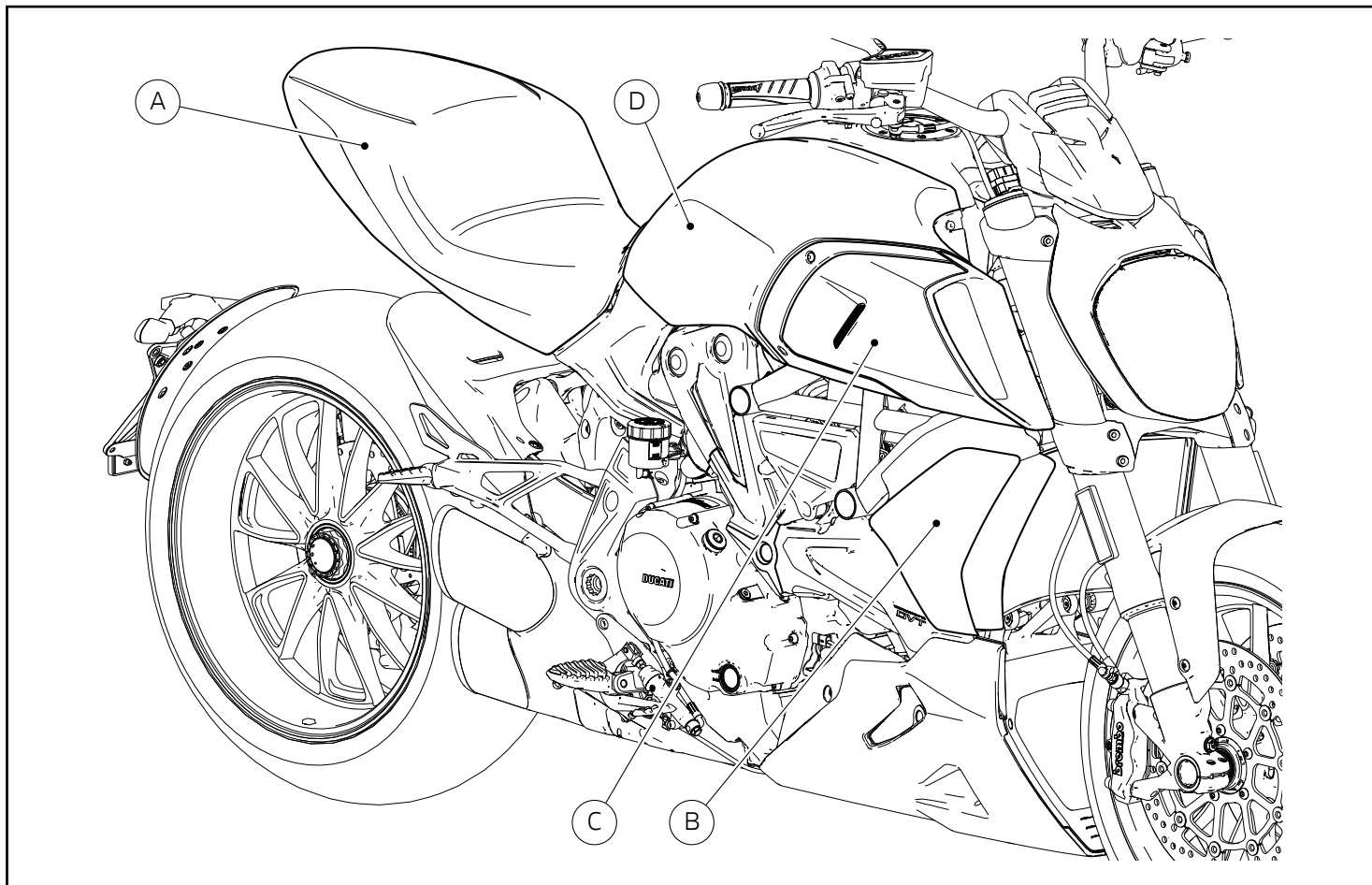

Smontaggio componenti originali

Smontaggio sella

Per la procedura di smontaggio del gruppo sella (A), fare riferimento a quanto riportato sul manuale officina alla sezione "Smontaggio sella".

Smontaggio gruppo indicatore direzione destro

Per la procedura di smontaggio del gruppo indicatore direzione destro (B), fare riferimento a quanto riportato sul manuale officina alla sezione "Smontaggio carene serbatoio".

Smontaggio cover e convogliatore destro

Per la procedura di smontaggio della cover e convogliatore destro (C), fare riferimento a quanto riportato sul manuale officina alla sezione "Smontaggio carene serbatoio".

Smontaggio cover serbatoio destra

Per la procedura di smontaggio della cover serbatoio destra (D), fare riferimento a quanto riportato sul manuale officina alla sezione "Smontaggio carene serbatoio".

Original components disassembly

Seat disassembly

To remove the seat unit (A) refer to the instructions on the workshop manual under section "Removing the seat".

Removing the RH turn indicator assembly

To remove RH turn indicator assembly (B) refer to the instructions on the workshop manual under section "Removing the tank fairings".

Removing the RH cover and conveyor

To remove RH cover and conveyor (C) refer to the instructions on the workshop manual under section "Removing the tank fairings".

Removing the fuel tank RH cover

To remove RH tank cover (D) refer to the instructions on the workshop manual under section "Removing the tank fairings".

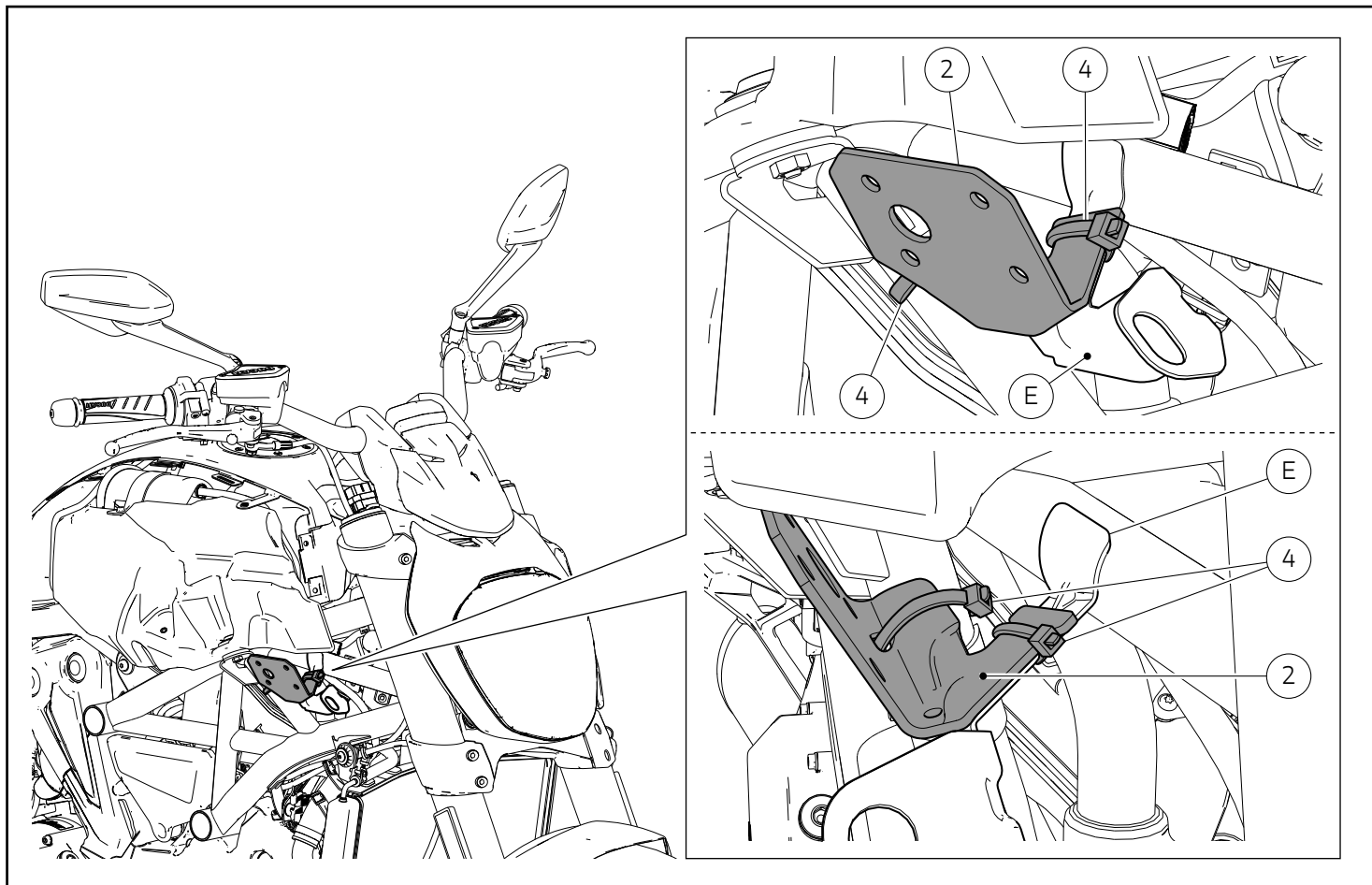

Montaggio componenti kit

● Importante

Verificare, prima del montaggio, che tutti i componenti risultino puliti e in perfetto stato. Adottare tutte le precauzioni necessarie per evitare di danneggiare qualsiasi parte nella quale ci si trova ad operare.

Montaggio staffa supporto antivibrante

Operando sul lato destro del motoveicolo, posizionare la staffa supporto antivibrante (2) sulla staffa telaio (E), orientandola come mostrato in figura. Utilizzando le n.2 fascette (4), fissare la staffa supporto antivibrante (2) alla staffa telaio (E), nei punti indicati in figura.

Kit part assembly

● Important

Before assembling, check that all parts are clean and in good conditions. Adopt all necessary precautions to avoid damaging any part you are working on.

Fitting the vibration damper support bracket

Working on motorcycle RH side, position vibration damper support bracket (2) on frame bracket (E), aiming it as shown in the figure. Using no.2 ties (4), secure vibration damper support bracket (2) to frame bracket (E), in the points shown in the figure.

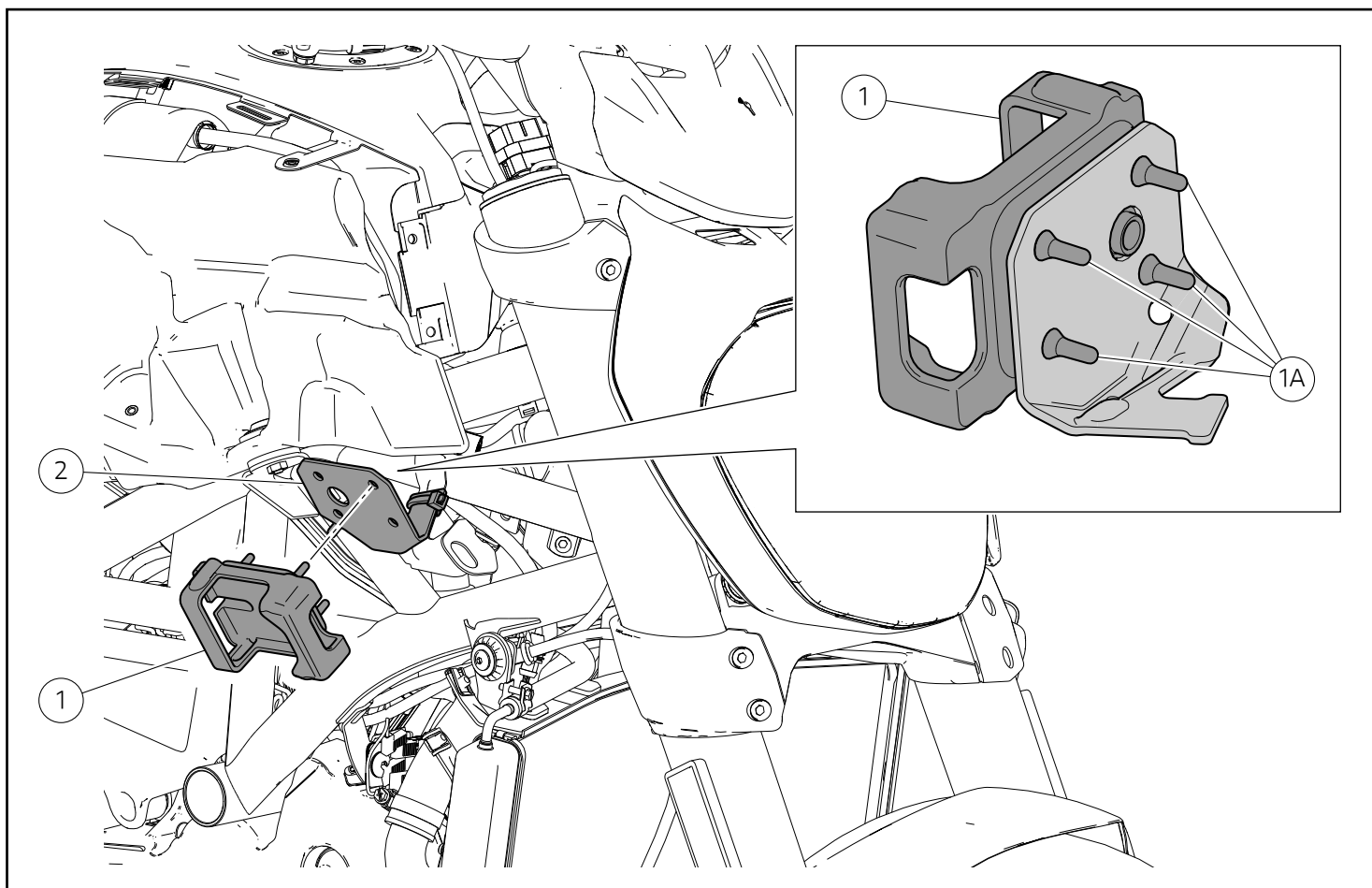

Montaggio supporto antivibrante

Montare il supporto antivibrante (1) sulla la staffa supporto antivibrante (2), orientandolo come mostrato in figura, facendo fuoriuscire completamente le poppette (1A) sul lato opposto a quello dell'inserimento.

Fitting the vibration damper support

Fit vibration damper support (1) on vibration damper support bracket (2), aiming it as shown in the figure, letting poppets (1A) get completely out on the side opposite to insertion.

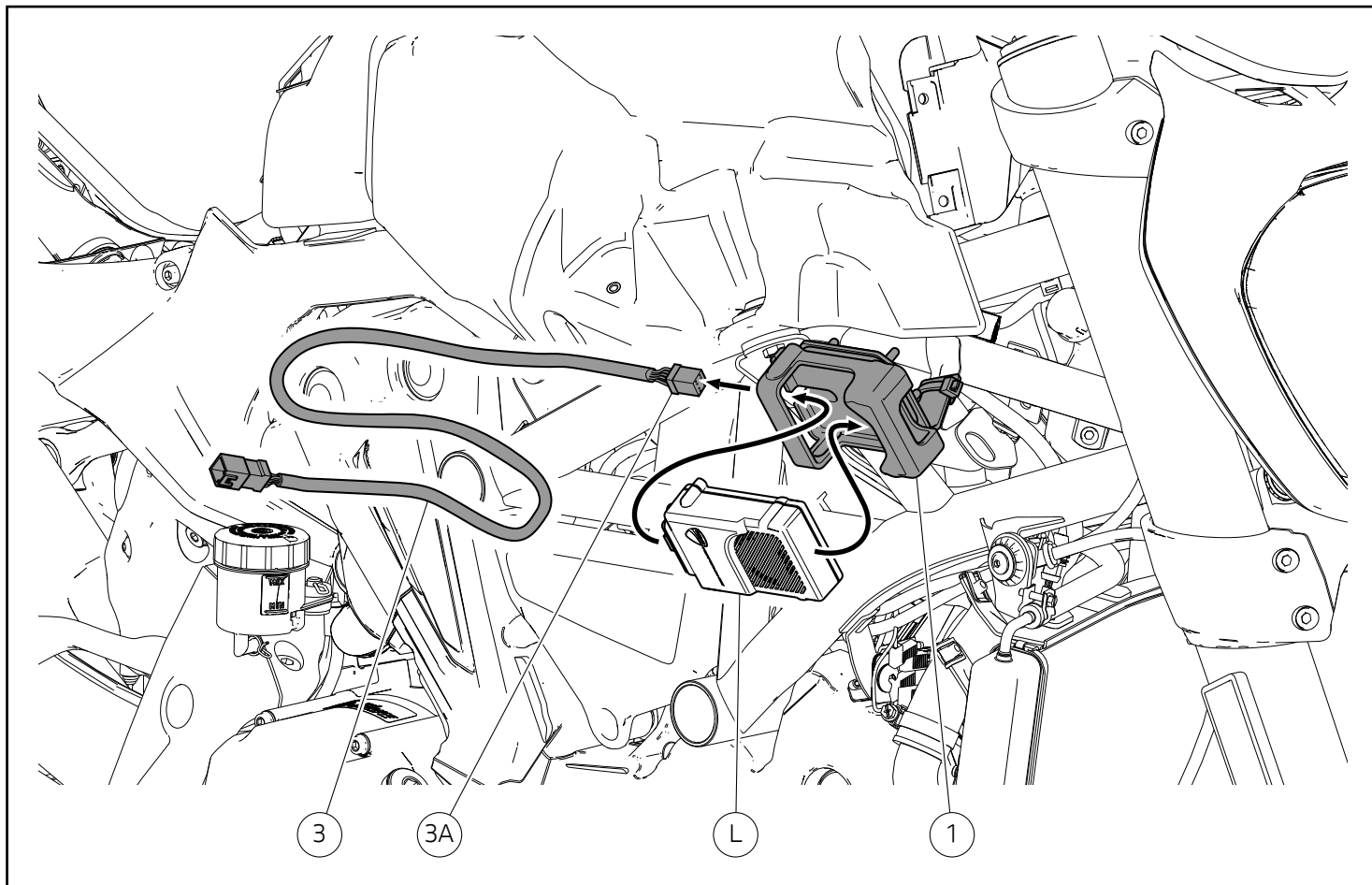

Montaggio centralina antifurto

Inserire la centralina antifurto (L) nel supporto antivibrante (1) e collegare il connettore (3A) del cablaggio antifurto (3) alla centralina antifurto (L), come mostrato in figura.

Anti-theft system control unit assembly

Insert anti-theft system control unit (L) in vibration damping support (1) and connect connector (3A) of anti-theft system wiring (3) to anti-theft system control unit (L), as shown in the figure.

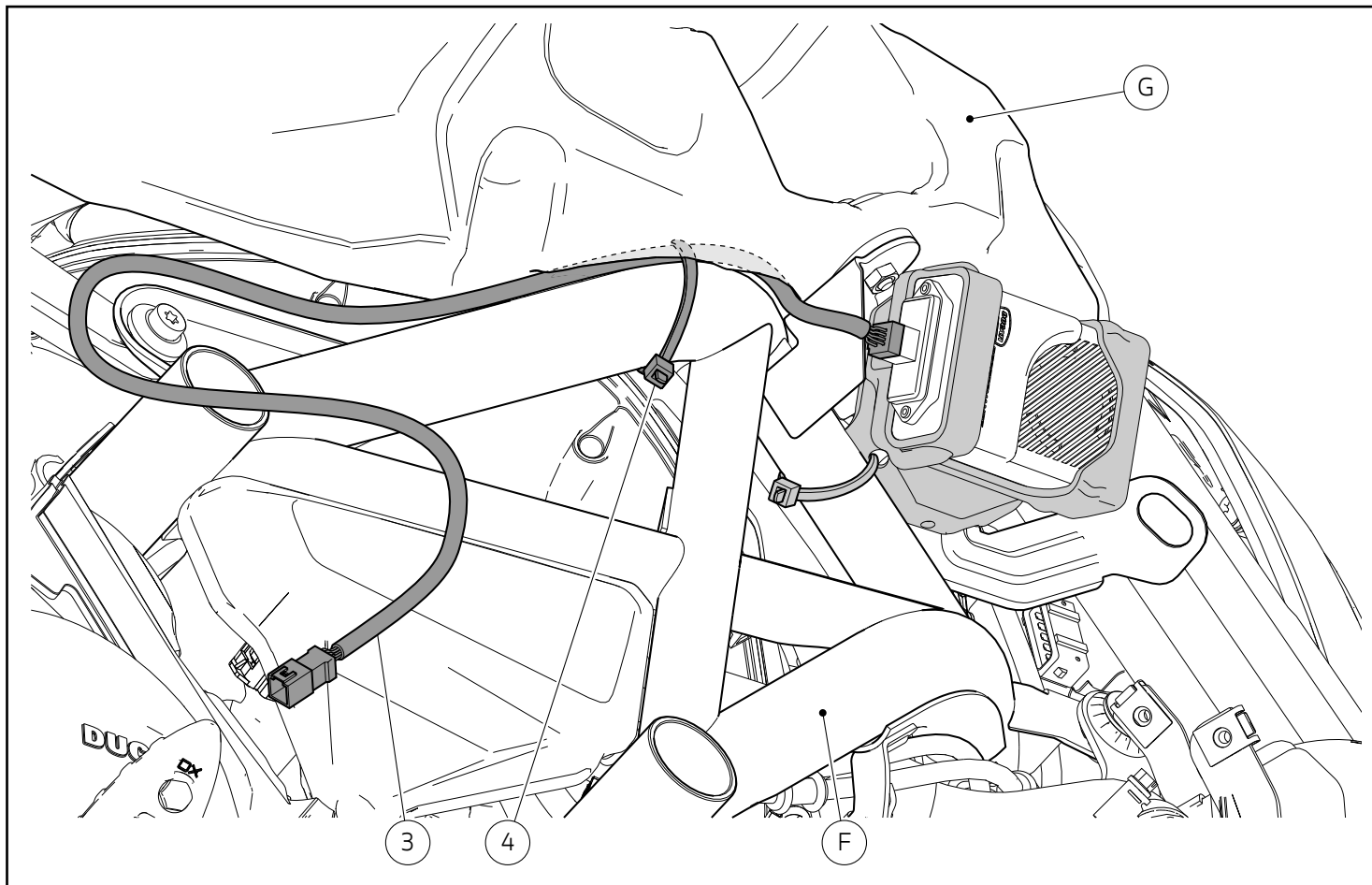

Layout cablaggio antifurto

Posizionare il cablaggio antifurto (3) tra il telaio (F) e il serbatoio (G), fissandolo al telaio (F) utilizzando una fascetta (4), come mostrato in figura.

Anti-theft system wiring layout

Position anti-theft system wiring (3) between frame (F) and tank (G) and secure it to frame (F) using tie (4), as shown in the figure.

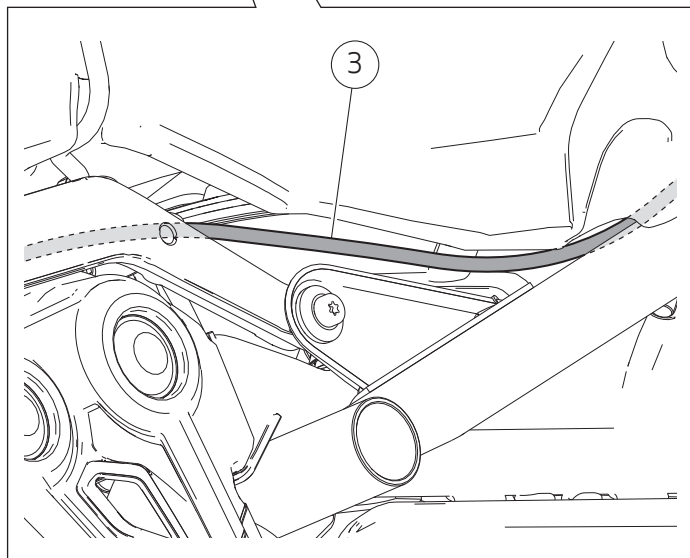
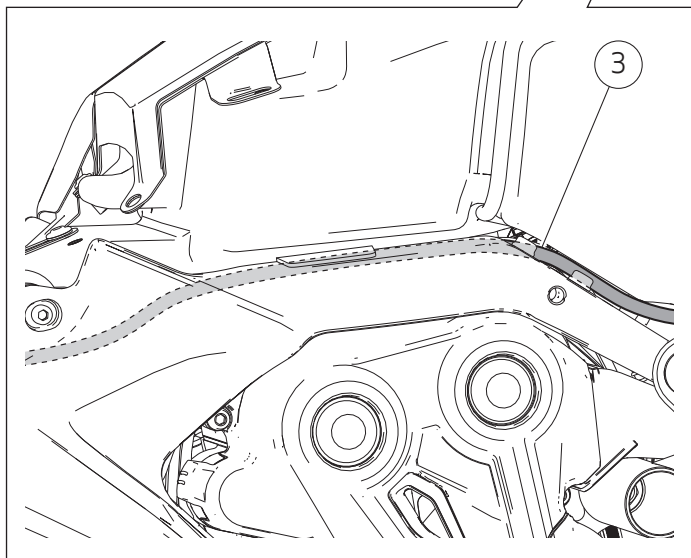
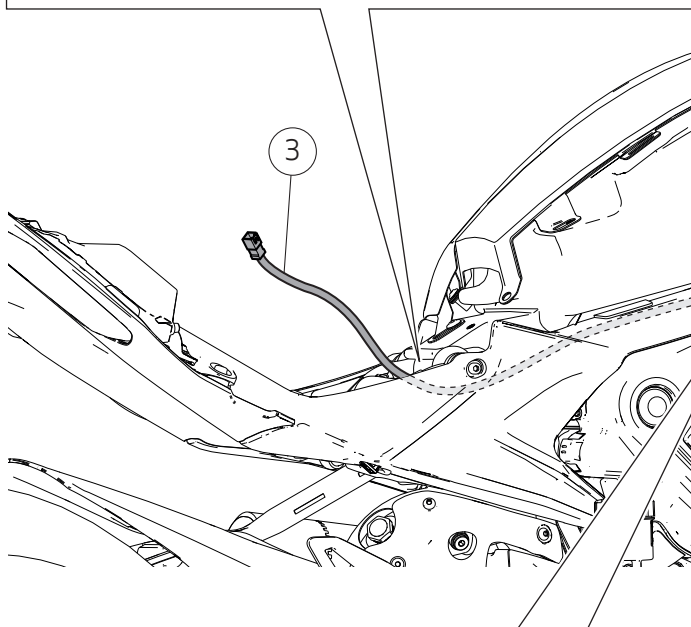
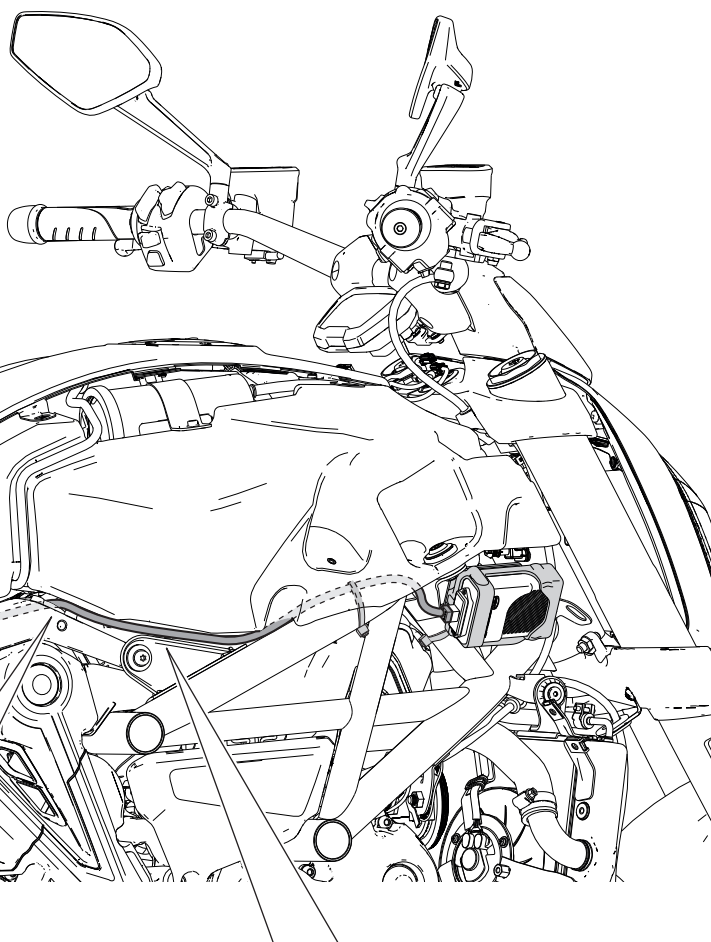
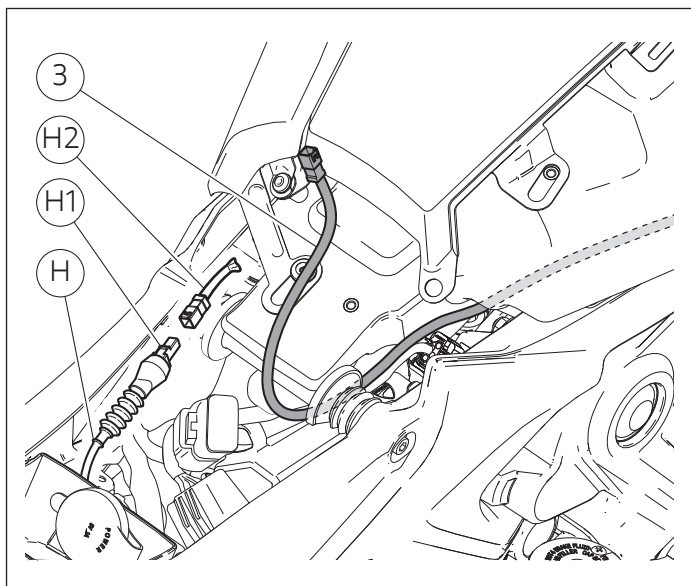

Posizionare il cablaggio antifurto (3), come mostrato in figura, avendo cura che lo stesso non risulti essere troppo tensionato e non fuoriesca al di fuori del serbatoio nella parte posteriore. Il cablaggio del motoveicolo è già predisposto per il collegamento dell'antifurto quindi occorre rimuovere il tappo (H2) dalla spina (H1) del ramo cablaggio antifurto (H), presente sulla parte sinistra del motoveicolo all'interno del vano sottosella.

Position anti-theft system wiring (3), as shown in the figure, paying attention that it is not too tensioned and does not come out of the tank in the rear part. The motorcycle wiring can be connected to the anti-theft system. To this end, it is necessary to remove plug (H2) from pin (H1) of anti-theft system wiring (H) on the motorcycle left side inside the underseat compartment.

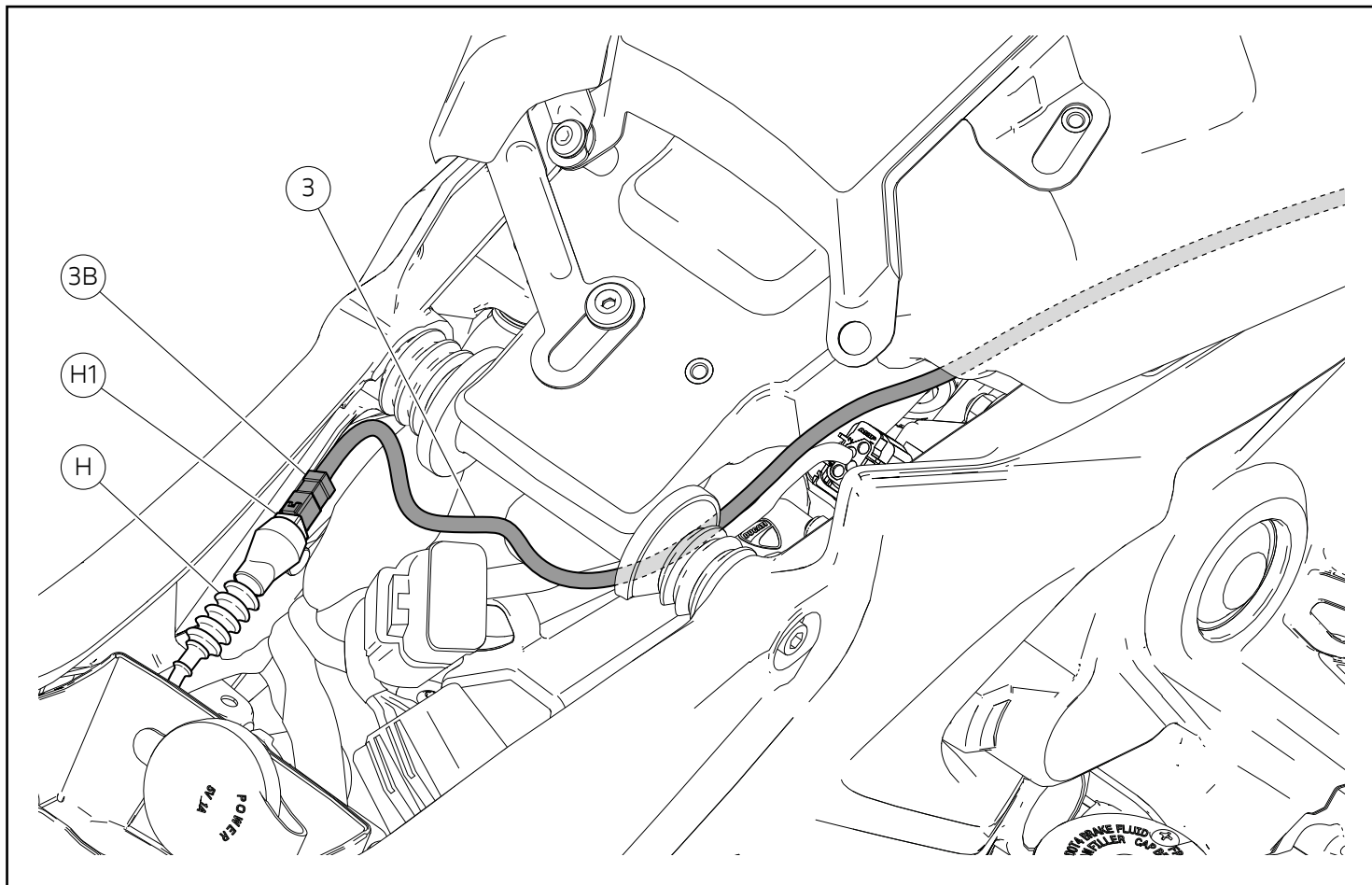

Collegare il connettore (3B) della prolunga cablaggio antifurto (3) al connettore (H1) del ramo cablaggio antifurto (H). Recuperare l'eccedenza del cablaggio antifurto (3), inserendolo all'interno del vano sottosella.

Connect connector (3B) of anti-theft system wiring extension (3) to connector (H1) of anti-theft system wiring branch (H). Collect the excess of anti-theft system wiring (3) inserting it inside the under-seat compartment.

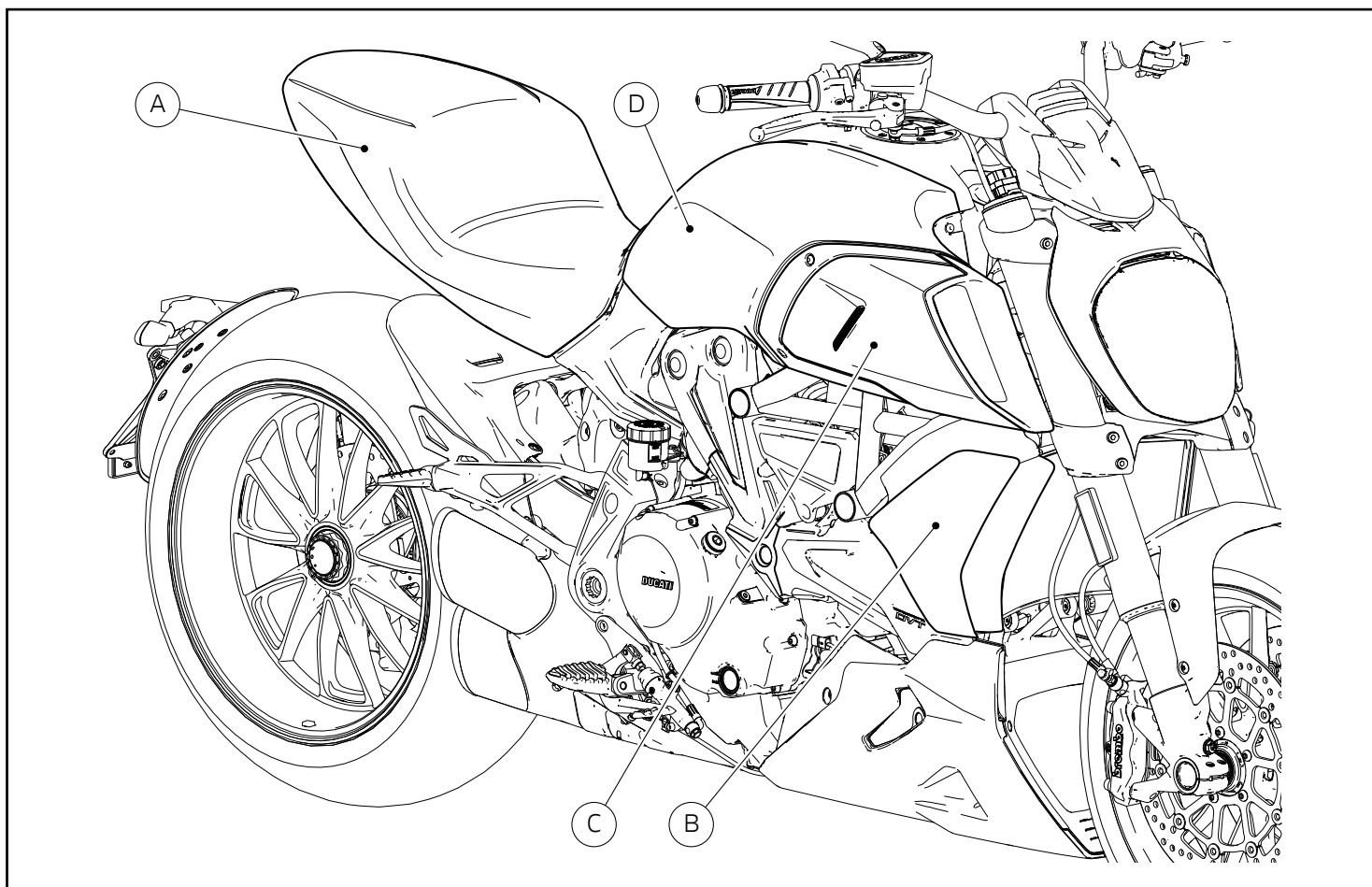

Rimontaggio cover serbatoio destra

Per la procedura di rimontaggio della cover serbatoio destra (D), fare riferimento a quanto riportato sul manuale officina alla sezione "Rimontaggio carene serbatoio".

Rimontaggio cover e convogliatore destro

Per la procedura di rimontaggio della cover e convogliatore destro (C), fare riferimento a quanto riportato sul manuale officina alla sezione "Rimontaggio carene serbatoio".

Rimontaggio gruppo indicatore direzione destro

Per la procedura di rimontaggio del gruppo indicatore direzione destro (B), fare riferimento a quanto riportato sul manuale officina alla sezione "Rimontaggio carene serbatoio".

Rimontaggio sella

Per la procedura di rimontaggio del gruppo sella (A), fare riferimento a quanto riportato sul manuale officina alla sezione "Rimontaggio sella".

Refitting the fuel tank RH cover

To refit RH tank cover (D) refer to the instructions on the workshop manual under section "Refitting the tank fairings".

Refitting the RH cover and conveyor

To refit RH cover and conveyor (C) refer to the instructions on the workshop manual under section "Refitting the tank fairings".

Refitting the RH turn indicator assembly

To refit RH turn indicator assembly (B) refer to the instructions on the workshop manual under section "Refitting the tank fairings".

Refitting the seat

To reassemble the seat unit (A), refer to the instructions on the workshop manual under section "Refitting the seat".

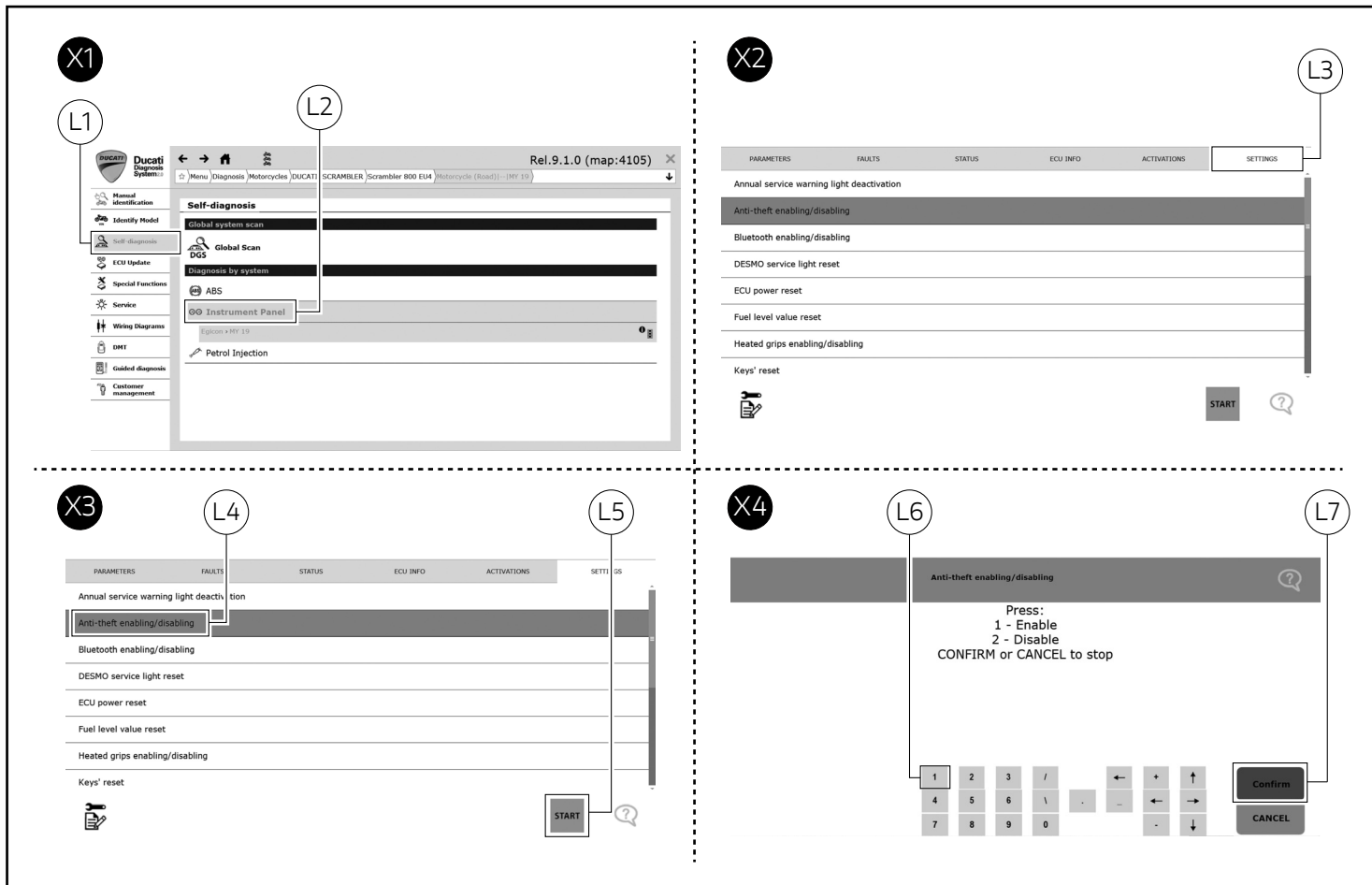

Attivazione/Disattivazione antifurto

Collegare lo strumento di diagnosi al connettore acquisizione dati. Selezionare il modello corretto di motoveicolo. Selezionare l'ambiente "Self-diagnosis" (L1) nel menù a sinistra e successivamente il comando "Instrument Panel" (L2), come indicato in figura (X1). Selezionare l'ambiente "Settings" (L3) nel menù in alto, come indicato in figura (X2). Selezionare la funzione "Anti-theft enabling/disabling" (L4) e successivamente "Start" (L5), come indicato in figura (X3). Premere sulla tastiera del PC il numero "1" Enable (L6) e successivamente il comando "Confirm" per abilitare la presenza dell'antifurto, come indicato in figura (X4).

Anti-theft system enabling/disabling

Connect the diagnostic tool to the data acquisition socket. Select the correct motorcycle model. Select "Self-diagnosis" (L1) from the menu on the left and then "Instrument Panel" (L2), as shown in figure (X1). Select "Settings" (L3) from the menu at the top, as shown in figure (X2). Select the "Anti-theft enabling/disabling" function (L4) and then "Start" (L5), as shown in figure (X3). Press number "1" Enable (L6) on PC keyboard and then "Confirm" to enable the anti-theft system, as shown in figure (X4).

レース専用部品 ご注文書

ご注文商品

1	P/N	商品名
2	P/N	商品名
3	P/N	商品名
4	P/N	商品名
5	P/N	商品名

お客様ご記入欄

私は上記レース専用部品を下記車両に装着し、サーキット走行のみに利用し、一般公道には利用しません。

車台番号 ZDM	モデル名
お客様署名	ご注文日

ドウカティ正規ネットワーク店記入欄

お客様に上記レース専用部品を販売し、レース専用部品のご利用方法を説明いたしました。

販売店署名	販売日	年	月	日
-------	-----	---	---	---

販売店様へお願い

- 上記ご記入の上、弊社アフターセールス部までFAXしてください。FAX : 03 - 6692 - 1317
- 取り付け車両 1台に 1枚でご使用ください。

Kit montaggio antifurto / Anti-theft system installation set / Kit de pose antivol / Montagekit Diebstahlsicherung / Conjunto para a montagem do dispositivo antirroubo / Kit montaje antirrobo / 盗難防止装置取り付けキット - 96680891B

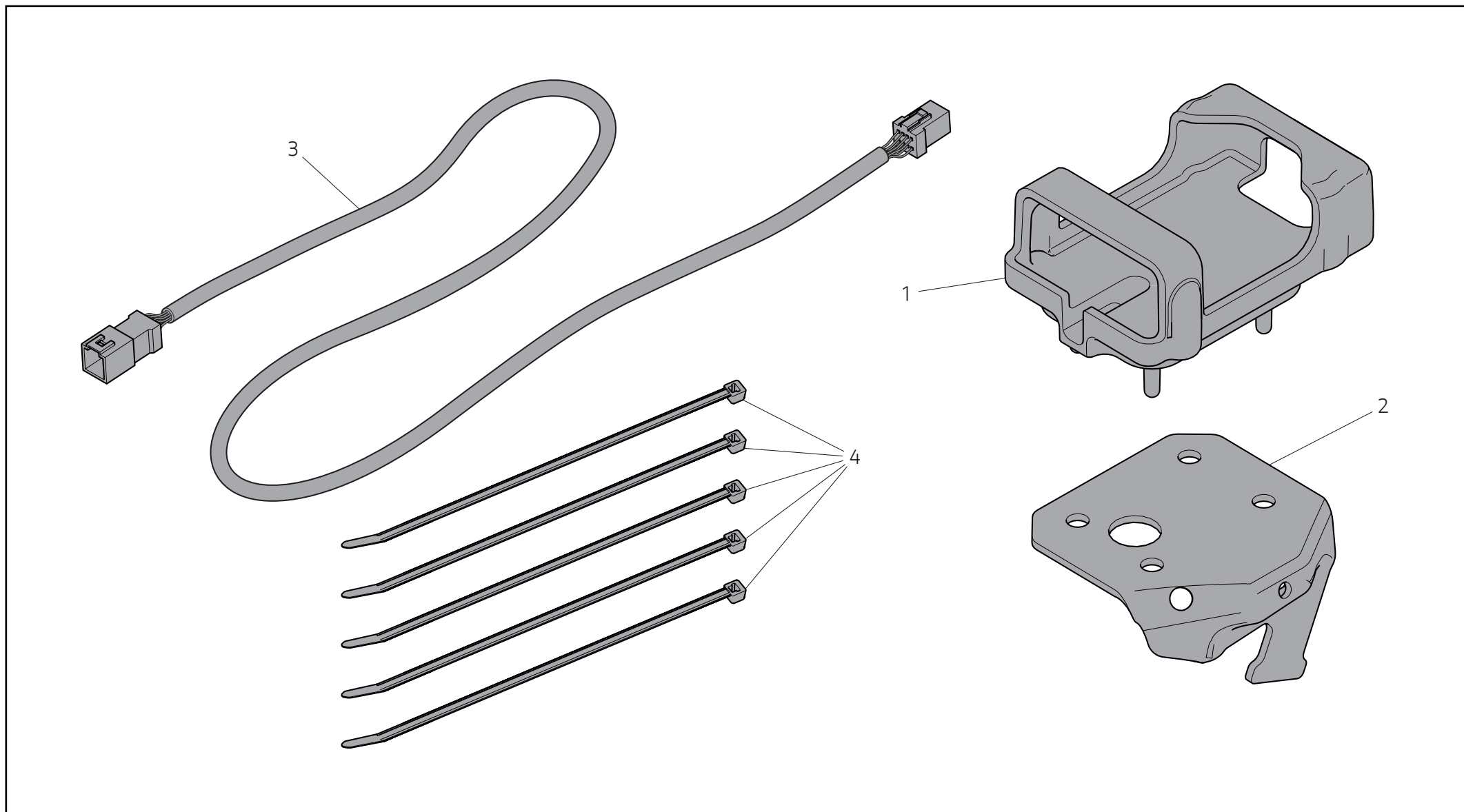

Pos.	Cod.	Denominazione	Description	Designation	Bezeichnung	Descrição	Denominacion	説明	Q.ty
1	70010741A	Supporto antivibrante	Vibration damping support	Support antivibratoire	Schwingungsdämpfender Halter	Suporte antivibrações	Soporte antivibrante	耐震ダンパーマウント	1
2	97110962AA	Staffa supporto antivibrante	Vibration damper support bracket	Bride de support antivibratoire	Schwingungsdämpfender Stützbügel	Braçadeira de suporte antivibrações	Sostén soporte antivibrante	耐震マウントブラケット	1
3	96610731AA	Prolunga connessione antifurto	Anti-theft system connection extension	Rallonge connexion antivol	Verlängerung der Diebstahlsicherungsverbindung	Extensão da conexão do dispositivo antirroubo	Prolongación conexión antirrobo	盗難防止装置接続延長ケーブル	1
4	069191030	Fascetta	Nylon tie	Collier serre-flex en nylon	Nylonschelle	Braçadeira de nylon	Abrazadera de nylon	ナイロンクランプ	5