

Set cover forcellone posteriore in carbonio - 96981272BA**Carbon rear swinging arm cover set - 96981272BA****Simbologia**

Per una lettura rapida e razionale sono stati impiegati simboli che evidenziano situazioni di massima attenzione, consigli pratici o semplici informazioni. Prestare molta attenzione al significato dei simboli, in quanto la loro funzione è quella di non dovere ripetere concetti tecnici o avvertenze di sicurezza. Sono da considerare, quindi, dei veri e propri "promemoria". Consultare questa pagina ogni volta che sorgessero dubbi sul loro significato.

**Attenzione**

La non osservanza delle istruzioni riportate può creare una situazione di pericolo e causare gravi lesioni personali e anche la morte.

**Importante**

Indica la possibilità di arrecare danno al veicolo e/o ai suoi componenti se le istruzioni riportate non vengono eseguite.

**Note**

Fornisce utili informazioni sull'operazione in corso.

Riferimenti

I particolari evidenziati in grigio e riferimento numerico (Es. ①) rappresentano l'accessorio da installare e gli eventuali componenti di montaggio forniti a Set.

I particolari con riferimento alfabetico (Es. Ⓐ) rappresentano i componenti originali presenti sul motoveicolo.

Tutte le indicazioni destro o sinistro si riferiscono al senso di marcia del motociclo.

Avvertenze generali**Attenzione**

Le operazioni riportate nelle pagine seguenti devono essere eseguite da un tecnico specializzato o da un'officina autorizzata Ducati.

**Attenzione**

Le operazioni riportate nelle pagine seguenti se non eseguite a regola d'arte possono pregiudicare la sicurezza del pilota.

**Note**

Documentazione necessaria per eseguire il montaggio del Set è il Manuale Officina, relativo al modello di moto in vostro possesso.

**Note**

Nel caso fosse necessaria la sostituzione di un componente del Set consultare la tavola ricambi allegata.

Symbols

To allow quick and easy consultation, this manual uses graphic symbols to highlight situations in which maximum care is required, as well as practical advice or information. Pay attention to the meaning of the symbols since they serve to avoid repeating technical concepts or safety warnings throughout the text. The symbols should therefore be seen as real "reminders". Please refer to this page whenever in doubt as to their meaning.

**Warning**

Failure to comply with these instructions may put you at risk and lead to severe injury or even death.

**Important**

Failure to comply with these instructions may lead to serious damage to the motorcycle and/or its components.

**Notes**

It provides useful information about the current operation.

References

The parts highlighted in grey and with a reference number (e.g. ①) represent the accessory to be installed and any assembly components supplied with the Set.

The parts with alphabetic reference (e.g. Ⓐ) represent the original components present on the motorcycle.

All left and right indications are referred to the motorcycle direction of travel (forward riding position).

General notes**Warning**

The operations listed in the following pages must be carried out by a specialised technician or by a Ducati authorised service centre.

**Warning**

Carefully perform the operations on the following pages since they might negatively affect rider safety.

**Notes**

The Workshop Manual specific for your bike model is the documentation required to assemble the set.

**Notes**

If a Set component needs to be replaced, refer to the attached spare parts table.

**Warning**

Operating, servicing and maintaining a passenger vehicle or off-highway motor vehicle can expose you to chemicals including engine exhaust, carbon monoxide, phthalates, and lead, which are known to the State of California to cause cancer and birth defects or other reproductive harm. To minimize exposure, avoid breathing exhaust, do not idle the engine except as necessary, service your vehicle in a well-ventilated area and wear gloves or wash your hands frequently when servicing your vehicle. For more information go to www.P65Warnings.ca.gov/passenger-vehicle.

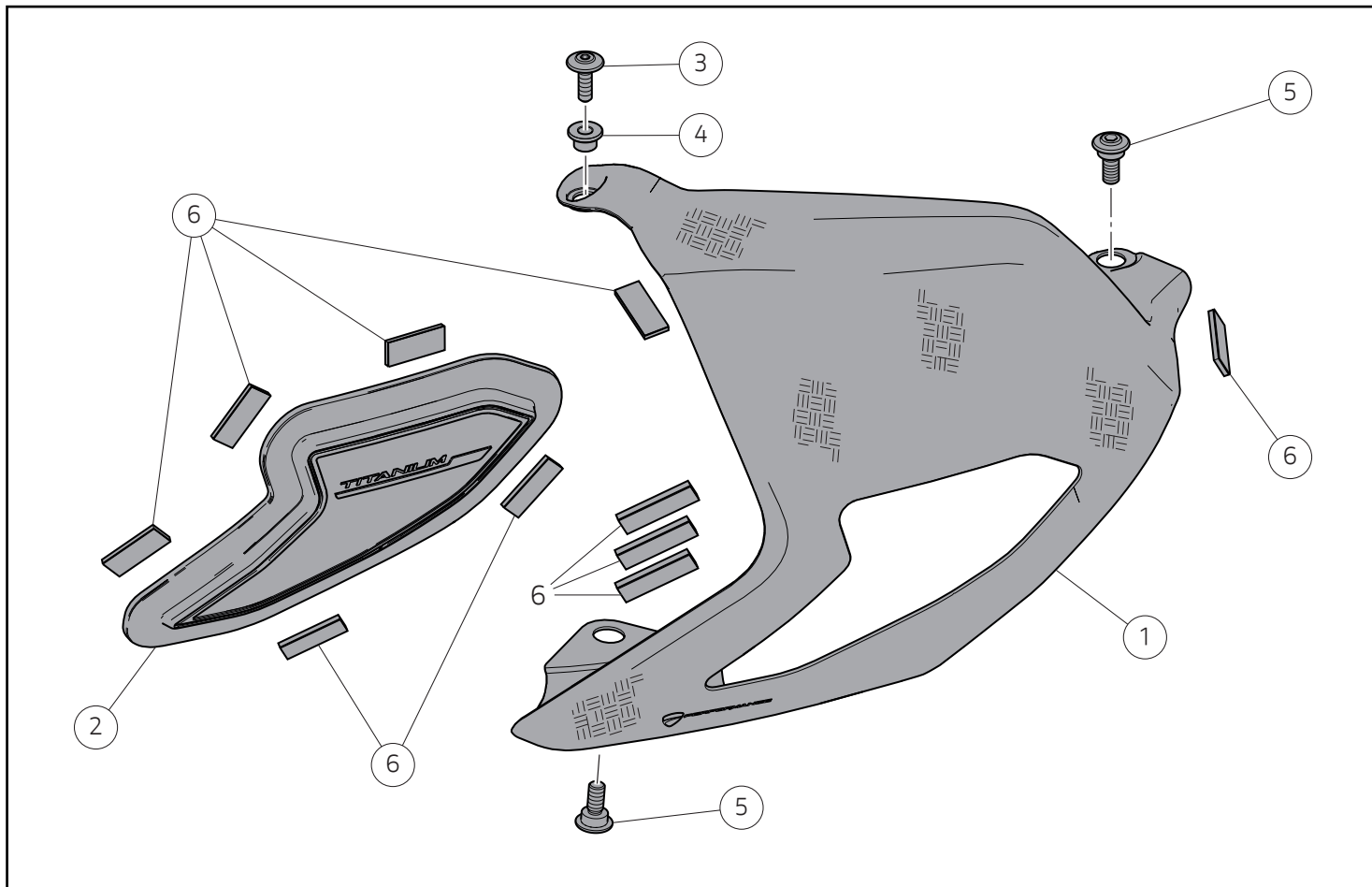

● Importante

I componenti del Set possono essere soggetti ad aggiornamenti; consultare il DCS (Dealer Communication System) per avere informazioni sempre aggiornate.

● Important

Set components may be subject to upgrades; refer to the DCS (Dealer Communication System) for updated information.

Pos.	Denominazione	Name
1	Cover forcellone in carbonio	Carbon swinging arm cover
2	Slider forcellone	Swinging arm slider
3	Vite TBEI M5x16	TBEI screw M5x16
4	Distanziale con collare	Spacer with collar
5	Vite TBEI M6x12	TBEI screw M6x12
6	Tampone adesivo	Adhesive pad

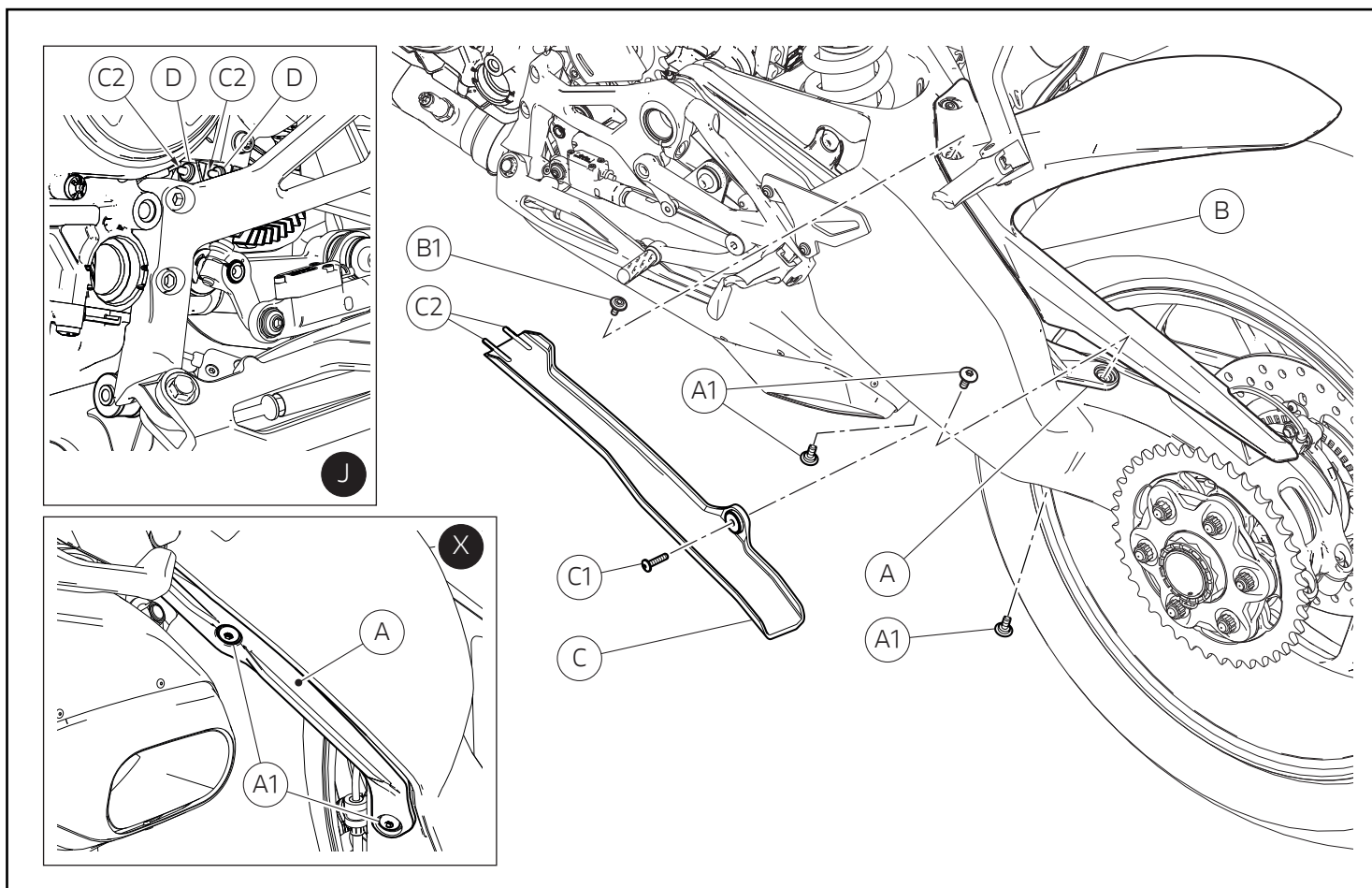

Smontaggio componenti originali

Operando sul lato sinistro del motoveicolo, rimuovere le n.3 viti (A1) di fissaggio del pattino catena (A), come mostrato nel riquadro (X). Recuperare n.1 vite (A1). Svitare la vite (B1) di fissaggio anteriore sinistro del parafrangente posteriore (B). Svitare la vite (C1) di fissaggio paraspruzzi catena inferiore (C). Rimuovere il paraspruzzi catena inferiore (C) trasladandolo verso il posteriore del motoveicolo, svincolando i n.2 perni (C2) dai n.2 gommini (D), come mostrato nel riquadro (J). Pulire ed eliminare eventuali residui di frenafili.

Removing the original components

Working on motorcycle LH side, remove no. 3 screws (A1) fastening chain sliding shoe (A) as shown in the box (X). Keep no.1 screw (A1). Undo screw (B1) fastening rear mudguard (B) at the front left end. Loosen lower chain splash guard (C) fastening screw (C1). Remove the lower chain splash guard (C) by shifting it towards the rear end of the motorcycle and releasing no.2 pins (C2) from no.2 rubber elements (D), as shown in the box (J). Clean and remove any thread-locker residues.

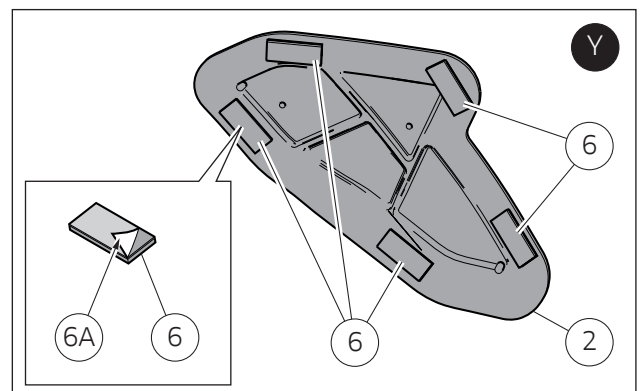
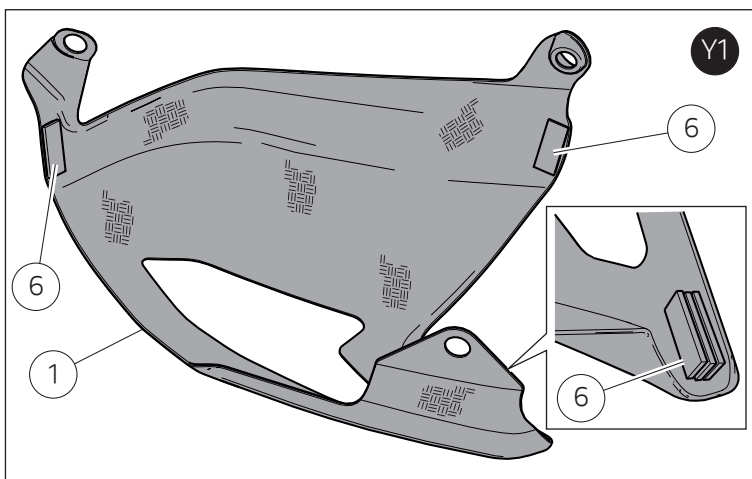
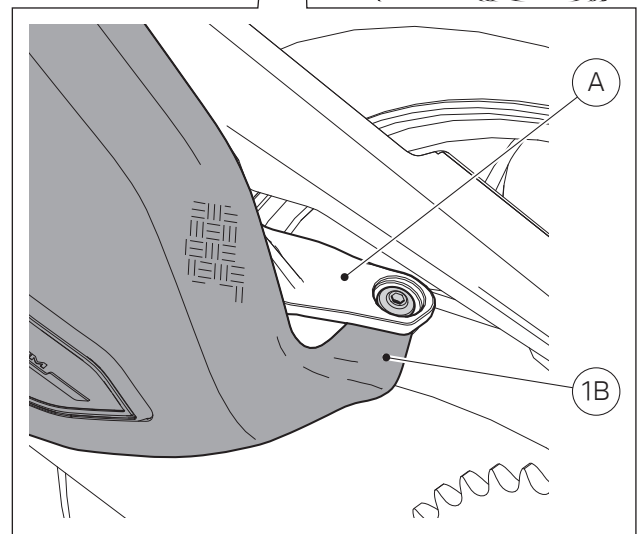
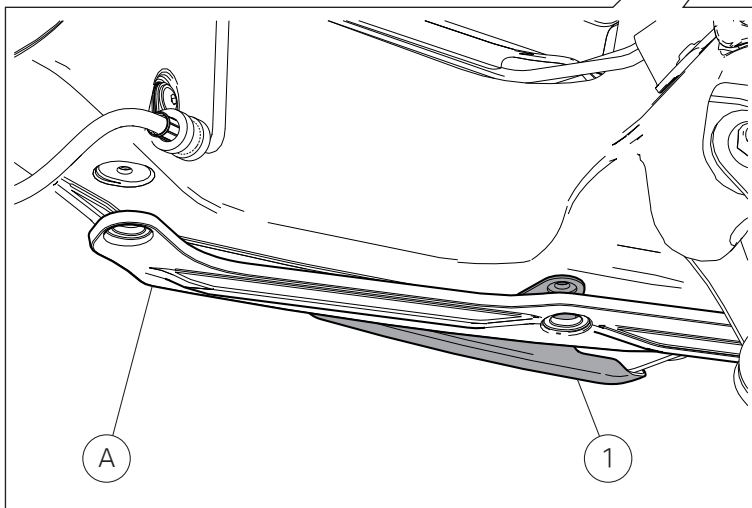
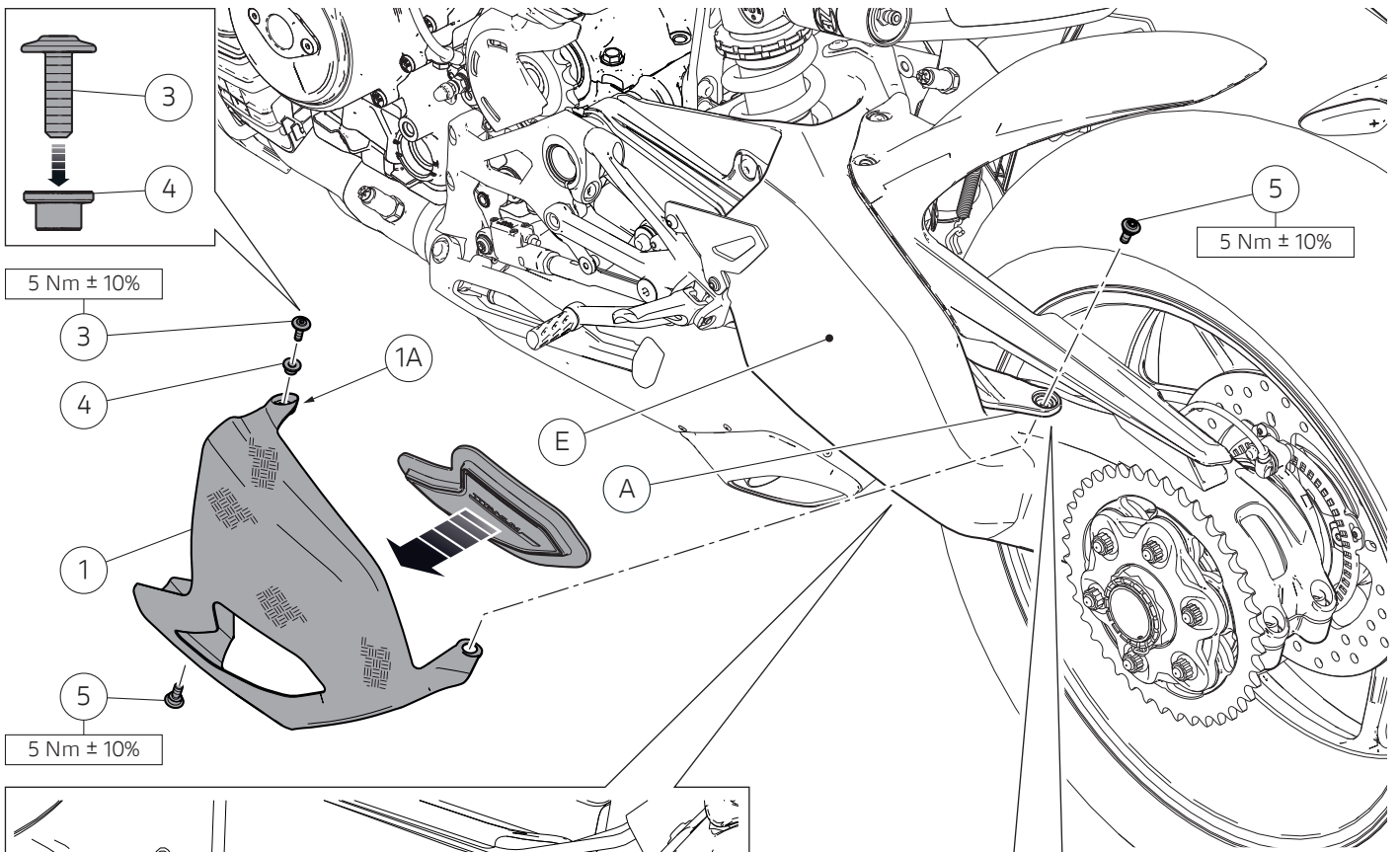

Montaggio componenti Set

Importante

Verificare, prima del montaggio, che tutti i componenti risultino puliti e in perfetto stato. Adottare tutte le precauzioni necessarie per evitare di danneggiare qualsiasi parte nella quale ci si trova ad operare.

Attenzione

Durante il montaggio di componenti in carbonio porre particolare attenzione al serraggio delle viti di fissaggio. Serrare gli elementi di fissaggio senza forzare eccessivamente per evitare che il carbonio si danneggi.

Montaggio cover forcellone in carbonio

Note

Sgrassare la parte posteriore dello slider forcellone (2) e della cover forcellone in carbonio, dove verranno applicati i tamponi adesivi (6).

Rimuovere la pellicola protettiva (6A) dal tampone (6), prestando attenzione a non toccare con le dita la superficie adesiva. Applicare n.5 tamponi adesivi (6) sulla parte posteriore dello slider forcellone (2), come mostrato in figura (Y). Rimuovere la pellicola protettiva (6A) dal tampone (6), prestando attenzione a non toccare con le dita la superficie adesiva. Applicare n.2 tamponi adesivi (6) sulla parte posteriore superiore della cover forcellone in carbonio (1). Applicare n.3 tamponi adesivi (6) nella parte posteriore inferiore della cover forcellone in carbonio (1) sovrapponendoli, come mostrato in figura (Y1).

Note

All'interno del set sono presenti n.12 tamponi adesivi (6). Per il montaggio del set sono necessari n.10 tamponi adesivi (6), pertanto ne rimangono n.2 di ricambio.

Premontare lo slider forcellone (2) sulla cover forcellone in carbonio (1).

Calzare la parte inferiore della cover forcellone in carbonio (1) tra il forcellone (E) e il pattino catena (A), come mostrato nel riquadro. Impegnare il fissaggio superiore (1A) sul parafango posteriore, forzandolo leggermente in modo da evitare il contatto tra i due componenti. Introdurre la linguetta (1B) al di sotto del pattino catena (A), come mostrato nel riquadro. Verificare che lo slider (2) rimanga nella corretta posizione e impuntare le n.2 viti (5). Inserire il distanziale con collare (4) sul filetto della vite (3), orientandolo come mostrato nel riquadro. Impuntare la vite (3) sulla cover forcellone in carbonio (1). Serrare la vite (3) e le n. 2 viti (5) alla coppia indicata.

Assembling the Set components

Important

Before assembly, make sure that all parts are clean and in perfect conditions. Take all the necessary measures to avoid damaging any part you are working on.

Warning

When fitting carbon components, pay special attention to fastening screw tightening. Tighten the fastening elements without forcing excessively to avoid carbon damage.

Carbon swinging arm cover assembly

Notes

Degrease the rear part of the swinging arm slider (2) and the carbon swinging arm cover, where the adhesive pads (6) will be applied.

Remove the protective film (6A) from the adhesive pad (6) and take care not to touch the adhesive surface with your fingers. Apply the no. 5 adhesive pads (6) onto the rear side of swinging arm slider (2), as shown in the figure (Y). Remove the protective film (6A) from the adhesive pad (6) and take care not to touch the adhesive surface with your fingers. Apply the no.2 adhesive pads (6) onto the upper rear side of carbon swinging arm cover (1). Apply the no.3 adhesive pads (6) onto the lower rear side of carbon swinging arm cover (1), putting one on top of another one as shown in the figure (Y1).

Notes

The set includes no.12 adhesive pads (6). No.10 adhesive pads (6) are required to assemble the set, so no.2 are left to be used as spare pads.

Pre-assemble swinging arm slider (2) onto carbon swinging arm cover (1).

Fit the lower part of the carbon swinging arm cover (1) between the swinging arm (E) and the chain sliding shoe (A), as shown in the box. Engage upper connection (1A) onto the rear mudguard, forcing it slightly so as to avoid any contact between the two components. Insert tab (1B) under chain sliding shoe (A), as shown in the box. Check that slider (2) remains in the right position and start no.2 screws (5). Insert spacer with collar (4) on the thread of screw (3), aiming it as shown in the box. Start screw (3) onto carbon swinging arm cover (1). Tighten screw (3) and no. 2 screws (5) to the specified torque.

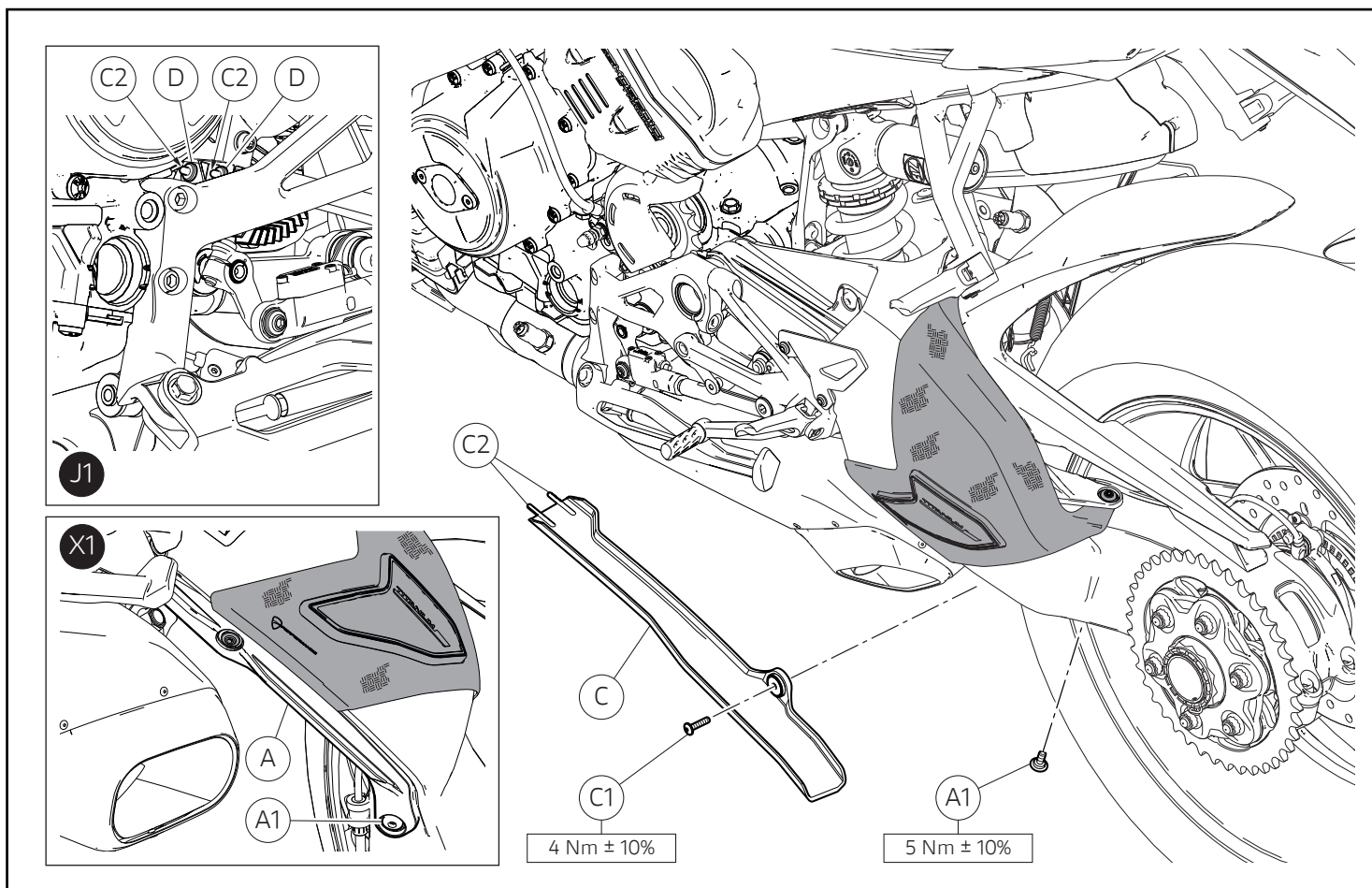

Rimontaggio paraspruzzi catena inferiore

Applicare LOCTITE 243 sul filetto della vite originale (A1). Impuntare n.1 vite (A1) di fissaggio inferiore pattino catena (A), come mostrato nel riquadro (X1). Serrare la vite (A1) alla coppia indicata. Rimontare il paraspruzzi catena inferiore (C), calzando i n.2 perni (C2) nei n.2 gommini (D), come mostrato in figura (J1). Impuntare la vite originale (C1) di fissaggio paraspruzzi catena inferiore (C). Serrare la vite (C1) alla coppia indicata.

Refitting the lower chain splash guard

Apply LOCTITE 243 on original screw thread (A1). Start no. 1 screw (A1) fastening chain sliding shoe (A) at the bottom, as shown in the box (X1). Tighten the screw (A1) to the specified torque. Refit the lower chain splash guard (C) by fitting no.2 pins (C2) in no.2 rubber elements (D), as shown in the figure (J1). Start lower chain splash guard (C) fastening original screw (C1). Tighten the screw (C1) to the specified torque.

レース専用部品 ご注文書

ご注文商品

1	P/N	商品名
2	P/N	商品名
3	P/N	商品名
4	P/N	商品名
5	P/N	商品名

お客様ご記入欄

私は上記レース専用部品を下記車両に装着し、サーキット走行のみに利用し、一般公道には利用しません。

車台番号	ZDM	モデル名
お客様署名		ご注文日

ドウカティ正規ネットワーク店記入欄

お客様に上記レース専用部品を販売し、レース専用部品のご利用方法を説明いたしました。

販売店署名	販売日	年	月	日
-------	-----	---	---	---

販売店様へお願い

- 上記ご記入の上、弊社アフターセールス部までFAXしてください。FAX : 03 - 6692 - 1317
- 取り付け車両 1台に 1枚でご使用ください。

Set cover forcellone posteriore in carbonio / Carbon rear swinging arm cover set / Jeu cache bras oscillant arrière en carbone / Set Cover Hinterradschwinge aus Kohlefaser / Conjunto cobertura do braço oscilante traseiro em carbono / 碳纤维后摇臂罩套装 / Set cover basculante de carbono / カーボン製スイングアームカバーセット - 96981272BA

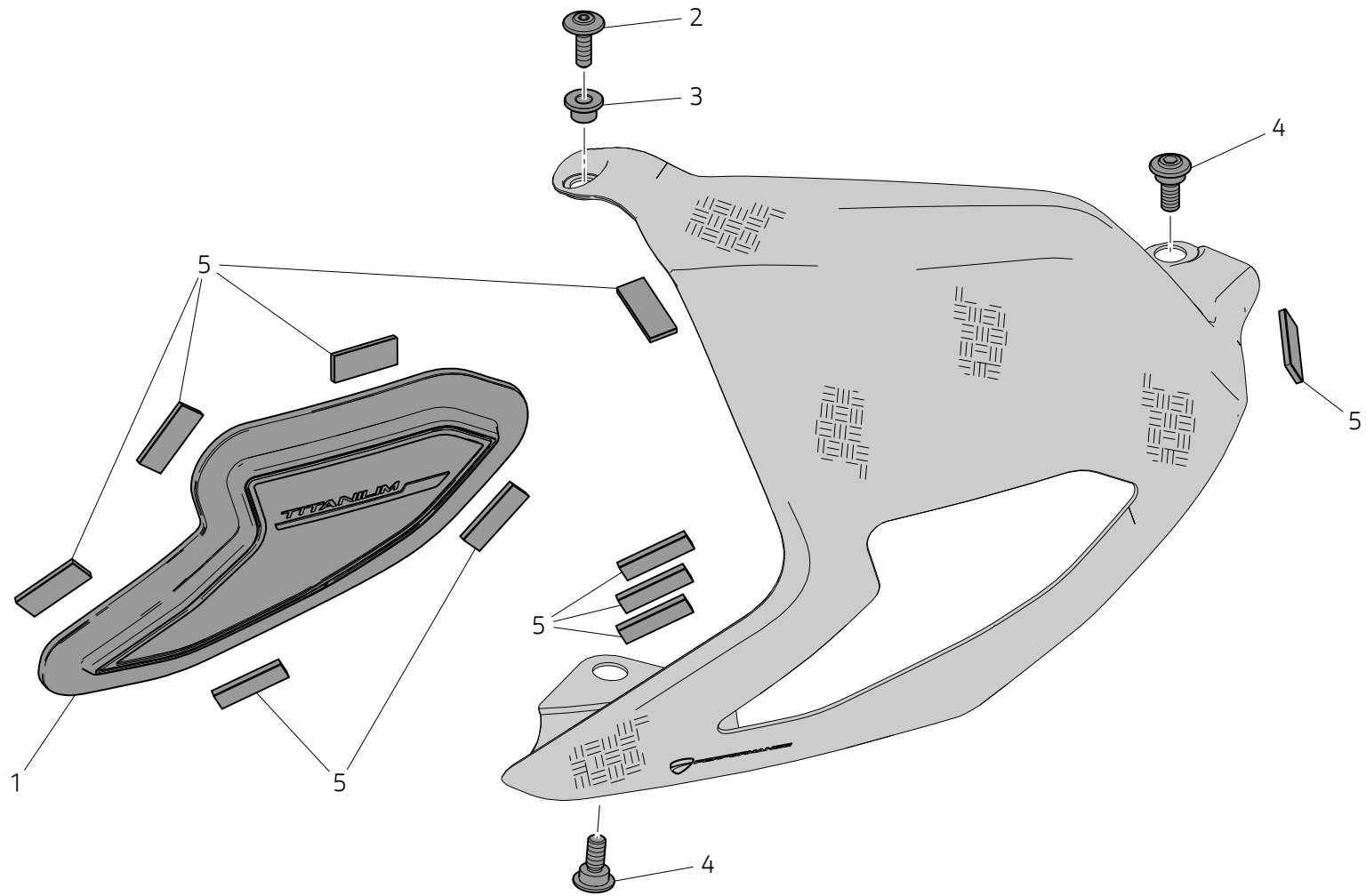

Pos.	Art.-Nr.	Denominazione	Name	Dénomination	Bezeichnung	Denominação	名称	Denominación	名称	Q.ty
1	97110631A	Slider forcellone	Swinging arm slider	Slider bras oscillant	Slider Hinterradschwinge	Protetor do braço oscilante	摇臂滑块	Slider basculante	スイングアームスライダー	1
2	77211421AA	Vite TBEI M5x16	TBEI screw M5x16	Vis TBHC M5x16	Linsenkopfschraube mit Innensechskant M5x16	Parafuso de cabeça abaulada com sextavado interno M5x16	TBEI 螺钉 M5x16	Tornillo TBEI M5x16	スクリュー TBEI M5x16	1
3	97610891AA	Distanziale con collare	Spacer with collar	Entretoise à colerette	Distanzstück mit Bund	Espaçador com colar	带环垫片	Separador con collar	カラー付きスペーサー	1
4	77211261B	Vite TBEI M6x12	TBEI screw M6x12	Vis TBHC M6x12	Linsenkopfschraube mit Innensechskant M6x12	Parafuso de cabeça abaulada com sextavado interno M6x12	TBEI 螺钉 M6x12	Tornillo TBEI M6x12	スクリュー TBEI M6x12	2
5	86612241A	Tampone adesivo	Adhesive pad	Tampon autocollant	Klebepad	Tampão adesivo	粘貼式缓冲垫	Tope adhesivo	シールパッド	12