

**SUPER PARTS
WAREHOUSE**



EARTHQUIP

AFFORDABLE HEAVY EQUIPMENT SOLUTIONS



**NZ's largest
diesel parts
range**

NZ +649 414 5514 FJ +679 866 4053
parts@earthquip.co.nz www.earthquip.co.nz

HITACHI

PARTS CATALOG

EX60-5
EXL60-5
EX80-5
Excavator

目次 CONTENTS

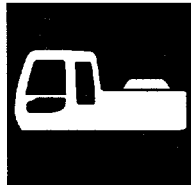

上部旋回体
UPPERSTRUCTURE

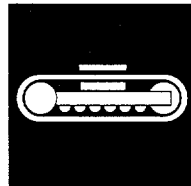

下部走行体
UNDERCARRIAGE



モノブームアタッチメント
MONO BOOM ATTACHMENTS



ショートリーチフロント
SHORT REACH FRONT

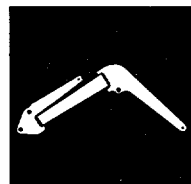

側溝掘関係部品
OFFSET BOOM PARTS

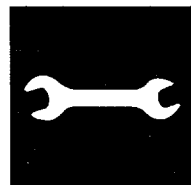

工具
TOOLS





ネームプレート
NAME-PLATE



索引
PARTS INDEX

目次 CONTENTS

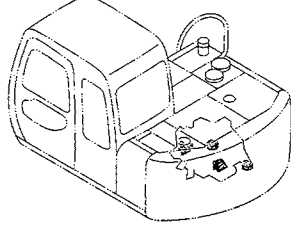
PB-73
PB-A01
CONTROL-526

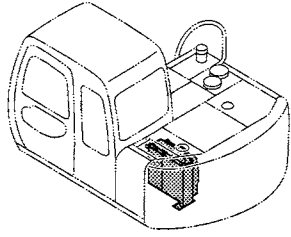
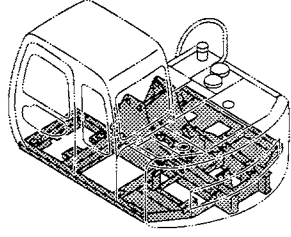
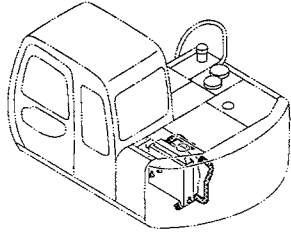
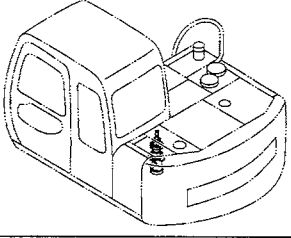
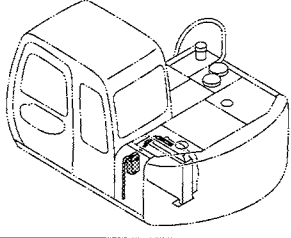
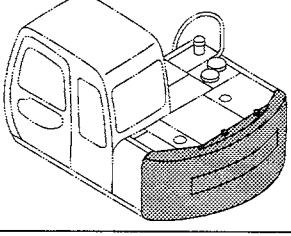
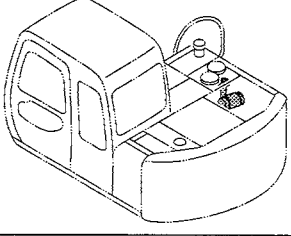
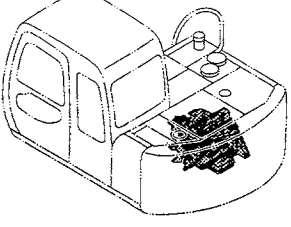
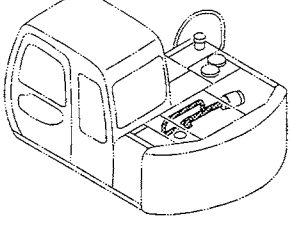
装置名称 GROUP NAME 適用号機 SERIAL NO. ロケーション LOCATION	ページ PAGE	エンジン取付部品 009 ENGINE SUPPORT 
<div style="background-color: black; color: white; padding: 5px; display: flex; align-items: center;"> 上部旋回体 UPPERSTRUCTURE  </div>	ラジエータ 011 RADIATOR	
フレーム 001 FRAME 	ラジエータ取付部品 013 RADIATOR SUPPORT	
センタージョイント部品 (旋回体) 003 CENTER JOINT PARTS (UPPERSTRUCTURE) 	リザーブタンク 015 RESERVE TANK	
カウンタウェイト 005 COUNTERWEIGHT 	エアクリーナ 017 AIR CLEANER	
エンジン 007 ENGINE 	エアクリーナ取付部品 019 AIR CLEANER SUPPORT	

目 次 CONTENTS

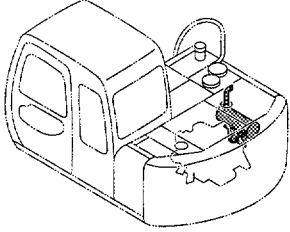
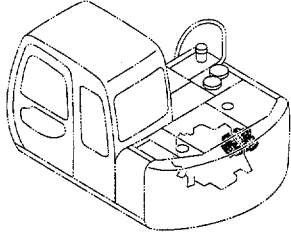
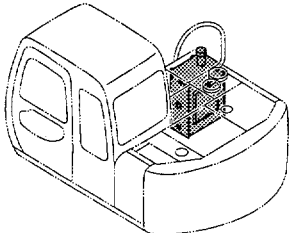
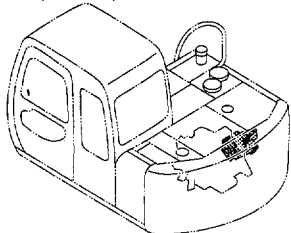
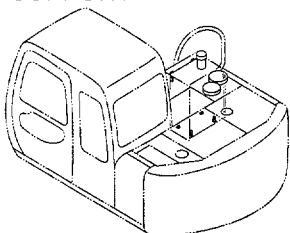
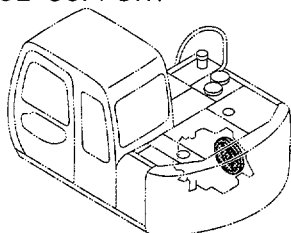
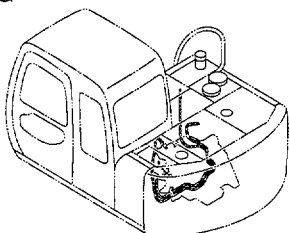
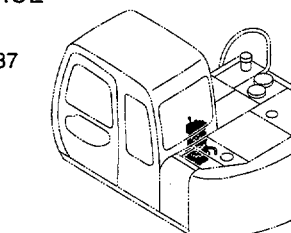
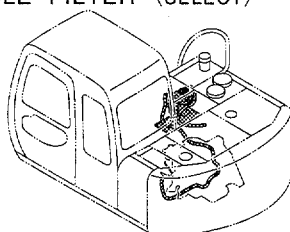
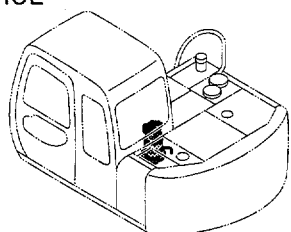
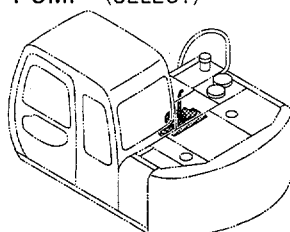
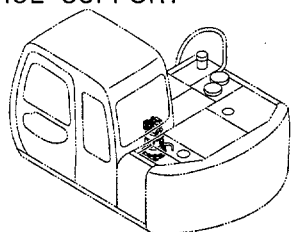
<p>マフラー 021 MUFFLER</p> 	<p>ポンプ装置 (スタンダード用) 033 PUMP DEVICE (STD.)</p> 
<p>燃料タンク 023 FUEL TANK</p> 	<p>ポンプ装置 (ブレード用) 035 PUMP DEVICE (BLADE)</p> 
<p>燃料タンク取付部品 025 FUEL TANK SUPPORT</p> 	<p>ポンプ装置取付部品 037 PUMP DEVICE SUPPORT</p> 
<p>燃料配管 027 FUEL PIPING</p> 	<p>旋回装置 039 SWING DEVICE</p> <p>050001~052437</p> 
<p>燃料ダブルフィルタ (選択) 029 FUEL DOUBLE FILTER (SELECT)</p> 	<p>旋回装置 041 SWING DEVICE</p> <p>052438~</p> 
<p>燃料給油ポンプ (選択) 031 FUEL FEED PUMP (SELECT)</p> 	<p>旋回装置取付部品 043 SWING DEVICE SUPPORT</p> 

目 次 CONTENTS

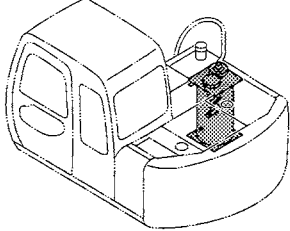
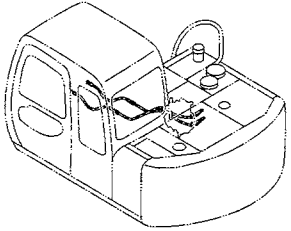
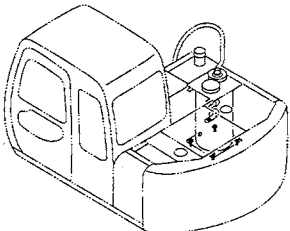
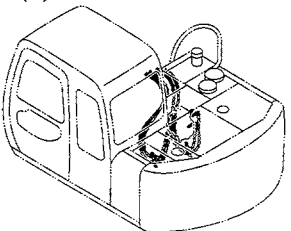
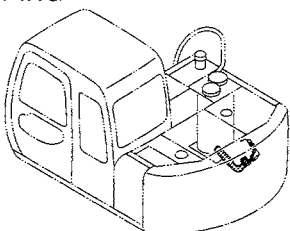
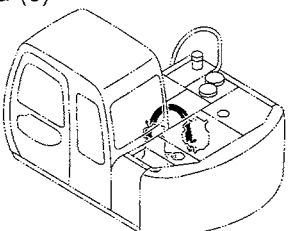
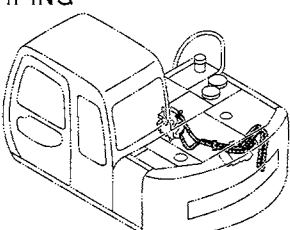
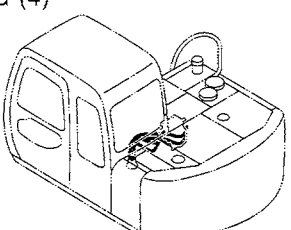
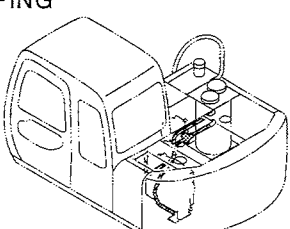
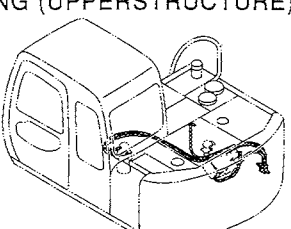
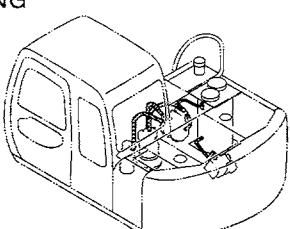
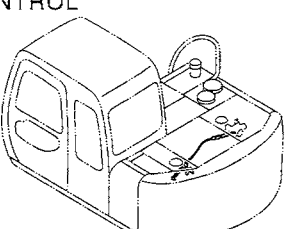
<p>オイルタンク 045 OIL TANK</p> 	<p>メイン配管 (1) 057 MAIN PIPING (1)</p> 
<p>オイルタンク取付部品 047 OIL TANK SUPPORT</p> 	<p>メイン配管 (2) 059 MAIN PIPING (2)</p> 
<p>サクション配管 049 SUCTION PIPING</p> 	<p>メイン配管 (3) 061 MAIN PIPING (3)</p> 
<p>デリベリ配管 051 DELIVERY PIPING</p> 	<p>メイン配管 (4) 063 MAIN PIPING (4)</p> 
<p>リターン配管 053 RETURN PIPING</p> 	<p>ブレード配管 (旋回体) 065 BLADE PIPING (UPPERSTRUCTURE)</p> 
<p>ドレン配管 055 DRAIN PIPING</p> 	<p>エンジンコントロール 067 ENGINE CONTROL</p> 

目 次 CONTENTS

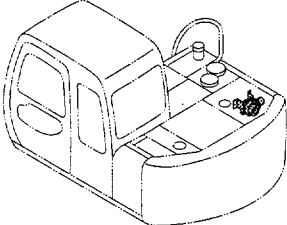
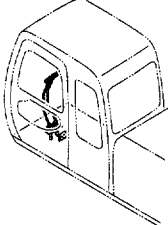
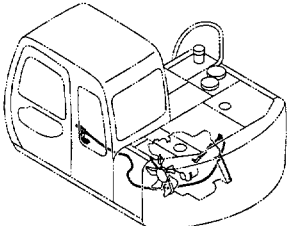
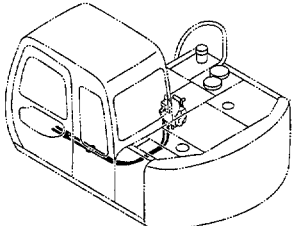
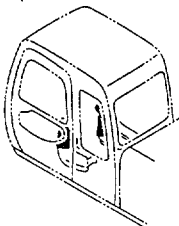
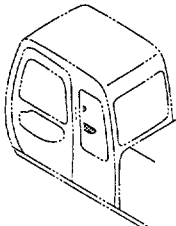
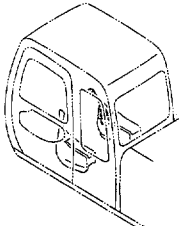
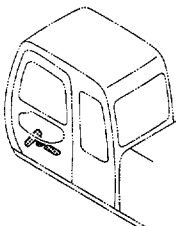
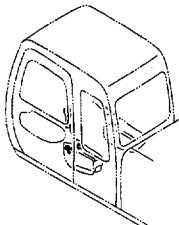
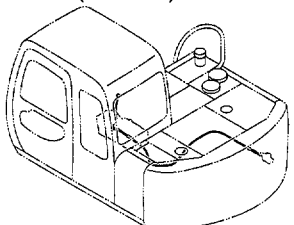
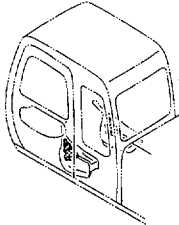
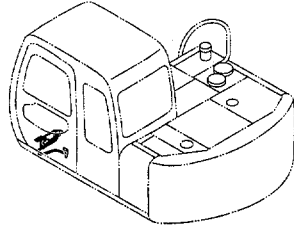
<p>エンジンコントロールモータ 069 ENGINE CONTROL MOTOR</p> 	<p>操作レバー (走行) 081 CONTROL LEVER (TRAVEL)</p> 
<p>エンジストップケーブル 071 ENGINE STOP CABLE</p> 	<p>走行レバーケーブル 083 TRAVEL LEVER CABLE</p> 
<p>操作レバー (フロント, 旋回) 073 CONTROL LEVER (FRONT & SWING)</p> 	<p>フットレスト (右) 085 FOOT REST (R)</p> 
<p>グリップ (右) 075 GRIP (R)</p> 	<p>フットレスト (左) 087 FOOT REST (L)</p> 
<p>グリップ (左) 077 GRIP (L)</p> 	<p>操作レバー (ブレード) 089 CONTROL LEVER (BLADE)</p> 
<p>パイロットバルブ (フロント, 旋回) 079 PILOT VALVE (FRONT & SWING)</p> 	<p>走行ロック 091 TRAVEL LOCK</p> 

目 次 CONTENTS

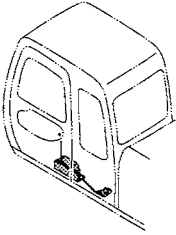
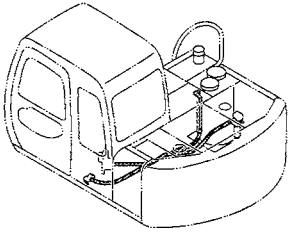
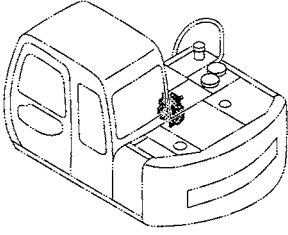
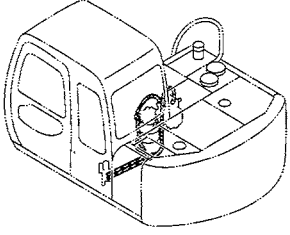
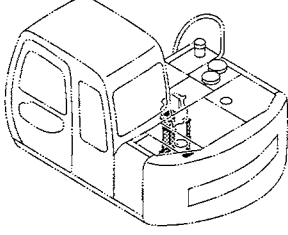
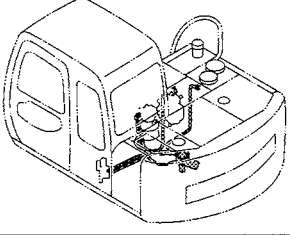
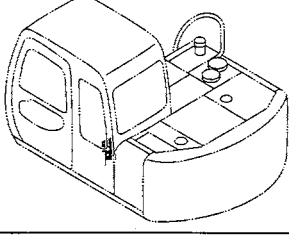
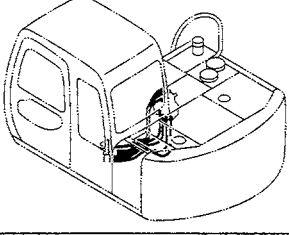
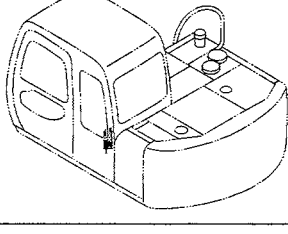
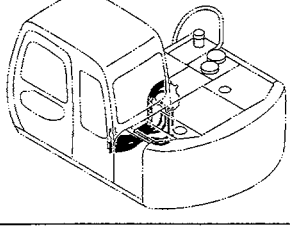
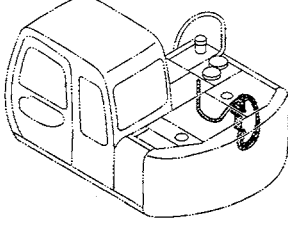
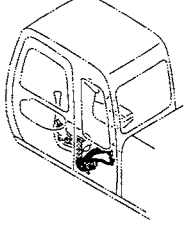
<p>ロックレバー 093 LOCK LEVER</p> 	<p>パイロット配管 (2) 105 PILOT PIPING (2)</p> 
<p>コントロールバルブ 095 CONTROL VALVE</p> 	<p>パイロット配管 (3) [STD] [EU] [USA] 107 PILOT PIPING (3) [STD] [EU] [USA]</p> 
<p>コントロールバルブ取付部品 097 CONTROL VALVE SUPPORT</p> 	<p>パイロット配管 (3) [N.EUROPE] 109 PILOT PIPING (3) [N.EUROPE]</p> 
<p>ショックレス部品 099 SHOCKLESS PARTS</p> <p>050001~051918</p> 	<p>パイロット配管 (4) 111 PILOT PIPING (4)</p> <p>050001~051918</p> 
<p>ショックレス部品 101 SHOCKLESS PARTS</p> <p>051919~</p> 	<p>パイロット配管 (4) 113 PILOT PIPING (4)</p> <p>051919~</p> 
<p>パイロット配管 (1) 103 PILOT PIPING (1)</p> 	<p>パイロット配管 (5) [STD] 115 PILOT PIPING (5) [STD]</p> <p>050001~051918</p> 

目 次 CONTENTS

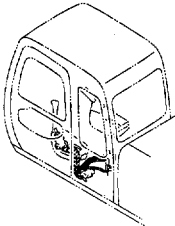
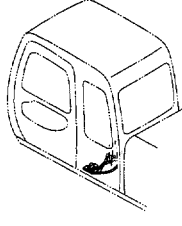
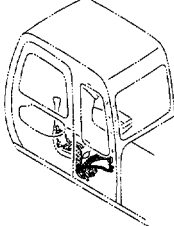
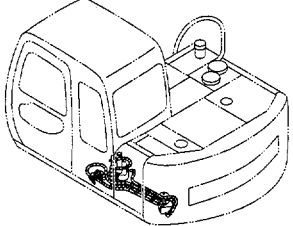
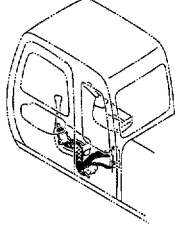
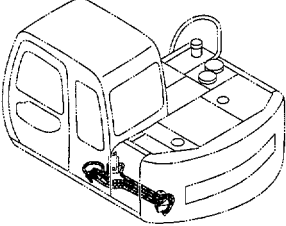
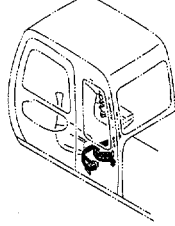
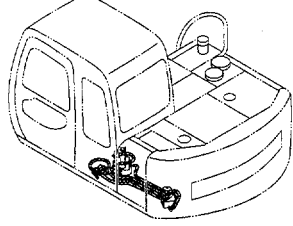
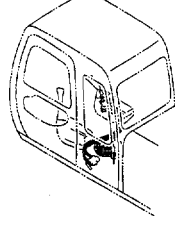
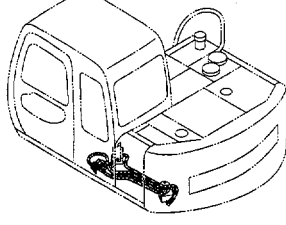
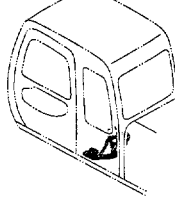
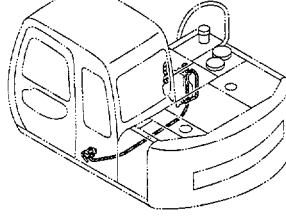
<p>パイロット配管 (5) [STD] 117 PILOT PIPING (5) [STD]</p> <p>051919~</p> 	<p>パイロット配管 (7) [STD] [USA] 129 PILOT PIPING (7) [STD] [USA]</p> <p>051919~</p> 
<p>パイロット配管 (5) [EU] [N.EUROPE] [USA] 119 PILOT PIPING (5) [EU] [N.EUROPE] [USA]</p> <p>050001~051918</p> 	<p>パイロット配管 (7) [EU] 131 PILOT PIPING (7) [EU]</p> <p>050001~051918</p> 
<p>パイロット配管 (5) [EU] [N.EUROPE] [USA] 121 PILOT PIPING (5) [EU] [N.EUROPE] [USA]</p> <p>051919~</p> 	<p>パイロット配管 (7) [EU] 133 PILOT PIPING (7) [EU]</p> <p>051919~</p> 
<p>パイロット配管 (6) 123 PILOT PIPING (6)</p> <p>050001~051918</p> 	<p>パイロット配管 (7) [N.EUROPE] 135 PILOT PIPING (7) [N.EUROPE]</p> <p>050001~051918</p> 
<p>パイロット配管 (6) 125 PILOT PIPING (6)</p> <p>051919~</p> 	<p>パイロット配管 (7) [N.EUROPE] 137 PILOT PIPING (7) [N.EUROPE]</p> <p>051919~</p> 
<p>パイロット配管 (7) [STD] [USA] 127 PILOT PIPING (7) [STD] [USA]</p> <p>050001~051918</p> 	<p>パイロット配管 (8) 139 PILOT PIPING (8)</p> 

目次 CONTENTS

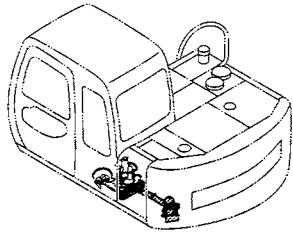
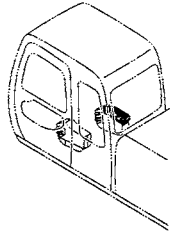
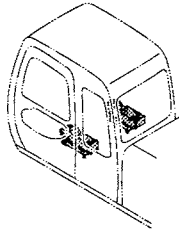
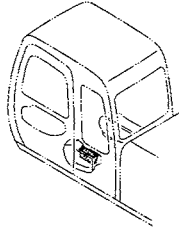
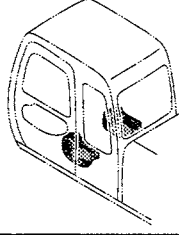
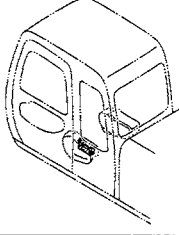
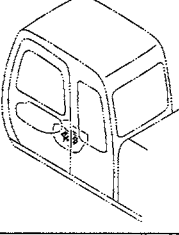
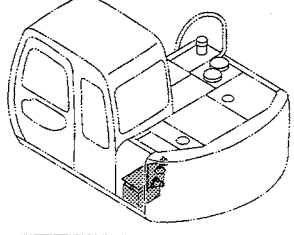
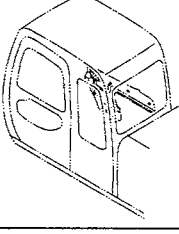
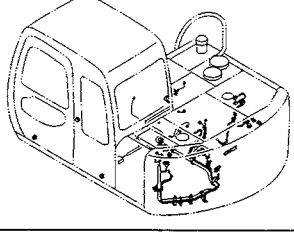
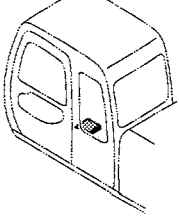
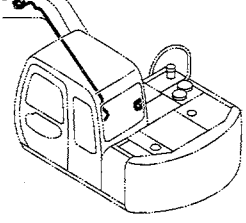
<p>アキュムレータ [EU] [N.EUROPE] 141 ACCUMULATOR [EU] [N.EUROPE]</p> 	<p>モニター 153 MONITOR</p> 
<p>コンソール 143 CONSOLE</p> 	<p>AM ラジオ 〈選択〉 155 AM RADIO 〈SELECT〉</p> 
<p>コンソールカバー (1) 145 CONSOLE COVER (1)</p> 	<p>AM/FM ラジオ 〈選択〉 157 AM/FM RADIO 〈SELECT〉</p> 
<p>コンソールカバー (2) 147 CONSOLE COVER (2)</p> 	<p>電気部品 (1) 159 ELECTRIC PARTS (1)</p> 
<p>右カバー 149 RIGHT COVER</p> 	<p>電気部品 (2) 161 ELECTRIC PARTS (2)</p> 
<p>コントローラ 151 CONTROLLER</p> 	<p>電気部品 (3) 163 ELECTRIC PARTS (3)</p> 

目次 CONTENTS

電気部品 (4) [STD] [USA] 165
ELECTRIC PARTS (4) [STD] [USA]

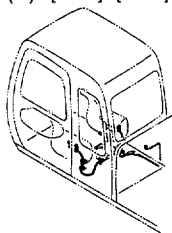

電気部品 (7) [N.EUROPE] 177
ELECTRIC PARTS (7) [N.EUROPE]

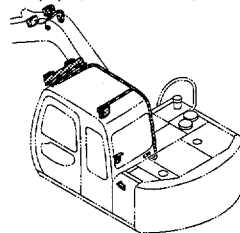

電気部品 (4) [EU] 167
ELECTRIC PARTS (4) [EU]

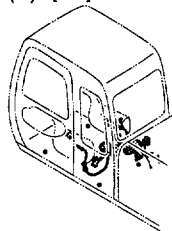

ホーン 179
HORN

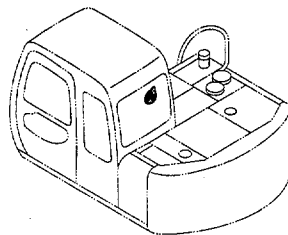

電気部品 (4) [N.EUROPE] 169
ELECTRIC PARTS (4) [N.EUROPE]

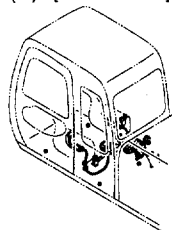

ワイヤハーネス 181
WIRE HARNESS

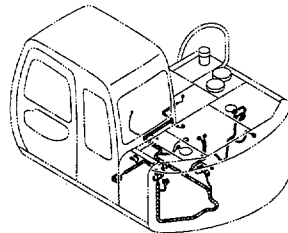

電気部品 (5) 171
ELECTRIC PARTS (5)

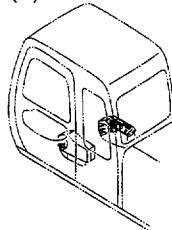

走行警報装置 (選択) 183
TRAVEL MOTION ALARM (SELECT)

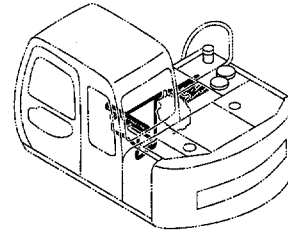

電気部品 (6) 173
ELECTRIC PARTS (6)

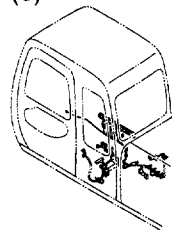

カーヒータ (2000 cal) [STD] 185
CAR HEATER (2000 cal) [STD]

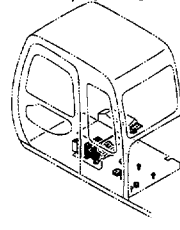

電気部品 (7) [EU] 175
ELECTRIC PARTS (7) [EU]

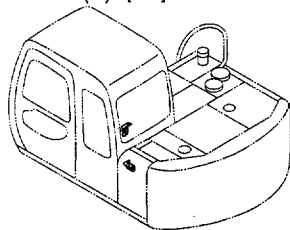

カーヒータ (3000 cal) [STD] 187
CAR HEATER (3000 cal) [STD]

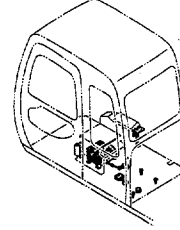

目 次 CONTENTS

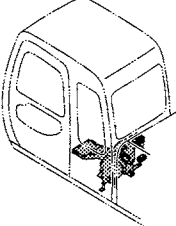
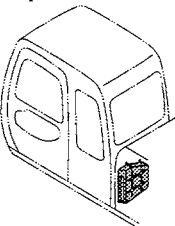
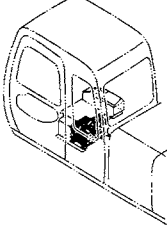
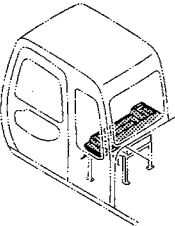
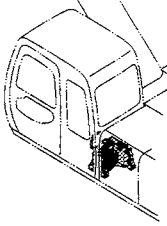
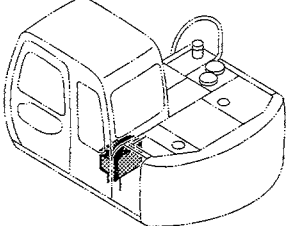
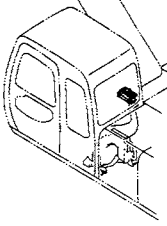
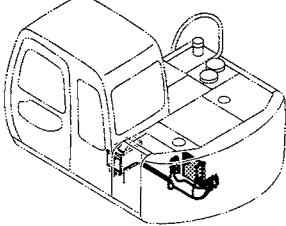
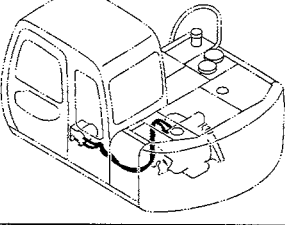
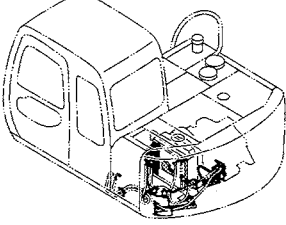
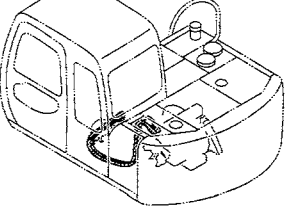
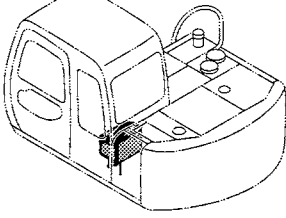
<p>カーヒータ [EU] [N.EUROPE] 189 CAR HEATER [EU] [N.EUROPE]</p> 	<p>ダクト [EU] [N.EUROPE] 201 DUCT [EU] [N.EUROPE]</p> 
<p>ヒータユニット [STD] 191 HEATER UNIT [STD]</p> 	<p>リアトレイ [EU] [N.EUROPE] 203 REAR TRAY [EU] [N.EUROPE]</p> 
<p>ヒータユニット [EU] [N.EUROPE] 193 HEATER UNIT [EU] [N.EUROPE]</p> 	<p>カークーラ (1) 〈選択〉 205 CAR COOLER (1) 〈SELECT〉</p> 
<p>ヒータコントローラ [EU] [N.EUROPE] 195 HEATER CONTROLLER [EU] [N.EUROPE]</p> 	<p>カークーラ (2) 〈選択〉 207 CAR COOLER (2) 〈SELECT〉</p> 
<p>カーヒータ配管 [STD] 197 CAR HEATER PIPING [STD]</p> 	<p>カークーラ (3) 〈選択〉 209 CAR COOLER (3) 〈SELECT〉</p> 
<p>カーヒータ配管 [EU] [N.EUROPE] 199 CAR HEATER PIPING [EU] [N.EUROPE]</p> 	<p>クーラユニット 〈選択〉 211 COOLER UNIT 〈SELECT〉</p> 

目 次 CONTENTS

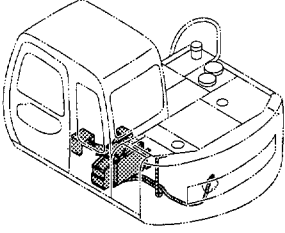
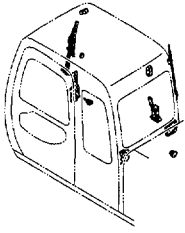
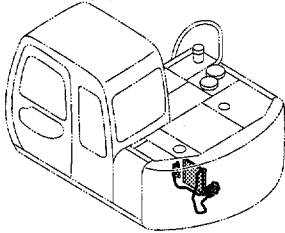
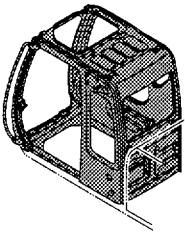
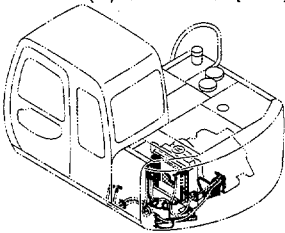
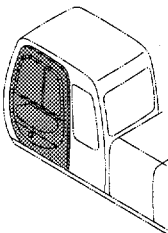
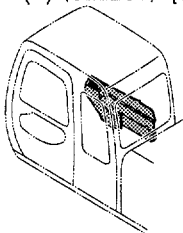
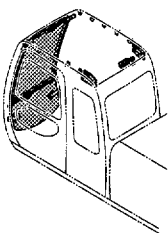
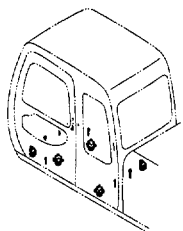
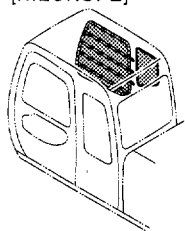
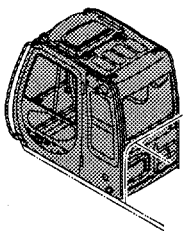
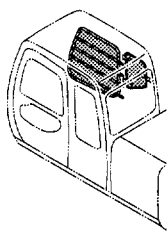
<p>エアコンディショナ (1) 〈選択〉 [USA] 213 AIR-CONDITIONER (1) 〈SELECT〉 [USA]</p> 	<p>キャブ (1) 225 CAB (1)</p> 
<p>エアコンディショナ (2) 〈選択〉 [USA] 215 AIR-CONDITIONER (2) 〈SELECT〉 [USA]</p> 	<p>キャブ (2) 227 CAB (2)</p> 
<p>エアコンディショナ (3) 〈選択〉 [USA] 217 AIR-CONDITIONER (3) 〈SELECT〉 [USA]</p> 	<p>キャブ (3) 229 CAB (3)</p> 
<p>エアコンディショナ (4) 〈選択〉 [USA] 219 AIR-CONDITIONER (4) 〈SELECT〉 [USA]</p> 	<p>キャブ (4) 231 CAB (4)</p> 
<p>キャブグループ 221 CAB GROUP</p> 	<p>キャブ (5) [STD] [EU] [N.EUROPE] 233 CAB (5) [STD] [EU] [N.EUROPE]</p> 
<p>キャブ 223 CAB</p> 	<p>キャブ (5) [USA] 235 CAB (5) [USA]</p> 

目 次 CONTENTS

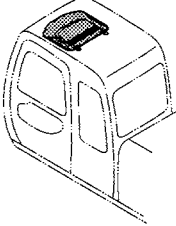
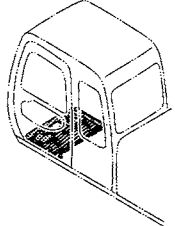
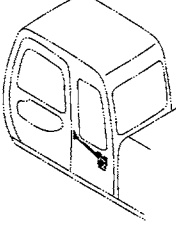
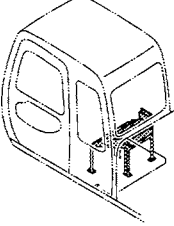
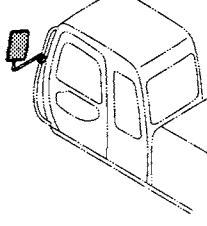
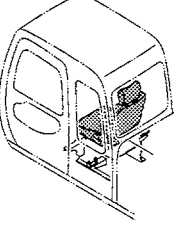
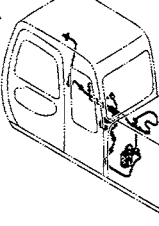
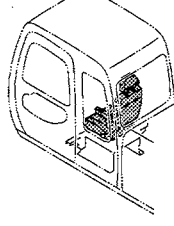
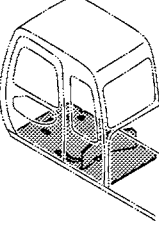
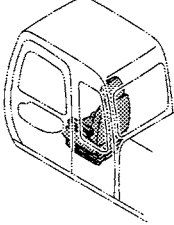
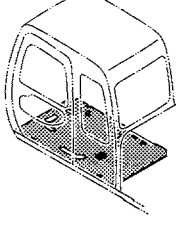
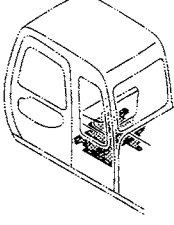
<p>キャブ (6) 237 CAB (6)</p> 	<p>フロアマット 249 FLOOR MAT</p> 
<p>キャブ (7) 239 CAB (7)</p> 	<p>フロアパーツ [EU] [N.EUROPE] 251 FLOOR PARTS [EU] [N.EUROPE]</p> 
<p>バックミラー (左) 〈選択〉 241 REARVIEW MIRROR (LEFT) 〈SELECT〉</p> 	<p>シート (ビニール) [STD] 253 SEAT (VINYL) [STD]</p> 
<p>ウィンドウォッシャー 〈選択〉 243 WINDOW WASHER 〈SELECT〉</p> 	<p>シート (布) [STD] 255 SEAT (CLOTH) [STD]</p> 
<p>フロアプレート [STD] [USA] 245 FLOOR PLATE [STD] [USA]</p> 	<p>シート [EU] [N.EUROPE] 257 SEAT [EU] [N.EUROPE]</p> 
<p>フロアプレート [EU] [N.EUROPE] 247 FLOOR PLATE [EU] [N.EUROPE]</p> 	<p>シートスタンド [STD] 259 SEAT STAND [STD]</p> 

目 次 CONTENTS

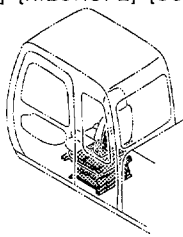
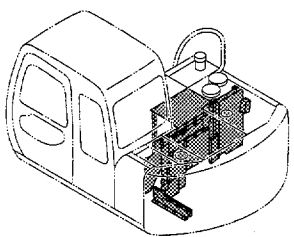
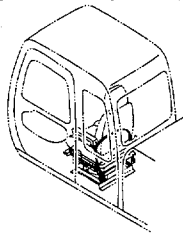
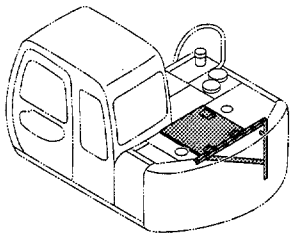
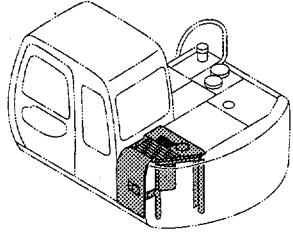
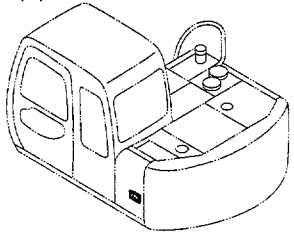
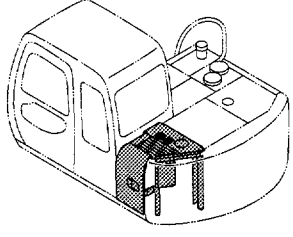
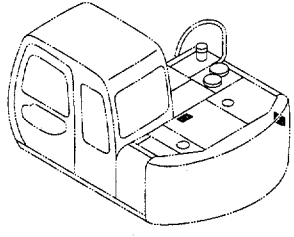
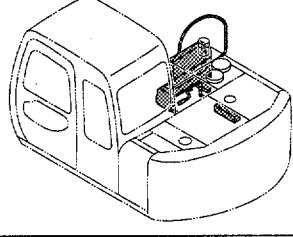
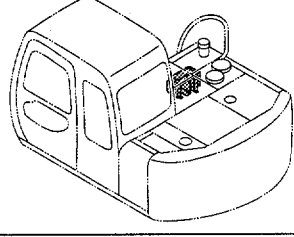
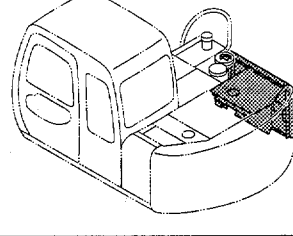
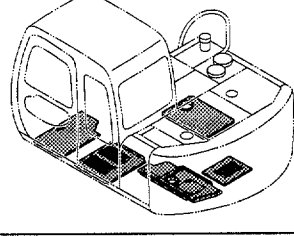
シートスタンド [EU] [N.EUROPE] [USA] 261 SEAT STAND [EU] [N.EUROPE] [USA]	カバー (4) 273 COVER (4)
	
シートベルト [EU] [N.EUROPE] [USA] 263 SEAT BELT [EU] [N.EUROPE] [USA]	カバー (5) 275 COVER (5)
	
カバー (1) [STD] [USA] 265 COVER (1) [STD] [USA]	ドアロック (1) 277 DOOR LOCK (1)
	
カバー (1) [EU] [N.EUROPE] 267 COVER (1) [EU] [N.EUROPE]	ドアロック (2) 279 DOOR LOCK (2)
	
カバー (2) 269 COVER (2)	カバー (燃料給油ポンプ) 〈選択〉 281 COVER (FUEL FEED PUMP) 〈SELECT〉
	
カバー (3) 271 COVER (3)	アンダーカバー 283 UNDER COVER
	

目次 CONTENTS

下部走行体 UNDERCARRIAGE



トラックフレーム (スタンダードトラック) 285
TRACK FRAME (STD. TRACK)

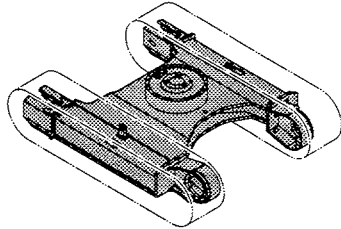

トラックフレーム (LCトラック) 287
TRACK FRAME (LC TRACK)

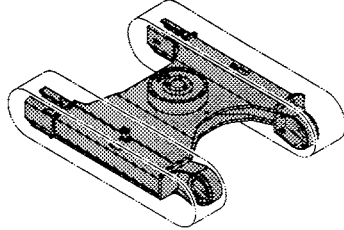

旋回輪 289
SWING BEARING

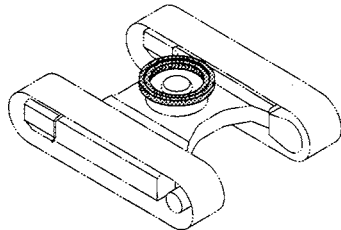

グリースバスカバー 291
GREASE-BATH COVER

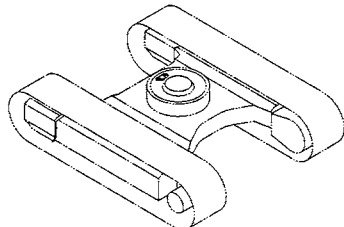

走行装置 293
TRAVEL DEVICE

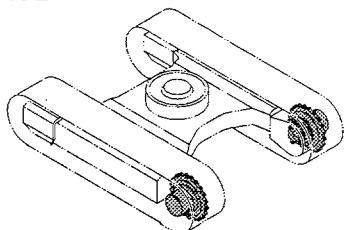

走行装置取付部品 295
TRAVEL DEVICE SUPPORT

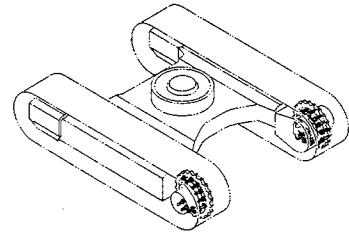

フロントアイドル 297
FRONT IDLER

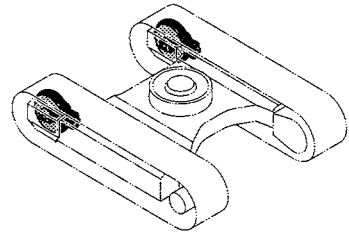

アジャスタ (鉄クローラ) 299
ADJUSTER (STEEL CRAWLER)

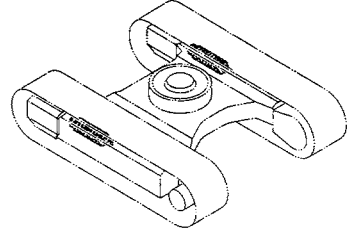

アジャスタ (ゴムクローラ) 301
ADJUSTER (RUBBER CRAWLER)

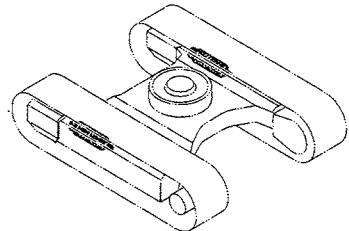

上ローラ 303
UPPER ROLLER

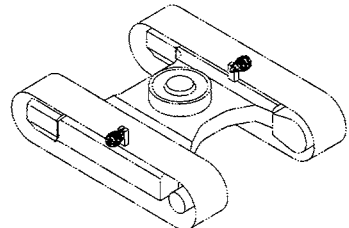

下ローラ 305
LOWER ROLLER

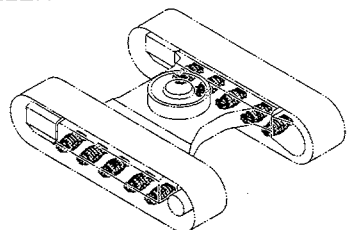

目 次 CONTENTS

トラックリンク 各種 (スタンダードトラック) 307
TRACK-LINK (STD. TRACK)

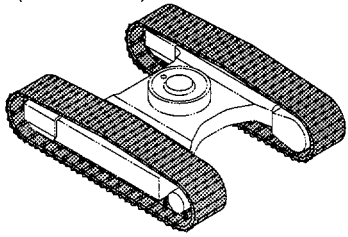

トラックリンク 各種 (LCトラック) 309
TRACK-LINK (LC TRACK)

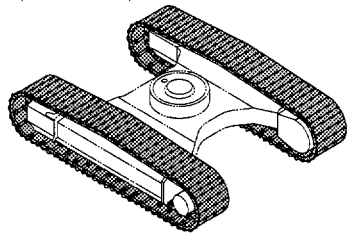

パッドクローラ 450 (スタンダードトラック) 311
PAD CRAWLER 450 (STD. TRACK)

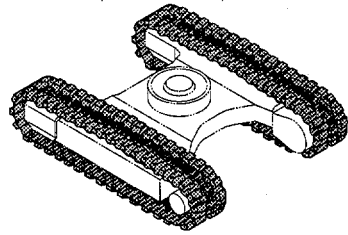

パッドクローラ 450 (LCトラック) 313
PAD CRAWLER 450 (LC TRACK)

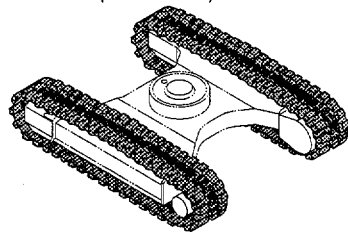

パッドクローラ B450 (分割式) (スタンダードトラック) ... 315
PAD CRAWLER B450 (SEPARATE-TYPE) (STD. TRACK)

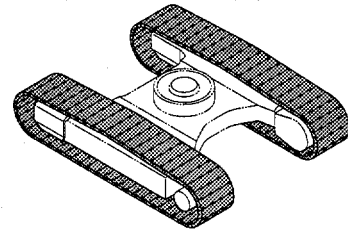

パッドクローラ B450 (分割式) (LCトラック) 317
PAD CRAWLER B450 (SEPARATE-TYPE) (LC TRACK)

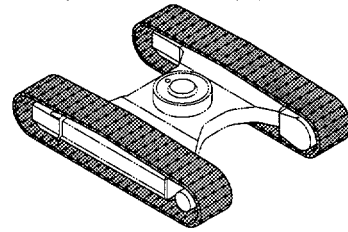

ゴムクローラ 450 (スタンダードトラック) 319
RUBBER CRAWLER 450 (STD. TRACK)

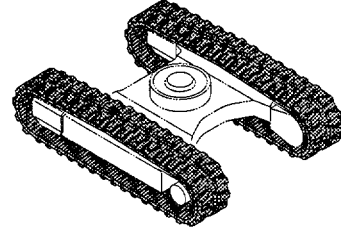

ゴムクローラ 450 (LCトラック) 321
RUBBER CRAWLER 450 (LC TRACK)

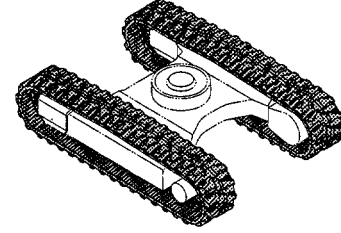

センタージョイント (スタンダード用) 323
CENTER JOINT (STD.)

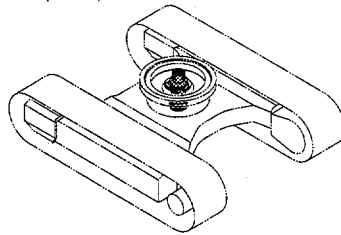

センタージョイント (ブレード用) 325
CENTER JOINT (BLADE)

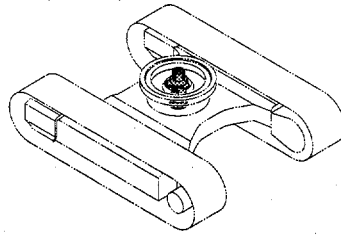

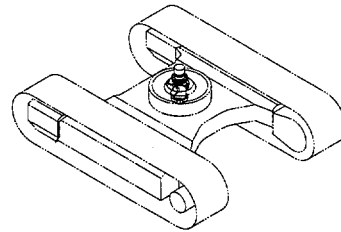

センタージョイント取付部品 327
CENTER JOINT SUPPORT

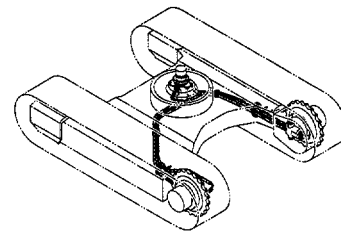

走行配管 329
TRAVEL PIPING

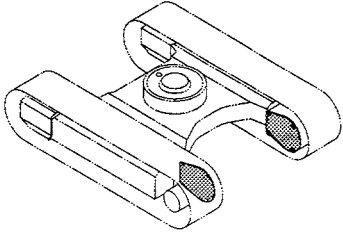
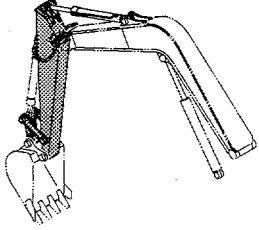
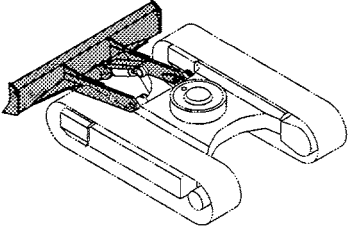
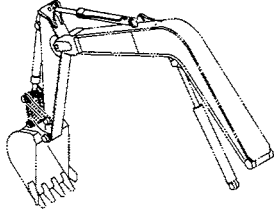
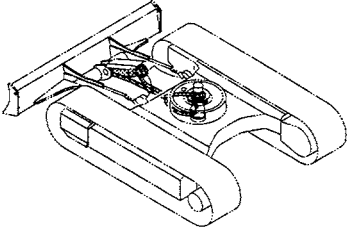
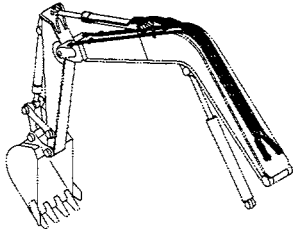

目 次 CONTENTS

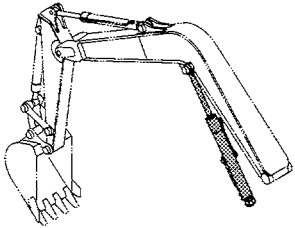
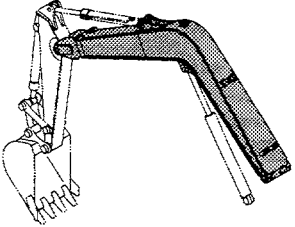
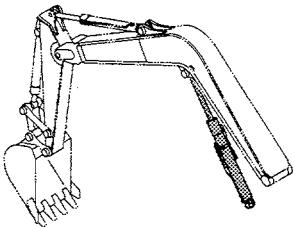
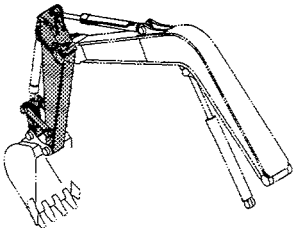
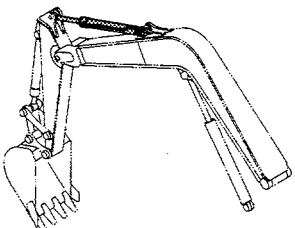
<p>走行モータカバー 331 TRAVEL MOTOR COVER</p> 	<p>ロングアーム 2.12M 341 LONG ARM 2.12M</p> 
<p>ブレード 333 BLADE</p> 	<p>リンクA (フック付) 343 LINK A (WITH HOOK)</p> 
<p>ブレード配管 (走行体) 335 BLADE PIPING (UNDERCARRIAGE)</p> 	<p>フロント配管 345 FRONT PIPING</p> 
<p>モノブームアタッチメント MONO BOOM ATTACHMENTS</p> 	<p>ブームシリンダ [STD] [USA] 347 BOOM CYLINDER [STD] [USA]</p> 
<p>ブーム 337 BOOM</p> 	<p>ブームシリンダ [EU] [N.EUROPE] 349 BOOM CYLINDER [EU] [N.EUROPE]</p> 
<p>スタンダードアーム 1.62M 339 STD. ARM 1.62M</p> 	<p>アームシリンダ 351 ARM CYLINDER</p> 

目 次 CONTENTS

バケットシリンダ 353
BUCKET CYLINDER

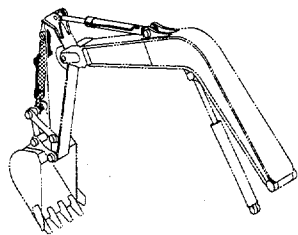

バケット 0.28 [新JIS] (爪強化型) 365
BUCKET 0.28 [JIS 94] (25S TYPE)

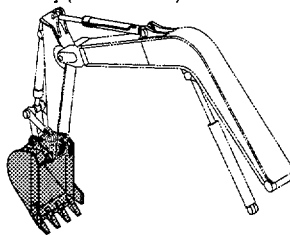

バケット 0.11 [新JIS] 355
BUCKET 0.11 [JIS 94]

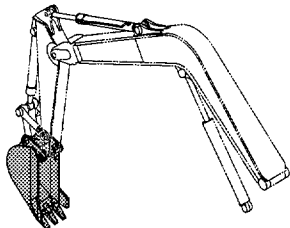

バケット 0.34 [新JIS] (爪強化型) 367
BUCKET 0.34 [JIS 94] (25S TYPE)

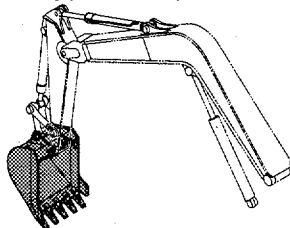

バケット 0.24 [新JIS] 357
BUCKET 0.24 [JIS 94]

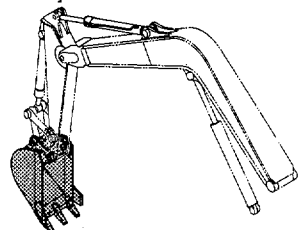

法面バケット 369
SLOPE-FINISHING BLADE

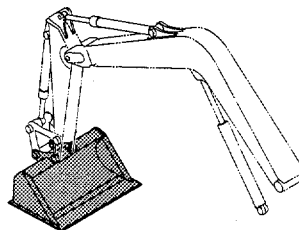

バケット 0.28 [新JIS] 359
BUCKET 0.28 [JIS 94]

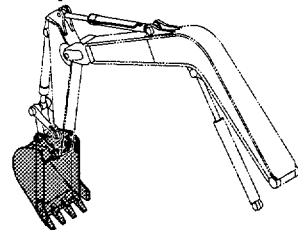

ホースラプチャーバルブ配管 (1) 371
HOSE RUPTURE VALVE PIPING (1)

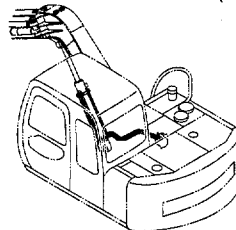

バケット 0.34 [新JIS] 361
BUCKET 0.34 [JIS 94]

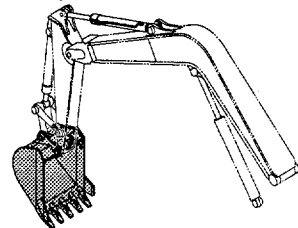

ホースラプチャーバルブ配管 (2) 373
HOSE RUPTURE VALVE PIPING (2)

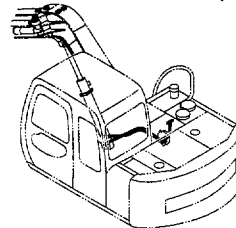

バケット 0.24 [新JIS] (爪強化型) 363
BUCKET 0.24 [JIS 94] (25S TYPE)

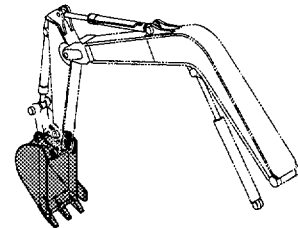

ホースラプチャーバルブ配管 (3) 375
HOSE RUPTURE VALVE PIPING (3)

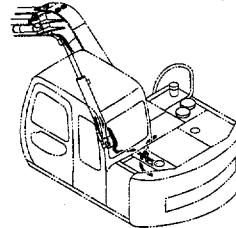

目次 CONTENTS

ショートリーチフロント SHORT REACH FRONT



ブーム (ショートリーチ) 377
BOOM (SHORT REACH)

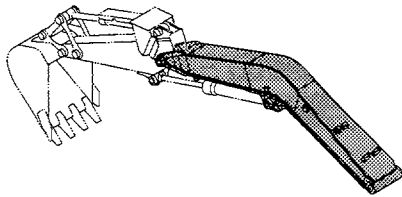

アーム (ショートリーチ) 379
ARM (SHORT REACH)

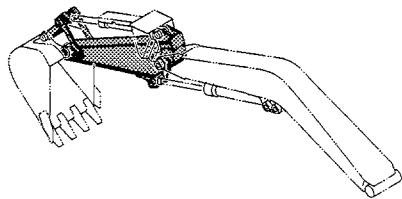

フロント配管 (ショートリーチ) 381
FRONT PIPING (SHORT REACH)

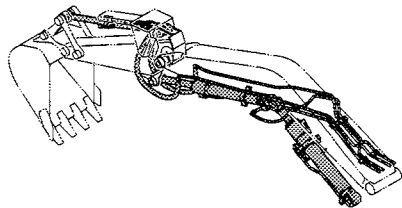

プロテクタ (ショートリーチ) 383
PROTECTOR (SHORT REACH)

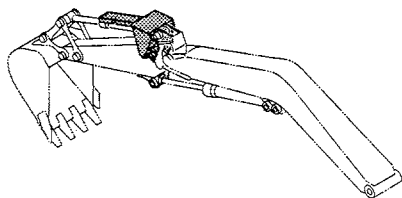

側溝掘関係部品 OFFSET BOOM PARTS

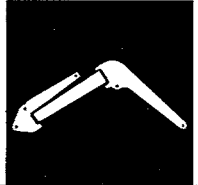

側溝掘ブーム 385
OFFSET BOOM

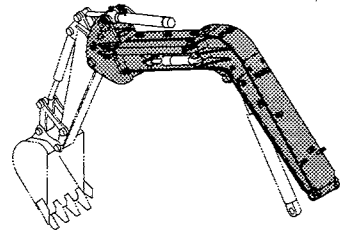

側溝掘アーム 387
OFFSET ARM

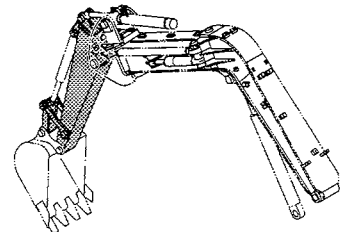

操作ペダル (側溝掘) 389
CONTROL PEDAL (OFFSET BOOM)

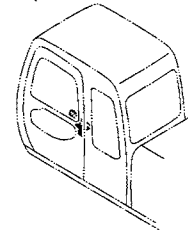

パイロット配管 (側溝掘) 391
PILOT PIPING (OFFSET BOOM)

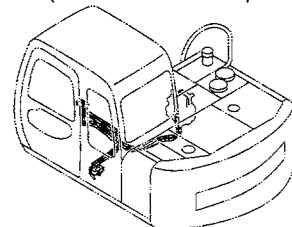

本体配管 (側溝掘) 393
MAIN PIPING (OFFSET BOOM)

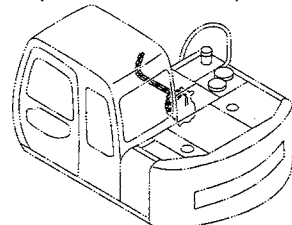

目次 CONTENTS

フロント配管 (側溝掘) 395
FRONT PIPING (OFFSET BOOM)

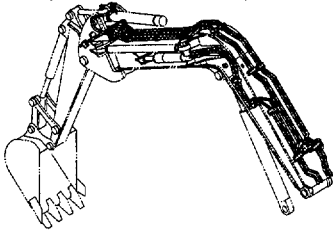

ホースカバー (側溝掘) 397
HOSE COVER (OFFSET BOOM)

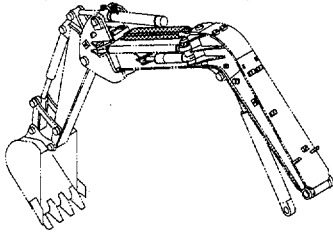

アームシリンダ (側溝掘) 399
ARM CYLINDER (OFFSET BOOM)

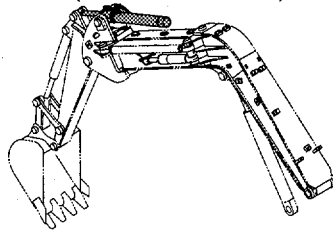

オフセットシリンダ 401
OFFSET CYLINDER

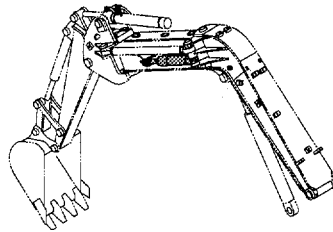

電気部品 (側溝掘) 403
ELECTRIC PARTS (OFFSET BOOM)

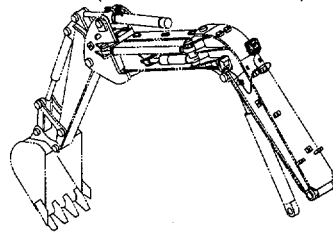

工具
TOOLS



工具 405
TOOLS

ネームプレート
NAME-PLATE



レンタル用ネームプレート (日本語) (選択) ... 407
NAME-PLATE FOR RENTAL (JAPANESE) (SELECT)
ネームプレート (日本語) 409
NAME-PLATE (JAPANESE)
ネームプレート (英語) [STD] [EU] [N.EUROPE] ... 411
NAME-PLATE (ENGLISH) [STD] [EU] [N.EUROPE]
ネームプレート (英語) [USA] 413
NAME-PLATE (ENGLISH) [USA]

索引
PARTS INDEX



索引 415
PARTS INDEX

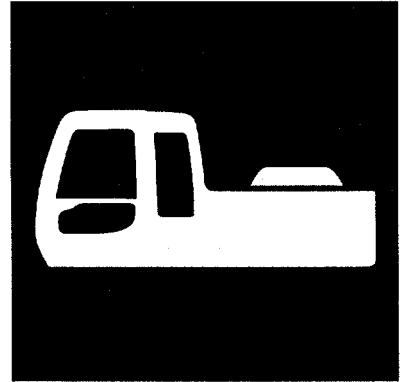

上 部 旋 回 体
UPPERSTRUCTURE

フレーム
FRAME

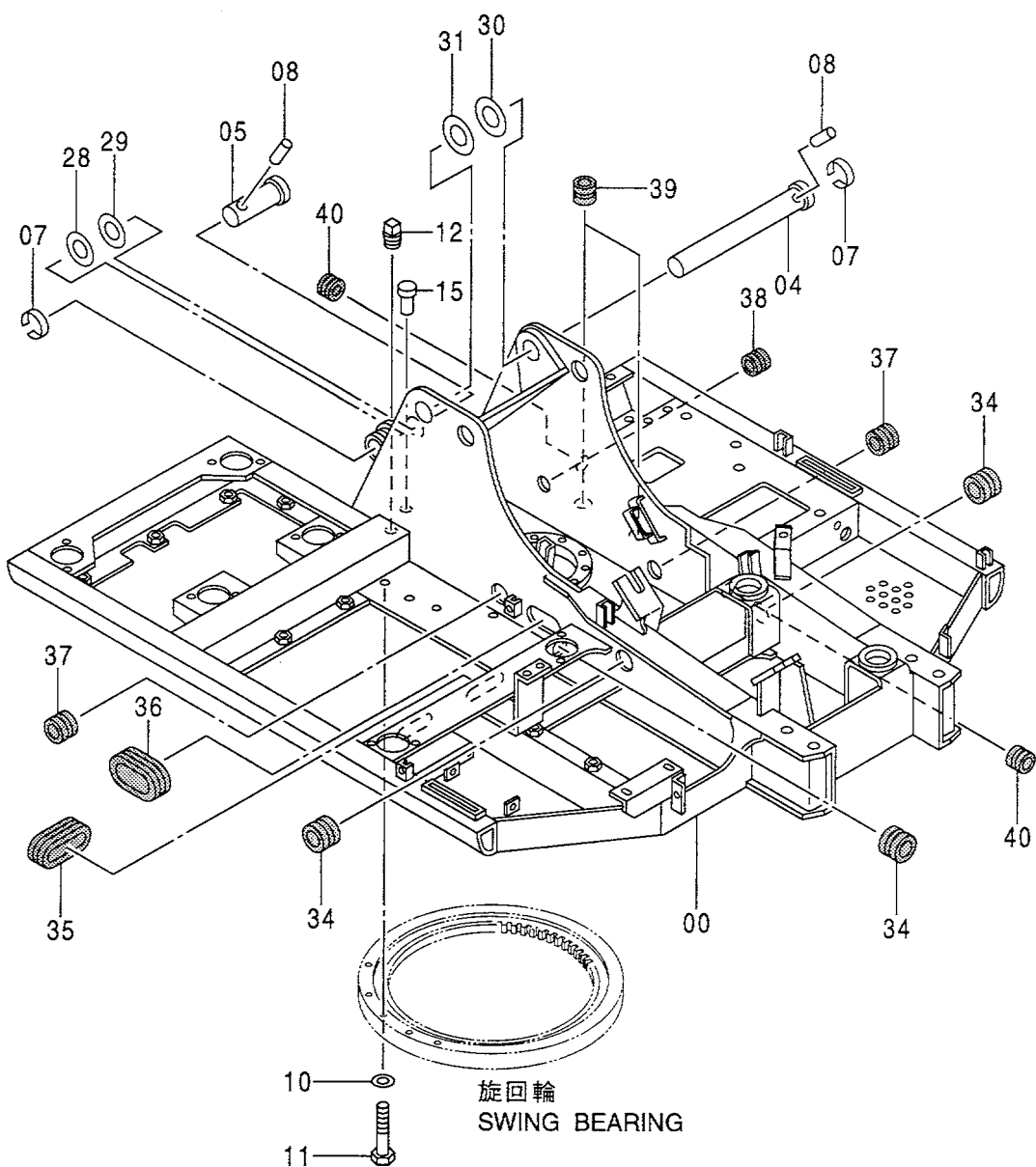
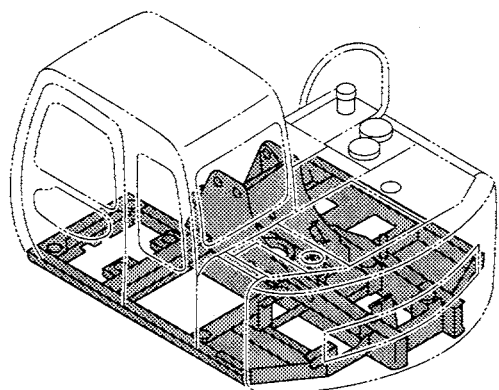

フレーム
FRAME

050001-

符号 ITEM	部品番号 PART NO.	部 品 名	PART NAME	数量 Q' TY	サービス コード S. C	適用号機 SERIAL NO.	互 換 性 ICA	代 替 部 品 REPLACEABLE PART	
								部品番号 PART NO.	数量 Q' TY
00	5005188	フレーム;メイン	FRAME; MAIN	1					
04	3043504	ピン	PIN	1					
05	3076941	ピン	PIN	1					
07	4065688	リング	RING	2					
08	4065689	ピン	PIN	2					
10	J222016	ワッシャ	WASHER	22					
11	J921685	ボルト	BOLT	22					
12	J75214	プラグ	PLUG	1					
15	4387568	ピン;ノック	PIN; KNOCK	3					
28	4374459	プレート;スラスト 1.0	PLATE; THRUST 1.0	2	R				
29	4374437	プレート;スラスト 2.0	PLATE; THRUST 2.0	1	R				
30	4394384	プレート;スラスト 1.0	PLATE; THRUST 1.0	2	R				
31	4394385	プレート;スラスト 2.0	PLATE; THRUST 2.0	1	R				
34	4509404	ブッシュング;ラバー	BUSHING; RUBBER	3					
35	4293794	ブッシュング;ラバー	BUSHING; RUBBER	1					
36	4293803	ブッシュング;ラバー	BUSHING; RUBBER	1					
37	4201749	ブッシュング;ラバー	BUSHING; RUBBER	2					
38	4210661	ブッシュング;ラバー	BUSHING; RUBBER	1					
39	4184582	ブッシュング;ラバー	BUSHING; RUBBER	2					
40	4388054	ブッシュング;ラバー	BUSHING; RUBBER	2					

003

センタージョイント部品 (旋回体)
CENTER JOINT PARTS (UPPERSTRUCTURE)

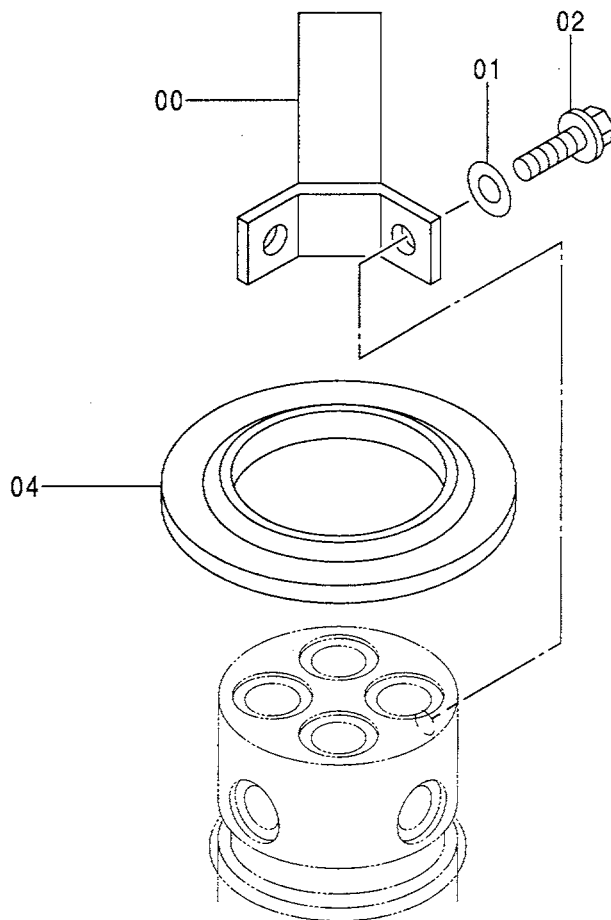
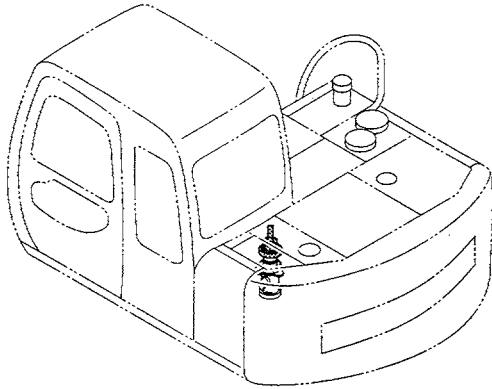

センタージョイント部品 (旋回体)
 CENTER JOINT PARTS (UPPERSTRUCTURE)

050001-

符号 ITEM	部品番号 PART NO.	部 品 名	PART NAME	数量 Q' TY	サービス コード S. C	適用号機 SERIAL NO.	互 換 性 ICA	代 替 部 品 REPLACEABLE PART	
								部品番号 PART NO.	数量 Q' TY
00	8036895	ストッパ	STOPPER	1					
01	J222012	ワッシャ	WASHER	2					
02	J011230	ボルト;セムス	BOLT;SEMS	2					
04	4195033	カバー	COVER	1					

005

カウンタウェイト
COUNTERWEIGHT

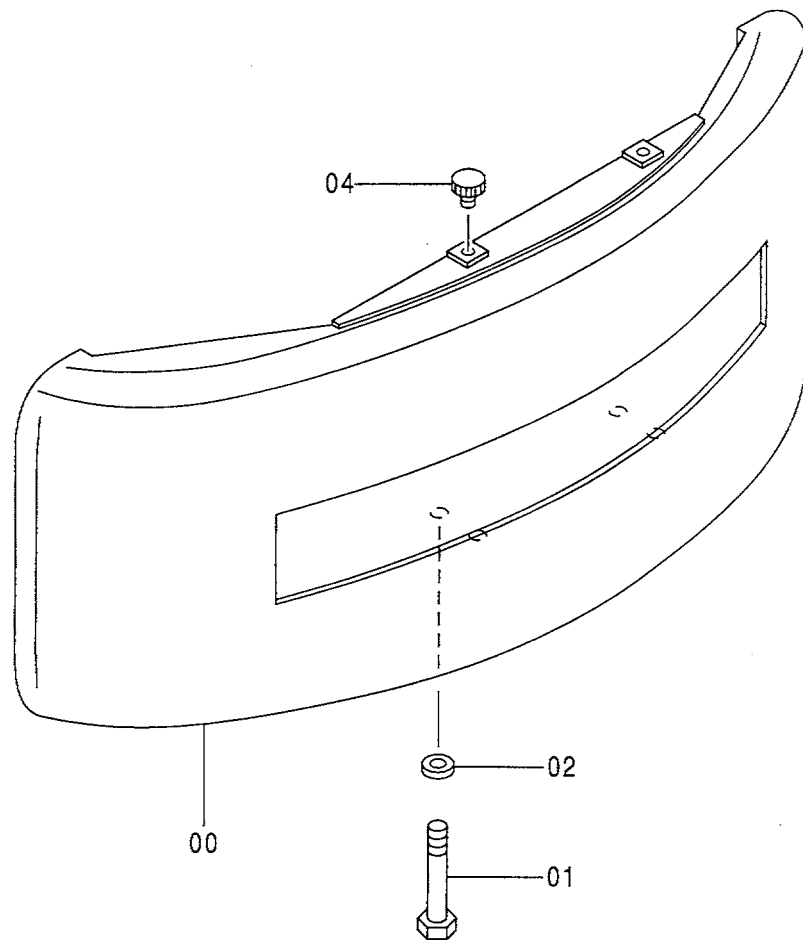
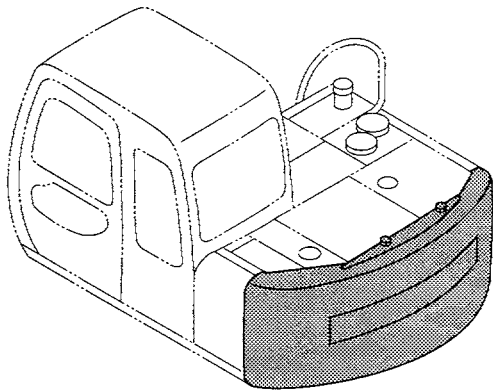

カウンタウエイト
COUNTERWEIGHT

050001-

符号 ITEM	部品番号 PART NO.	部 品 名	PART NAME	数量 Q' TY	サービス コード S. C	適用号機 SERIAL NO.	互 換 性 I C A	代 替 部 品 REPLACEABLE PART	
								部品番号 PART NO.	数量 Q' TY
00	6016063	ウエイト;カウンタ (モノブーム) [STD]	WEIGHT;COUNTER (MONO BOOM) [STD]	1					
00	6017342	ウエイト;カウンタ (モノブーム) [EU] [N. EUROPE] [USA]	WEIGHT;COUNTER (MONO BOOM) [EU] [N. EUROPE] [USA]	1	#				
		(側溝掘) [STD] [EU] [N. EUROPE] [USA]	(OFFSET BOOM) [STD] [EU] [N. EUROPE] [USA]						
01	J932719	ボルト	BOLT	4					
02	4126485	ワッシャ	WASHER	4					
04	4149678	キャップ	CAP	2					

エンジン ENGINE

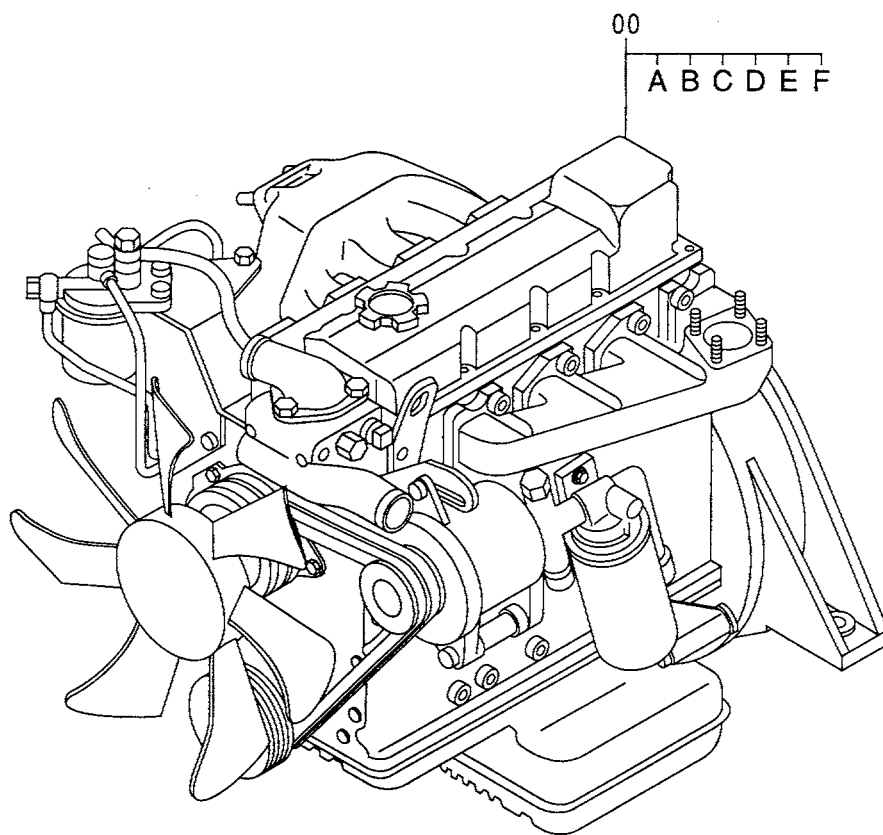
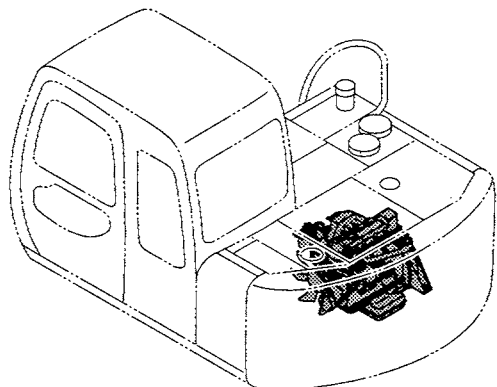

エンジン
ENGINE

050001-

符号 ITEM	部品番号 PART NO.	部 品 名	PART NAME	数量 Q' TY	サービス コード S. C	適用号機 SERIAL NO.	互 換 性 I CA	代 替 部 品 REPLACEABLE PART	
								部品番号 PART NO.	数量 Q' TY
00	4373708	エンジン [STD] [EU]	ENGINE [STD] [EU]	1	Z				
00	4411506	エンジン [N. EUROPE]	ENGINE [N. EUROPE]	1	Z				
00	4438113	エンジン [USA]	ENGINE [USA]	1	#Z				
00A	4343676	・ベルト;ファン (1=2本)	・BELT;FAN (1=2 PIECES)	1	Z				
00B	4278859	・フィルタ;オイル	・FILTER;OIL	1	Z				
00C	4395946	・フィルタ;フューエル	・FILTER;FUEL	1	Z				
00D	4170829	・スイッチ;プレッシャ	・SWITCH;PRES.	1	Z				
00E	4306938	・センサ;サーモ	・SENSOR;THERMO	1	Z				
00F	4306939	・スイッチ;オーバーヒート	・SWITCH;OVERHEAT	1	Z				

エンジン取付部品 ENGINE SUPPORT

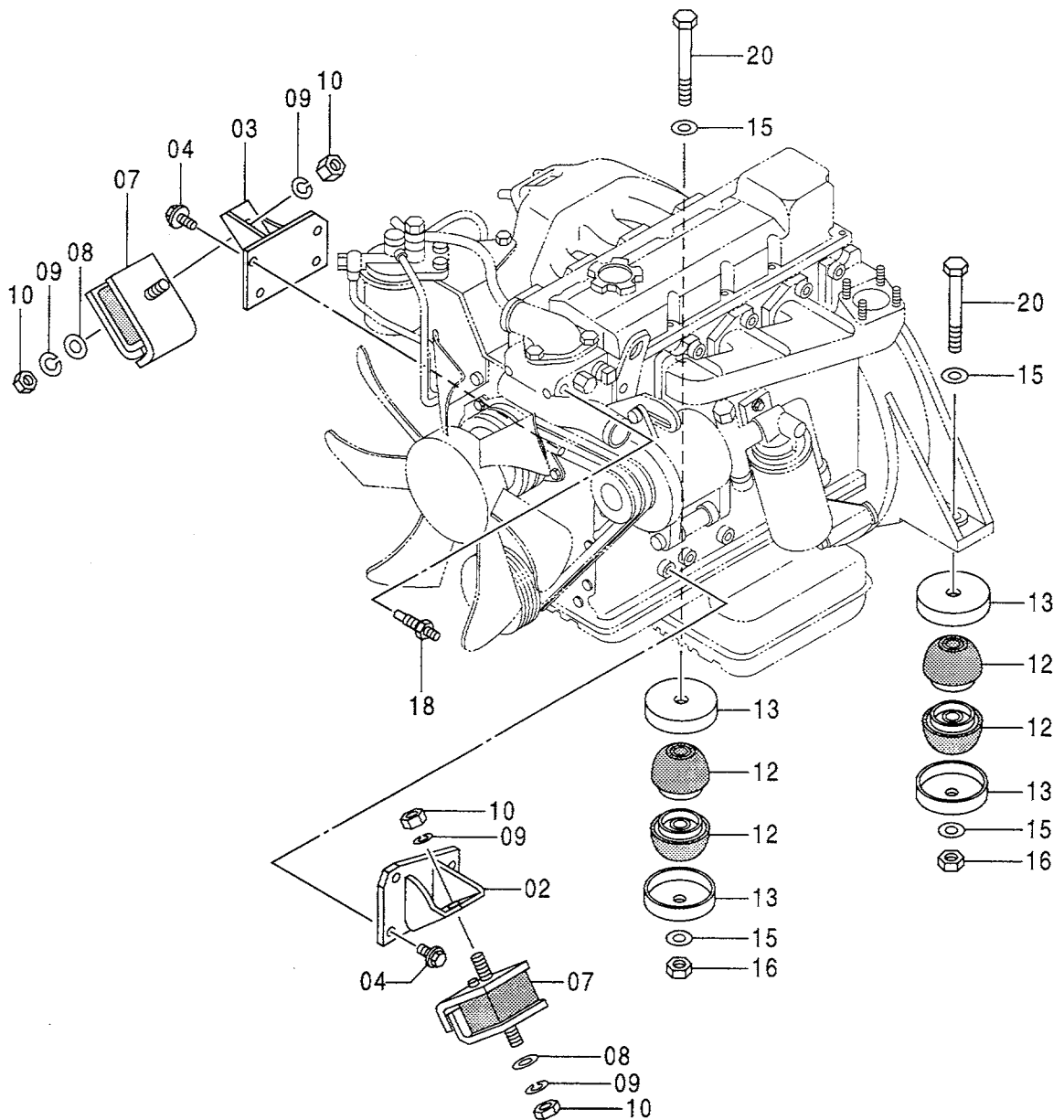
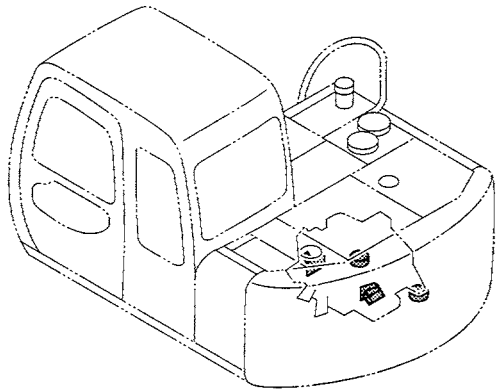

エンジン取付部品
ENGINE SUPPORT

050001-

符号 ITEM	部品番号 PART NO.	部 品 名	PART NAME	数量 Q' TY	サービス コード S. C	適用号機 SERIAL NO.	互 換 性 I C A	代 替 部 品 REPLACEABLE PART	
								部品番号 PART NO.	数量 Q' TY
02	8049681	ブ ラケツト	BRACKET	1					
03	8049680	ブ ラケツト	BRACKET	1					
04	J011025	ボ ルト;セムス	BOLT;SEMS	8					
07	4272585	ラバ ー	RUBBER	2					
08	4086894	ワッ シヤ	WASHER	2					
09	A590914	ワッ シヤ;ス プ リン グ	WASHER;SPRING	4					
10	J950014	ナツ ト	NUT	4					
12	4272586	ラバ ー	RUBBER	4					
13	4275140	ス ト ッ パ	STOPPER	4					
15	J222016	ワッ シヤ	WASHER	4					
16	J951016	ナツ ト	NUT	2					
18	4257129	ユ ニ ッ ト (冷却水センサ)	UNIT (COOLANT SENSOR)	1					
20	J931608	ボ ル ト	BOLT	2					

ラジエータ RADIATOR

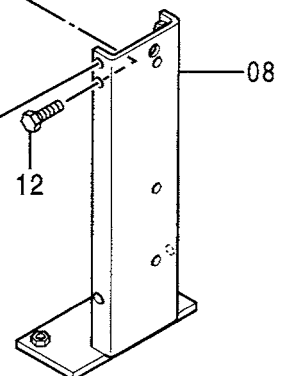
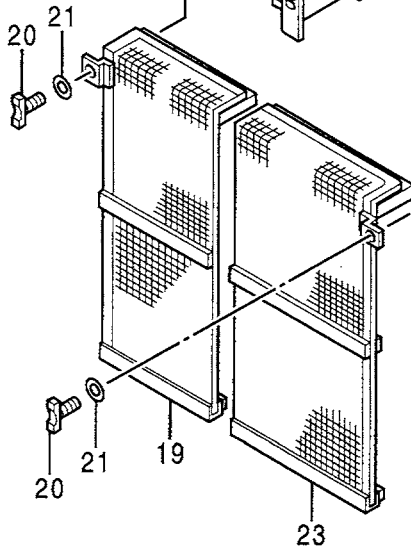
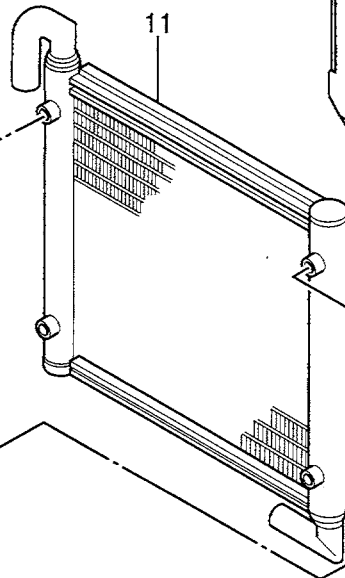
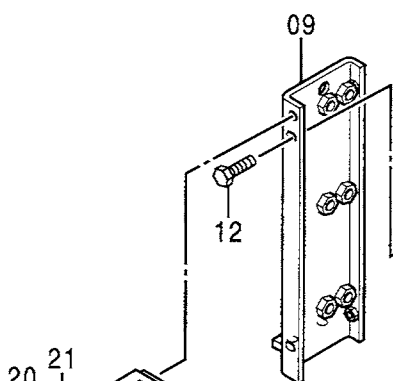
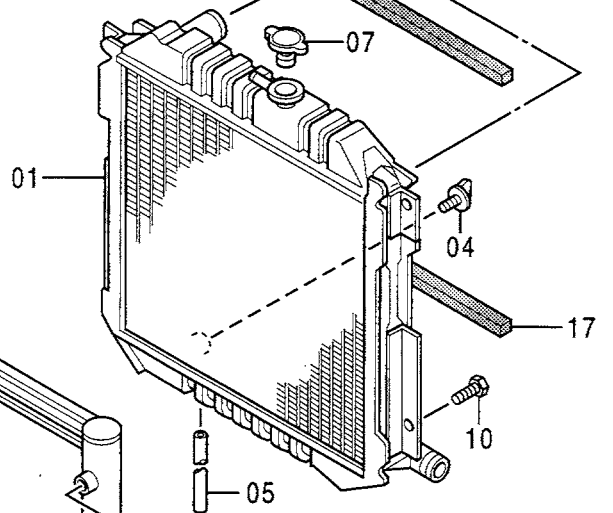
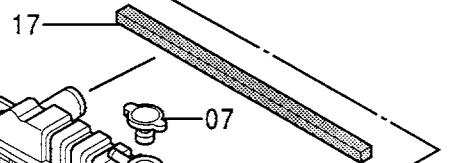
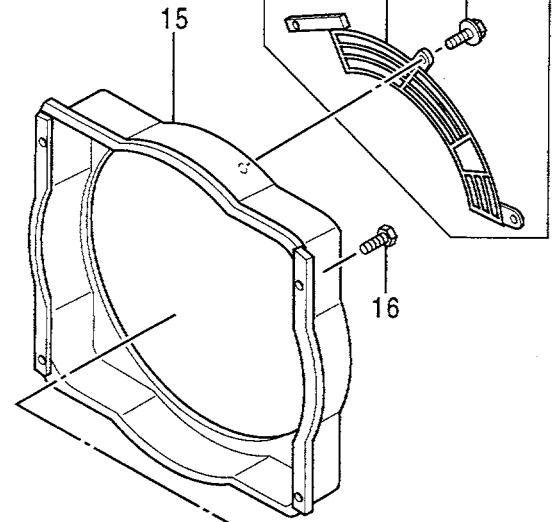
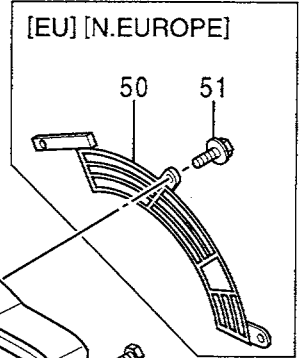
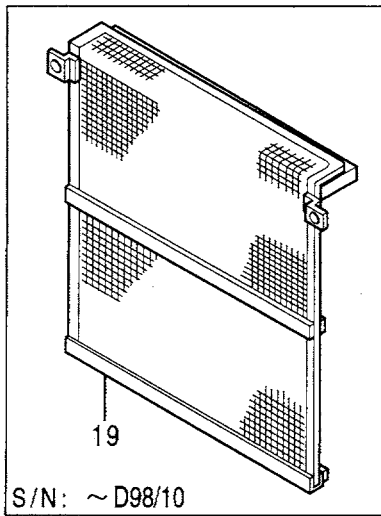
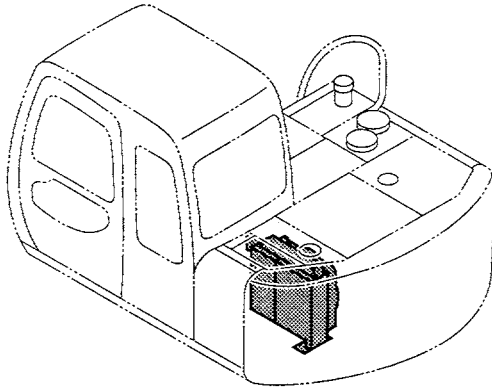

ラジエータ
RADIATOR

050001-

符号 ITEM	部品番号 PART NO.	部 品 名	PART NAME	数量 Q' TY	サービス コード S. C	適用号機 SERIAL NO.	互 換 性 ICA	代 替 部 品 REPLACEABLE PART	
								部品番号 PART NO.	数量 Q' TY
01-21	4366829	ラジエータ アッセン	RADIATOR ASS' Y	1					
01	4397053	・コア;ラジエータ	・CORE;RADIATOR	1					
04	4206928	・プラグ;ドレン	・PLUG;DRAIN	1					
05	4148706	・ホース	・HOSE	1					
07	4343268	・キャップ	・CAP	1					
08	4397054	・ブラケット	・BRACKET	1					
09	4397055	・ブラケット	・BRACKET	1					
10	4371258	・ボルト	・BOLT	4					
11	4397056	・クーラ;オイル	・COOLER;OIL	1					
12	4371258	・ボルト	・BOLT	4					
15	4397057	・ガイド;ファン	・GUIDE;FAN	1					
16	4371258	・ボルト	・BOLT	4					
17	4397058	・パッキング	・PACKING	2					
19	4397059	・ネット	・NET	1		-D98/10			
19	4418657	・ネット	・NET	1	#	D98/11-			
20	4229973	・ボルト;ウイング	・BOLT;WING	2					
21	4206931	・ワッシャ	・WASHER	2					
23	4418658	・ネット	・NET	1	#	D98/11-			
50	4355123	ガード;ファン [EU] [N. EUROPE]	GUARD;FAN [EU] [N. EUROPE]	1					
51	J020816	ボルト;セムス [EU] [N. EUROPE]	BOLT;SEMS [EU] [N. EUROPE]	3					

ラジエータ取付部品 RADIATOR SUPPORT

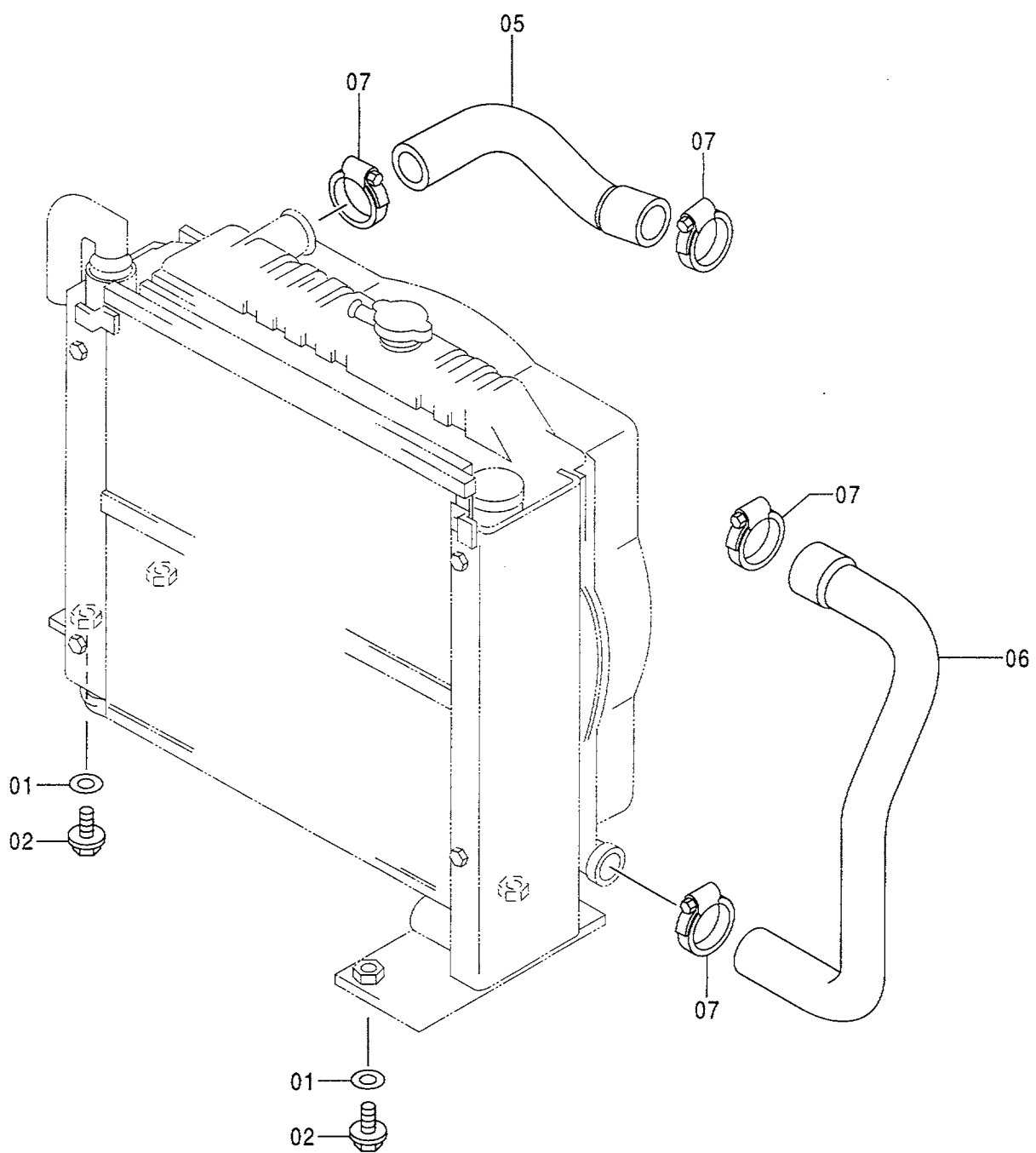
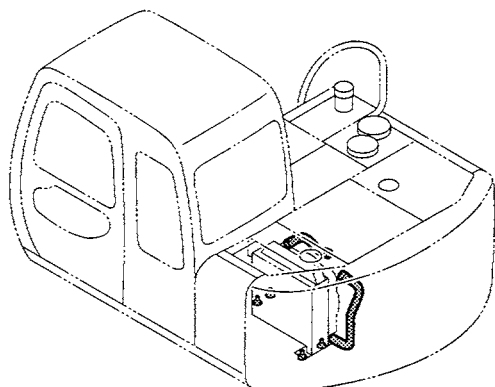

ラジエータ取付部品
RADIATOR SUPPORT

050001-

符号 ITEM	部品番号 PART NO.	部 品 名	PART NAME	数量 Q' TY	サービス コード S. C	適用号機 SERIAL NO.	互 換 性 ICA	代 替 部 品 REPLACEABLE PART	
								部品番号 PART NO.	数量 Q' TY
01	J222012	ワッシャ	WASHER	4					
02	J011235	ボルト;セムス	BOLT;SEMS	4					
05	2031142	ホース;ウォーター	HOSE;WATER	1					
06	2031911	ホース;ウォーター	HOSE;WATER	1					
07	4505385	クランプ;ホース	CLAMP;HOSE	4					

リザーブタンク RESERVE TANK

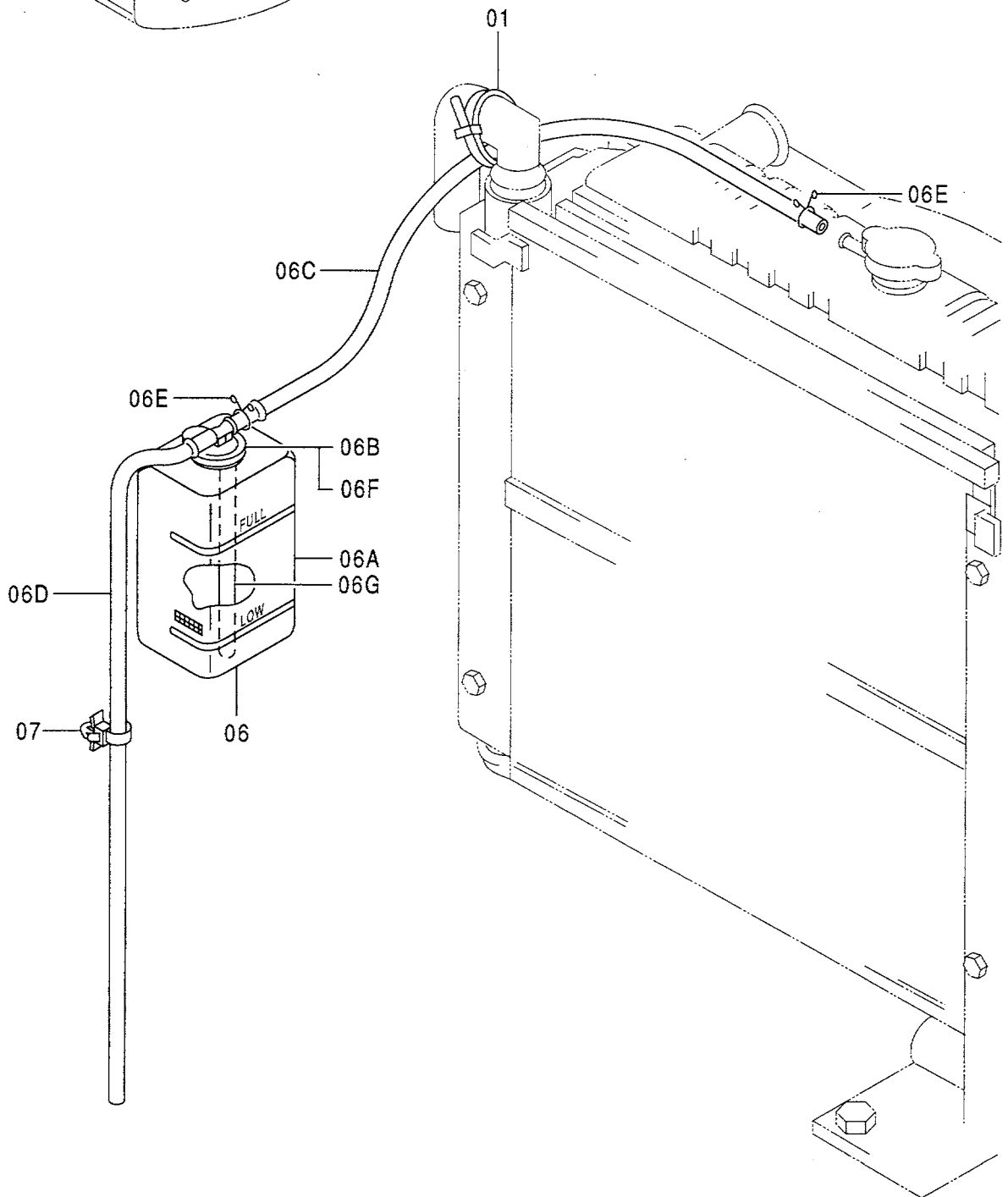
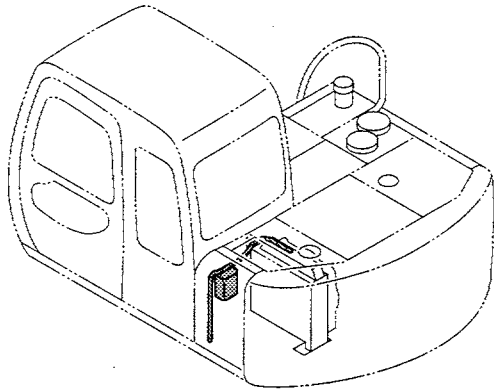

リザーブタンク
RESERVE TANK

050001-

符号 ITEM	部品番号 PART NO.	部 品 名	PART NAME	数量 Q' TY	サービス コード S. C	適用号機 SERIAL NO.	互 換 性 I C A	代 替 部 品 REPLACEABLE PART	
								部品番号 PART NO.	数量 Q' TY
01	4055312	クリップ;バンド	CLIP;BAND	1					
06	4389173	タンク;ウォーター アッセン	TANK;WATER ASS' Y	1					
06A	4397682	・タンク;ウォーター	・TANK;WATER	1					
06B	4397683	・キャップ	・CAP	1					
06C	4397684	・ホース	・HOSE	1					
06D	4397685	・ホース;ビニール	・HOSE;VINYL	1					
06E	4397686	・クランプ	・CLAMP	2					
06F	4398054	・パッキング	・PACKING	1					
06G	4398055	・ホース;ラバー	・HOSE;RUBBER	1					
07	4254600	クリップ	CLIP	1					

エアクリーナ AIR CLEANER

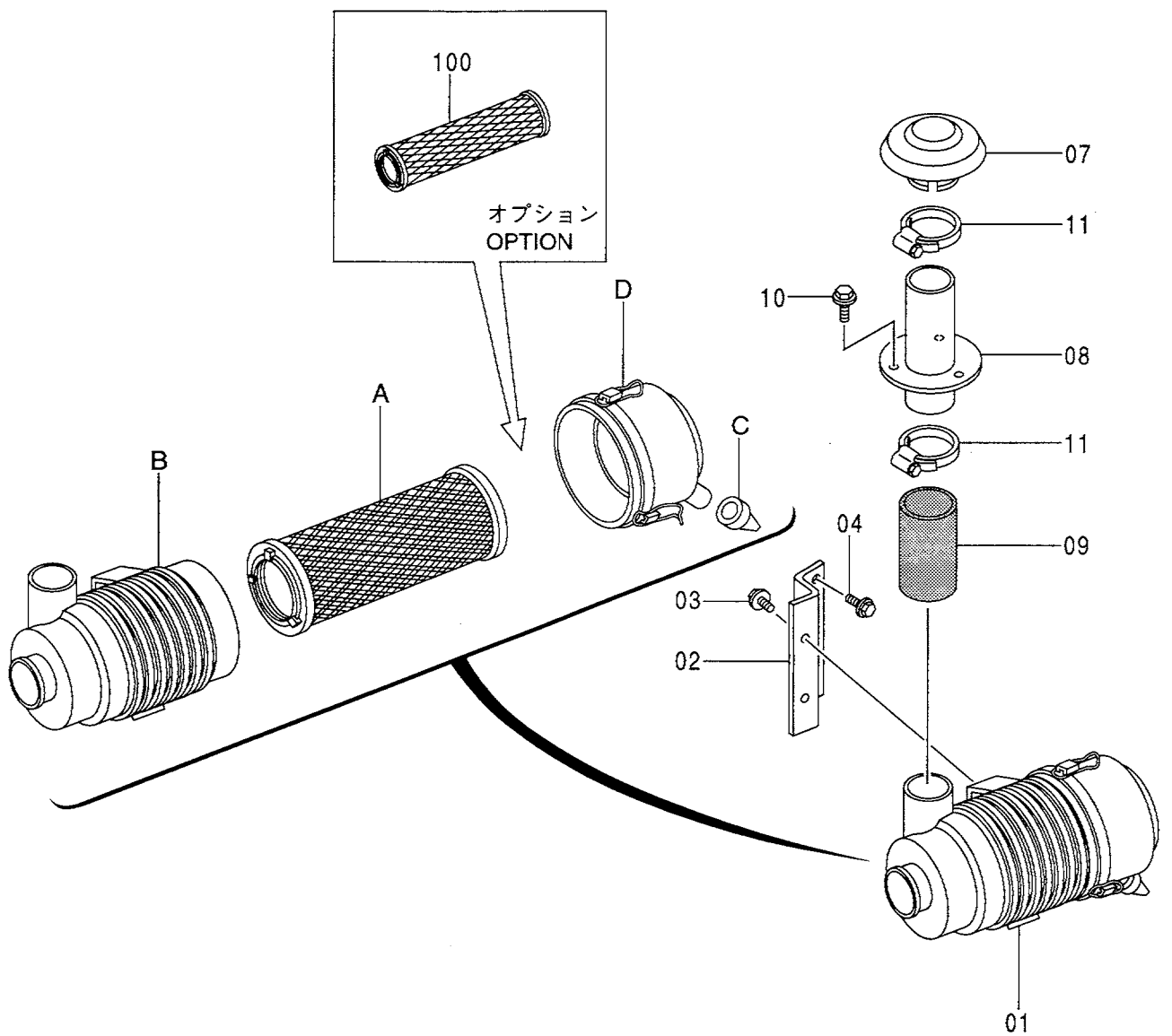
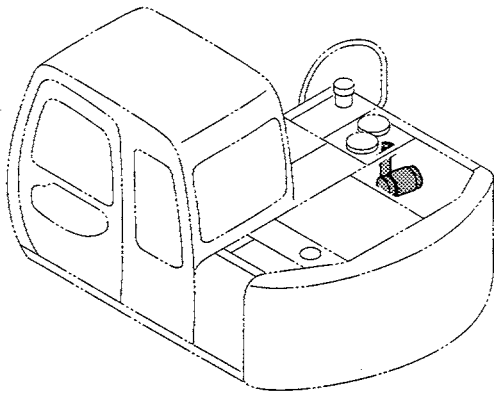

エア クリーナ
AIR CLEANER

050001-

符号 ITEM	部品番号 PART NO.	部 品 名	PART NAME	数量 Q' TY	サービス コード S. C	適用号機 SERIAL NO.	互換性 I CA	代替部品 REPLACEABLE PART	
								部品番号 PART NO.	数量 Q' TY
01	4389277	クリーナ;エア	CLEANER;AIR	1					
01A	4290940	・エレメント	・ELEMENT	1					
01B	4396694	・ボディ	・BODY	1					
01C	4208275	・バルブ	・VALVE	1					
01D	4396695	・カバー	・COVER	1					
02	4373886	ブラケット	BRACKET	1					
03	J010816	ボルト;セムス	BOLT;SEMS	2					
04	J011025	ボルト;セムス	BOLT;SEMS	2					
07	4154931	キャップ	CAP	1					
08	9737182	パイプ;インレット	PIPE;INLET	1					
09	4276414	ホース;ラバー	HOSE;RUBBER	1					
10	J021025	ボルト;セムス	BOLT;SEMS	3					
11	4504491	クランプ;ホース	CLAMP;HOSE	2					
100	4326841	エレメント (インナー)	ELEMENT (INNER)	1	OP				

エアクリーナ取付部品 AIR CLEANER SUPPORT

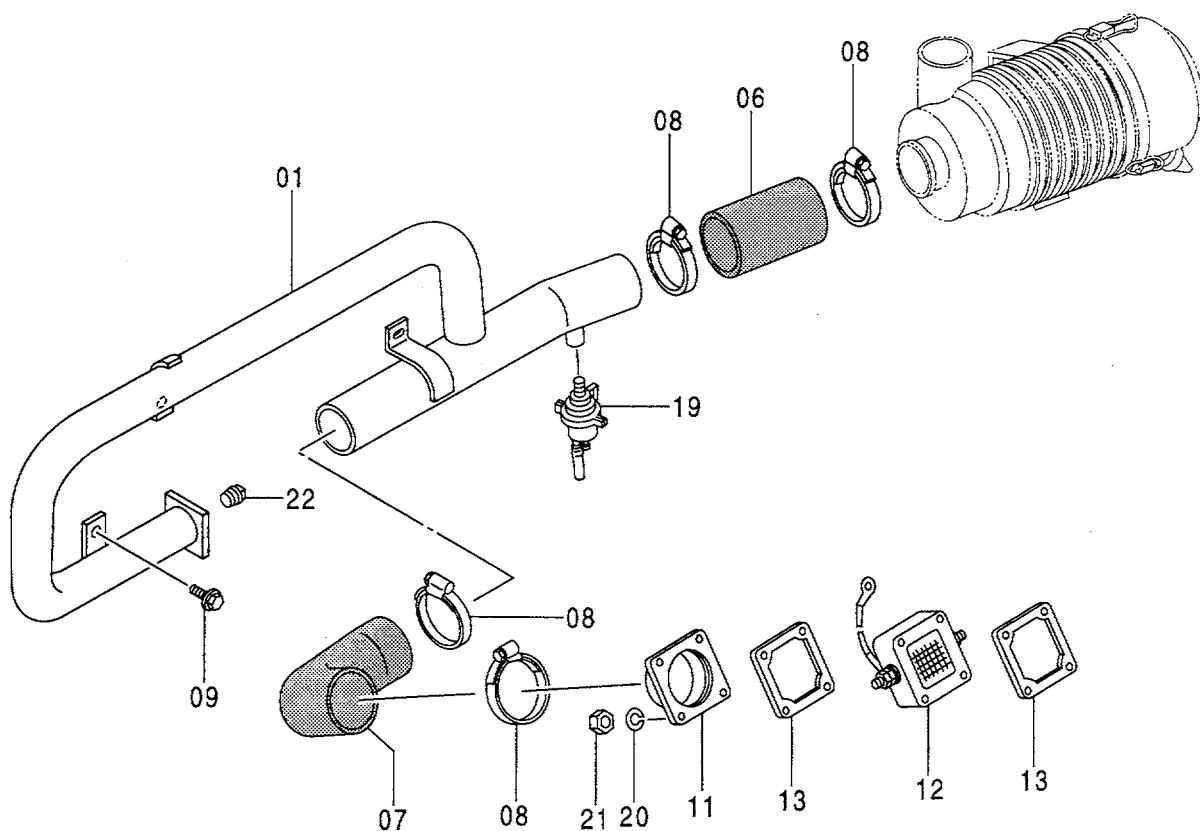
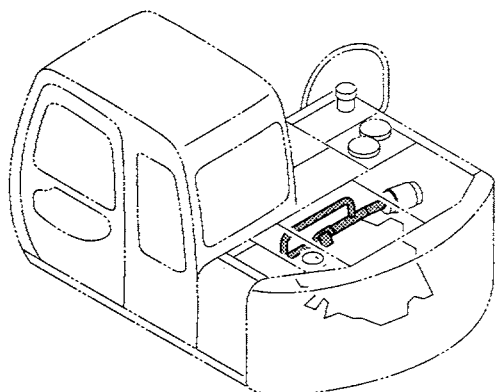

I7 クリーナ取付部品
AIR CLEANER SUPPORT

050001-

符号 ITEM	部品番号 PART NO.	部 品 名	PART NAME	数量 Q'TY	サービス コード S. C	適用号機 SERIAL NO.	互 換 性 ICA	代 替 部 品 REPLACEABLE PART	
								部品番号 PART NO.	数量 Q'TY
01	7033729	パイプ;インレット	PIPE; INLET	1					
06	4276414	ホース;ラバー	HOSE; RUBBER	1					
07	4294563	ホース;ラバー	HOSE; RUBBER	1					
08	4504491	クランプ;ホース	CLAMP; HOSE	4					
09	J021025	ボルト;セムス	BOLT; SEMS	3					
11	9736328	パイプ	PIPE	1					
12	4306940	HEATER; AIR	HEATER; AIR	1	Z				
13	4275173	ガスケット	GASKET	2	Z				
19	4342334	インジケータ	INDICATOR	1					
20	A590908	ワッシャ;スプリング	WASHER; SPRING	4					
21	M500807	ナット	NUT	4					
22	94-2022	プラグ	PLUG	1					

マフラー MUFFLER

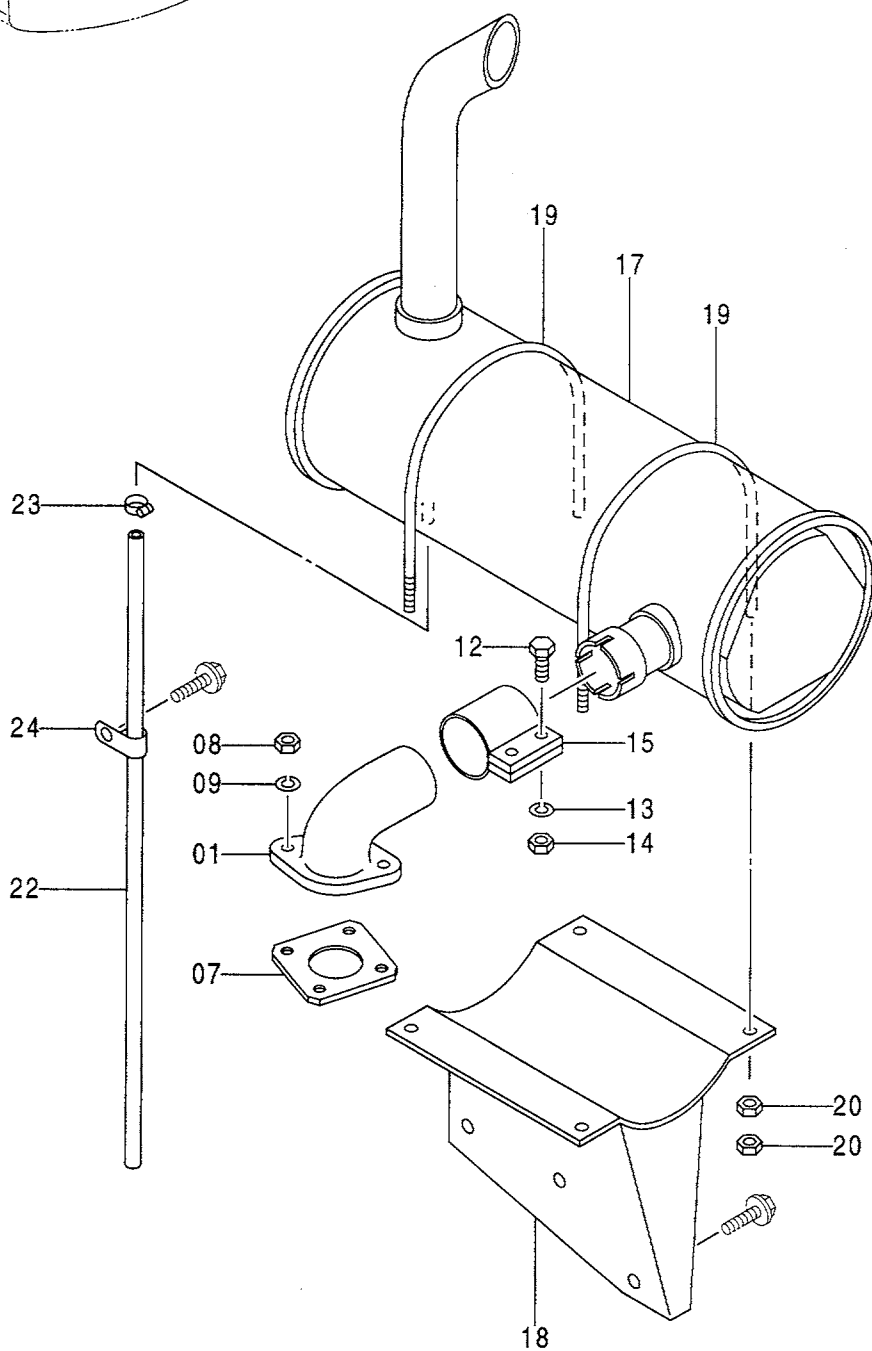
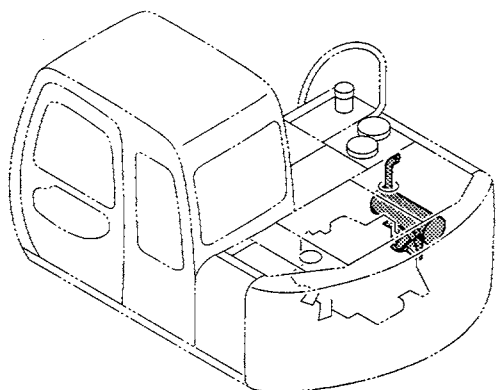

マフラー
MUFFLER

050001-

符号 ITEM	部品番号 PART NO.	部 品 名	PART NAME	数量 Q' TY	サービス コード S. C	適用号機 SERIAL NO.	互 換 性 I CA	代 替 部 品 REPLACEABLE PART	
								部品番号 PART NO.	数量 Q' TY
01	3054051	パイプ	PIPE	1					
07	4275171	ガスケット	GASKET	1	Z				
08	4178755	ナット	NUT	2	Z				
09	A590910	ワッシャー;スプリング	WASHER;SPRING	2	Z				
12	J901035	ボルト	BOLT	2					
13	A590910	ワッシャー;スプリング	WASHER;SPRING	2					
14	J950010	ナット	NUT	2					
15	4306008	クランプ	CLAMP	1					
17	4389278	マフラー	MUFFLER	1					
18	8067925	ブラケット	BRACKET	1					
19	4379801	ボルト;U	BOLT;U	2					
20	J950010	ナット	NUT	8					
22	4276831	チューブ	TUBE	1					
23	4508575	クランプ;ホース	CLAMP;HOSE	1		-050847	I	4396451	1
23	4396451	クランプ;ホース	CLAMP;HOSE	1		050848-			
24	4190253	クリップ	CLIP	1					

燃料タンク FUEL TANK

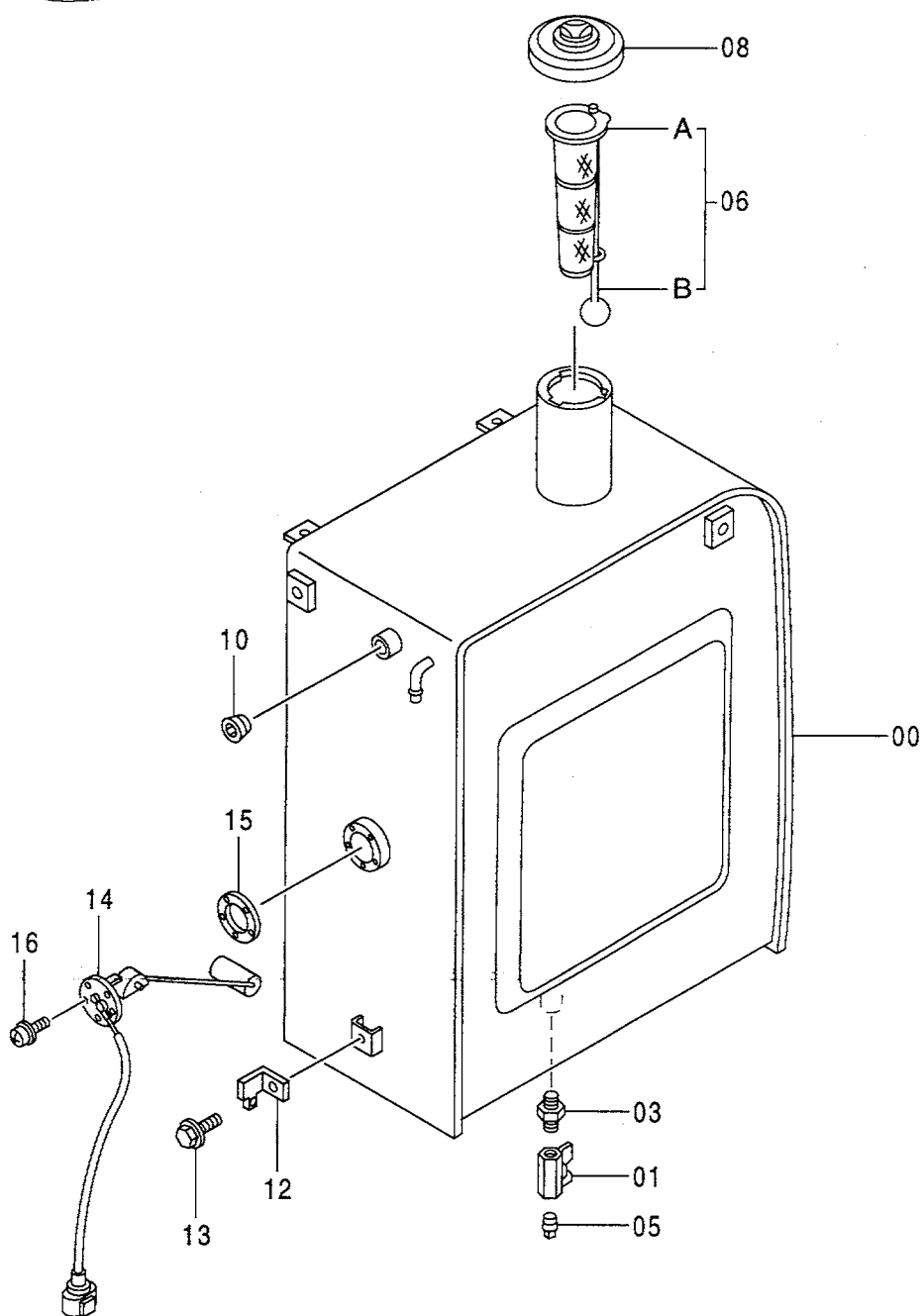
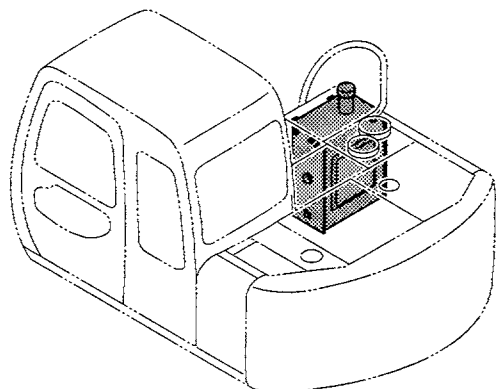

燃料タンク
 FUEL TANK

050001-

符号 ITEM	部品番号 PART NO.	部 品 名	PART NAME	数量 Q' TY	サービス コード S. C	適用号機 SERIAL NO.	互 換 性 ICA	代 替 部 品 REPLACEABLE PART	
								部品番号 PART NO.	数量 Q' TY
00	6016066	タンク;フューエル	TANK;FUEL	1					
01	4374265	バルブ;ボール	VALVE;BALL	1					
03	J70782	アダプタ	ADAPTER	1					
05	94-2011	プラグ	PLUG	1					
06	4353560	ストレーナ	STRAINER	1					
06A	4372619	・ストレーナ	・STRAINER	1					
06B	4372620	・フロート	・FLOAT	1					
08	4361638	キャップ	CAP	1					
10	94-2013	プラグ	PLUG	1					
12	4257159	ブラケット	BRACKET	1					
13	J011016	ボルト;セムス	BOLT;SEMS	1					
14	4257128	フロート	FLOAT	1					
15	4269607	パッキン	PACKING	1					
16	J450510	スクリュー;セムス	SCREW;SEMS	5					

燃料タンク取付部品 FUEL TANK SUPPORT

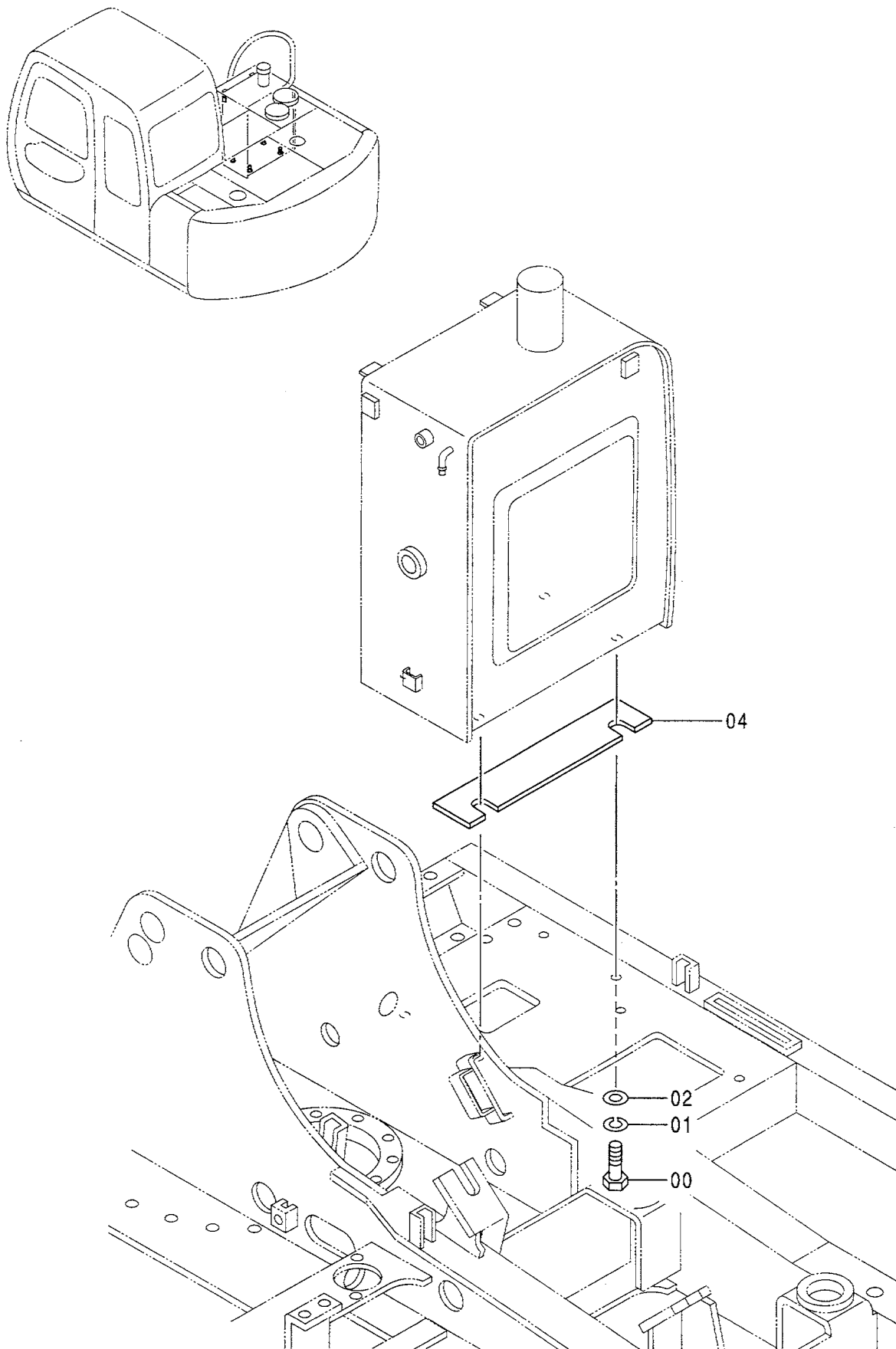

燃料タンク取付部品
FUEL TANK SUPPORT

050001-

符号 ITEM	部品番号 PART NO.	部 品 名	PART NAME	数量 Q' TY	サービス コード S. C	適用号機 SERIAL NO.	互 換 性 I C A	代 替 部 品 REPLACEABLE PART	
								部品番号 PART NO.	数量 Q' TY
00	J901632	ボルト	BOLT	4					
01	A590916	ワッシャ;スプリング	WASHER;SPRING	4					
02	J222016	ワッシャ	WASHER	4					
04	4396074	シム	SHIM	2					

燃料配管 FUEL PIPING

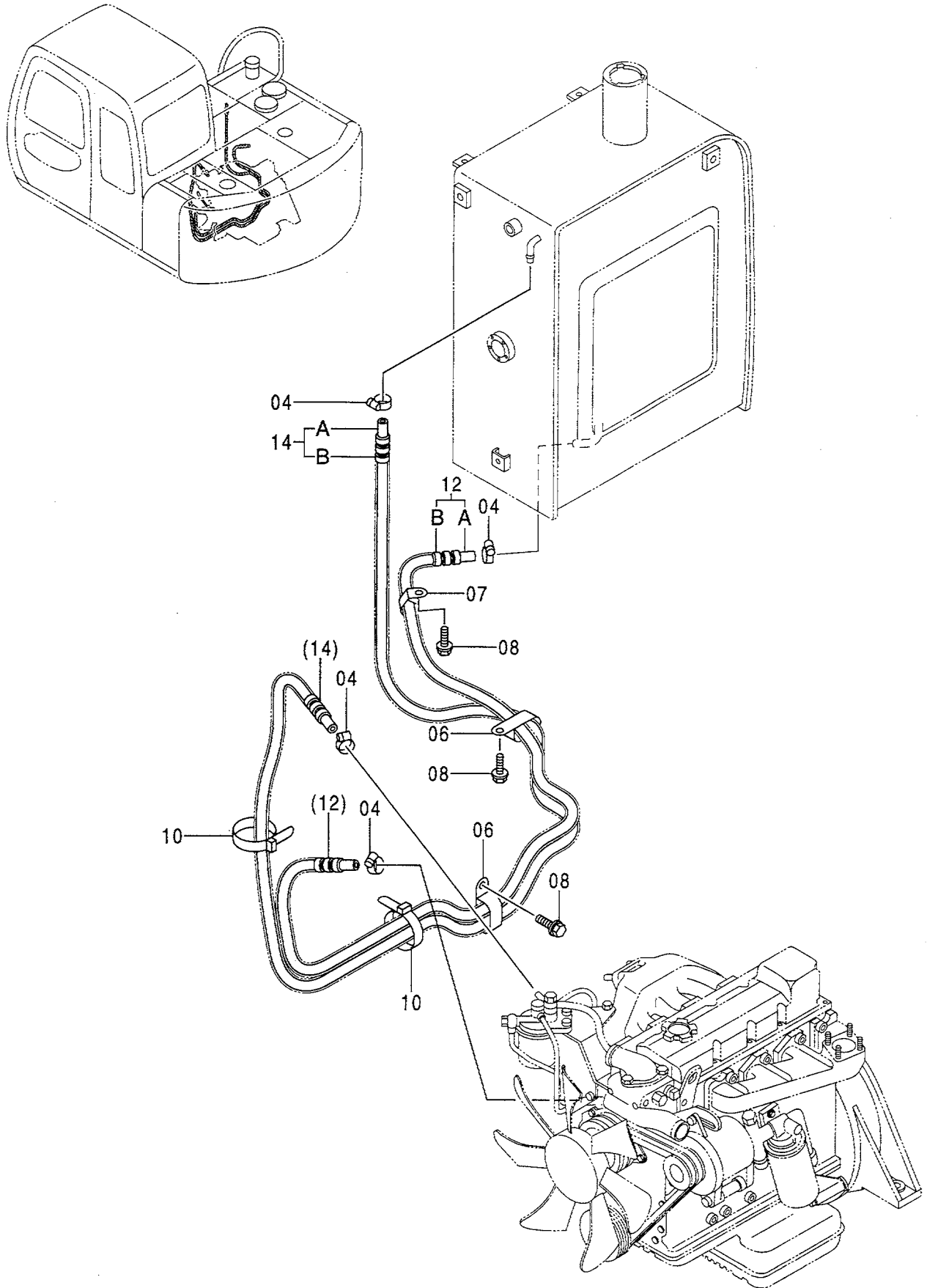

燃料配管
FUEL PIPING

050001-

符号 ITEM	部品番号 PART NO.	部 品 名	PART NAME	数量 Q' TY	サービス コード S. C	適用号機 SERIAL NO.	互 換 性 I CA	代 替 部 品 REPLACEABLE PART	
								部品番号 PART NO.	数量 Q' TY
04	4514700	クリップ;ホース	CLIP;HOSE	4					
06	4192034	クリップ	CLIP	2					
07	4190263	クリップ	CLIP	1					
08	J011020	ボルト;セムス	BOLT;SEMS	3					
10	4055312	クリップ;バンド	CLIP;BAND	2					
12	9162186	ホース;フイエル	HOSE;FUEL	1					
12A	4387726	・ホース;フイエル	・HOSE;FUEL	1					
12B	4387762	・チューブ	・TUBE	1					
14	9162187	ホース;フイエル	HOSE;FUEL	1					
14A	4387727	・ホース;フイエル	・HOSE;FUEL	1					
14B	4387763	・チューブ	・TUBE	1					

燃料ダブルフィルタ 〈選択〉 FUEL DOUBLE FILTER 〈SELECT〉

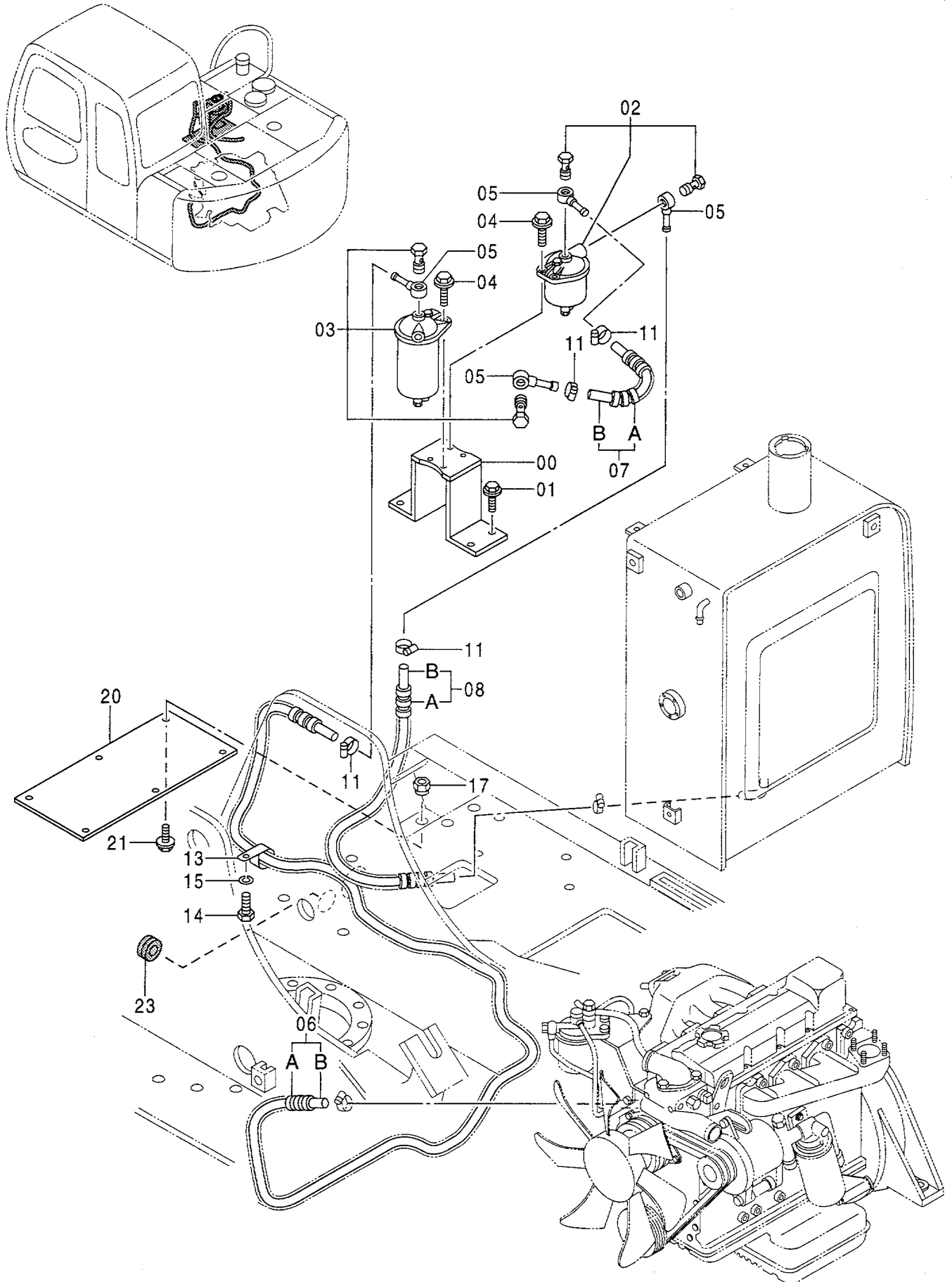

燃料ダブルフィルタ <選択>
FUEL DOUBLE FILTER <SELECT>

050001-

符号 ITEM	部品番号 PART NO.	部 品 名	PART NAME	数量 Q' TY	サービス コード S. C	適用号機 SERIAL NO.	互 換 性 I CA	代 替 部 品 REPLACEABLE PART	
								部品番号 PART NO.	数量 Q' TY
00	8073303	ブラケット	BRACKET	1					
01	J021030	ボルト;セムス	BOLT;SEMS	4					
02	4192109	FUEL;STRAINER	FUEL;STRAINER	1					
03	4192110	FUEL;STRAINER	FUEL;STRAINER	1					
04	4192190	BOLT;ASS'Y	BOLT;ASS'Y	4		-D98/11	1	J011040	4
04	J011040	ボルト;セムス	BOLT;SEMS	4		D98/12-			
05	4192108	コネクタ	CONNECTOR	4					
06	9172940	ホース;フイエル	HOSE;FUEL	1					
06A	4405887	・チューブ	・TUBE	1					
06B	4407138	・ホース;フイエル	・HOSE;FUEL	1					
07	9172942	ホース;フイエル	HOSE;FUEL	1					
07A	4405891	・チューブ	・TUBE	1					
07B	4407161	・ホース;フイエル	・HOSE;FUEL	1					
08	9172941	ホース;フイエル	HOSE;FUEL	1					
08A	4405889	・チューブ	・TUBE	1					
08B	4407139	・ホース;フイエル	・HOSE;FUEL	1					
11	4514700	クリップ;ホース	CLIP;HOSE	4					
13	4190277	クリップ	CLIP	1					
14	J901020	ボルト	BOLT	1					
15	A590910	ワッシャ;スプリング	WASHER;SPRING	1					
17	4137294	ナット;ウエルディング	NUT;WD.	6					
20	3082078	プレート	PLATE	1					
21	J071030	ボルト;セムス-スクレイブ	BOLT;SEMS-S	6					
23	4187274	ブッシング;ラバー	BUSHING;RUBBER	1					

燃料給油ポンプ 〈選択〉
 FUEL FEED PUMP 〈SELECT〉

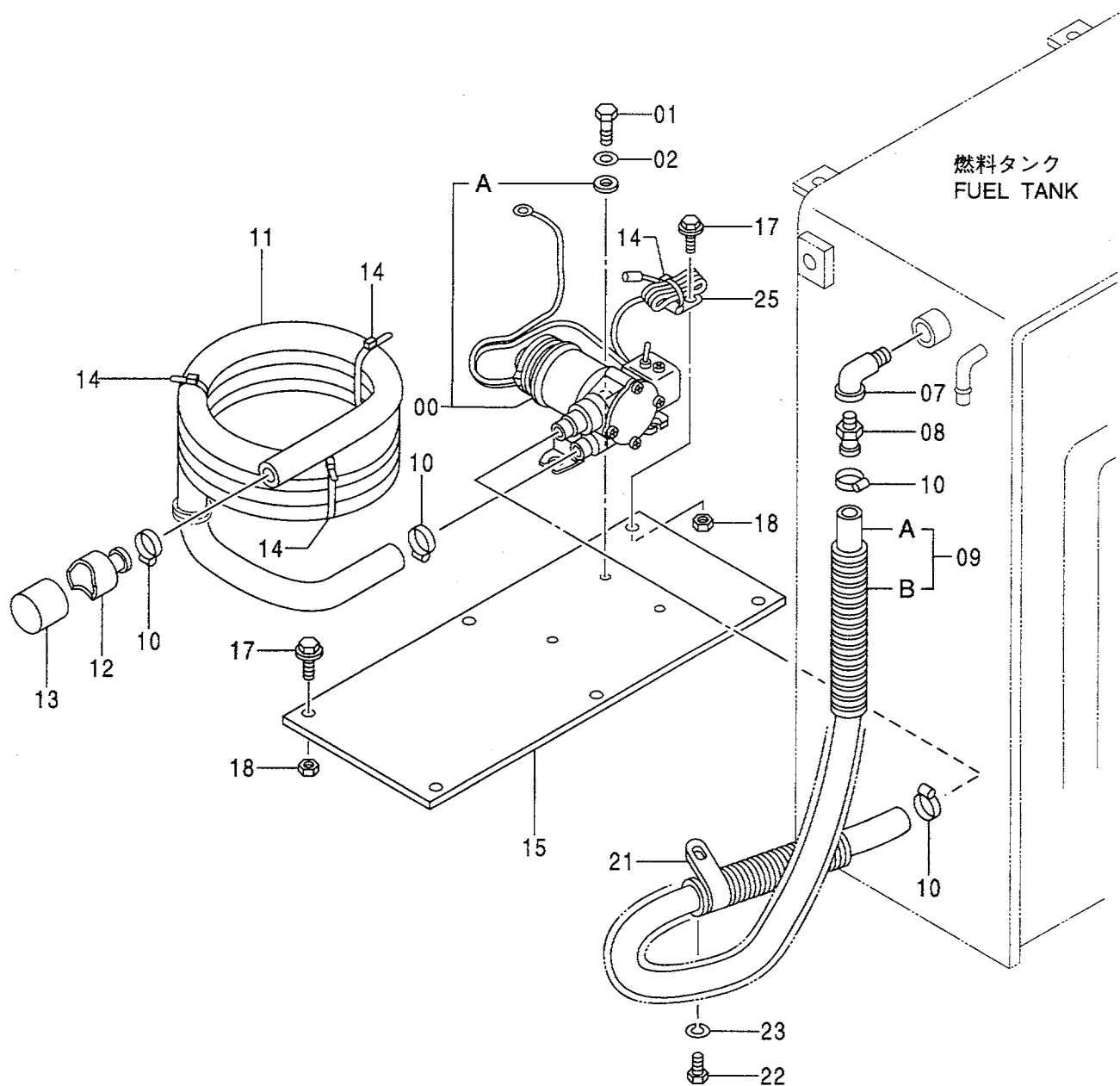
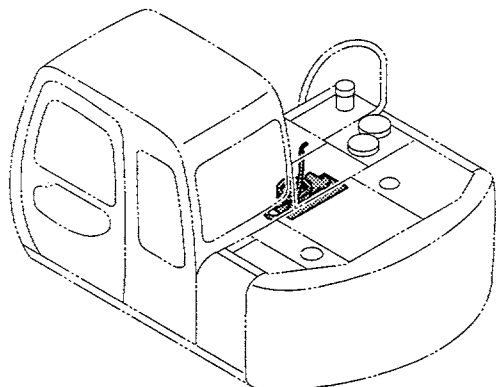

燃料給油ポンプ <選択>
FUEL FEED PUMP <SELECT>

050001-

符号 ITEM	部品番号 PART NO.	部 品 名	PART NAME	数量 Q' TY	サービス コード S. C	適用号機 SERIAL NO.	互 換 性 I CA	代 替 部 品 REPLACEABLE PART	
								部品番号 PART NO.	数量 Q' TY
00	4291162	ポンプ	PUMP	1					
00A	4142952	・ワッシャ	・WASHER	3					
01	J900835	ボルト	BOLT	3					
02	A590108	ワッシャ;フ レーン	WASHER; PLANE	3					
07	94-0632	エルボ ;S	ELBOW; S	1					
08	4004589	ジョイント	JOINT	1					
09	9169454	ホース;フューエル	HOSE; FUEL	1					
09A	4400380	・ホース;ビニール	・HOSE; VINYL	1					
09B	4400381	・チューブ	・TUBE	1					
10	4504367	クランプ ;ホース	CLAMP; HOSE	4					
11	4164875	ホース;ビニール	HOSE; VINYL	1					
12	4103527	ストレーナ	STRAINER	1					
13	4507650	ストレーナ	STRAINER	1					
14	4055312	クリップ ;バンド	CLIP; BAND	7					
15	8073493	プレート	PLATE	1					
17	J011020	ボルト;セムス	BOLT; SEMS	6					
18	J950010	ナット	NUT	6					
21	4190291	クリップ	CLIP	1					
22	J901020	ボルト	BOLT	1					
23	A590910	ワッシャ;スプリング	WASHER; SPRING	1					
25	4190261	クリップ	CLIP	1					

ポンプ装置 (スタンダード用)
PUMP DEVICE (STD.)

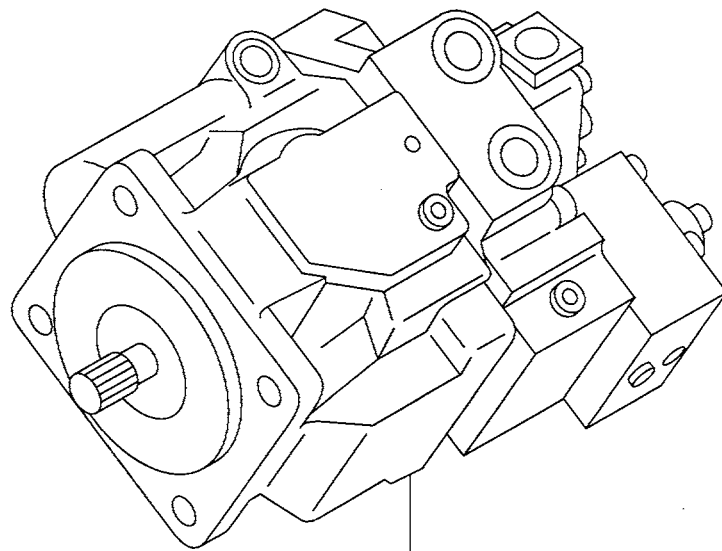
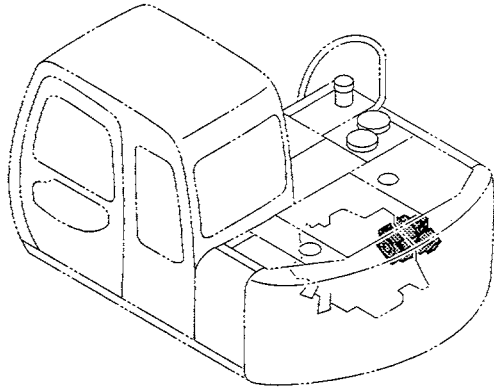

01

ポンプ装置 (スタンダード用)
PUMP DEVICE (STD.)

050001-

符号 ITEM	部品番号 PART NO.	部 品 名	PART NAME	数量 Q' TY	サービス コード S. C	適用号機 SERIAL NO.	互 換 性 I C A	代 替 部 品 REPLACEABLE PART	
								部品番号 PART NO.	数量 Q' TY
01	4373709	ポンプ ;ピストン	PUMP;PISTON	1	H				

ポンプ装置 (ブレード用)
PUMP DEVICE (BLADE)

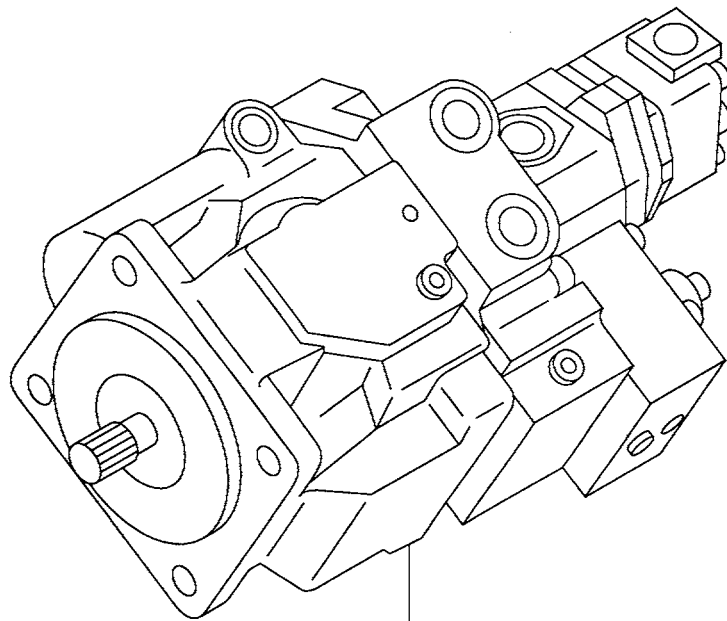
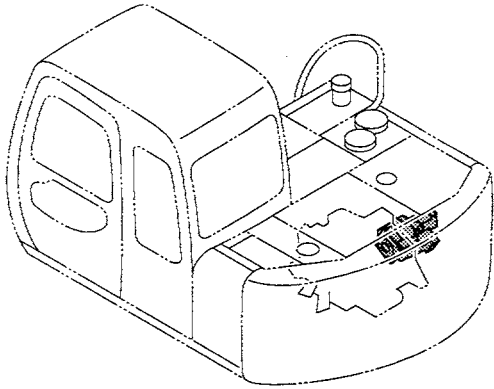

01

ポンプ装置取付部品
PUMP DEVICE SUPPORT

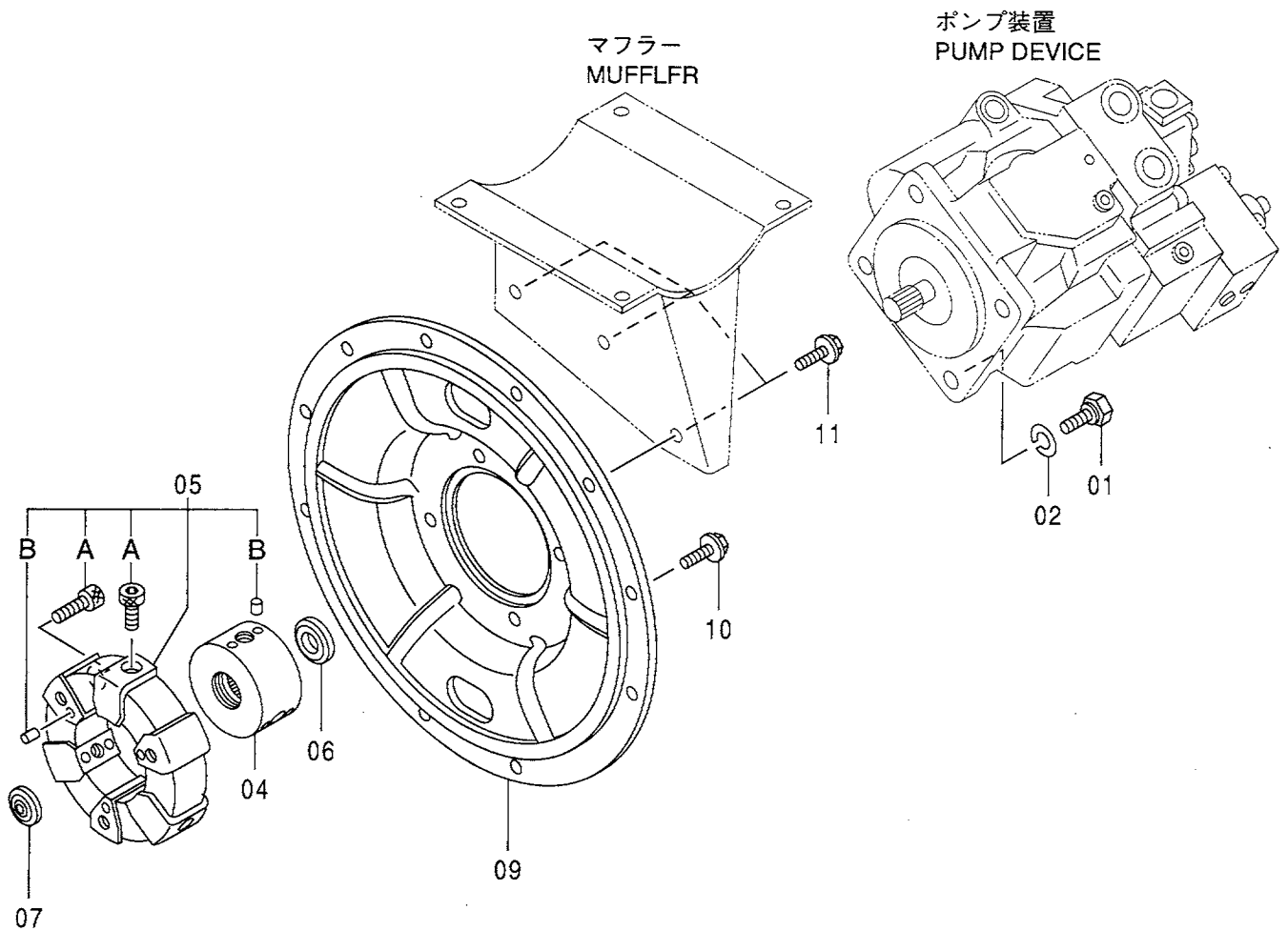
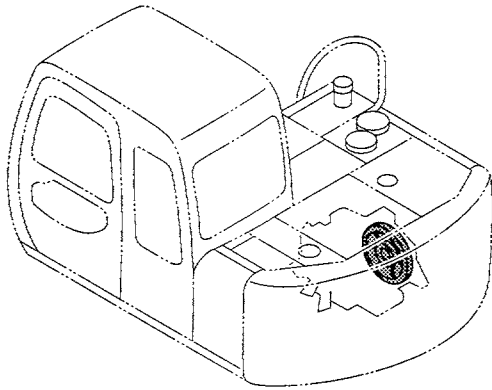

ポンプ装置取付部品
PUMP DEVICE SUPPORT

050001-

符号 ITEM	部品番号 PART NO.	部 品 名	PART NAME	数量 Q' TY	サービス コード S. C	適用号機 SERIAL NO.	互 換 性 ICA	代 替 部 品 REPLACEABLE PART	
								部品番号 PART NO.	数量 Q' TY
01	4258470	ボルト	BOLT	4					
02	A590912	ワッシャ;スプリング	WASHER;SPRING	4					
04	3031371	カップリング	COUPLING	1					
05	4275308	カップリング;ラバー	COUPLING;RUBBER	1					
05A	4095325	・ボルト;ソケット	・BOLT;SOCKET	6					
05B	4101345	・ピン;スプリング	・PIN;SPRING	9					
06	4037895	シール;オイル	SEAL;OIL	1					
07	A882035	プラグ	PLUG	1					
09	2031144	カバー;ポンプ	COVER;PUMP	1					
10	J011030	ボルト;セムス	BOLT;SEMS	7					
11	J011035	ボルト;セムス	BOLT;SEMS	3					

039

旋回装置 SWING DEVICE

適用号機 050001~052437
Serial No.

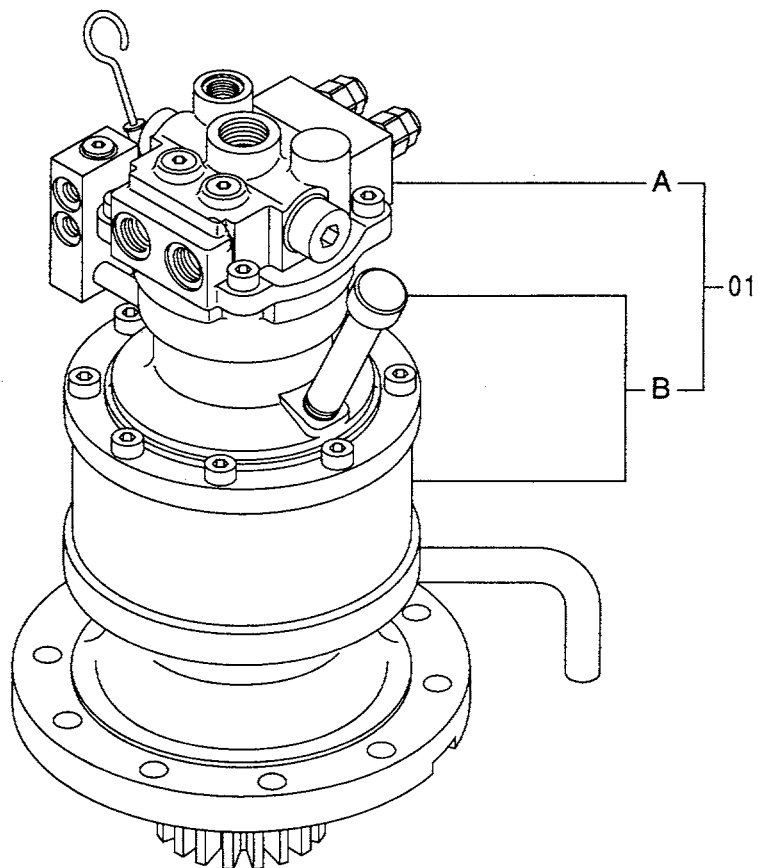
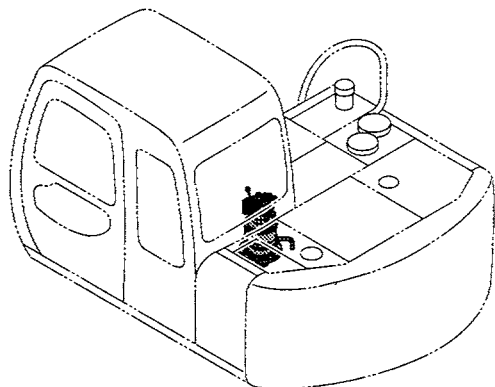

041

旋回装置 SWING DEVICE

適用号機 052438~
Serial No.

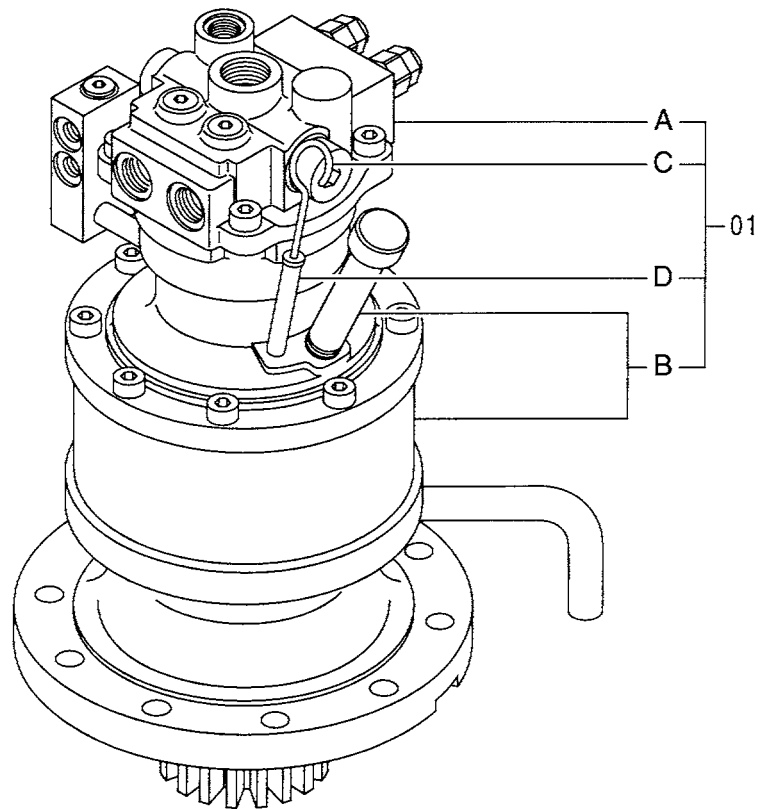
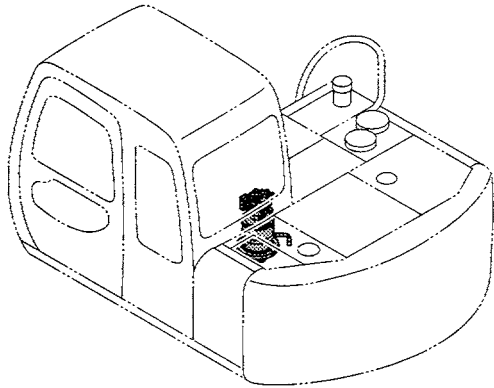

旋回装置
SWING DEVICE

052438-

符号 ITEM	部品番号 PART NO.	部 品 名	PART NAME	数量 Q' TY	サービス コード S. C	適用号機 SERIAL NO.	互 換 性 I CA	代 替 部 品 REPLACEABLE PART	
								部品番号 PART NO.	数量 Q' TY
01	4421247	センカイソチ	SWING-DEVICE	1	#H				
01A	4421246	・モータ;オイル	・MOTOR;OIL	1	#H	-053411		4417646	1
01A	4417646	・モータ;オイル	・MOTOR;OIL	1	#H	053412-			
01B	4398053	・トランスミッション	・T. MISSION	1	H				
01C	4423014	・ゲージ;レベル	・GAUGE;LEVEL	1	#				
01D	4423015	・パイプ	・PIPE	1	#				

旋回装置取付部品 SWING DEVICE SUPPORT

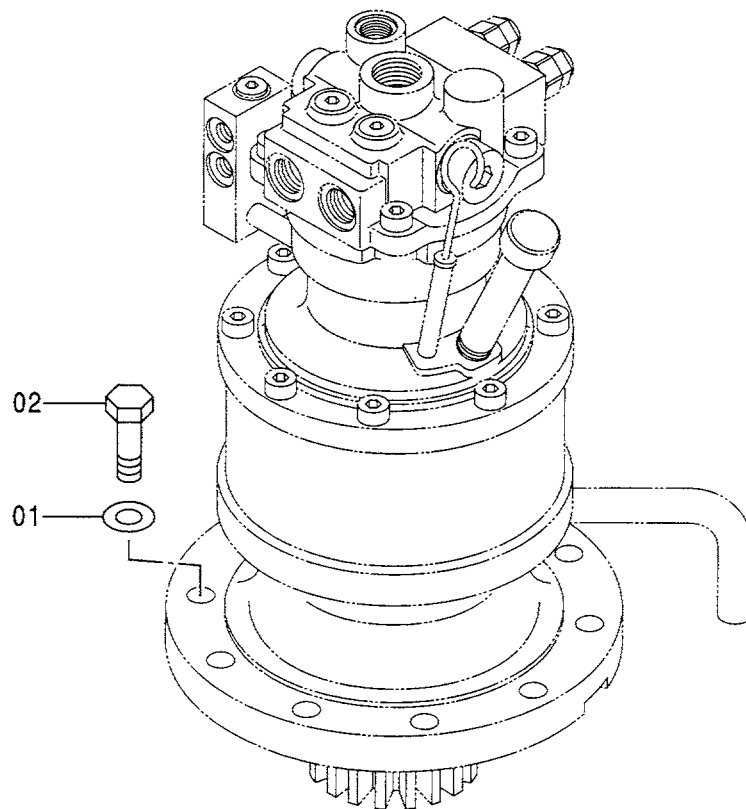
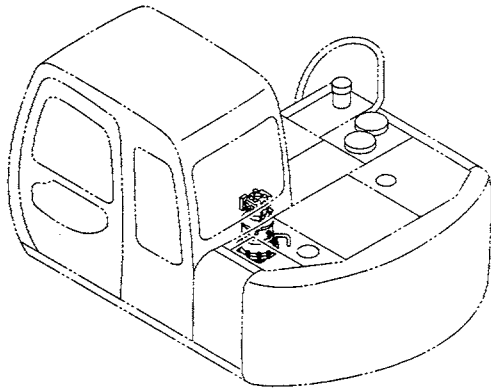

旋回装置取付部品
SWING DEVICE SUPPORT

050001-

符号 ITEM	部品番号 PART NO.	部 品 名	PART NAME	数量 Q' TY	サービス コード S. C	適用号機 SERIAL NO.	互 換 性 I C A	代 替 部 品 REPLACEABLE PART	
								部品番号 PART NO.	数量 Q' TY
01	J222016	ワッシャー	WASHER	10					
02	J931645	ボルト	BOLT	10					

オイルタンク OIL TANK

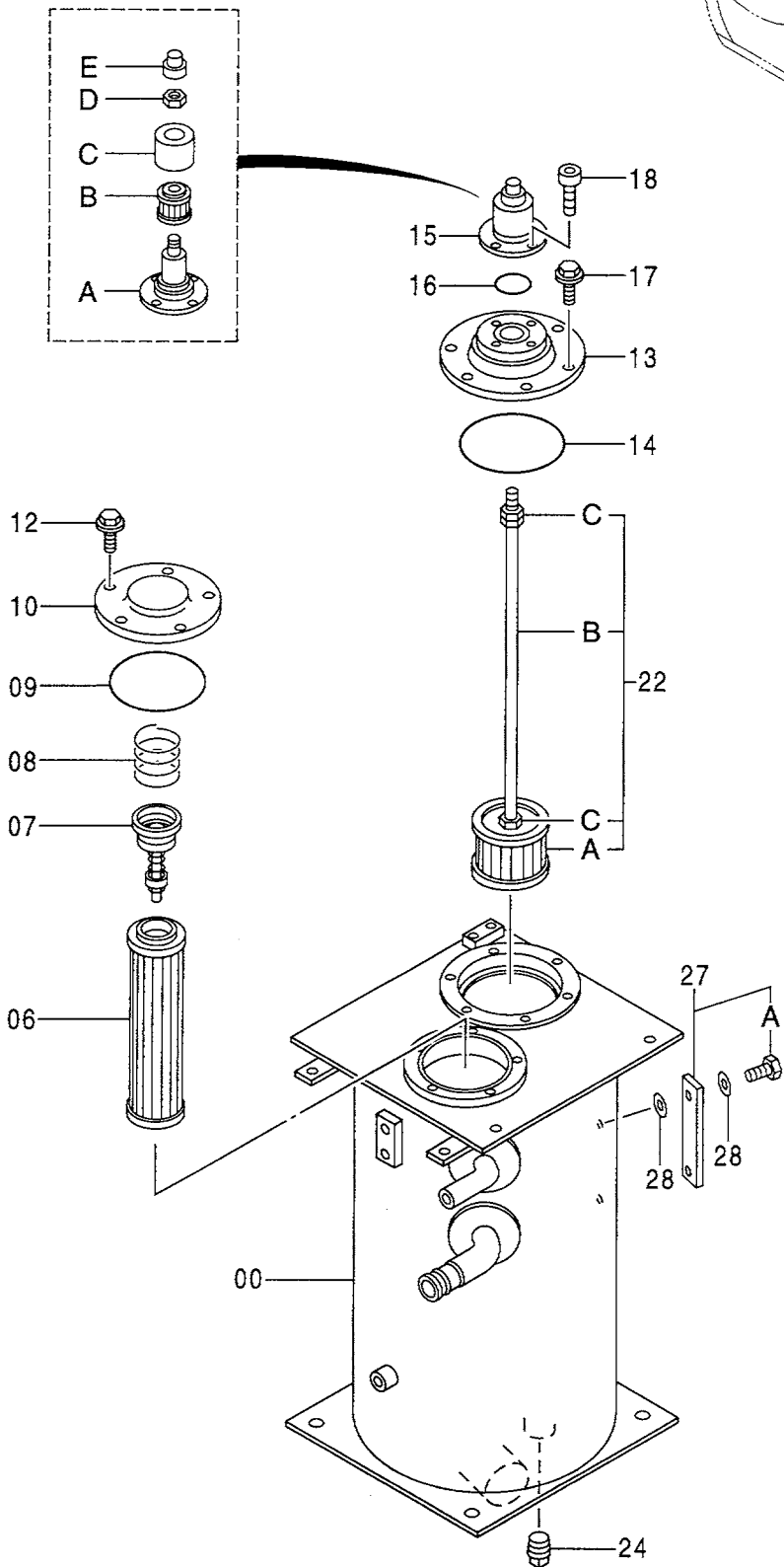
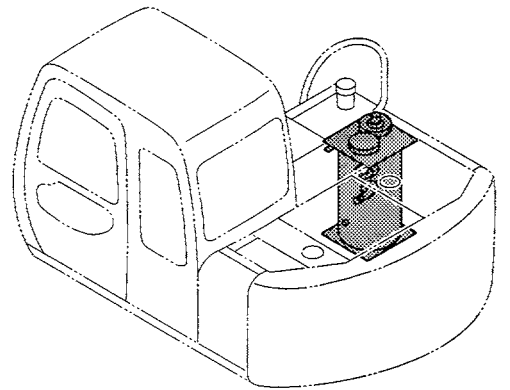

オイル タンク
OIL TANK

050001-

符号 ITEM	部品番号 PART NO.	部 品 名	PART NAME	数量 Q' TY	サービス コード S. C	適用号機 SERIAL NO.	互 換 性 I CA	代 替 部 品 REPLACEABLE PART	
								部品番号 PART NO.	数量 Q' TY
00	6016031	タンク;オイル	TANK;OIL	1					
06	4129280	エレメント;フィルタ	ELEMENT;FILTER	1					
07	4094438	バルブ	VALVE	1					
08	4094439	スプリング	SPRING	1					
09	A810145	O-リング	O-RING	1					
10	4264508	カバー	COVER	1					
12	J011020	ボルト;セムス	BOLT;SEMS	5					
13	8066863	カバー	COVER	1					
14	A810160	O-リング	O-RING	1					
15	4334587	ブリーザ;エア	BREATHER;AIR	1		-D99/04	I	4434017	1
15	4434017	ブリーザ;エア	BREATHER;AIR	1	#	D99/05-			
15A	4371822	・ボディ	・BODY	1		-D99/04			
15A	4437833	・ボディ	・BODY	1	#	D99/05-			
15B	4371823	・エレメント	・ELEMENT	1		-D99/04			
15B	4437838	・エレメント	・ELEMENT	1	#	D99/05-			
15C	4371824	・カバー	・COVER	1		-D99/04			
15C	4437837	・カバー	・COVER	1	#	D99/05-			
15D	4371825	・ナット	・NUT	1					
15E	4371826	・キャップ	・CAP	1		-D99/04			
15E	4437836	・キャップ	・CAP	1	#	D99/05-			
16	A810060	O-リング	O-RING	1					
17	J011025	ボルト;セムス	BOLT;SEMS	6					
18	J780616	ボルト;ソケット	BOLT;SOCKET	4					
22	4373929	フィルタ;サクション	FILTER;SUCTION	1					
22A	4396602	・ストレーナ	・STRAINER	1					
22B	4396619	・ロッド	・ROD	1					
22C	J950010	・ナット	・NUT	3					
24	94-2026	プラグ	PLUG	1					
27	8053499	ゲージ;レベル	GAUGE;LEVEL	1					
27A	4100967	・ボルト	・BOLT	2					
28	449558	ワッシャ;シール	WASHER;SEAL	4					

オイルタンク取付部品 OIL TANK SUPPORT

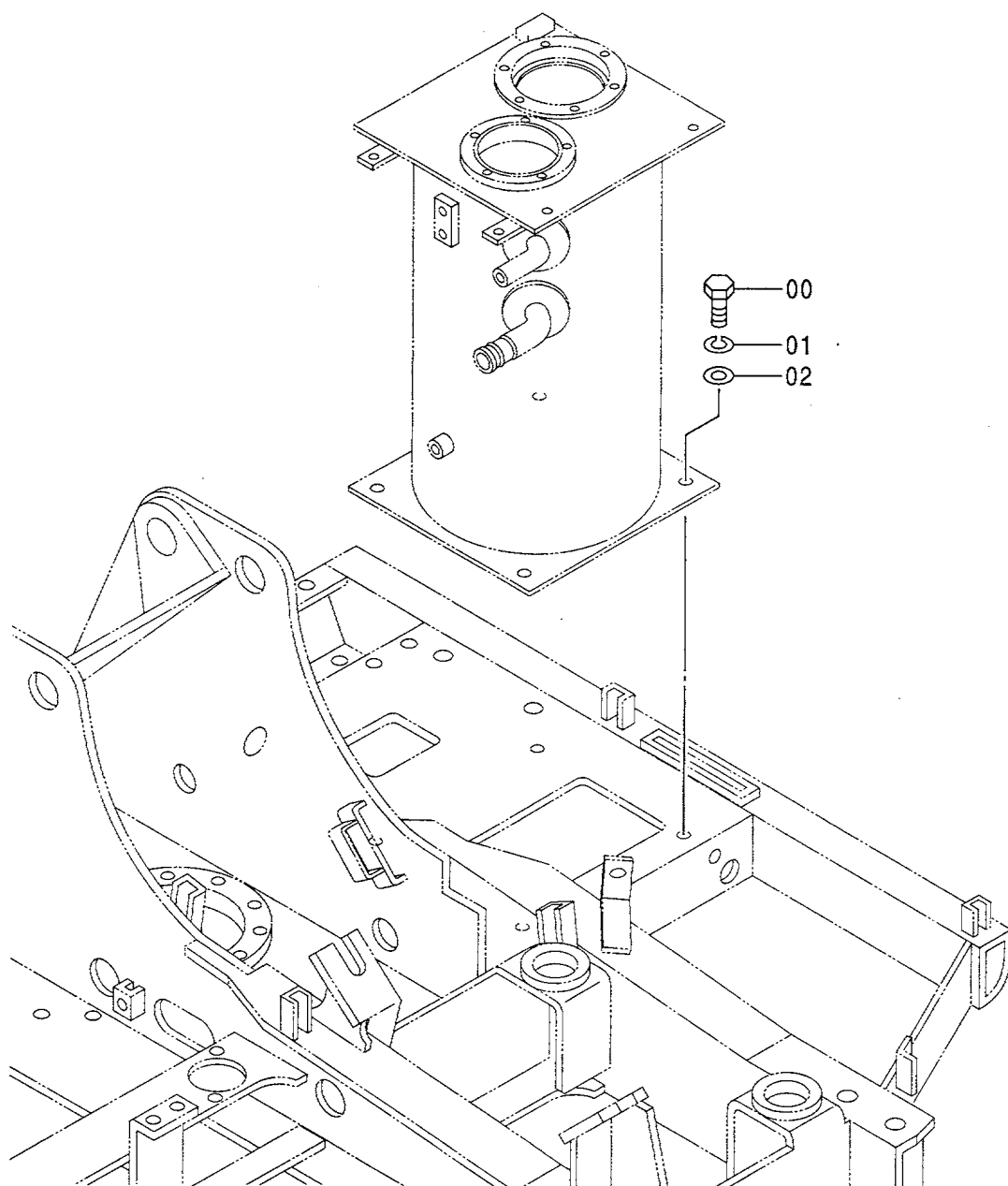
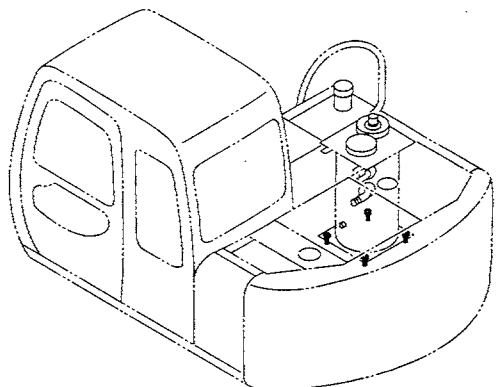

オイルタンク取付部品
OIL TANK SUPPORT

050001-

符号 ITEM	部品番号 PART NO.	部品名	PART NAME	数量 Q' TY	サービス コード S. C	適用号機 SERIAL NO.	互換性 I CA	代替部品 REPLACEABLE PART	
								部品番号 PART NO.	数量 Q' TY
00	J901632	ボルト	BOLT	4					
01	A590916	ワッシャ;スプリング	WASHER;SPRING	4					
02	J222016	ワッシャ	WASHER	4					

サクション配管 SUCTION PIPING

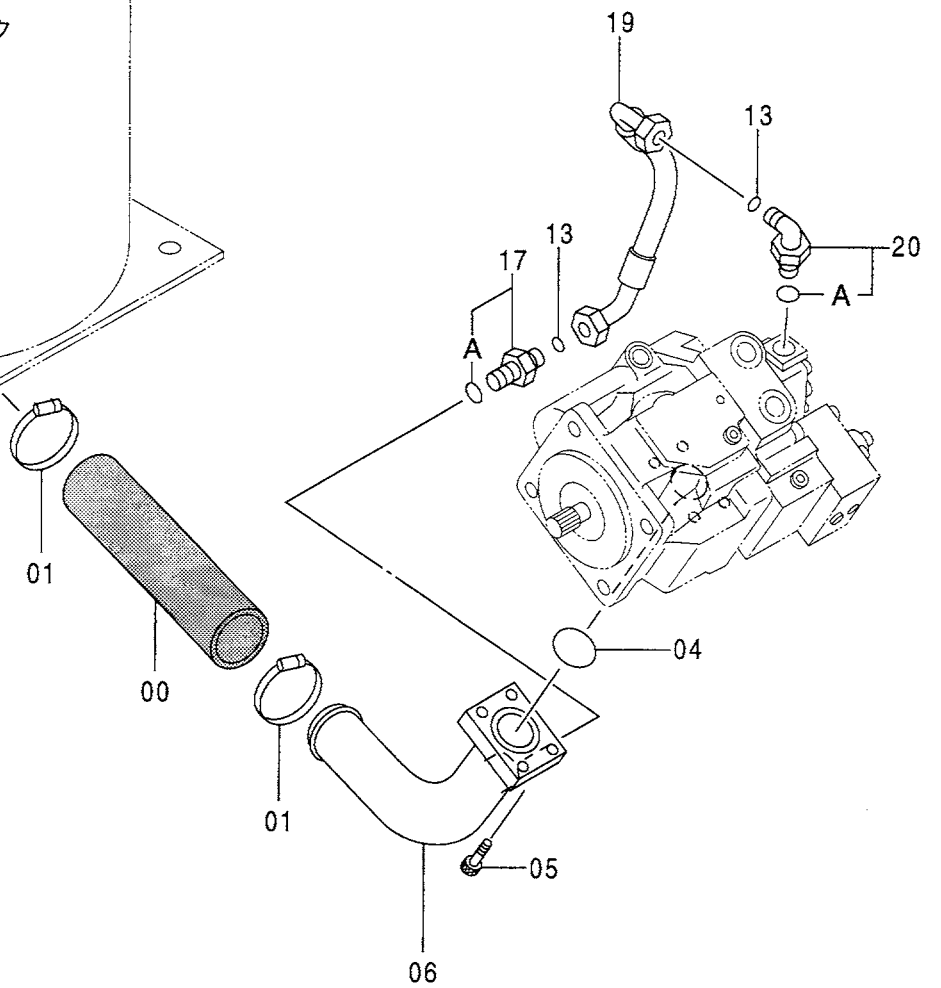
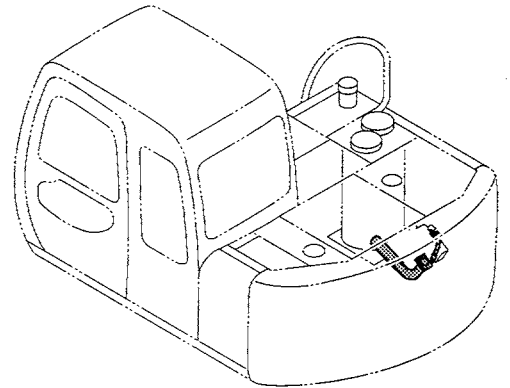
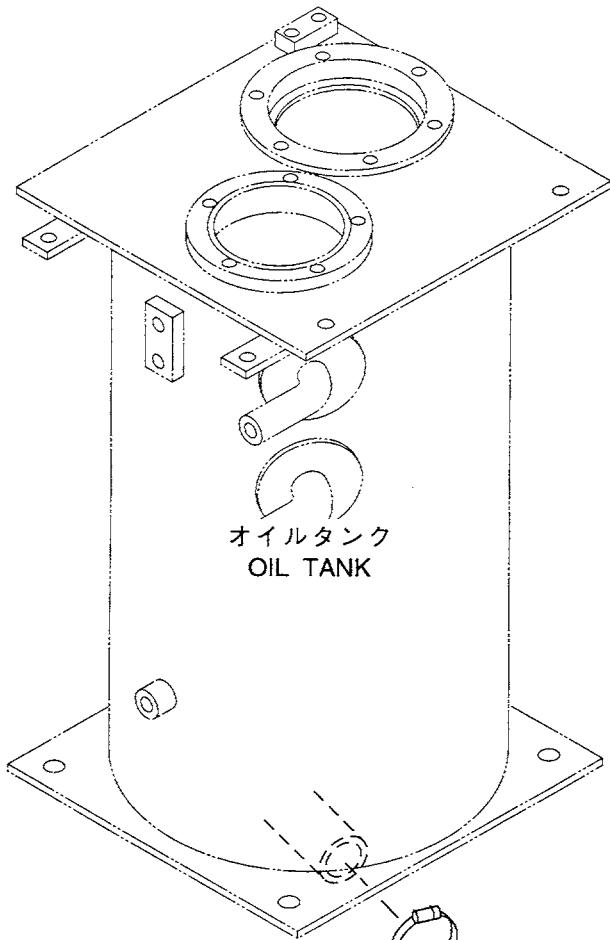

サクション配管
SUCTION PIPING

050001-

符号 ITEM	部品番号 PART NO.	部 品 名	PART NAME	数量 Q' TY	サービス コード S. C	適用号機 SERIAL NO.	互 換 性 I CA	代 替 部 品 REPLACEABLE PART	
								部品番号 PART NO.	数量 Q' TY
00	4372823	ホース	HOSE	1					
01	4504491	クランプ;ホース	CLAMP;HOSE	2					
04	A811060	O-リング	O-RING	1					
05	M341236	ボルト;ソケット	BOLT;SOCKET	4					
06	7033456	パイプ;サクション	PIPE;SUCTION	1					
13	4187308	O-リング	O-RING	2					
17	4189619	アダプタ;S	ADAPTER;S	1					
17A	4506424	-O-リング	-O-RING	1					
19	4372961	ホース	HOSE	1					
20	4157562	エルボ;S	ELBOW;S	1					
20A	4506424	-O-リング	-O-RING	1					

デリベリ配管 DELIVERY PIPING

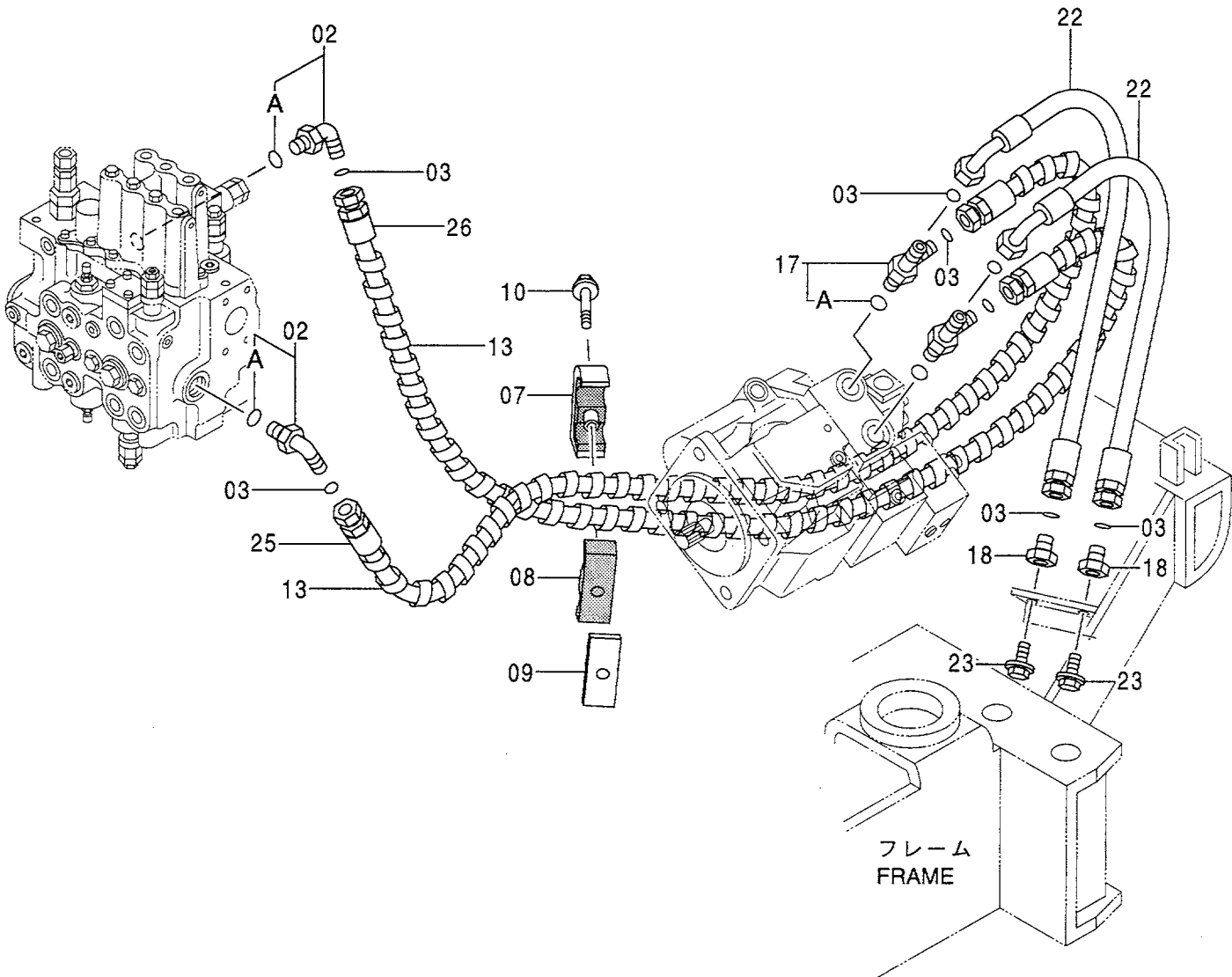
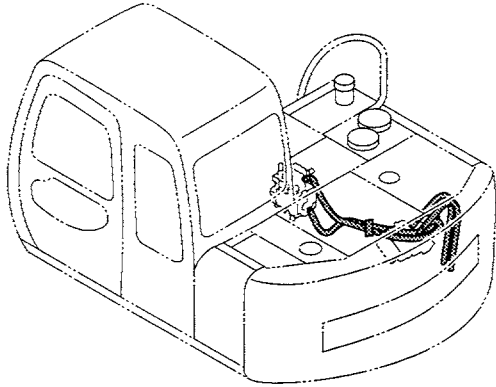

デリバリー配管
DELIVERY PIPING

050001-

符号 ITEM	部品番号 PART NO.	部 品 名	PART NAME	数量 Q' TY	サービス コード S. C	適用号機 SERIAL NO.	互 換 性 ICA	代 替 部 品 REPLACEABLE PART	
								部品番号 PART NO.	数量 Q' TY
02	4157562	エルボ;S	ELBOW;S	2					
02A	4506424	・O-リング	・O-RING	1					
03	4187308	O-リング	O-RING	8					
07	4303988	クランプ;パイプ	CLAMP;PIPE	1					
08	4285722	ラバー	RUBBER	1					
09	4303989	プレート	PLATE	1					
10	J011090	ボルト;セムス	BOLT;SEMS	1					
13	4044420	プロテクタ	PROTECTOR	6					
17	4218070	チー;S	TEE;S	2					
17A	4506424	・O-リング	・O-RING	1					
18	4204882	プラグ	PLUG	2					
22	4392856	ホース	HOSE	2					
23	J011230	ボルト;セムス	BOLT;SEMS	2					
25	4196297	ホース	HOSE	1					
26	4227051	ホース	HOSE	1					

リターン配管 RETURN PIPING

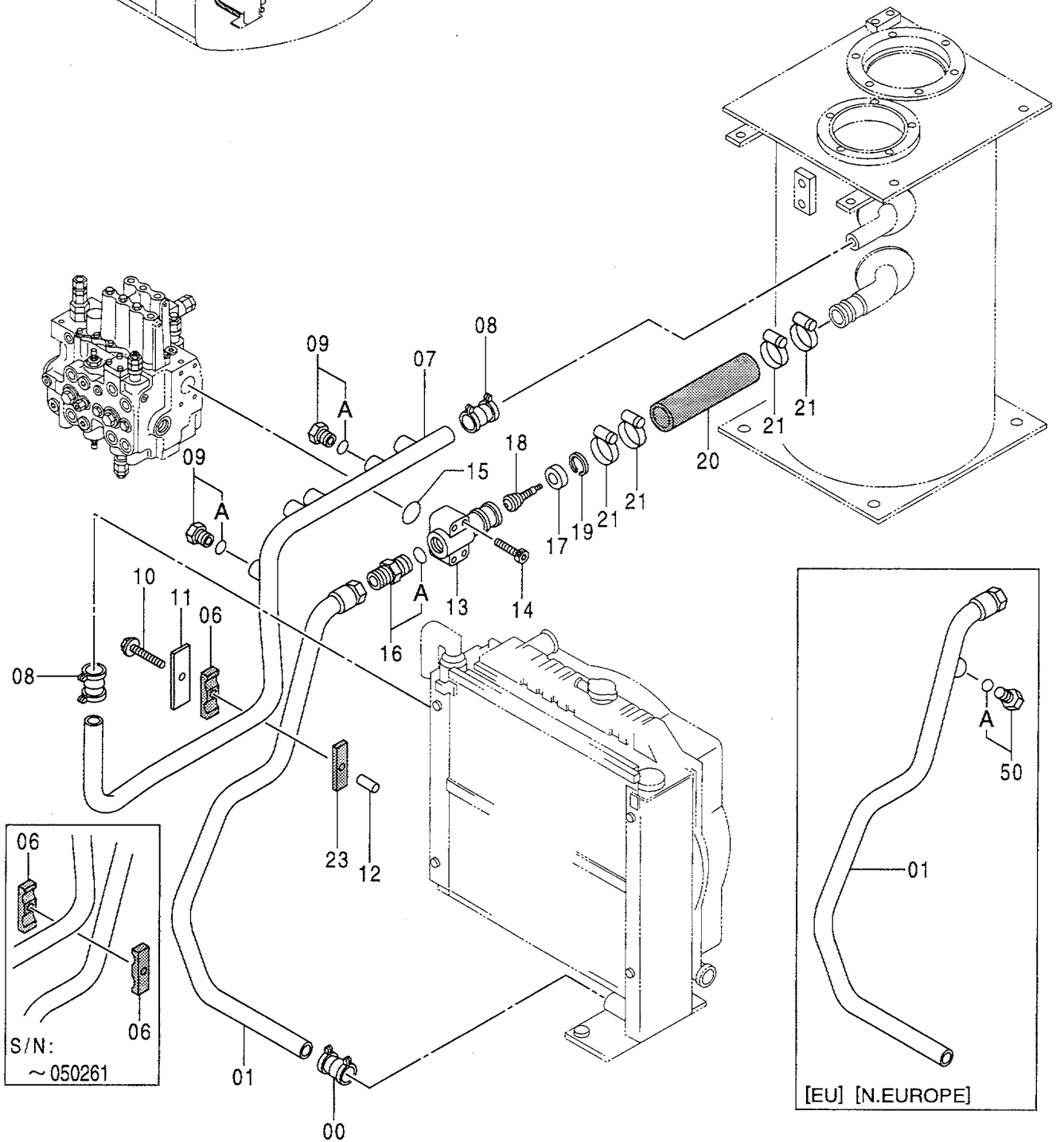
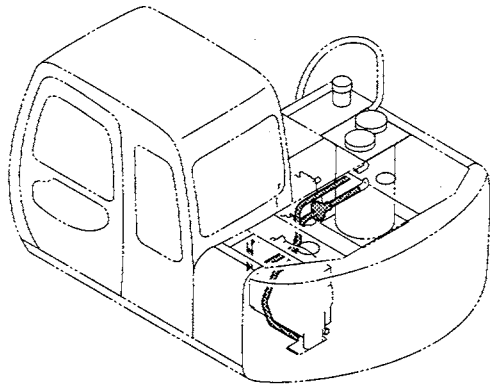

リターン配管
RETURN PIPING

050001-

符号 ITEM	部品番号 PART NO.	部 品 名	PART NAME	数量 Q' TY	サービス コード S. C	適用号機 SERIAL NO.	互 換 性 I CA	代 替 部 品 REPLACEABLE PART	
								部品番号 PART NO.	数量 Q' TY
00	4071213	カップリング	COUPLING	1					
01	7032142	パイプ [STD] [USA]	PIPE [STD] [USA]	1					
01	7034533	パイプ [EU] [N. EUROPE]	PIPE [EU] [N. EUROPE]	1					
06	3072291	ラバー	RUBBER	2		-050261			
06	3072291	ラバー	RUBBER	1		050262-			
07	7032209	パイプ	PIPE	1					
08	4071213	カップリング	COUPLING	2					
09	4174542	プラグ	PLUG	2					
09A	4506424	・O-リング	・O-RING	1					
10	J011290	ボルト;セムス	BOLT;SEMS	1					
11	4395480	プレート	PLATE	1					
12	4395492	スペーサ	SPACER	1					
13	2023808	マニホールド	MANIFOLD	1					
14	J751065	ボルト;ソケット	BOLT;SOCKET	4	#				
15	A810050	O-リング	O-RING	1					
16	4042034	アダプタ	ADAPTER	1					
16A	4506429	・O-リング	・O-RING	1					
17	4197527	リング	RING	1					
18	4197528	バルブ	VALVE	1					
19	930453	リング;リテイニング	RING;RETAINING	1					
20	4099118	ホース;ラバー	HOSE;RUBBER	1					
21	4504198	クランプ;ホース	CLAMP;HOSE	4					
23	4395766	ラバー	RUBBER	1		050262-			
50	4174542	プラグ [EU] [N. EUROPE]	PLUG [EU] [N. EUROPE]	1					
50A	4506424	・O-リング [EU] [N. EUROPE]	・O-RING [EU] [N. EUROPE]	1					

ドレン配管 DRAIN PIPING

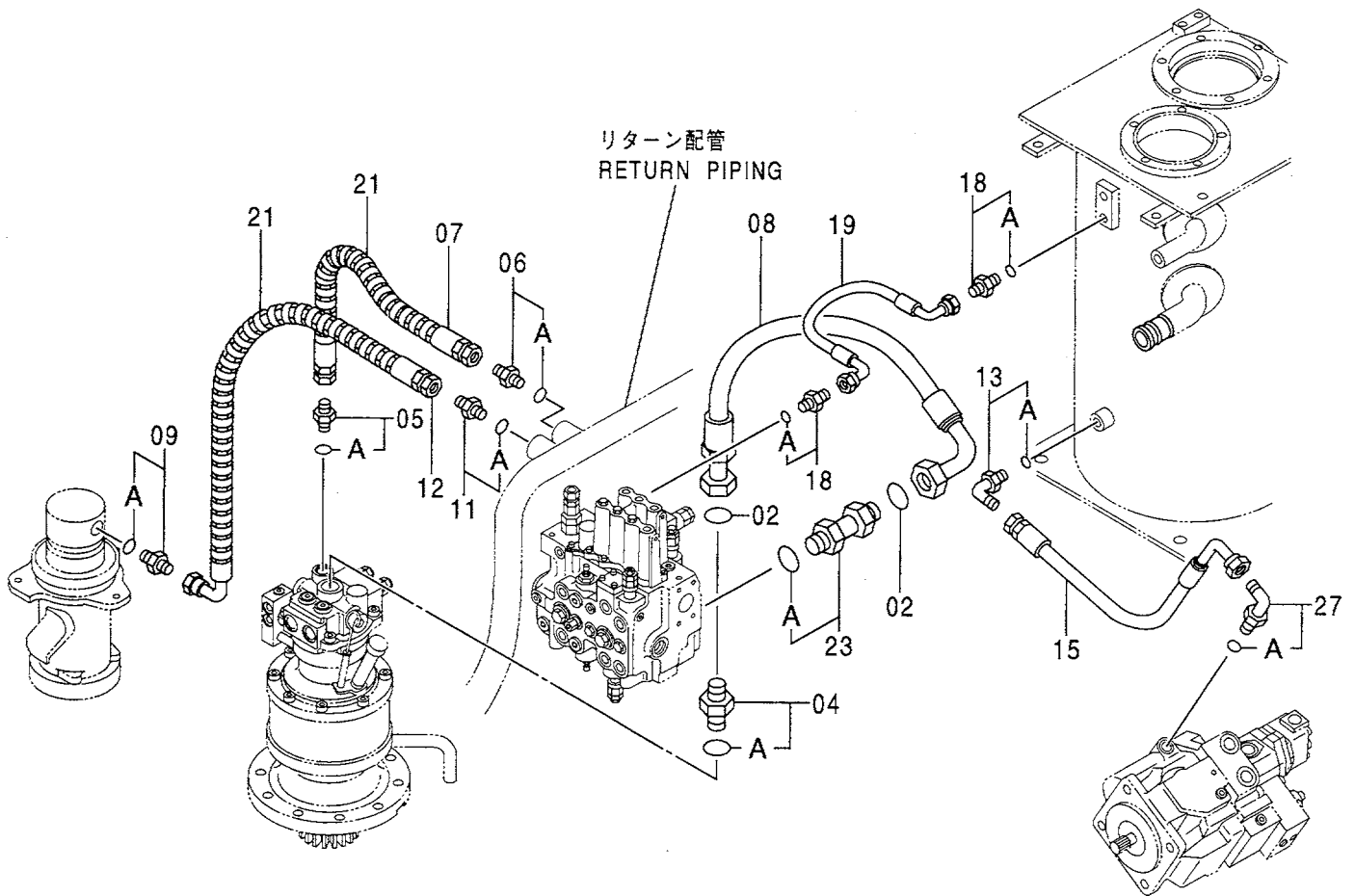
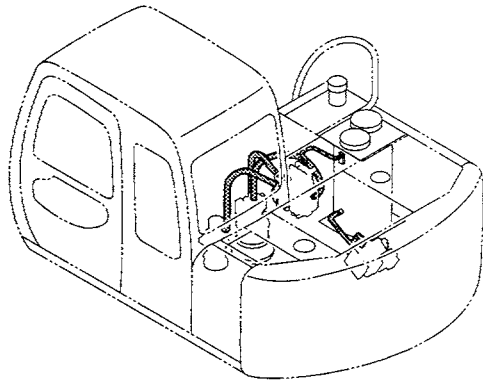

ドレン配管
DRAIN PIPING

050001-

符号 ITEM	部品番号 PART NO.	部 品 名	PART NAME	数量 Q' TY	サービス コード S. C	適用号機 SERIAL NO.	互 換 性 ICA	代 替 部 品 REPLACEABLE PART	
								部品番号 PART NO.	数量 Q' TY
02	4187308	O-リング	O-RING	2					
04	4189619	アダプタ;S	ADAPTER;S	1					
04A	4506424	・O-リング	・O-RING	1					
05	4200466	アダプタ;S	ADAPTER;S	1					
05A	4509180	・O-リング	・O-RING	1					
06	4200469	アダプタ;S	ADAPTER;S	1					
06A	4506418	・O-リング	・O-RING	1					
07	4241338	ホース;ナイロン	HOSE;NYLON	1					
08	4295517	ホース	HOSE	1					
09	4200466	アダプタ;S	ADAPTER;S	1					
09A	4509180	・O-リング	・O-RING	1					
11	4200469	アダプタ;S	ADAPTER;S	1					
11A	4506418	・O-リング	・O-RING	1					
12	4389468	ホース;プラスチック	HOSE;PLASTIC	1					
13	4154672	エルボ;S	ELBOW;S	1					
13A	4506418	・O-リング	・O-RING	1					
15	4308289	ホース	HOSE	1		-050486	T	4308024	1
								4217342	1
15	4308024	ホース	HOSE	1		050487-			
18	4200465	アダプタ;S	ADAPTER;S	2					
18A	957366	・O-リング	・O-RING	1					
19	4389469	ホース	HOSE	1					
21	4133527	プロテクタ	PROTECTOR	4					
23	4189539	アダプタ;S	ADAPTER;S	1					
23A	4506424	・O-リング	・O-RING	1					
27	4154672	エルボ;S	ELBOW;S	1		-050486			
27A	4506418	・O-リング	・O-RING	1		-050486			
27	4217342	エルボ;S	ELBOW;S	1		050487-			
27A	4506418	・O-リング	・O-RING	1		050487-			

メイン配管 (1)
MAIN PIPING (1)

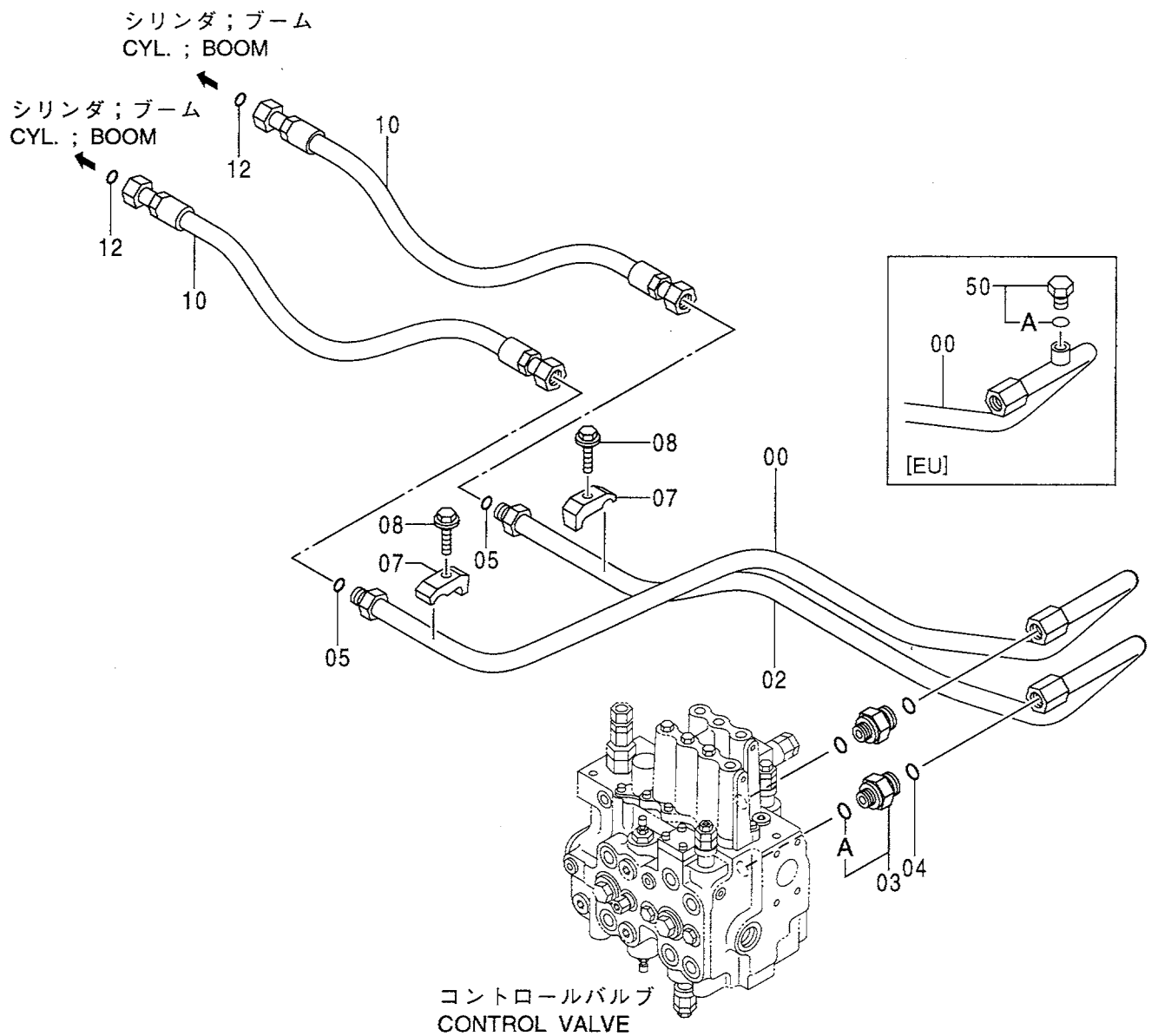
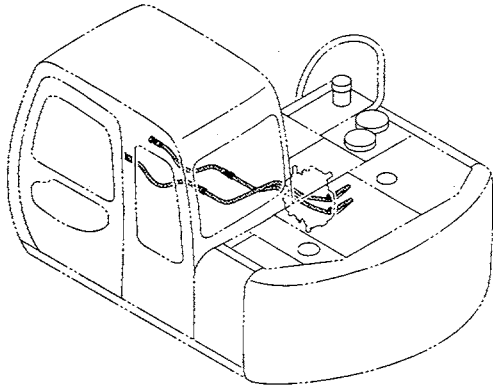

メイン配管 (1)
MAIN PIPING (1)

050001-

符号 ITEM	部品番号 PART NO.	部 品 名	PART NAME	数量 Q' TY	サービス コード S. C	適用号機 SERIAL NO.	互 換 性 I CA	代 替 部 品 REPLACEABLE PART	
								部品番号 PART NO.	数量 Q' TY
00	8066839	パイプ [STD] [N. EUROPE] [USA]	PIPE [STD] [N. EUROPE] [USA]	1					
00	8073480	パイプ [EU]	PIPE [EU]	1					
02	8050829	パイプ	PIPE	1					
03	4197530	アダプタ;S	ADAPTER;S	2					
03A	4506418	O-リング	O-RING	1					
04	4187308	O-リング	O-RING	2					
05	4138938	O-リング	O-RING	2					
07	4190125	クランプ;パイプ	CLAMP;PIPE	2					
08	J011245	ボルト;セムス	BOLT;SEMS	2					
10	4294609	ホース	HOSE	2					
12	4138938	O-リング	O-RING	2					
50	4093624	プラグ [EU]	PLUG [EU]	1					
50A	957366	O-リング [EU]	O-RING [EU]	1					

メイン配管 (2) MAIN PIPING (2)

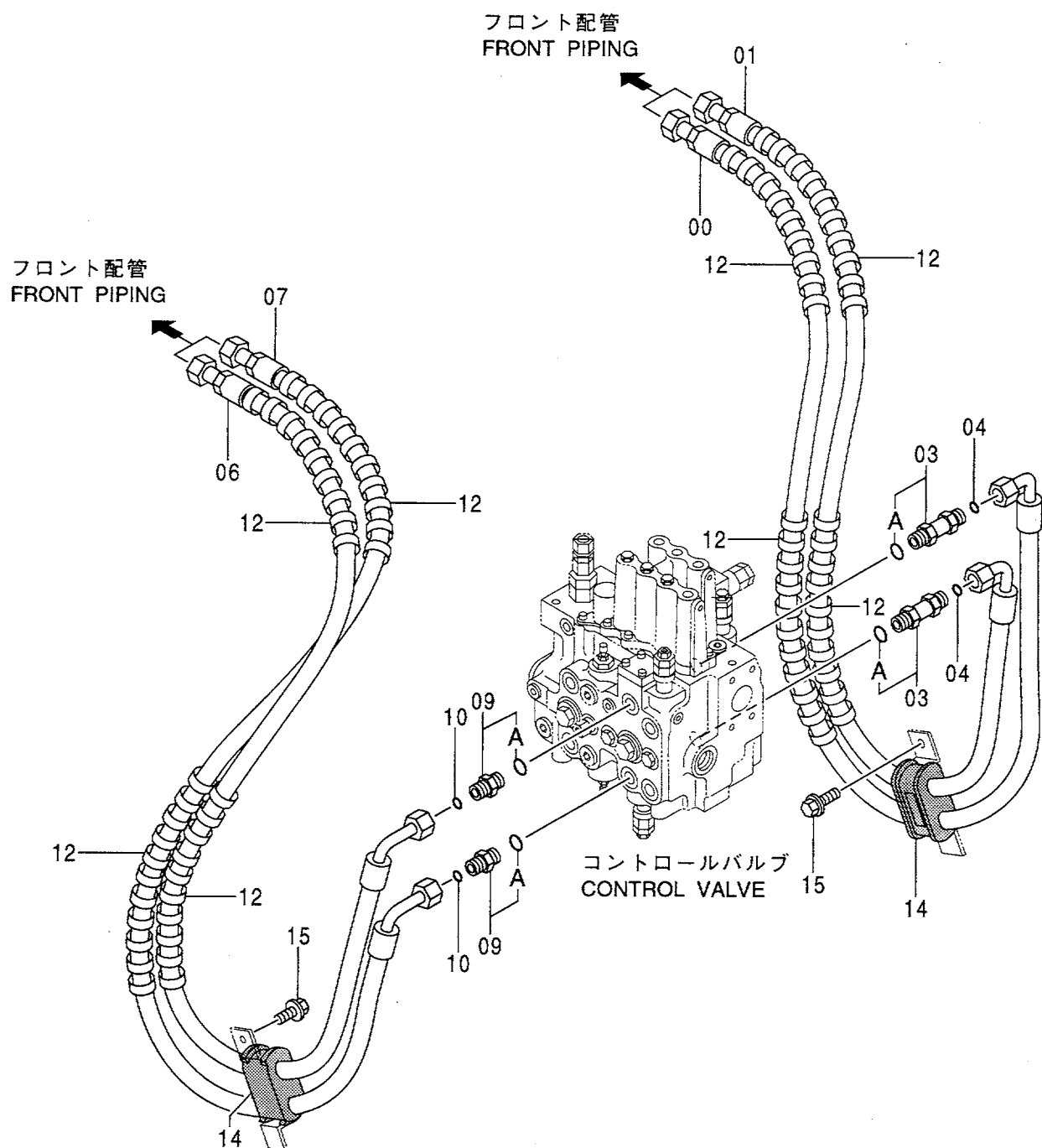
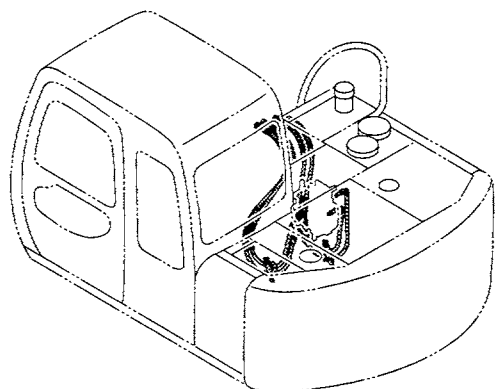

メイン配管 (2)
MAIN PIPING (2)

050001-

符号 ITEM	部品番号 PART NO.	部 品 名	PART NAME	数量 Q' TY	サービス コード S. C	適用号機 SERIAL NO.	互 換 性 I C A	代 替 部 品 REPLACEABLE PART	
								部品番号 PART NO.	数量 Q' TY
00	4294610	ホース	HOSE	1					
01	4294611	ホース	HOSE	1					
03	4199247	アダプタ;S	ADAPTER;S	2					
03A	4506418	・O-リング	・O-RING	1					
04	4138938	O-リング	O-RING	2					
06	4294612	ホース	HOSE	1					
07	4294613	ホース	HOSE	1					
09	4189602	アダプタ;S	ADAPTER;S	2					
09A	4506418	・O-リング	・O-RING	1					
10	4138938	O-リング	O-RING	2					
12	4044420	プロテクタ	PROTECTOR	8					
14	3038206	ブッシング	BUSHING	2					
15	J021225	ボルト;セムス	BOLT ;SEMS	2					

メイン配管 (3) MAIN PIPING (3)

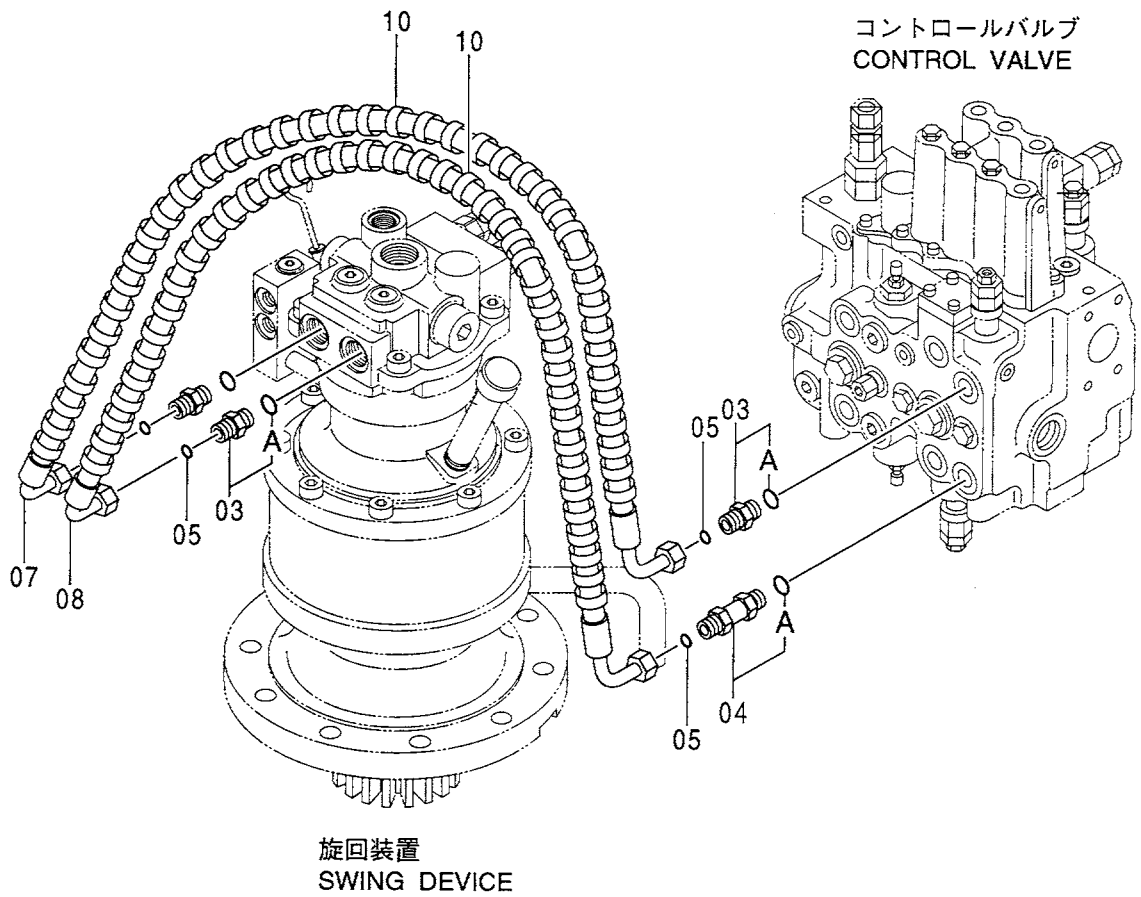
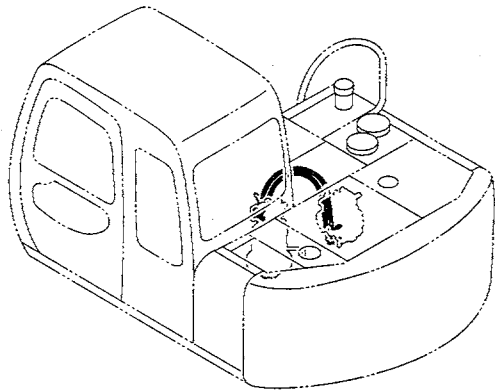

メイン配管 (3)
MAIN PIPING (3)

050001-

符号 ITEM	部品番号 PART NO.	部 品 名	PART NAME	数量 Q' TY	サービス コード S. C	適用号機 SERIAL NO.	互 換 性 I C A	代 替 部 品 REPLACEABLE PART	
								部品番号 PART NO.	数量 Q' TY
03	4189602	アダプタ;S	ADAPTER;S	3					
03A	4506418	・O-リング	・O-RING	1					
04	4199247	アダプタ;S	ADAPTER;S	1					
04A	4506418	・O-リング	・O-RING	1					
05	4138938	O-リング	O-RING	4					
07	4389465	ホース	HOSE	1					
08	4389466	ホース	HOSE	1					
10	4044420	プロテクタ	PROTECTOR	2					

メイン配管 (4) MAIN PIPING (4)

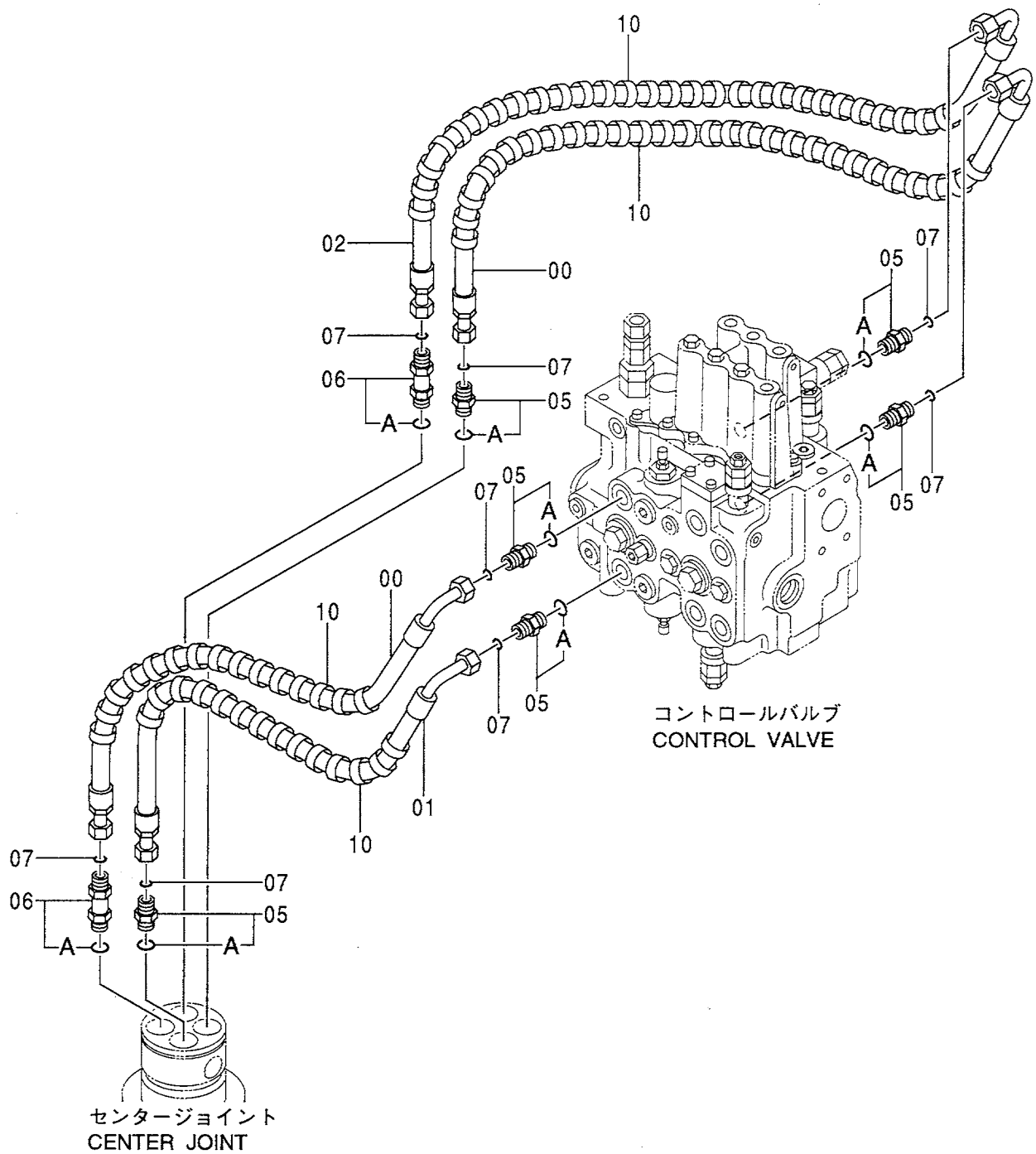
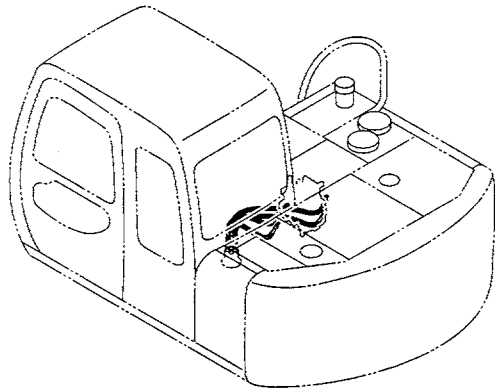

メイン配管 (4)
MAIN PIPING (4)

050001-

符号 ITEM	部品番号 PART NO.	部 品 名	PART NAME	数量 Q' TY	サービス コード S. C	適用号機 SERIAL NO.	互 換 性 I CA	代 替 部 品 REPLACEABLE PART	
								部品番号 PART NO.	数量 Q' TY
00	4275035	ホース	HOSE	2					
01	4294149	ホース	HOSE	1					
02	4275034	ホース	HOSE	1					
05	4189602	アダプタ;S	ADAPTER;S	6					
05A	4506418	・Oリング	・O-RING	1					
06	4199247	アダプタ;S	ADAPTER;S	2					
06A	4506418	・Oリング	・O-RING	1					
07	4138938	Oリング	O-RING	8					
10	4044420	プロテクタ	PROTECTOR	4					

ブレード配管 (旋回体) BLADE PIPING (UPPERSTRUCTURE)

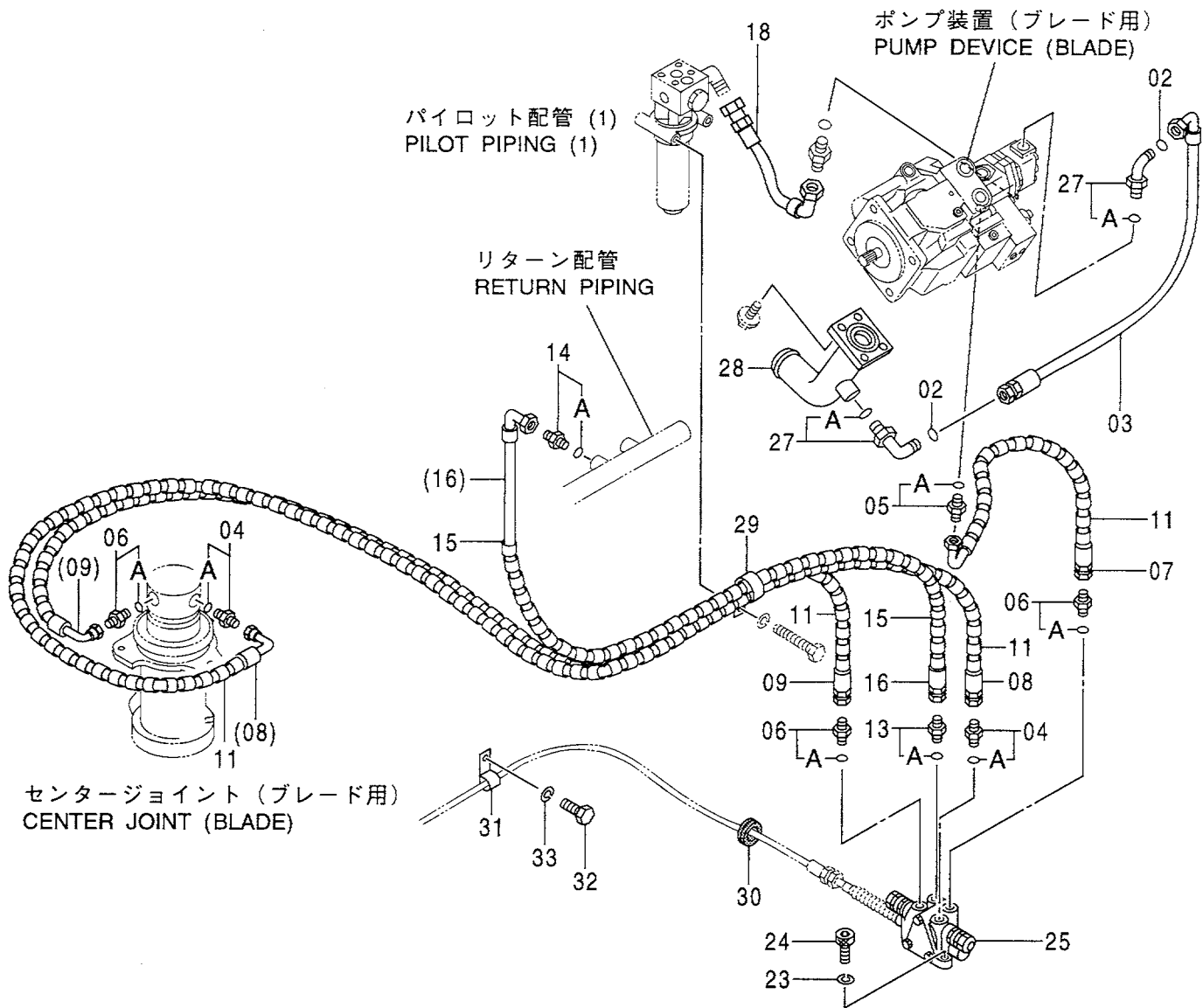
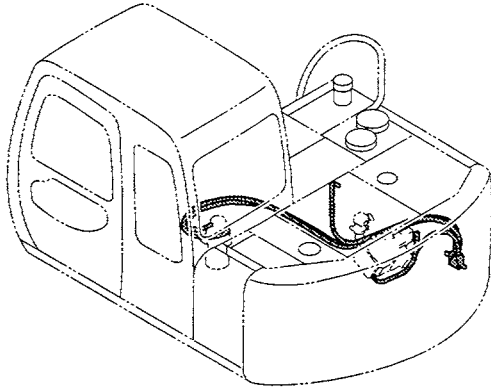

ブレード配管 (旋回体)
BLADE PIPING (UPPERSTRUCTURE)

050001-

符号 ITEM	部品番号 PART NO.	部 品 名	PART NAME	数量 Q' TY	サービス コード S. C	適用号機 SERIAL NO.	互 換 性 I CA	代 替 部 品 REPLACEABLE PART	
								部品番号 PART NO.	数量 Q' TY
02	4187308	O-リング	O-RING	2					
03	4203162	ホース	HOSE	1					
04	4221290	アダプタ;S	ADAPTER;S	2					
04A	4509180	O-リング	O-RING	1					
05	4200469	アダプタ;S	ADAPTER;S	1					
05A	4506418	O-リング	O-RING	1					
06	4200466	アダプタ;S	ADAPTER;S	3					
06A	4509180	O-リング	O-RING	1					
07	4295824	ホース	HOSE	1					
08	4396105	ホース	HOSE	1					
09	4295825	ホース	HOSE	1					
11	4044420	プロテクタ	PROTECTOR	11					
13	4210361	アダプタ;S	ADAPTER;S	1					
13A	4506418	O-リング	O-RING	1					
14	4279302	アダプタ;S	ADAPTER;S	1					
14A	4506424	O-リング	O-RING	1					
15	4044420	プロテクタ	PROTECTOR	2					
16	4306890	ホース	HOSE	1					
18	4392855	ホース	HOSE	1					
23	A590910	ワッシャ;スプリング	WASHER;SPRING	3					
24	M341030	ボルト;ソケット	BOLT;SOCKET	3					
25	4350437	バルブ;コントロール	VALVE;CONTROL	1	H				
27	4157562	エルボ;S	ELBOW;S	2					
27A	4506424	O-リング	O-RING	1					
28	7033206	パイピング;サクソン	PIPING;SUCTION	1					
29	4193848	クリップ	CLIP	1					
30	4184582	ブッシング;ラバー	BUSHING;RUBBER	1					
31	4190261	クリップ	CLIP	1					
32	J901020	ボルト	BOLT	1					
33	A590910	ワッシャ;スプリング	WASHER;SPRING	1					

エンジンコントロール ENGINE CONTROL

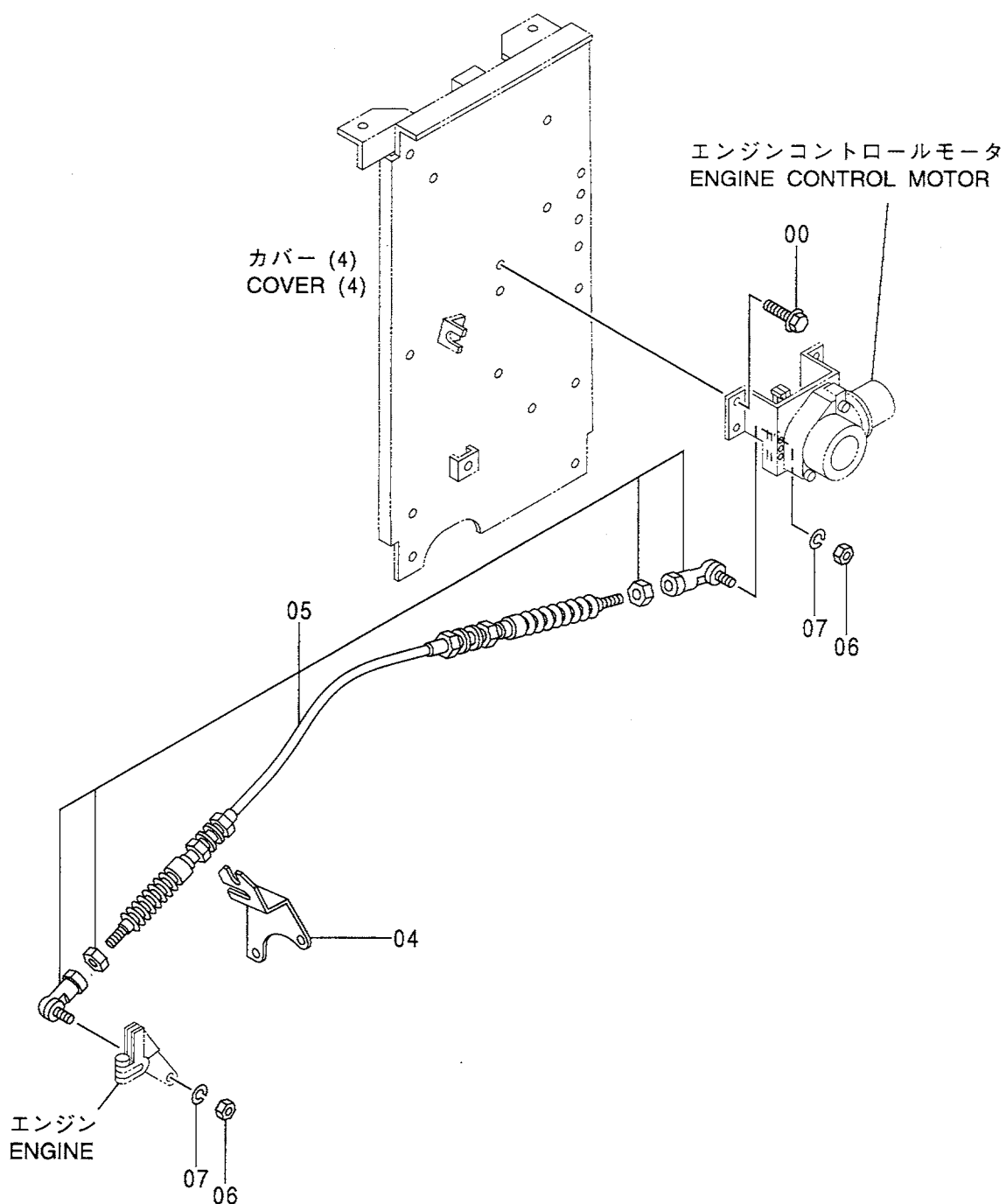
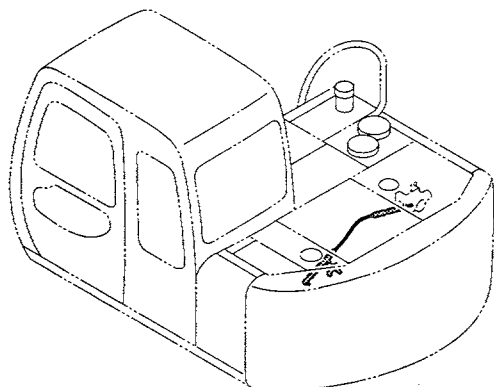

エンジンコントロールモータ ENGINE CONTROL MOTOR

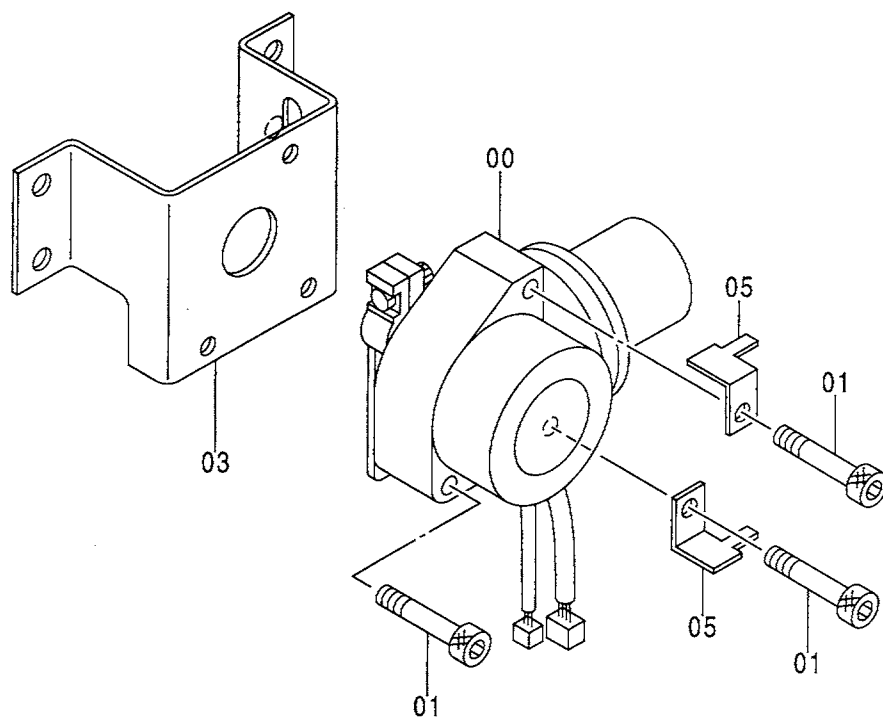
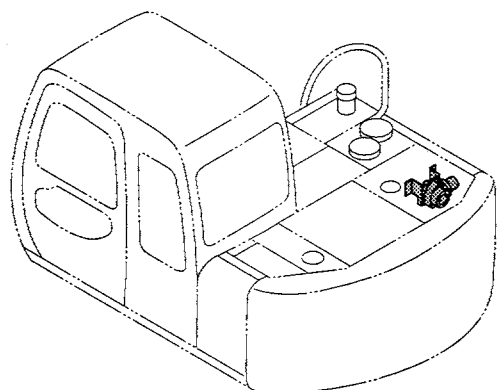

エンジンコントロールモータ
ENGINE CONTROL MOTOR

050001-

符号 ITEM	部品番号 PART NO.	部 品 名	PART NAME	数量 Q' TY	サービス コード S. C	適用号機 SERIAL NO.	互 換 性 ICA	代 替 部 品 REPLACEABLE PART	
								部品番号 PART NO.	数量 Q' TY
00	4360509	モータ	MOTOR	1					
01	J781060	ボルト;ソケット	BOLT; SOCKET	3					
03	8065256	ブラケット	BRACKET	1					
05	4257159	ブラケット	BRACKET	2					

エンジストップケーブル ENGINE STOP CABLE

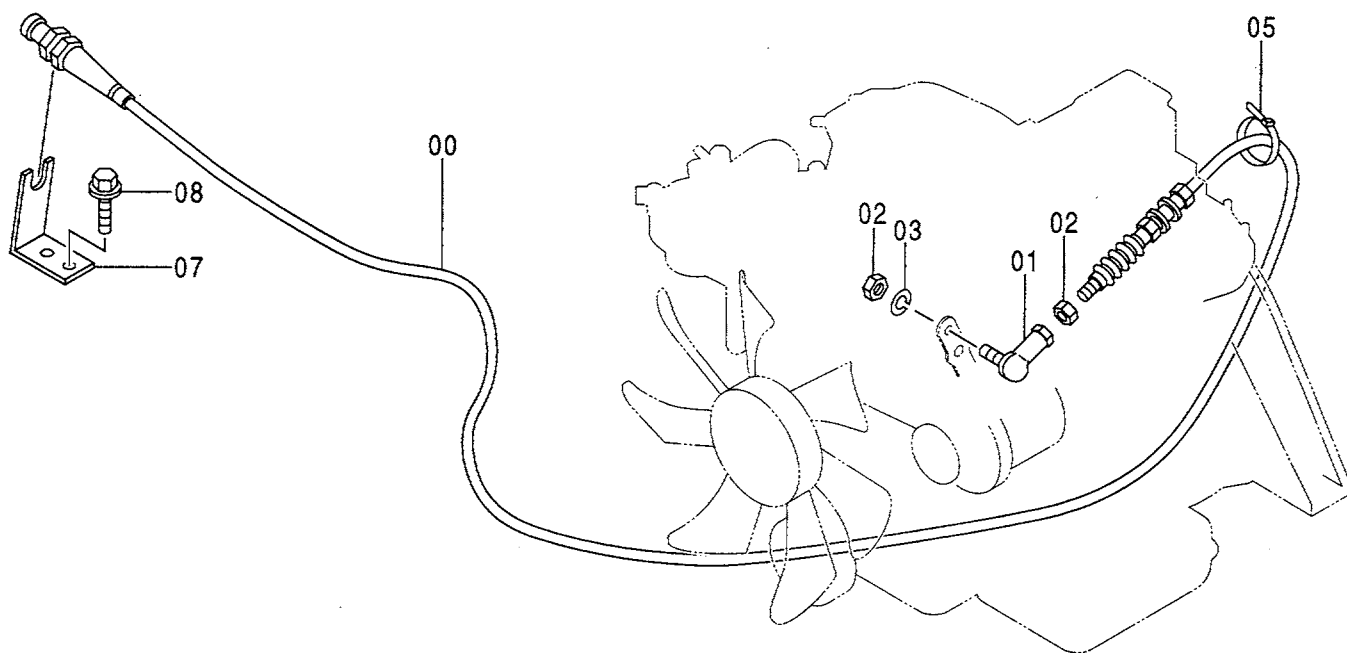
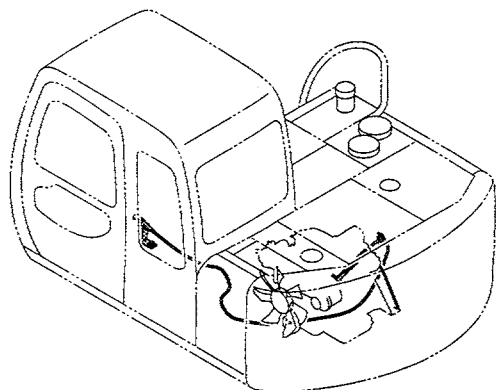

エンジンストップケーブル
ENGINE STOP CABLE

050001-

符号 ITEM	部品番号 PART NO.	部 品 名	PART NAME	数量 Q' TY	サービス コード S. C	適用号機 SERIAL NO.	互 換 性 I CA	代 替 部 品 REPLACEABLE PART	
								部品番号 PART NO.	数量 Q' TY
00	4374997	ケーブル;コントロール	CABLE; CONTROL	1					
01	4056016	ジョイント;ボール	JOINT; BALL	1					
02	M500504	ナット	NUT	2					
03	A590905	ワッシャ;スプリング	WASHER; SPRING	1					
05	4055312	クリップ;バンド	CLIP; BAND	3					
07	4377955	ブラケット	BRACKET	1					
08	J020825	ボルト;セムス	BOLT; SEMS	2					

操作レバー (フロント, 旋回) CONTROL LEVER (FRONT & SWING)

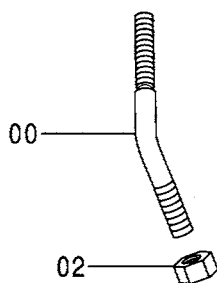
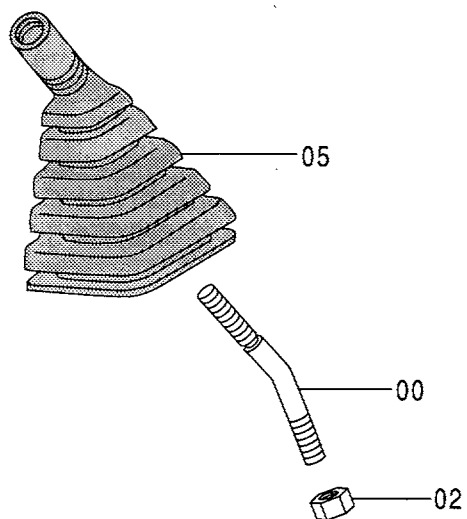
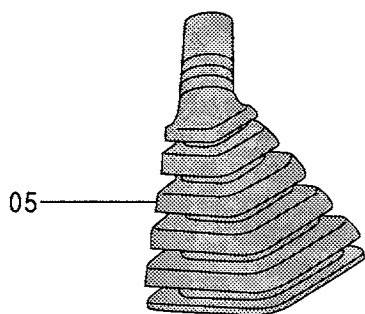
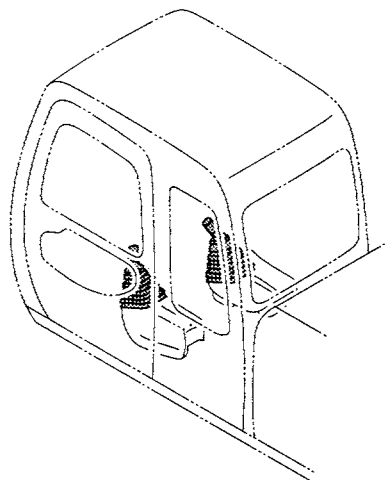

グリップ (右)
GRIP (R)

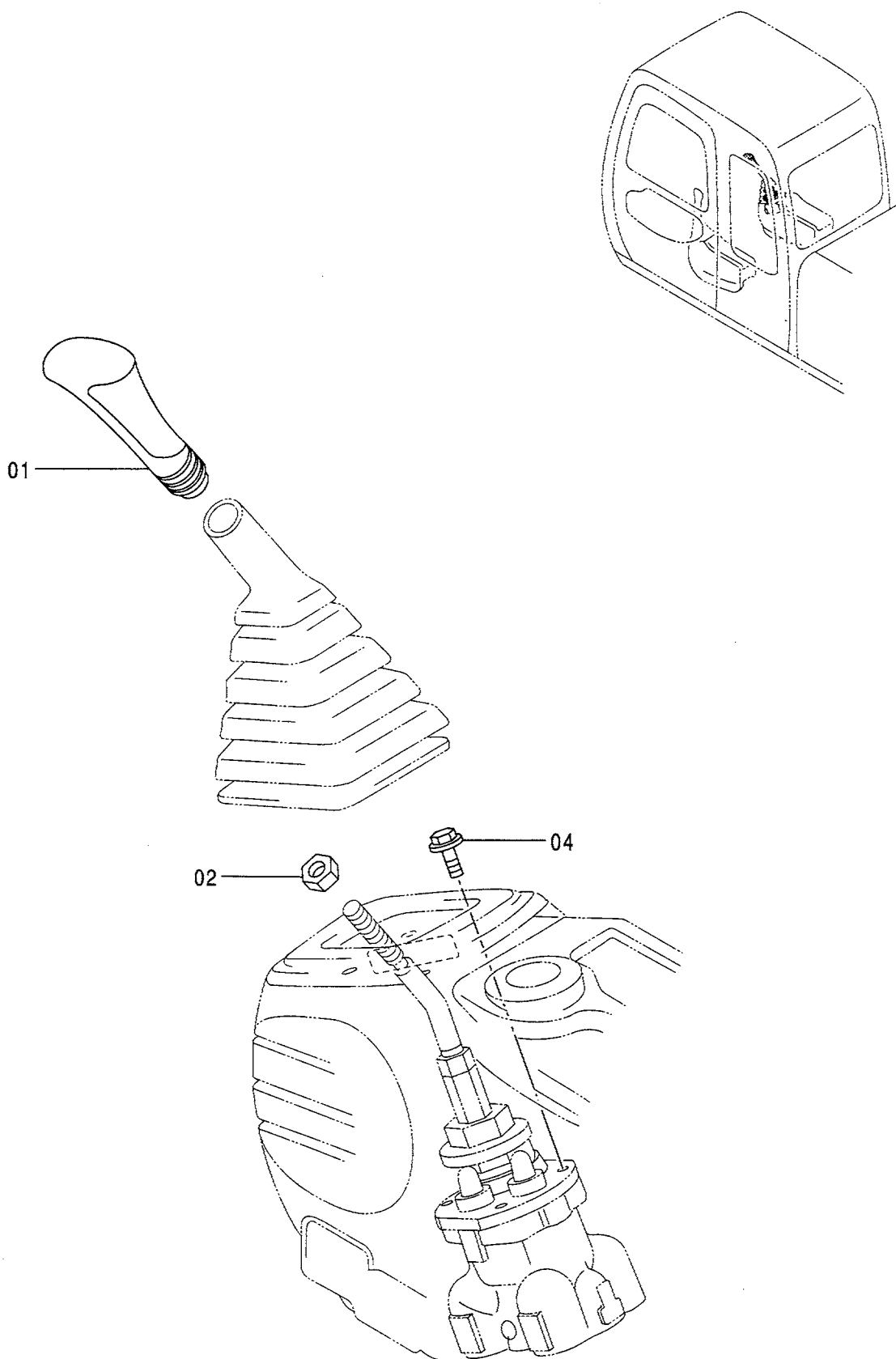

グリップ (右)
GRIP (R)

050001-

符号 ITEM	部品番号 PART NO.	部 品 名	PART NAME	数量 Q' TY	サービス コード S. C	適用号機 SERIAL NO.	互 換 性 I CA	代 替 部 品 REPLACEABLE PART	
								部品番号 PART NO.	数量 Q' TY
01	2038486	グリップ	GRIP	1					
02	J952012	ナット	NUT	1					
04	J020825	ボルト;セムス	BOLT;SEMS	4					

グリップ (左)
GRIP (L)

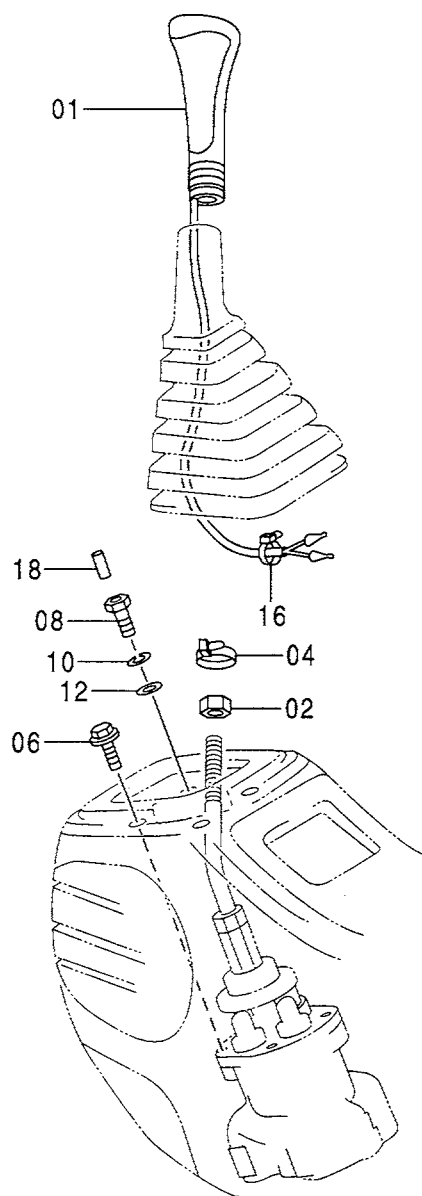
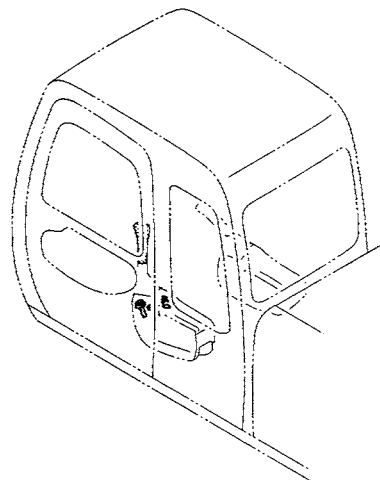

グリップ (左)
GRIP (L)

050001-

符号 ITEM	部品番号 PART NO.	部 品 名	PART NAME	数量 Q' TY	サービス コード S. C	適用号機 SERIAL NO.	互 換 性 I CA	代 替 部 品 REPLACEABLE PART	
								部品番号 PART NO.	数量 Q' TY
01	2038484	グリップ	GRIP	1					
02	J952012	ナット	NUT	1					
04	4055311	クリップ;バンド	CLIP;BAND	1					
06	J020825	ボルト;セムス	BOLT;SEMS	3					
08	4342802	ボルト	BOLT	1					
10	A590908	ワッシャ;スプリング	WASHER;SPRING	1					
12	A590108	ワッシャ;プレーン	WASHER;PLANE	1					
16	4300351	クリップ;バンド	CLIP;BAND	1					
18	4144011	ピン;スプリング	PIN;SPRING	1					

パイロットバルブ (フロント, 旋回)
PILOT VALVE (FRONT & SWING)

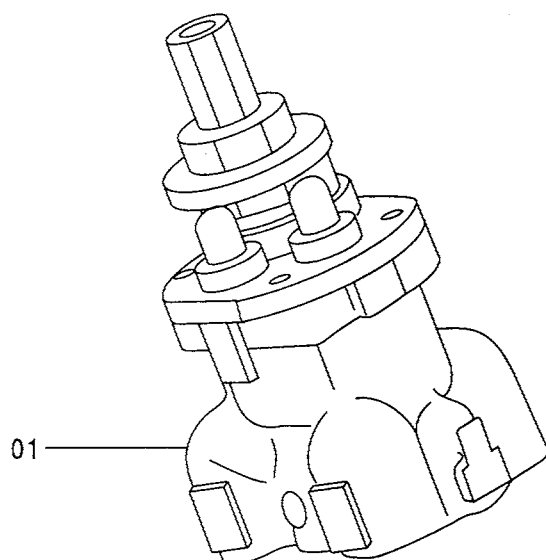
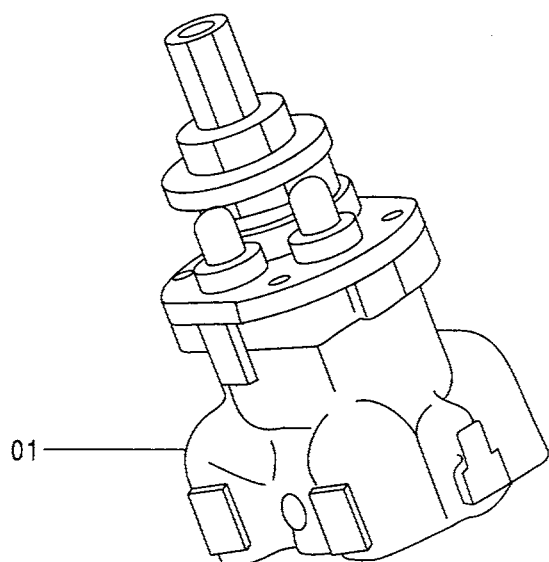
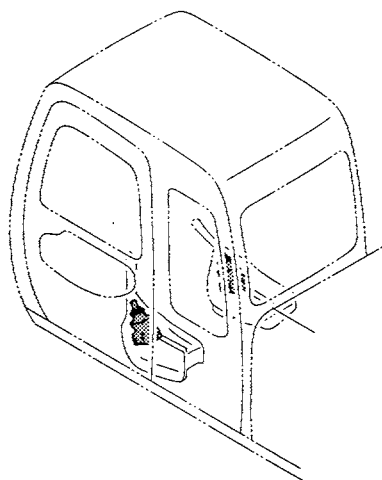

パイロットバルブ (フロント, 旋回)
PILOT VALVE (FRONT & SWING)

050001-

符号 ITEM	部品番号 PART NO.	部 品 名	PART NAME	数量 Q' TY	サービス コード S. C	適用号機 SERIAL NO.	互換性 I CA	代 替 部 品 REPLACEABLE PART	
								部品番号 PART NO.	数量 Q' TY
01	9101511	バルブ;パイロット (本体組立用)	VALVE;PILOT (for assembly of machine)	2	H		1	9107263	2
01	(9107263)	バルブ;パイロット (輸送用)	VALVE;PILOT (for transportation)	2	SH				

操作レバー (走行) CONTROL LEVER (TRAVEL)

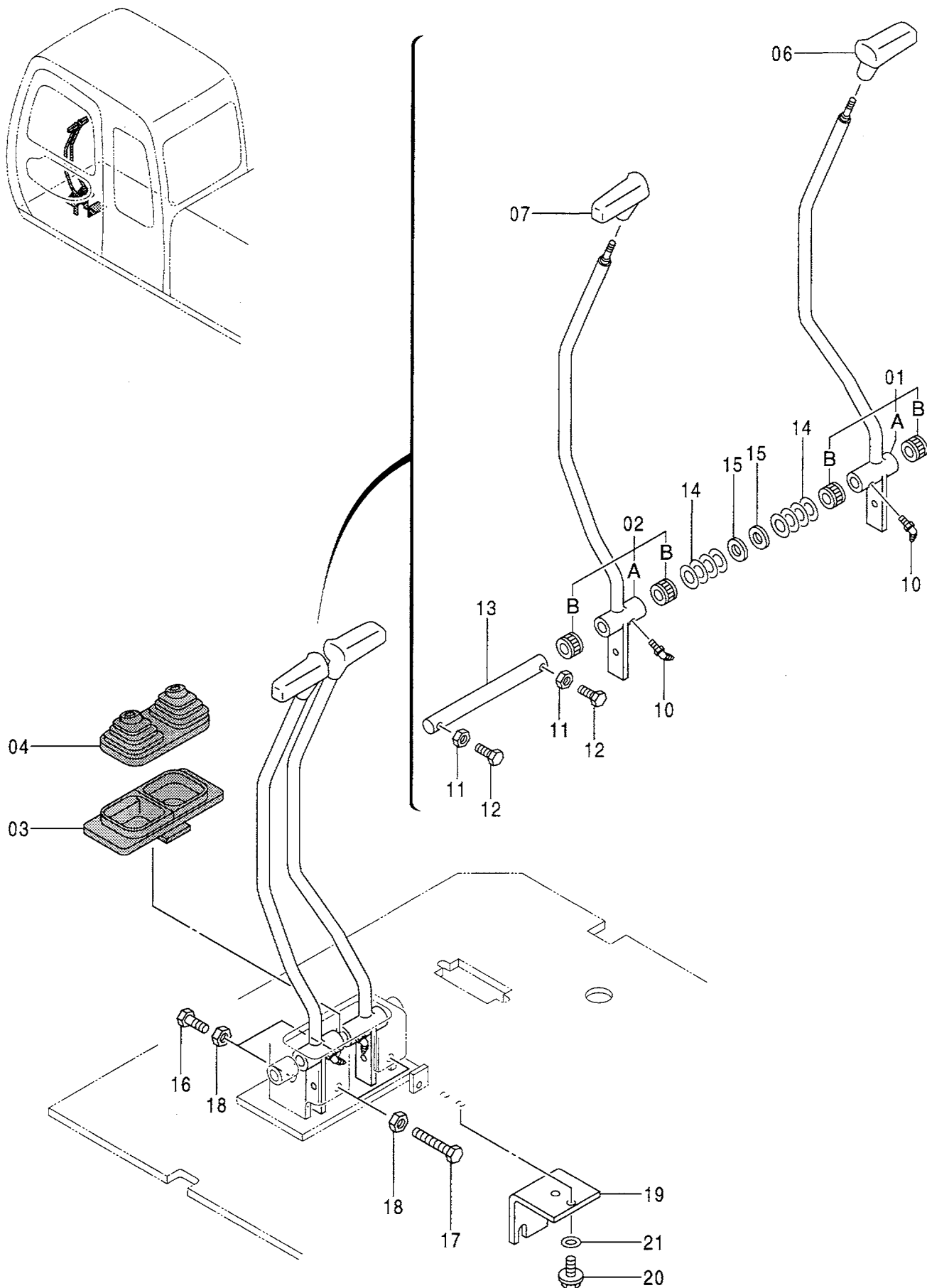

操作レバー (走行)
CONTROL LEVER (TRAVEL)

050001-

符号 ITEM	部品番号 PART NO.	部 品 名	PART NAME	数量 Q' TY	サービス コード S. C	適用号機 SERIAL NO.	互 換 性 I C A	代 替 部 品 REPLACEABLE PART	
								部品番号 PART NO.	数量 Q' TY
01	9114138	レバー	LEVER	1		-050486	I	9167175	1
01	9167175	レバー	LEVER	1		050487-			
01A	8054357	・レバー	・LEVER	1		-050486	I	8070987	1
01A	8070987	・レバー	・LEVER	1		050487-			
01B	4063692	・ベアリング ; ニードル	・BRG. ; NEEDLE	2					
02	9114140	レバー	LEVER	1		-050486	I	9167176	1
02	9167176	レバー	LEVER	1		050487-			
02A	8054358	・レバー	・LEVER	1		-050486	I	8070988	1
02A	8070988	・レバー	・LEVER	1		050487-			
02B	4063692	・ベアリング ; ニードル	・BRG. ; NEEDLE	2					
03	2037360	ブーツ	BOOT	1					
04	2037356	ブーツ	BOOT	1					
06	2038735	グリップ	GRIP	1					
07	2038734	グリップ	GRIP	1					
10	J75581	フィッティング ; グリース	FITTING ; GREASE	2					
11	J950010	ナット	NUT	2					
12	J901030	ボルト	BOLT	2					
13	4201336	ピン	PIN	1					
14	4081592	シム	SHIM	8					
15	A590120	ワッシャ ; プレーン	WASHER ; PLANE	2					
16	M261245	ボルト	BOLT	2					
17	M261260	ボルト	BOLT	2					
18	J950012	ナット	NUT	4					
19	4274875	ブラケット	BRACKET	1					
20	J011225	ボルト ; セムス	BOLT ; SEMS	2					
21	J222012	ワッシャ	WASHER	2					

走行レバーケーブル TRAVEL LEVER CABLE

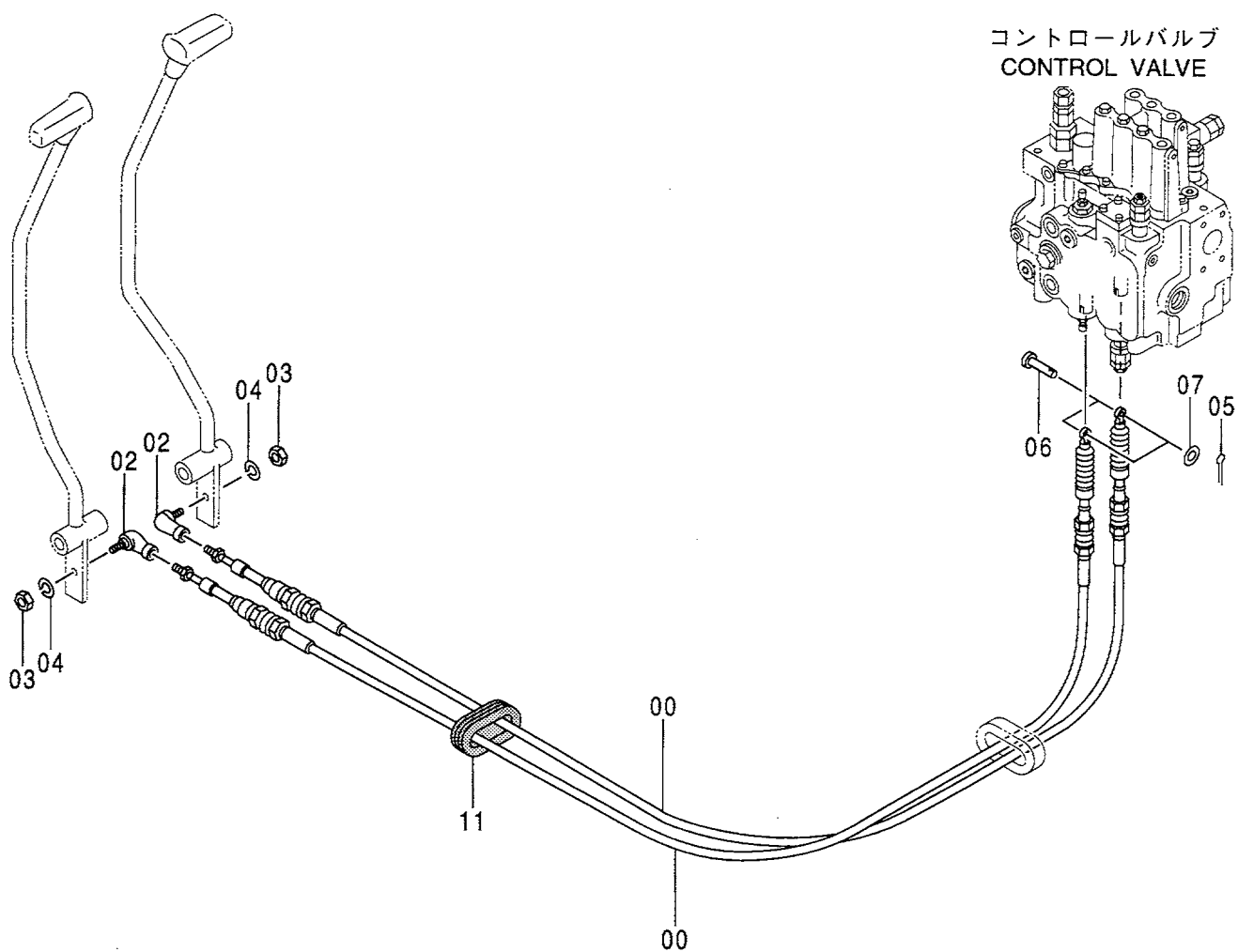
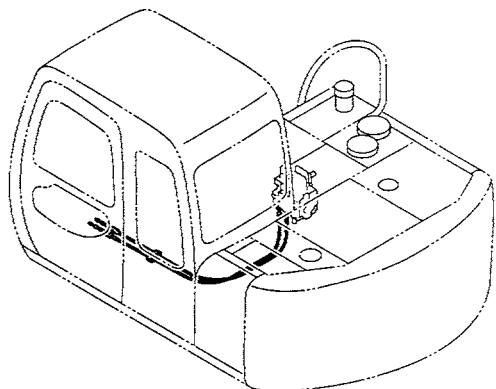

コントロールバルブ
CONTROL VALVE

走行レバーケーブル
TRAVEL LEVER CABLE

050001-

符号 ITEM	部品番号 PART NO.	部 品 名	PART NAME	数量 Q' TY	サービス コード S. C.	適用号機 SERIAL NO.	互 換 性 ICA	代 替 部 品 REPLACEABLE PART	
								部品番号 PART NO.	数量 Q' TY
00	4274663	ケーブル;コントロール	CABLE; CONTROL	2					
02	4056018	ジョイント;ボール	JOINT; BALL	2					
03	M500807	ナット	NUT	2					
04	A590908	ワッシャ;スプリング	WASHER; SPRING	2					
05	A761620	ピン;スプリット	PIN; SPLIT	2					
06	4168988	ピン	PIN	2					
07	A590106	ワッシャ;プレーン	WASHER; PLANE	2					
11	4395565	ブッシング;ラバー	BUSHING; RUBBER	1					

085

フットレスト (右)
FOOT REST (R)

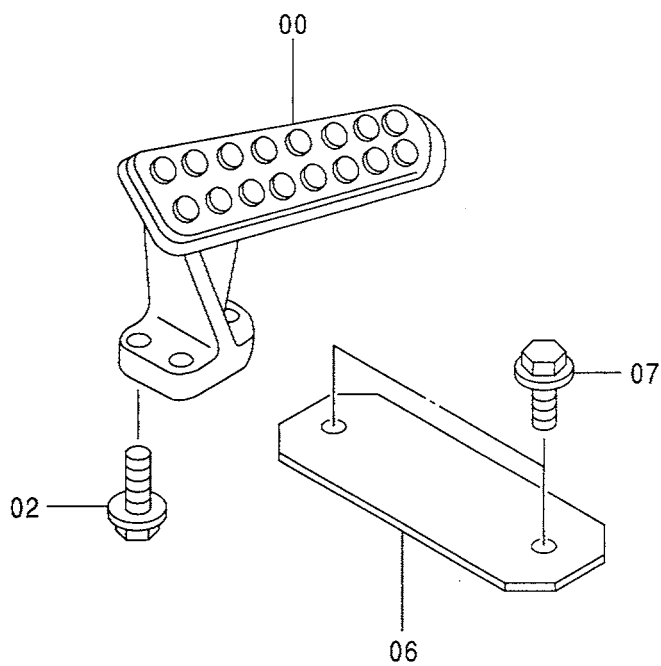
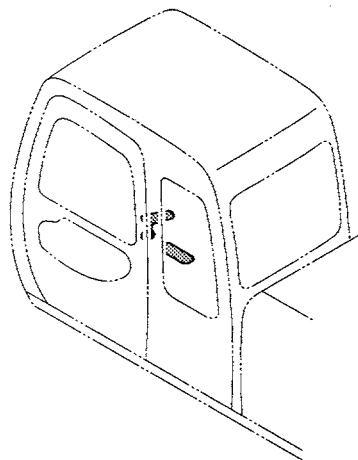

フートレスト (右)
FOOT REST (R)

050001-

符号 ITEM	部品番号 PART NO.	部品名	PART NAME	数量 Q'TY	サービス コード S. C	適用号機 SERIAL NO.	互換性 I CA	代替部品 REPLACEABLE PART	
								部品番号 PART NO.	数量 Q' TY
00	1015478	レスト;フート	REST;FOOT	1					
02	J011035	ボルト;セムス	BOLT;SEMS	3					
06	4339029	カバー	COVER	1					
07	J011030	ボルト;セムス	BOLT;SEMS	2					

087

フットレスト (左)
FOOT REST (L)

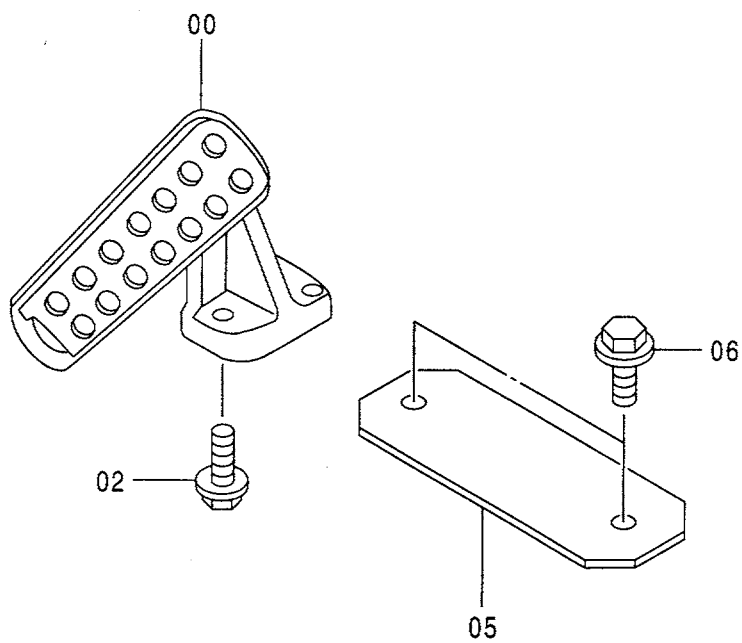
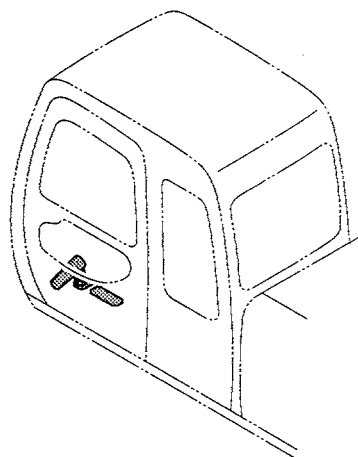

フットレスト (左)
FOOT REST (L)

050001-

符号 ITEM	部品番号 PART NO.	部 品 名	PART NAME	数量 Q' TY	サービス コード S. C	適用号機 SERIAL NO.	互 換 性 ICA	代 替 部 品 REPLACEABLE PART	
								部品番号 PART NO.	数量 Q' TY
00	1015477	レスト;フット	REST;FOOT	1					
02	J011035	ボルト;セムス	BOLT;SEMS	3					
05	4339029	カバー	COVER	1					
06	J011030	ボルト;セムス	BOLT;SEMS	2					

操作レバー (ブレード) CONTROL LEVER (BLADE)

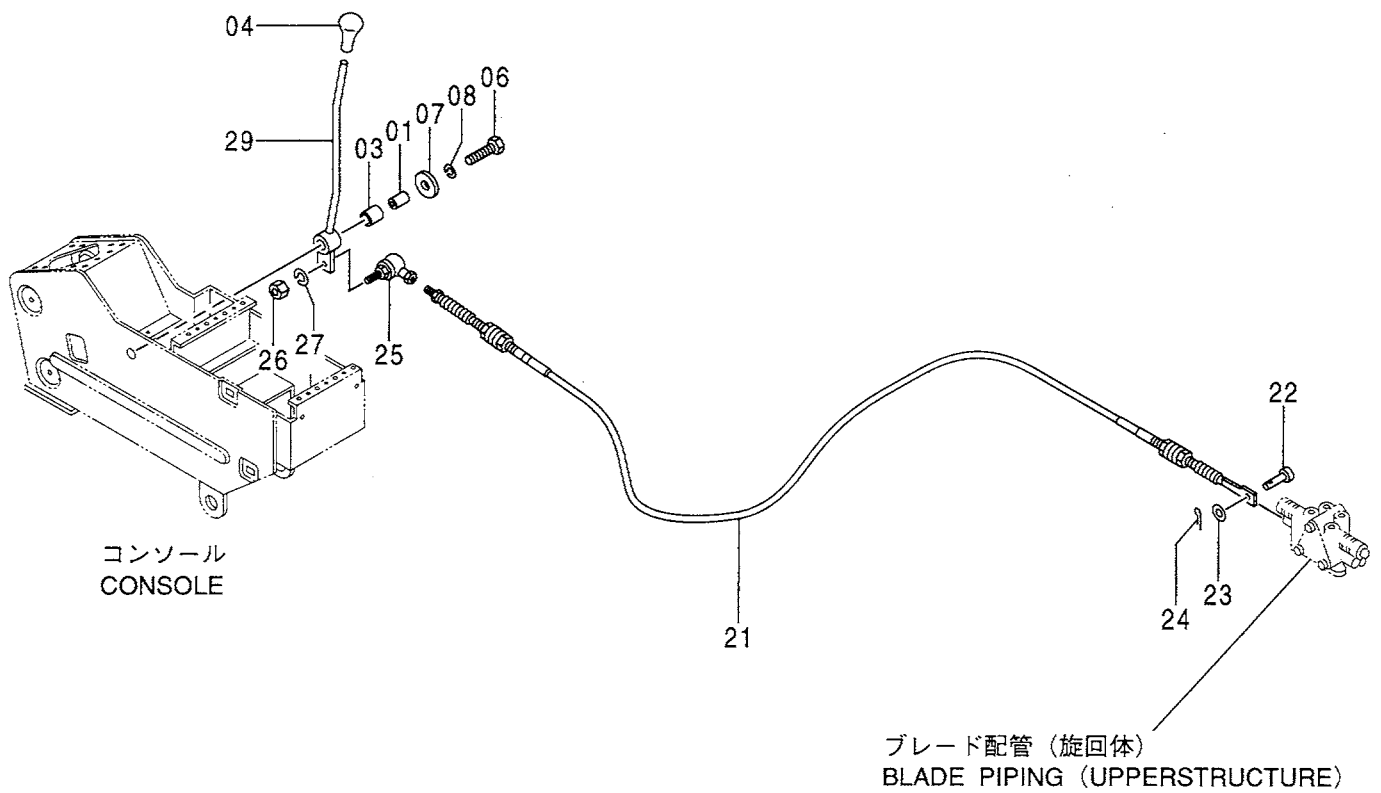
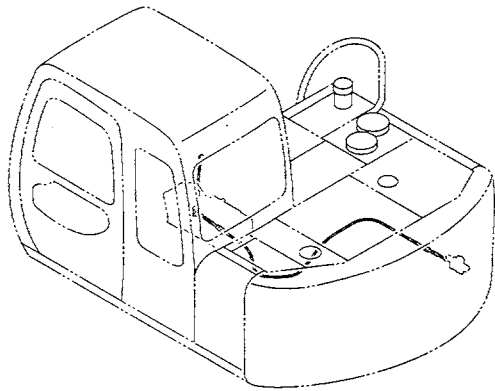

操作レバー (ブレード)
CONTROL LEVER (BLADE)

050001-

符号 ITEM	部品番号 PART NO.	部 品 名	PART NAME	数量 Q' TY	サービス コード S. C	適用号機 SERIAL NO.	互 換 性 I C A	代 替 部 品 REPLACEABLE PART	
								部品番号 PART NO.	数量 Q' TY
01	4279507	COLLER	COLLER	1					
03	4396083	ブッシュ	BUSHING	1					
04	4280117	グリップ	GRIP	1					
06	J901245	ボルト	BOLT	1					
07	449490	ワッシャ	WASHER	1					
08	A590912	ワッシャ;スプリング	WASHER;SPRING	1					
21	4338997	ケーブル;コントロール	CABLE;CONTROL	1					
22	0295608	ピン	PIN	1					
23	0295609	ワッシャ	WASHER	1					
24	A761208	ピン;スプリット	PIN;SPLIT	1					
25	4287791	ジョイント;ボール	JOINT;BALL	1					
26	M500605	ナット	NUT	1					
27	A590906	ワッシャ;スプリング	WASHER;SPRING	1					
29	8066868	レバー	LEVER	1					

走行ロック TRAVEL LOCK

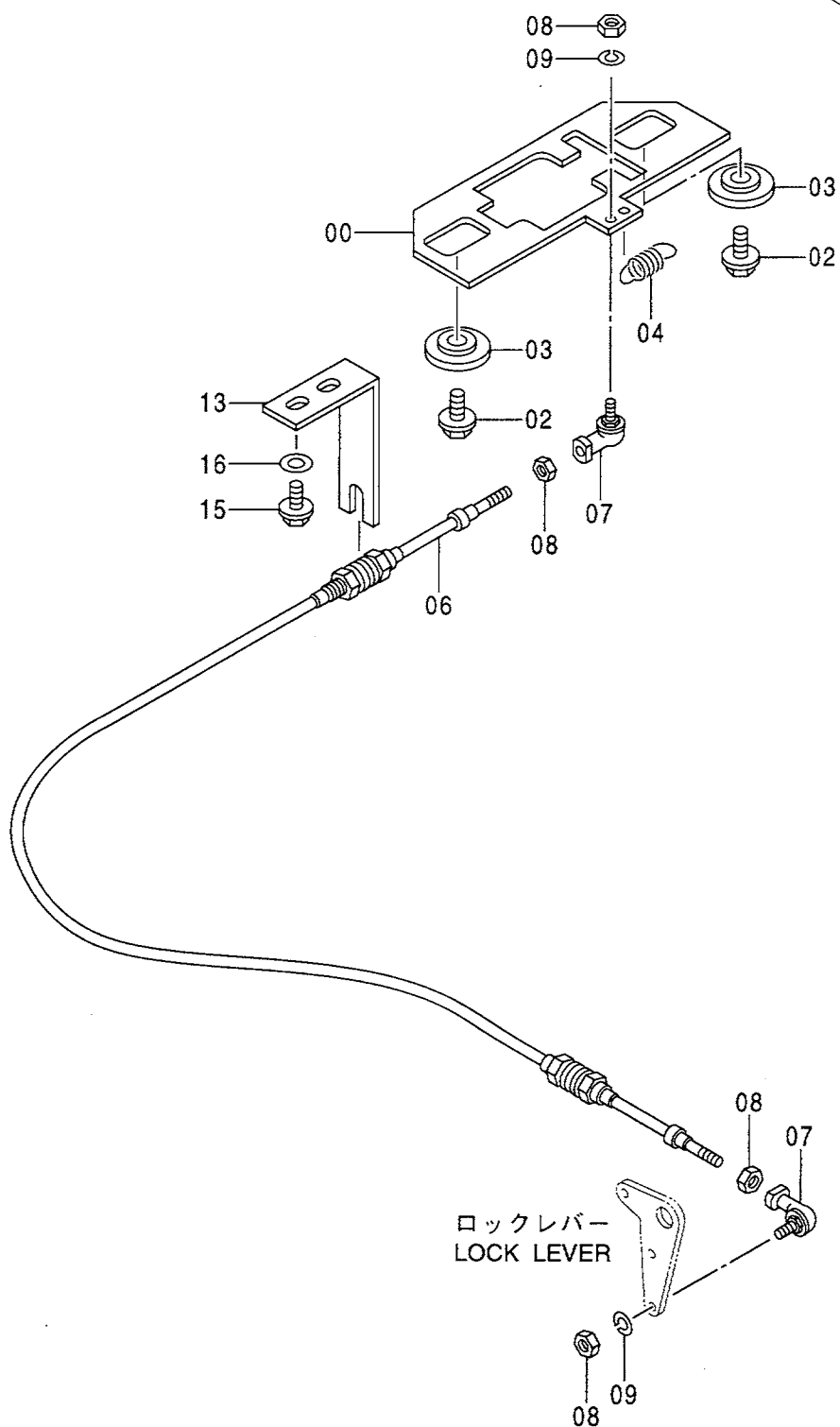
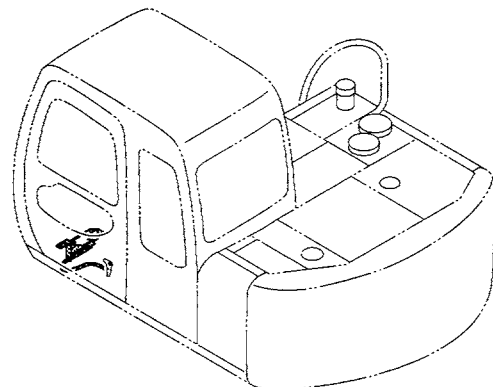

走行ロック
TRAVEL LOCK

050001-

符号 ITEM	部品番号 PART NO.	部 品 名	PART NAME	数量 Q' TY	サービス コード S. C	適用号機 SERIAL NO.	互 換 性 I CA	代 替 部 品 REPLACEABLE PART	
								部品番号 PART NO.	数量 Q' TY
00	3057656	プレート;ロック	PLATE; LOCK	1					
02	J021230	ボルト;セムス	BOLT; SEMS	2					
03	4274220	ワッシャ	WASHER	2					
04	4277678	スプリング	SPRING	1					
06	4284319	ケーブル;コントロール	CABLE; CONTROL	1					
07	4056016	ジョイント;ボール	JOINT; BALL	2					
08	M500504	ナット	NUT	4					
09	A590905	ワッシャ;スプリング	WASHER; SPRING	2					
13	4274647	ブラケット	BRACKET	1					
15	J011225	ボルト;セムス	BOLT; SEMS	2					
16	J222012	ワッシャ	WASHER	2					

ロックレバー LOCK LEVER

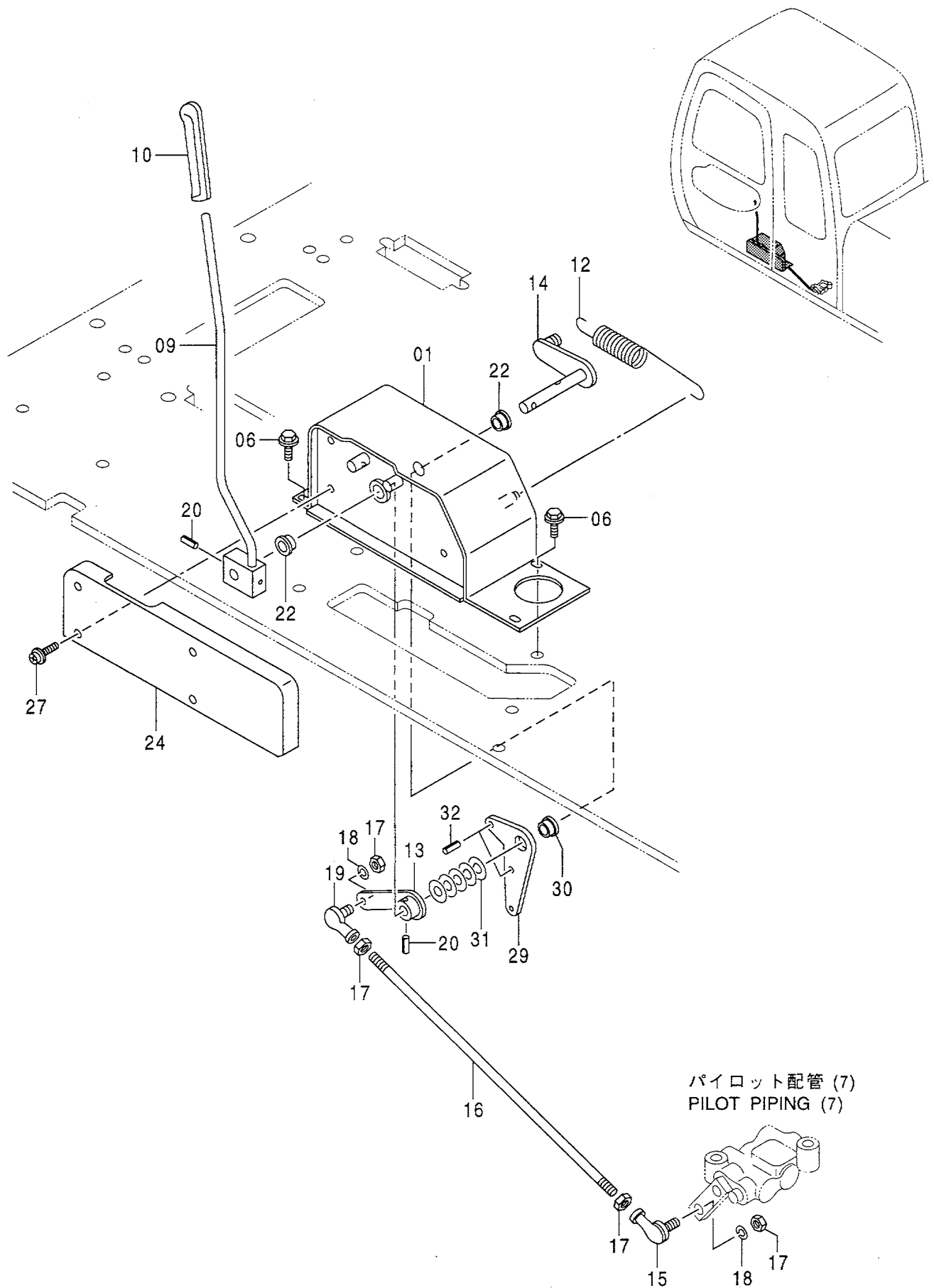

ロックレバー
LOCK LEVER

050001-

符号 ITEM	部品番号 PART NO.	部 品 名	PART NAME	数量 Q' TY	サービス コード S. C	適用号機 SERIAL NO.	互 換 性 I CA	代 替 部 品 REPLACEABLE PART	
								部品番号 PART NO.	数量 Q' TY
01	7033291	ボック	BOX	1					
06	J021025	ボルト;セムス	BOLT;SEMS	4					
09	8061138	レバー;ロック	LEVER;LOCK	1					
10	3051611	グリップ	GRIP	1					
12	4375224	スプリング;テンション	SPRING;TENSION	1					
13	9743595	リンク	RINK	1					
14	8068949	リンク	LINK	1					
15	4056018	ジョイント;ボール	JOINT;BALL	1					
16	4259591	ロッド	ROD	1					
17	M500807	ナット	NUT	4					
18	A590908	ワッシャー;スプリング	WASHER;SPRING	2					
19	4056018	ジョイント;ボール	JOINT;BALL	1		-050827			
19	4287792	ジョイント;ボール	JOINT;BALL	1		050828-			
20	4027427	ピン;スプリング	PIN;SPRING	2					
22	4341810	ブッシング	BUSHING	2					
24	2037246	カバー	COVER	1					
27	J680640	スクリュ;セムス	SCREW;SEMS	4					
29	4374438	リンク	LINK	1					
30	4341810	ブッシング	BUSHING	1					
31	4081592	シム	SHIM	5					
32	4144354	ピン;スプリング	PIN;SPRING	2					

コントロールバルブ CONTROL VALVE

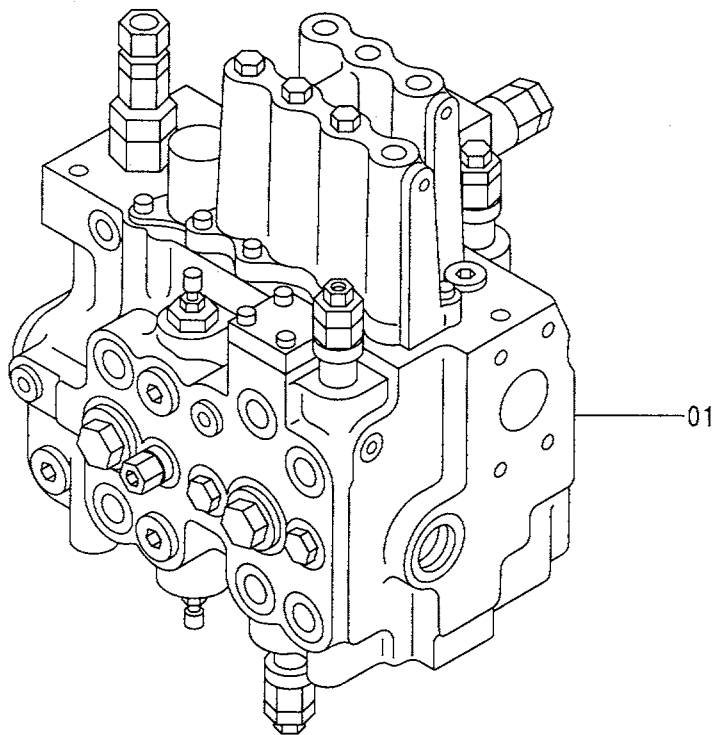
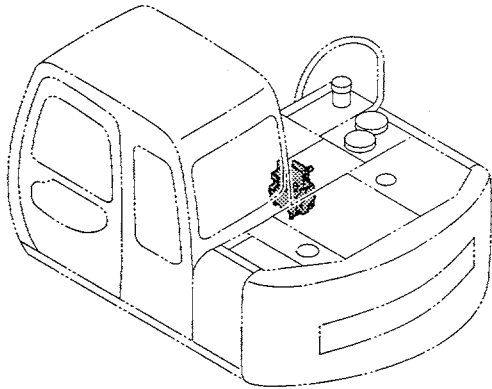

コントロールバルブ取付部品 CONTROL VALVE SUPPORT

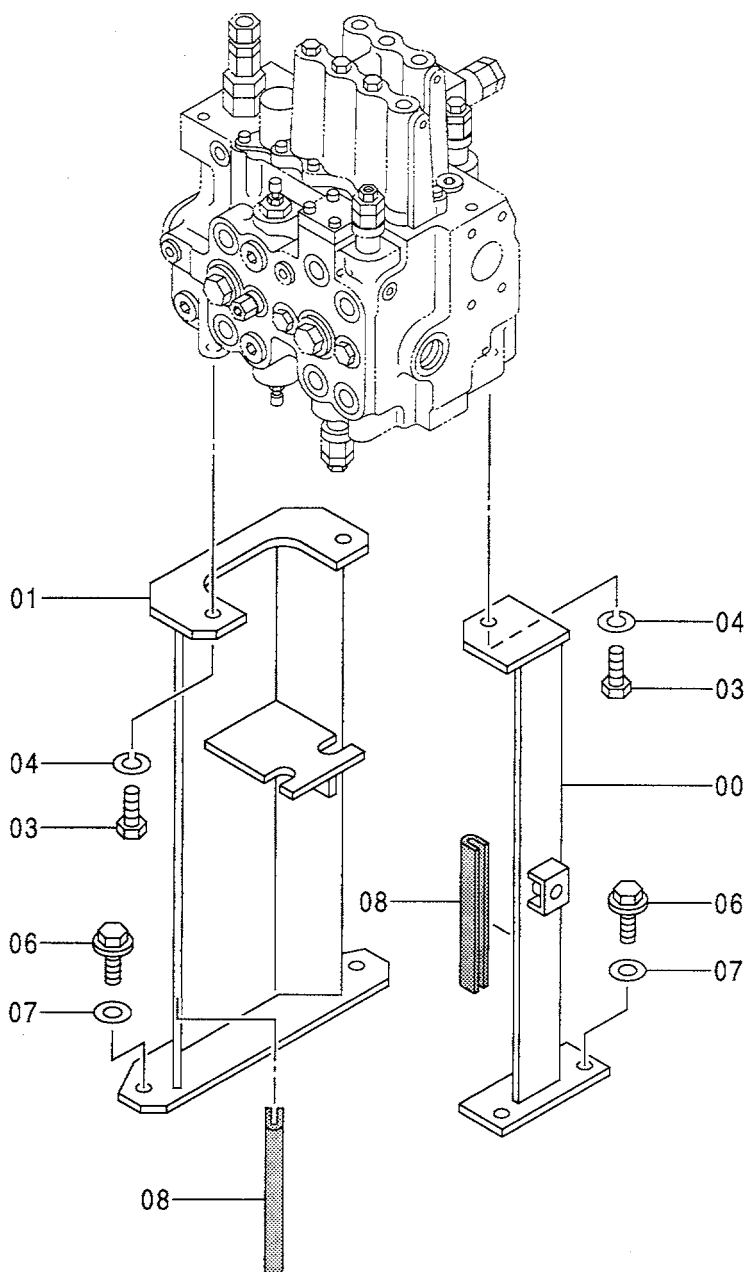
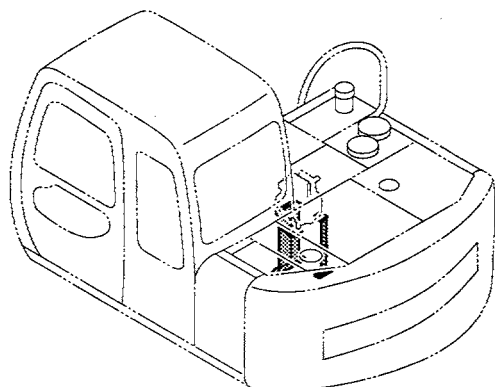

ショックレス部品 SHOCKLESS PARTS

適用号機 050001~051918
Serial No.

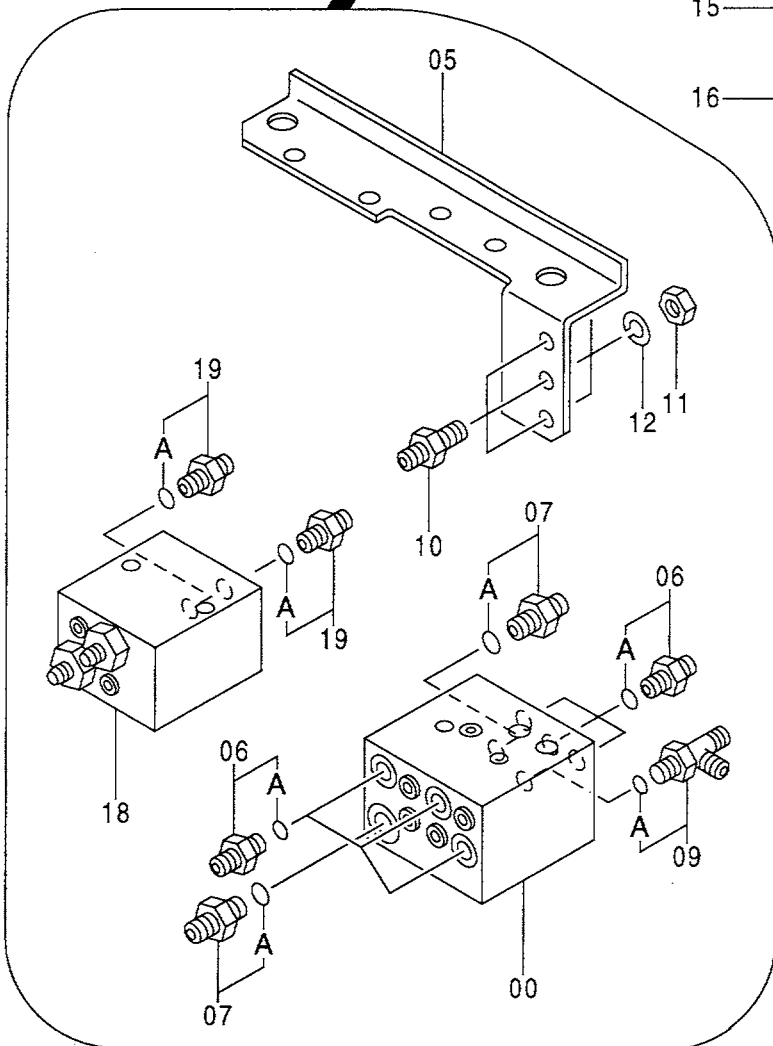
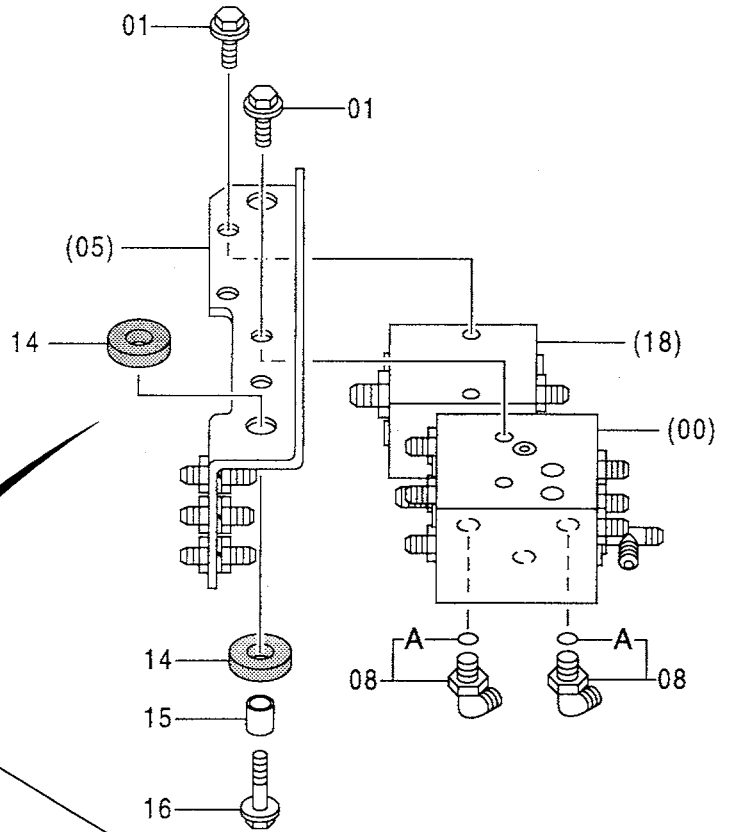
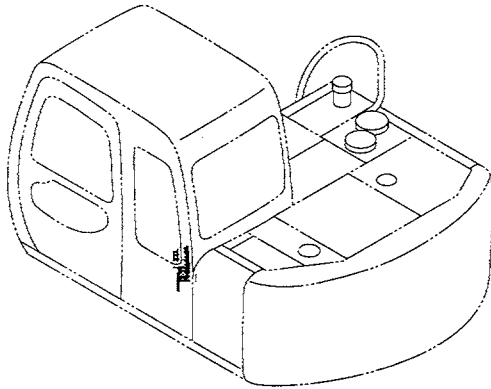

ショックレス部品
SHOCKLESS PARTS

050001-051918

符号 ITEM	部品番号 PART NO.	部 品 名	PART NAME	数量 Q' TY	サービス コード S. C	適用号機 SERIAL NO.	互 換 性 I CA	代 替 部 品 REPLACEABLE PART	
								部品番号 PART NO.	数量 Q' TY
00	4378928	バルブ ; フロウコントロール	VALVE ; FC	1	H				
01	J011020	ボルト ; セムス	BOLT ; SEMS	4					
05	3076857	ブラケット	BRACKET	1					
06	4200465	アダプタ ; S	ADAPTER ; S	6					
06A	957366	・O-リング	・O-RING	1					
07	4200466	アダプタ ; S	ADAPTER ; S	2					
07A	4509180	・O-リング	・O-RING	1					
08	4154670	エルボ ; S	ELBOW ; S	2					
08A	957366	・O-リング	・O-RING	1					
09	4222018	チー ; S	TEE ; S	1					
09A	957366	・O-リング	・O-RING	1					
10	4374276	アダプタ ; S	ADAPTER ; S	3					
11	4209198	ナット	NUT	3					
12	A590912	ワッシャ ; スプリング	WASHER ; SPRING	3					
14	4284208	ラバー	RUBBER	4					
15	4283526	スペーサ	SPACER	2					
16	J031040	ボルト ; セムス	BOLT ; SEMS	2					
18	4393559	バルブ ; フロウコントロー	VALVE ; FC	1	H				
19	4200468	アダプタ ; S	ADAPTER ; S	2					
19A	4509180	・O-リング	・O-RING	1					

パイロット配管 (1) PILOT PIPING (1)

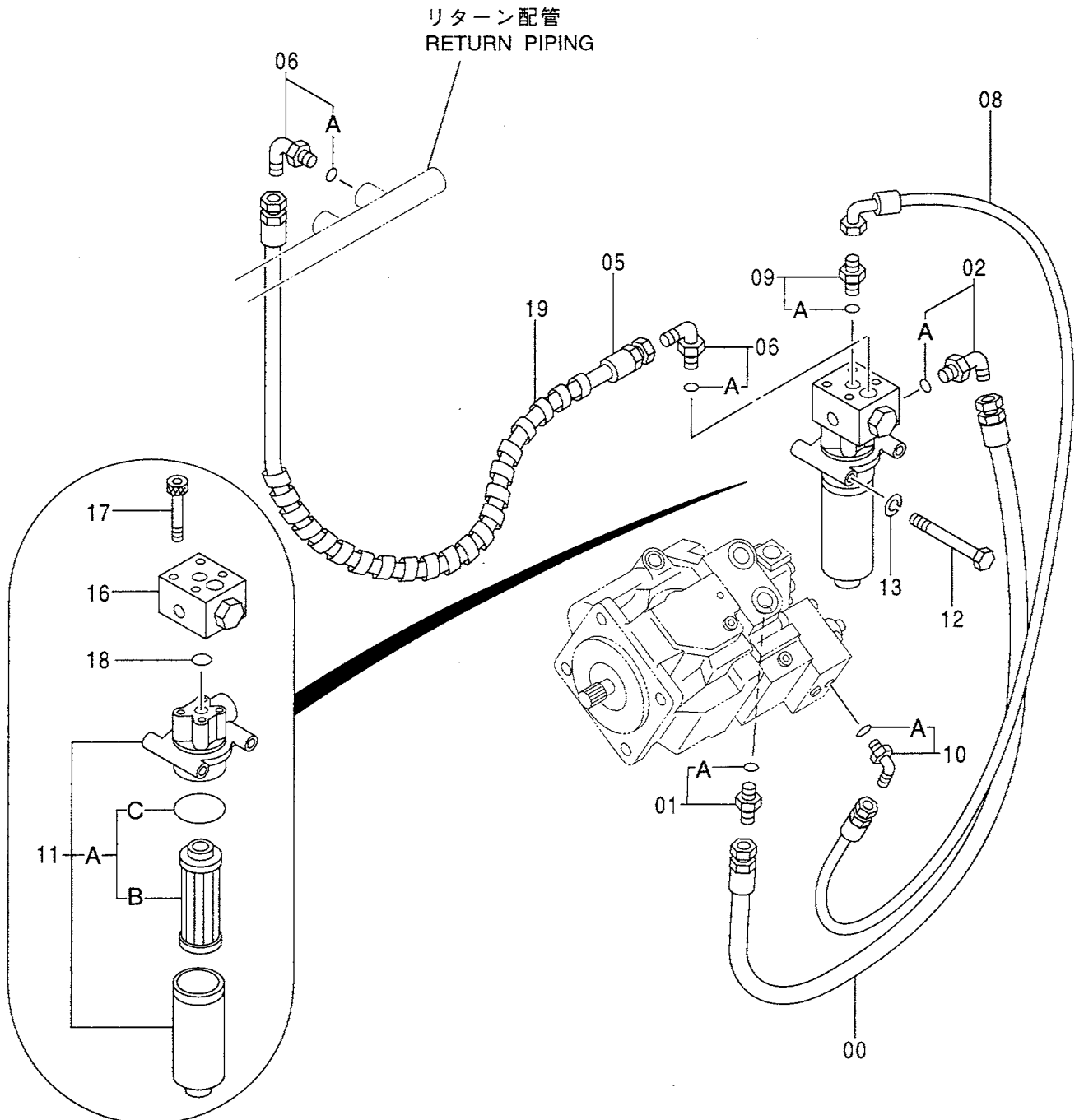
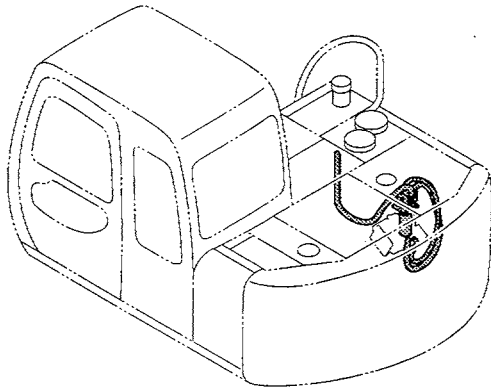

パイロット配管 (1)
PILOT PIPING (1)

050001-

符号 ITEM	部品番号 PART NO.	部 品 名	PART NAME	数量 Q' TY	サービス コード S. C	適用号機 SERIAL NO.	互 換 性 I CA	代 替 部 品 REPLACEABLE PART	
								部品番号 PART NO.	数量 Q' TY
00	4374024	ホース	HOSE	1					
01	4210361	アダプタ;S	ADAPTER;S	1					
01A	4506418	・O-リング	・O-RING	1					
02	4154672	エルボ;S	ELBOW;S	1					
02A	4506418	・O-リング	・O-RING	1					
05	4374026	ホース	HOSE	1					
06	4200471	エルボ;S	ELBOW;S	2					
06A	4506418	・O-リング	・O-RING	1					
08	4374025	ホース	HOSE	1					
09	4200465	アダプタ;S	ADAPTER;S	1					
09A	957366	・O-リング	・O-RING	1					
10	4154670	エルボ;S	ELBOW;S	1					
10A	957366	・O-リング	・O-RING	1					
11	4330227	フィルタ;オイル	FILTER;OIL	1					
11A	4370435	・エレメント;フィルタ	・ELEMENT;FILTER	1					
11B	4191301	・・エレメント;フィルタ	・・ELEMENT;FILTER	1					
11C	A811060	・・O-リング	・・O-RING	1					
12	J901004	ボルト	BOLT	2					
13	A590910	ワッシャ;スプリング	WASHER;SPRING	2					
16	4351142	バルブ;リリーフ	VALVE;RELIEF	1	H				
17	J780865	ボルト;ソケット	BOLT;SOCKET	4					
18	4506416	O-リング	O-RING	1					
19	4133527	プロテクタ	PROTECTOR	2					

パイロット配管 (2) PILOT PIPING (2)

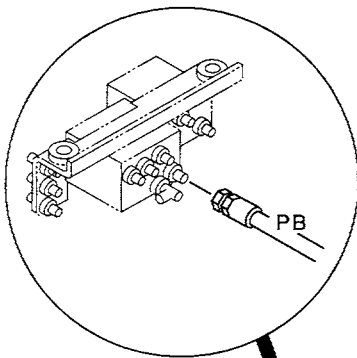
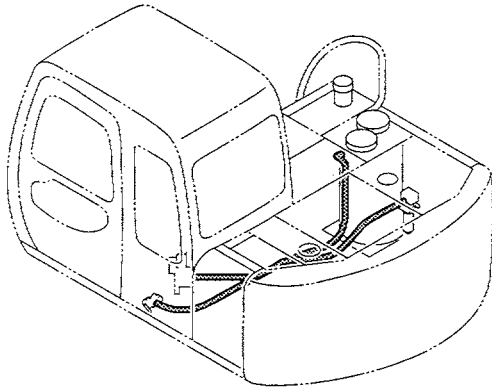

ショックレス部品
SHOCKLESS PARTS

コントロールバルブ取付部品
CONTROL VALVE SUPPORT

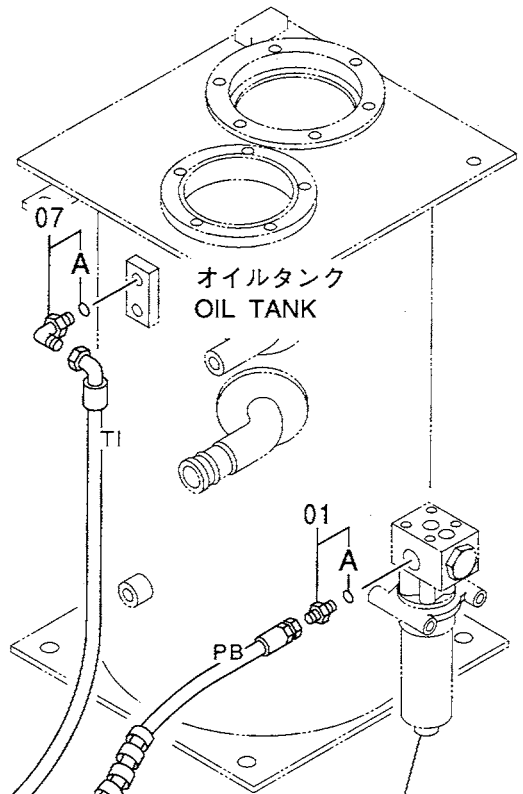

パイロット配管 (1)
PILOT PIPING (1)

パイロット配管 (7)
PILOT PIPING (7)

パイロット配管 (3) [STD][EU][USA]
 PILOT PIPING (3) [STD][EU][USA]

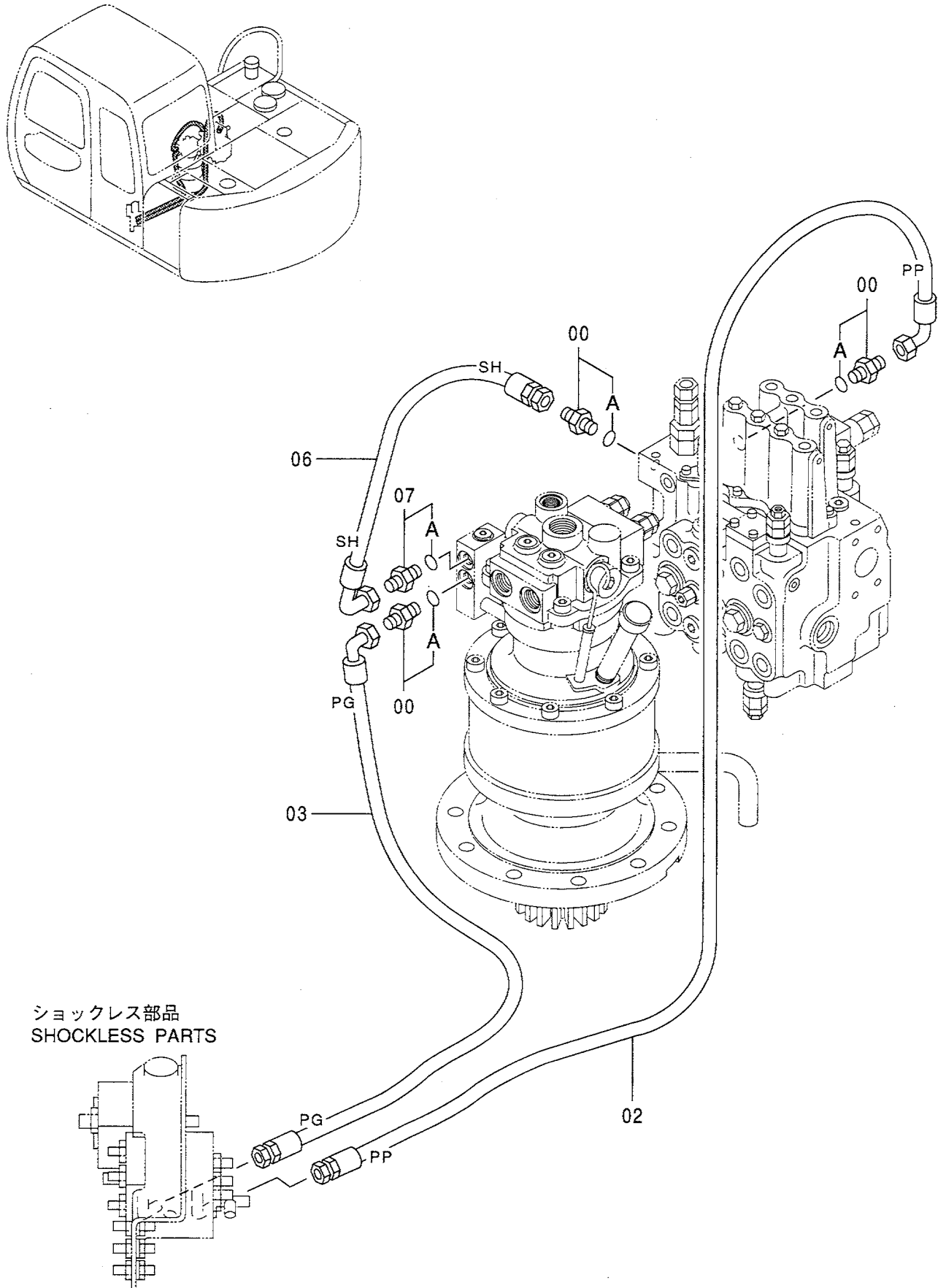

パイロット配管 (3) [STD] [EU] [USA]
 PILOT PIPING (3) [STD] [EU] [USA]

050001-

符号 ITEM	部品番号 PART NO.	部 品 名	PART NAME	数量 Q' TY	サービス コード S. C	適用号機 SERIAL NO.	互 換 性 ICA	代 替 部 品 REPLACEABLE PART	
								部品番号 PART NO.	数量 Q' TY
00	4200465	アダプタ;S	ADAPTER;S	3					
00A	957366	・O-リング	・O-RING	1					
02	4389467	ホース;プラスチック (PP)	HOSE;PLASTIC (PP)	1					
03	4373781	ホース;プラスチック (PG)	HOSE;PLASTIC (PG)	1					
06	4317858	ホース;ナイロン (SH)	HOSE;NYLON (SH)	1					
07	4261937	フィルタ	FILTER	1					
07A	957366	・O-リング	・O-RING	1					

パイロット配管 (3) [N.EUROPE]
 PILOT PIPING (3) [N.EUROPE]

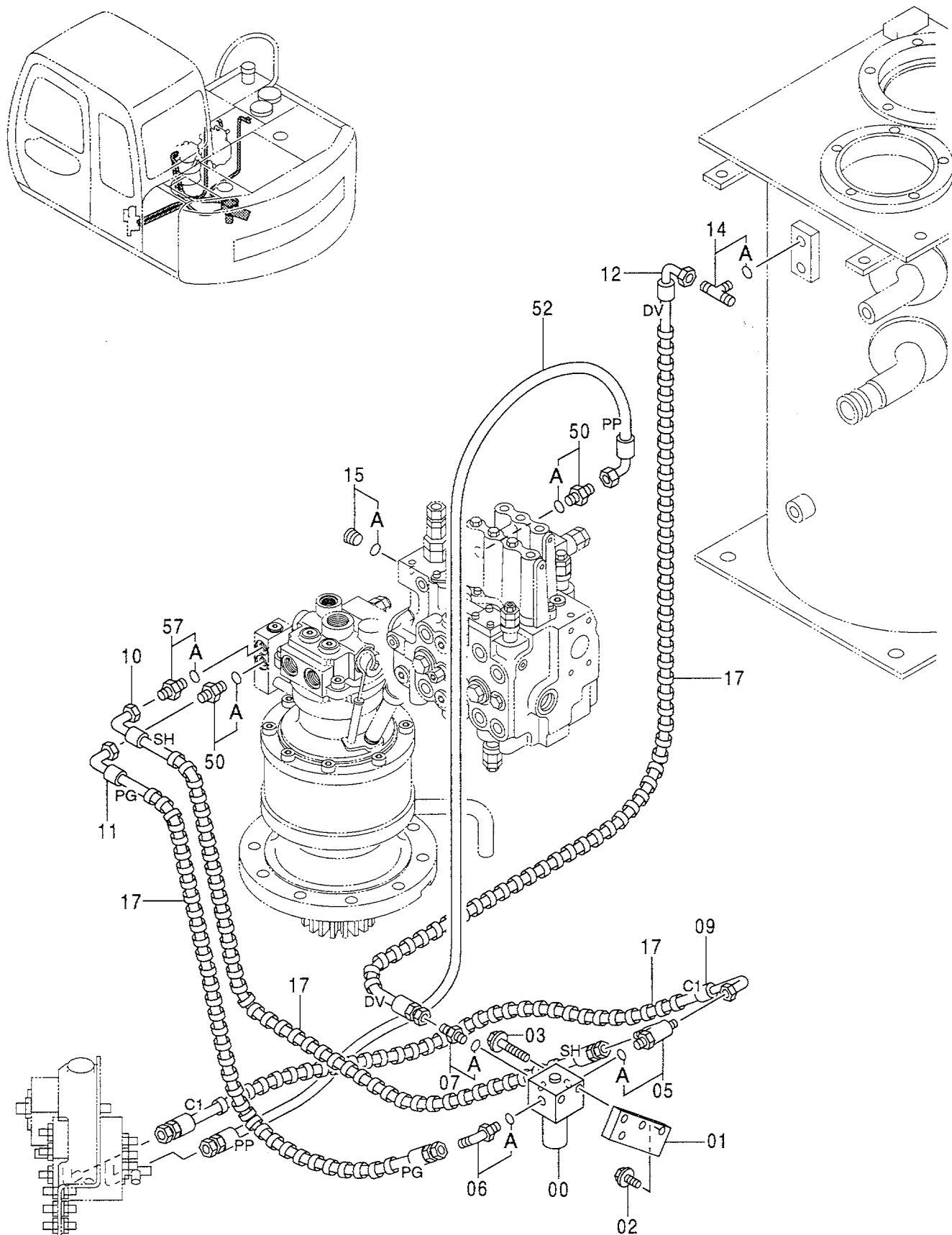

ショックレス部品
 SHOCKLESS PARTS

パイロット配管 (3) [N. EUROPE]
PILOT PIPING (3) [N. EUROPE]

050001-

符号 ITEM	部品番号 PART NO.	部 品 名	PART NAME	数量 Q' TY	サービス コード S. C	適用号機 SERIAL NO.	互 換 性 I CA	代 替 部 品 REPLACEABLE PART	
								部品番号 PART NO.	数量 Q' TY
00	4273526	VALVE; SOL	VALVE; SOL	1	H				
01	4411724	ブ ラケツト	BRACKET	1					
02	J011230	ボ ルト; セムス	BOLT; SEMS	2					
03	J010860	ボ ルト; セムス	BOLT; SEMS	2					
05	4222018	チ; S	TEE; S	1					
05A	957366	・O-リング	・O-RING	1					
06	4154670	エルボ; S	ELBOW; S	1					
06A	957366	・O-リング	・O-RING	1					
07	4200465	アダプタ; S	ADAPTER; S	1					
07A	957366	・O-リング	・O-RING	1					
09	4377077	ホース (C1)	HOSE (C1)	1					
10	4320252	ホース (SH)	HOSE (SH)	1					
11	4412831	ホース (PG)	HOSE (PG)	1					
12	4365824	ホース (DV)	HOSE (DV)	1					
14	4224382	チ; S	TEE; S	1					
14A	4509180	・O-リング	・O-RING	1					
15	4093624	プラグ	PLUG	1					
15A	957366	・O-リング	・O-RING	1					
17	4133527	プロテクタ	PROTECTOR	7					
50	4200465	アダプタ; S	ADAPTER; S	2					
50A	957366	・O-リング	・O-RING	1					
52	4389467	ホース; プラスチック (PP)	HOSE; PLASTIC (PP)	1					
57	4261937	フィルタ	FILTER	1					
57A	957366	・O-リング	・O-RING	1					

パイロット配管 (4)
PILOT PIPING (4)

適用号機 050001~051918
Serial No.

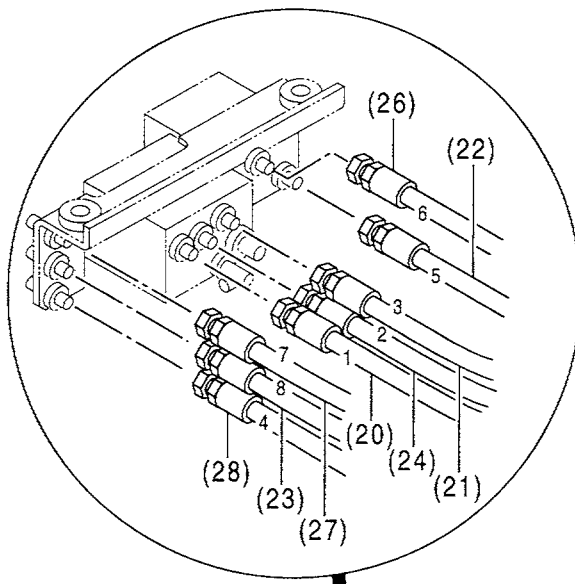
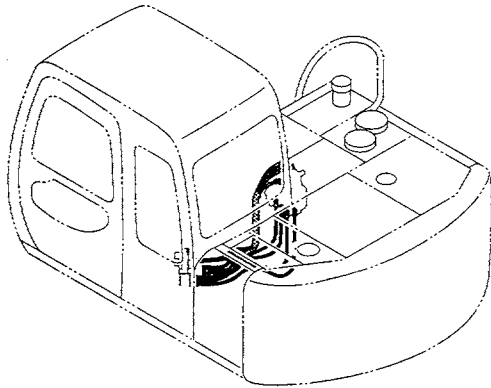

ショックレス部品
SHOCKLESS PARTS

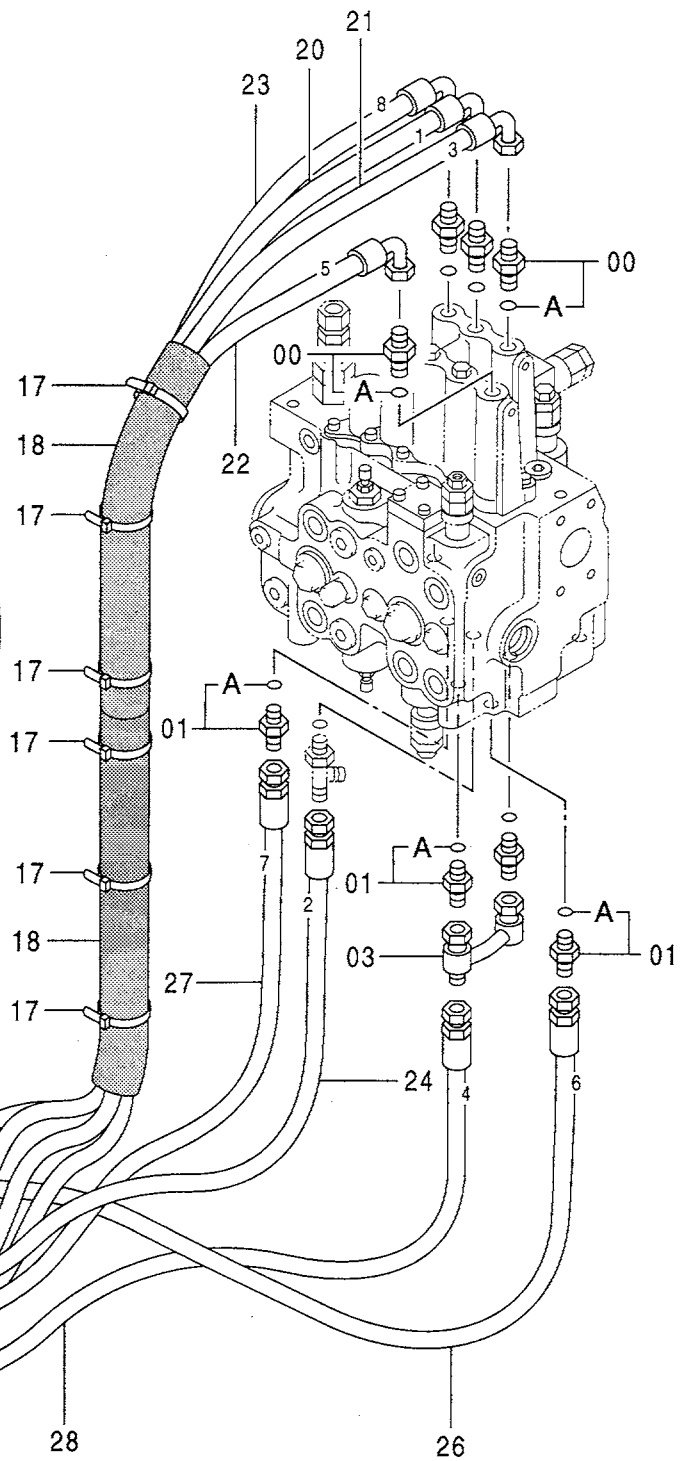
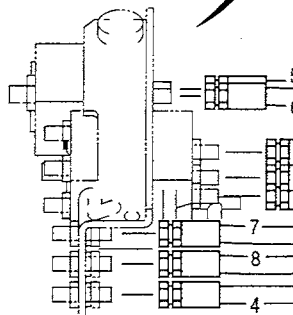

ハ°パイプ配管 (4)
 PILOT PIPING (4)

050001-051918

符号 ITEM	部品番号 PART NO.	部 品 名	PART NAME	数量 Q' TY	サービス コード S. C	適用号機 SERIAL NO.	互 換 性 I CA	代 替 部 品 REPLACEABLE PART	
								部品番号 PART NO.	数量 Q' TY
00	4255792	アダプタ;S	ADAPTER;S	4					
00A	957366	・O-リング	・O-RING	1					
01	4200465	アダプタ;S	ADAPTER;S	4					
01A	957366	・O-リング	・O-RING	1					
03	9747178	パイプ	PIPE	1					
17	4055312	クリップ;バンド	CLIP;BAND	6					
18	4167524	ブツシク;ラバー	BUSHING;RUBBER	2					
20	4388014	ホース;プラスチック (1)	HOSE;PLASTIC (1)	1					
21	4388016	ホース;プラスチック (3)	HOSE;PLASTIC (3)	1					
22	4351202	ホース;プラスチック (5)	HOSE;PLASTIC (5)	1			1	4414260	1
23	4388020	ホース;プラスチック (8)	HOSE;PLASTIC (8)	1					
24	4388015	ホース;プラスチック (2)	HOSE;PLASTIC (2)	1					
26	4389118	ホース;プラスチック (6)	HOSE;PLASTIC (6)	1			1	4414261	1
27	4388019	ホース;プラスチック (7)	HOSE;PLASTIC (7)	1					
28	4393008	ホース;プラスチック (4)	HOSE;PLASTIC (4)	1					

パイロット配管 (4)
PILOT PIPING (4)

適用号機 051919~
Serial No.

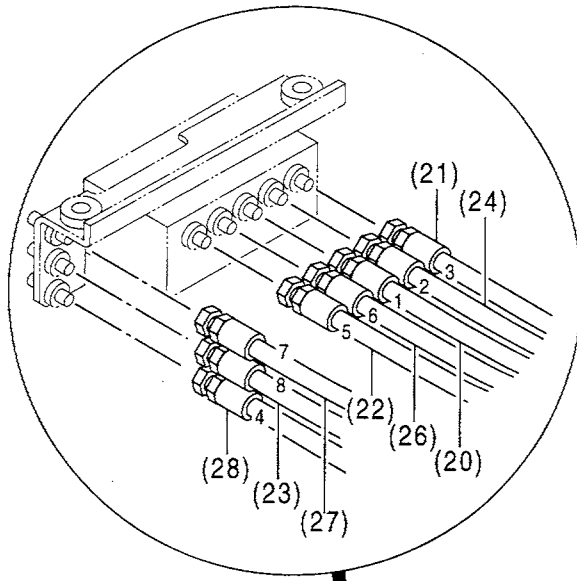
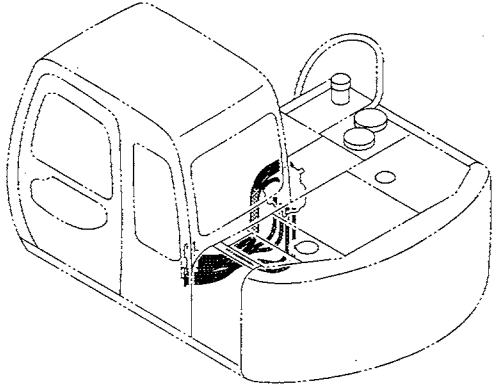

ショックレス部品
SHOCKLESS PARTS

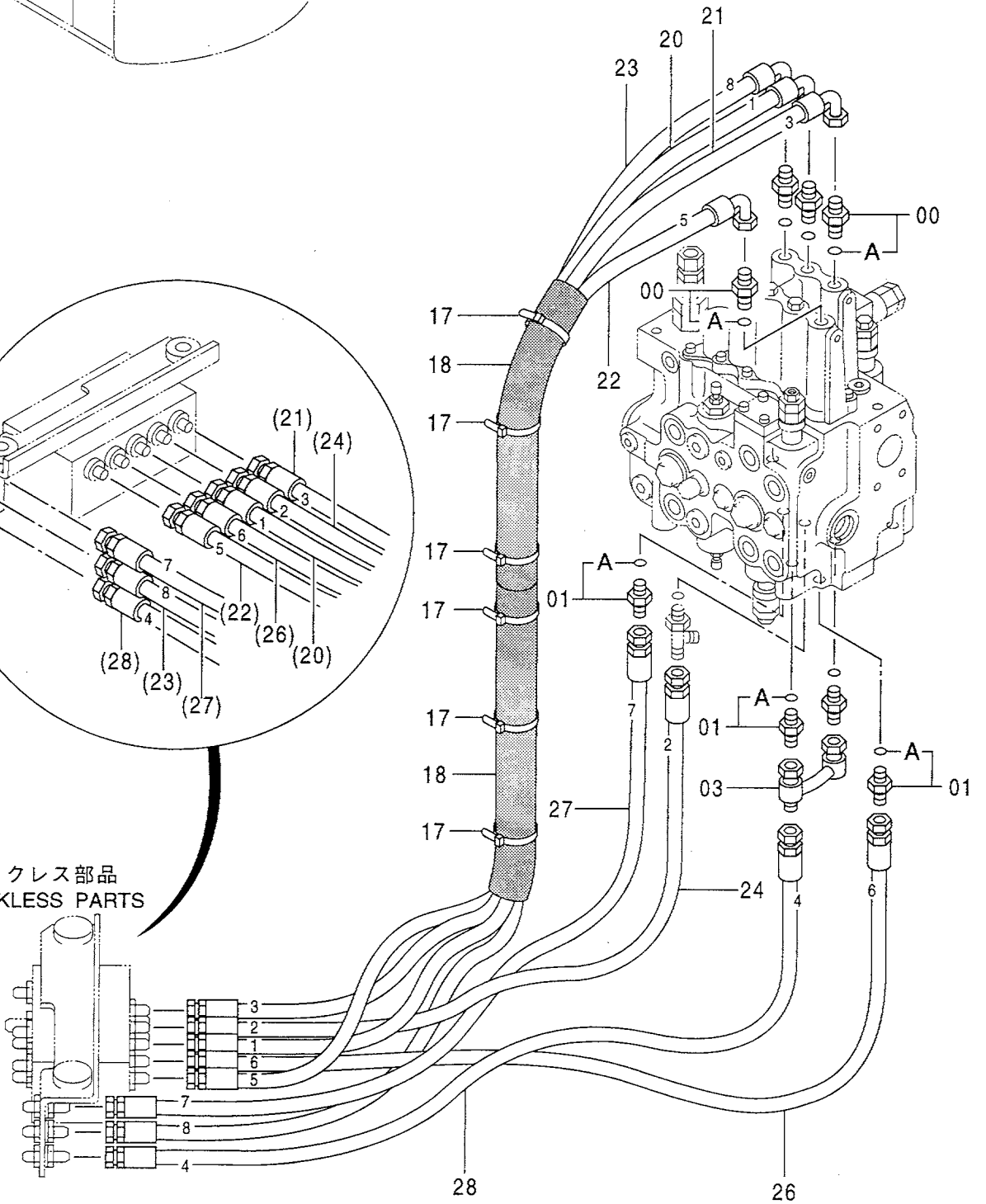

パイロット配管 (4)
PILOT PIPING (4)

051919-

符号 ITEM	部品番号 PART NO.	部 品 名	PART NAME	数量 Q'TY	サービス コード S. C	適用号機 SERIAL NO.	互 換 性 I C A	代 替 部 品 REPLACEABLE PART	
								部品番号 PART NO.	数量 Q'TY
00	4255792	アダプタ;S	ADAPTER;S	4					
00A	957366	・O-リング	・O-RING	1					
01	4200465	アダプタ;S	ADAPTER;S	4					
01A	957366	・O-リング	・O-RING	1					
03	9747178	パイプ	PIPE	1					
17	4055312	クリップ;バンド	CLIP;BAND	6					
18	4167524	ブッシング;ラバー	BUSHING;RUBBER	2					
20	4388014	ホース;プラスチック (1)	HOSE;PLASTIC (1)	1					
21	4388016	ホース;プラスチック (3)	HOSE;PLASTIC (3)	1					
22	4414260	ホース;プラスチック (5)	HOSE;PLASTIC (5)	1	#				
23	4388020	ホース;プラスチック (8)	HOSE;PLASTIC (8)	1					
24	4388015	ホース;プラスチック (2)	HOSE;PLASTIC (2)	1					
26	4414261	ホース;プラスチック (6)	HOSE;PLASTIC (6)	1	#				
27	4388019	ホース;プラスチック (7)	HOSE;PLASTIC (7)	1					
28	4393008	ホース;プラスチック (4)	HOSE;PLASTIC (4)	1					

パイロット配管 (5) [STD]
PILOT PIPING (5) [STD]

適用号機 050001~051918
Serial No.

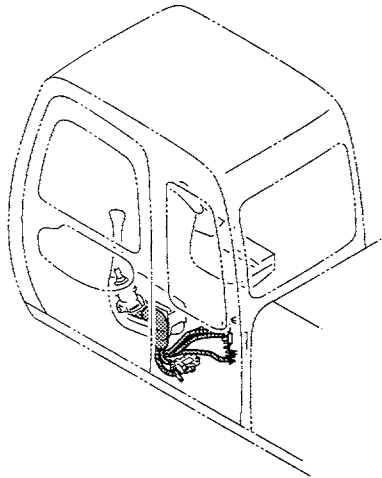

パイロットバルブ (フロント, 旋回)
PILOT VALVE (FRONT & SWING)

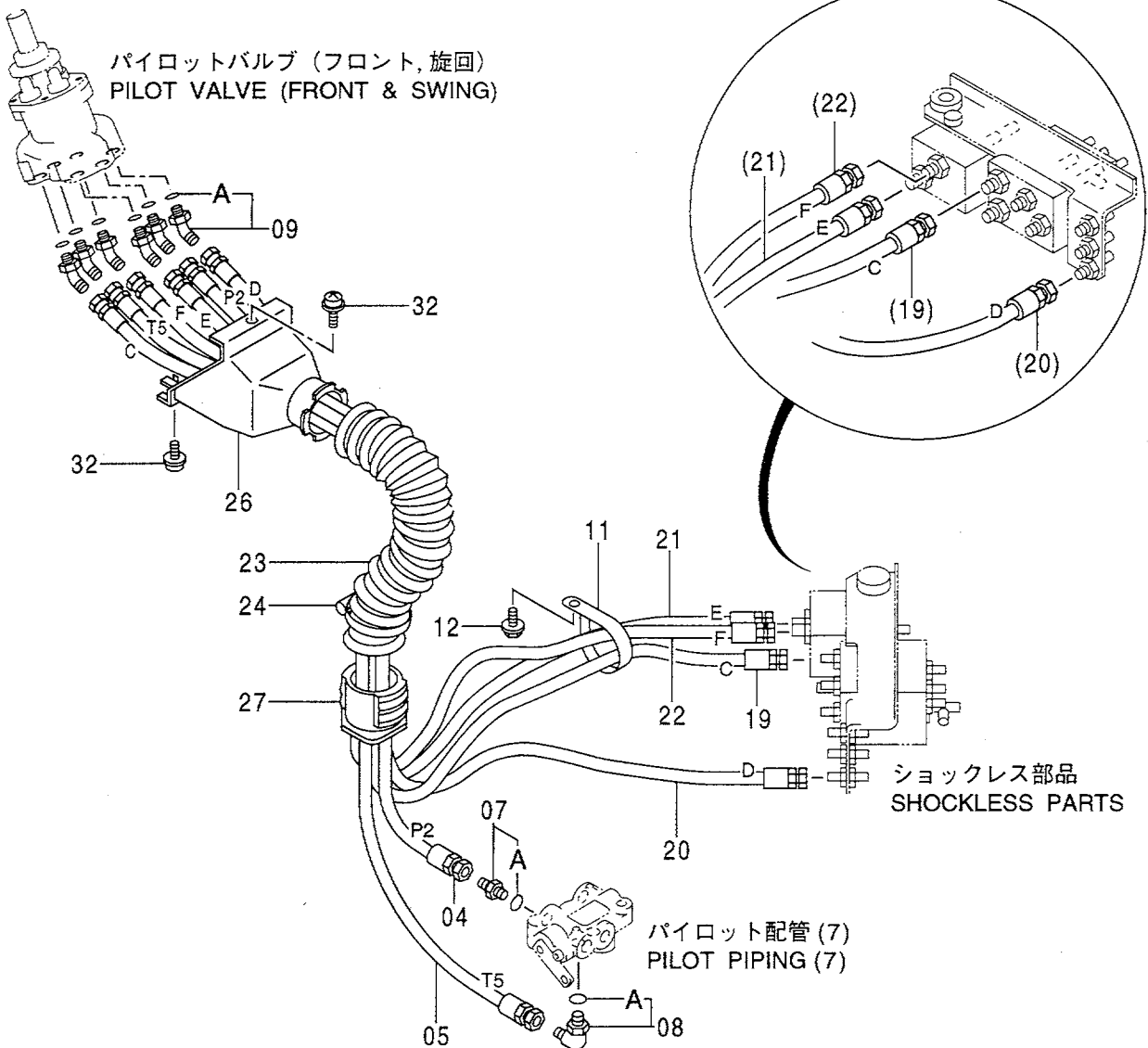

ショックレス部品
SHOCKLESS PARTS

パイロット配管 (7)
PILOT PIPING (7)

パイロット配管 (5) [STD]
PILOT PIPING (5) [STD]

050001-051918

符号 ITEM	部品番号 PART NO.	部 品 名	PART NAME	数量 Q' TY	サービス コード S. C	適用号機 SERIAL NO.	互 換 性 I C A	代 替 部 品 REPLACEABLE PART	
								部品番号 PART NO.	数量 Q' TY
04	4378635	ホース (P2)	HOSE (P2)	1					
05	4378636	ホース (T5)	HOSE (T5)	1					
07	4374837	フィルタ	FILTER	1					
07A	4509180	・O-リング	・O-RING	1					
08	4200470	エルボ ; S	ELBOW ; S	1					
08A	4509180	・O-リング	・O-RING	1					
09	4193826	エルボ ; S	ELBOW ; S	6					
09A	957366	・O-リング	・O-RING	1					
11	4193816	クリップ	CLIP	1					
12	J011020	ボルト ; セムス	BOLT ; SEMS	1					
19	4378631	ホース (C)	HOSE (C)	1					
20	4378632	ホース (D)	HOSE (D)	1					
21	4378633	ホース (E)	HOSE (E)	1					
22	4378634	ホース (F)	HOSE (F)	1					
23	4351175	ホース	HOSE	1					
24	4351774	クランプ ; ワイヤ	CLAMP ; WIRE	1					
26	3072745	カバー	COVER	1					
27	3079728	ブッシング	BUSHING	1					
32	J460620	スクリュー ; セムス	SCREW ; SEMS	2					

パイロット配管 (5) [STD] PILOT PIPING (5) [STD]

適用号機 051919~
Serial No.

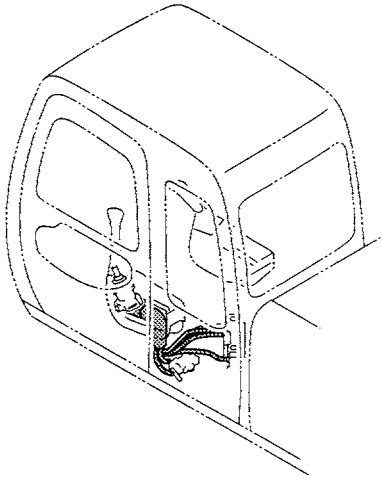

パイロットバルブ (フロント, 旋回)
PILOT VALVE (FRONT & SWING)

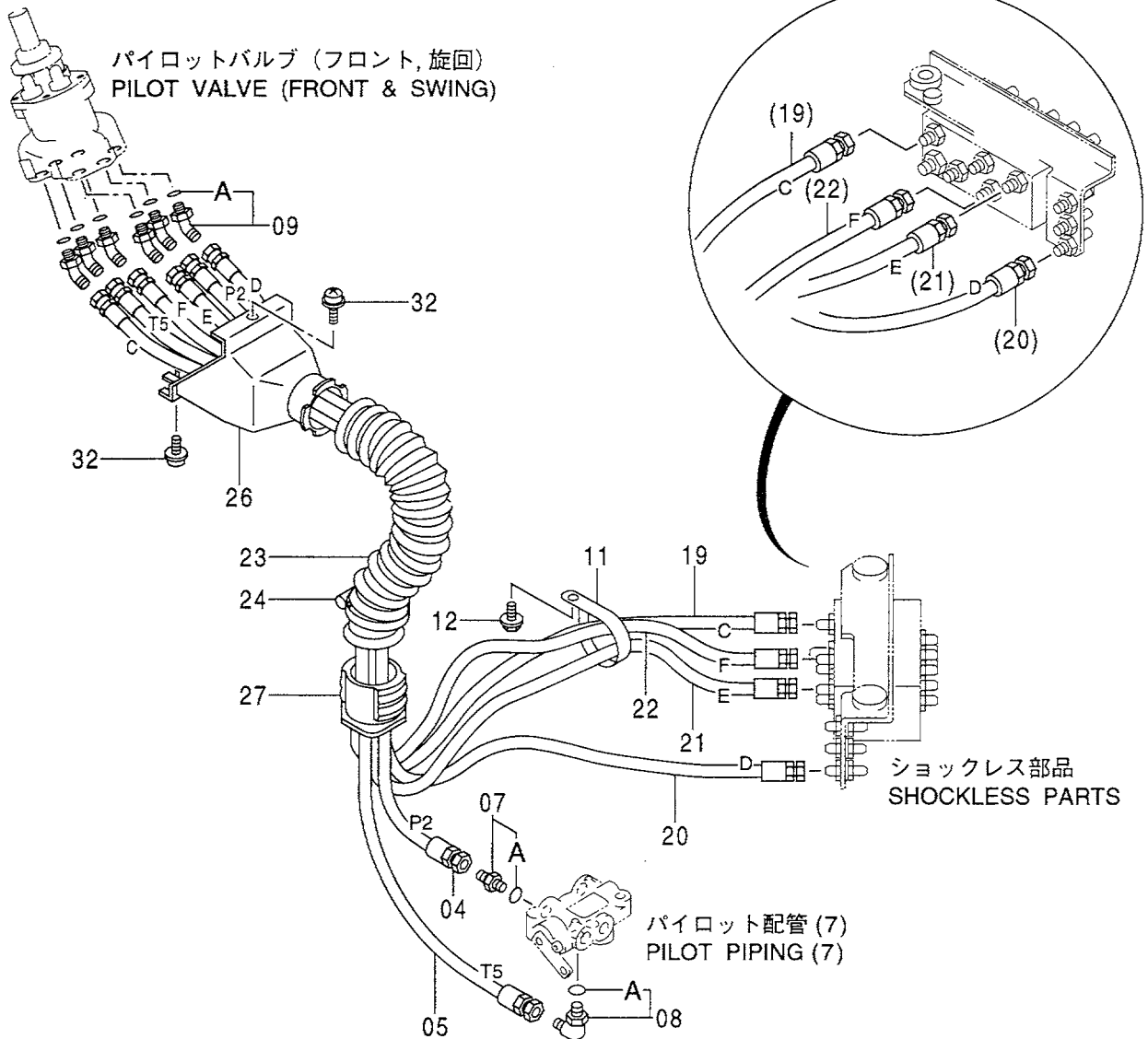

パイロット配管 (5) [STD]
PILOT PIPING (5) [STD]

051919-

符号 ITEM	部品番号 PART NO.	部 品 名	PART NAME	数量 Q' TY	サービス コード S. C	適用号機 SERIAL NO.	互 換 性 ICA	代 替 部 品 REPLACEABLE PART	
								部品番号 PART NO.	数量 Q' TY
04	4378635	ホース (P2)	HOSE (P2)	1					
05	4378636	ホース (T5)	HOSE (T5)	1					
07	4374837	フィルタ	FILTER	1					
07A	4509180	・O-リング	・O-RING	1					
08	4200470	エルボ ; S	ELBOW ; S	1					
08A	4509180	・O-リング	・O-RING	1					
09	4193826	エルボ ; S	ELBOW ; S	6					
09A	957366	・O-リング	・O-RING	1					
11	4193816	クリップ	CLIP	1					
12	J011020	ボルト ; セムス	BOLT ; SEMS	1					
19	4378631	ホース (C)	HOSE (C)	1					
20	4378632	ホース (D)	HOSE (D)	1					
21	4378633	ホース (E)	HOSE (E)	1					
22	4378634	ホース (F)	HOSE (F)	1					
23	4351175	ホース	HOSE	1					
24	4351774	クランプ ; ワイヤ	CLAMP ; WIRE	1					
26	3072745	カバー	COVER	1					
27	3079728	ブッシング	BUSHING	1					
32	J460620	スクリュー ; セムス	SCREW ; SEMS	2					

パイロット配管 (5) [EU] [N.EUROPE] [USA] PILOT PIPING (5) [EU] [N.EUROPE] [USA]

適用号機
Serial No. 050001~051918

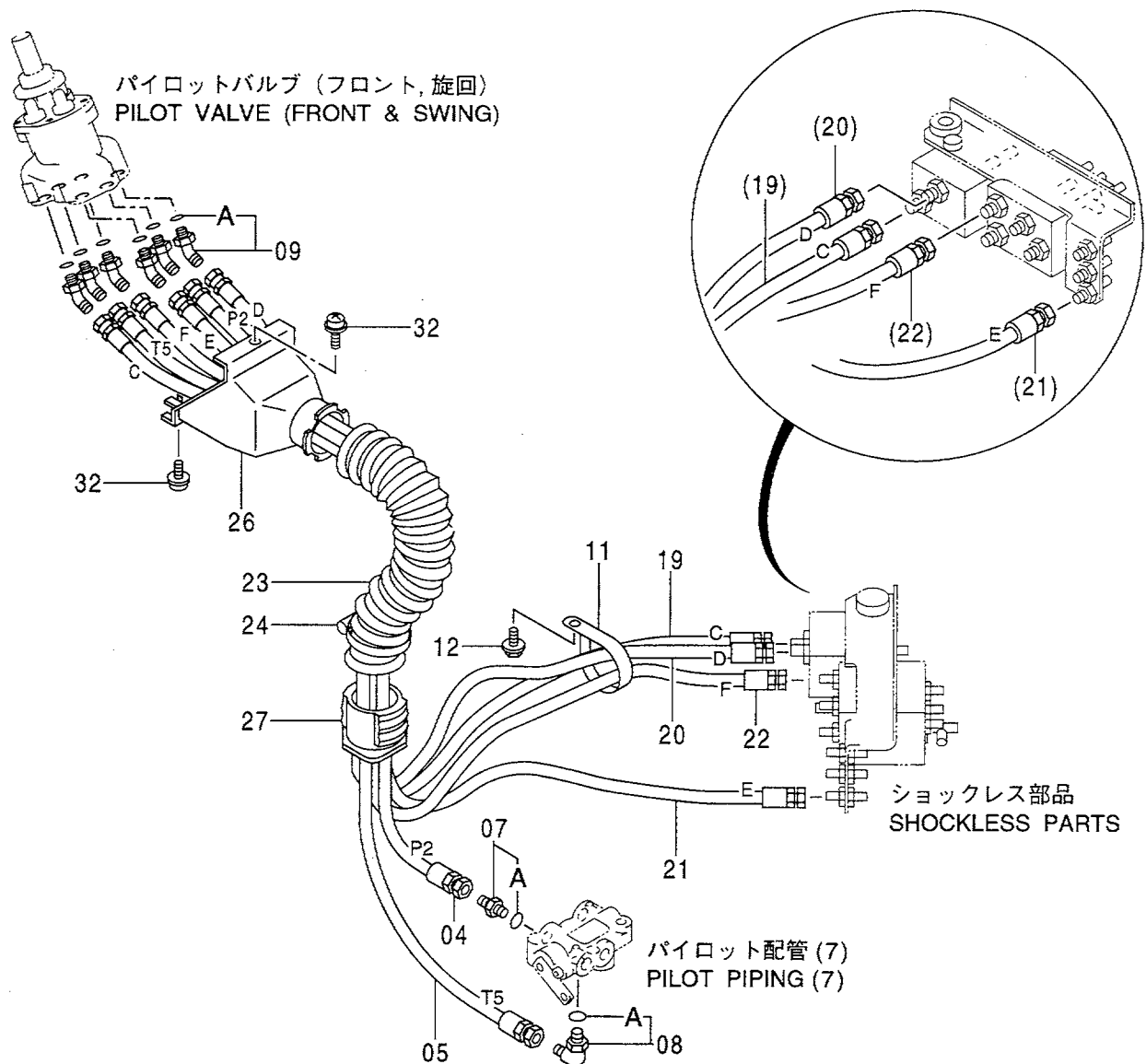
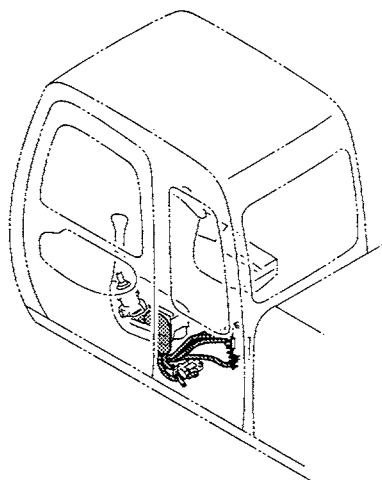

パイロット配管 (5) [EU] [N. EUROPE] [USA]
PILOT PIPING (5) [EU] [N. EUROPE] [USA]

050001-051918

符号 ITEM	部品番号 PART NO.	部 品 名	PART NAME	数量 Q' TY	サービス コード S. C	適用号機 SERIAL NO.	互 換 性 I CA	代 替 部 品 REPLACEABLE PART	
								部品番号 PART NO.	数量 Q' TY
04	4378635	ホース (P2)	HOSE (P2)	1					
05	4378636	ホース (T5)	HOSE (T5)	1					
07	4374837	フィルタ	FILTER	1					
07A	4509180	・O-リング	・O-RING	1					
08	4200470	エルボ ;S	ELBOW;S	1					
08A	4509180	・O-リング	・O-RING	1					
09	4193826	エルボ ;S	ELBOW;S	6					
09A	957366	・O-リング	・O-RING	1					
11	4193816	クリップ	CLIP	1					
12	J011020	ボルト ;セムス	BOLT ;SEMS	1					
19	4378631	ホース (C)	HOSE (C)	1					
20	4378632	ホース (D)	HOSE (D)	1					
21	4378633	ホース (E)	HOSE (E)	1					
22	4378634	ホース (F)	HOSE (F)	1					
23	4351175	ホース	HOSE	1					
24	4351774	クランプ ;ワイヤ	CLAMP ;WIRE	1					
26	3072745	カバー	COVER	1					
27	3079728	ブッシング	BUSHING	1					
32	J460620	スクリュ ;セムス	SCREW ;SEMS	2					

パイロット配管 (5) [EU][N.EUROPE][USA]

PILOT PIPING (5) [EU][N.EUROPE][USA]

適用号機 051919~
Serial No.

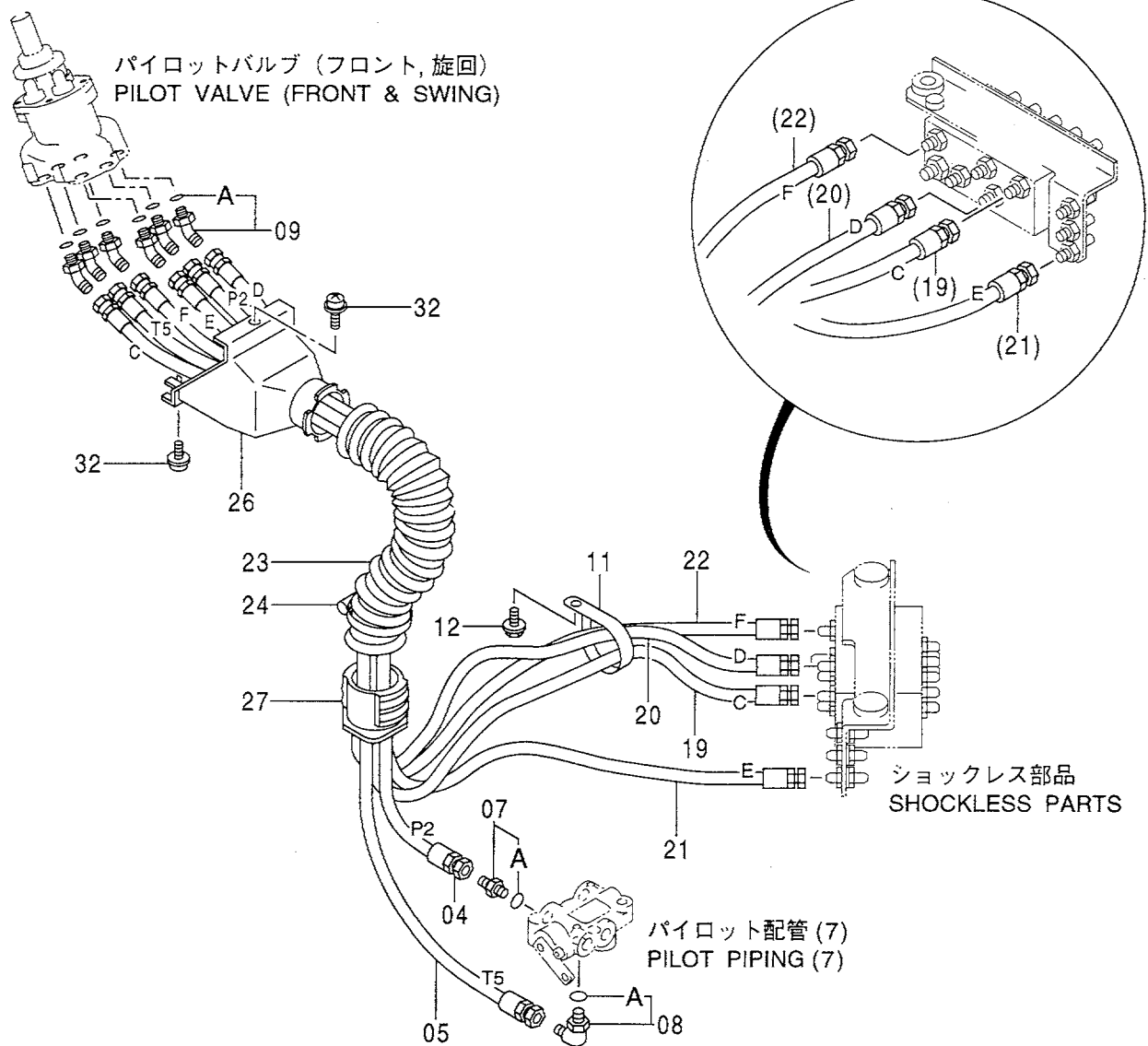
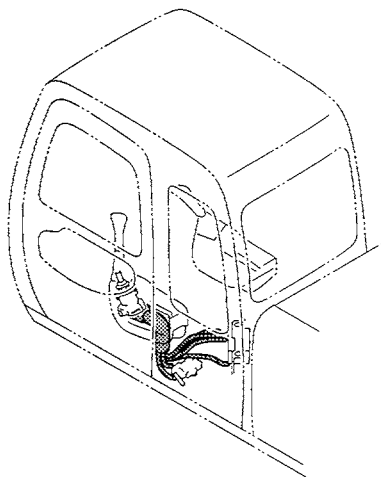

パイロット配管 (5) [EU] [N. EUROPE] [USA]
PILOT PIPING (5) [EU] [N. EUROPE] [USA]

051919-

符号 ITEM	部品番号 PART NO.	部 品 名	PART NAME	数量 Q' TY	サービス コード S. C	適用号機 SERIAL NO.	互 換 性 I C A	代 替 部 品 REPLACEABLE PART	
								部品番号 PART NO.	数量 Q' TY
04	4378635	ホース(P2) [EU] [N. EUROPE]	HOSE (P2) [EU] [N. EUROPE]	1					
04	4392184	ホース(P2) [USA]	HOSE (P2) [USA]	1	#				
05	4378636	ホース(T5) [EU] [N. EUROPE]	HOSE (T5) [EU] [N. EUROPE]	1					
05	4392185	ホース(T5) [USA]	HOSE (T5) [USA]	1	#				
07	4374837	フィルタ	FILTER	1					
07A	4509180	・O-リング	・O-RING	1					
08	4200470	エルボ° ;S	ELBOW ;S	1					
08A	4509180	・O-リング	・O-RING	1					
09	4193826	エルボ° ;S	ELBOW ;S	6					
09A	957366	・O-リング	・O-RING	1					
11	4193816	クリップ°	CLIP	1					
12	J011020	ボルト ;セムス	BOLT ;SEMS	1					
19	4378631	ホース(C) [EU] [N. EUROPE]	HOSE (C) [EU] [N. EUROPE]	1					
19	4392186	ホース(C) [USA]	HOSE (C) [USA]	1	#				
20	4378632	ホース(D) [EU] [N. EUROPE]	HOSE (D) [EU] [N. EUROPE]	1					
20	4392187	ホース(D) [USA]	HOSE (D) [USA]	1	#				
21	4378633	ホース(E) [EU] [N. EUROPE]	HOSE (E) [EU] [N. EUROPE]	1					
21	4392188	ホース(E) [USA]	HOSE (E) [USA]	1	#				
22	4378634	ホース(F) [EU] [N. EUROPE]	HOSE (F) [EU] [N. EUROPE]	1					
22	4392189	ホース(F) [USA]	HOSE (F) [USA]	1	#				
23	4351175	ホース [EU] [N. EUROPE]	HOSE [EU] [N. EUROPE]	1					
23	4373706	ホース [USA]	HOSE [USA]	1	#				
24	4351774	クランプ° ;ワイヤ	CLAMP ;WIRE	1					
26	3072745	カバー	COVER	1					
27	3079728	ブッシング°	BUSHING	1					
32	J460620	スクリュ ;セムス	SCREW ;SEMS	2					

適用号機 050001~051918
 Serial No.

パイロット配管 (6) PILOT PIPING (6)

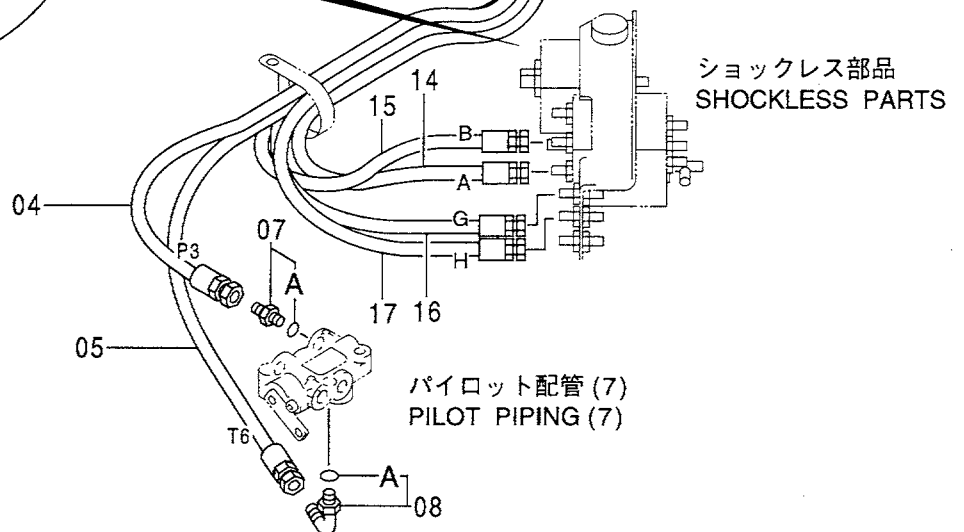
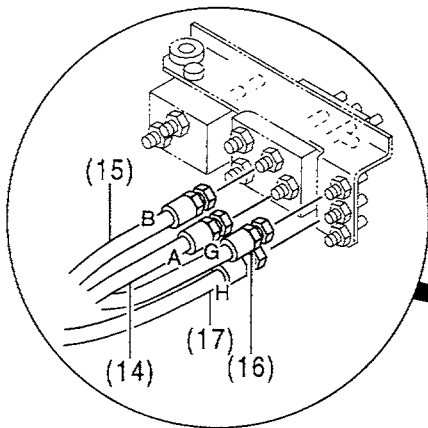
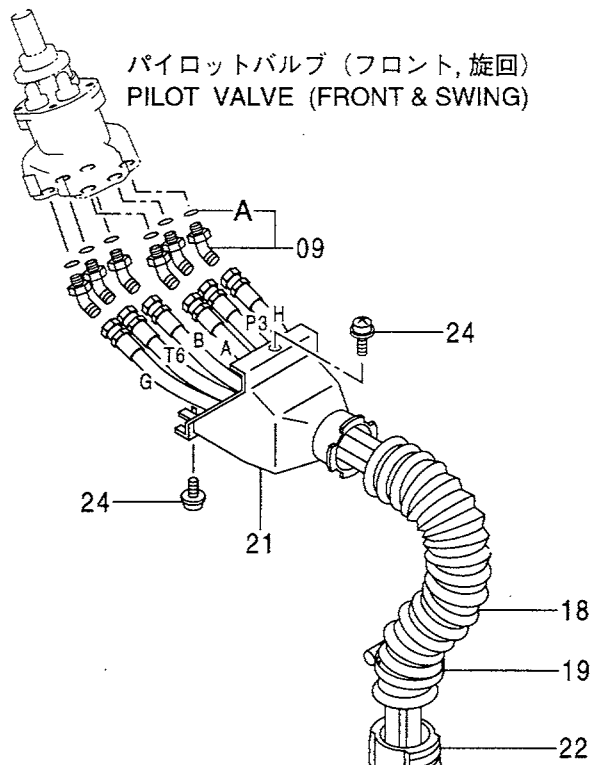
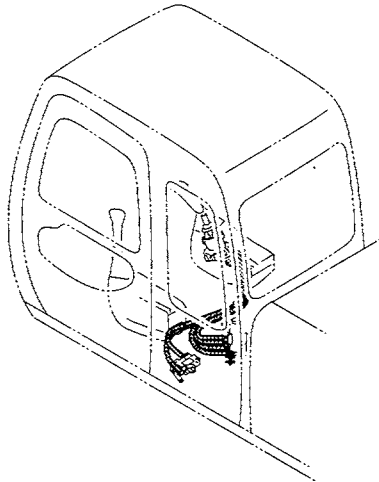

パイロット配管 (6)
PILOT PIPING (6)

050001-051918

符号 ITEM	部品番号 PART NO.	部 品 名	PART NAME	数量 Q' TY	サービス コード S. C	適用号機 SERIAL NO.	互 換 性 I C A	代 替 部 品 REPLACEABLE PART	
								部品番号 PART NO.	数量 Q' TY
04	4378629	ホース (P3)	HOSE (P3)	1					
05	4378630	ホース (T6)	HOSE (T6)	1					
07	4374837	フィルタ	FILTER	1					
07A	4509180	・O-リング	・O-RING	1					
08	4200470	エルボ ; S	ELBOW; S	1					
08A	4509180	・O-リング	・O-RING	1					
09	4193826	エルボ ; S	ELBOW; S	6					
09A	957366	・O-リング	・O-RING	1					
14	4378625	ホース (A)	HOSE (A)	1					
15	4378626	ホース (B)	HOSE (B)	1					
16	4378627	ホース (G)	HOSE (G)	1					
17	4378628	ホース (H)	HOSE (H)	1					
18	4351175	ホース	HOSE	1					
19	4351774	クランプ ; ワイヤ	CLAMP; WIRE	1					
21	3072745	カバー	COVER	1					
22	3079728	ブッシュ	BUSHING	1					
24	J460620	スクリュー ; セムス	SCREW; SEMS	2					

適用号機 051919~
Serial No.

パイロット配管 (6) PILOT PIPING (6)

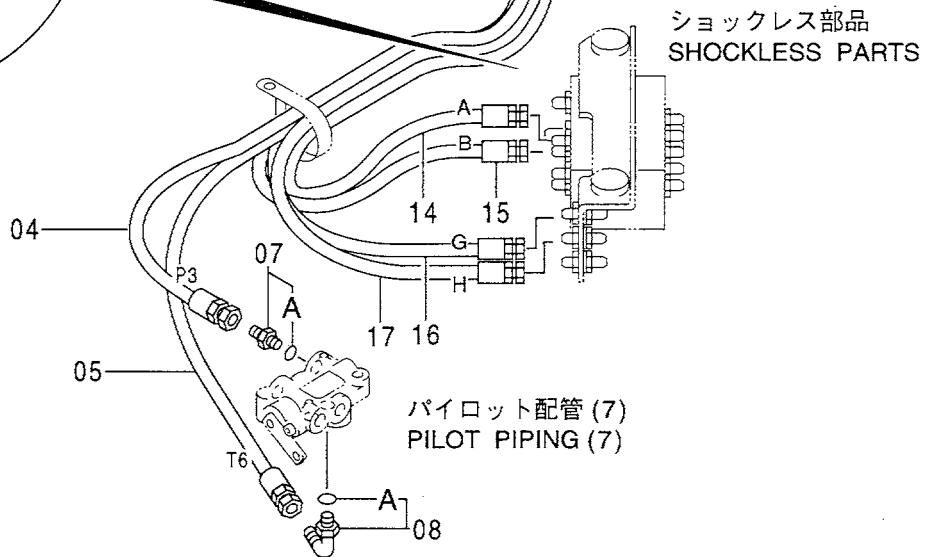
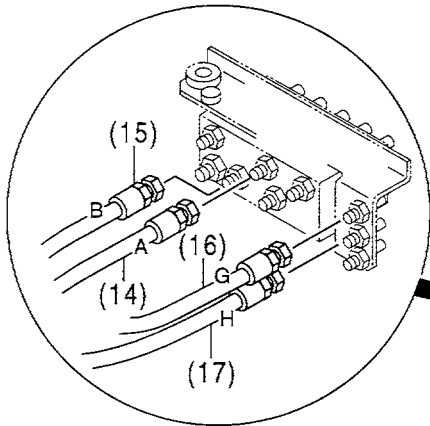
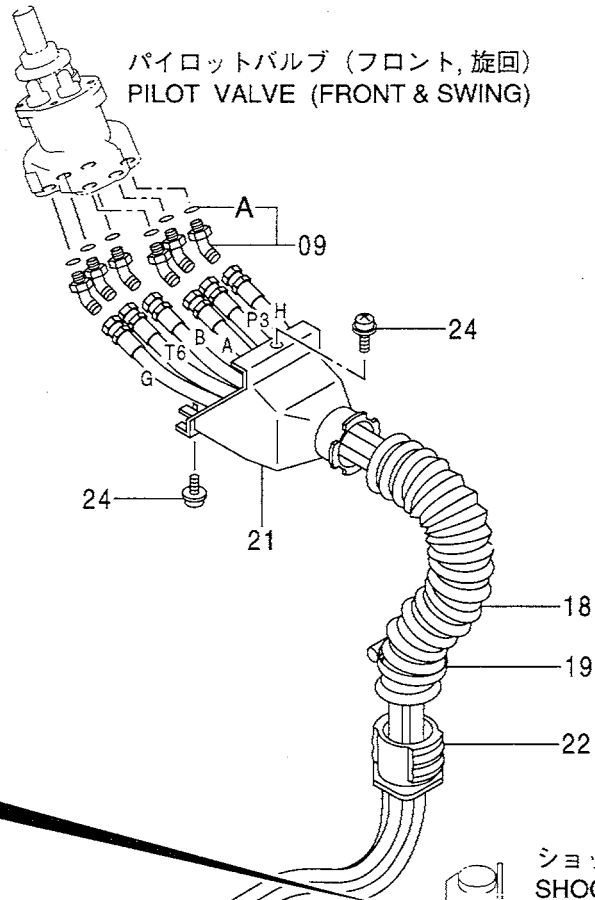
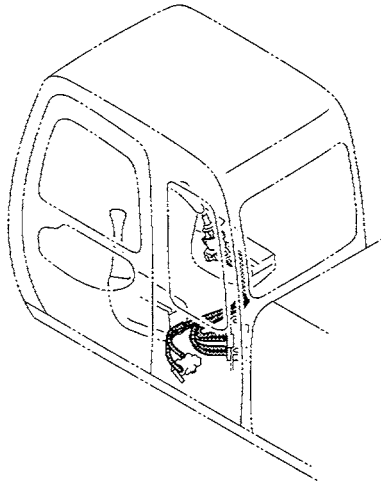

パイロット配管 (6)
PILOT PIPING (6)

051919-

符号 ITEM	部品番号 PART NO.	部 品 名	PART NAME	数量 Q' TY	サービス コード S. C	適用号機 SERIAL NO.	互 換 性 I CA	代 替 部 品 REPLACEABLE PART	
								部品番号 PART NO.	数量 Q' TY
04	4378629	ホース (P3) [STD] [EU] [N. EUROPE]	HOSE (P3) [STD] [EU] [N. EUROPE]	1					
04	4392190	ホース (P3) [USA]	HOSE (P3) [USA]	1	#				
05	4378630	ホース (T6) [STD] [EU] [N. EUROPE]	HOSE (T6) [STD] [EU] [N. EUROPE]	1					
05	4392191	ホース (T6) [USA]	HOSE (T6) [USA]	1	#				
07	4374837	フィルタ	FILTER	1					
07A	4509180	・O-リング	・O-RING	1					
08	4200470	エルボ ;S	ELBOW;S	1					
08A	4509180	・O-リング	・O-RING	1					
09	4193826	エルボ ;S	ELBOW;S	6					
09A	957366	・O-リング	・O-RING	1					
14	4378625	ホース (A) [STD] [EU] [N. EUROPE]	HOSE (A) [STD] [EU] [N. EUROPE]	1					
14	4392192	ホース (A) [USA]	HOSE (A) [USA]	1	#				
15	4378626	ホース (B) [STD] [EU] [N. EUROPE]	HOSE (B) [STD] [EU] [N. EUROPE]	1					
15	4392193	ホース (B) [USA]	HOSE (B) [USA]	1	#				
16	4378627	ホース (G) [STD] [EU] [N. EUROPE]	HOSE (G) [STD] [EU] [N. EUROPE]	1					
16	4392194	ホース (G) [USA]	HOSE (G) [USA]	1	#				
17	4378628	ホース (H) [STD] [EU] [N. EUROPE]	HOSE (H) [STD] [EU] [N. EUROPE]	1					
17	4392195	ホース (H) [USA]	HOSE (H) [USA]	1	#				
18	4351175	ホース [STD] [EU] [N. EUROPE]	HOSE [STD] [EU] [N. EUROPE]	1					
18	4373706	ホース [USA]	HOSE [USA]	1	#				
19	4351774	クランプ ;ワイヤ	CLAMP;WIRE	1					
21	3072745	カバー	COVER	1					
22	3079728	ブッシング	BUSHING	1					
24	J460620	スクリュー ;セムス	SCREW;SEMS	2					

パイロット配管 (7) [STD] [USA]
 PILOT PIPING (7) [STD] [USA]

適用号機 050001~051918
 Serial No.

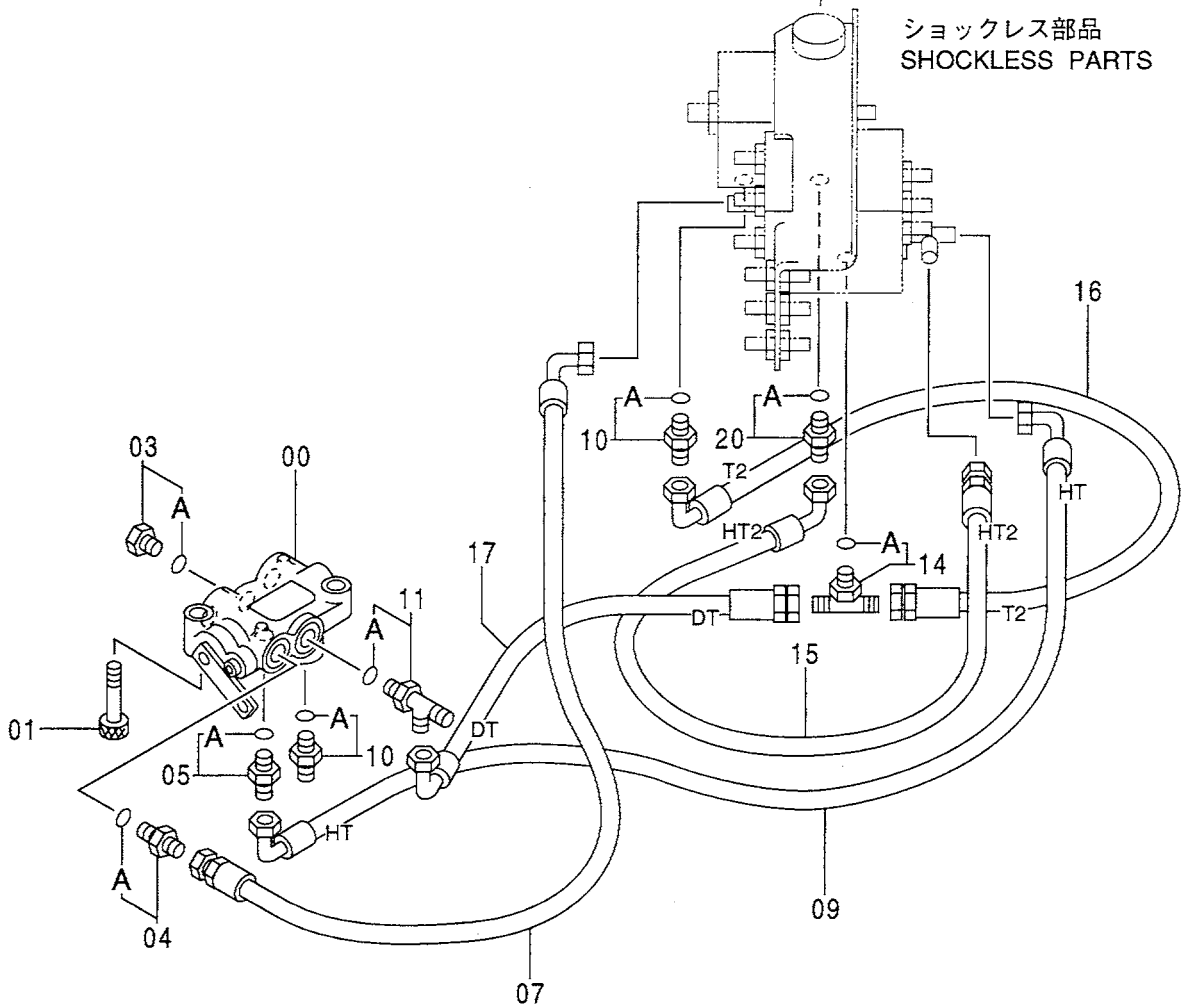
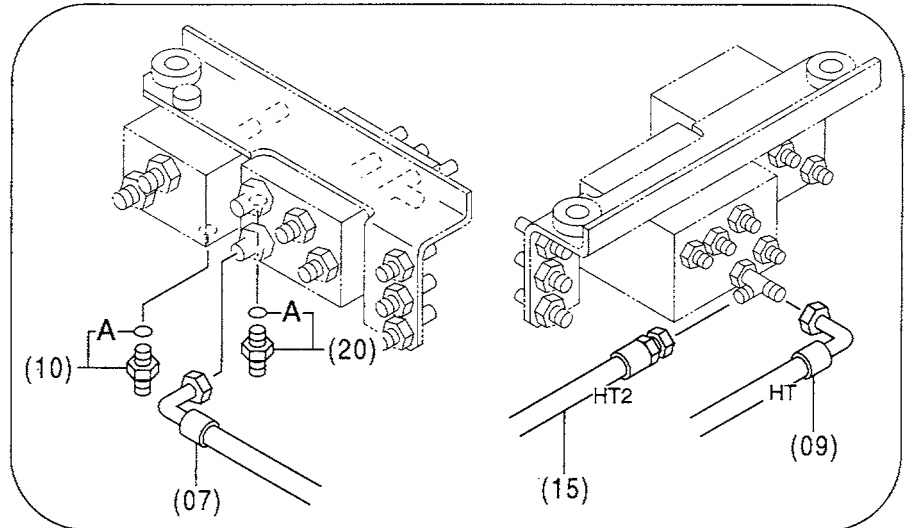
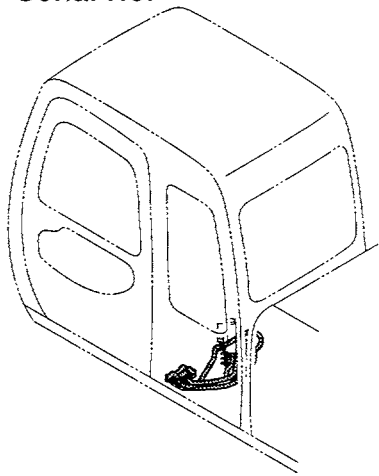

パイロット配管 (7) [STD] [USA]
PILOT PIPING (7) [STD] [USA]

050001-051918

符号 ITEM	部品番号 PART NO.	部 品 名	PART NAME	数量 Q' TY	サービス コード S. C	適用号機 SERIAL NO.	互 換 性 I CA	代 替 部 品 REPLACEABLE PART	
								部品番号 PART NO.	数量 Q' TY
00	4334827	バルブ ; ロック	VALVE ; LOCK	1	H				
01	J781045	ボルト ; ソケット	BOLT ; SOCKET	2					
03	4092534	プラグ	PLUG	1					
03A	4509180	・O-リング	・O-RING	1					
04	4200466	アダプタ ; S	ADAPTER ; S	1					
04A	4509180	・O-リング	・O-RING	1					
05	4261937	フィルタ	FILTER	1					
05A	957366	・O-リング	・O-RING	1					
07	4213457	ホース ; ナイロン	HOSE ; NYLON	1					
09	4389940	ホース ; プラスティック (HT)	HOSE ; PLASTIC (HT)	1					
10	4200468	アダプタ ; S	ADAPTER ; S	2					
10A	4509180	・O-リング	・O-RING	1					
11	4208909	チー ; S	TEE ; S	1					
11A	4509180	・O-リング	・O-RING	1					
14	4203163	チー ; S	TEE ; S	1					
14A	957366	・O-リング	・O-RING	1					
15	4393600	ホース ; プラスティック (HT2)	HOSE ; PLASTIC (HT2)	1					
16	4260467	ホース ; ナイロン (T2)	HOSE ; NYLON (T2)	1					
17	4393601	ホース ; プラスティック (DT)	HOSE ; PLASTIC (DT)	1					
20	4393558	アダプタ ; S	ADAPTER ; S	1					
20A	4509180	・O-リング	・O-RING	1					

パイロット配管 (7) [STD][USA] PILOT PIPING (7) [STD][USA]

適用号機
Serial No. 051919~

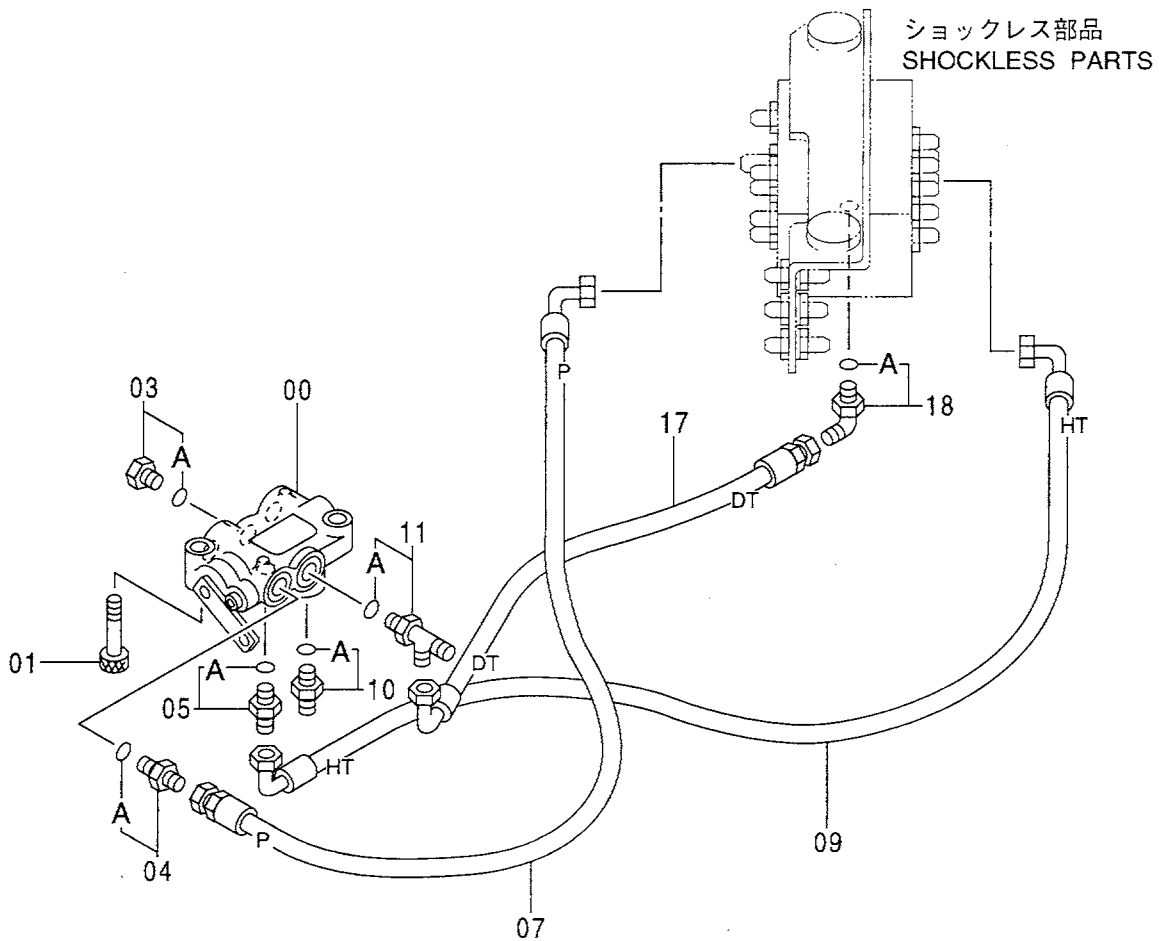
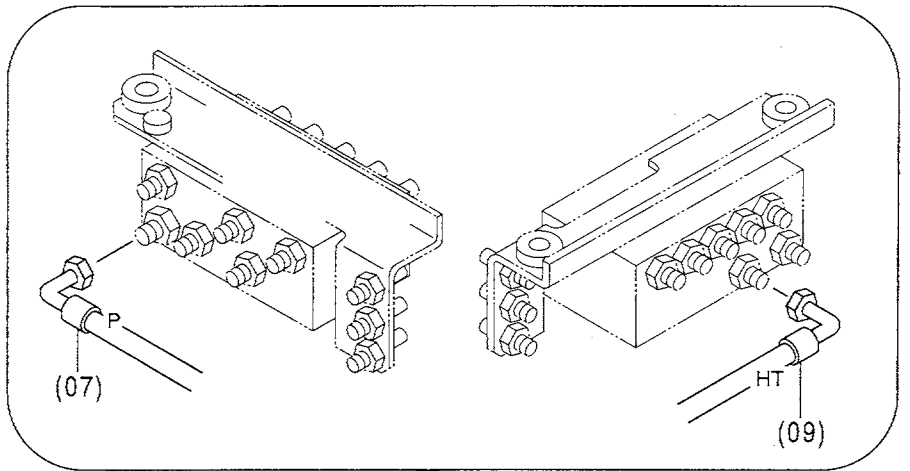
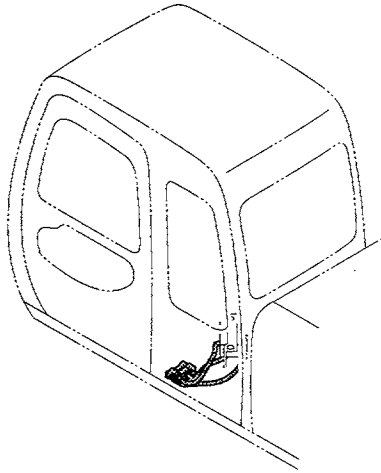

パイロット配管 (7) [STD] [USA]
PILOT PIPING (7) [STD] [USA]

051919-

符号 ITEM	部品番号 PART NO.	部 品 名	PART NAME	数量 Q' TY	サービス コード S. C	適用号機 SERIAL NO.	互 換 性 I CA	代 替 部 品 REPLACEABLE PART	
								部品番号 PART NO.	数量 Q' TY
00	4334827	バルブ ; ロック	VALVE ; LOCK	1	H				
01	J781045	ボルト ; ソケット	BOLT ; SOCKET	2					
03	4092534	プラグ	PLUG	1					
03A	4509180	-O-リング	-O-RING	1					
04	4200466	アダプタ ; S	ADAPTER ; S	1					
04A	4509180	-O-リング	-O-RING	1					
05	4261937	フィルタ	FILTER	1					
05A	957366	-O-リング	-O-RING	1					
07	4414262	ホース ; プラスティック (P)	HOSE ; PLASTIC (P)	1	#				
09	4414263	ホース ; プラスティック (HT)	HOSE ; PLASTIC (HT)	1	#				
10	4200468	アダプタ ; S	ADAPTER ; S	1					
10A	4509180	-O-リング	-O-RING	1					
11	4208909	チー ; S	TEE ; S	1					
11A	4509180	-O-リング	-O-RING	1					
17	4393601	ホース ; プラスティック (DT)	HOSE ; PLASTIC (DT)	1					
18	4154670	エルボ ; S	ELBOW ; S	1	#				
18A	957366	-O-リング	-O-RING	1	#				

パイロット配管 (7) [EU]

PILOT PIPING (7) [EU]

適用号機 050001~051918
Serial No.

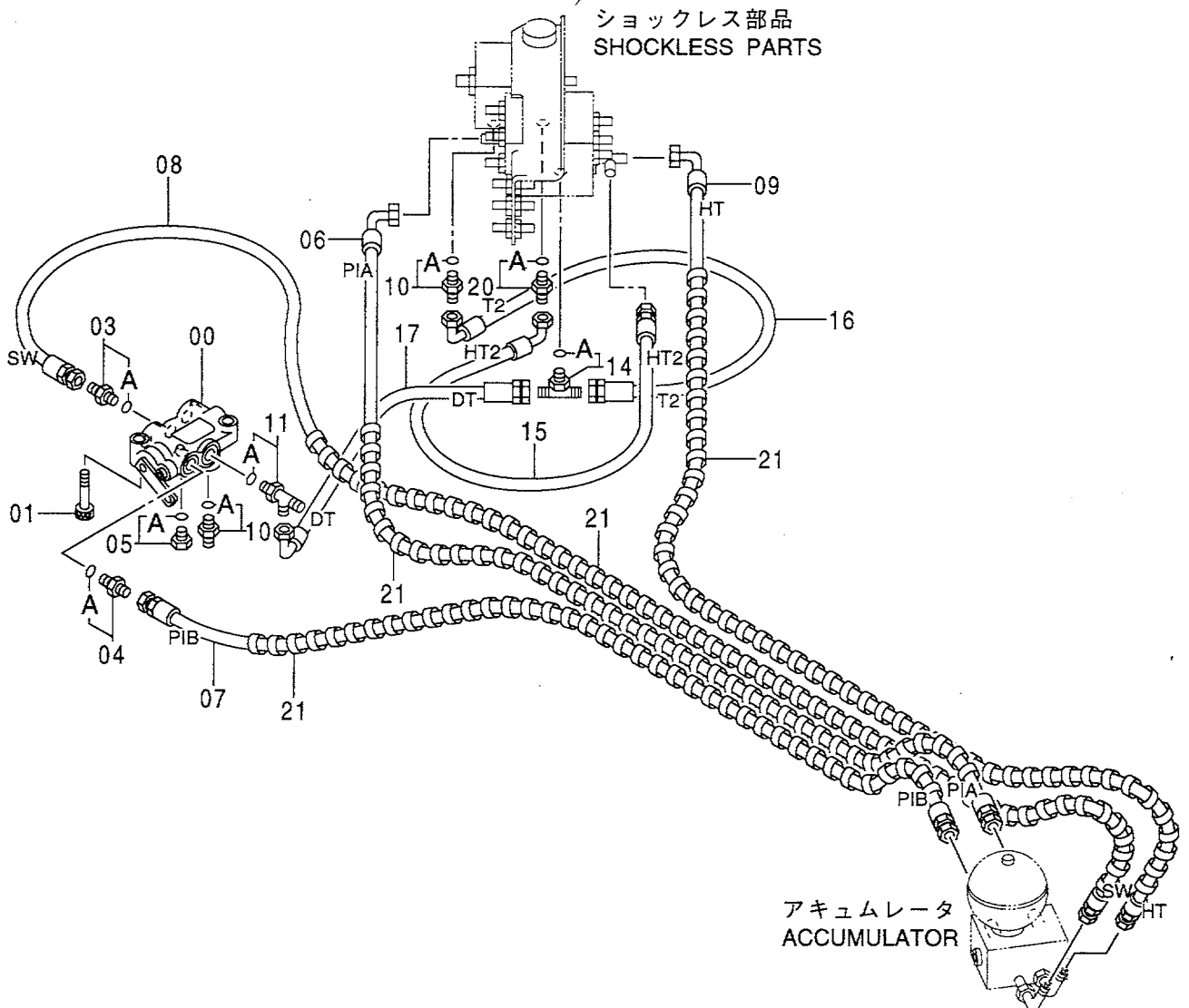
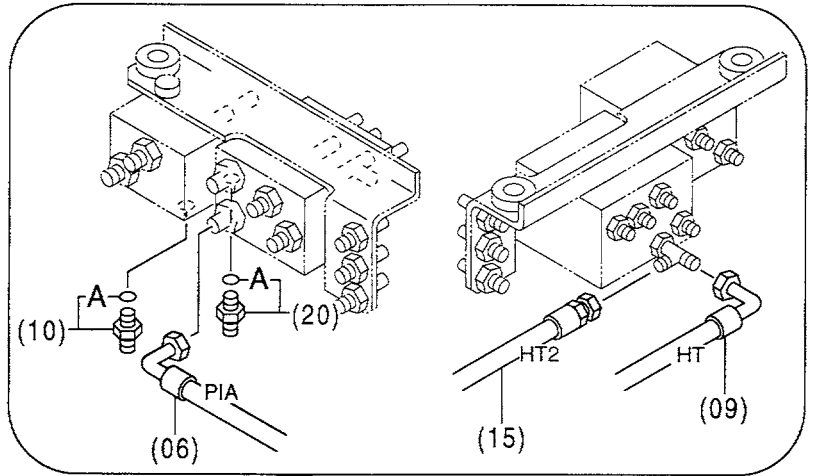
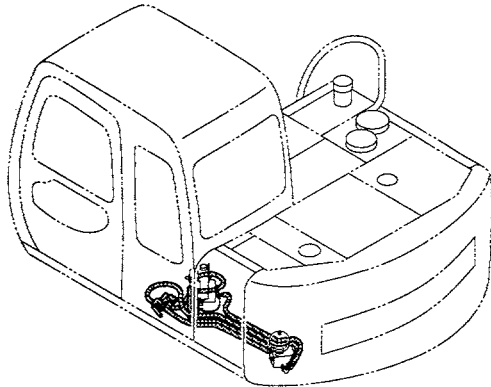

パイロット配管 (7) [EU]
PILOT PIPING (7) [EU]

050001-051918

符号 ITEM	部品番号 PART NO.	部 品 名	PART NAME	数量 Q' TY	サービス コード S. C	適用号機 SERIAL NO.	互 換 性 I CA	代 替 部 品 REPLACEABLE PART	
								部品番号 PART NO.	数量 Q' TY
00	4334827	バルブ ; ロック	VALVE ; LOCK	1	H				
01	J781045	ボルト ; ソケット	BOLT ; SOCKET	2					
03	4200468	アダプタ ; S	ADAPTER ; S	1					
03A	4509180	・O-リング	・O-RING	1					
04	4200466	アダプタ ; S	ADAPTER ; S	1					
04A	4509180	・O-リング	・O-RING	1					
05	4093624	プラグ	PLUG	1					
05A	957366	・O-リング	・O-RING	1					
06	4406261	ホース (P1A)	HOSE (P1A)	1					
07	4406263	ホース (P1B)	HOSE (P1B)	1					
08	4406262	ホース (SW)	HOSE (SW)	1					
09	4406260	ホース (HT)	HOSE (HT)	1					
10	4200468	アダプタ ; S	ADAPTER ; S	2					
10A	4509180	・O-リング	・O-RING	1					
11	4208909	チー ; S	TEE ; S	1					
11A	4509180	・O-リング	・O-RING	1					
14	4203163	チー ; S	TEE ; S	1					
14A	957366	・O-リング	・O-RING	1					
15	4393600	ホース ; プラスチック (HT2)	HOSE ; PLASTIC (HT2)	1					
16	4260467	ホース ; ナイロン (T2)	HOSE ; NYLON (T2)	1					
17	4393601	ホース ; プラスチック (DT)	HOSE ; PLASTIC (DT)	1					
20	4393558	アダプタ ; S	ADAPTER ; S	1					
20A	4509180	・O-リング	・O-RING	1					
21	4133527	プロテクタ	PROTECTOR	8					

パイロット配管 (7) [EU] PILOT PIPING (7) [EU]

適用号機 051919~
Serial No.

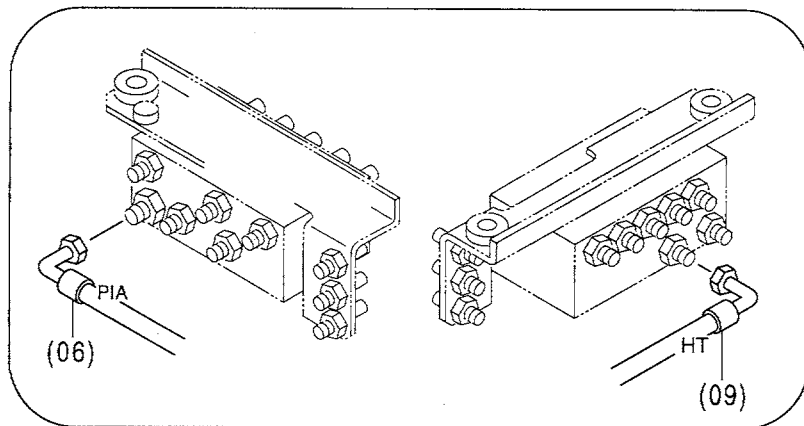
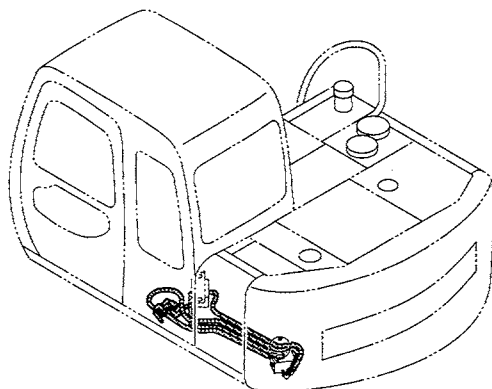

ショックレス部品
SHOCKLESS PARTS

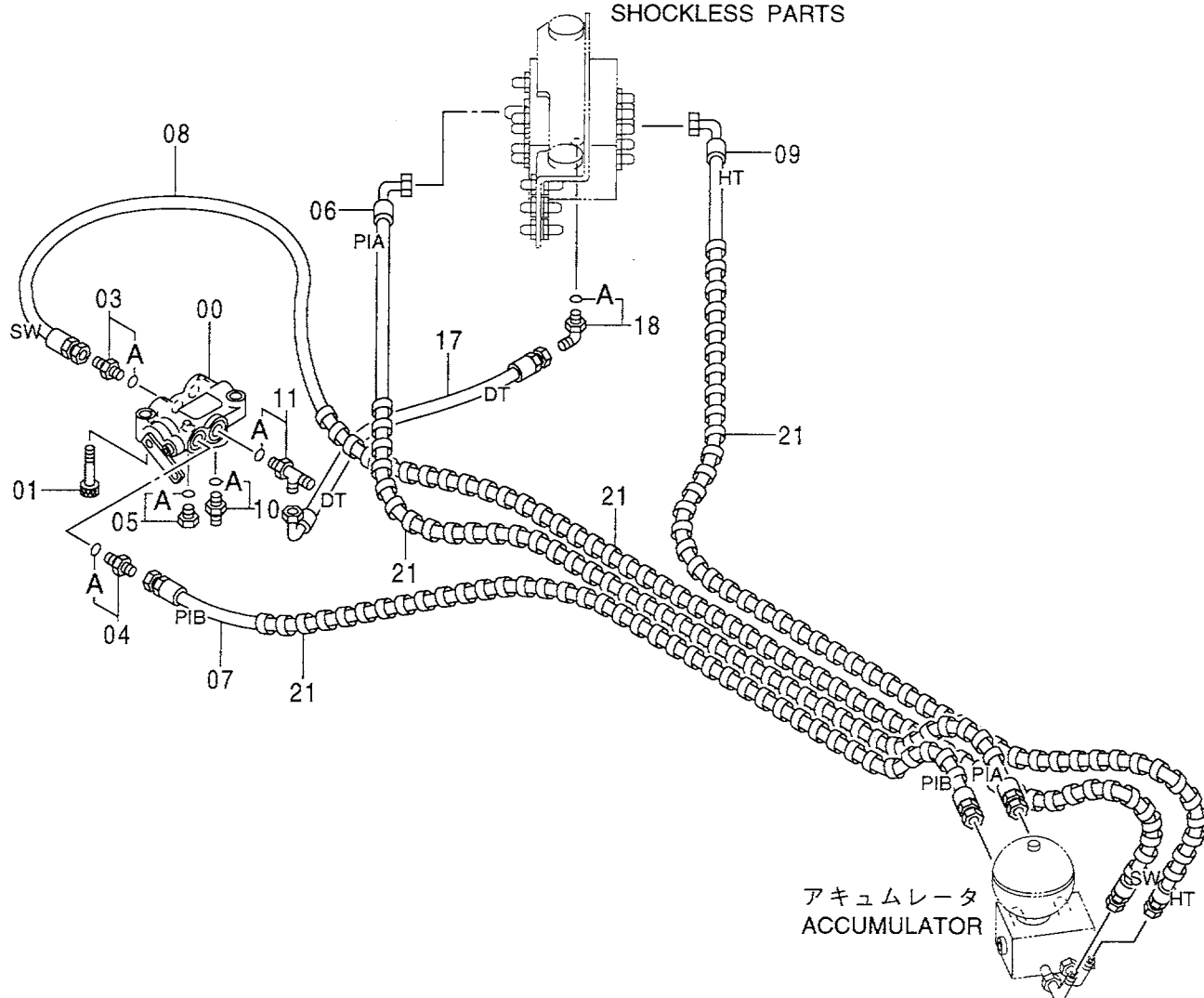

パイロット配管 (7) [EU]
PILOT PIPING (7) [EU]

051919-

符号 ITEM	部品番号 PART NO.	部 品 名	PART NAME	数量 Q' TY	サービス コード S. C	適用号機 SERIAL NO.	互 換 性 I CA	代 替 部 品 REPLACEABLE PART	
								部品番号 PART NO.	数量 Q' TY
00	4334827	バルブ ; ロック	VALVE ; LOCK	1	H				
01	J781045	ボルト ; ソケット	BOLT ; SOCKET	2					
03	4200468	アダプタ ; S	ADAPTER ; S	1					
03A	4509180	・O-リング	・O-RING	1					
04	4200466	アダプタ ; S	ADAPTER ; S	1					
04A	4509180	・O-リング	・O-RING	1					
05	4093624	プラグ	PLUG	1					
05A	957366	・O-リング	・O-RING	1					
06	4406261	ホース (P1A)	HOSE (P1A)	1					
07	4406263	ホース (P1B)	HOSE (P1B)	1					
08	4406262	ホース (SW)	HOSE (SW)	1					
09	4406260	ホース (HT)	HOSE (HT)	1					
10	4200468	アダプタ ; S	ADAPTER ; S	1					
10A	4509180	・O-リング	・O-RING	1					
11	4208909	チー ; S	TEE ; S	1					
11A	4509180	・O-リング	・O-RING	1					
17	4393601	ホース ; プラスチック (DT)	HOSE ; PLASTIC (DT)	1					
18	4154670	エルボ ; S	ELBOW ; S	1					
18A	957366	・O-リング	・O-RING	1					
21	4133527	プロテクタ	PROTECTOR	8					

パイロット配管 (7) [N.EUROPE]
 PILOT PIPING (7) [N.EUROPE]

適用号機 050001~051918
 Serial No.

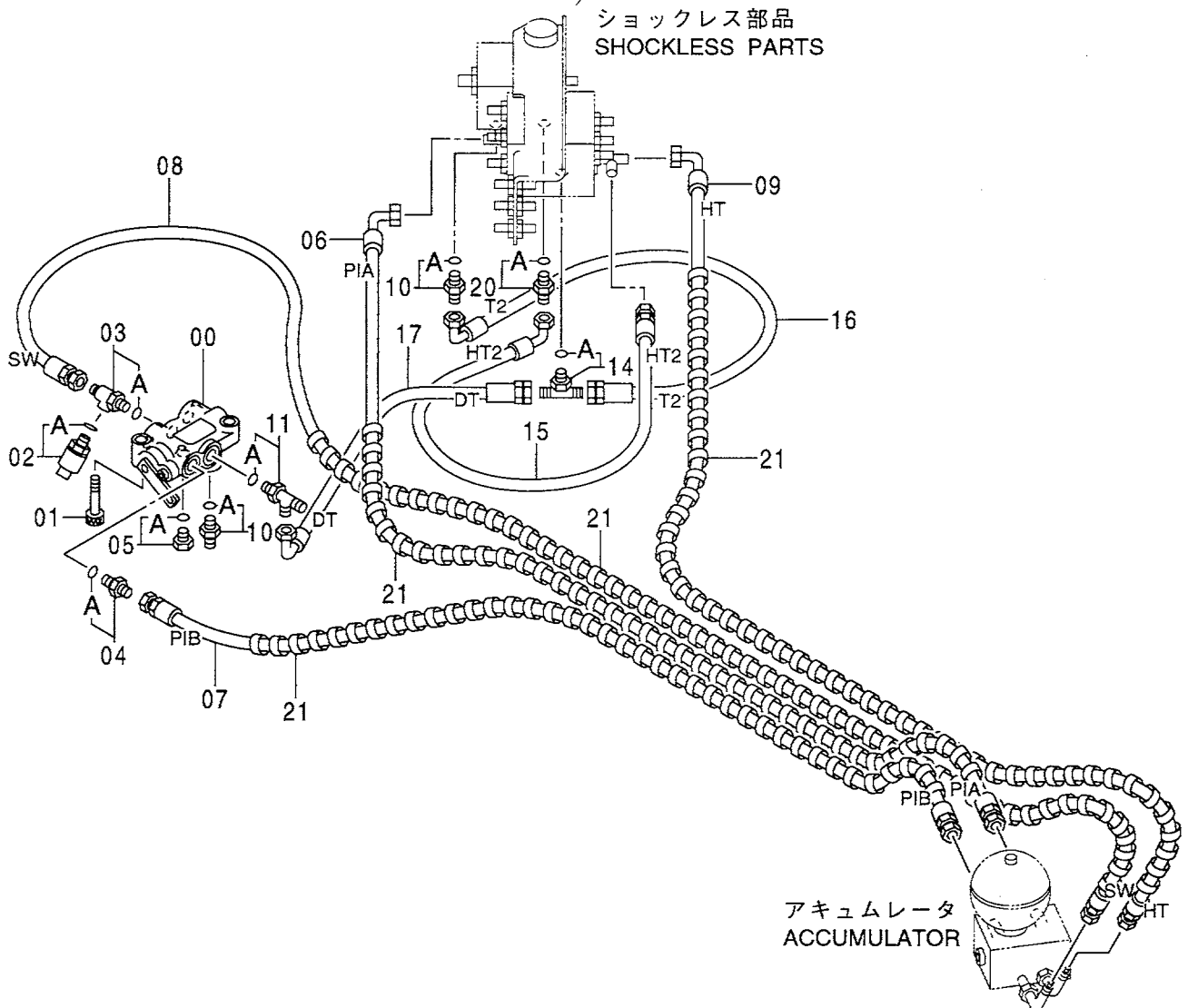
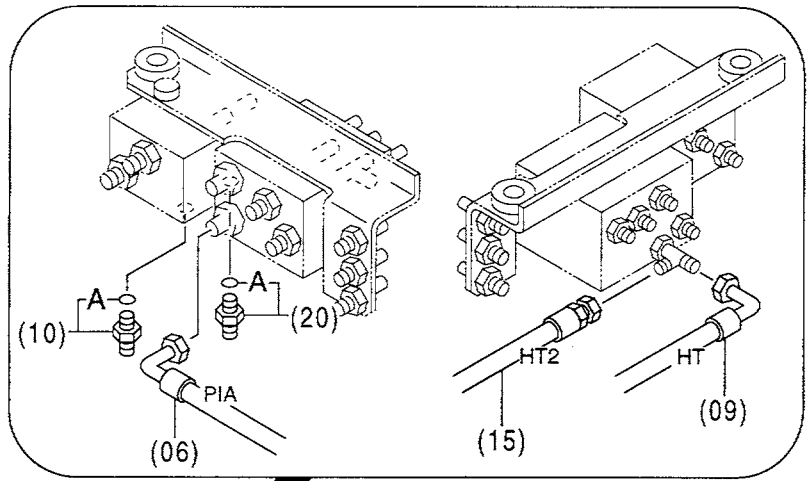
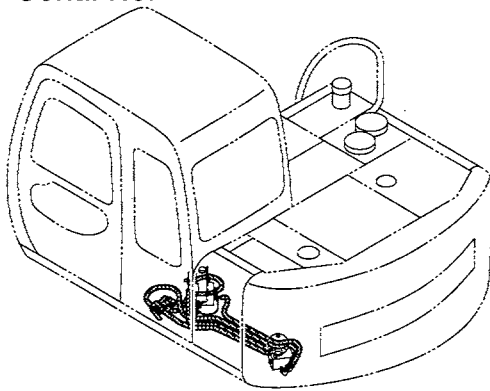

パイロット配管 (7) [N. EUROPE]
PILOT PIPING (7) [N. EUROPE]

050001-051918

符号 ITEM	部品番号 PART NO.	部 品 名	PART NAME	数量 Q' TY	サービス コード S. C	適用号機 SERIAL NO.	互 換 性 I CA	代 替 部 品 REPLACEABLE PART	
								部品番号 PART NO.	数量 Q' TY
00	4334827	バルブ;ロック	VALVE;LOCK	1	H				
01	J781045	ボルト;ソケット	BOLT;SOCKET	2					
02	4380677	フ レツヤ;スイッチ	SWITCH	1					
02A	957366	・O-リング	・O-RING	1					
03	4398125	チ-;S	TEE;S	1					
03A	4509180	・O-リング	・O-RING	1					
04	4200466	アダプタ;S	ADAPTER;S	1					
04A	4509180	・O-リング	・O-RING	1					
05	4093624	プラグ	PLUG	1					
05A	957366	・O-リング	・O-RING	1					
06	4406261	ホ-ス (PA1)	HOSE (P1A)	1					
07	4406263	ホ-ス (P1B)	HOSE (P1B)	1					
08	4406262	ホ-ス (SW)	HOSE (SW)	1					
09	4406260	ホ-ス (HT)	HOSE (HT)	1					
10	4200468	アダプタ;S	ADAPTER;S	2					
10A	4509180	・O-リング	・O-RING	1					
11	4208909	チ-;S	TEE;S	1					
11A	4509180	・O-リング	・O-RING	1					
14	4203163	チ-;S	TEE;S	1					
14A	957366	・O-リング	・O-RING	1					
15	4393600	ホ-ス;プラスチック (HT2)	HOSE;PLASTIC (HT2)	1					
16	4260467	ホ-ス;ナイロン (T2)	HOSE;NYLON (T2)	1					
17	4393601	ホ-ス;プラスチック (DT)	HOSE;PLASTIC (DT)	1					
20	4393558	アダプタ;S	ADAPTER;S	1					
20A	4509180	・O-リング	・O-RING	1					
21	4133527	プロテクタ	PROTECTOR	8					

パイロット配管 (7) [N.EUROPE]
 PILOT PIPING (7) [N.EUROPE]

適用号機 051919~
 Serial No.

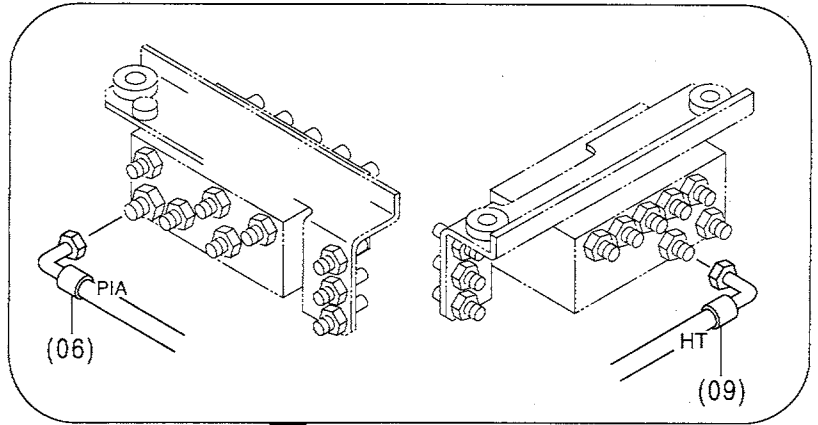
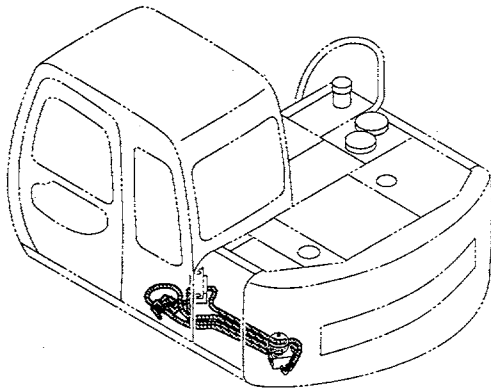

ショックレス部品
 SHOCKLESS PARTS

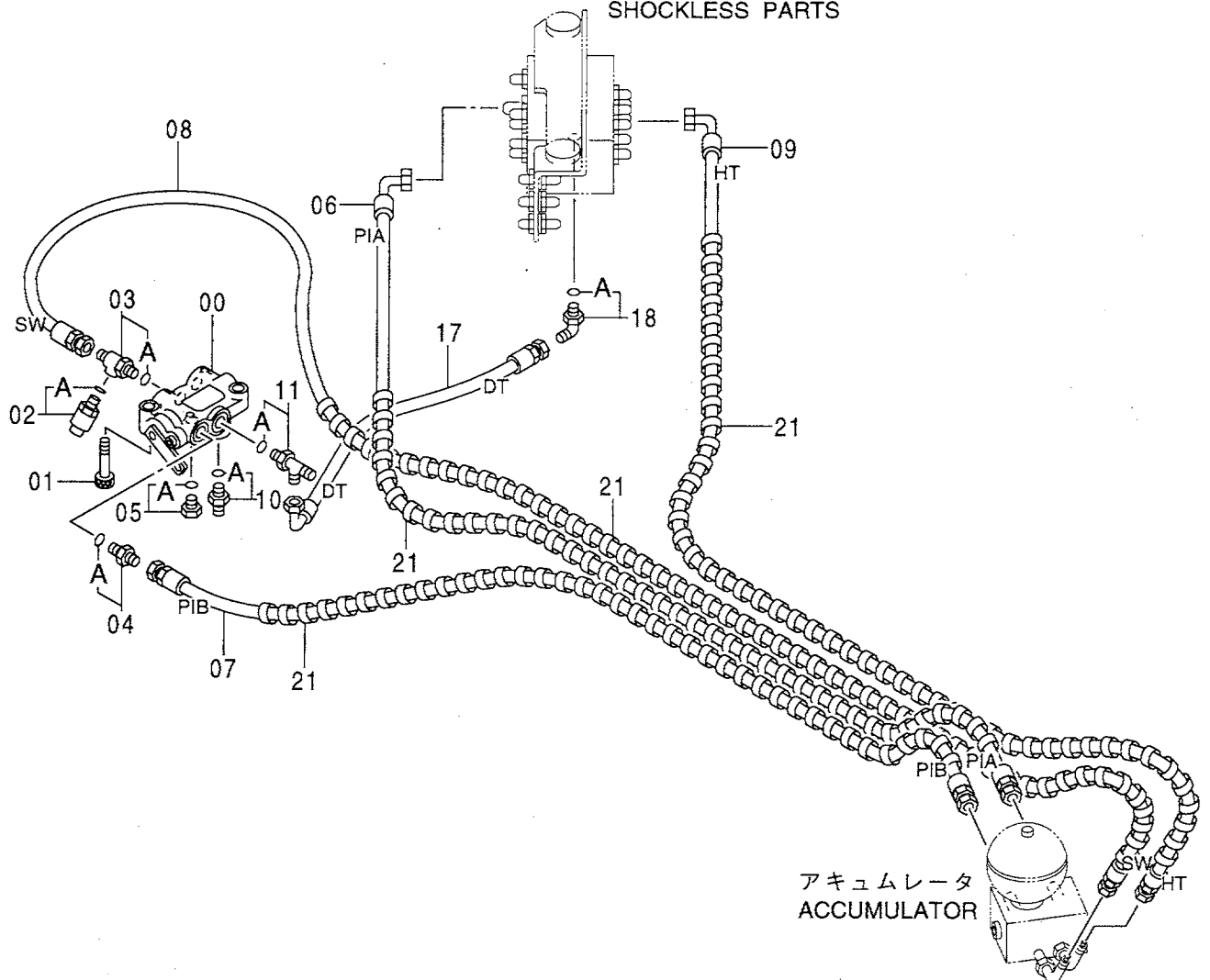

パイロット配管 (7) [N. EUROPE]
PILOT PIPING (7) [N. EUROPE]

051919-

符号 ITEM	部品番号 PART NO.	部 品 名	PART NAME	数量 Q' TY	サービス コード S. C	適用号機 SERIAL NO.	互 換 性 I C A	代 替 部 品 REPLACEABLE PART	
								部品番号 PART NO.	数量 Q' TY
00	4334827	バルブ;ロック	VALVE; LOCK	1	H				
01	J781045	ボルト;ソケット	BOLT; SOCKET	2					
02	4380677	フ レツヤ; スイツ	SWITCH	1					
02A	957366	・O-リング	・O-RING	1					
03	4398125	チー; S	TEE; S	1					
03A	4509180	・O-リング	・O-RING	1					
04	4200466	アダプタ; S	ADAPTER; S	1					
04A	4509180	・O-リング	・O-RING	1					
05	4093624	プラグ	PLUG	1					
05A	957366	・O-リング	・O-RING	1					
06	4406261	ホース (PA1)	HOSE (P1A)	1					
07	4406263	ホース (P1B)	HOSE (P1B)	1					
08	4406262	ホース (SW)	HOSE (SW)	1					
09	4406260	ホース (HT)	HOSE (HT)	1					
10	4200468	アダプタ; S	ADAPTER; S	1					
10A	4509180	・O-リング	・O-RING	1					
11	4208909	チー; S	TEE; S	1					
11A	4509180	・O-リング	・O-RING	1					
17	4393601	ホース; プラスチック (DT)	HOSE; PLASTIC (DT)	1					
18	4154670	エルボ; S	ELBOW; S	1					
18A	957366	・O-リング	・O-RING	1					
21	4133527	プロテクタ	PROTECTOR	8					

パイロット配管 (8)
PILOT PIPING (8)

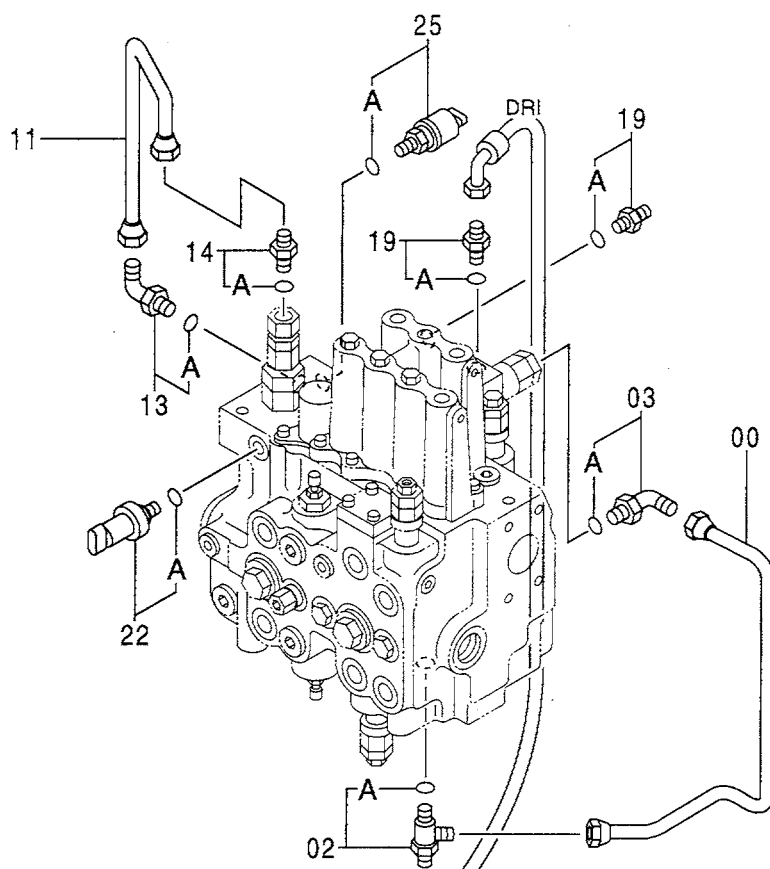
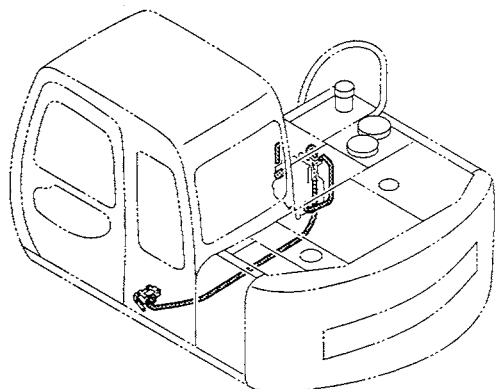

パイロット配管 (7)
PILOT PIPING (7)

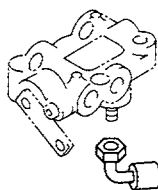

パイロット配管 (8)
PILOT PIPING (8)

050001-

符号 ITEM	部品番号 PART NO.	部 品 名	PART NAME	数量 Q' TY	サービス コード S. C	適用号機 SERIAL NO.	互 換 性 I CA	代替部品 REPLACEABLE PART	
								部品番号 PART NO.	数量 Q' TY
00	4373804	パイプ	PIPE	1					
02	4203485	フィッティング;パイプ	FITTING;PIPE	1					
02A	957366	・Oリング	・O-RING	1					
03	4293950	エルボ;S	ELBOW;S	1					
03A	957366	・Oリング	・O-RING	1					
11	4373805	パイプ	PIPE	1					
13	4293950	エルボ;S	ELBOW;S	1					
13A	957366	・Oリング	・O-RING	1					
14	4255304	フィッティング;パイプ	FITTING;PIPE	1					
14A	957366	・Oリング	・O-RING	1					
17	4373786	ホース;プラスチック (DR1)	HOSE;PLASTIC (DR1)	1					
19	4200465	アダプタ;S	ADAPTER;S	2					
19A	957366	・Oリング	・O-RING	1					
22	4353686	プレッシャ;スイッチ	SWITCH	1					
22A	957366	・Oリング	・O-RING	1					
25	4380677	プレッシャ;スイッチ	SWITCH	1					
25A	957366	・Oリング	・O-RING	1					

アキュムレータ [EU] [N.EUROPE]
ACCUMULATOR [EU] [N.EUROPE]

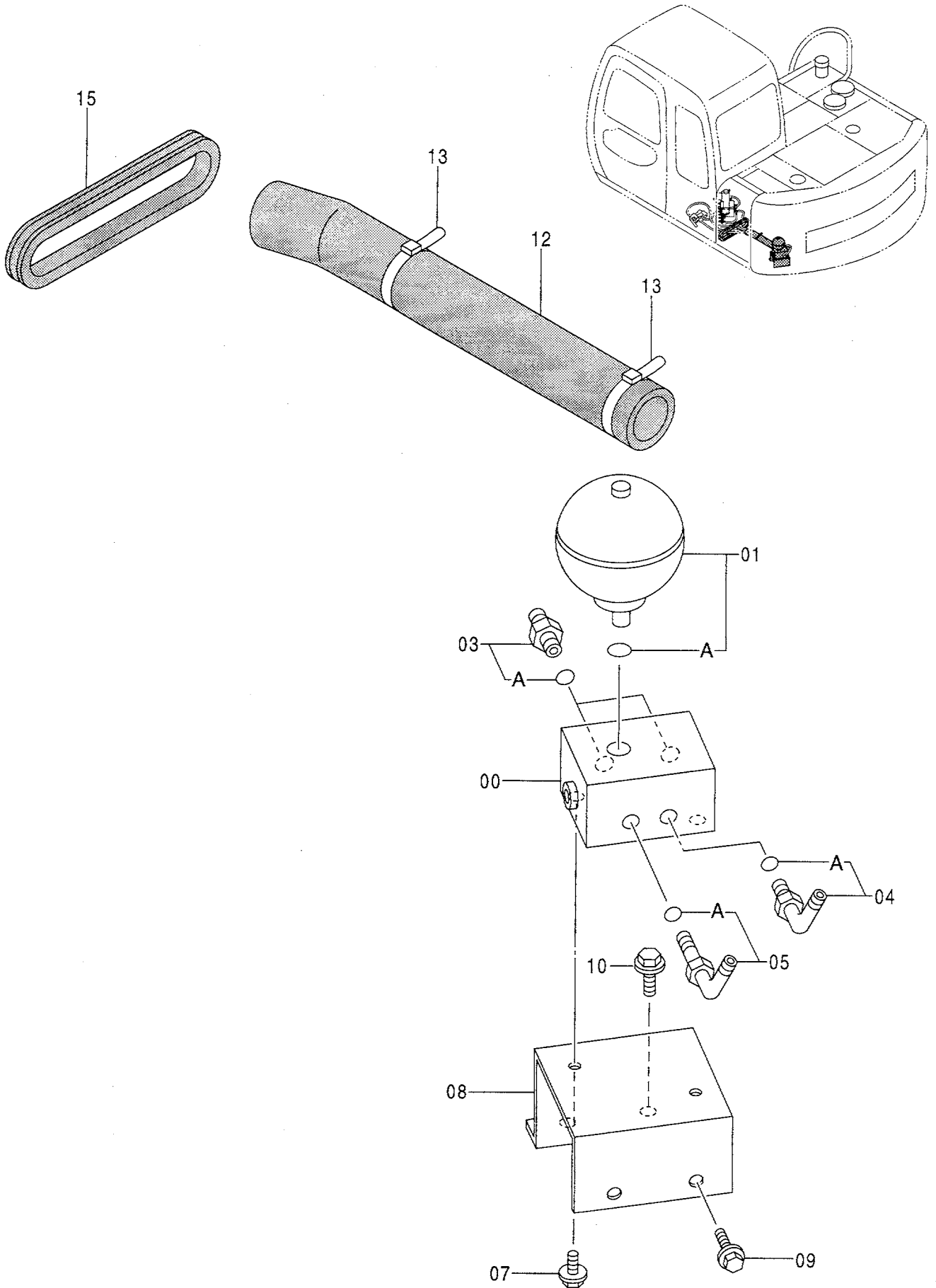

アキュムレータ [EU] [N. EUROPE]
ACCUMULATOR [EU] [N. EUROPE]

050001-

符号 ITEM	部品番号 PART NO.	部 品 名	PART NAME	数量 Q' TY	サービス コード S. C	適用号機 SERIAL NO.	互 換 性 I C A	代 替 部 品 REPLACEABLE PART	
								部品番号 PART NO.	数量 Q' TY
00	4403798	バルブブロック	VALVE-BLOCK	1					
01	4234292	アキュムレータ	ACCUMULATOR	1					
01A	954493	・O-リング	・O-RING	1					
03	4200466	アダプタ;S	ADAPTER;S	2					
03A	4509180	・O-リング	・O-RING	1					
04	4154670	エルボ;S	ELBOW;S	1					
04A	957366	・O-リング	・O-RING	1					
05	4279119	エルボ;S	ELBOW;S	1					
05A	957366	・O-リング	・O-RING	1					
07	J021020	ボルト;セムス	BOLT;SEMS	2					
08	9750564	ブラケット	BRACKET	1					
09	J031025	ボルト;セムス	BOLT;SEMS	2					
10	J021025	ボルト;セムス	BOLT;SEMS	2					
12	4141391	ブッシング;ラバー	BUSHING;RUBBER	1					
13	4121859	クリップ;バンド	CLIP;BAND	2					
15	4293794	ブッシング;ラバー	BUSHING;RUBBER	1					

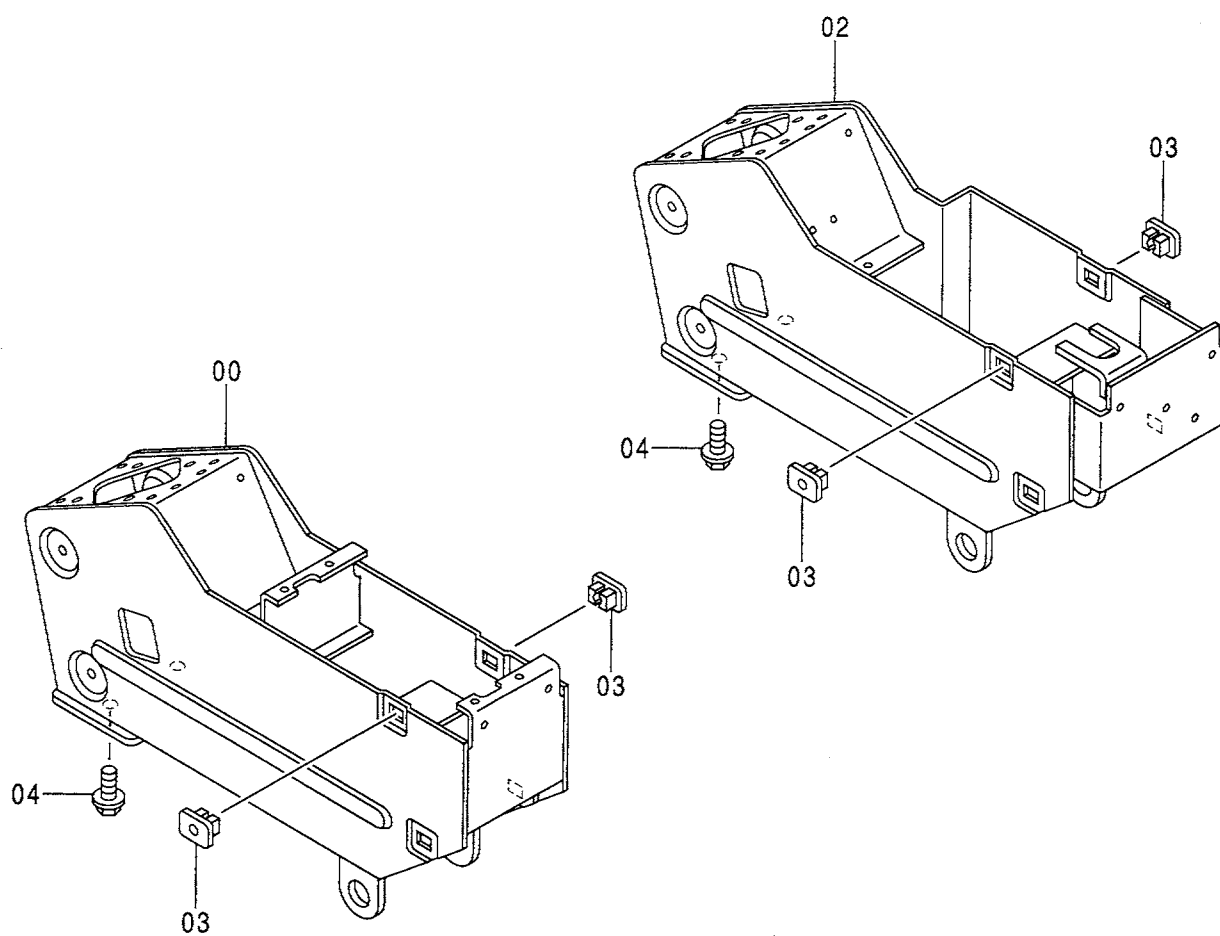
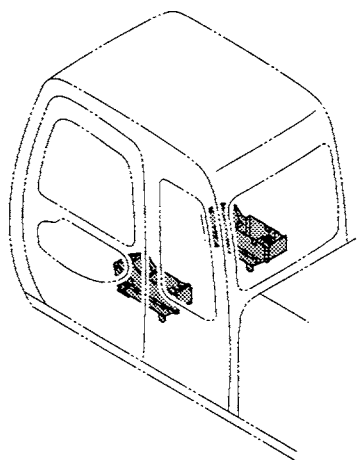
コンソール
CONSOLE

コンソール
CONSOLE

050001-

符号 ITEM	部品番号 PART NO.	部 品 名	PART NAME	数量 Q' TY	サービス コード S. C	適用号機 SERIAL NO.	互 換 性 I C A	代 替 部 品 REPLACEABLE PART	
								部品番号 PART NO.	数量 Q' TY
00	6014737	スタンド (L)	STAND	1					
02	6016054	スタンド (R)	STAND	1					
03	4351255	クリップ	CLIP	8					
04	J011030	ボルト;セムス	BOLT;SEMS	4					

コンソールカバー (1) CONSOLE COVER (1)

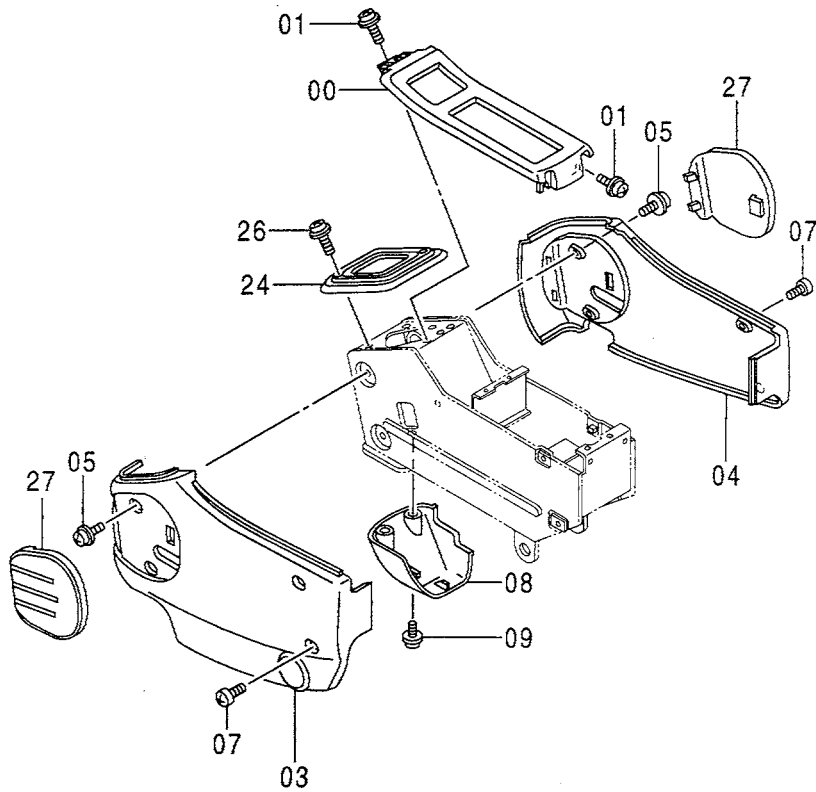
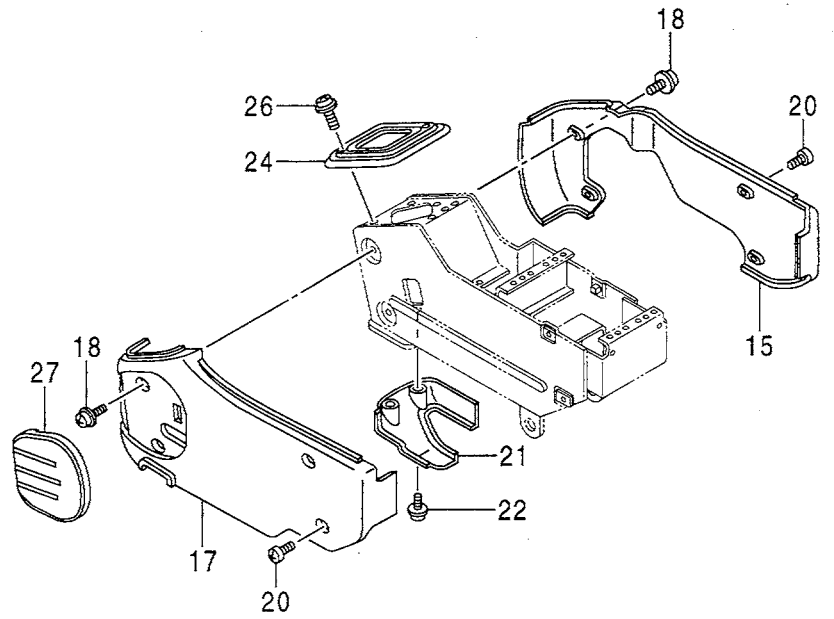
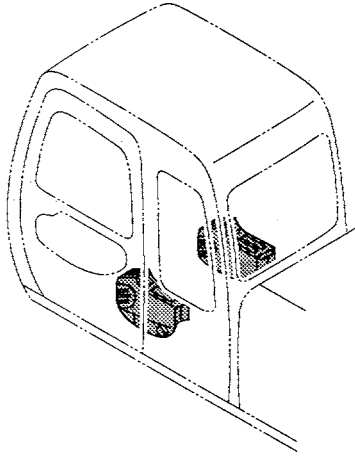

コンソール カバ - (1)
CONSOLE COVER (1)

050001-

符号 ITEM	部品番号 PART NO.	部 品 名	PART NAME	数量 Q' TY	サービス コード S. C	適用号機 SERIAL NO.	互 換 性 I CA	代 替 部 品 REPLACEABLE PART	
								部品番号 PART NO.	数量 Q' TY
00	1021354	フレーム	FRAME	1					
01	J680616	スクリュ;セムス	SCREW;SEMS	4					
03	1021345	カバ -	COVER	1					
04	1021346	カバ -	COVER	1					
05	J680616	スクリュ;セムス	SCREW;SEMS	4					
07	4361802	スクリュ;タツピング	SCREW;TAPPING	4					
08	3072629	カバ -	COVER	1					
09	J680616	スクリュ;セムス	SCREW;SEMS	2					
15	3077983	カバ -	COVER	1					
17	1021349	カバ -	COVER	1					
18	J680616	スクリュ;セムス	SCREW;SEMS	4					
20	4361802	スクリュ;タツピング	SCREW;TAPPING	4					
21	3077679	カバ -	COVER	1					
22	J680616	スクリュ;セムス	SCREW;SEMS	2					
24	2037689	カバ -	COVER	2					
26	J460635	スクリュ;セムス	SCREW;SEMS	8					
27	4351277	パッド	PAD	3					

コンソールカバー (2)
CONSOLE COVER (2)

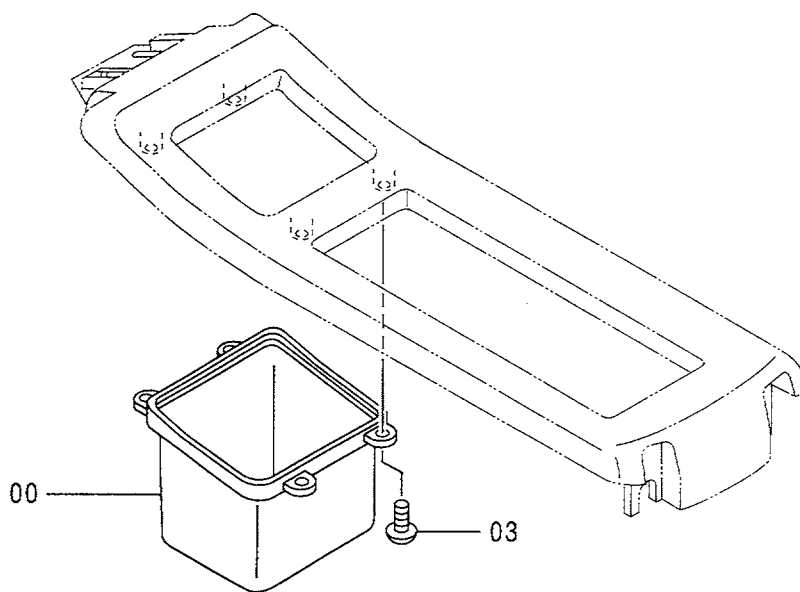
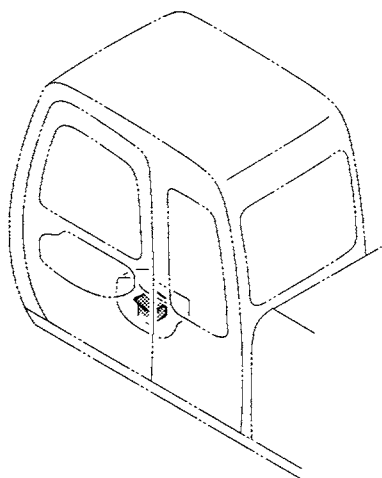

コンソールカバー (2)
CONSOL COVER (2)

050001-

符号 ITEM	部品番号 PART NO.	部 品 名	PART NAME	数量 Q' TY	サービス コード S. C	適用号機 SERIAL NO.	互 換 性 I C A	代 替 部 品 REPLACEABLE PART	
								部品番号 PART NO.	数量 Q' TY
00	3072699	ホケツト(L)	POCKET	1					
03	4361800	スクリユ; タツピング	SCREW; TAPPING	4					

右カバー RIGHT COVER

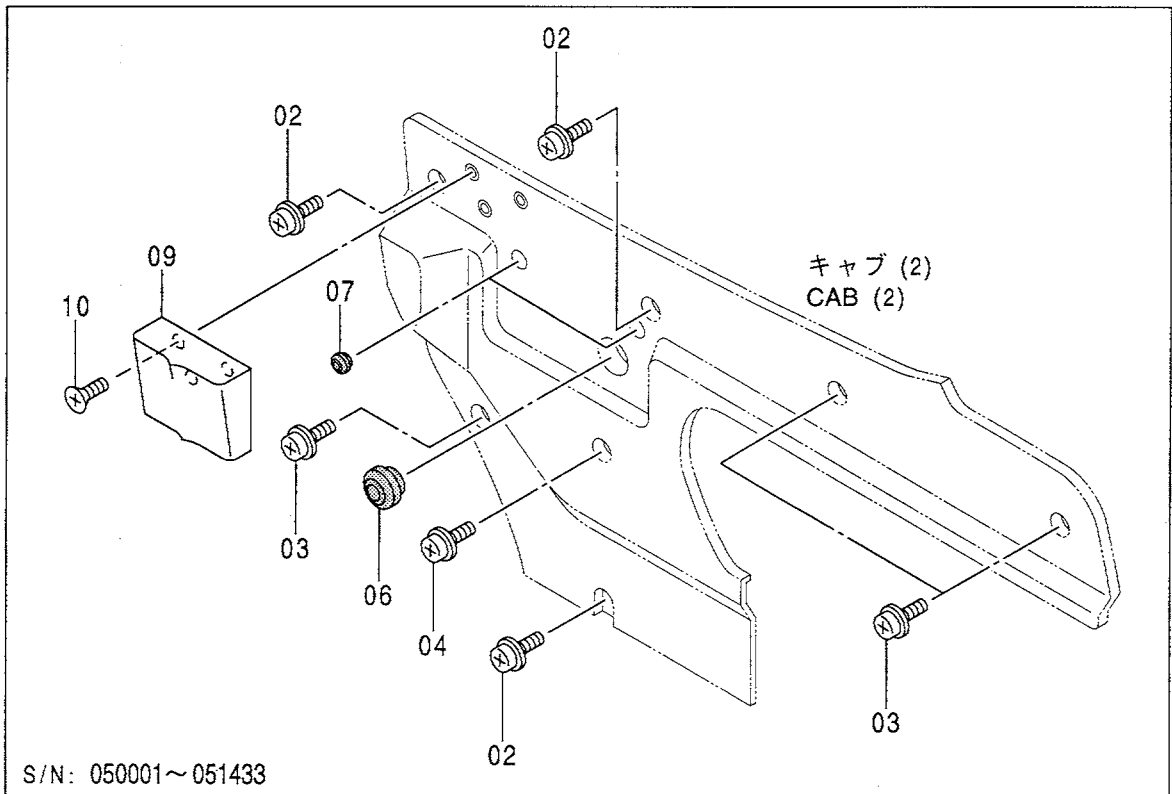
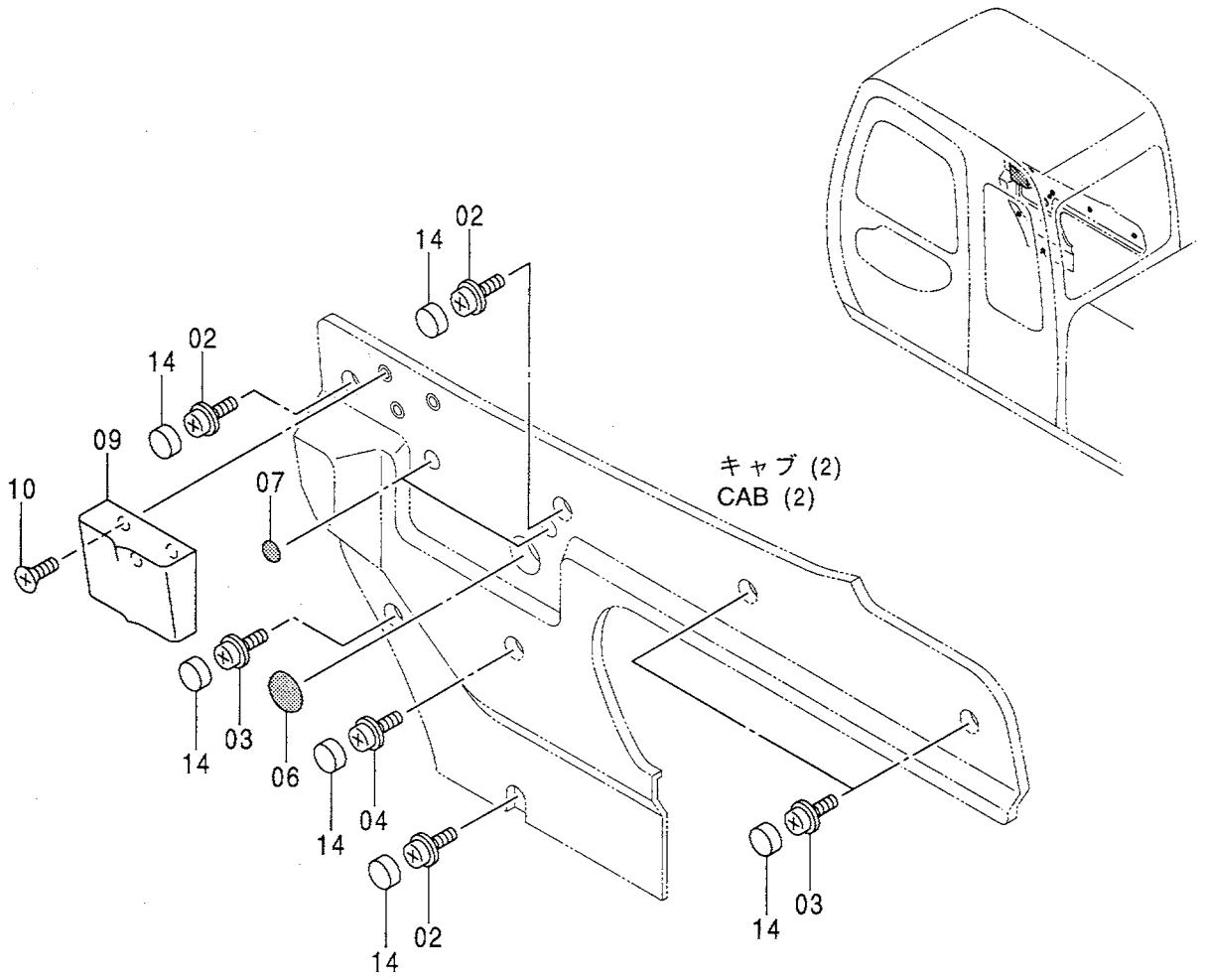

S/N: 050001~051433

右カバー
RIGHT COVER

050001-

符号 ITEM	部品番号 PART NO.	部 品 名	PART NAME	数量 Q' TY	サービス コード S. C	適用号機 SERIAL NO.	互 換 性 I CA	代 替 部 品 REPLACEABLE PART	
								部品番号 PART NO.	数量 Q' TY
02	J680616	スクリュ;セムス	SCREW;SEMS	3		-051433			
02	J010616	ボルト;セムス	BOLT;SEMS	3		051434-			
03	J680625	スクリュ;セムス	SCREW;SEMS	3		-051433			
03	J010625	ボルト;セムス	BOLT;SEMS	3		051434-			
04	J680635	スクリュ;セムス	SCREW;SEMS	1		-051433			
04	J010635	ボルト;セムス	BOLT;SEMS	1		051434-			
06	4198176	ブッシュング;ラバー	BUSHING;RUBBER	1		-051433	I	4403845	1
06	4403845	デカ	DECAL	1		051434-			
07	4146754	ラバー	RUBBER	2		-051433	I	4403844	2
07	4403844	デカ	DECAL	2		051434-			
09	4263403	アシュトレイ	ASHTRAY	1		051242-			
10	M470416	スクリュ	SCREW	3		051242-			
14	4403840	キャップ	CAP	7		051434-			

コントローラ CONTROLLER

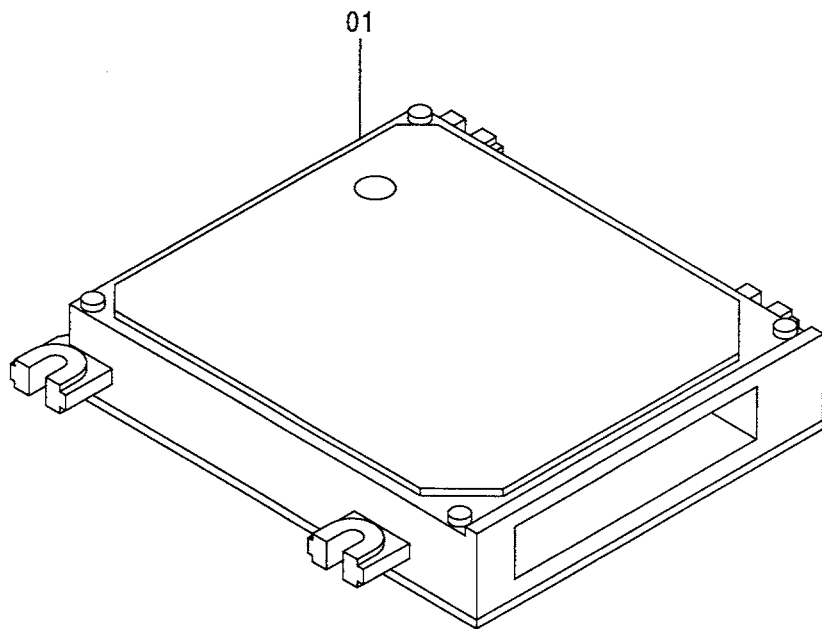
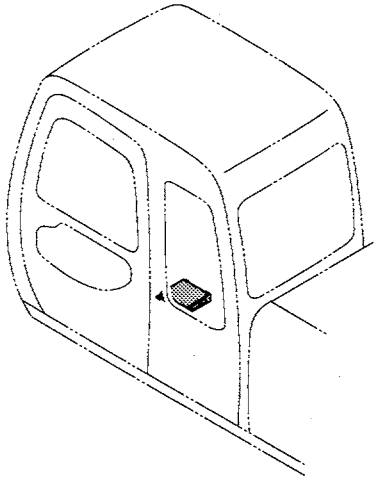

コントローラ
CONTROLLER

050001-

符号 ITEM	部品番号 PART NO.	部 品 名	PART NAME	数量 Q' TY	サービス コード S. C	適用号機 SERIAL NO.	互 換 性 I CA	代 替 部 品 REPLACEABLE PART	
								部品番号 PART NO.	数量 Q' TY
01	4376700	ユニット;コントロール	UNIT;CONTROL	1					

モニター MONITOR

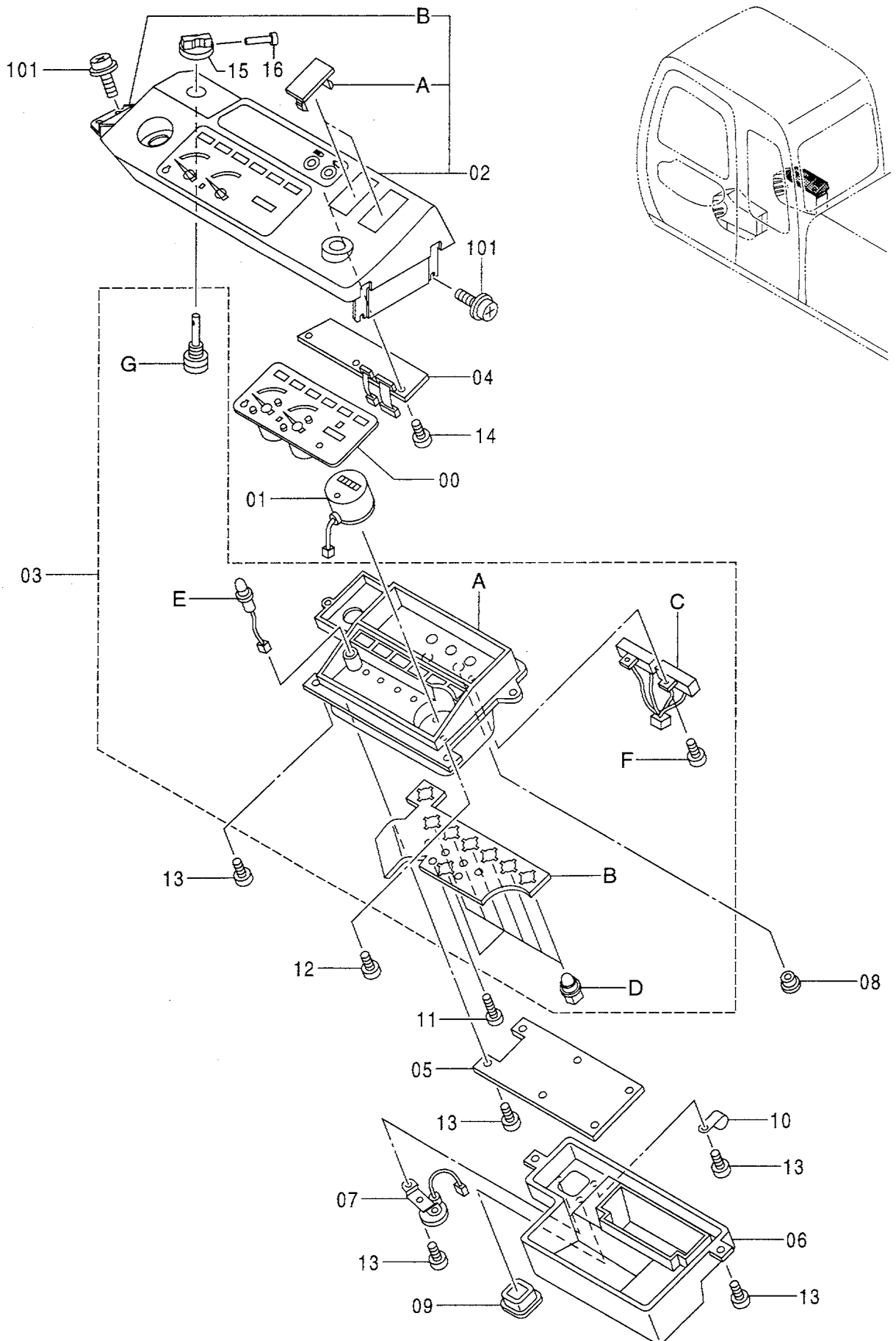

モニター
MONITOR

050001-

符号 ITEM	部品番号 PART NO.	部 品 名	PART NAME	数量 Q' TY	サービス コード S. C	適用号機 SERIAL NO.	互 換 性 I CA	代 替 部 品 REPLACEABLE PART	
								部品番号 PART NO.	数量 Q' TY
00-16	4362249	モニター	MONITOR	1					
00	4421432	・メータ	・METER	1					
01	4388977	・メータ	・METER	1					
02	4421433	・ケース	・CASE	1					
02A	4350778	・キャップ	・CAP	2					
02B	4421434	・ブラケット	・BRACKET	1					
03	4421435	・ケース	・CASE	1					
03A	4388974	・ケース	・CASE	1					
03B	4388973	・ボード	・BOARD	1					
03C	4388972	・レジスタ	・RESISTOR	1					
03D	4370141	・ランプ;ソケット	・LAMP; SOCKET	8					
03E	4388971	・エルイデー	・LED	1					
03F	4388970	・スクリュー	・SCREW	2					
03G	4421436	・ボリューム;アッセン	・VOLUME; ASS' Y	1					
04	4421437	・ボード;プリント	・BOARD; PRINTED	1					
05	4421438	・ボード;プリント	・BOARD; PRINTED	1					
06	4388967	・ケース	・CASE	1					
07	4388966	・ブザー	・BUZZER	1					
08	4310825	・グロメット	・GROMMET	1					
09	4388965	・キャップ	・CAP	1					
10	4421439	・クランプ	・CLAMP	1					
11	4421440	・スクリュー	・SCREW	6					
12	4349998	・スクリュー	・SCREW	3					
13	4310818	・スクリュー	・SCREW	12					
14	4388962	・スクリュー	・SCREW	3					
15	4370143	・ノブ	・KNOB	1					
16	4370150	・スクリュー	・SCREW	1					
101	J680616	スクリュー;セムス	SCREW; SEMS	4					

AM ラジオ 〈選択〉
AM RADIO 〈SELECT〉

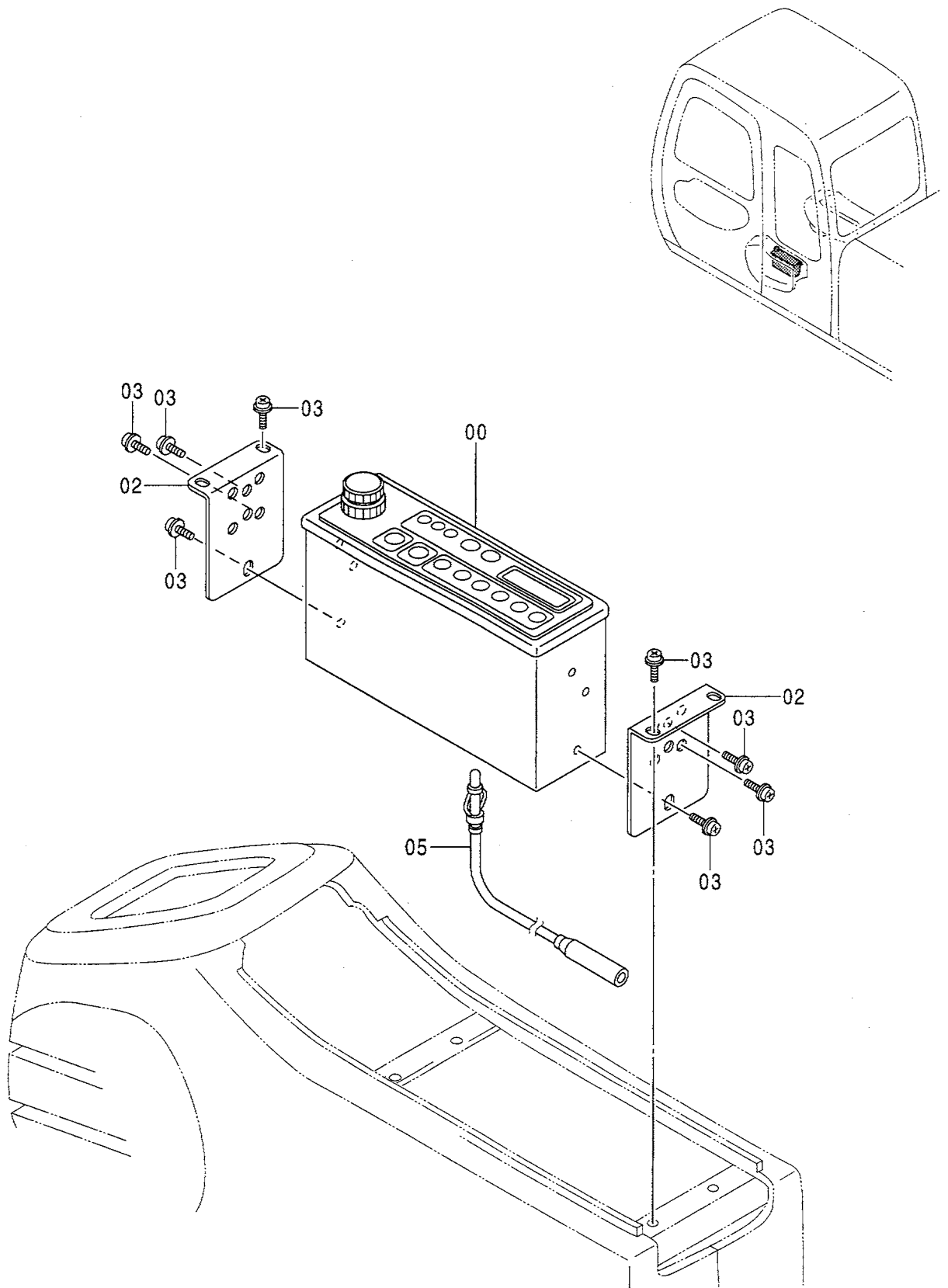

AM ラジオ <選択>
AM RADIO <SELECT>

050001-

符号 ITEM	部品番号 PART NO.	部 品 名	PART NAME	数量 Q'TY	サービス コード S.C	適用号機 SERIAL NO.	互 換 性 ICA	代 替 部 品 REPLACEABLE PART	
								部品番号 PART NO.	数量 Q'TY
00	4339837	ラジオ (AM)	RADIO (AM) AM: 522-1629KHZ (9KHZ STEP)	1					
02	4341706	ブラケット	BRACKET	2					
03	J460510	スクリユ;セムス	SCREW;SEMS	10					
05	4102096	フィーダ	FEEDER	1					

AM / FM ラジオ 〈選択〉
 AM / FM RADIO 〈SELECT〉

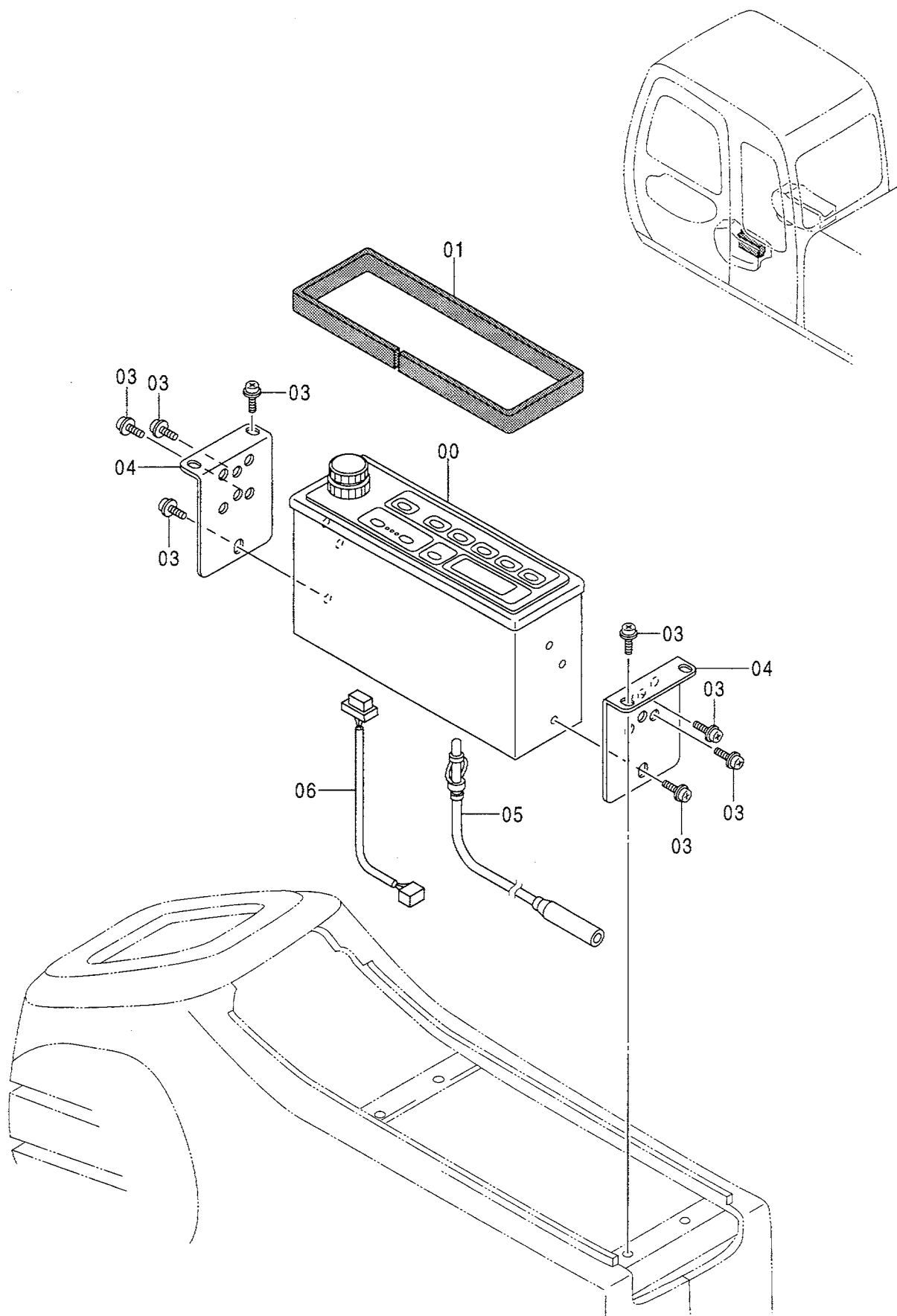

AM/FM ラジオ <選択>
AM/FM RADIO <SELECT>

050001-

符号 ITEM	部品番号 PART NO.	部 品 名	PART NAME	数量 Q'TY	サービス コード S. C	適用号機 SERIAL NO.	互 換 性 I C A	代 替 部 品 REPLACEABLE PART	
								部品番号 PART NO.	数量 Q'TY
00	4333195	ラジオ (FM, AM) (国内用)	RADIO (FM, AM) AM: 522-1629KHZ (9KHZ STEP) FM: 76.0-90.0MHZ (100KHZ STEP)	1					
00	4351187	ラジオ (FM, AM) (北米用)	RADIO (FM, AM) AM: 530-1710KHZ (10KHZ STEP) FM: 87.7-107.9MHZ (200KHZ STEP)	1					
00	4353127	ラジオ (FM, AM) (中南米用)	RADIO (FM, AM) AM: 530-1710KHZ (5KHZ STEP) FM: 87.7-107.9MHZ (100KHZ STEP)	1					
00	4360985	ラジオ (FM, AM) (欧, 亜, オセアニア用)	RADIO (FM, AM) AM: 522-1629KHZ (9KHZ STEP) FM: 87.5-108.0MHZ (50KHZ STEP)	1					
01	4368973	ラバー	RUBBER	1					
03	J460510	スクリュー;セムス	SCREW;SEMS	10					
04	4341706	ブラケット	BRACKET	2					
05	4102096	フィーダー	FEEDER	1					
06	2037305	ハーネス;ワイヤ	HARNESS;WIRE	1					

電気部品 (1) ELECTRIC PARTS (1)

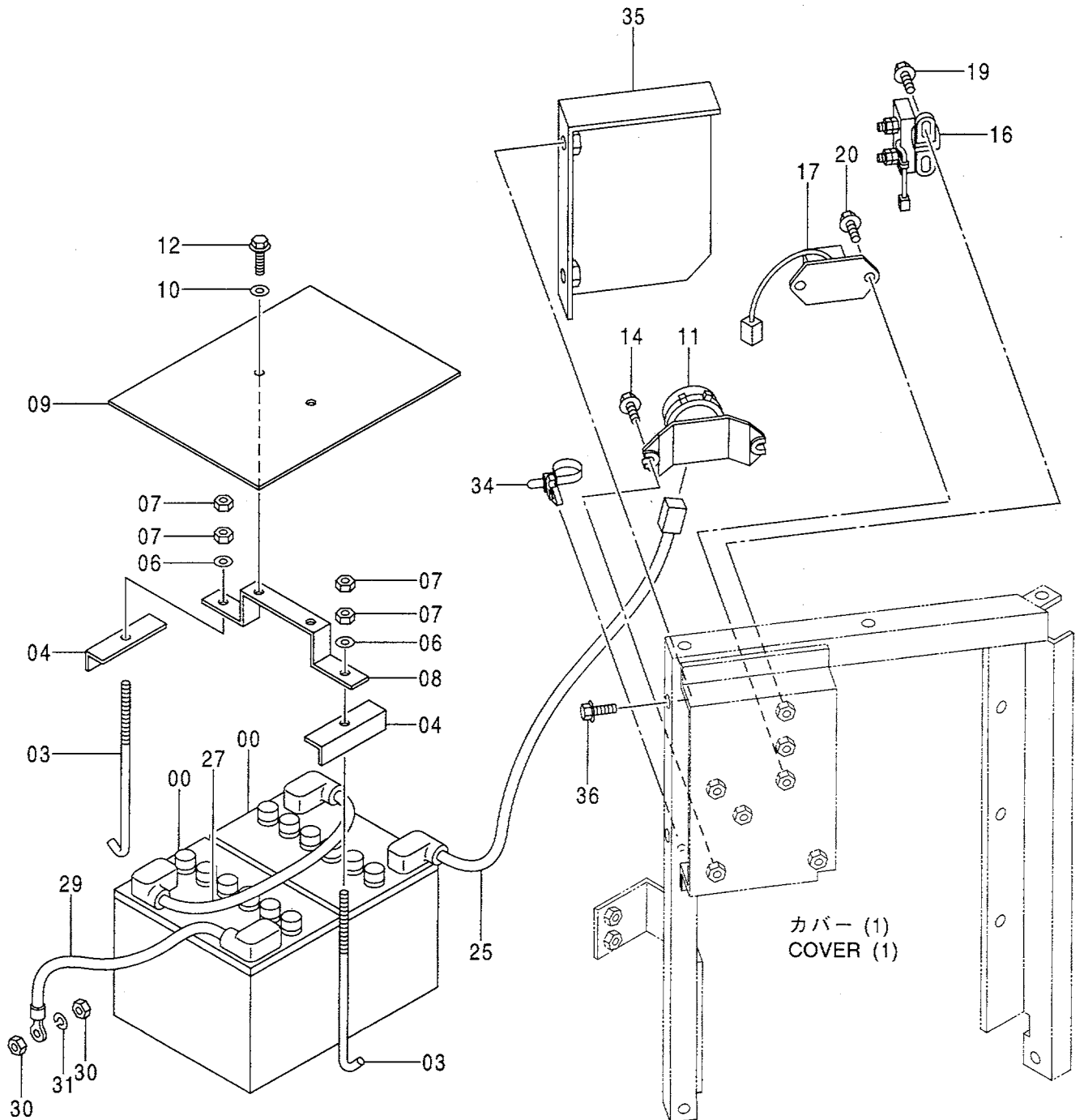
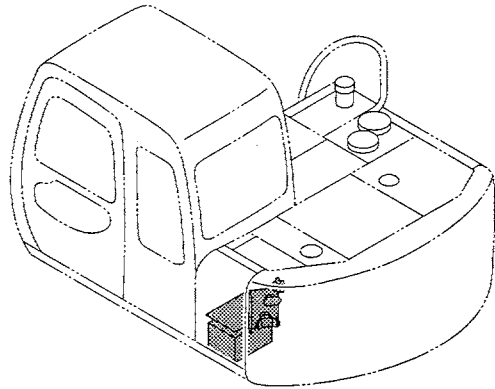

電気部品 (1)
ELECTRIC PARTS (1)

050001-

符号 ITEM	部品番号 PART NO.	部 品 名	PART NAME	数量 Q' TY	サービス コード S. C	適用号機 SERIAL NO.	互 換 性 ICA	代 替 部 品 REPLACEABLE PART	
								部品番号 PART NO.	数量 Q' TY
00	4247929	バ ッテリ	BATTERY	2					
03	4177557	ボ ルト	BOLT	2					
04	4257035	サポ ート	SUPPORT	2					
06	A590110	ワッシャ;フ レーン	WASHER; PLANE	2					
07	J950010	ナツト	NUT	4					
08	9748506	ステー	STAY	1					
09	4387351	カバ ー	COVER	1					
10	4346037	ワッシャ	WASHER	2					
11	4306945	リレー;バ ッテリ	RELAY; BATTERY	1	Z				
12	J010820	ボ ルト;セムス	BOLT; SEMS	2					
14	J020830	ボ ルト;セムス	BOLT; SEMS	2					
16	4203679	RELAY; HEATER	RELAY; HEATER	1	Z				
17	4364942	リレー;セフテイ	RELAY; SAFETY	1	Z				
19	J020614	ボ ルト;セムス	BOLT; SEMS	2					
20	J460525	スクリュ;セムス	SCREW; SEMS	2		-051642	I	J460520	2
20	J460520	スクリュ;セムス	SCREW; SEMS	2		051643-			
25	4384721	ハーネス;ワイヤ	HARNESS; WIRE	1					
		(バ ッテリ~バ ッテリリレー)	(BATTERY~BATTERY RELAY)						
27	4384719	ハーネス;ワイヤ	HARNESS; WIRE	1					
		(バ ッテリ~バ ッテリ)	(BATTERY~BATTERY)						
29	4384722	ハーネス;ワイヤ	HARNESS; WIRE	1					
		(バ ッテリアース)	(BATTERY EARTH)						
30	J950010	ナツト	NUT	2					
31	A590910	ワッシャ;スプリング	WASHER; SPRING	1					
34	4254600	クリップ	CLIP	2					
35	8069958	カバ ー	COVER	1					
36	J020816	ボ ルト;セムス	BOLT; SEMS	2					

電気部品 (2) ELECTRIC PARTS (2)

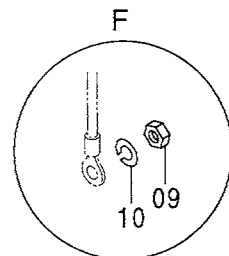
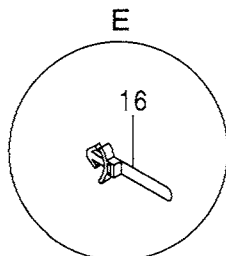
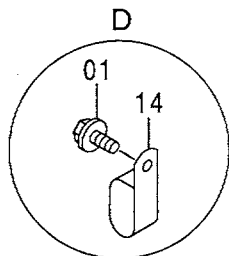
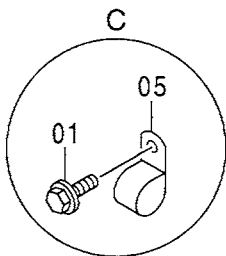
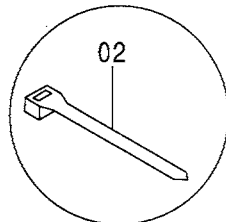
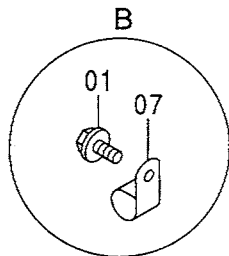
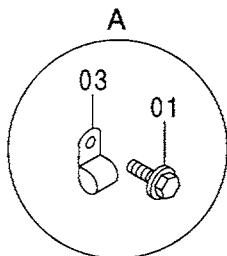
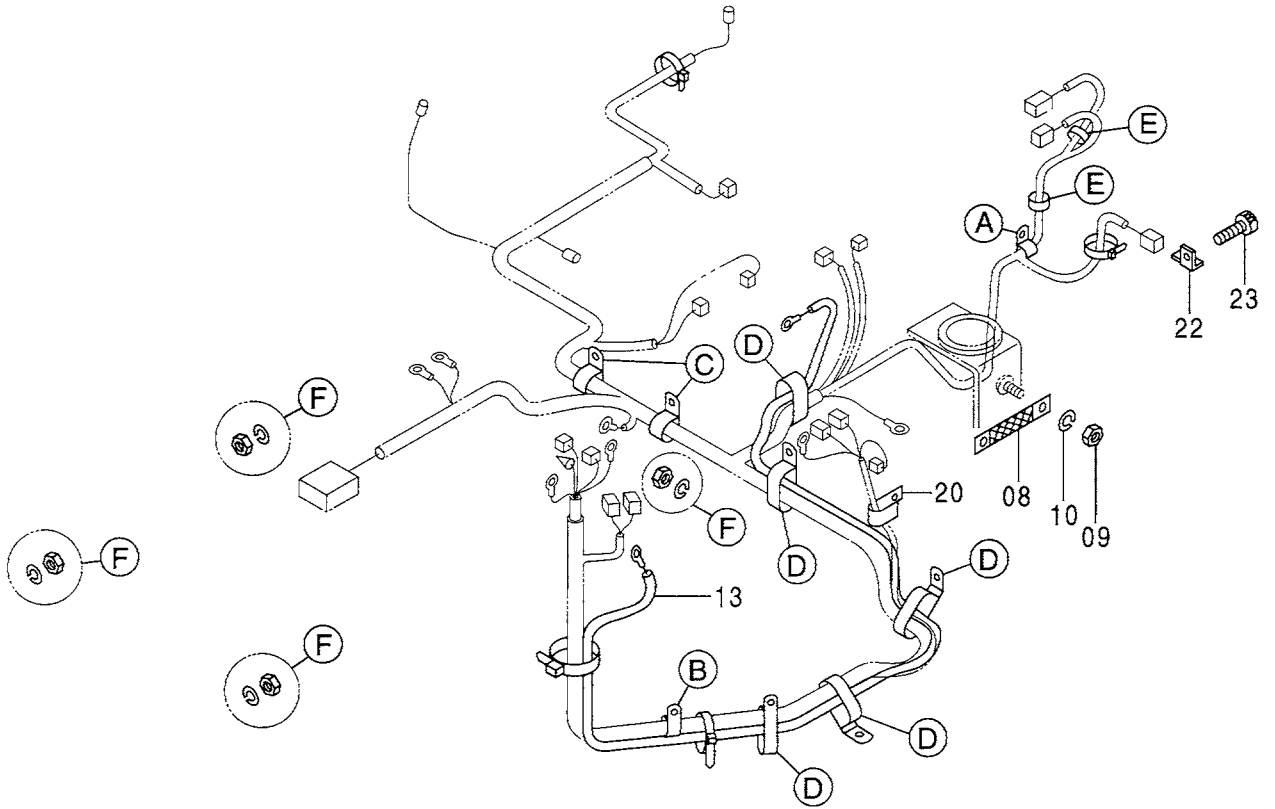
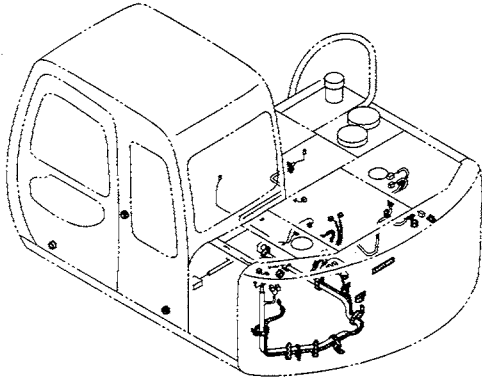

電気部品 (2)
ELECTRIC PARTS (2)

050001-

符号 ITEM	部品番号 PART NO.	部 品 名	PART NAME	数量 Q' TY	サービス コード S. C	適用号機 SERIAL NO.	互 換 性 I CA	代 替 部 品 REPLACEABLE PART	
								部品番号 PART NO.	数量 Q' TY
01	J011020	ボルト;セムス	BOLT;SEMS	9					
02	4055311	クリップ;バンド	CLIP;BAND	15					
03	4190253	クリップ	CLIP	1					
05	4190263	クリップ	CLIP	2					
07	4190277	クリップ	CLIP	1					
08	4287366	EARTH;CORD	EARTH;CORD	1					
09	J950010	ナット	NUT	5					
10	A590910	ワッシャ;スプリング	WASHER;SPRING	5					
13	4384720	ハーネス;ワイヤ (バッテリーリレー~スタータ)	HARNESS;WIRE (BATTERY RELAY~STARTER)	1					
14	4190266	クリップ	CLIP	5					
16	4254600	クリップ	CLIP	2					
20	4291657	クランプ	CLAMP	1					
22	4257159	ブラケット	BRACKET	1					
23	M341010	ボルト;ソケット	BOLT;SOCKET	1					

電気部品 (3) ELECTRIC PARTS (3)

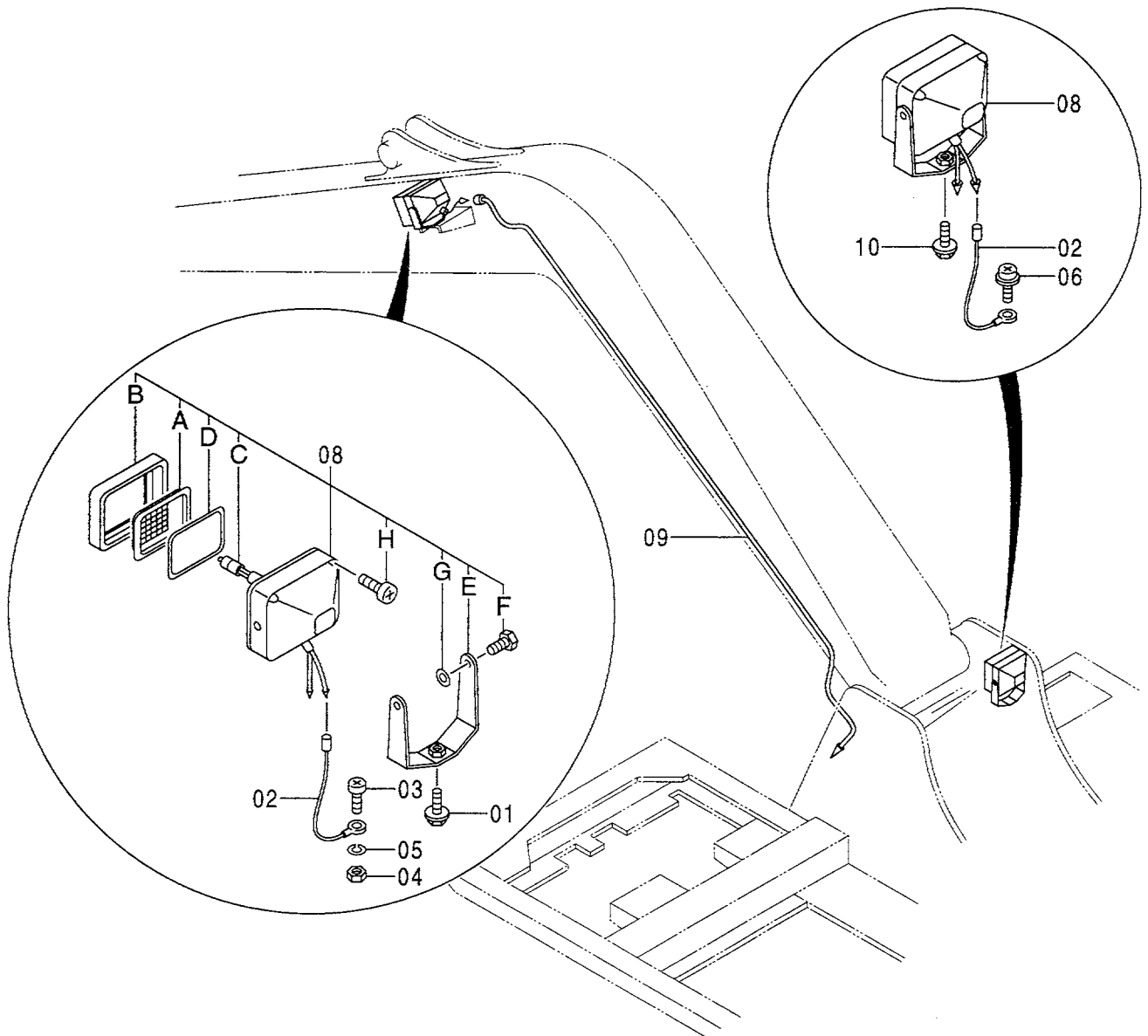
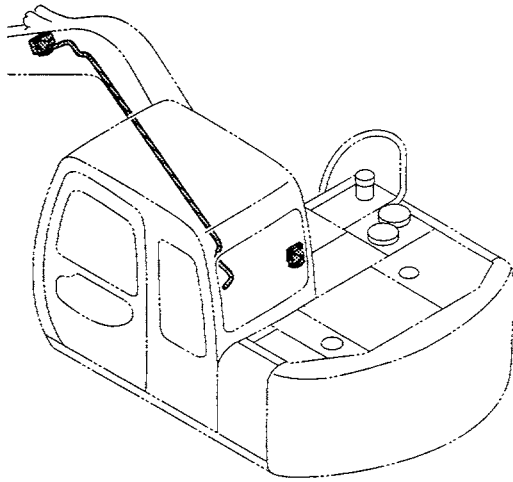

電気部品 (3)
ELECTRIC PARTS (3)

050001-

符号 ITEM	部品番号 PART NO.	部 品 名	PART NAME	数量 Q' TY	サービス コード S. C	適用号機 SERIAL NO.	互 換 性 I CA	代 替 部 品 REPLACEABLE PART	
								部品番号 PART NO.	数量 Q' TY
01	J011220	ボルト;セムス	BOLT;SEMS	1					
02	4254604	ハーネス;ワイヤ (ランプアース)	HARNESS;WIRE (LAMP EARTH)	2					
03	M430613	スクリュー	SCREW	1					
04	M500605	ナット	NUT	1					
05	A590906	ワッシャー;スプリング	WASHER;SPRING	1					
06	J460616	スクリュー;セムス	SCREW;SEMS	1					
08	4389350	ランプ;ヘッド	LAMP;HEAD	2					
08A	4285646	・レンズ	・LENS	1					
08B	4285647	・リム	・RIM	1					
08C	4285648	・バルブ	・BULB	1					
08D	4288342	・ガスケット	・GASKET	1					
08E	4397146	・ステー	・STAY	1					
08F	4397147	・ボルト	・BOLT	2					
08G	4397148	・ワッシャー	・WASHR	2					
08H	4397160	・スクリュー;タッピング	・SCREW;TAPPING	4					
09	4386329	ハーネス;ワイヤ (ブームランプ)	HARNESS;WIRE (BOOM LAMP)	1					
10	J011235	ボルト;セムス	BOLT;SEMS	1					

電気部品 (4) [STD] [USA]
 ELECTRIC PARTS (4) [STD] [USA]

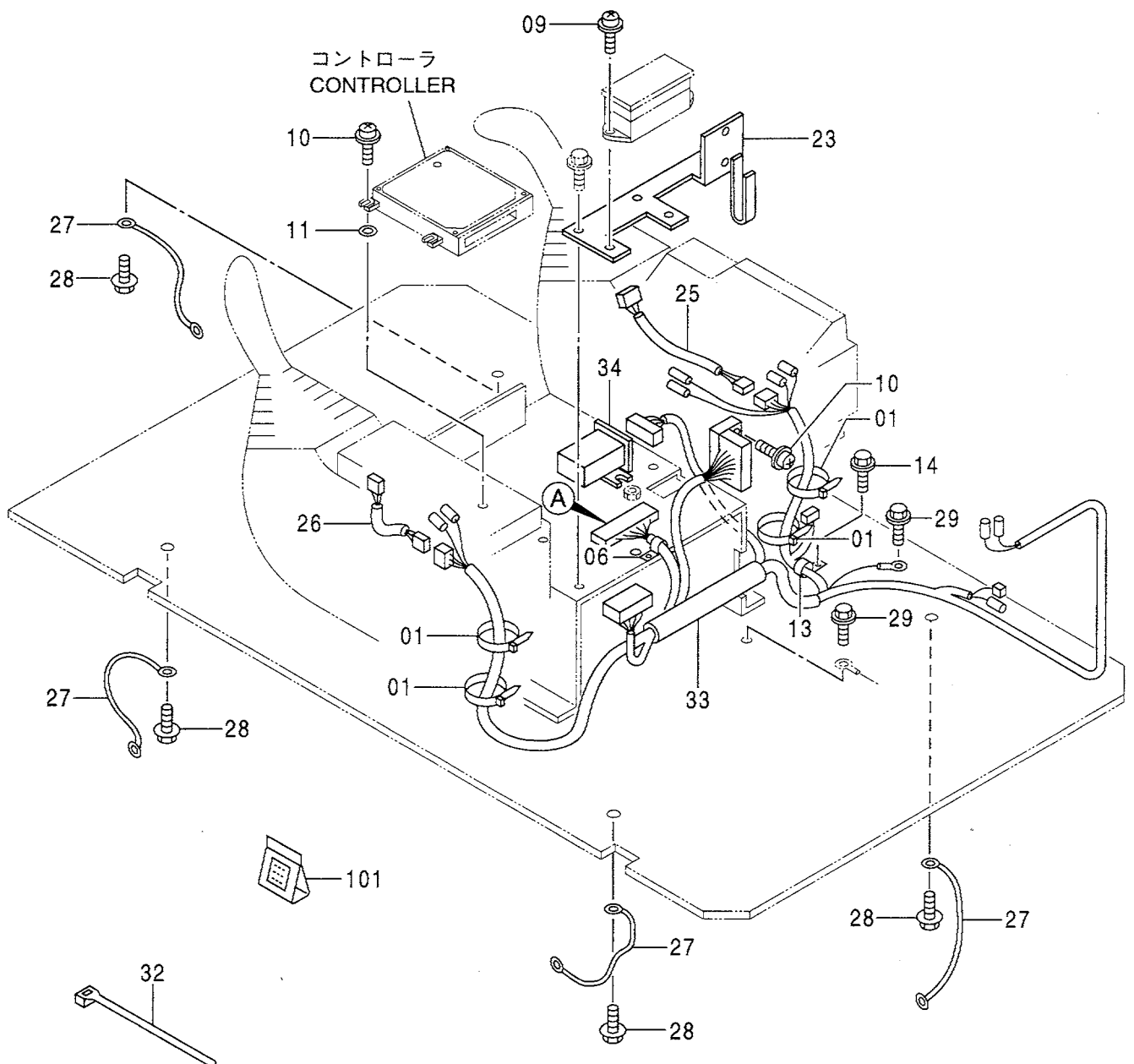
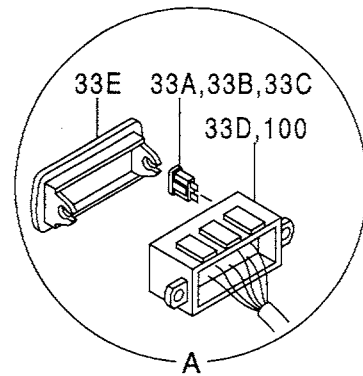
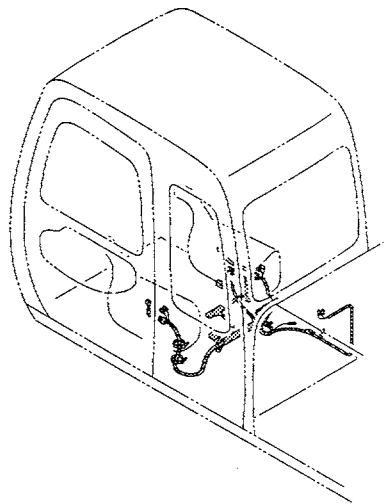

電気部品 (4) [STD] [USA]
ELECTRIC PARTS (4) [STD] [USA]

050001-

符号 ITEM	部品番号 PART NO.	部 品 名	PART NAME	数量 Q' TY	サービス コード S. C	適用号機 SERIAL NO.	互 換 性 I C A	代 替 部 品 REPLACEABLE PART	
								部品番号 PART NO.	数量 Q' TY
01	4121859	クリップ;バンド	CLIP;BAND	7					
06	4190273	クリップ	CLIP	1					
09	J450620	スクリュ;セムス	SCREW;SEMS	2					
10	J460620	スクリュ;セムス	SCREW;SEMS	6					
11	A590106	ワッシャ;プレーン	WASHER;PLANE	4					
13	4190263	クリップ	CLIP	1					
14	J021025	ボルト;セムス	BOLT;SEMS	1					
23	7033535	ブラケット	BRACKET	1					
25	4277927	ハーネス;ワイヤ (スタータスイッチサブ)	HARNESS;WIRE (STARTER SWITCH SUB)	1					
26	2037304	ハーネス;ワイヤ (ラジオサブ)	HARNESS;WIRE (RADIO SUB)	1					
27	4281293	ハーネス;ワイヤ (フロアプレートアース)	HARNESS;WIRE (FLOOR PLATE EARTH)	4					
28	J011016	ボルト;セムス	BOLT;SEMS	4					
29	J021025	ボルト;セムス	BOLT;SEMS	2					
32	4055312	クリップ;バンド	CLIP;BAND	6					
33	0002832	ハーネス;ワイヤ (キャブ)	HARNESS;WIRE (CAB)	1		-D98/07			
33	0003341	ハーネス;ワイヤ (キャブ)	HARNESS;WIRE (CAB)	1	#	D98/08-			
33A	4349781	ボックス;ヒューズ	BOX;FUSE	1	#				
33B	4393982	カバー	COVER	1	#				
33C	4195593	ヒューズ (5A)	FUSE (5A)	7	#				
33D	4195594	ヒューズ (10A)	FUSE (10A)	5	#				
33E	4195596	ヒューズ (20A)	FUSE (20A)	2	#				
34	4303583	リレー;QHS	RELAY;QHS	1	Z				
100	4421250	ボックス;ヒューズ (ヒューズボックス & ターミナルキット)	BOX;FUSE (FUSE BOX & TERMINAL KIT)	1	#S				
101	4369817	キット;リペア	KIT;REPAIR	1	#S				

電気部品 (4) [EU]
ELECTRIC PARTS (4) [EU]

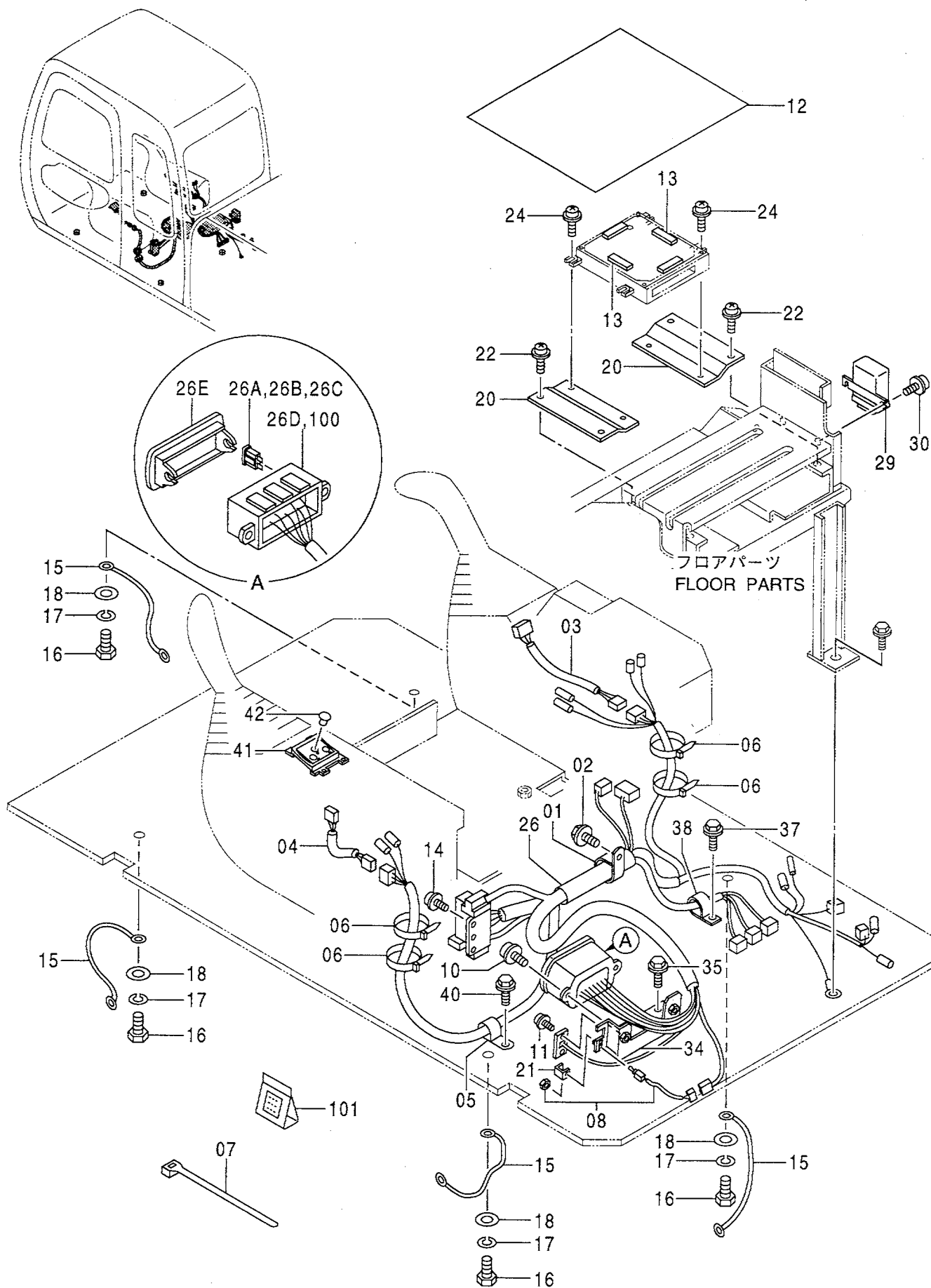

電気部品 (4) [EU]
ELECTRIC PARTS (4) [EU]

050001-

符号 ITEM	部品番号 PART NO.	部 品 名	PART NAME	数量 Q' TY	サービス コード S. C	適用号機 SERIAL NO.	互 換 性 I CA	代 替 部 品 REPLACEABLE PART	
								部品番号 PART NO.	数量 Q' TY
01	4190265	クリップ	CLIP	1					
02	J021025	ボルト;セムス	BOLT;SEMS	1					
03	4277927	ハーネス;ワイヤ (スタータスイッチ サブ)	HARNESS;WIRE (STARTER SWITCH SUB)	1					
04	2037304	ハーネス;ワイヤ (ラジオ サブ)	HARNESS;WIRE (RADIO SUB)	1					
05	4190275	クリップ	CLIP	1					
06	4121859	クリップ;バンド	CLIP;BAND	4					
07	4055312	クリップ;バンド	CLIP;BAND	3					
08	4359384	スイッチ	SWITCH	1					
10	J450620	スクリュ;セムス	SCREW;SEMS	2					
11	J460310	スクリュ;セムス	SCREW;SEMS	2					
12	3075379	カバー;コントローラ	COVER	1					
13	4365396	テープ	TAPE	4					
14	J460620	スクリュ;セムス	SCREW;SEMS	2					
15	4281293	ハーネス;ワイヤ (フロアプレートアース)	HARNESS;WIRE (FLOOR PLATE EARTH)	4					
16	J901016	ボルト	BOLT	4					
17	A590910	ワッシャ;スプリング	WASHER;SPRING	4					
18	A590110	ワッシャ;プレーン	WASHER;PLANE	4					
20	9745785	ブラケット	BRACKET	2					
21	4367375	ブラケット	BRACKET	1					
22	J460616	スクリュ;セムス	SCREW;SEMS	4					
24	J460625	スクリュ;セムス	SCREW;SEMS	4					
26	0003144	ハーネス;ワイヤ (キャブ)	HARNESS;WIRE (CAB)	1	Z				
26A	4349781	・ボックス;ヒューズ	・BOX;FUSE	1	#				
26B	4393982	・カバー	・COVER	1	#				
26C	4195593	・ヒューズ (5A)	・FUSE (5A)	7	#				
26D	4195594	・ヒューズ (10A)	・FUSE (10A)	5	#				
26E	4195596	・ヒューズ (20A)	・FUSE (20A)	2	#				
29	4303583	RELAY;QHS	RELAY;QHS	1					
30	J460616	スクリュ;セムス	SCREW;SEMS	2					
34	8067722	ブラケット	BRACKET	1					
35	J020820	ボルト;セムス	BOLT;SEMS	2					
37	J020616	ボルト;セムス	BOLT;SEMS	1					
38	4289217	クリップ;パイプ	CLIP;PIPE	1					
40	J021025	ボルト;セムス	BOLT;SEMS	1					
41	3083592	パネル	PANEL	1					
42	4294437	キャップ	CAP	3					
		次ページへ続く	CONTINUED						

電気部品 (4) [EU]
ELECTRIC PARTS (4) [EU]

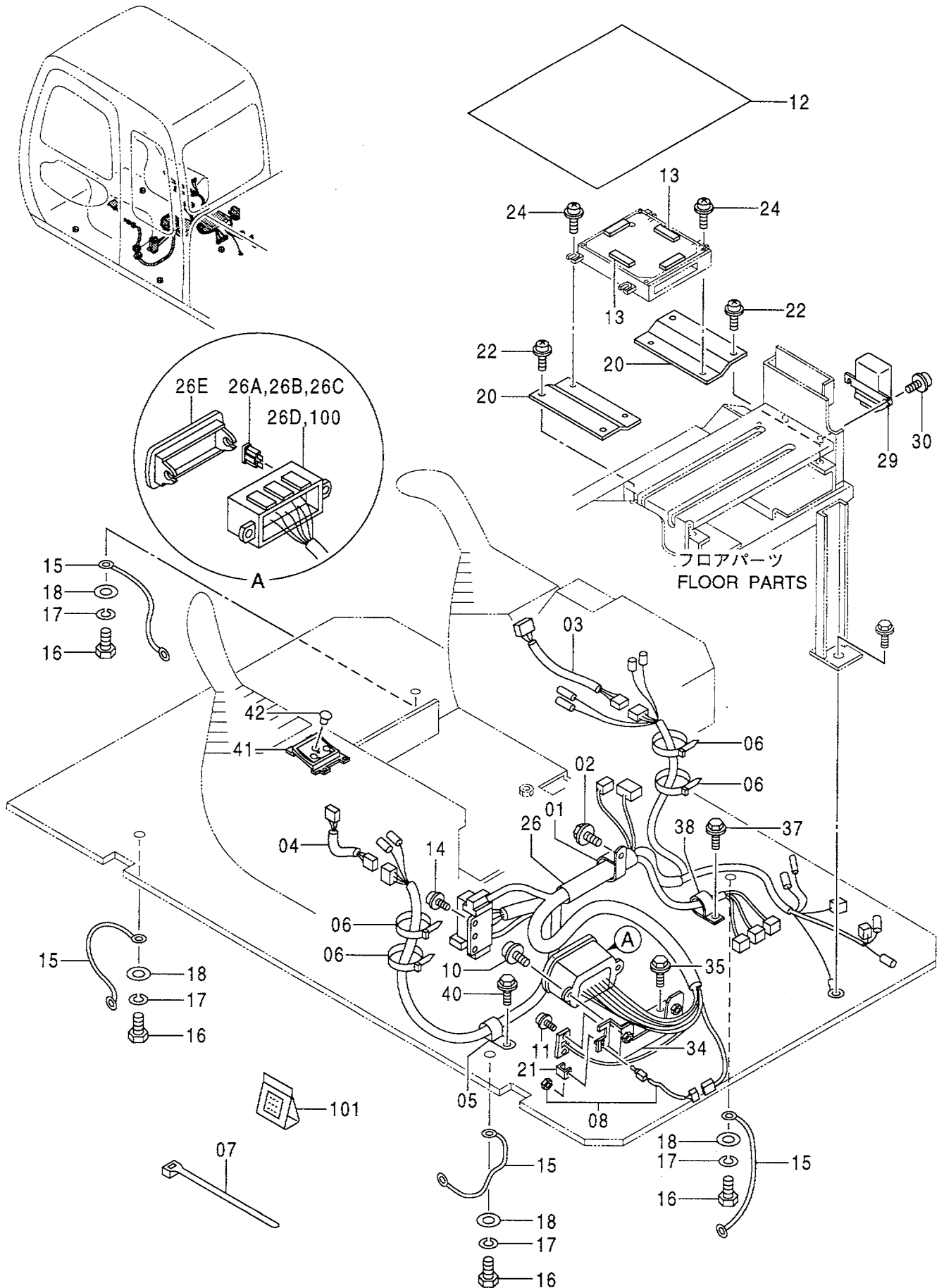

電気部品 (4) [EU]
ELECTRIC PARTS (4) [EU]

050001-

符号 ITEM	部品番号 PART NO.	部 品 名	PART NAME	数量 Q' TY	サービス コード S. C	適用号機 SERIAL NO.	互 換 性 I C A	代 替 部 品 REPLACEABLE PART	
								部品番号 PART NO.	数量 Q' TY
100	4421250	ホックス;ヒューズ (ヒューズホックス & ターミナルキット)	BOX;FUSE (FUSE BOX & TERMINAL KIT)	1	#S				
101	4369817	キット;リペア	KIT;REPAIR	1	#S				

電気部品 (4) [N.EUROPE]
ELECTRIC PARTS (4) [N.EUROPE]

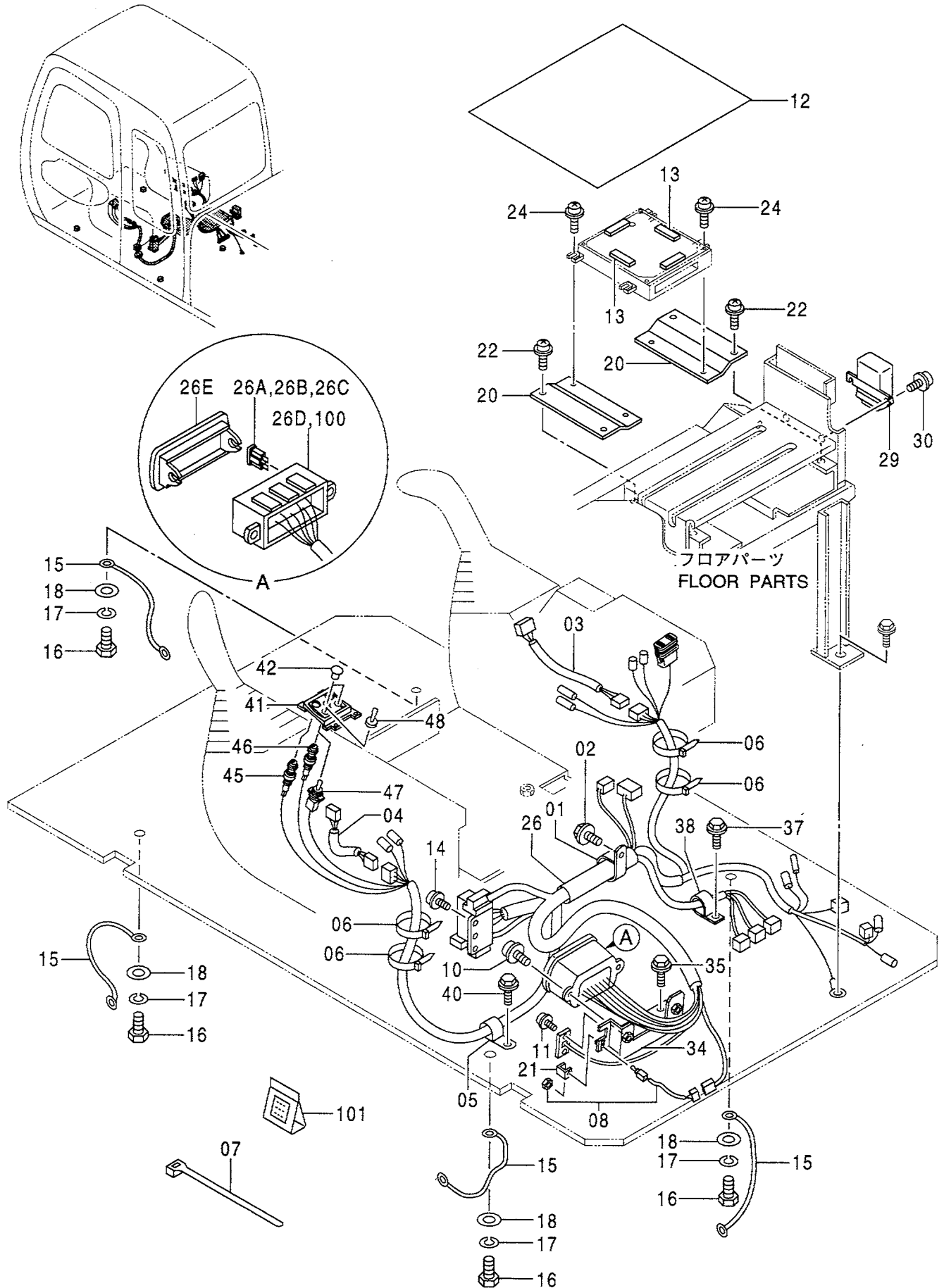

電気部品 (4) [N. EUROPE]
ELECTRIC PARTS (4) [N. EUROPE]

050001-

符号 ITEM	部品番号 PART NO.	部 品 名	PART NAME	数量 Q' TY	サービス コード S. C	適用号機 SERIAL NO.	互 換 性 ICA	代 替 部 品 REPLACEABLE PART	
								部品番号 PART NO.	数量 Q' TY
01	4190265	クリップ	CLIP	1					
02	J021025	ボルト;セムス	BOLT;SEMS	1					
03	4277927	ハーネス;ワイヤ (スタータスイッチ サブ)	HARNESS;WIRE (STARTER SWITCH SUB)	1					
04	2037304	ハーネス;ワイヤ (ラジオ サブ)	HARNESS;WIRE (RADIO SUB)	1					
05	4190275	クリップ	CLIP	1					
06	4121859	クリップ;バンド	CLIP;BAND	4					
07	4055312	クリップ;バンド	CLIP;BAND	3					
08	4359384	スイッチ	SWITCH	1					
10	J450620	スクリュー;セムス	SCREW;SEMS	2					
11	J460310	スクリュー;セムス	SCREW;SEMS	2					
12	3075379	カバー;コントローラ	COVER	1					
13	4365396	テープ	TAPE	4					
14	J460620	スクリュー;セムス	SCREW;SEMS	2					
15	4281293	ハーネス;ワイヤ (フロアプレート アース)	HARNESS;WIRE (FLOOR PLATE EARTH)	4					
16	J901016	ボルト	BOLT	4					
17	A590910	ワッシャ;スプリング	WASHER;SPRING	4					
18	A590110	ワッシャ;プレーン	WASHER;PLANE	4					
20	9745785	ブラケット	BRACKET	2					
21	4367375	ブラケット	BRACKET	1					
22	J460616	スクリュー;セムス	SCREW;SEMS	4					
24	J460625	スクリュー;セムス	SCREW;SEMS	4					
26	0003330	ハーネス;ワイヤ (キャブ)	HARNESS;WIRE (CAB)	1	Z				
26A	4349781	・ボックス;ヒューズ	・BOX;FUSE	1	#				
26B	4393982	・カバー	・COVER	1	#				
26C	4195593	・ヒューズ (5A)	・FUSE (5A)	7	#				
26D	4195594	・ヒューズ (10A)	・FUSE (10A)	5	#				
26E	4195596	・ヒューズ (20A)	・FUSE (20A)	2	#				
29	4303583	RELAY;QHS	RELAY;QHS	1					
30	J460616	スクリュー;セムス	SCREW;SEMS	2					
34	8067722	ブラケット	BRACKET	1					
35	J020820	ボルト;セムス	BOLT;SEMS	2					
37	J020616	ボルト;セムス	BOLT;SEMS	1					
38	4289217	クリップ;パイプ	CLIP;PIPE	1					
40	J021025	ボルト;セムス	BOLT;SEMS	1					
41	3082266	パネル	PANEL	1					
42	4294437	キャップ	CAP	2					
44	4352947	スイッチ	SWITCH	1					

電気部品 (4) [N.EUROPE]
ELECTRIC PARTS (4) [N.EUROPE]

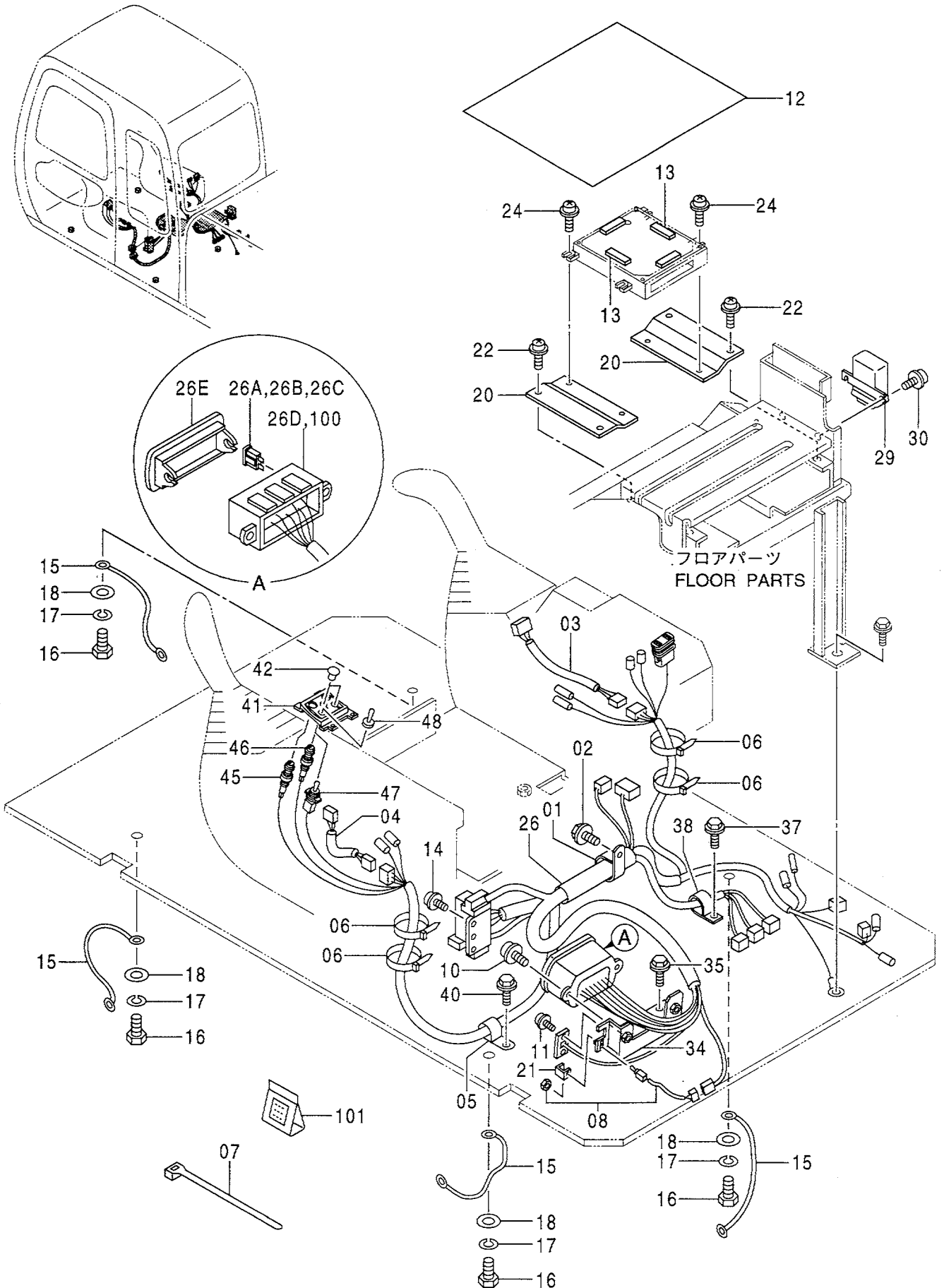

電気部品 (4) [N. EUROPE]
ELECTRIC PARTS (4) [N. EUROPE]

050001-

符号 ITEM	部品番号 PART NO.	部品名	PART NAME	数量 Q' TY	サービス コード S. C	適用号機 SERIAL NO.	互換性 ICA	代替部品 REPLACEABLE PART	
								部品番号 PART NO.	数量 Q' TY
45	4177142	ランプ ; パイロット	LAMP;PILOT	1					
46	4165911	ランプ ; パイロット	LAMP;PILOT	1					
47	4278125	スイッチ	SWITCH	1					
48	4042098	キャップ	CAP	1					
100	4421250	ボックス;ヒューズ	BOX;FUSE	1	#S				
101	4369817	(ヒューズボックス & ターミナルキット) キット;リペア	(FUSE BOX & TERMINAL KIT) KIT;REPAIR	1	#S				

電気部品 (5) ELECTRIC PARTS (5)

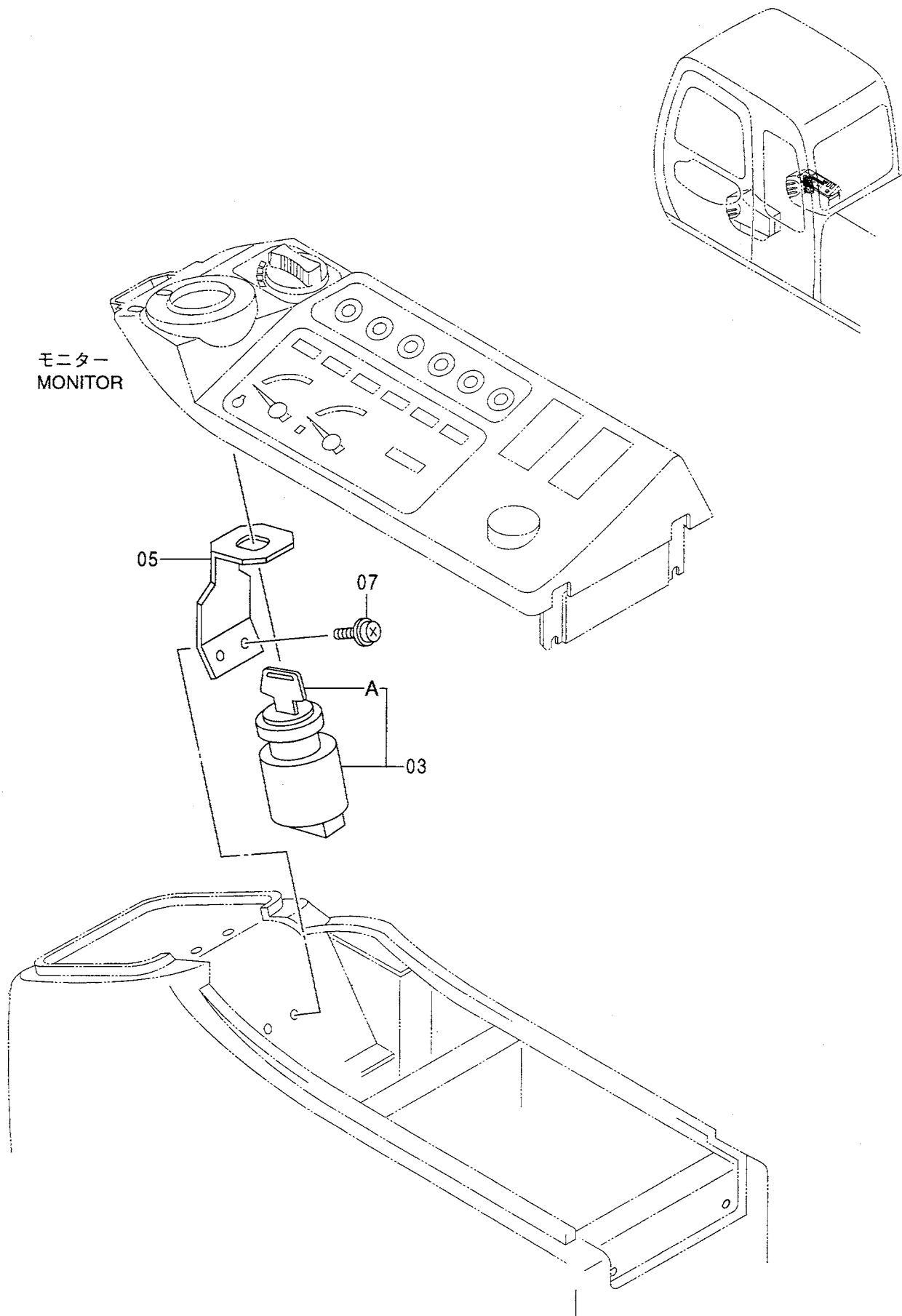

電気部品 (5)
ELECTRIC PARTS (5)

050001-

符号 ITEM	部品番号 PART NO.	部 品 名	PART NAME	数量 Q' TY	サービス コード S. C	適用号機 SERIAL NO.	互 換 性 ICA	代 替 部 品 REPLACEABLE PART	
								部品番号 PART NO.	数量 Q' TY
03	+++++	スイッチ;スタート	SWITCH;START	1					
03A	+++++	・キー (1=2個)	・KEY (1=2 PIECES)	1					
05	3076949	ブラケット	BRACKET	1					
07	J460616	スクリュー;セムス	SCREW;SEMS	2					

電気部品 (6)
ELECTRIC PARTS (6)

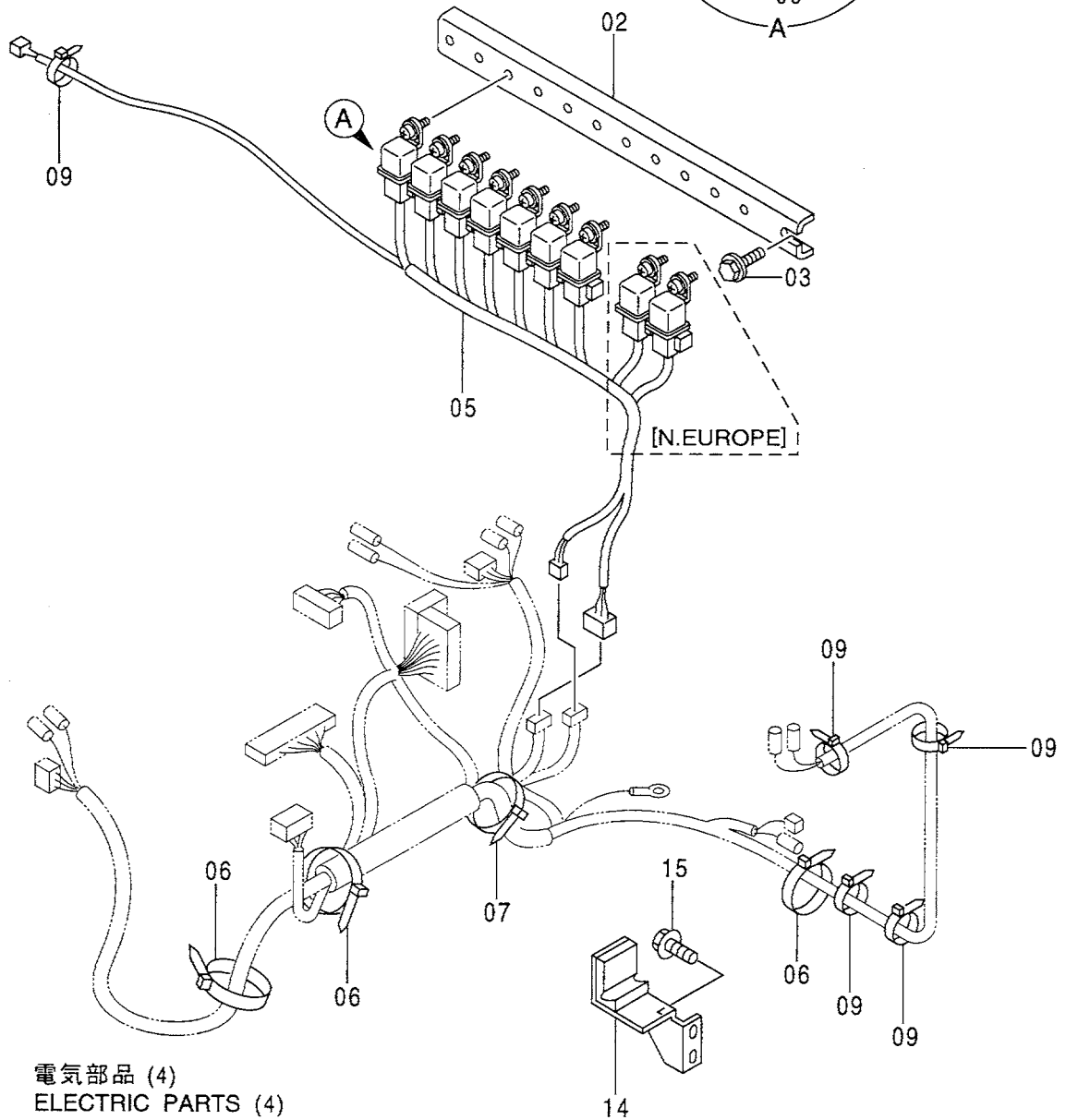
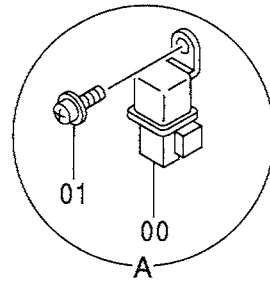
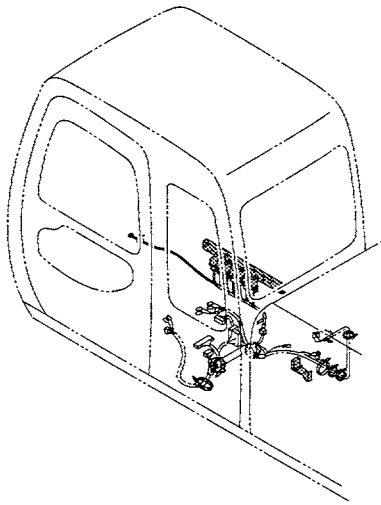

電気部品 (4)
ELECTRIC PARTS (4)

電気部品 (6)
ELECTRIC PARTS (6)

050001-

符号 ITEM	部品番号 PART NO.	部品名	PART NAME	数量 Q'TY	サービス コード S.C	適用号機 SERIAL NO.	互換性 I.C.A	代替部品 REPLACEABLE PART	
								部品番号 PART NO.	数量 Q'TY
00	4251588	リレー [STD] [EU] [USA]	RELAY [STD] [EU] [USA]	7		-D98/10	T	4414207	7
								1027000	1
00	4414207	リレー [STD] [EU] [USA]	RELAY [STD] [EU] [USA]	7	#	D98/11-			
00	4251588	リレー [N. EUROPE]	RELAY [N. EUROPE]	9					
01	J460614	スクリュ;セムス	SCREW;SEMS	7					
		[STD] [EU] [USA]	[STD] [EU] [USA]						
01	J460614	スクリュ;セムス [N. EUROPE]	SCREW;SEMS [N. EUROPE]	9					
02	8061543	ブラケット	BRACKET	1		-D98/10	I	8073968	1
02	8073968	ブラケット	BRACKET	1	#	D98/11-			
03	J020816	ボルト;セムス	BOLT;SEMS	2					
05	1023602	ハーネス;ワイヤ	HARNESS;WIRE	1		-D98/10	T	1027000	1
		[STD] [EU] [USA]	[STD] [EU] [USA]					4414207	7
05	1027000	ハーネス;ワイヤ	HARNESS;WIRE	1	#	D98/11-			
		[STD] [EU] [USA]	[STD] [EU] [USA]						
05	1026690	ハーネス;ワイヤ [N. EUROPE]	HARNESS;WIRE [N. EUROPE]	1					
06	4055312	クリップ;バンド	CLIP;BAND	5					
07	4121859	クリップ;バンド	CLIP;BAND	1					
09	4289708	クリップ	CLIP	5					
14	8068302	ブラケット	BRACKET	1					
15	J020616	ボルト;セムス	BOLT;SEMS	2					

電気部品 (7) [EU]
ELECTRIC PARTS (7) [EU]

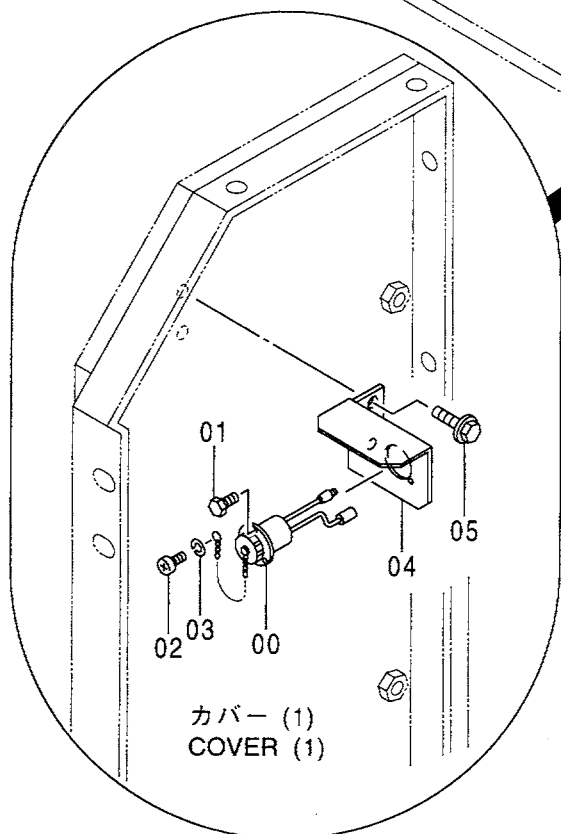
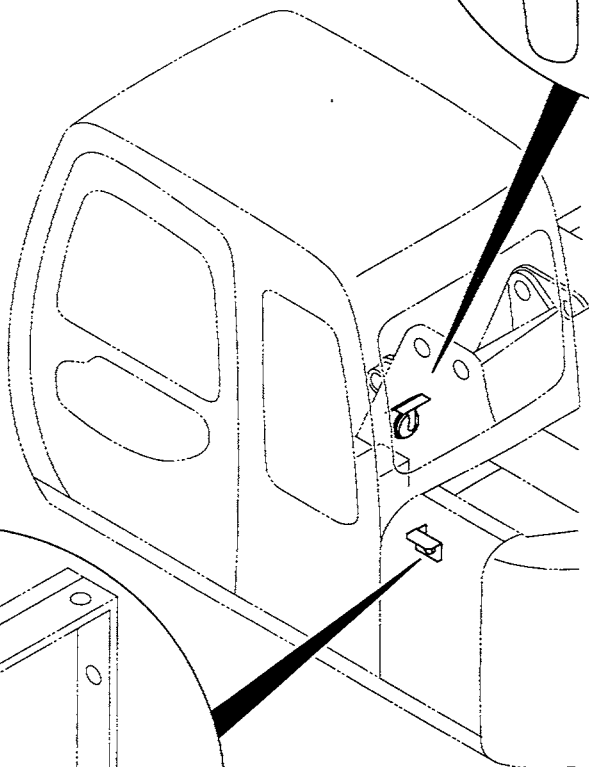
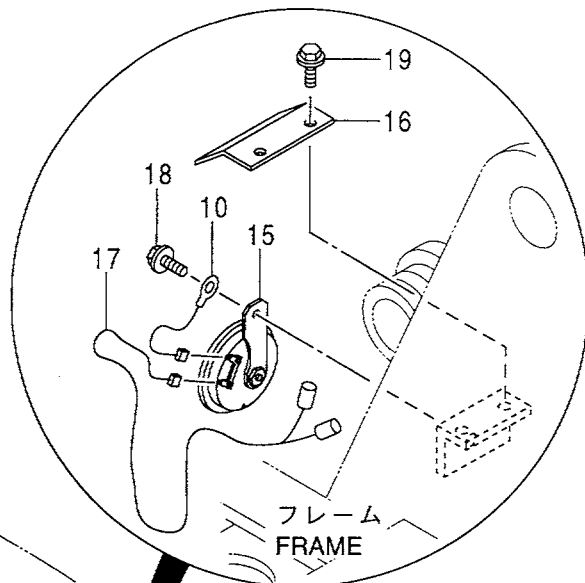
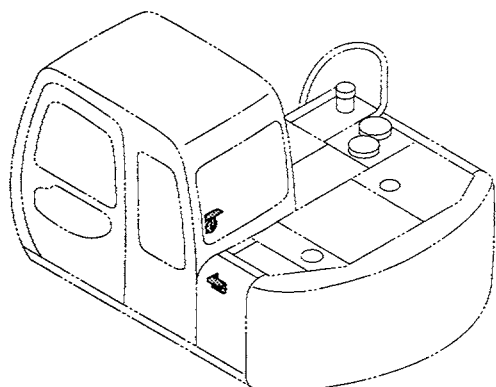

電気部品 (7) [EU]
ELECTRIC PARTS (7) [EU]

050001-

符号 ITEM	部品番号 PART NO.	部 品 名	PART NAME	数量 Q' TY	サービス コード S. C	適用号機 SERIAL NO.	互 換 性 I C A	代 替 部 品 REPLACEABLE PART	
								部品番号 PART NO.	数量 Q' TY
00	4115640	コンセント	CONSENT	1					
01	M470306	ボルト	BOLT	3					
02	M430308	スクリュー	SCREW	1					
03	A590903	ワッシャー; スプリング	WASHER; SPRING	1					
04	8059567	ブラケット	BRACKET	1					
05	J010820	ボルト; セムス	BOLT; SEMS	2					
10	4254603	ハーネス; ワイヤ (ホーン)	HARNESS; WIRE (HORN)	1					
15	4190705	ホーン	HORN	1					
16	4372916	プレート	PLATE	1					
17	4334951	ハーネス; ワイヤ (ホーンサブ)	HARNESS; WIRE (HORN SUB)	1					
18	J010825	ボルト; セムス	BOLT; SEMS	1					
19	J020825	ボルト; セムス	BOLT; SEMS	2					

電気部品 (7) [N.EUROPE]
ELECTRIC PARTS (7) [N.EUROPE]

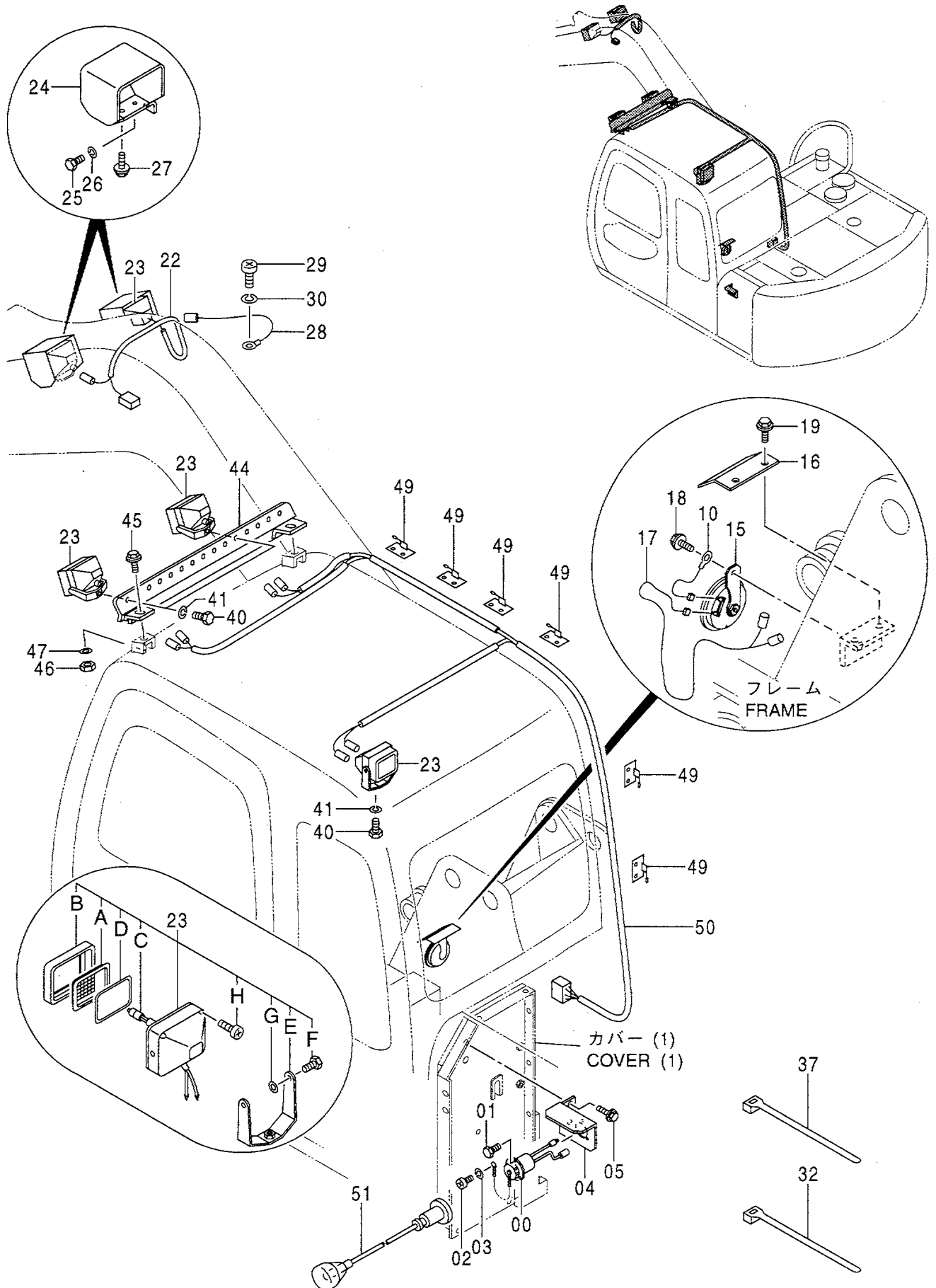

電気部品 (7) [N. EUROPE]
ELECTRIC PARTS (7) [N. EUROPE]

050001-

符号 ITEM	部品番号 PART NO.	部 品 名	PART NAME	数量 Q' TY	サービス コード S. C	適用号機 SERIAL NO.	互 換 性 ICA	代 替 部 品 REPLACEABLE PART	
								部品番号 PART NO.	数量 Q' TY
00	4115640	コンセント	CONSENT	1					
01	M470306	ボルト	BOLT	3					
02	M430308	スクリュ	SCREW	1					
03	A590903	ワッシャ;スプリング	WASHER;SPRING	1					
04	8059567	ブラケット	BRACKET	1					
05	J010820	ボルト;セムス	BOLT;SEMS	2					
10	4254603	ハーネス;ワイヤ (ホーン)	HARNESS;WIRE (HORN)	1					
15	4190705	ホーン	HORN	1					
16	4372916	プレート	PLATE	1					
17	4334951	ハーネス;ワイヤ (ホーンサブ)	HARNESS;WIRE (HORN SUB)	1					
18	J010825	ボルト;セムス	BOLT;SEMS	1					
19	J020825	ボルト;セムス	BOLT;SEMS	2					
22	4412039	ハーネス;ワイヤ (ミギランプ)	HARNESS;WIRE (RIGHT LAMP)	1					
23	4389350	ランプ;ヘッド	LAMP;HEAD	4					
23A	4285646	・レンズ	・LENS	1					
23B	4285647	・リム	・RIM	1					
23C	4285648	・バルブ	・BULB	1					
23D	4288342	・ガスケット	・GASKET	1					
23E	4397146	・ステー	・STAY	1					
23F	4397147	・ボルト	・BOLT	2					
23G	4397148	・ワッシャ	・WASHER	2					
23H	4397160	・スクリュ;タッピング	・SCREW;TAPPING	4					
24	8043838	カバー	COVER	2					
25	J901430	ボルト	BOLT	2					
26	A590914	ワッシャ;スプリング	WASHER;SPRING	2					
27	J011225	ボルト;セムス	BOLT;SEMS	2					
28	4254604	ハーネス;ワイヤ (アース)	HARNESS;WIRE (EARTH)	1					
29	M430613	スクリュ	SCREW	1					
30	A590906	ワッシャ;スプリング	WASHER;SPRING	1					
32	4055311	クリップ;バンド	CLIP;BAND	5					
37	4055312	クリップ;バンド	CLIP;BAND	3					
40	J901225	ボルト	BOLT	3					
41	A590912	ワッシャ;スプリング	WASHER;SPRING	3					
44	7031053	ブラケット	BRACKET	1					
45	J021230	ボルト;セムス	BOLT;SEMS	2					
46	J950012	ナット	NUT	2					
47	A590112	ワッシャ;プレーン	WASHER;PLANE	2					
49	4050373	クリップ	CLIP	9					
		次ページへ続く	CONTINUED						

電気部品 (7) [N.EUROPE]
ELECTRIC PARTS (7) [N.EUROPE]

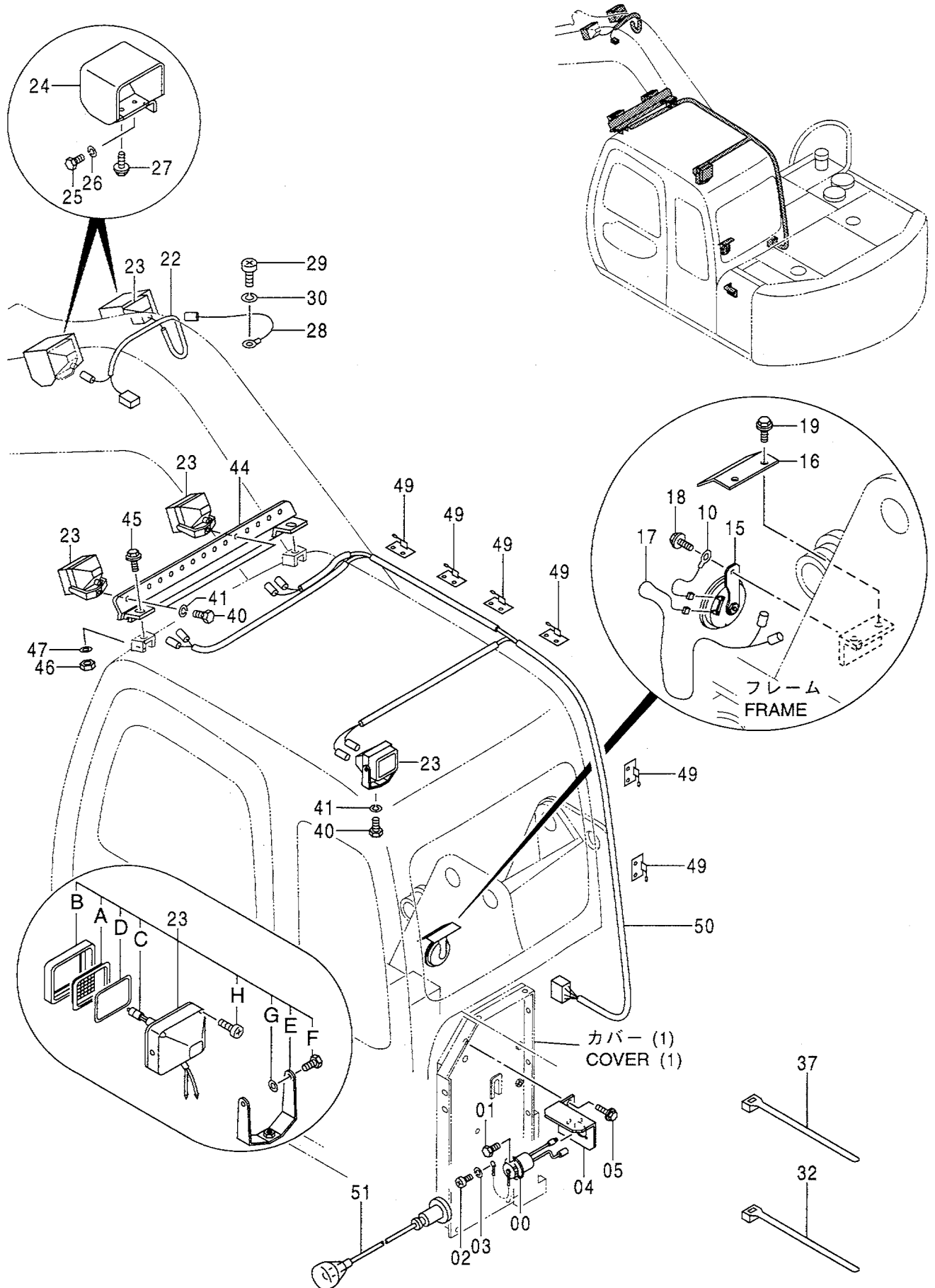

ホーン
HORN

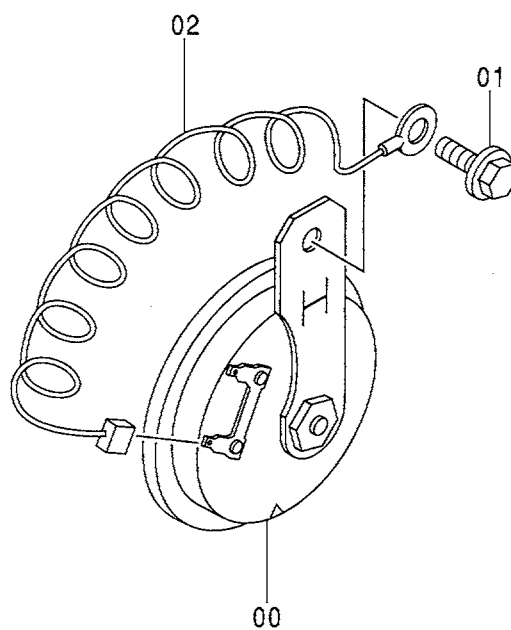
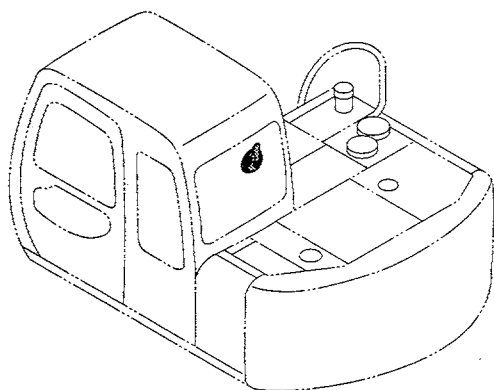

ワイヤハーネス WIRE HARNESS

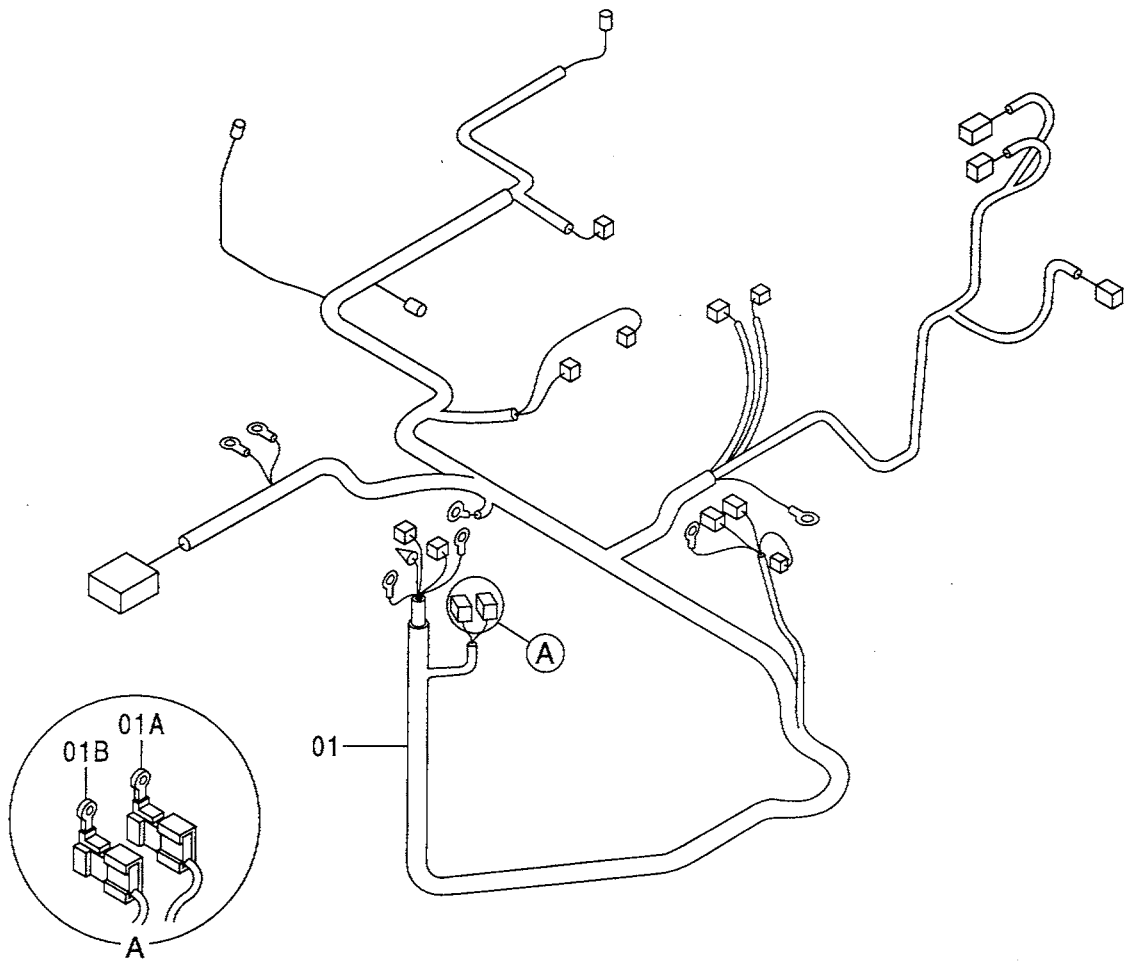
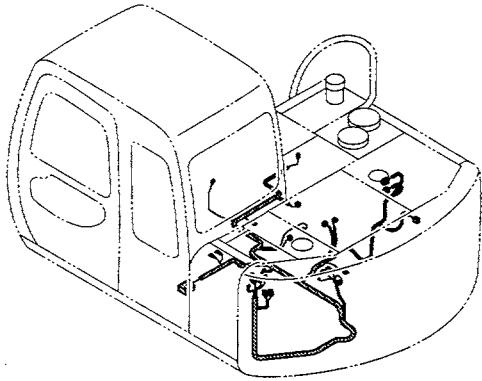

ワイヤハーネス
WIRE HARNESS

050001-

符号 ITEM	部品番号 PART NO.	部 品 名	PART NAME	数量 Q' TY	サービス コード S. C	適用号機 SERIAL NO.	互 換 性 I CA	代 替 部 品 REPLACEABLE PART	
								部品番号 PART NO.	数量 Q' TY
01	0002830	ハーネス;ワイヤ [STD] [USA]	HARNESS;WIRE [STD] [USA]	1					
01	0003143	ハーネス;ワイヤ [EU]	HARNESS;WIRE [EU]	1					
01	0003331	ハーネス;ワイヤ [N. EUROPE]	HARNESS;WIRE [N. EUROPE]	1					
01A	4270554	・ヒューズブリンク (40A)	・FUSIBLE-LINK (40A)	1	#				
01B	4287670	・ヒューズブリンク (60A)	・FUSIBLE-LINK (60A)	1	#				

走行警報装置 〈選択〉
 TRAVEL MOTION ALARM 〈SELECT〉

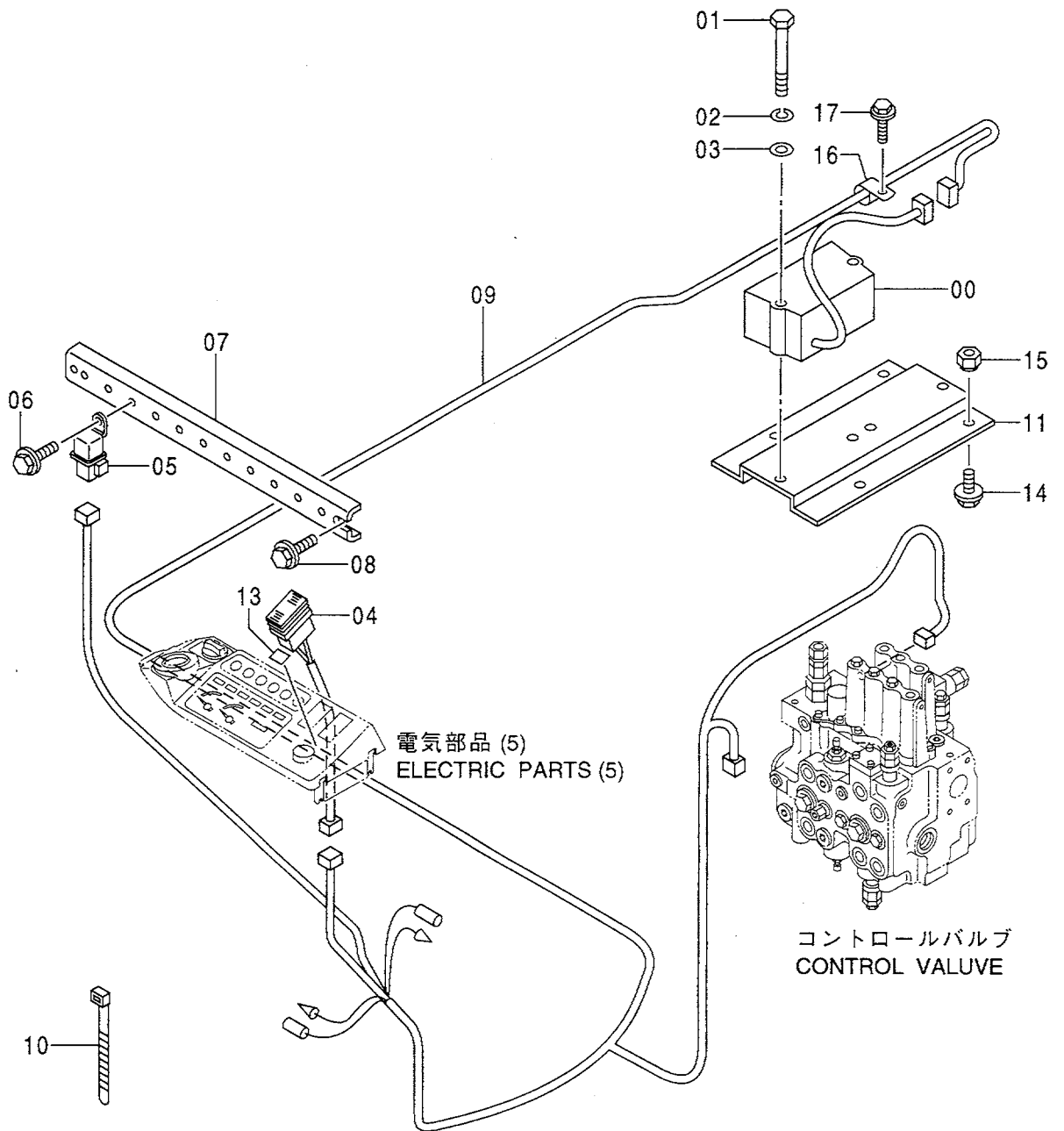
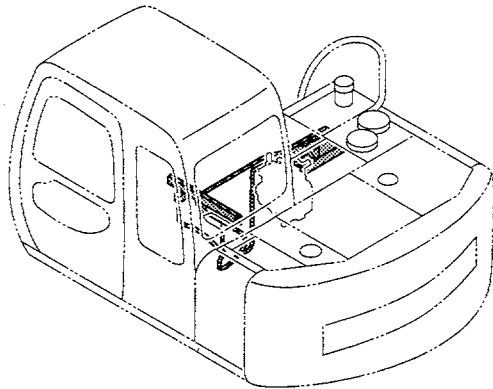

走行警報装置 <選択>
TRAVEL MOTION ALARM <SELECT>

050001-

符号 ITEM	部品番号 PART NO.	部 品 名	PART NAME	数量 Q' TY	サービス コード S. C	適用号機 SERIAL NO.	互 換 性 I CA	代 替 部 品 REPLACEABLE PART	
								部品番号 PART NO.	数量 Q' TY
00	4283028	アラーム	ALARM	1					
01	J900800	ボルト	BOLT	2					
02	A590908	ワッシャ;スプリング	WASHER;SPRING	2					
03	A590108	ワッシャ;プレーン	WASHER;PLANE	2					
04	4352948	スイッチ	SWITCH	1					
05	4251588	リレー	RELAY	1					
06	J020614	ボルト;セムス	BOLT;SEMS	1					
07	8064707	ブラケット	BRACKET	1					
08	J020816	ボルト;セムス	BOLT;SEMS	2					
09	2042160	ハーネス;ワイヤ	HARNESS;WIRE	1					
10	4055312	クリップ;バンド	CLIP;BAND	15					
11	8071573	ブラケット	BRACKET	1					
13	4400553	ネームプレート	NAME-PLATE	1					
14	J071030	ボルト;セムス-スクレイブ	BOLT;SEMS-S	4					
15	4222008	ナット;ウェルディング	NUT;WD.	4					
16	4190272	クリップ	CLIP	1					
17	J011020	ボルト;セムス	BOLT;SEMS	1					

カーヒータ (2000 cal) [STD]
 CAR HEATER (2000 cal) [STD]

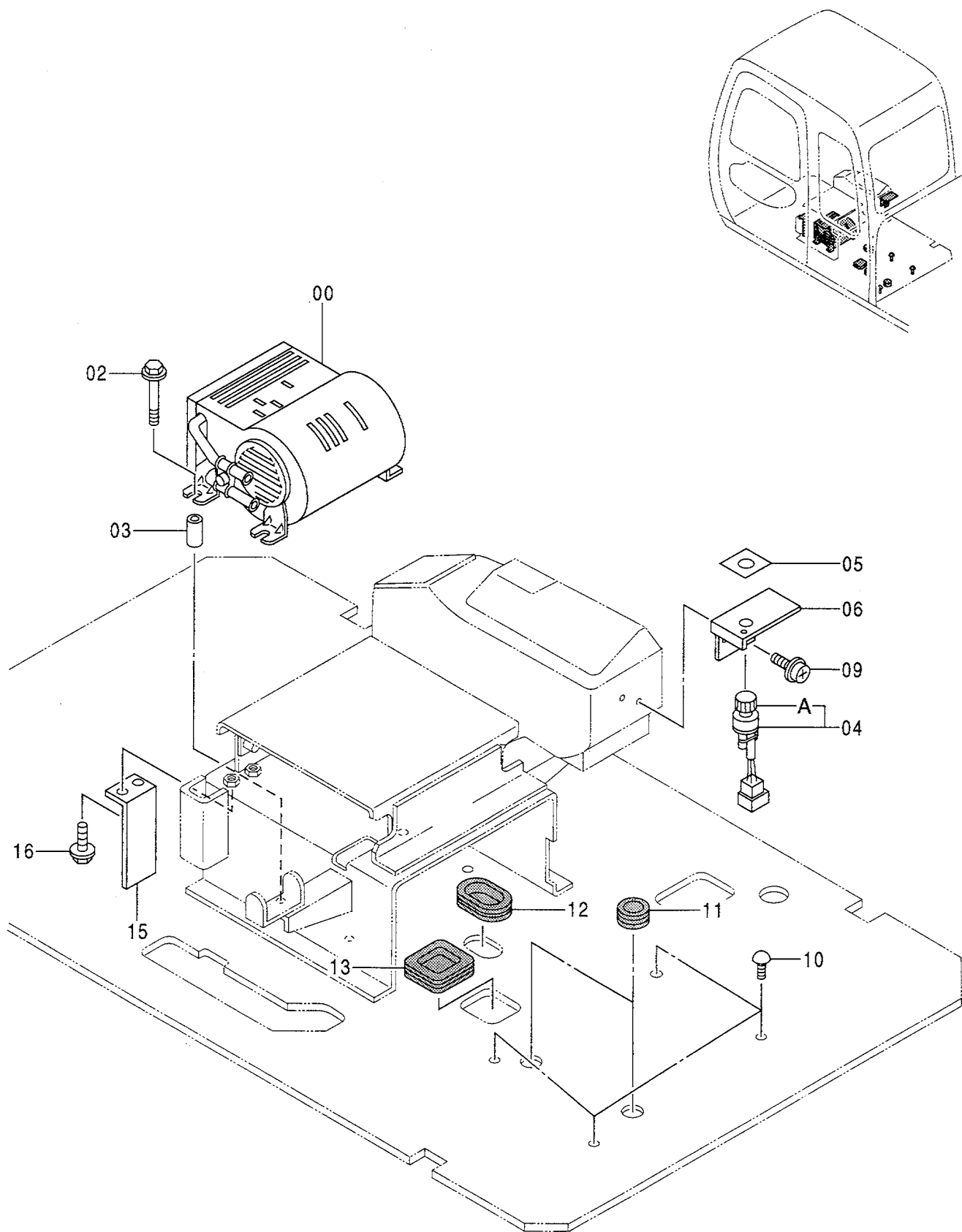

カーヒータ (2000 cal) [STD]
CAR HEATER (2000 cal) [STD]

050001-

符号 ITEM	部品番号 PART NO.	部 品 名	PART NAME	数量 Q' TY	サービス コード S. C	適用号機 SERIAL NO.	互 換 性 I C A	代 替 部 品 REPLACEABLE PART	
								部品番号 PART NO.	数量 Q' TY
00	4343430	ヒータ	HEATER	1					
02	J021055	ボルト;セムス	BOLT;SEMS	4					
03	4375418	スペーサ	SPACER	4					
04	4184397	スイッチ	SWITCH	1					
04A	4268750	ノブ	-KNOB	1					
05	4393103	ネームプレート	NAME-PLATE	1					
06	3077032	ブラケット	BRACKET	1					
09	J680616	スクリュ;セムス	SCREW;SEMS	2					
10	4280359	クリップ	CLIP	4					
11	4205084	ブッシング;ラバー	BUSHING;RUBBER	2					
12	4276794	ブッシング;ラバー	BUSHING;RUBBER	1					
13	4361119	ブッシング;ラバー	BUSHING;RUBBER	1					
15	3078606	カバー	COVER	1					
16	J010616	ボルト;セムス	BOLT;SEMS	2					

カーヒーター (3000 cal) [STD]
 CAR HEATER (3000 cal) [STD]

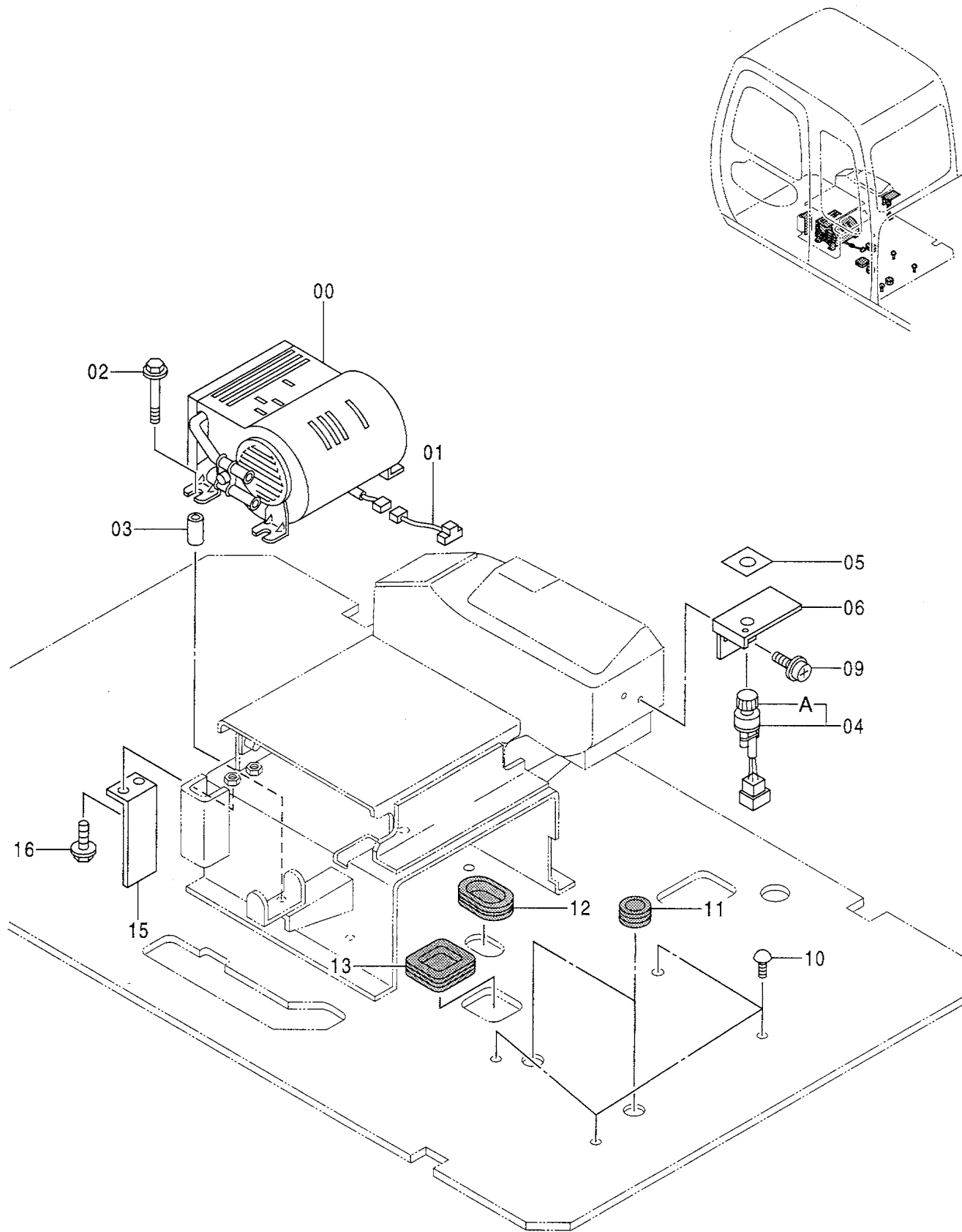

カーヒータ (3000 cal) [STD]
CAR HEATER (3000 cal) [STD]

050001-

符号 ITEM	部品番号 PART NO.	部 品 名	PART NAME	数量 Q' TY	サービス コード S. C	適用号機 SERIAL NO.	互 換 性 I CA	代 替 部 品 REPLACEABLE PART	
								部品番号 PART NO.	数量 Q' TY
00	4300682	ヒータユニット <詳細は別ページ参照>	HEATER UNIT <for details: see separate page>	1					
01	4395728	ハーネス;ワイヤ	HARNESS; WIRE	1					
02	J021055	ボルト;セムス	BOLT; SEMS	4					
03	4375418	スペーサ	SPACER	4					
04	4184397	スイッチ	SWITCH	1					
04A	4268750	・ノブ	・KNOB	1					
05	4393103	ネームプレート	NAME-PLATE	1					
06	3077032	ブラケット	BRACKET	1					
09	J680616	スクリュー;セムス	SCREW; SEMS	2					
10	4280359	クリップ	CLIP	4					
11	4205084	ブッシング;ラバー	BUSHING; RUBBER	2					
12	4276794	ブッシング;ラバー	BUSHING; RUBBER	1					
13	4361119	ブッシング;ラバー	BUSHING; RUBBER	1					
15	3078606	カバー	COVER	1					
16	J010616	ボルト;セムス	BOLT; SEMS	2					

カーヒータ [EU] [N.EUROPE]
 CAR HEATER [EU] [N.EUROPE]

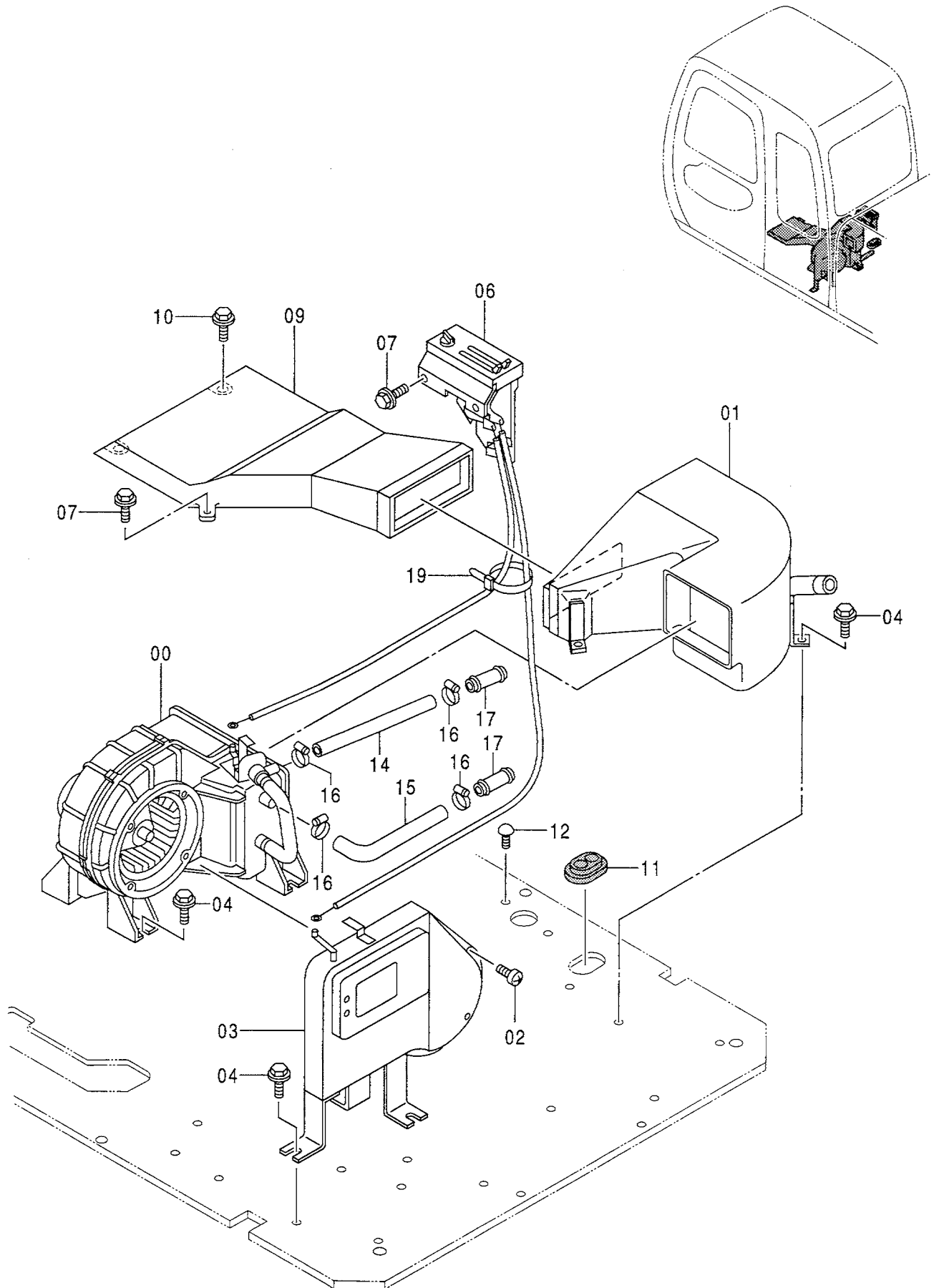

カーヒータ [EU] [N. EUROPE]
CAR HEATER [EU] [N. EUROPE]

050001-

符号 ITEM	部品番号 PART NO.	部 品 名	PART NAME	数量 Q' TY	サービス コード S. C	適用号機 SERIAL NO.	互 換 性 I CA	代 替 部 品 REPLACEABLE PART	
								部品番号 PART NO.	数量 Q' TY
00	4358348	ヒータユニット <詳細は別ページ参照>	HEATER UNIT <for details: see separate page>	1					
01	4394891	ダクト	DUCT	1					
02	4350265	スクリュ;タッピング	SCREW; TAPPING	3					
03	4365968	ボックス	BOX	1					
04	J021025	ボルト;セムス	BOLT; SEMS	10					
06	4358972	ヒータコントローラ <詳細は別ページ参照>	HEATER CONTROLLER <for details: see separate page>	1					
07	J020820	ボルト;セムス	BOLT; SEMS	4					
09	4350243	ダクト	DUCT	1					
10	J050820	ボルト;セムス	BOLT; SEMS	2					
11	4276794	ブッシング;ラバー	BUSHING; RUBBER	1					
12	4280359	クリップ	CLIP	4					
14	4369785	ホース;ウォーター	HOSE; WATER	1					
15	4344638	ホース;ウォーター	HOSE; WATER	1					
16	4514699	クランプ;ホース	CLAMP; HOSE	4					
17	4341800	パイプ	PIPE	2					
19	4055312	クリップ;バンド	CLIP; BAND	3					

ヒータユニット [STD]
HEATER UNIT [STD]

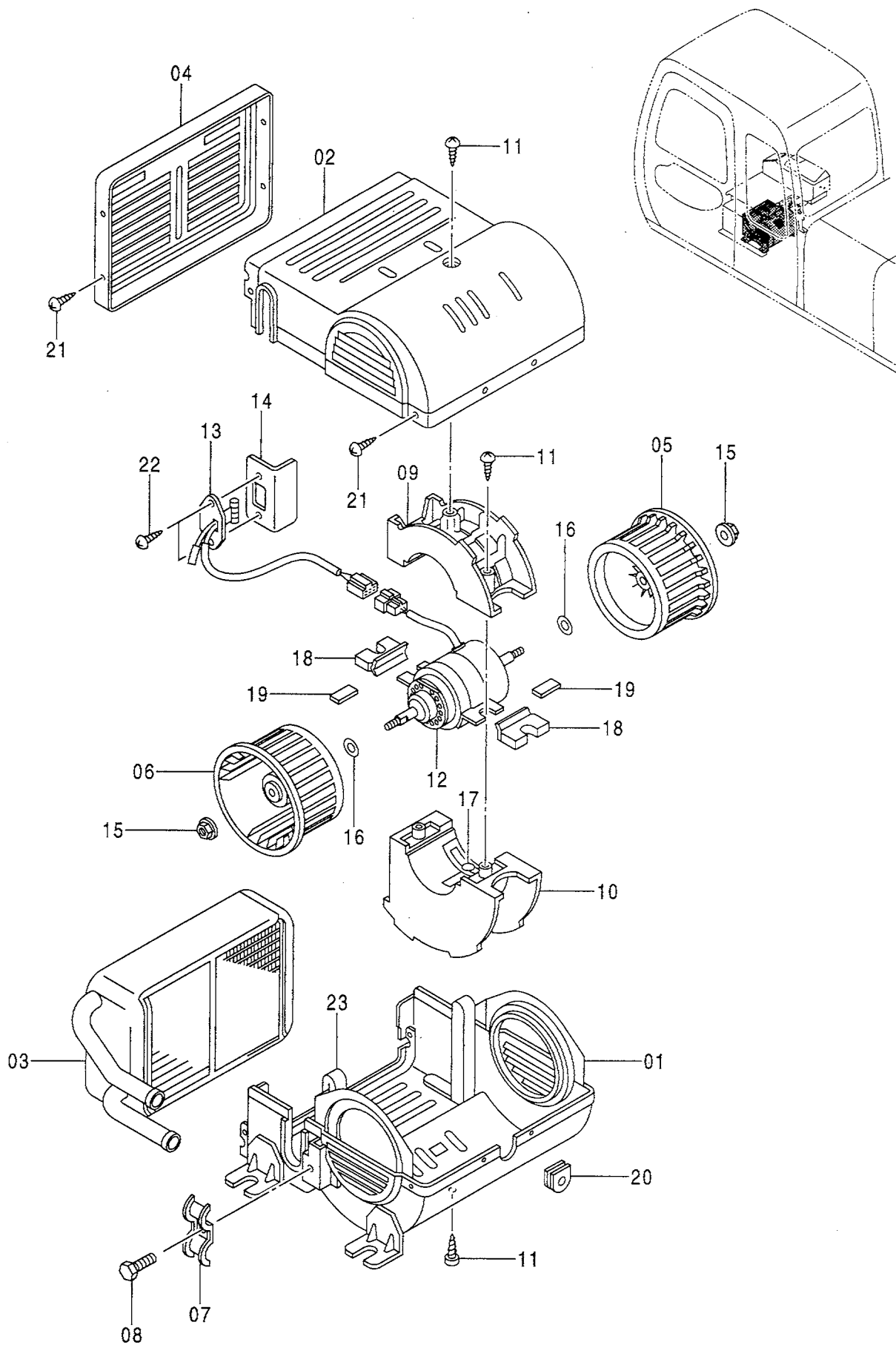

ヒータユニット [STD]
HEATER UNIT [STD]

050001-

符号 ITEM	部品番号 PART NO.	部 品 名	PART NAME	数量 Q' TY	サービス コード S. C	適用号機 SERIAL NO.	互 換 性 I CA	代 替 部 品 REPLACEABLE PART	
								部品番号 PART NO.	数量 Q' TY
	4300682	ヒータユニット	HEATER UNIT	1					
01	4329850	・ケース (1)	・CASE (1)	1					
02	4329851	・ケース (2)	・CASE (2)	1					
03	4329852	・コア;ヒータ	・CORE;HEATER	1					
04	4329853	・カバー	・COVER	1					
05	4329854	・ファン	・FAN	1					
06	4329855	・ファン	・FAN	1					
07	4329856	・クランプ	・CLAMP	1					
08	4329857	・ボルト	・BOLT	1					
09	4329858	・ホルダ (1)	・HOLDERR (1)	1					
10	4329859	・ホルダ (2)	・HOLDERR (2)	1					
11	4329860	・スクリュ	・SCREW	4					
12	4329861	・モータ	・MOTOR	1					
13	4329862	・レジスタ	・RESISTOR	1					
14	4329863	・プレート	・PLATE	1					
15	4329864	・ナット	・NUT	2					
16	4329865	・ワッシャ	・WASHER	2					
17	4329866	・パッキン	・PACKING	2					
18	4329867	・パッキン	・PACKING	2					
19	4329868	・パッキン	・PACKING	2					
20	4329869	・ブッシング;ラバー	・BUSHING;RUBBER	1					
21	4329870	・スクリュ	・SCREW	9					
22	4329871	・スクリュ	・SCREW	2					
23	4329872	・パッキン	・PACKING	1					

ヒータユニット [EU] [N. EUROPE]
 HEATER UNIT [EU] [N. EUROPE]

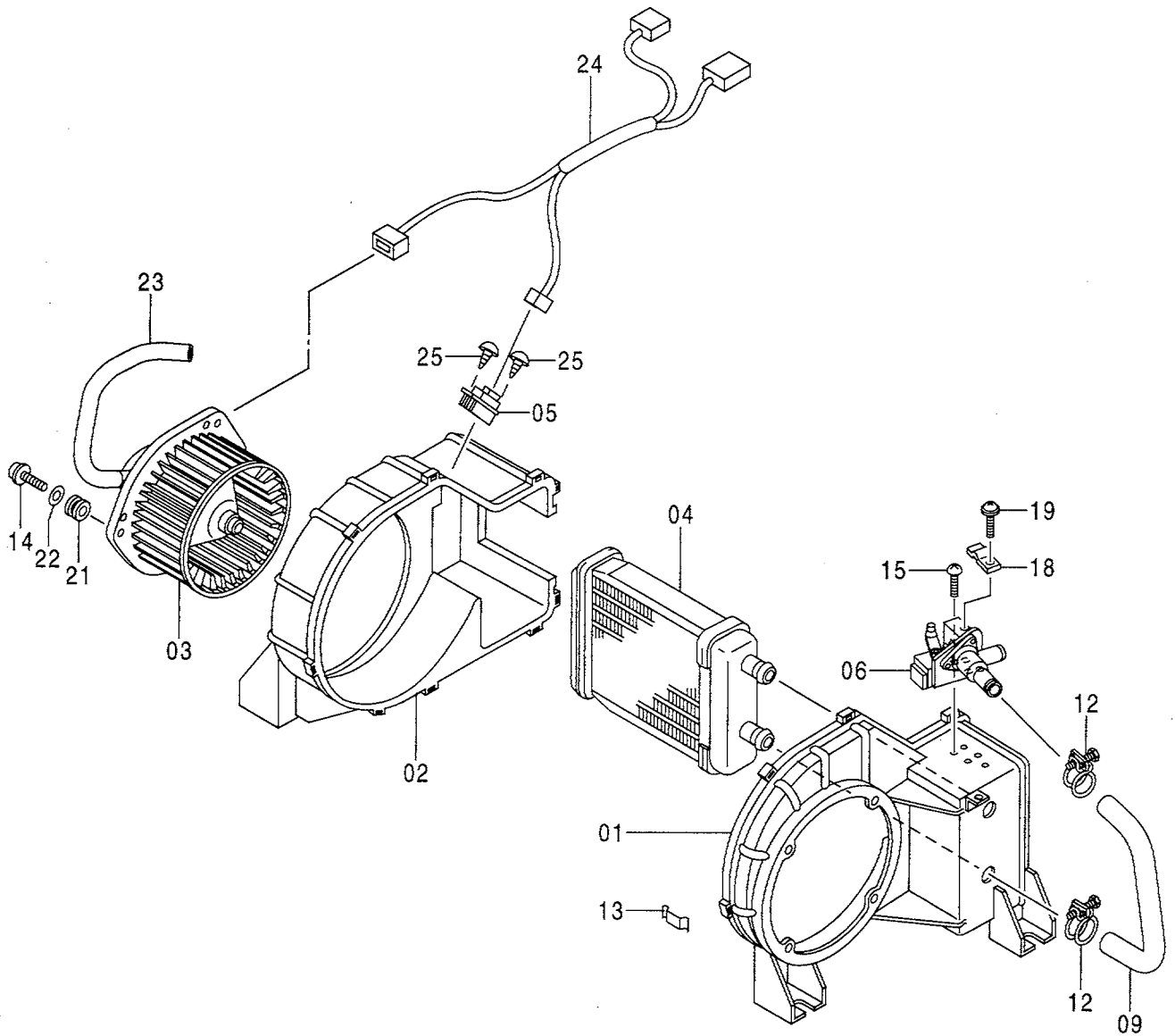
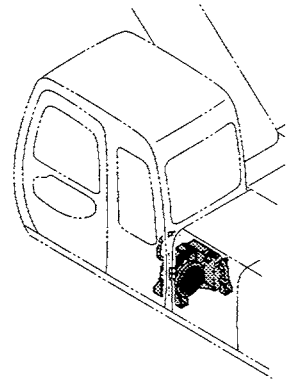

ヒータユニット [EU] [N. EUROPE]
HEATER UNIT [EU] [N. EUROPE]

050001-

符号 ITEM	部品番号 PART NO.	部 品 名	PART NAME	数量 Q' TY	サービス コード S. C	適用号機 SERIAL NO.	互 換 性 I CA	代 替 部 品 REPLACEABLE PART	
								部品番号 PART NO.	数量 Q' TY
	4358348	ヒータ	HEATER	1					
01	4376471	・ケース	・CASE	1					
02	4376472	・ケース	・CASE	1					
03	4376473	・モータ	・MOTOR	1					
04	4351448	・コア	・CORE	1					
05	4370271	・レジスタ	・RESISTOR	1					
06	4376475	・バルブ	・VALVE	1					
09	4353162	・ホース	・HOSE	1					
12	4351466	・クランプ	・CLAMP	2					
13	4351467	・クリップ	・CLIP	9					
14	4376476	・スクリュ;タッピング	・SCREW; TAPPING	3					
15	4352934	・スクリュ	・SCREW	2					
18	4351482	・クランプ	・CLAMP	1					
19	J460412	・スクリュ;セムス	・SCREW; SEMS	1					
21	4370267	・アイソレータ	・ISOLATOR	3					
22	4370299	・ワッシャ	・WASHER	3					
23	4376479	・ホース	・HOSE	1					
24	4376480	・ハーネス;ワイヤ	・HARNESS; WIRE	1					
25	4370310	・スクリュ;タッピング	・SCREW; TAPPING	2					

ヒータコントローラ [EU] [N. EUROPE] HEATER CONTROLLER [EU] [N. EUROPE]

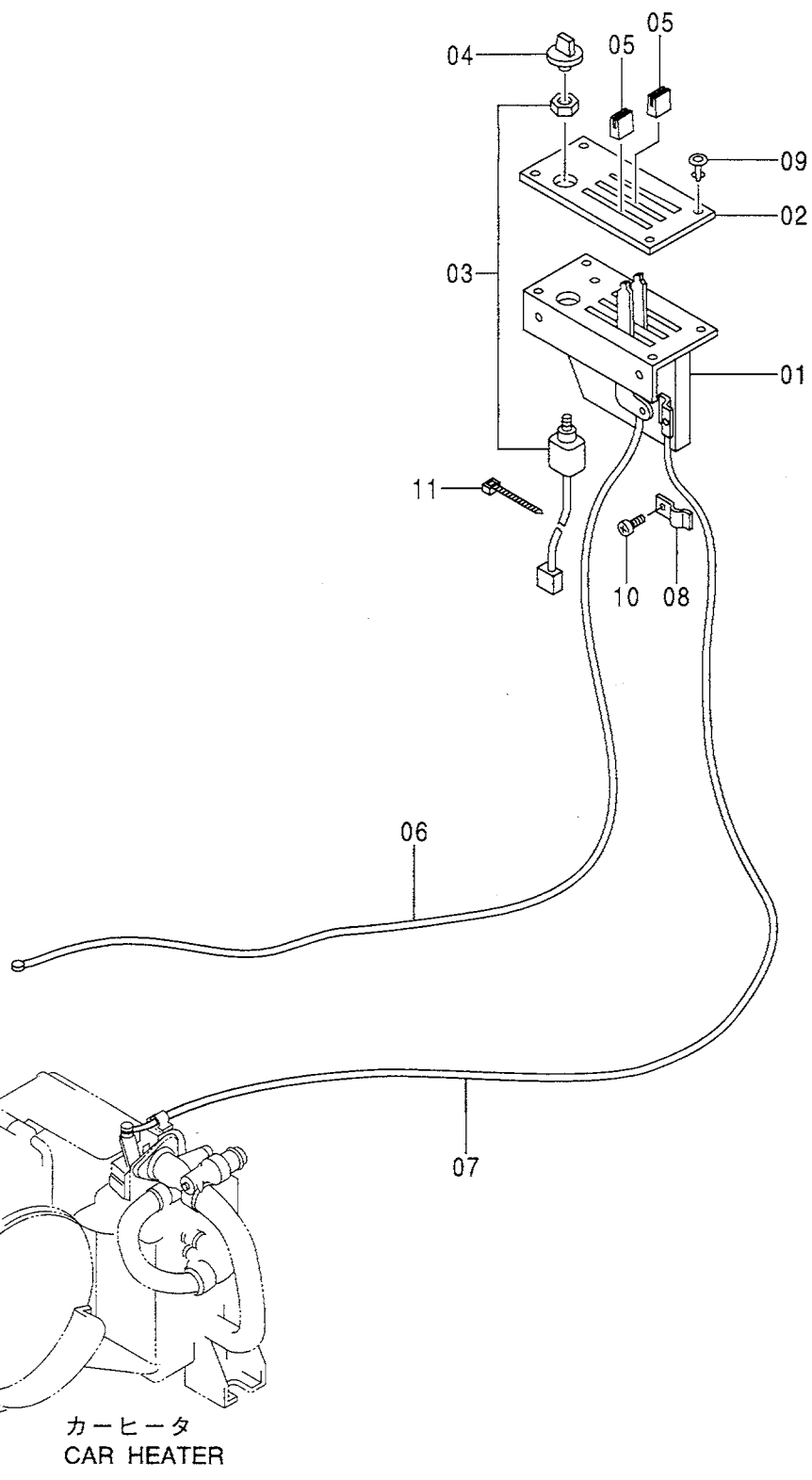
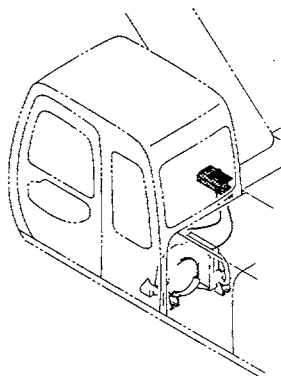

ヒータ コントローラ [EU] [N. EUROPE]
HEATER CONTROLLER [EU] [N. EUROPE]

050001-

符号 ITEM	部品番号 PART NO.	部 品 名	PART NAME	数量 Q' TY	サービス コード S. C	適用号機 SERIAL NO.	互換性 I CA	代替 部 品 REPLACEABLE PART	
								部品番号 PART NO.	数量 Q' TY
	4358972	コントローラ	CONTROLLER	1					
01	++++++	-ベース	-BASE	1	D				
02	4389678	-パネル;コントロール	-PANEL; CONTROL	1					
03	4368709	-スイッチ	-SWITCH	1					
04	4368720	-ノブ	-KNOB	1					
05	4389675	-ノブ	-KNOB	2					
06	4389676	-ケーブル;コントロール	-CABLE; CONTROL	1					
07	4389677	-ケーブル;コントロール	-CABLE; CONTROL	1					
08	4368716	-クランプ	-CLAMP	1					
09	4302681	-クランプ	-CLAMP	4					
10	M430508	-スクリュ	-SCREW	1					
11	4368721	-クリップバンド	-CLIP; BAND	1					

カーヒータ配管 [STD] CAR HEATER PIPING [STD]

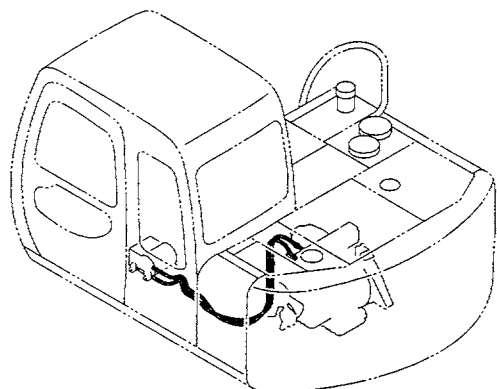

カーヒータ
CAR HEATER

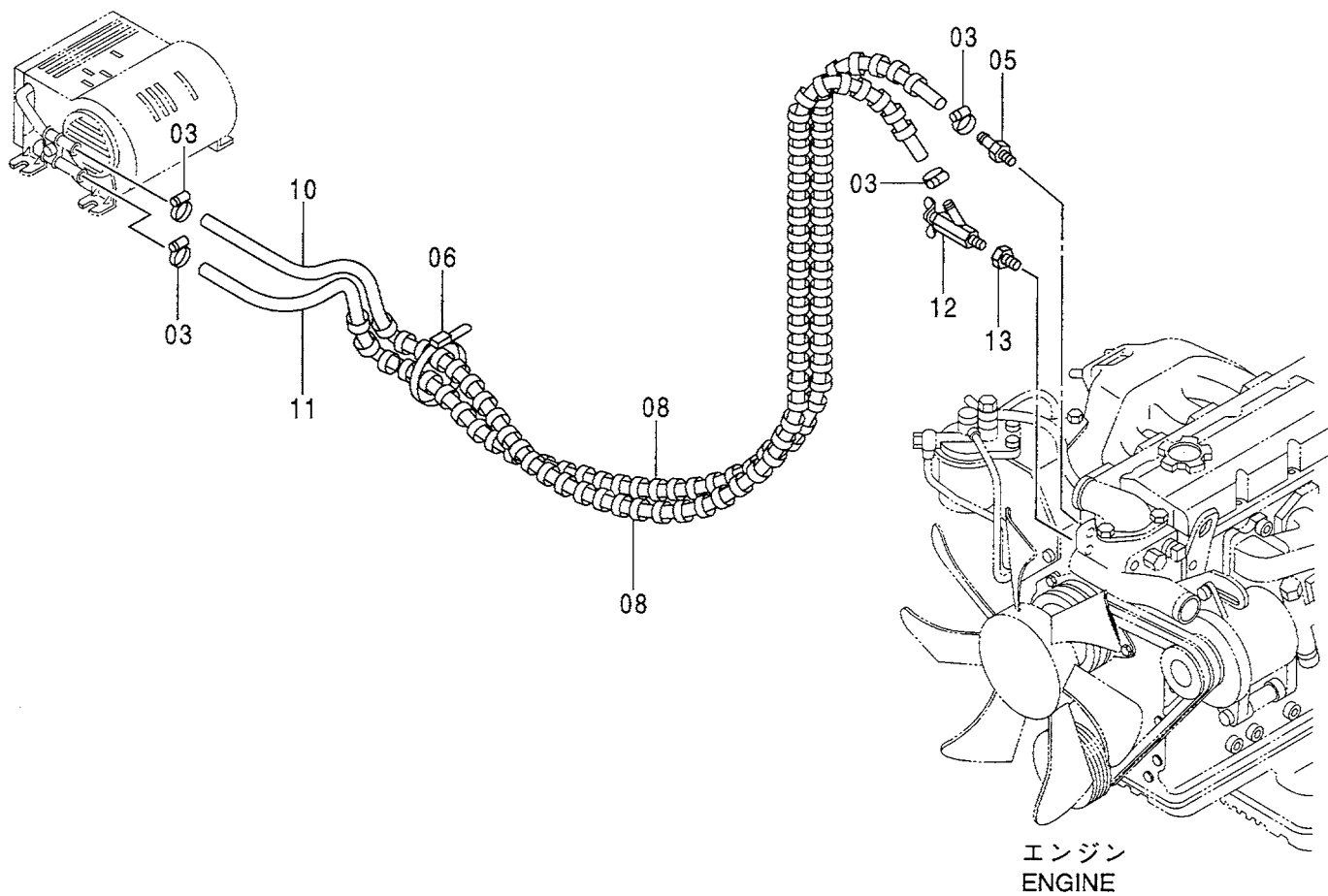

カーヒータ配管 [EU] [N.EUROPE] CAR HEATER PIPING [EU] [N.EUROPE]

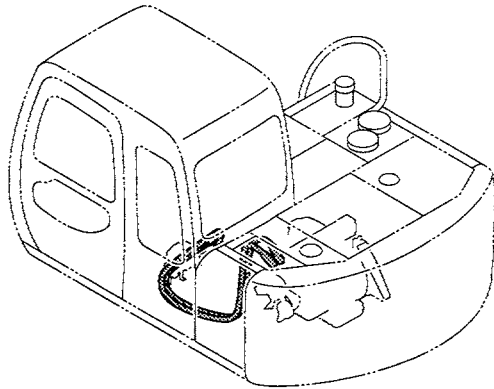

カーヒータ
CAR HEATER

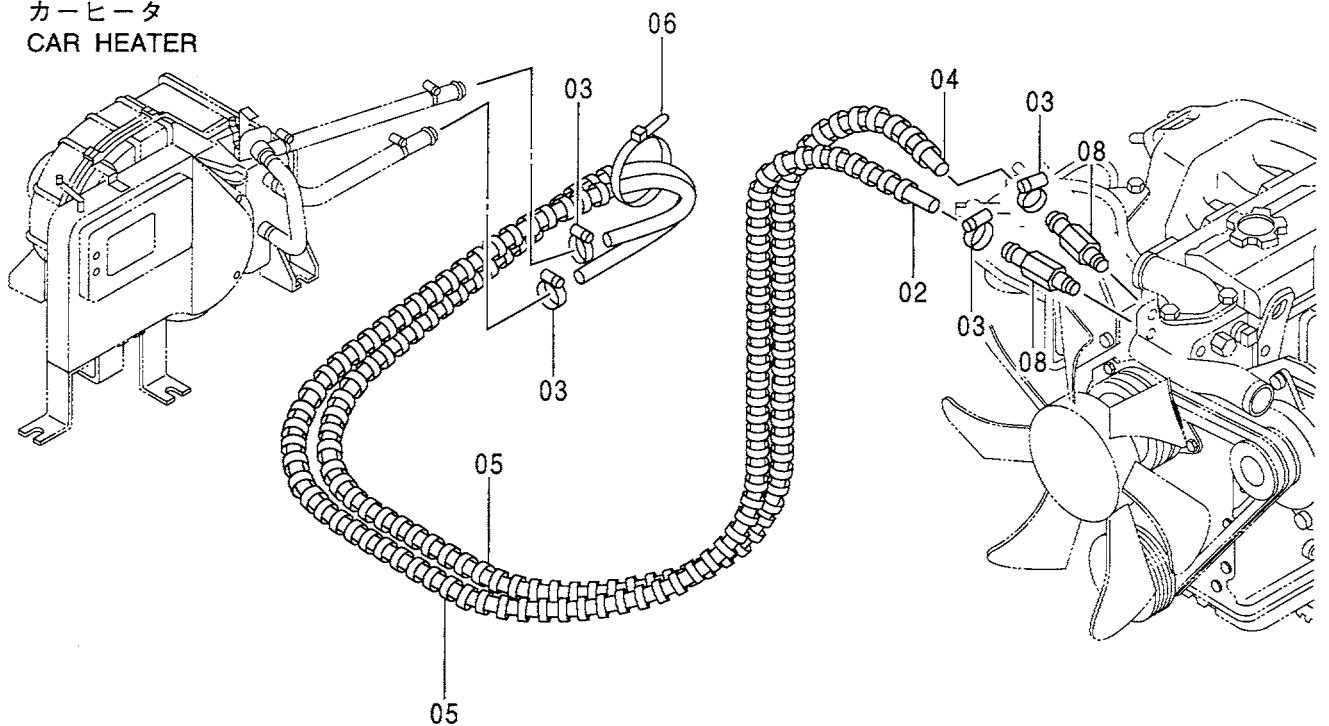

カーヒータ配管 [EU] [N. EUROPE]
 CAR HEATER PIPING [EU] [N. EUROPE]

050001-

符号 ITEM	部品番号 PART NO.	部 品 名	PART NAME	数量 Q' TY	サービス コード S. C	適用号機 SERIAL NO.	互 換 性 I CA	代 替 部 品 REPLACEABLE PART	
								部品番号 PART NO.	数量 Q' TY
02	4405669	ホース;ウオータ	HOSE; WATER	1					
03	4514699	クランプ;ホース	CLAMP; HOSE	4					
04	4405670	ホース;ウオータ	HOSE; WATER	1					
05	4044420	プロテクタ	PROTECTOR	10					
06	4055312	クリップ;バンド	CLIP; BAND	6					
08	4282727	アダプタ	ADAPTER	2					

ダクト [EU] [N.EUROPE]
DUCT [EU] [N.EUROPE]

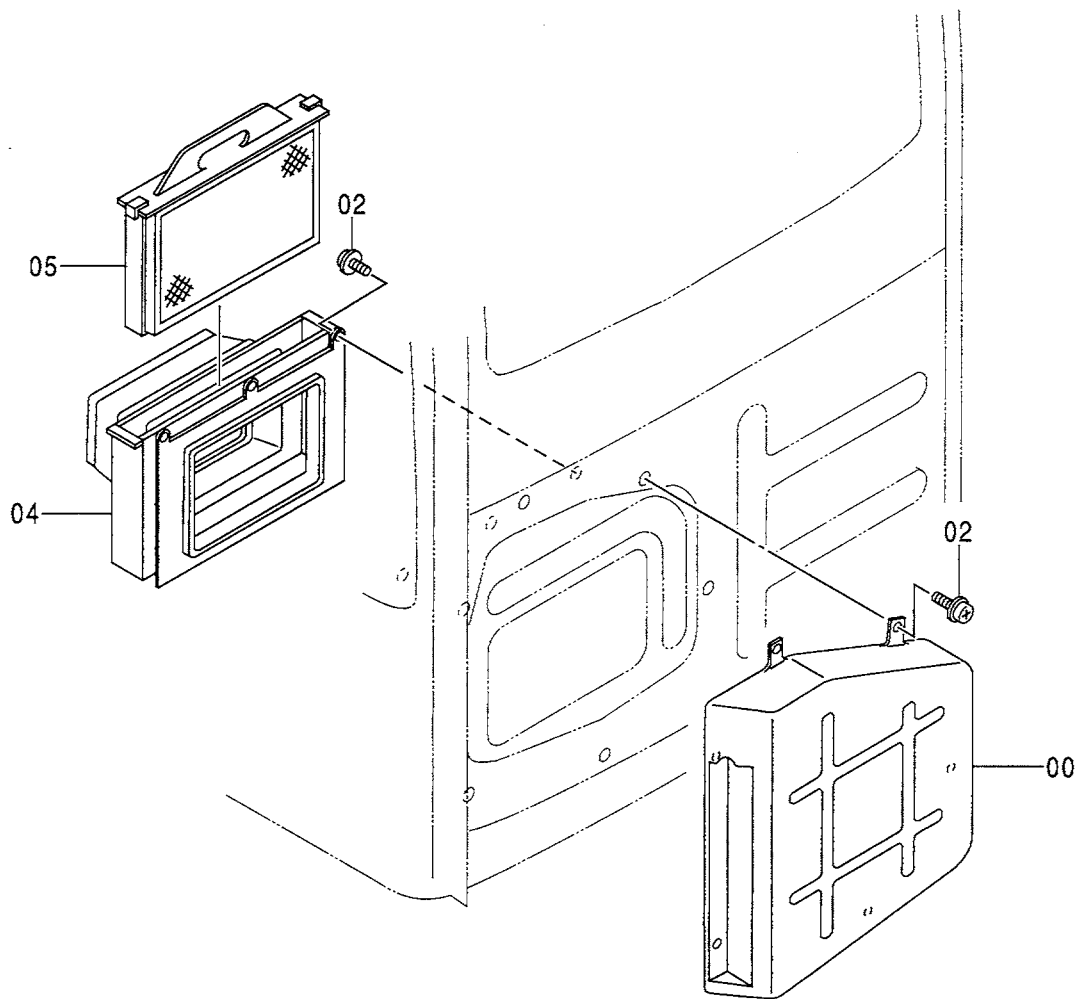
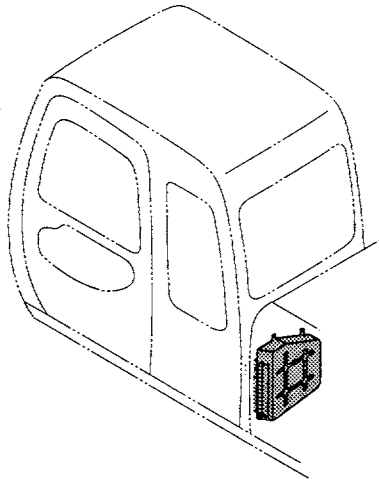

ダクト [EU] [N. EUROPE]
 DUCT [EU] [N. EUROPE]

050001-

符号 ITEM	部品番号 PART NO.	部 品 名	PART NAME	数量 Q' TY	サービス コード S. C	適用号機 SERIAL NO.	互 換 性 ICA	代 替 部 品 REPLACEABLE PART	
								部品番号 PART NO.	数量 Q' TY
00	4350234	ダクト	DUCT	1					
02	J460616	スクリュー;セムス	SCREW;SEMS	12					
04	4350238	ダクト	DUCT	1					
05	4350249	フィルタ	FILTER	1					

リヤトレイ [EU] [N.EUROPE]
 REAR TRAY [EU] [N.EUROPE]

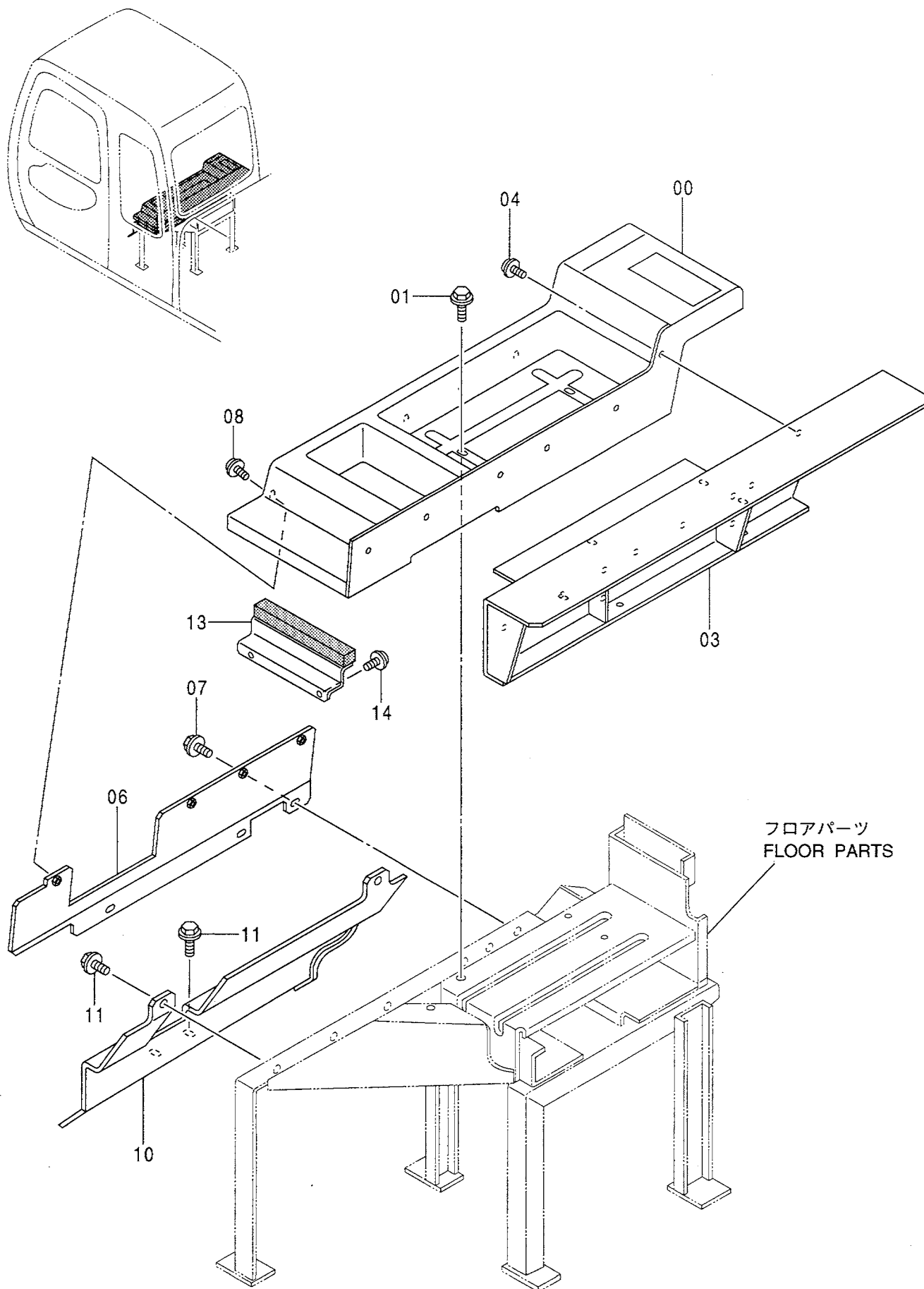

リヤトレイ [EU] [N. EUROPE]
REAR TRAY [EU] [N. EUROPE]

050001-

符号 ITEM	部品番号 PART NO.	部 品 名	PART NAME	数量 Q' TY	サービス コード S. C	適用号機 SERIAL NO.	互 換 性 I C A	代 替 部 品 REPLACEABLE PART	
								部品番号 PART NO.	数量 Q' TY
00	3084087	トレイ	TRAY	1					
01	J050820	ボルト;セムス	BOLT;SEMS	4					
03	7035666	カバー	COVER	1					
04	J680616	スクリュ;セムス	SCREW;SEMS	6					
06	8074130	ブラケット	BRACKET	1					
07	J050820	ボルト;セムス	BOLT;SEMS	3					
08	J680616	スクリュ;セムス	SCREW;SEMS	4					
10	6017732	カバー	COVER	1					
11	J020820	ボルト;セムス	BOLT;SEMS	4					
13	8073688	ブラケット	BRACKET	1					
14	J460616	スクリュ;セムス	SCREW;SEMS	2					

カークーラ (1) 〈選択〉
CAR COOLER (1) 〈SELECT〉

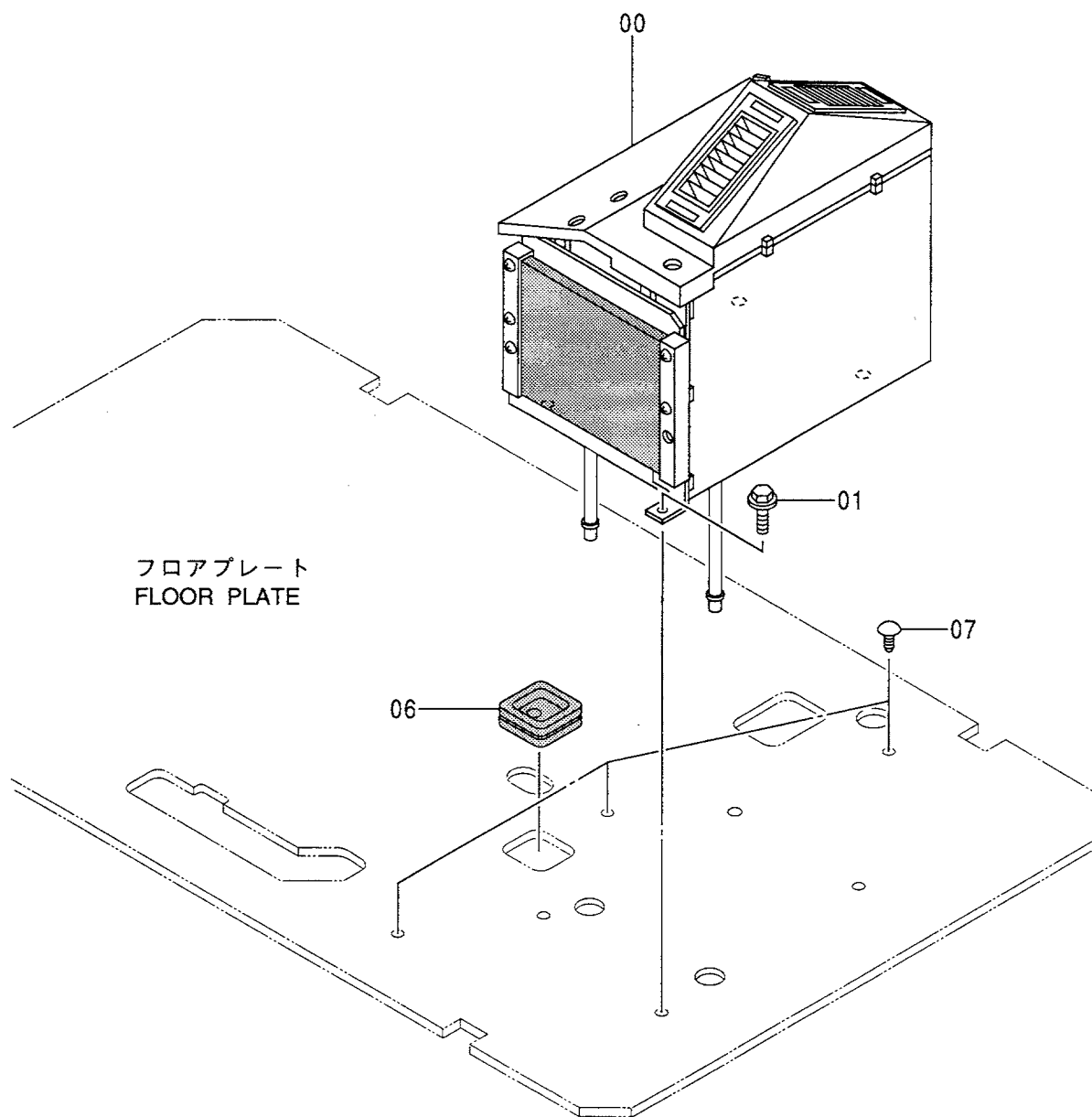
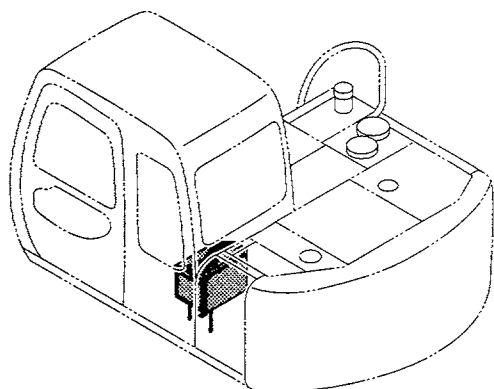

カー クーラ (1) <選択>
 CAR COOLER (1) <SELECT>

050001-

符号 ITEM	部品番号 PART NO.	部 品 名	PART NAME	数量 Q' TY	サービス コード S. C	適用号機 SERIAL NO.	互換性 ICA	代替部品 REPLACEABLE PART	
								部品番号 PART NO.	数量 Q' TY
00	4383469	クーラ ユニツト <詳細ハ 別ページ参照>	COOLER UNIT <for details: see separate page>	1					
01	J021025	ボルト;セムス	BOLT;SEMS	4					
06	4351009	ブツシツク;ラバ-	BUSHING;RUBBER	1					
07	4280359	クリツブ	CLIP	3		D97/06-			

カークーラ (2) 〈選択〉
 CAR COOLER (2) 〈SELECT〉

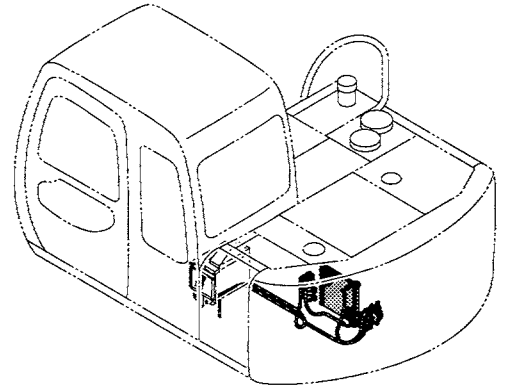

カークーラ (1)
 CAR COOLER (1)

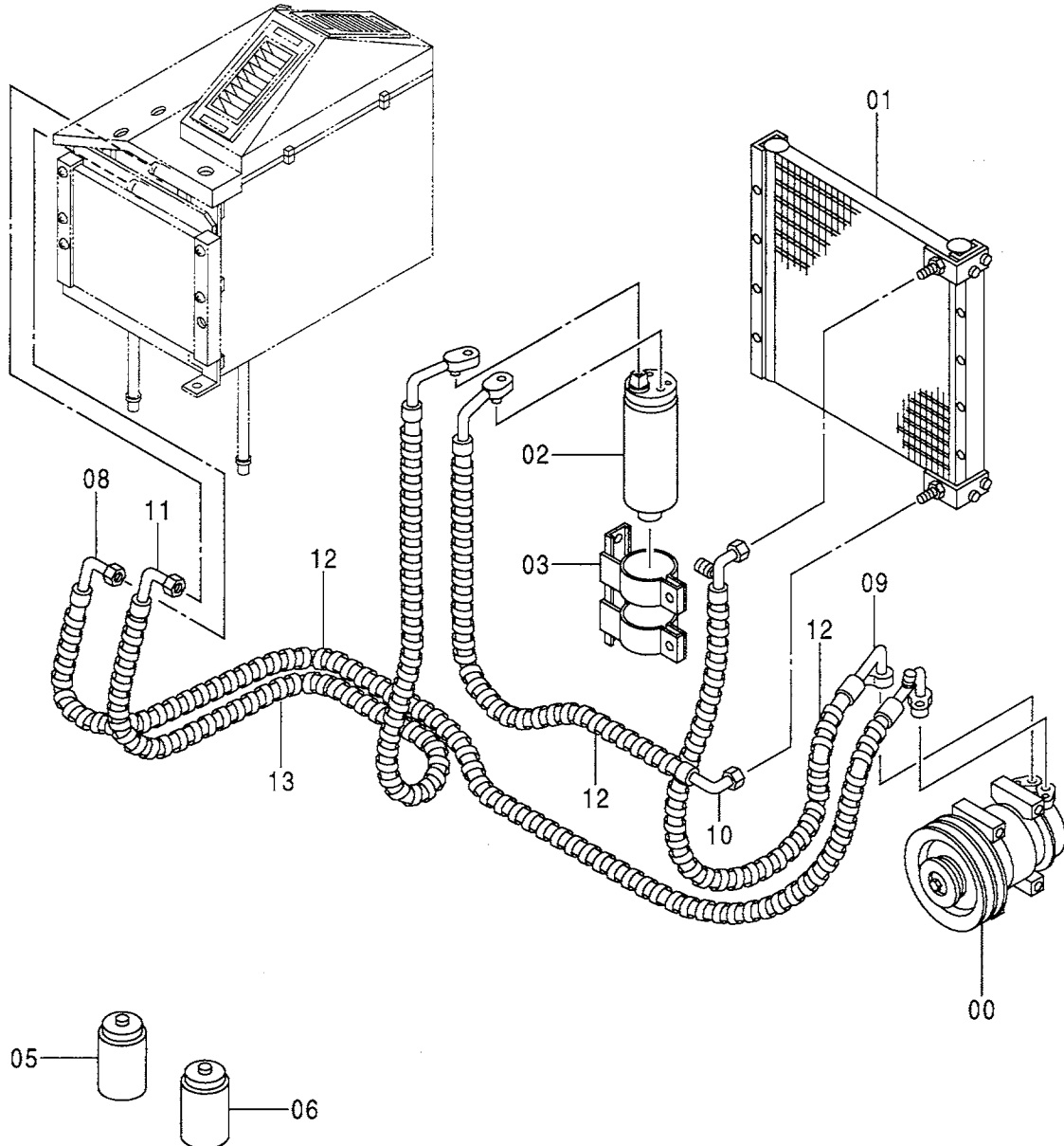

カークーラ (3) 〈選択〉
CAR COOLER (3) 〈SELECT〉

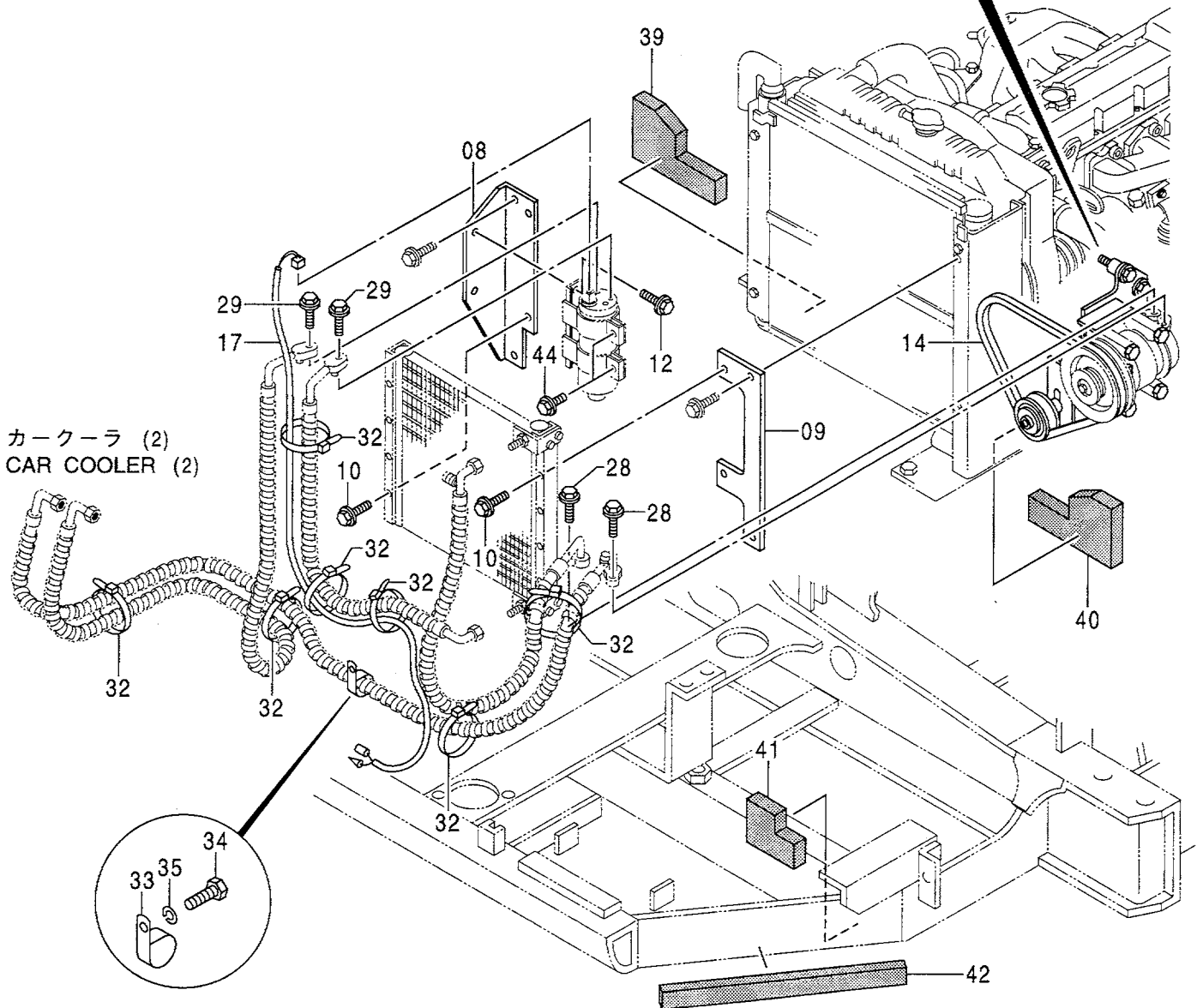
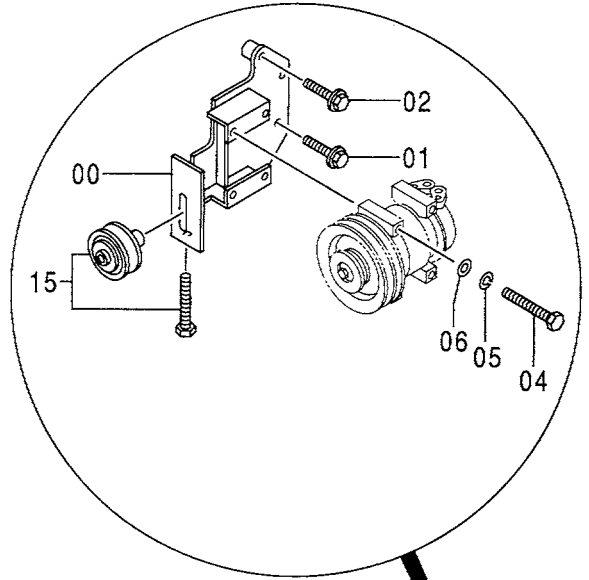
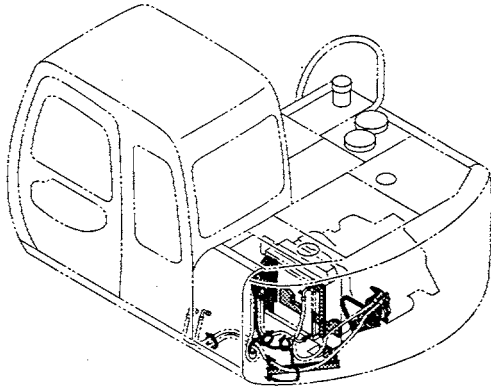

カークーラ (2)
CAR COOLER (2)

カークーラ (3) <選択>
CAR COOLER (3) <SELECT>

050001-

符号 ITEM	部品番号 PART NO.	部 品 名	PART NAME	数量 Q' TY	サービス コード S. C	適用号機 SERIAL NO.	互 換 性 ICA	代 替 部 品 REPLACEABLE PART	
								部品番号 PART NO.	数量 Q' TY
00	7032959	ブ ラケツト	BRACKET	1					
01	J011045	ボ ルト;セムス	BOLT;SEMS	2					
02	J011050	ボ ルト;セムス	BOLT;SEMS	2					
04	J900800	ボ ルト	BOLT	4					
05	A590908	ワッシャ;スプリング	WASHER;SPRING	4					
06	A590108	ワッシャ;プレーン	WASHER;PLANE	4					
08	8068367	ブ ラケツト	BRACKET	1					
09	8068368	ブ ラケツト	BRACKET	1					
10	J020650	ボ ルト;セムス	BOLT;SEMS	4					
12	J020820	ボ ルト;セムス	BOLT;SEMS	2					
14	4389874	ベ ルト;V	BELT;V	1					
15	4346770	プ ーリ	PULLEY	1					
17	4390190	ハーネス;ワイヤ	HARNESS;WIRE	1					
28	J020830	ボ ルト;セムス	BOLT;SEMS	2					
29	J020630	ボ ルト;セムス	BOLT;SEMS	2					
32	4055312	クリップ;バンド	CLIP;BAND	10					
33	4190263	クリップ	CLIP	1					
34	J901020	ボ ルト	BOLT	1					
35	A590910	ワッシャ;スプリング	WASHER;SPRING	1					
39	4332585	ラバ ー	RUBBER	1					
40	4332586	ラバ ー	RUBBER	1					
41	4332587	ラバ ー	RUBBER	1					
42	4332650	ラバ ー	RUBBER	1					
44	J020620	ボ ルト;セムス	BOLT;SEMS	2		D97/06-			

クーラユニット〈選択〉
COOLER UNIT 〈SELECT〉

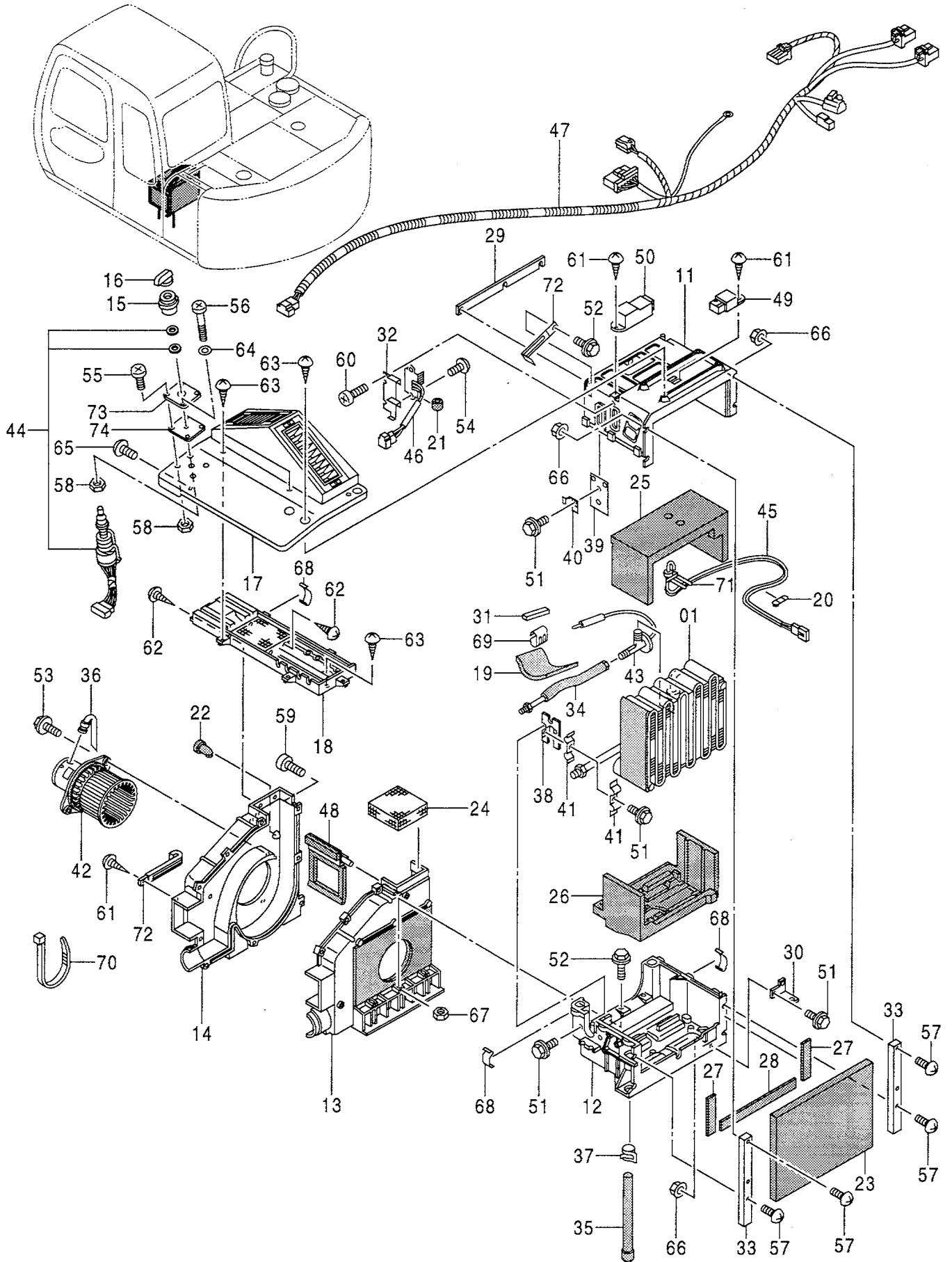

クーラユニット〈選択〉
COOLER UNIT〈SELECT〉

050001-

符号 ITEM	部品番号 PART NO.	部 品 名	PART NAME	数量 Q' TY	サービス コード S. C	適用号機 SERIAL NO.	互 換 性 I C A	代 替 部 品 REPLACEABLE PART	
								部品番号 PART NO.	数量 Q' TY
	4383469	ユニット	UNIT	1					
01	4418522	・エバポレーター	・EVAPORATOR	1					
11	4418523	・ケース	・CASE	1					
12	4418524	・ケース	・CASE	1					
13	4418525	・ケース	・CASE	1					
14	4418526	・ケース	・CASE	1					
15	4403131	・ノブ	・KNOB	1					
16	4403132	・ノブ	・KNOB	1					
17	4418527	・ダクト	・DUCT	1					
18	4418528	・ダクト	・DUCT	1					
19	4418529	・ラバー;クッション	・RUBBER; CUSHION	1					
20	4418530	・ブッシング;ラバー	・BUSHING; RUBBER	1					
21	4418531	・ブッシング;ラバー	・BUSHING; RUBBER	1					
22	4418532	・ブッシング;ラバー	・BUSHING; RUBBER	1					
23	4418533	・フィルタ	・FILTER	1					
24	4418534	・フィルタ	・FILTER	1					
25	4418535	・ラバー;クッション	・RUBBER; CUSHION	1					
26	4418536	・ラバー;クッション	・RUBBER; CUSHION	1					
27	4418584	・パッキン	・PACKING	2					
28	4418537	・パッキン	・PACKING	1					
29	4418538	・ブラケット	・BRACKET	1					
30	4418539	・ブラケット	・BRACKET	1					
31	4418540	・ブラケット	・BRACKET	1					
32	4418541	・レジスタ	・RESISTOR	1					
33	4418542	・ブラケット	・BRACKET	2					
34	4418543	・パイプ	・PIPE	1					
35	4418544	・ホース	・HOSE	2					
36	4418545	・ホース	・HOSE	1					
37	4418546	・クランプ	・CLAMP	2					
38	4418547	・ブラケット	・BRACKET	1					
39	4418548	・カバー	・COVER	1					
40	4418549	・ブラケット	・BRACKET	2					
41	4418550	・クランプ	・CLAMP	2					
42	4418551	・モータ	・MOTOR	1					
43	4418552	・バルブ	・VALVE	1					
44	4418553	・スイッチ	・SWITCH	1					
45	4418554	・サーモスタット	・THERMOSTAT	1					
46	4418555	・レジスタ	・RESISTOR	1					
47	4418556	・ハーネス;ワイヤ	・HARNESS; WIRE	1					
48	4418557	・ダンパ	・DAMPER	1					

クーラユニット 〈選択〉 COOLER UNIT 〈SELECT〉

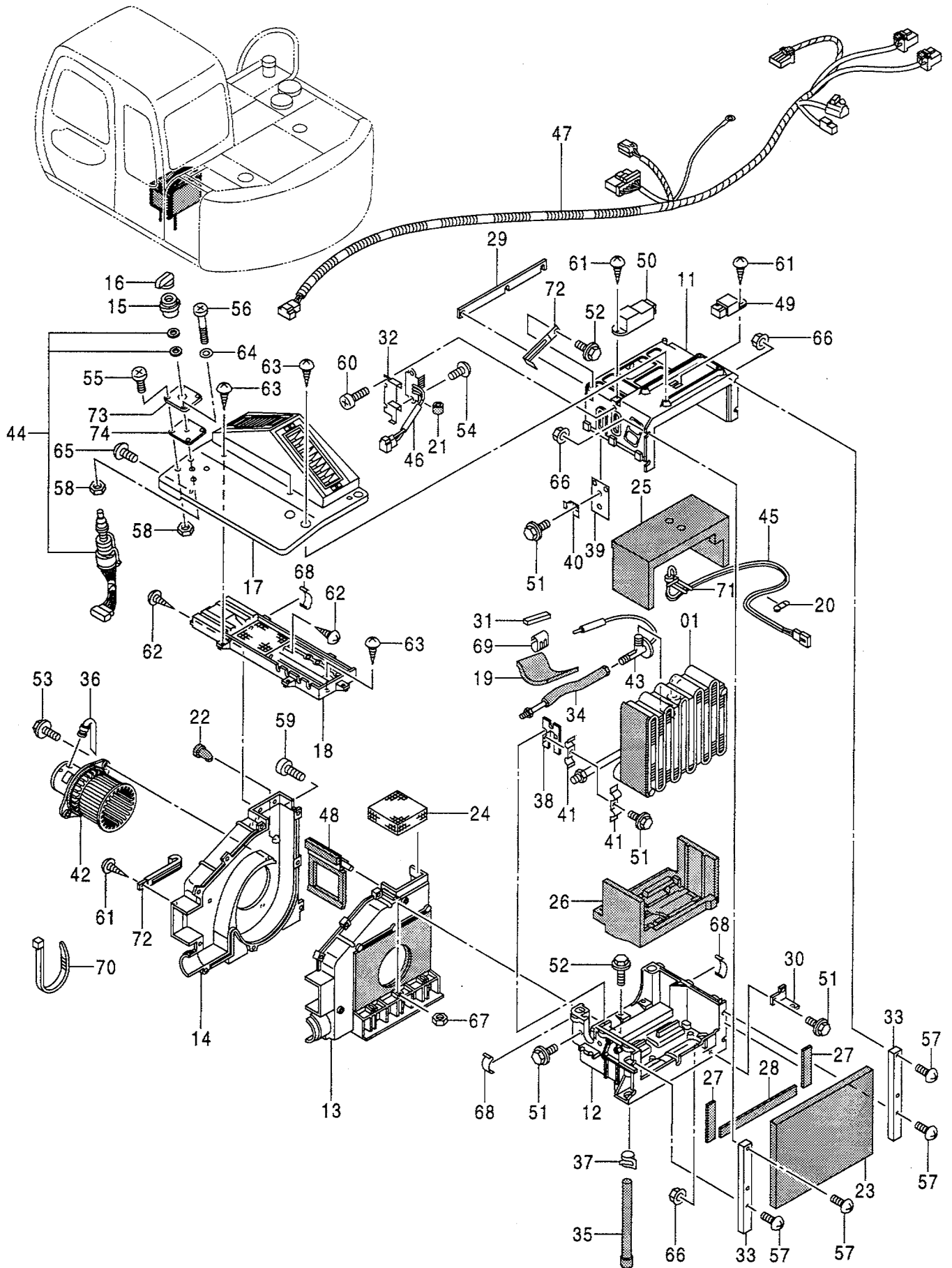

クーラ ユニット <選択>
COOLER UNIT <SELECT>

050001-

符号 ITEM	部品番号 PART NO.	部 品 名	PART NAME	数量 Q' TY	サービス コード S. C	適用号機 SERIAL NO.	互 換 性 ICA	代 替 部 品 REPLACEABLE PART	
								部品番号 PART NO.	数量 Q' TY
49	4418558	・リレー	・RELAY	2					
50	4418559	・ユニット	・UNIT	1					
51	4418560	・ボルト;セムス	・BOLT;SEMS	8					
52	4418561	・ボルト;セムス	・BOLT;SEMS	6					
53	4418562	・ボルト;セムス	・BOLT;SEMS	3					
54	4418563	・スクリュ;セムス	・SCREW;SEMS	2					
55	4418564	・スクリュ	・SCREW	3					
56	4418565	・スクリュ	・SCREW	1					
57	4418566	・スクリュ	・SCREW	6					
58	4418567	・ナット	・NUT	5					
59	4418568	・スクリュ	・SCREW	9					
60	4418569	・スクリュ	・SCREW	2					
61	4418570	・スクリュ	・SCREW	4					
62	4418571	・スクリュ	・SCREW	4					
63	4418572	・スクリュ	・SCREW	7					
64	4418573	・ワッシャ	・WASHER	1					
65	4418574	・スクリュ;セムス	・SCREW;SEMS	1					
66	4418575	・ナット	・NUT	8					
67	4418576	・ナット	・NUT	3					
68	4418577	・クランプ	・CLAMP	9					
69	4418578	・ブラケット	・BRACKET	1					
70	4418579	・クリップ;バンド	・CLIP;BAND	1					
71	4418580	・ホルダ	・HOLDER	1					
72	4418581	・クランプ	・CLAMP	2					
73	4418582	・シール	・SEAL	1					
74	4418583	・ブラケット	・BRACKET	1					

エアコンディショナ (1) 〈選択〉 [USA]
 AIR-CONDITIONER (1) 〈SELECT〉 [USA]

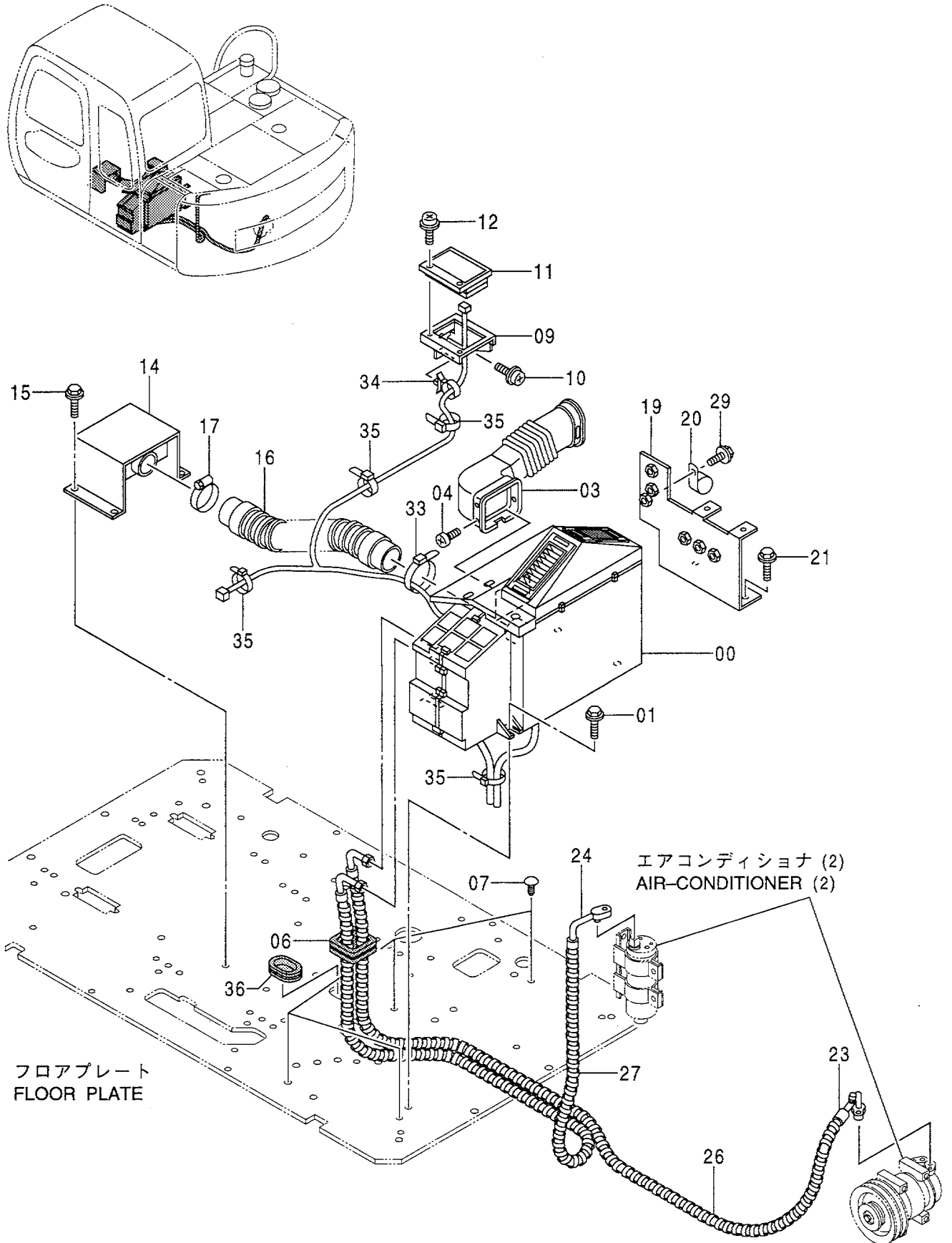

エアコンディショナ (1) <選択> [USA]
AIR-CONDITIONER (1) <SELECT> [USA]

050001-

符号 ITEM	部品番号 PART NO.	部 品 名	PART NAME	数量 Q' TY	サービス コード S. C	適用号機 SERIAL NO.	互 換 性 I CA	代 替 部 品 REPLACEABLE PART	
								部品番号 PART NO.	数量 Q' TY
00	4417875	エアコンディショナ	AIR-CONDITIONER	1					
01	J021025	ボルト;セムス	BOLT;SEMS	4					
03	4422122	ダクト	DUCT	1					
04	4422123	スクリュ	SCREW	4					
06	4351009	ブッシュング;ラバー	BUSHING;RUBBER	1					
07	4280359	クリップ	CLIP	4					
09	7036331	ブラケット	BRACKET	1					
10	J680616	スクリュ;セムス	SCREW;SEMS	2					
11	4422121	パネル	PANEL	1					
12	J680416	スクリュ;セムス	SCREW;SEMS	2					
14	8074929	ダクト <60>	DUCT <60>	1					
14	8080478	ダクト <80>	DUCT <80>	1					
15	J011020	ボルト;セムス <60>	BOLT;SEMS <60>	4					
15	J010820	ボルト;セムス <80>	BOLT;SEMS <80>	4					
16	4422124	ホース	HOSE	1					
17	4504491	クランプ;ホース	CLAMP;HOSE	1					
19	8075904	ブラケット	BRACKET	1					
20	4190264	クリップ	CLIP	1					
21	J021030	ボルト;セムス	BOLT;SEMS	2					
23	4421588	ホース;クーラ	HOSE;COOLER	1					
24	4421590	ホース;クーラ	HOSE;COOLER	1					
26	4044420	プロテクタ	PROTECTOR	4					
27	4133527	プロテクタ	PROTECTOR	3					
29	J021020	ボルト;セムス	BOLT;SEMS	1					
33	4121859	クリップ;バンド	CLIP;BAND	1					
34	4254600	クリップ	CLIP	1					
35	4055312	クリップ;バンド	CLIP;BAND	4					
36	4276794	ブッシュング;ラバー	BUSHING;RUBBER	1					

エアコンディショナ (2) 〈選択〉 [USA]
 AIR-CONDITIONER (2) 〈SELECT〉 [USA]

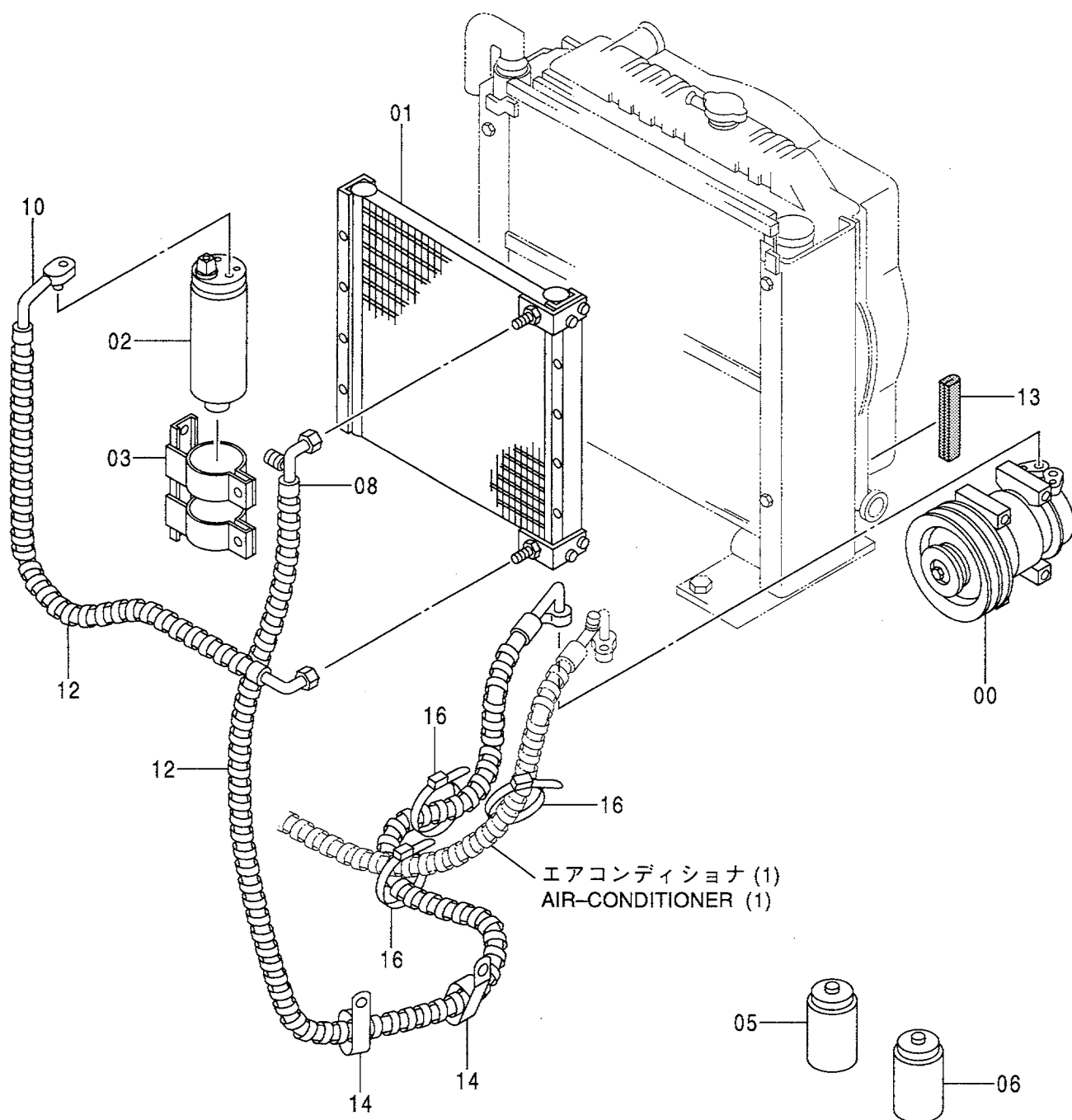
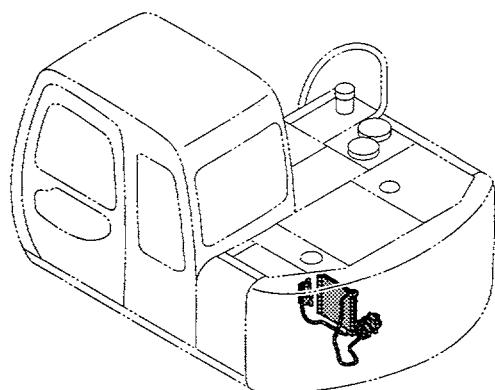

エアコンディショナ (2) <選択> [USA]
 AIR-CONDITIONER (2) <SELECT> [USA]

050001-

符号 ITEM	部品番号 PART NO.	部 品 名	PART NAME	数量 Q' TY	サービス コード S. C	適用号機 SERIAL NO.	互 換 性 I CA	代 替 部 品 REPLACEABLE PART	
								部品番号 PART NO.	数量 Q' TY
00	4384568	コンプレッサ	COMPRESSOR	1					
01	4384571	コンデンサ	CONDENSER	1					
02	4421587	ドライヤ	DRYER	1					
03	4384574	ブラケット	BRACKET	1					
05	4389701	ガス	GAS	2					
06	4389697	ガス	GAS	1					
08	4422874	ホース:クーラ	HOSE; COOLER	1					
10	4421589	ホース:クーラ	HOSE; COOLER	1					
12	4044420	プロテクタ	PROTECTOR	4					
13	4346355	クッション	CUSHION	1					
14	4192034	クリップ	CLIP	2					
16	4121859	クリップ;バンド	CLIP; BAND	3					

エアコンディショナ (3) <選択> [USA]
 AIR-CONDITIONER (3) <SELECT> [USA]

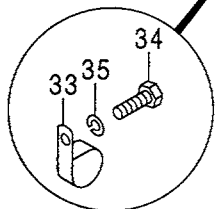
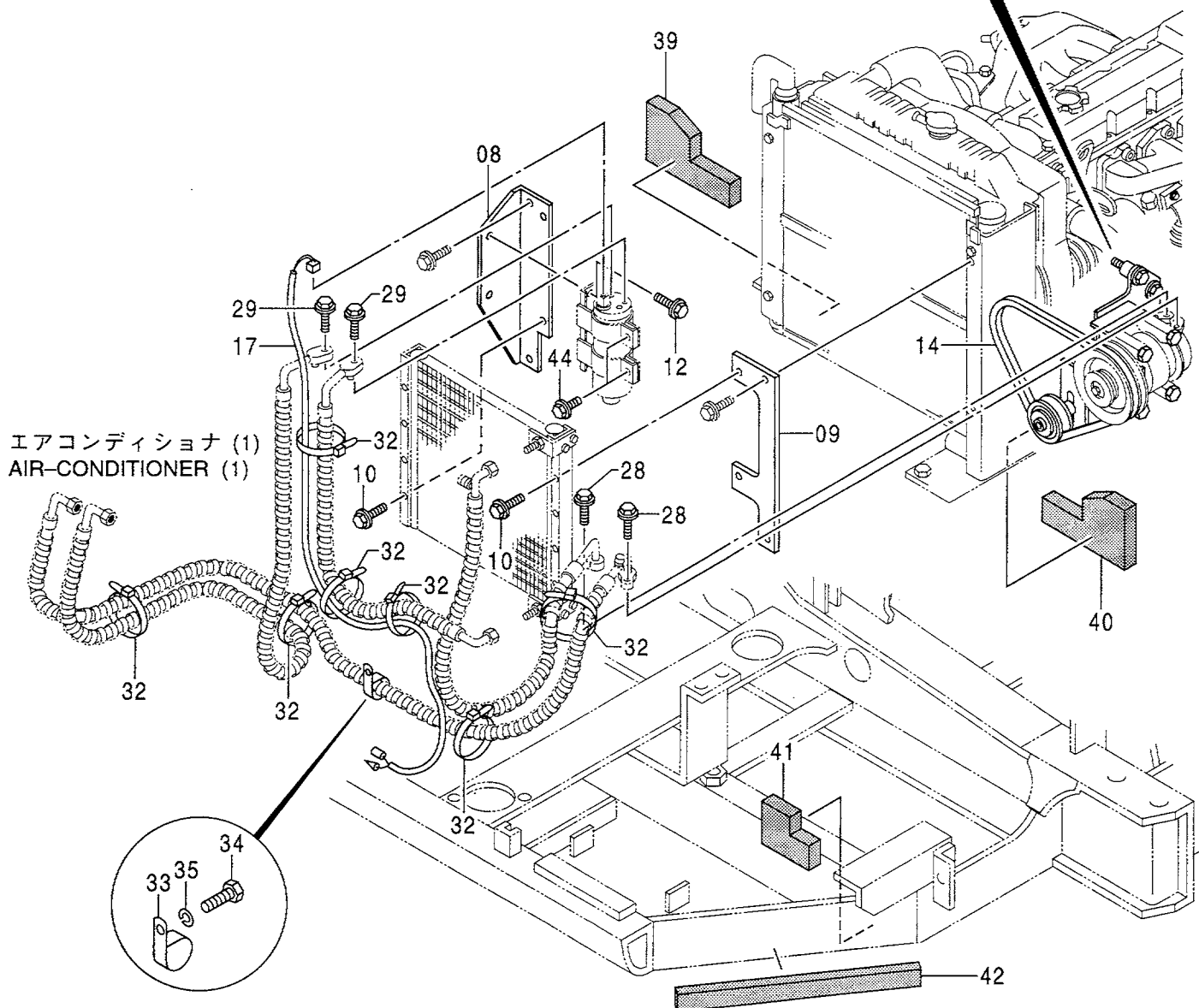
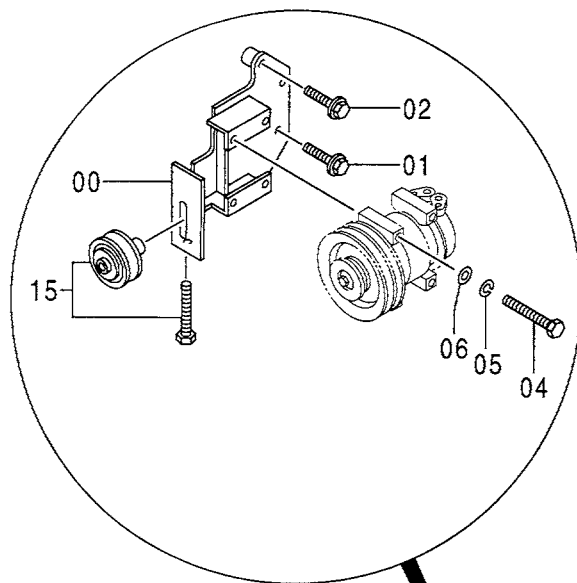
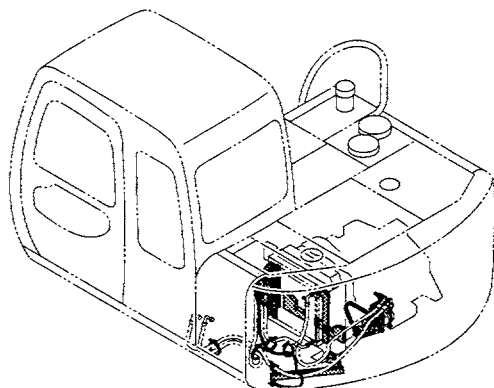

エアコンディショナ (3) <選択> [USA]
AIR-CONDITIONER (3) <SELECT> [USA]

050001-

符号 ITEM	部品番号 PART NO.	部 品 名	PART NAME	数量 Q' TY	サービス コード S. C	適用号機 SERIAL NO.	互 換 性 I CA	代 替 部 品 REPLACEABLE PART	
								部品番号 PART NO.	数量 Q' TY
00	7032959	ブ ラケツト	BRACKET	1					
01	J011045	ボ ルト;セムス	BOLT;SEMS	2					
02	J011050	ボ ルト;セムス	BOLT;SEMS	2					
04	J900800	ボ ルト	BOLT	4					
05	A590908	ワ ヅシヤ;ス プ リン グ	WASHER;SPRING	4					
06	A590108	ワ ヅシヤ;プ レ ン	WASHER;PLANE	4					
08	8068367	ブ ラケツト	BRACKET	1					
09	8068368	ブ ラケツト	BRACKET	1					
10	J020650	ボ ルト;セムス	BOLT;SEMS	4					
12	J020820	ボ ルト;セムス	BOLT;SEMS	2					
14	4389874	ベ ルト;V	BELT;V	1					
15	4346770	プ ー リ	PULLEY	1					
17	4390190	ハ ー ネ ス;ワ イ ヤ	HARNESS;WIRE	1					
28	J020830	ボ ルト;セムス	BOLT;SEMS	2					
29	J020630	ボ ルト;セムス	BOLT;SEMS	2					
32	4055312	ク リ ッ プ ;バ ン ド	CLIP;BAND	10					
33	4190263	ク リ ッ プ	CLIP	1					
34	J901020	ボ ルト	BOLT	1					
35	A590910	ワ ヅシヤ;ス プ リン グ	WASHER;SPRING	1					
39	4332585	ラ バ ー	RUBBER	1					
40	4332586	ラ バ ー	RUBBER	1					
41	4332587	ラ バ ー	RUBBER	1					
42	4332650	ラ バ ー	RUBBER	1					
44	J020620	ボ ルト;セムス	BOLT;SEMS	2		D97/06-			

エアコンディショナ (4) 〈選択〉 [USA]
 AIR-CONDITIONER (4) 〈SELECT〉 [USA]

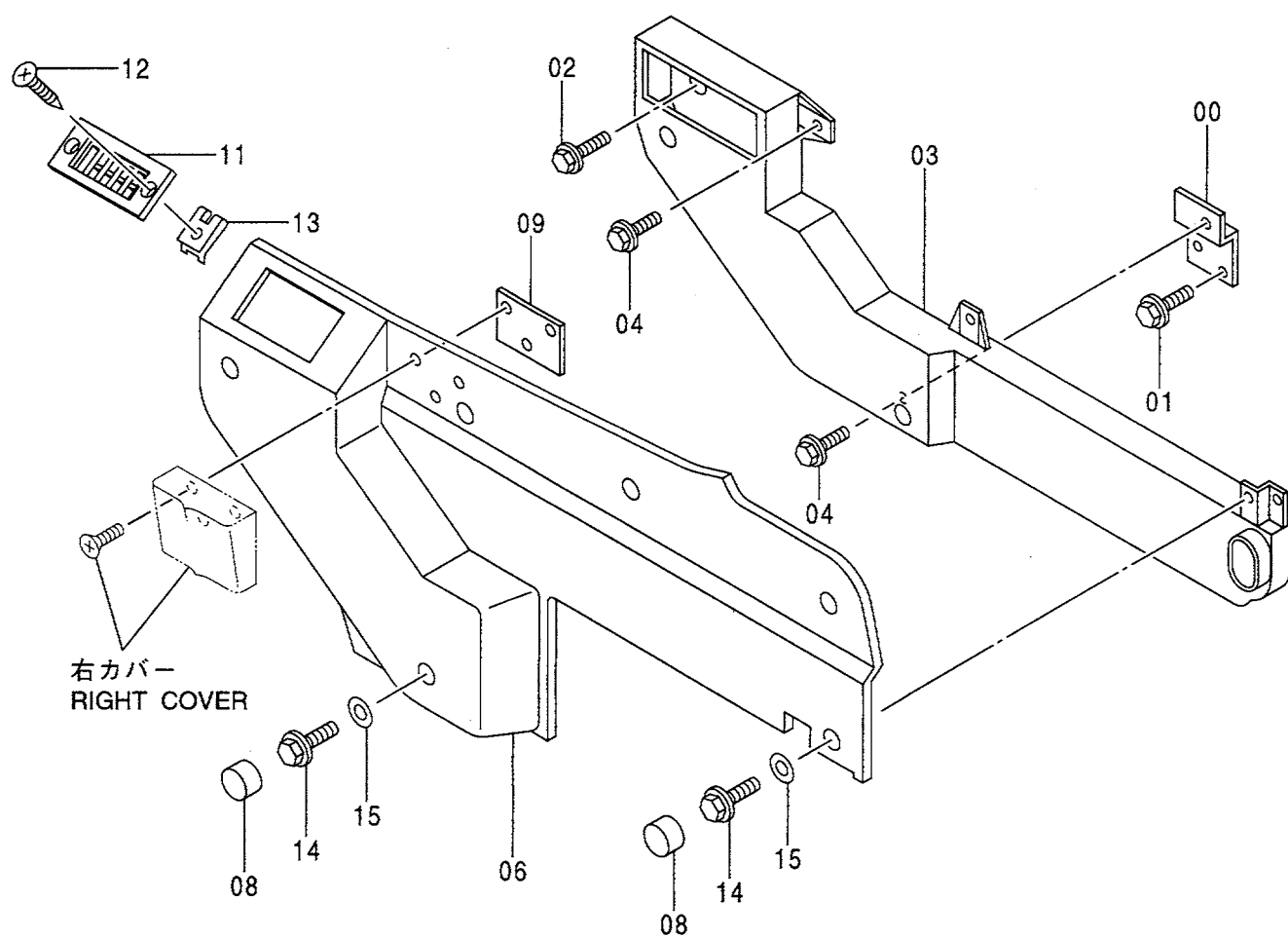
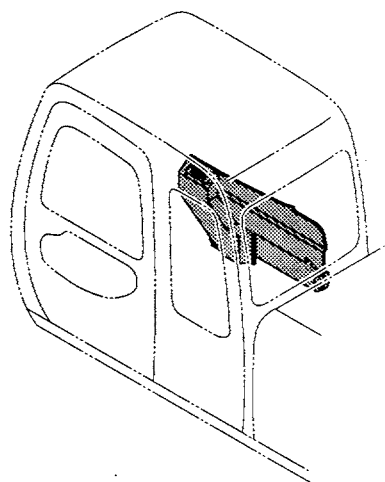

キャブグループ CAB GROUP

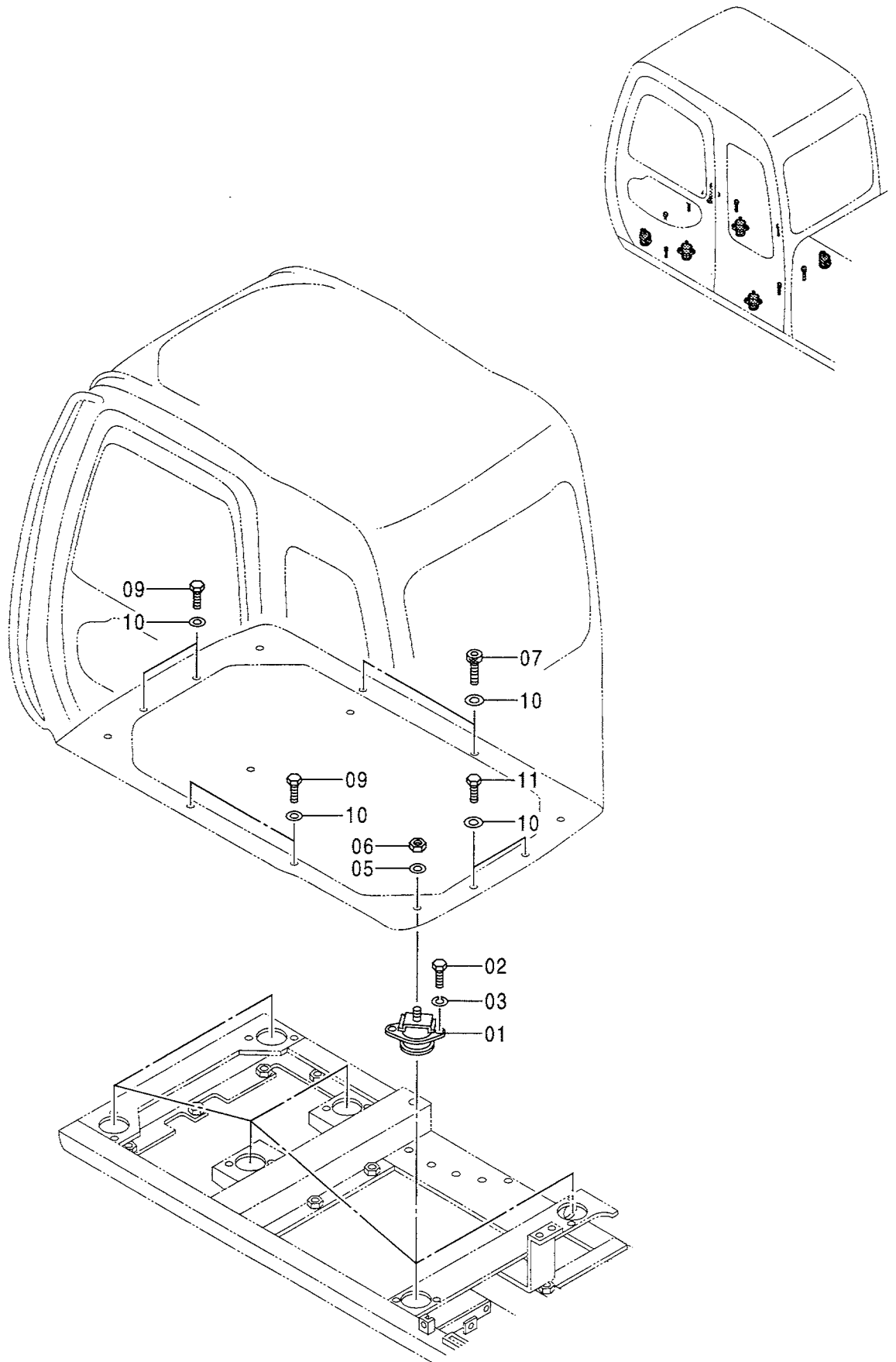

キャブ
CAB

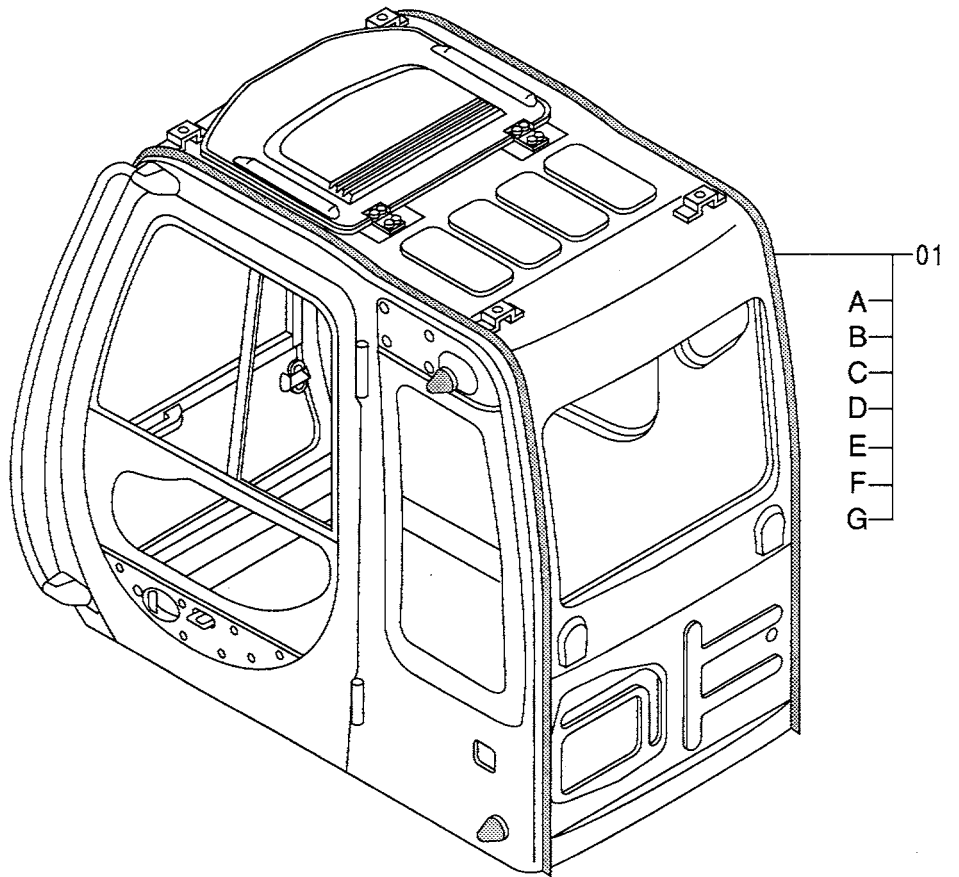
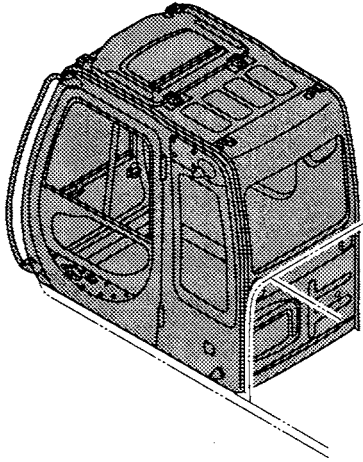

キャブ (1)
CAB (1)

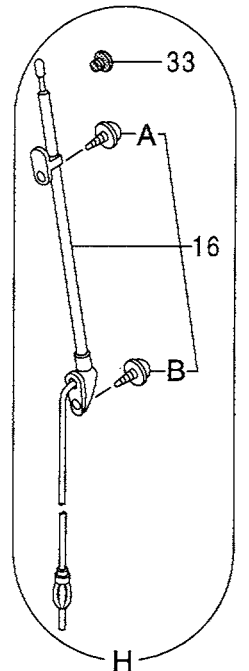
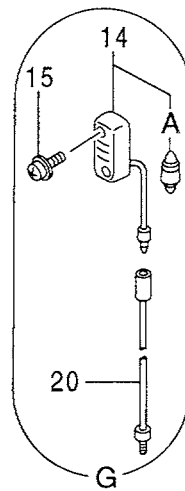
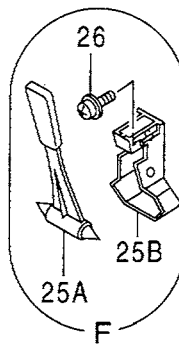
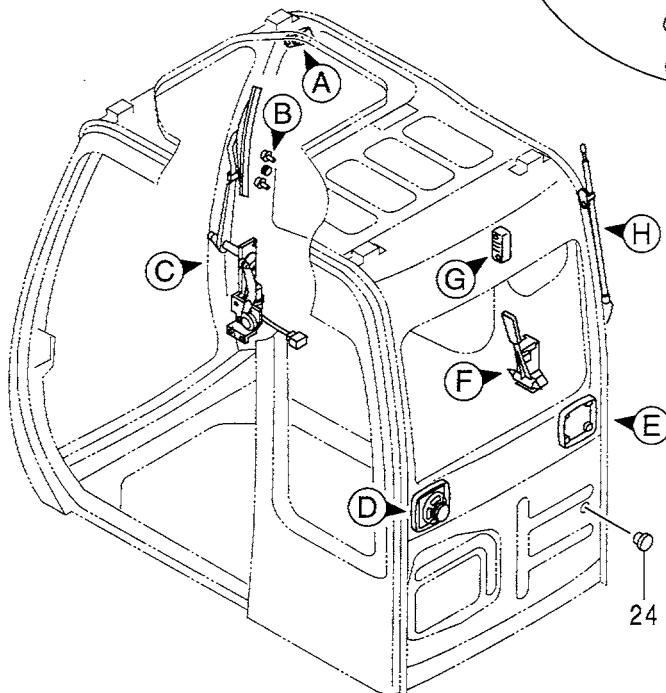
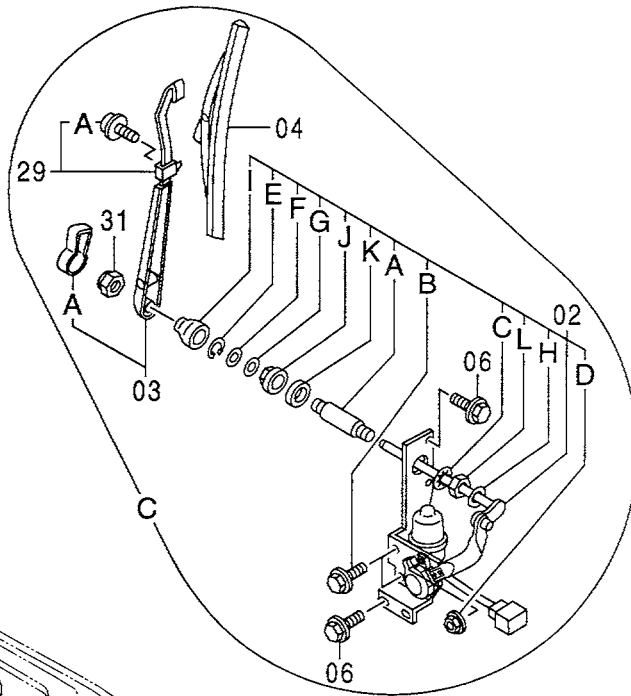
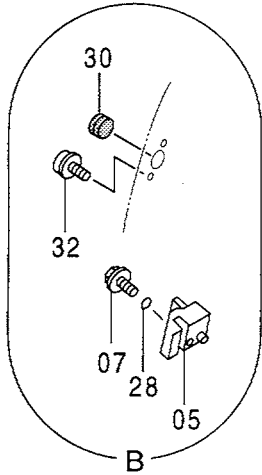
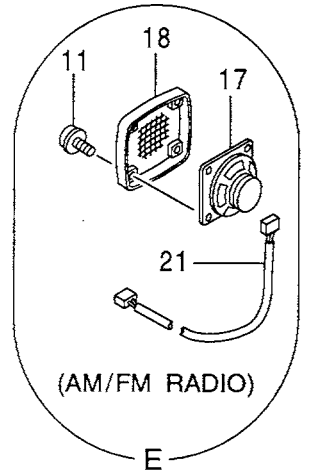
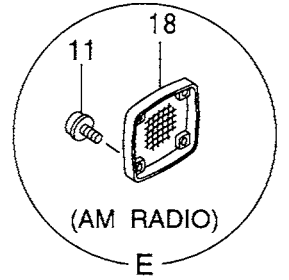
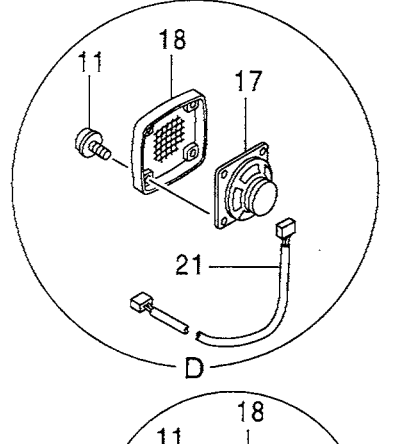
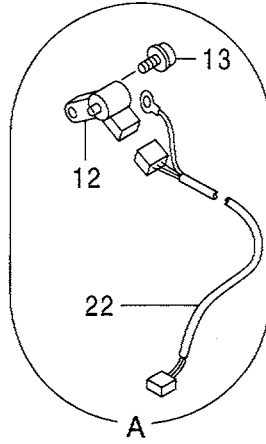
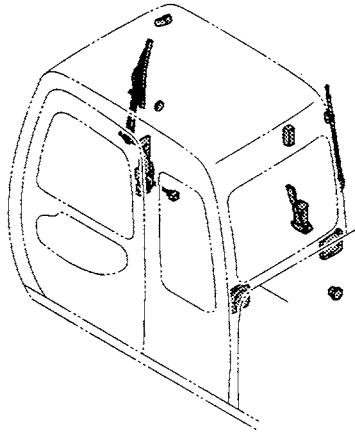

キャブ (1)
CAB (1)

050001-

符号 ITEM	部品番号 PART NO.	部 品 名	PART NAME	数量 Q' TY	サービス コード S. C	適用号機 SERIAL NO.	互換性 I C A	代替部品 REPLACEABLE PART	
								部品番号 PART NO.	数量 Q' TY
02	4369540	ワイパーモーター	WIPER-MOTOR	1					
02A	4431848	・スペーサ	・SPACER	1	#				
02B	4431849	・ボルト;セムス	・BOLT;SEMS	3	#				
02C	4431850	・ワッシャ;ロック	・WASHER;LOCK	1	#				
02D	4431851	・ナット	・NUT	1	#				
02E	4431852	・リング;ストッパ	・RING;STOPPER	1	#				
02F	4431853	・ワッシャ	・WASHER	1	#				
02G	4431854	・ワッシャ	・WASHER	1	#				
02H	4431855	・ワッシャ	・WASHER	1	#				
02I	4431856	・キャップ	・CAP	1	#				
02J	4431857	・ワッシャ	・WASHER	1	#				
02K	4431858	・ラバー	・RUBBER	1	#				
02L	4431859	・ナット	・NUT	1	#				
03	4369541	ワイパーアーム	WIPER-ARM	1					
03A	4399597	・カバー	・COVER	1					
04	4369542	ワイパーブレード	WIPER-BLADE	1					
05	4369543	ワイパースタンド	WIPER-STAND	1					
06	J020816	ボルト;セムス	BOLT;SEMS	5					
07	4372218	ボルト;セムス	BOLT;SEMS	1					
11	4372608	スクリュー;セムス	SCREW;SEMS	8					
12	4387837	スイッチ;リミット	SWITCH;LIMIT	1					
13	J460510	スクリュー;セムス	SCREW;SEMS	1					
14	4187082	ランプ;ルーム	LAMP;ROOM	1					
14A	4187083	・バルブ	・BULB	1					
15	J460514	スクリュー;セムス	SCREW;SEMS	2					
16	4280527	アンテナ (スタンダードブーム用)	ANTENNA (STD. BOOM)	1		D97/10-			
16	4306609	アンテナ (側溝掘ブーム用)	ANTENNA (OFFSET BOOM)	1					
16A	4210412	・スクリュー	・SCREW	1					
16B	4210413	・スクリュー	・SCREW	1					
17	4361302	スピーカ (AMラジオ)	SPEAKER (AM RADIO)	1					
17	4361302	スピーカ (AM/FMラジオ)	SPEAKER (AM/FM RADIO)	2					
18	4364504	スピーカグリル	GRILLE	2					
20	4369546	ハーネス;ワイヤ	HARNESS;WIRE	1					
21	4369547	ハーネス;ワイヤ (AMラジオ)	HARNESS;WIRE (AM RADIO)	1					
21	4369547	ハーネス;ワイヤ (AM/FMラジオ)	HARNESS;WIRE (AM/FM RADIO)	2					
22	4402476	ハーネス;ワイヤ	HARNESS;WIRE	1					
24	4307547	ブッシング;ラバー	BUSHING;RUBBER	1					
25A	4362700	ハンマ	HAMMER	1					
25B	2038764	ブラケット	BRACKET	1					

キャブ (1)
CAB (1)

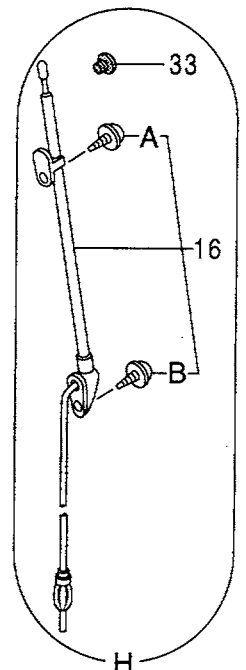
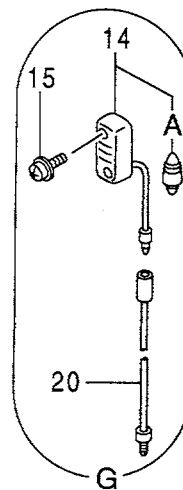
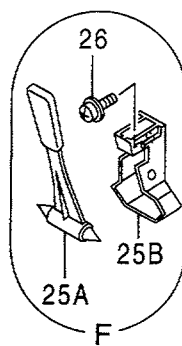
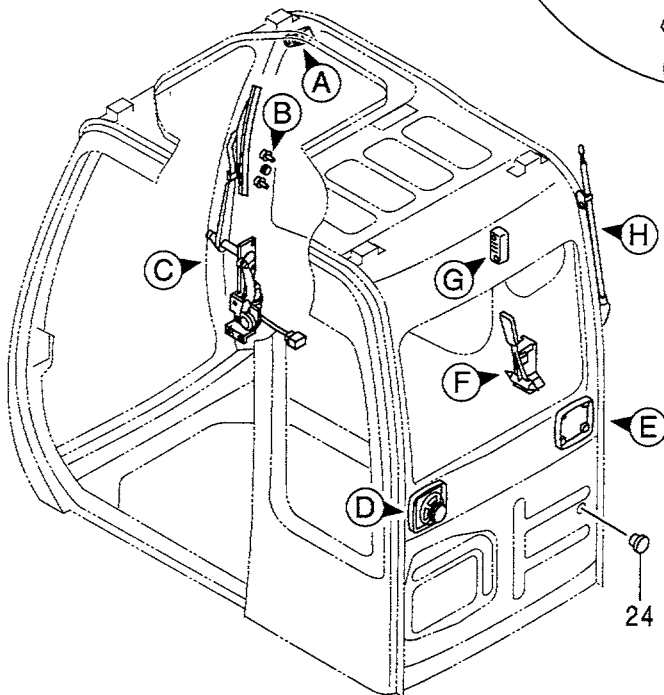
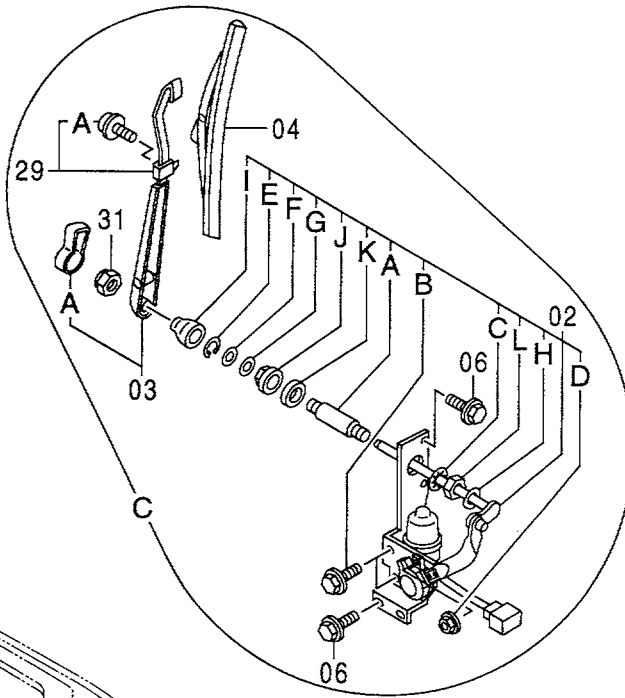
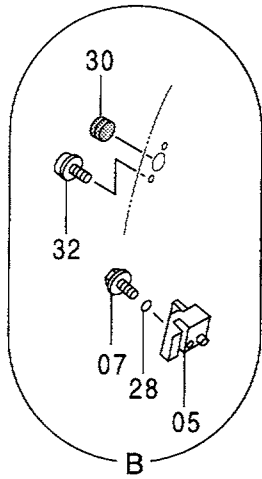
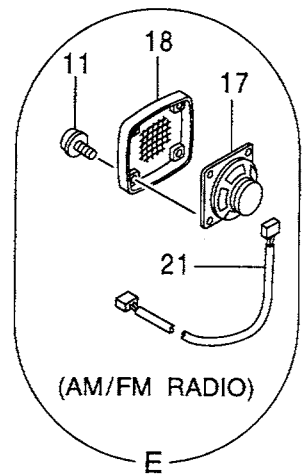
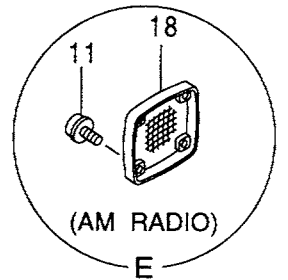
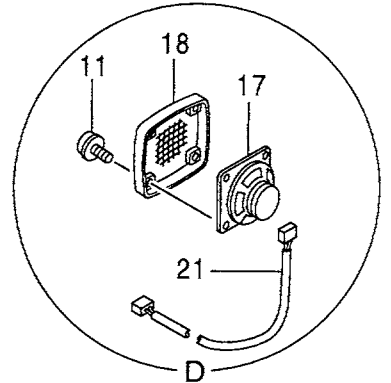
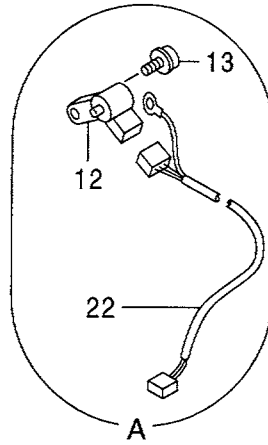
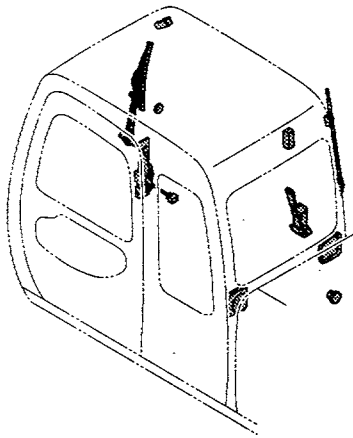

キャブ (2) CAB (2)

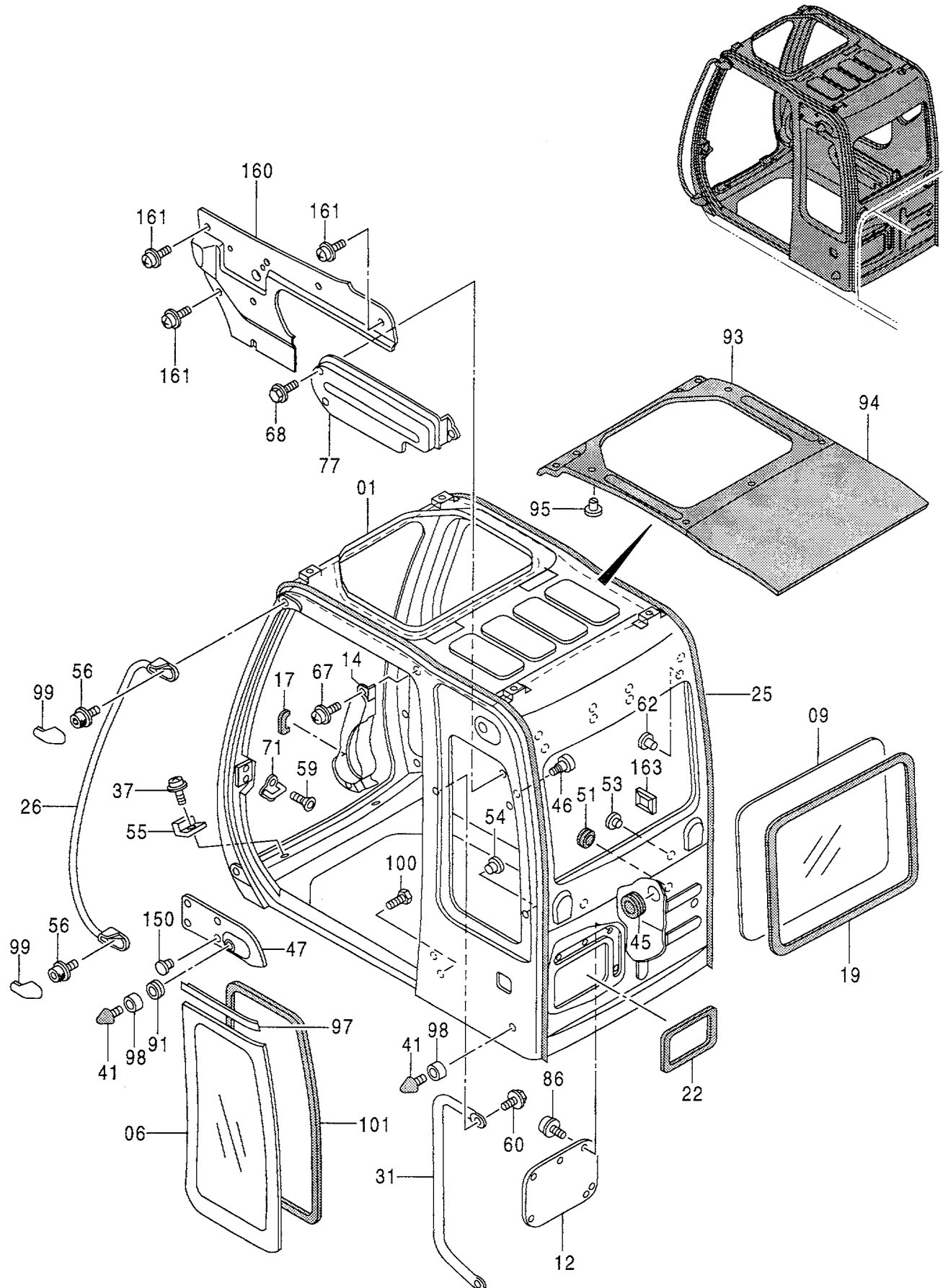

キャブ (2)

CAB (2)

050001-

符号 ITEM	部品番号 PART NO.	部 品 名	PART NAME	数量 Q' TY	サービス コード S. C	適用号機 SERIAL NO.	互 換 性 I C A	代 替 部 品 REPLACEABLE PART	
								部品番号 PART NO.	数量 Q' TY
01	4388120	キャブ	CAB	1					
06	4369556	ガラス [STD] [EU] [N. EUROPE]	GLASS [STD] [EU] [N. EUROPE]	1					
06	4383431	ガラス [USA]	GLASS [USA]	1	#				
09	4369555	ガラス	GLASS	1					
12	4369570	カバー	COVER	1					
14	4369565	カバー	COVER	1					
17	4369566	ラバー	RUBBER	1					
19	4369554	ラバー	RUBBER	1					
22	4369585	ラバー	RUBBER	1					
25	4369574	ラバー	RUBBER	1					
26	4369571	ハンドレール	HANDRAIL	1					
31	4369625	ハンドレール	HANDRAIL	1					
37	J680614	スクリュー;セムス	SCREW; SEMS	2					
41	4204586	ストッパ	STOPPER	2					
45	4369568	BUSSING; RUBBER	BUSSING; RUBBER	1					
46	4295573	フック	HOOK	1					
47	4369557	パネル	PANEL	1					
51	4369569	BUSSING; RUBBER	BUSSING; RUBBER	1					
53	4372087	ストッパ; ラバー	STOPPER; RUBBER	2					
54	4369626	BUSSING; RUBBER	BUSSING; RUBBER	1					
55	4369675	ラバー	RUBBER	2					
56	4369573	ボルト; ソケット	BOLT; SOCKET	2					
59	4320163	スクリュー	SCREW	2					
60	4372219	ボルト; セムス	BOLT; SEMS	2					
62	4372088	クリップ	CLIP	8					
67	J680614	スクリュー; セムス	SCREW; SEMS	3					
68	4372222	ボルト; セムス	BOLT; SEMS	3					
71	4369627	ストライカ	STRIKER	1					
77	4369567	カバー	COVER	1					
86	J680620	スクリュー; セムス	SCREW; SEMS	11					
91	4372089	ブッシング; ラバー	BUSHING; RUBBER	1					
93	4369552	シート	SHEET	1					
94	4369551	シート	SHEET	1					
95	4369614	クリップ	CLIP	12					
97	4369559	ラバー	RUBBER	1					
98	4369561	スペーサ	SPACER	2					
99	4369572	カバー	COVER	2					
100	4320150	ボルト	BOLT	1					
101	4400079	シール; ラバー	SEAL; RUBBER	1					

キャブ (2)
CAB (2)

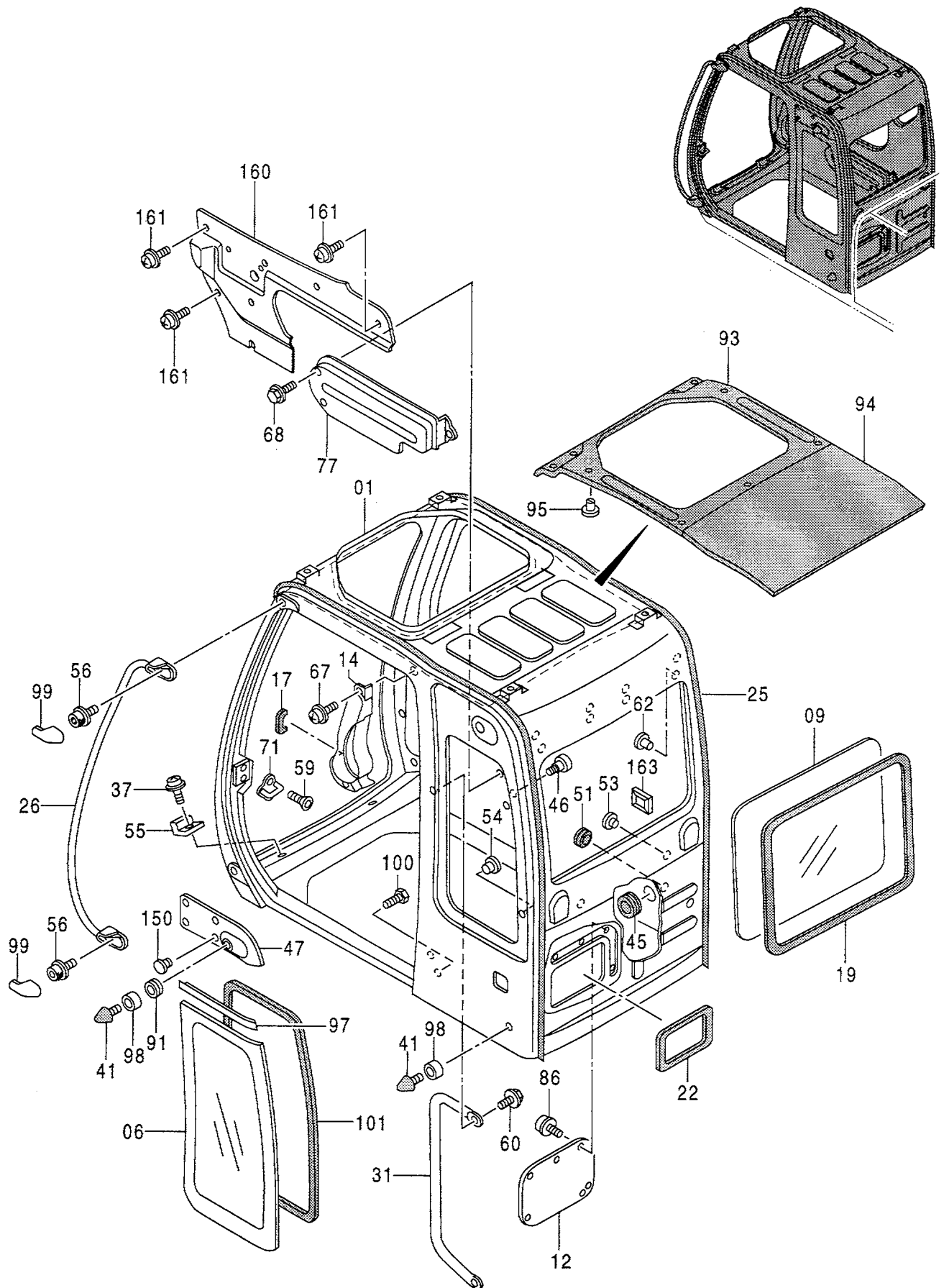

キャブ (3) CAB (3)

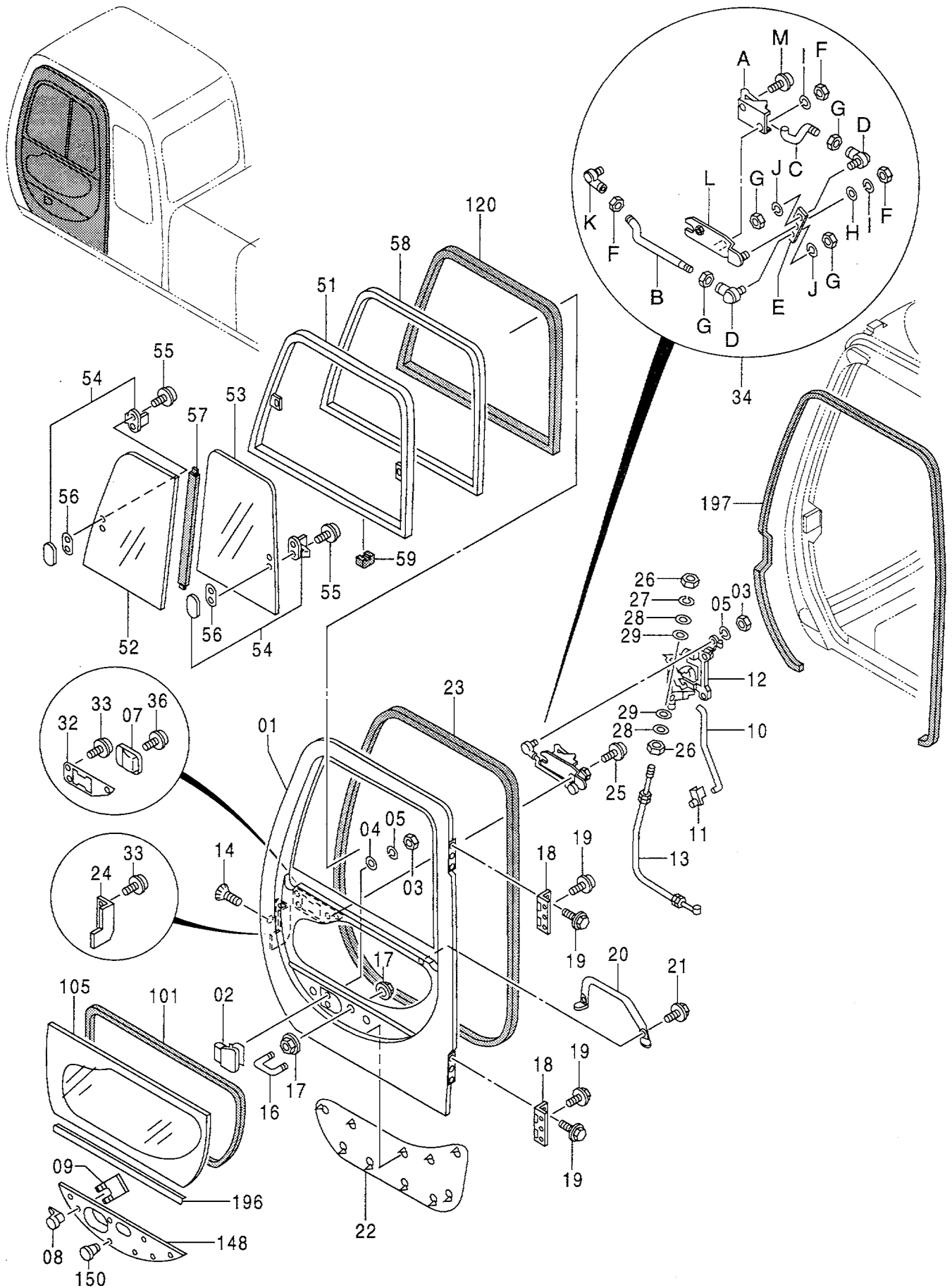

キャブ (3)

CAB (3)

050001-

符号 ITEM	部品番号 PART NO.	部 品 名	PART NAME	数量 Q' TY	サービス コード S. C	適用号機 SERIAL NO.	互換性 ICA	代替部品 REPLACEABLE PART	
								部品番号 PART NO.	数量 Q' TY
01-196	4369629	ドア アッセン [STD] [EU] [N. EUROPE]	DOOR ASS' Y [STD] [EU] [N. EUROPE]	1					
01-196	4385735	ドア アッセン [USA]	DOOR ASS' Y [USA]	1	#				
01	4369630	・ドア	・DOOR	1					
02	4369645	・ハンドル;アウタ	・HANDL; OUTER	1					
03	M500605	・ナット	・NUT	3					
04	A590106	・ワッシャ;フ レーン	・WASHER; PLANE	2					
05	A590906	・ワッシャ;スプリング	・WASHER; SPRING	3					
07	4369633	・カバー	・COVER	1					
08	4362135	・ロック;ドア	・LOCK; DOOR	1					
09	4372091	・クリップ	・CLIP	1					
10	4369643	・ロッド	・ROD	1					
11	4372092	・ホルダー	・HOLDER	1					
12	4369631	・ロック;ドア	・LOCK; DOOR	1					
13	4369642	・ワイヤ	・WIRE	1					
14	4382885	・スクリュー;セムス	・SCREW; SEMS	3					
16	4369661	・ボルト;U	・BOLT; U	1					
17	4295662	・ナット	・NUT	4					
18	4369648	・ヒンジ;ドア	・HINGE; DOOR	2					
19	4372261	・ボルト;セムス	・BOLT; SEMS	12					
20	4369646	・ハンドレール	・HANDRAIL	1					
21	4372225	・ボルト;セムス	・BOLT; SEMS	2					
22	4369647	・シート	・SHEET	1					
23	4369662	・ウエザーストリップ	・WEATHER-STRIP	1					
24	4369632	・カバー	・COVER	1					
25	J680616	・スクリュー;セムス	・SCREW; SEMS	2					
26	M500504	・ナット	・NUT	2					
27	A590905	・ワッシャ;スプリング	・WASHER; SPRING	1					
28	A590105	・ワッシャ;フ レーン	・WASHER; PLANE	2					
29	A590108	・ワッシャ;フ レーン	・WASHER; PLANE	2					
32	4369644	・カバー	・COVER	1					
33	J680510	・スクリュー;セムス	・SCREW; SEMS	5					
34	4369634	・ハンドル;インナ	・HANDLE; INNER	1					
34A	4369635	・レバー	・LEVER	1					
34B	4369636	・ロッド	・ROD	1					
34C	4369637	・ロッド	・ROD	1					
34D	4369638	・ジョイント;ボール	・JOINT; BALL	2					
34E	4369639	・プレート	・PLATE	1					
34F	4372215	・ナット	・NUT	3					
34G	4372216	・ナット	・NUT	4					

キャブ (3) CAB (3)

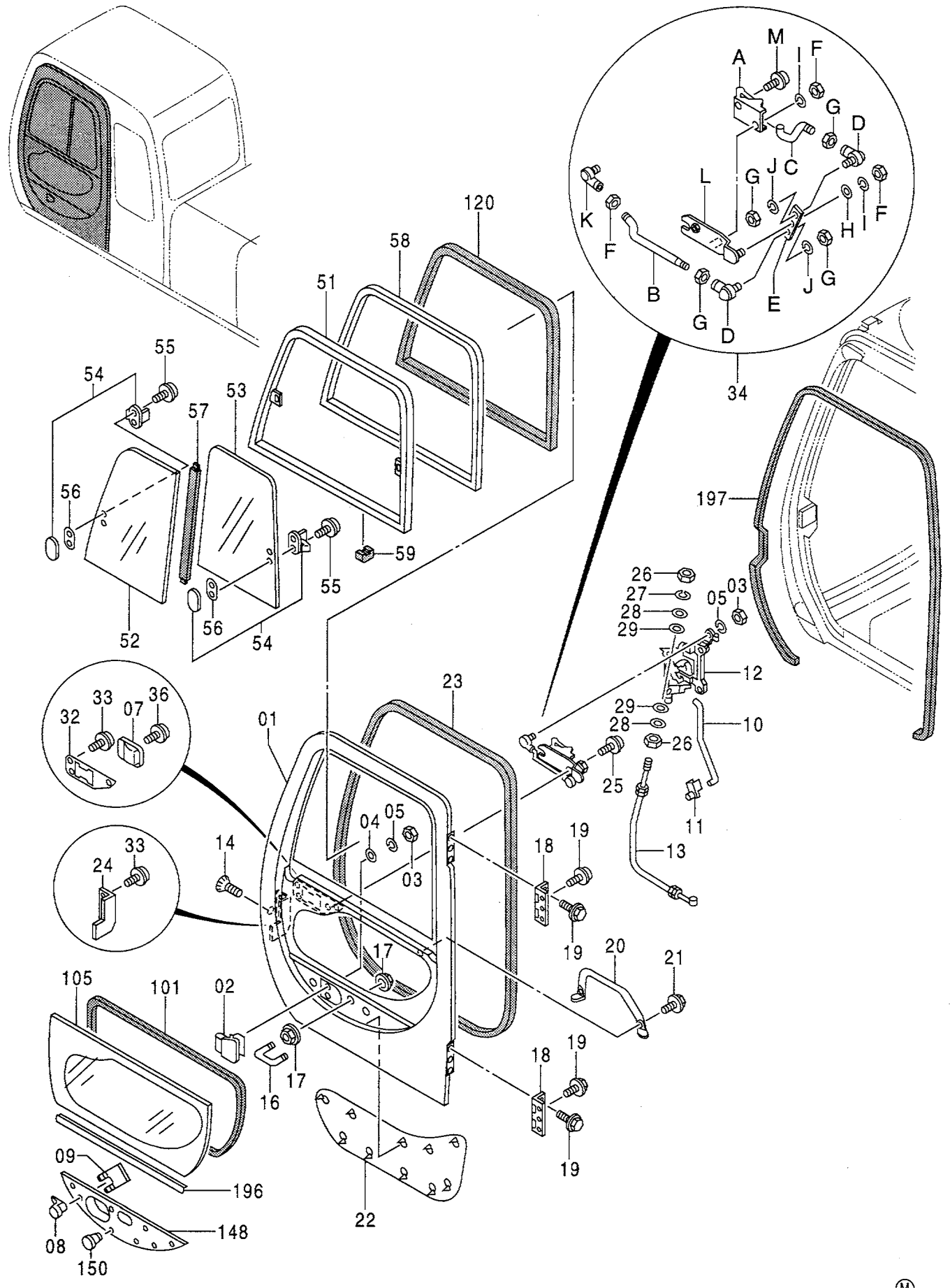

キャブ (3)

CAB (3)

050001-

符号 ITEM	部品番号 PART NO.	部 品 名	PART NAME	数量 Q' TY	サービス コード S. C	適用号機 SERIAL NO.	互 換 性 ICA	代 替 部 品 REPLACEABLE PART	
								部品番号 PART NO.	数量 Q' TY
34H	A590106	・・ワッシャ; プレーン	・・WASHER; PLANE	1					
34I	A590906	・・ワッシャ; スプリング	・・WASHER; SPRING	2					
34J	A590904	・・ワッシャ; スプリング	・・WASHER; SPRING	2					
34K	4369640	・・ジョイント; ボール	・・JOINT; BALL	1					
34L	4369641	・・ブラケット; レバ	・・BRACKET; LEVER	1					
34M	J450614	・・スクリュー; セムス	・・SCREW; SEMS	1					
36	J660512	・スクリュー; セムス	・SCREW; SEMS	1					
51-59	4379639	・サッシ アッセン	・SASH ASS' Y	1					
51	4398091	・・サッシ	・・SASH	1					
52	4398017	・・ガラス	・・GLASS	1					
53	4398018	・・ガラス	・・GLASS	1					
54	4369653	・・ロック	・・LOCK	2					
55	J680410	・・スクリュー; セムス	・・SCREW; SEMS	4					
56	4372093	・・スペーサ	・・SPACER	2					
57	4398016	・・シール	・・SEAL	1					
58	4398019	・・サッシ	・・SASH	1					
59	4147896	・・スペーサ	・・SPACER	8					
101	4400087	・シール; ラバ-	・SEAL; RUBBER	1					
105	4369657	・ガラス [STD] [EU] [N. EUROPE]	・GLASS [STD] [EU] [N. EUROPE]	1					
105	4383401	・ガラス [USA]	・GLASS [USA]	1	#				
120	4369656	・ラバ-	・RUBBER	1					
148	4369658	・パネル	・PANEL	1					
150	4369659	・クリップ	・CLIP	7					
196	4369660	・ラバ-	・RUBBER	1					
197	4369663	ラバ-	RUBBER	1					

キャブ (4) CAB (4)

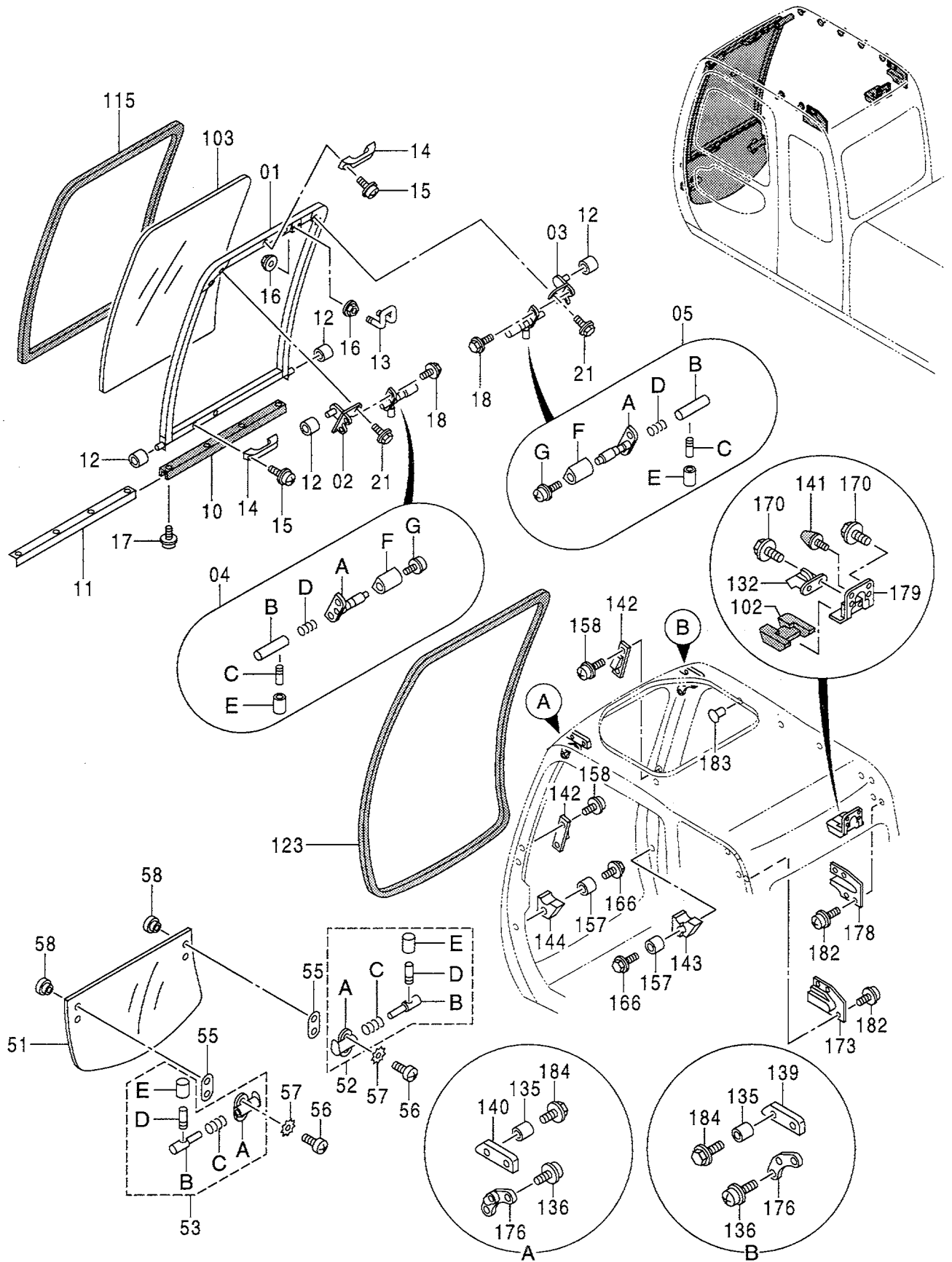

キャブ (4)

CAB (4)

050001-

符号 ITEM	部品番号 PART NO.	部 品 名	PART NAME	数量 Q' TY	サービス コード S. C	適用号機 SERIAL NO.	互 換 性 I C A	代 替 部 品 REPLACEABLE PART	
								部品番号 PART NO.	数量 Q' TY
01-21	4369595	フロントウインド アッセン	FRONT WINDOW ASS' Y	1					
01	4369596	・FRAME; WINDW	・FRAME; WINDW	1					
02	4369604	・ブ ラケツト	・BRACKET	1					
03	4369603	・ブ ラケツト	・BRACKET	1					
04	4395903	・ラツチ; L アッセン	・LATCH; L ASS' Y	1					
04A	4369602	・・ケース	・・CASE	1					
04B	4369599	・・シャフト	・・SHAFT	1		-051100	Y	4403327	1
04B	4403327	・・シャフト	・・SHAFT	1		051101-			
04C	4295480	・・レバ ー	・・LEVER	1					
04D	494918	・・バネ A	・・SPRING A	1					
04E	4295876	・・カバ ー	・・COVER	1					
04F	4369600	・・カバ ー	・・COVER	1					
04G	J680514	・・スクリユ; セムス	・・SCREW; SEMS	1					
05	4395902	・ラツチ; R アッセン	・LATCH; R ASS' Y	1					
05A	4369598	・・ケース	・・CASE	1					
05B	4369599	・・シャフト	・・SHAFT	1		-051100	Y	4403327	1
05B	4403327	・・シャフト	・・SHAFT	1		051101-			
05C	4295480	・・レバ ー	・・LEVER	1					
05D	494918	・・バネ A	・・SPRING A	1					
05E	4295876	・・カバ ー	・・COVER	1					
05F	4369600	・・カバ ー	・・COVER	1					
05G	J680514	・・スクリユ; セムス	・・SCREW; SEMS	1					
10	4369607	・ラバ ー	・RUBBER	1					
11	4369608	・プ レ ー ト	・PLATE	1					
12	4369606	・ロ ー ラ	・ROLLER	4					
13	4369605	・ストライカ	・STRIKER	1					
14	4204579	・ハント ル	・HANDLE	2					
15	J460616	・スクリユ; セムス	・SCREW; SEMS	4					
16	4414857	・ナツト	・NUT	4	#				
17	4372214	・スクリユ; タツピ ング	・SCREW; TAPPING	4					
18	4372225	・ボ ル ト; セムス	・BOLT; SEMS	4					
21	4377824	・ボ ル ト; セムス	・BOLT; SEMS	4	#				
51-58	4369587	ロアウインド アッセン	LOWER WINDOW ASS' Y	1					
51	4369588	・ガ ラ ス	・GLASS	1					
52	4395905	・ラツチ; R アッセン	・LATCH; R ASS' Y	1					
52A	4369590	・・ラツチ	・・LATCH	1					
52B	4369591	・・シャフト	・・SHAFT	1					
52C	494918	・・バネ A	・・SPRING A	1					
52D	4295480	・・レバ ー	・・LEVER	1					
52E	4295876	・・カバ ー	・・COVER	1					

キャブ (4) CAB (4)

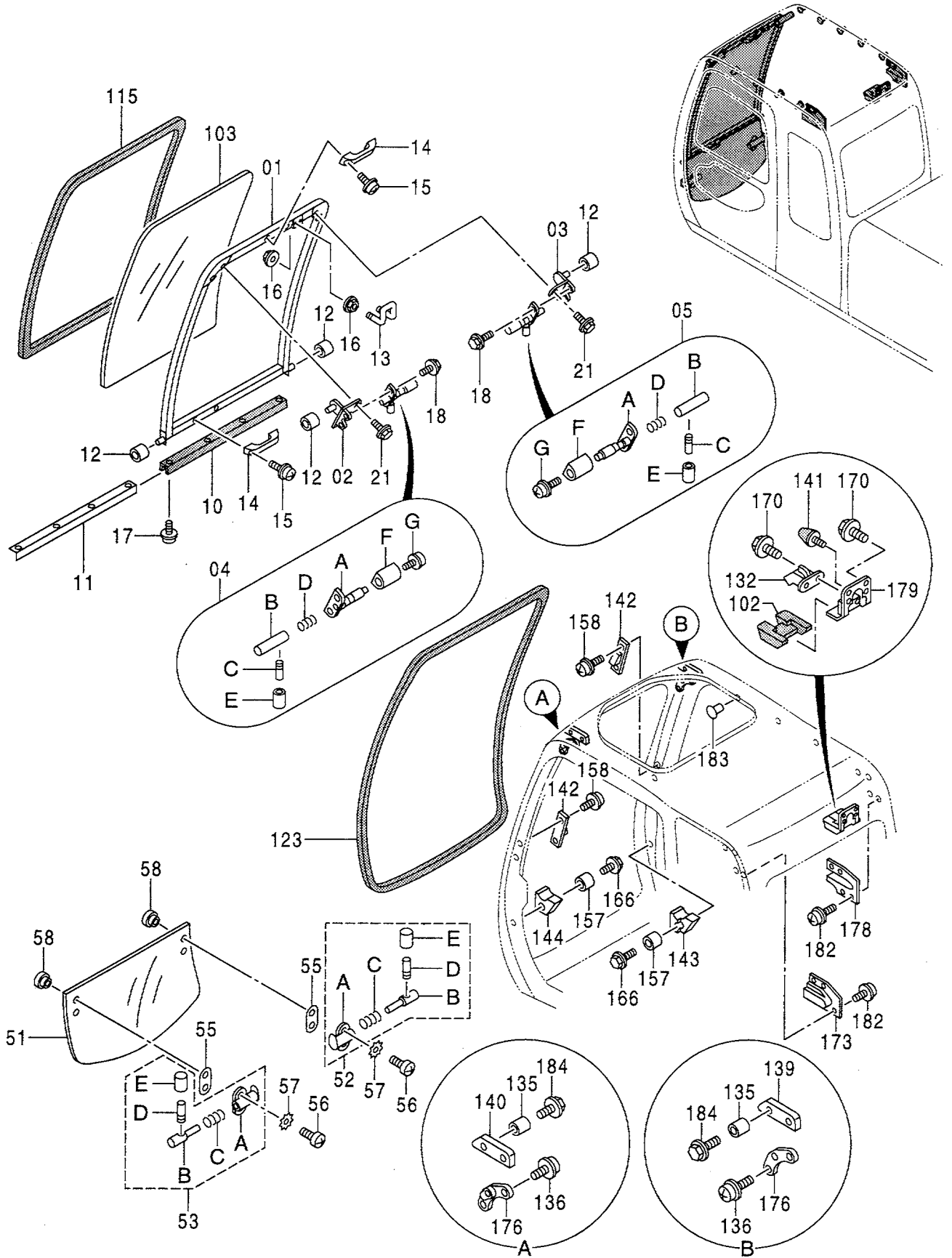

キャブ (4)

CAB (4)

050001-

符号 ITEM	部品番号 PART NO.	部 品 名	PART NAME	数量 Q' TY	サービス コード S. C	適用号機 SERIAL NO.	互 換 性 I CA	代 替 部 品 REPLACEABLE PART	
								部品番号 PART NO.	数量 Q' TY
53	4395904	・ラッチ;L アツセン	・LATCH;L ASS' Y	1					
53A	4369593	・ラッチ	・LATCH	1					
53B	4204547	・ピン	・PIN	1					
53C	494918	・・バネ A	・・SPRING A	1					
53D	4295480	・・レバ-	・・LEVER	1					
53E	4295876	・・カバー	・・COVER	1					
55	4369594	・パツキン	・PACKING	2					
56	4372213	・スクリユ	・SCREW	4					
57	4372561	・ワッシャ	・WSHER	4					
58	4369674	・リテーナ	・RETAINER	4					
102	4369563	カバー	COVER	1					
103	4369609	ガラス	GLASS	1					
115	4369610	ラバ-	RUBBER	1					
123	4369586	ラバ-	RUBBER	1					
132	4369562	ロック	LOCK	1					
135	4369582	カラー	COLLAR	4					
136	4372210	スクリユ;セムス	SCREW;SEMS	4					
139	4369580	ストツバ	STOPPER	1					
140	4369581	ストツバ	STOPPER	1					
141	4204586	ストツバ	STOPPER	1					
142	4369578	ストツバ	STOPPER	4					
143	4369575	ストツバ	STOPPER	1		-051100		4403593	1
143	4403593	ストツバ	STOPPER	1		051101-			
144	4369576	ストツバ	STOPPER	1		-051100		4403594	1
144	4403594	ストツバ	STOPPER	1		051101-			
157	4369577	COLLER	COLLER	2		-051100			
158	4372211	スクリユ;セムス	SCREW;SEMS	12					
166	4372221	ボルト;セムス	BOLT;SEMS	2					
170	4372222	ボルト;セムス	BOLT;SEMS	6					
173	4369584	カバー	COVER	1					
176	4369579	ガイド	GUIDE	2					
178	4369583	カバー	COVER	1					
179	4369564	ブラケット	BRACKET	1					
182	J680614	スクリユ;セムス	SCREW;SEMS	8					
183	4372088	クリツブ	CLIP	10					
184	4372224	ボルト;セムス	BOLT;SEMS	4					

キャブ (5) [STD] [EU] [N.EUROPE]
CAB (5) [STD] [EU] [N.EUROPE]

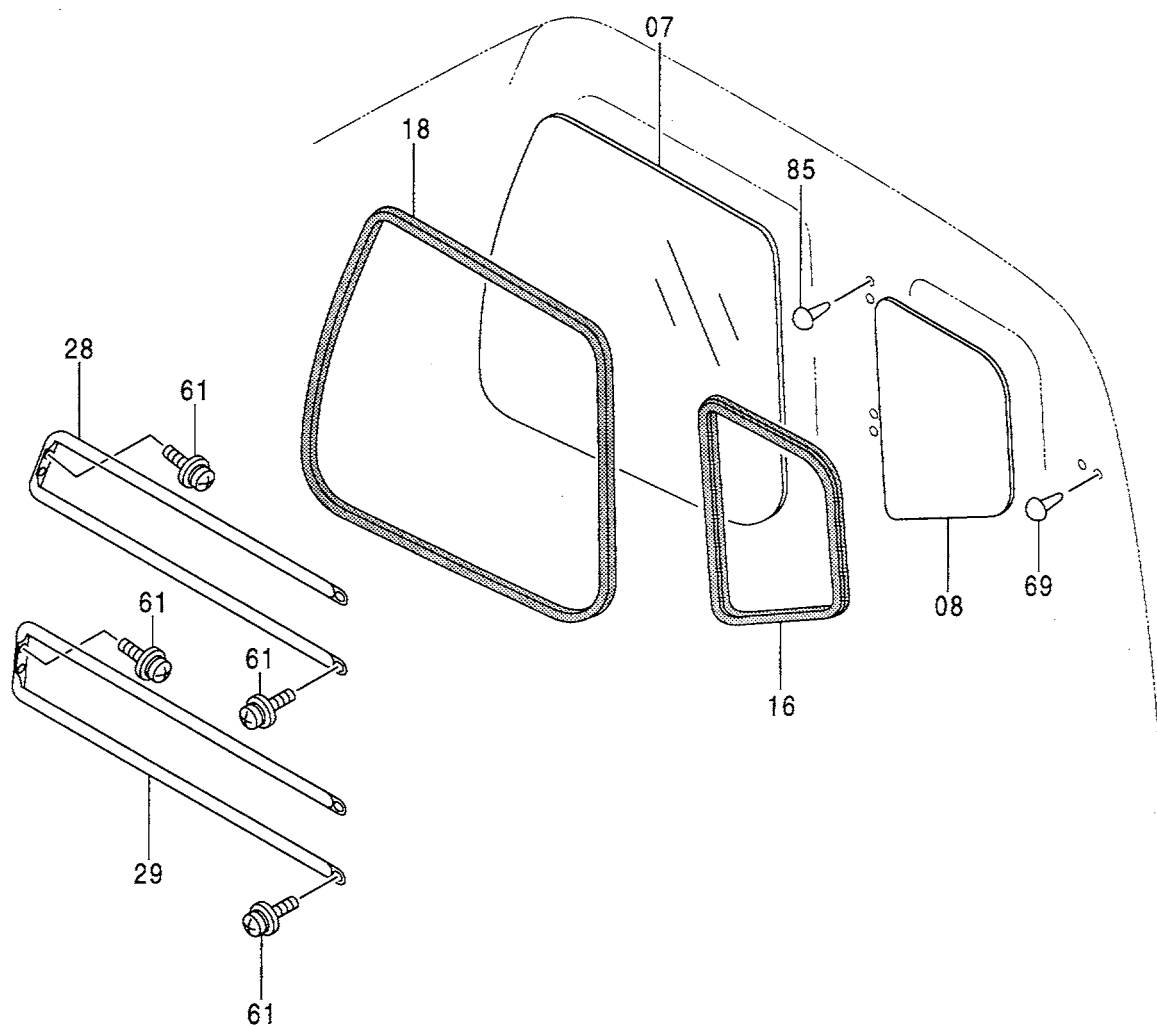
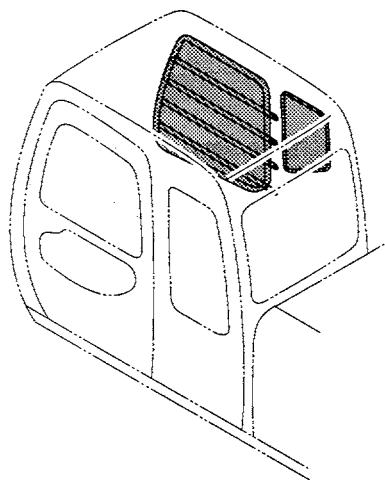

キャブ (5) [USA]
CAB (5) [USA]

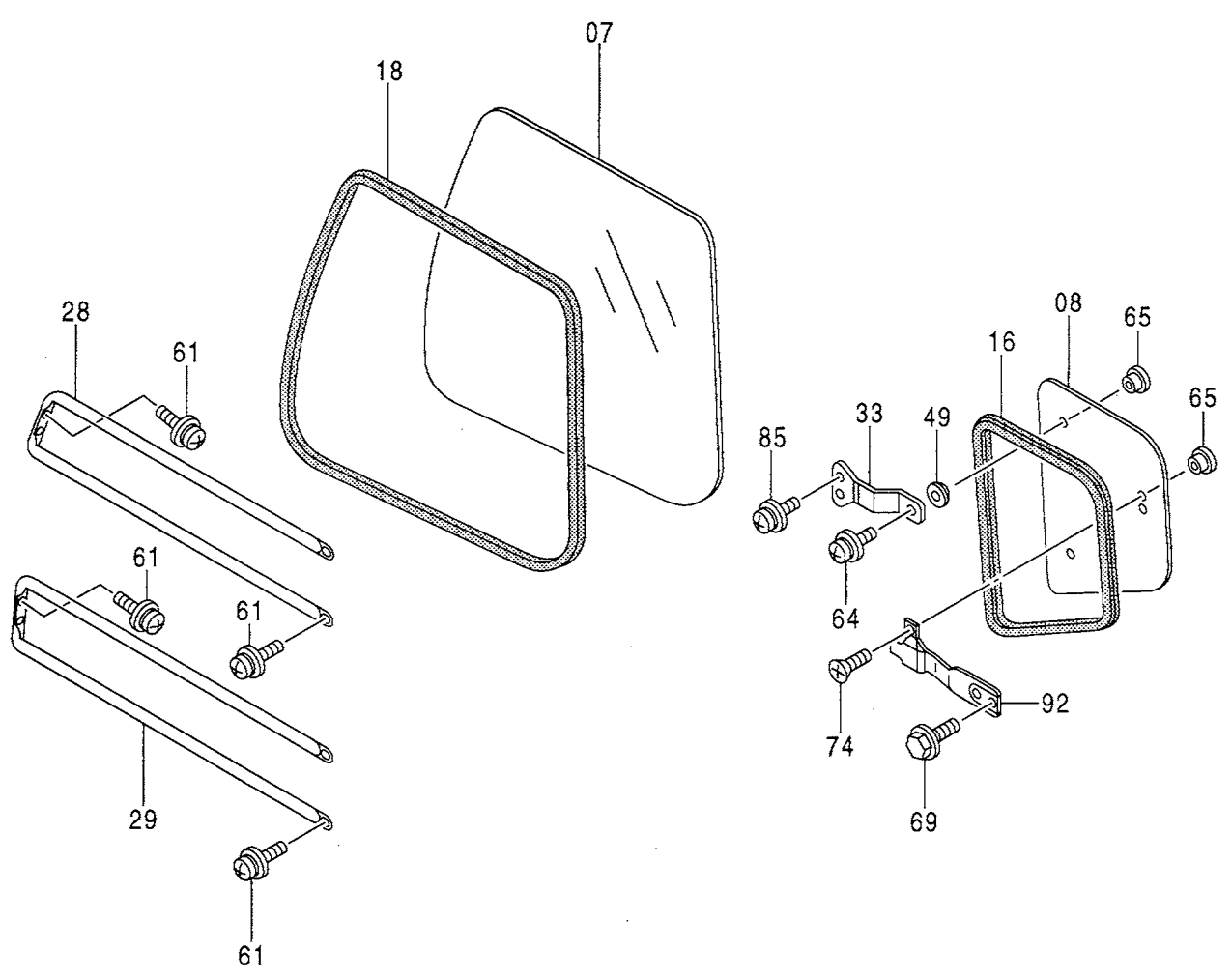
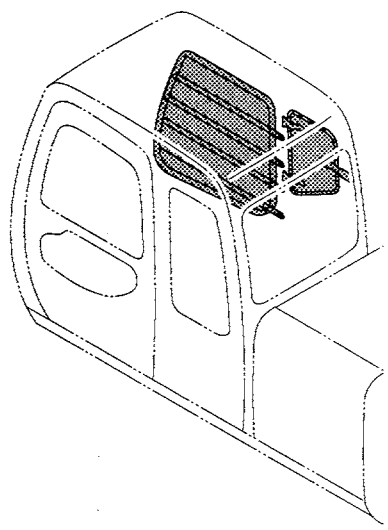

キャブ (5) [USA]
CAB (5) [USA]

050001-

符号 ITEM	部品番号 PART NO.	部 品 名	PART NAME	数量 Q' TY	サービス コード S. C	適用号機 SERIAL NO.	互 換 性 I CA	代 替 部 品 REPLACEABLE PART	
								部品番号 PART NO.	数量 Q' TY
07	4369664	ガラス	GLASS	1					
08	4369668	ガラス	GLASS	1					
16	4369669	ラバー	RUBBER	1					
18	4369665	ラバー	RUBBER	1					
28	4369666	ガード	GUARD	1					
29	4369667	ガード	GUARD	1					
33	4369670	スプリング	SPRING	2					
49	4369671	パッキン	PACKING	2					
61	4372212	スクリュー;セムス	SCREW;SEMS	8					
64	J680516	スクリュー;セムス	SCREW;SEMS	2					
65	4369674	リテーナ	RETAINER	4					
69	4372223	ボルト;セムス	BOLT;SEMS	2					
74	4372213	スクリュー	SCREW	2					
85	J680614	スクリュー;セムス	SCREW;SEMS	4					
92	4369672	ロック	LOCK	1					

キャブ (6)
CAB (6)

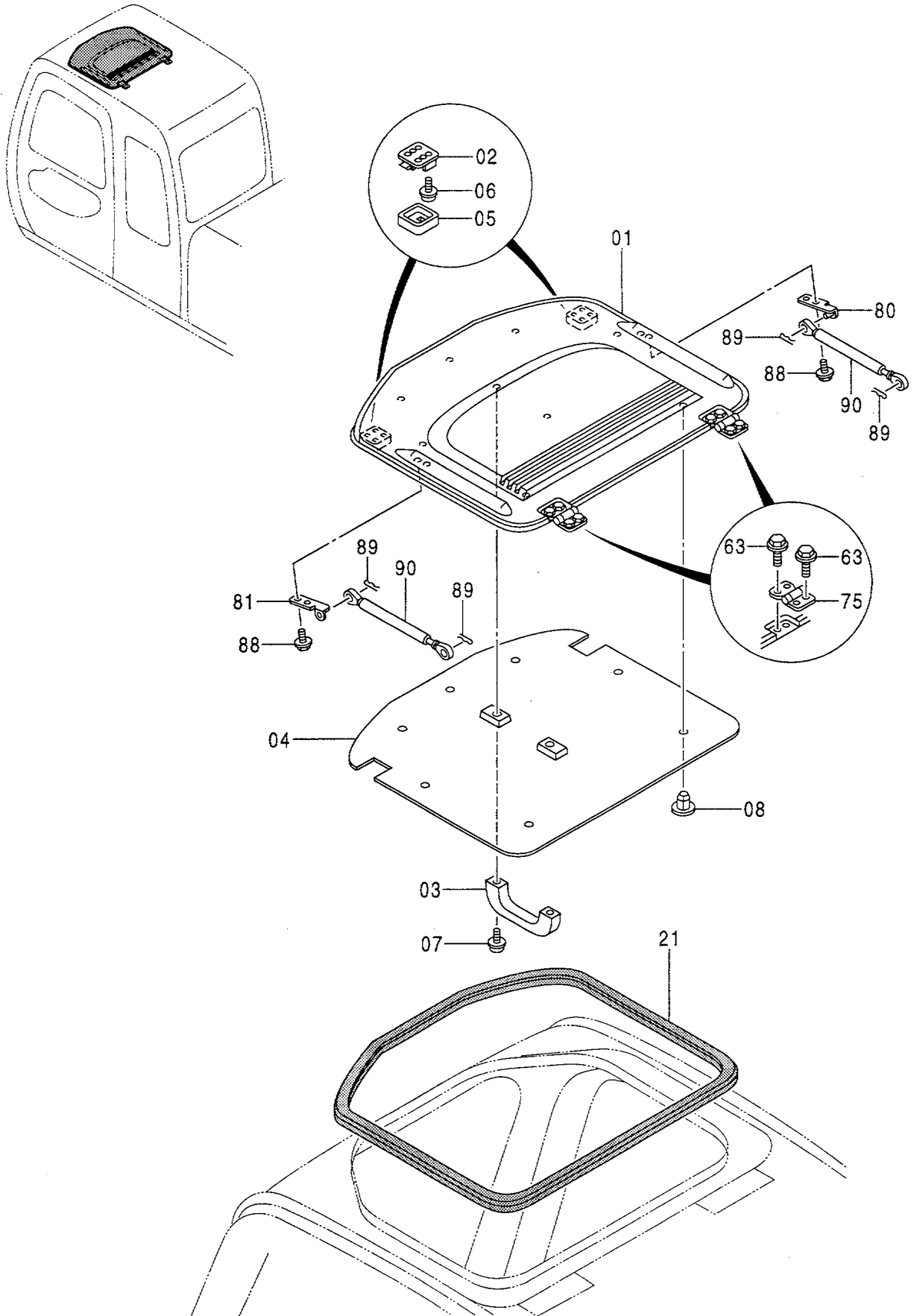

キャブ (6)

CAB (6)

050001-

符号 ITEM	部品番号 PART NO.	部 品 名	PART NAME	数量 Q' TY	サービス コード S. C	適用号機 SERIAL NO.	互 換 性 I CA	代 替 部 品 REPLACEABLE PART	
								部品番号 PART NO.	数量 Q' TY
01-08	4369611	ルーフ アッセン	ROOF ASS' Y	1					
01	4369612	・ルーフ	・ROOF	1					
02	4369615	・ロック	・LOCK	2					
03	4204579	・ハンドル	・HANDLE	1					
04	4369613	・シート	・SHEET	1					
05	4369616	・カバー	・COVER	2					
06	J460514	・スクリュー;セムス	・SCREW;SEMS	8					
07	J460616	・スクリュー;セムス	・SCREW;SEMS	2					
08	4369614	・クリップ	・CLIP	7					
21	4369553	ラバー	RUBBER	2					
63	4372220	ボルト;セムス	BOLT;SEMS	8					
75	4369620	ヒンジ	HINGE	2					
80	4369617	ブラケット; (R)	BRACKET; (R)	1					
81	4369618	ブラケット; (L)	BRACKET; (L)	1					
88	4372222	ボルト;セムス	BOLT;SEMS	4					
89	4022697	ピン;ロック	PIN;LOCK	4					
90	4369619	スプリング	SPRING	2					

キャブ (7)
CAB (7)

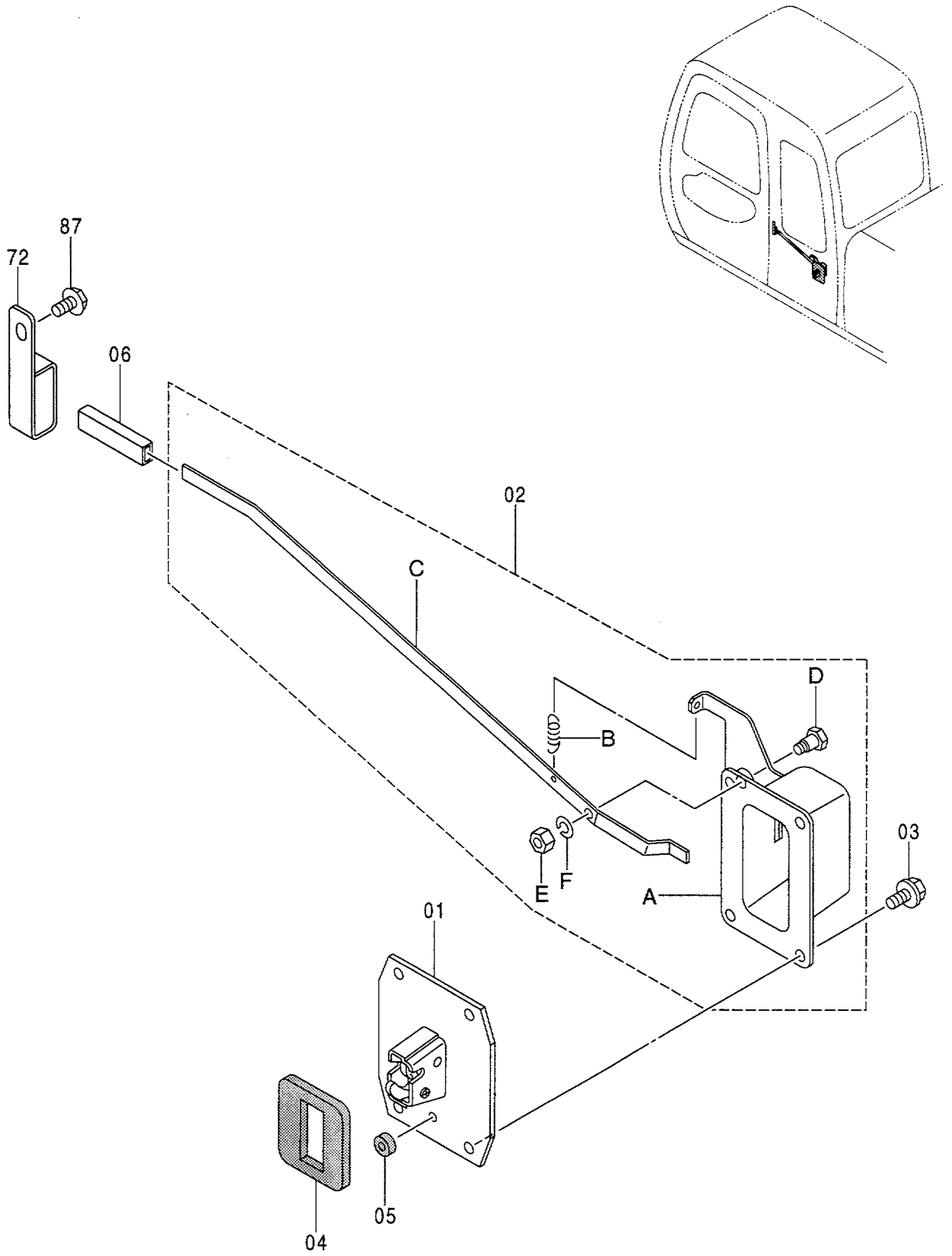

キャブ (7)
CAB (7)

050001-

符号 ITEM	部品番号 PART NO.	部 品 名	PART NAME	数量 Q' TY	サービス コード S. C	適用号機 SERIAL NO.	互 換 性 I C A	代 替 部 品 REPLACEABLE PART	
								部品番号 PART NO.	数量 Q' TY
01-06	4369621	キャッチ; ドア アッセン	CATCH; DOOR ASS' Y	1					
01	4372094	・キャッチ; ドア	・CATCH; DOOR	1					
02	4369622	・ケース アッセン	・CASE ASS' Y	1					
02A	4372095	・・ケース	・・CASE	1					
02B	4208103	・・スプリング	・・SPRING	1					
02C	4369623	・・レバー	・・LEVER	1					
02D	4372209	・・ピン	・・PIN	1					
02E	M500605	・・ナット	・・NUT	1					
02F	A590906	・・ワッシャー; スプリング	・・WASHER; SPRING	1					
03	J010820	・ボルト; セムス	・BOLT; SEMS	4					
04	4204590	・ラバー	・RUBBER	1					
05	4204591	・ラバー; シール	・RUBBER; SEAL	1					
06	4089012	・キャップ	・CAP	1					
72	4369624	ストッパ	STOPPER	1					
87	4372222	ボルト; セムス	BOLT; SEMS	1					

バックミラー（左）〈選択〉
REARVIEW MIRROR (LEFT)

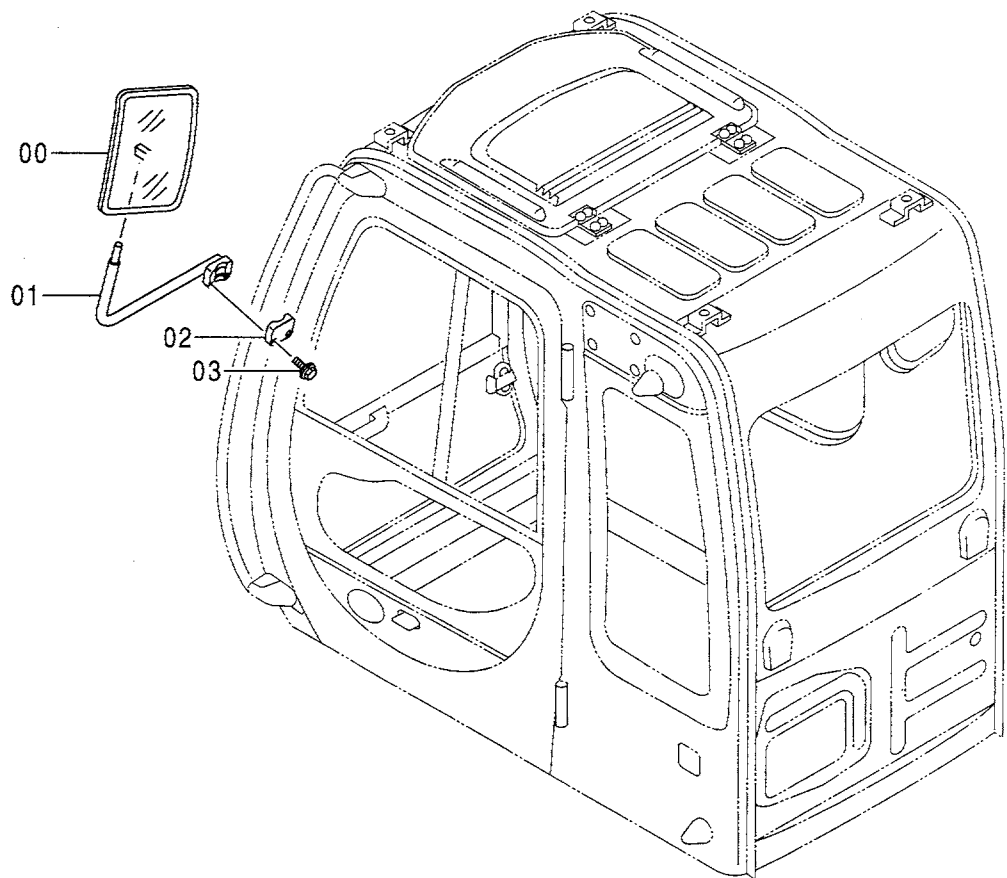
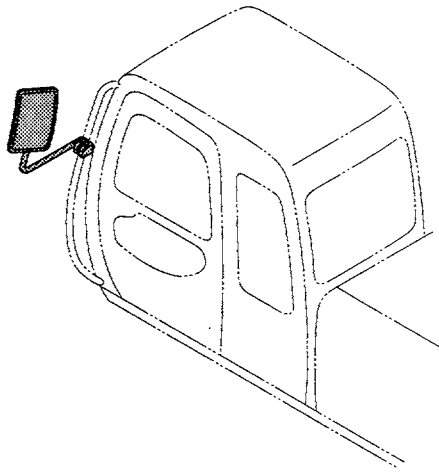

ウィンドウォッシャー〈選択〉
WINDOW WASHER 〈SELECT〉

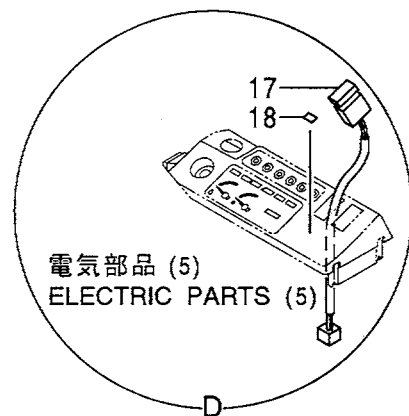
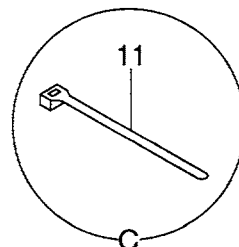
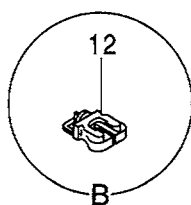
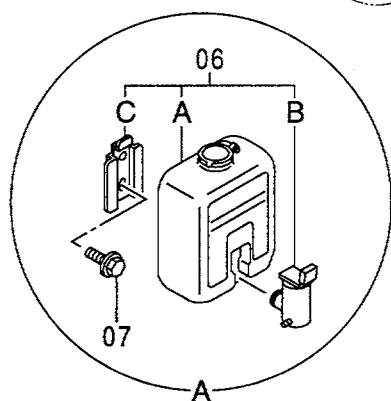
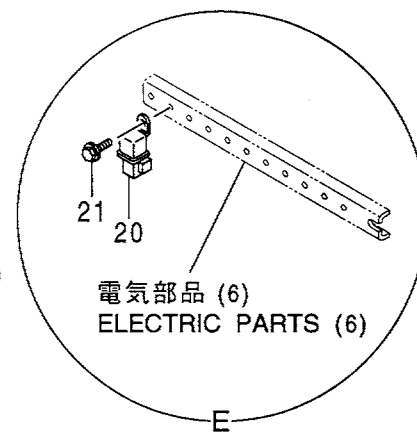
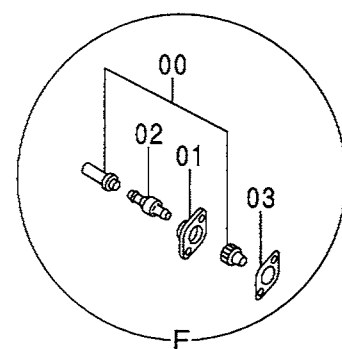
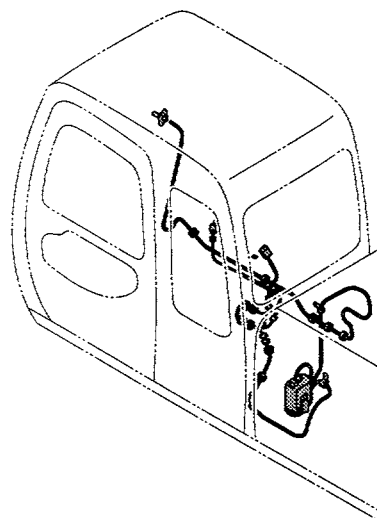
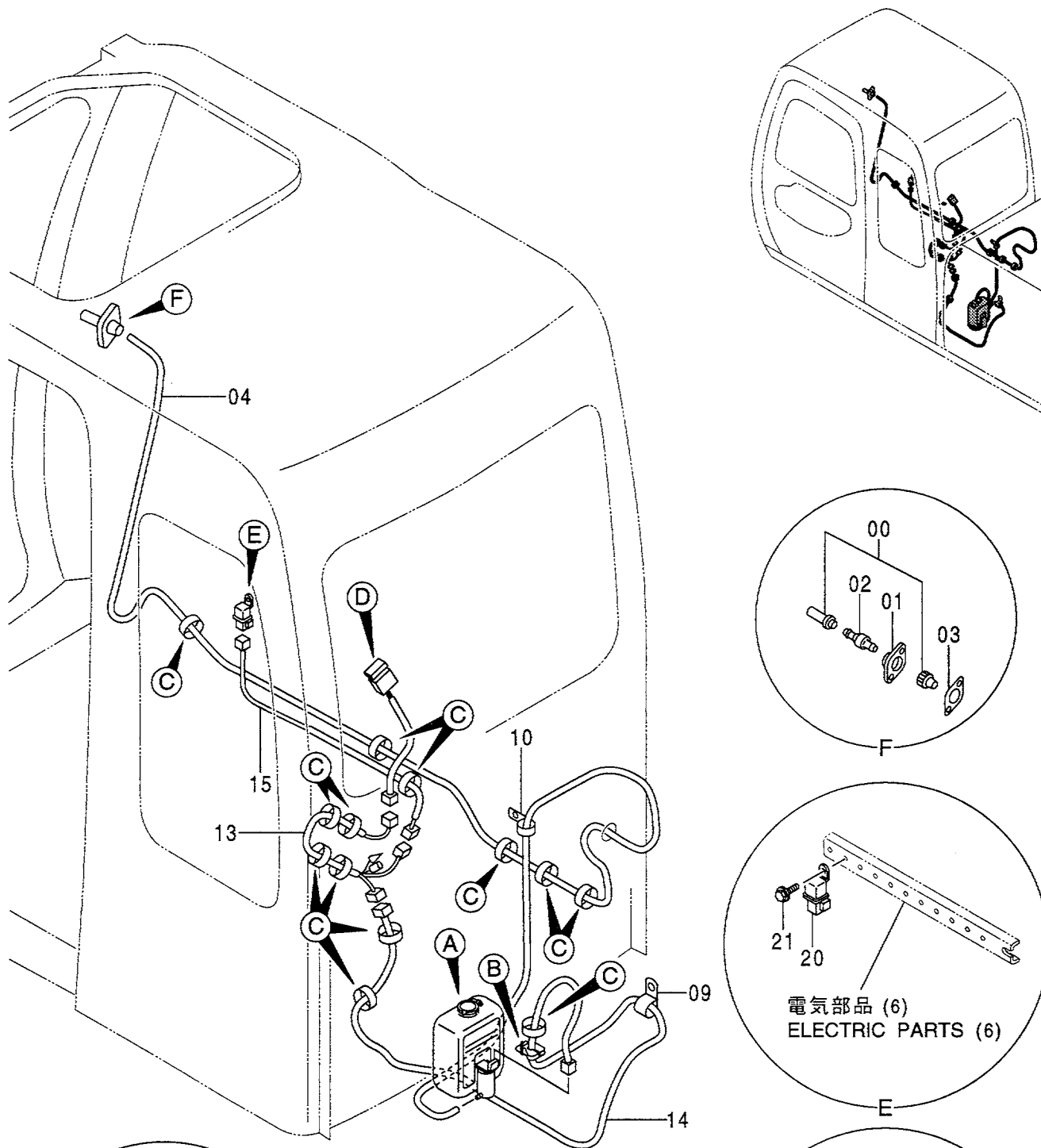

ウインドウワッシャー〈選択〉
WINDOW WASHER 〈SELECT〉

050001-

符号 ITEM	部品番号 PART NO.	部 品 名	PART NAME	数量 Q' TY	サービス コード S. C	適用号機 SERIAL NO.	互 換 性 ICA	代 替 部 品 REPLACEABLE PART	
								部品番号 PART NO.	数量 Q' TY
00	4367485	ノズル	NOZZLE	1					
01	4367486	アダプタ	ADAPTER	1					
02	4367481	バルブ;チエツク	VALVE	1					
03	4369544	パッキン	PACKING	1					
04	4369549	ホース	HOSE	1					
06	4333185	ウインドウワッシャー	WINDOW-WASHER	1					
06A	4369472	・タンク	・TANK	1					
06B	4326095	・モータ	・MOTOR	1					
06C	4338974	・ブラケット	・BRACKET	1					
07	J020616	ボルト;セムス	BOLT;SEMS	2					
09	4190272	クリップ	CLIP	1					
10	4190261	クリップ	CLIP	1					
11	4055311	クリップ;バンド	CLIP;BAND	20					
12	4254600	クリップ	CLIP	1					
13	3081184	ハーネス;ワイヤ	HARNESS;WIRE	1					
14	4396819	ハーネス;ワイヤ (ウインドウワッシャー)	HARNESS;WIRE (WINDOW WASHER)	1					
15	4366589	ハーネス;ワイヤ (リレー)	HARNESS;WIRE (RELAY)	1					
17	4352948	スイッチ	SWITCH	1					
18	4385654	ネームプレート	NAME-PLATE	1					
20	4251588	リレー	RELAY	1					
21	J090614	ボルト;セムス	BOLT;SEMS	1					

フロアプレート [STD] [USA]
FLOOR PLATE [STD] [USA]

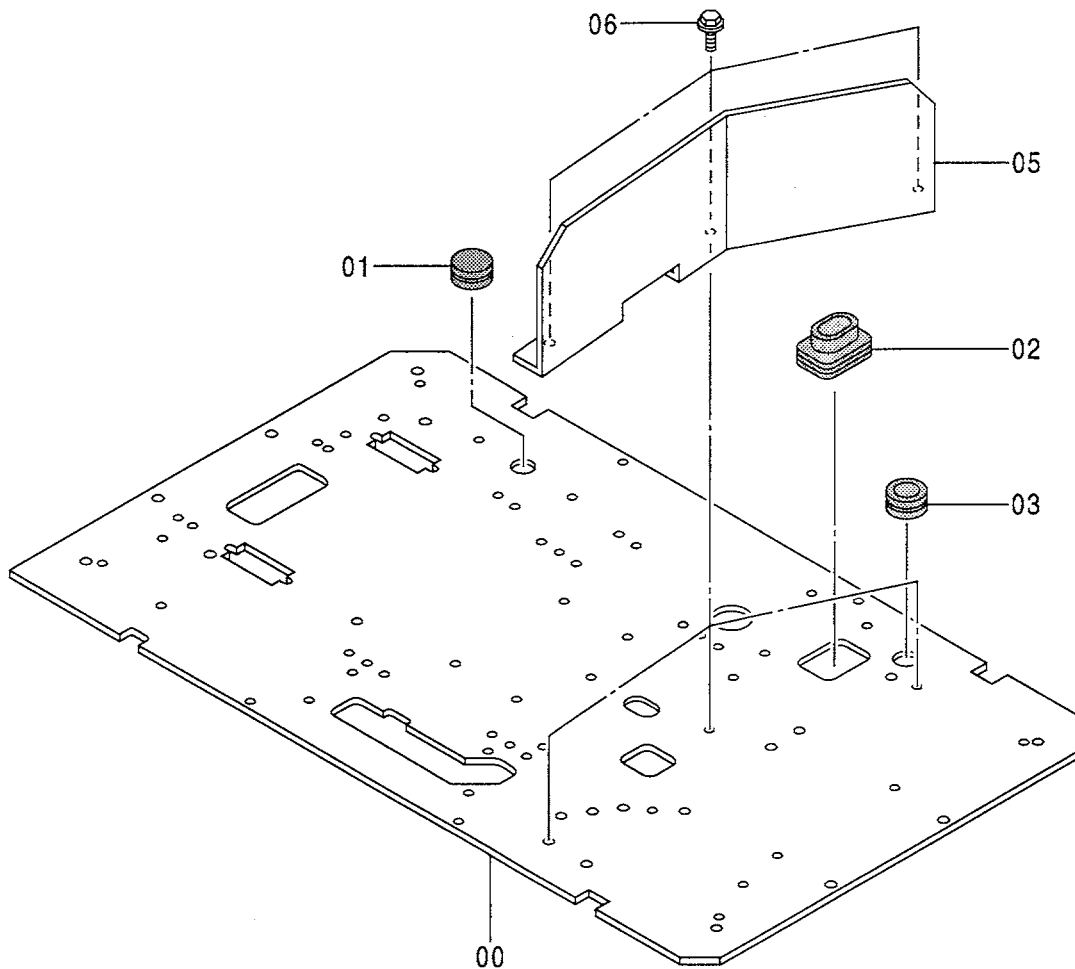
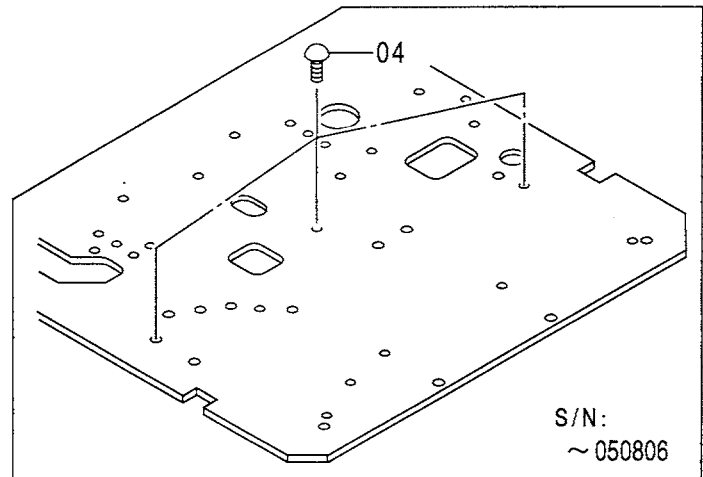
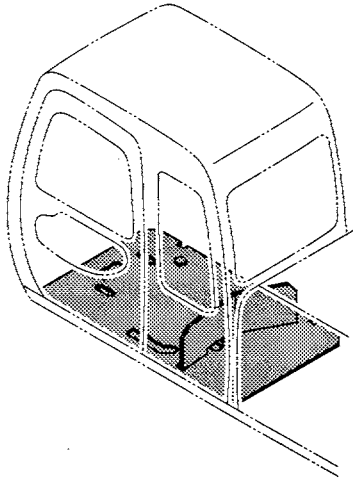

フロアプレート [EU] [N.EUROPE]
FLOOR PLATE [EU] [N.EUROPE]

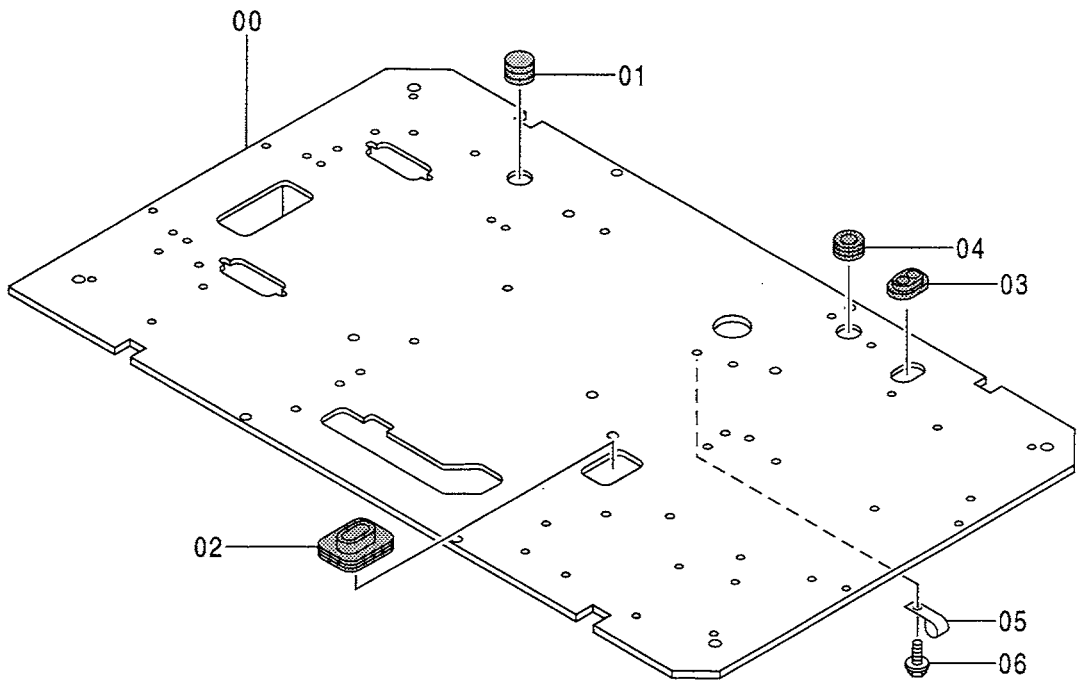
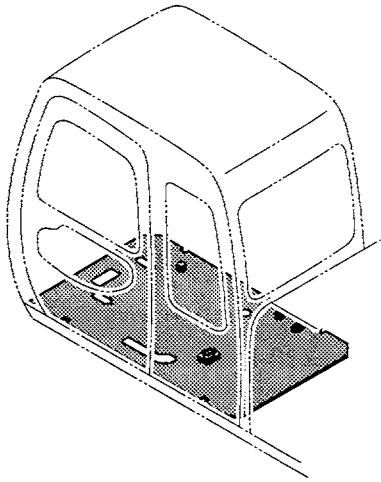

フロアマット
FLOOR MAT

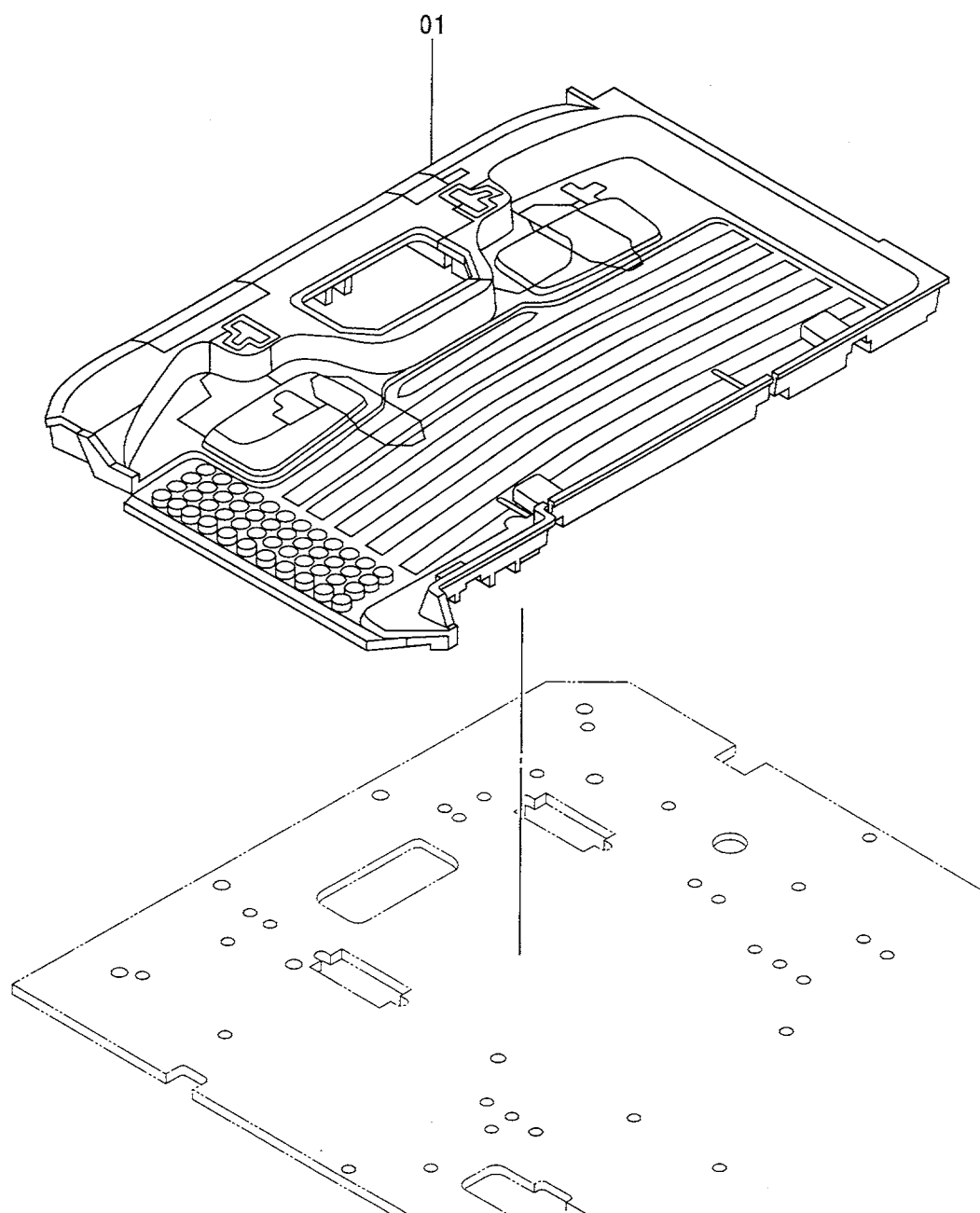
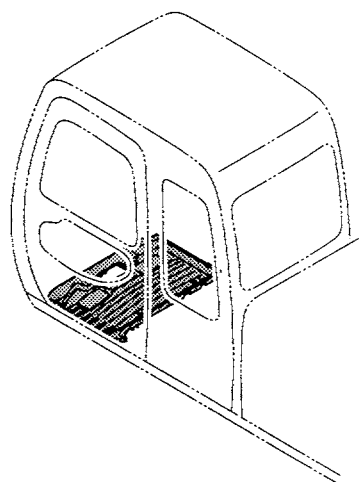

フロアパーツ [EU] [N.EUROPE]
 FLOOR PARTS [EU] [N.EUROPE]

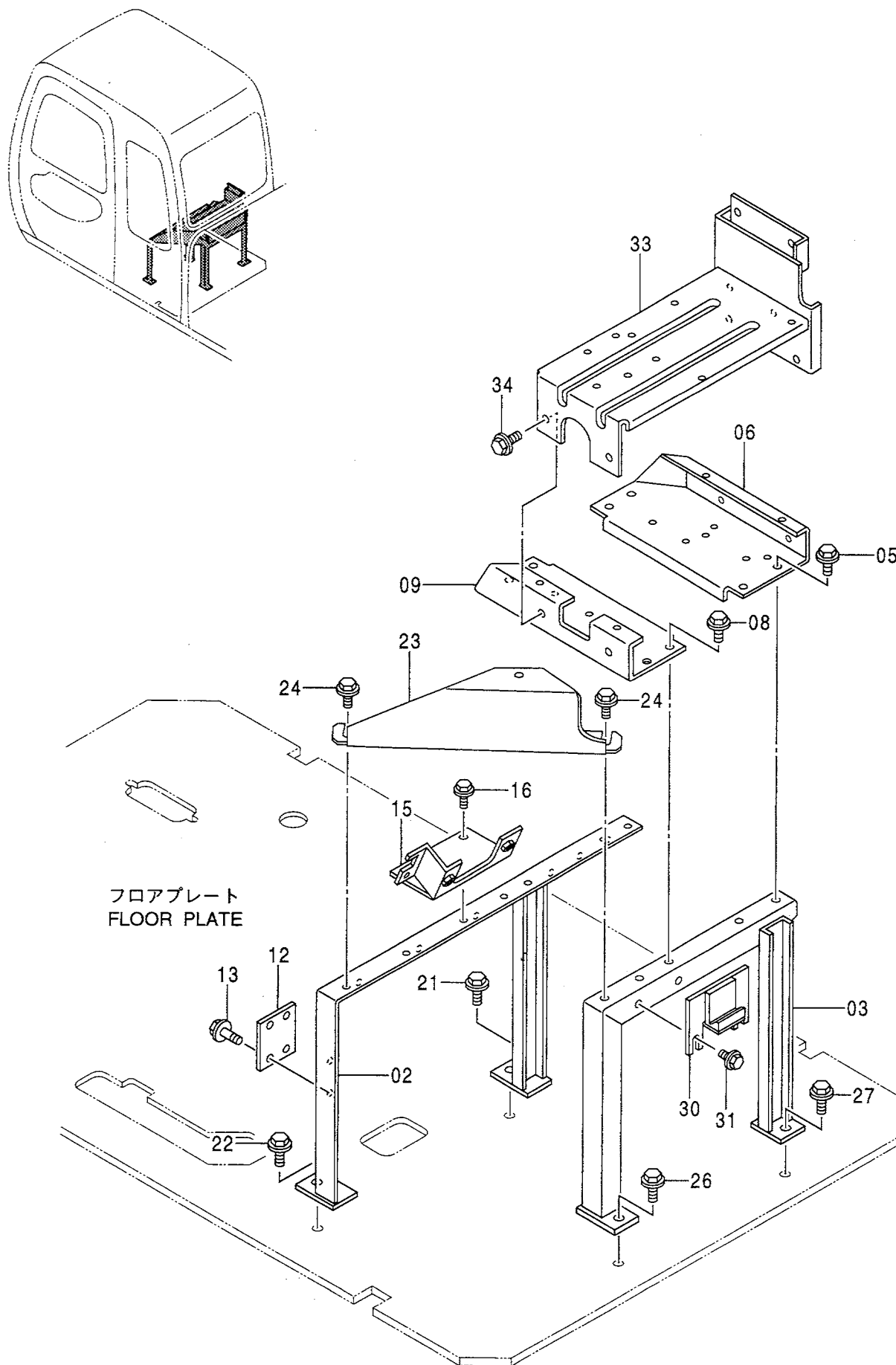

シート (ビニール) [STD]
SEAT (VINYL) [STD]

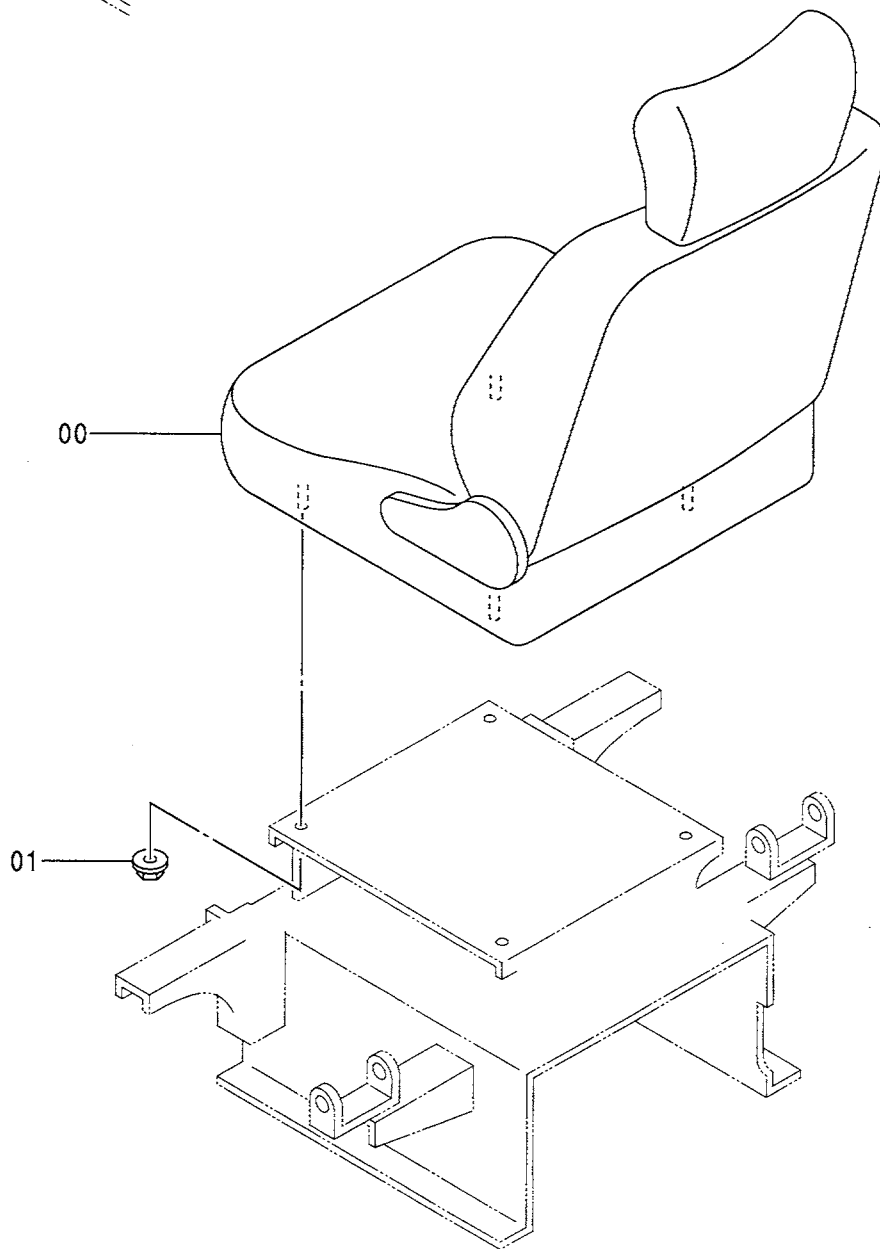
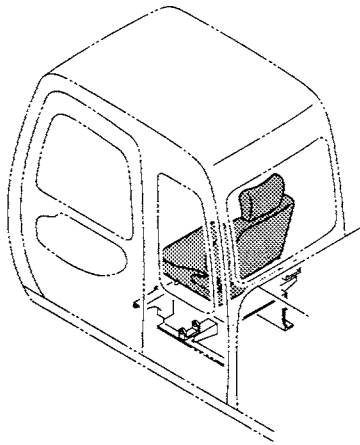

シート (ビニール) [STD]
SEAT (VINYL) [STD]

050001-

符号 ITEM	部品番号 PART NO.	部 品 名	PART NAME	数量 Q' TY	サービス コード S. C	適用号機 SERIAL NO.	互 換 性 ICA	代 替 部 品 REPLACEABLE PART	
								部品番号 PART NO.	数量 Q' TY
00	4385846	シート	SEAT	1					
01	M669008	ナット; サラバ ねじ	NUT; C-SW	4					

シート (布) [STD]
SEAT (CLOTH) [STD]

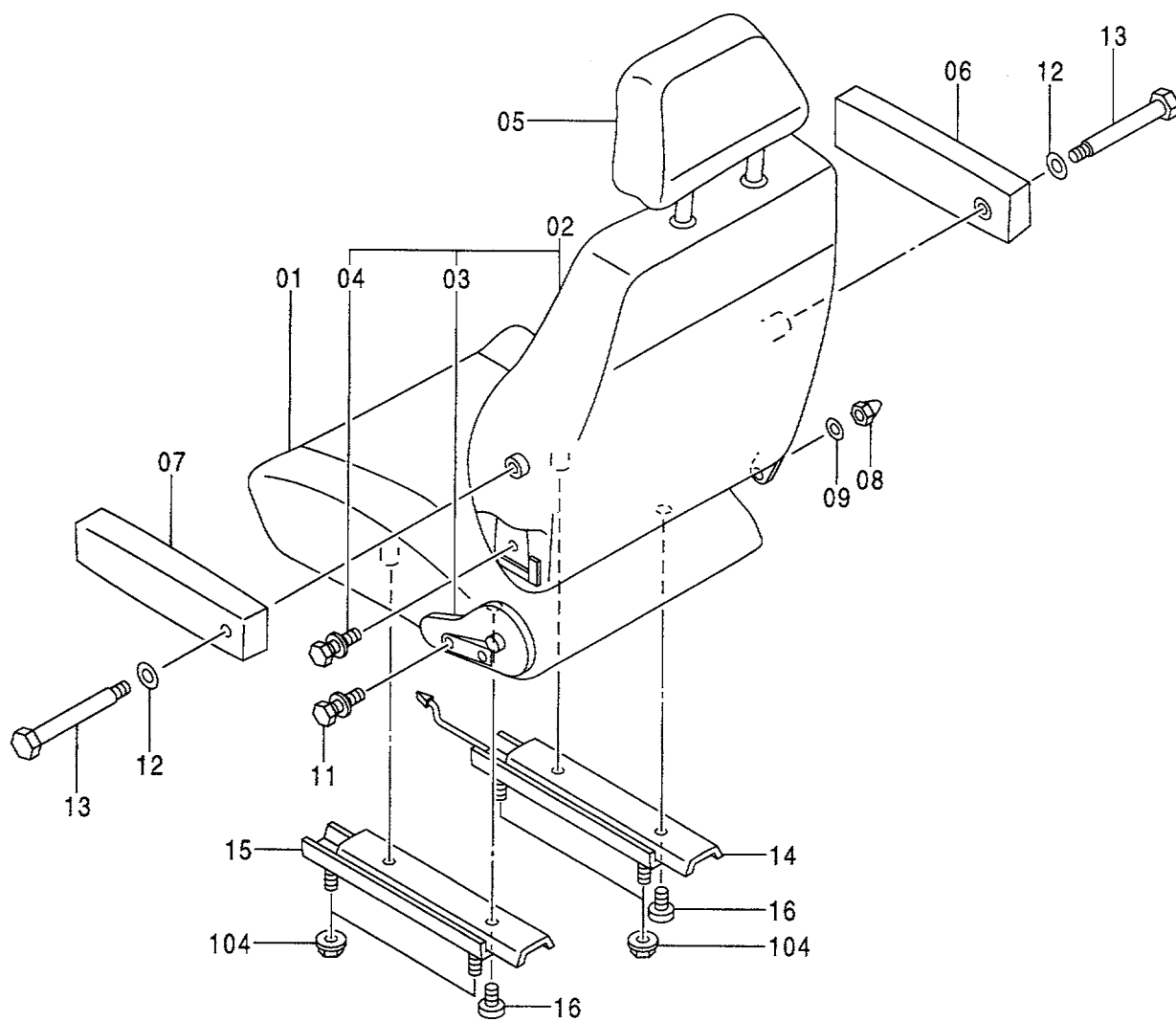
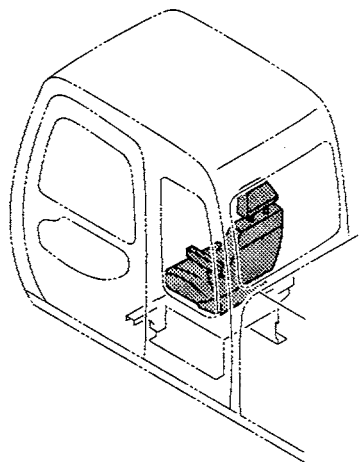

シート (布) [STD]
SEAT (CLOTH) [STD]

050001-

符号 ITEM	部品番号 PART NO.	部 品 名	PART NAME	数量 Q' TY	サービス コード S. C	適用号機 SERIAL NO.	互 換 性 ICA	代 替 部 品 REPLACEABLE PART	
								部品番号 PART NO.	数量 Q' TY
01-16	4351864	シート アッセン	SEAT ASS' Y	1					
01	4355576	・クッション;シート	・CUSHION;SEAT	1					
02	4355577	・シート;バック	・SEAT;BACK	1					
03	4278840	・・アジャスタ	・・ADJUSTER	1					
04	4278844	・・ボルト	・・BOLT	2					
05	4355580	・ヘッドレスト	・HEAD-REST	1					
06	4355579	・アームレスト (RH)	・ARM-REST (RH)	1					
07	4355578	・アームレスト (LH)	・ARM-REST (LH)	1					
08	4278845	・キャップ	・CAP	1					
09	4355581	・ブッシュング	・BUSHING	1					
11	4278844	・ボルト	・BOLT	2					
12	4278848	・ワッシャ	・WASHER	2					
13	4278847	・ボルト	・BOLT	2					
14	4300069	・スライド (RH)	・SLIDE (RH)	1					
15	4278841	・スライド (LH)	・SLIDE (LH)	1					
16	4278843	・スクリュ	・SCREW	4					
104	M669008	ナット;サラハ ね づ ぎ	NUT;C-SW	4					

シート [EU] [N.EUROPE] [USA]
SEAT [EU] [N.EUROPE] [USA]

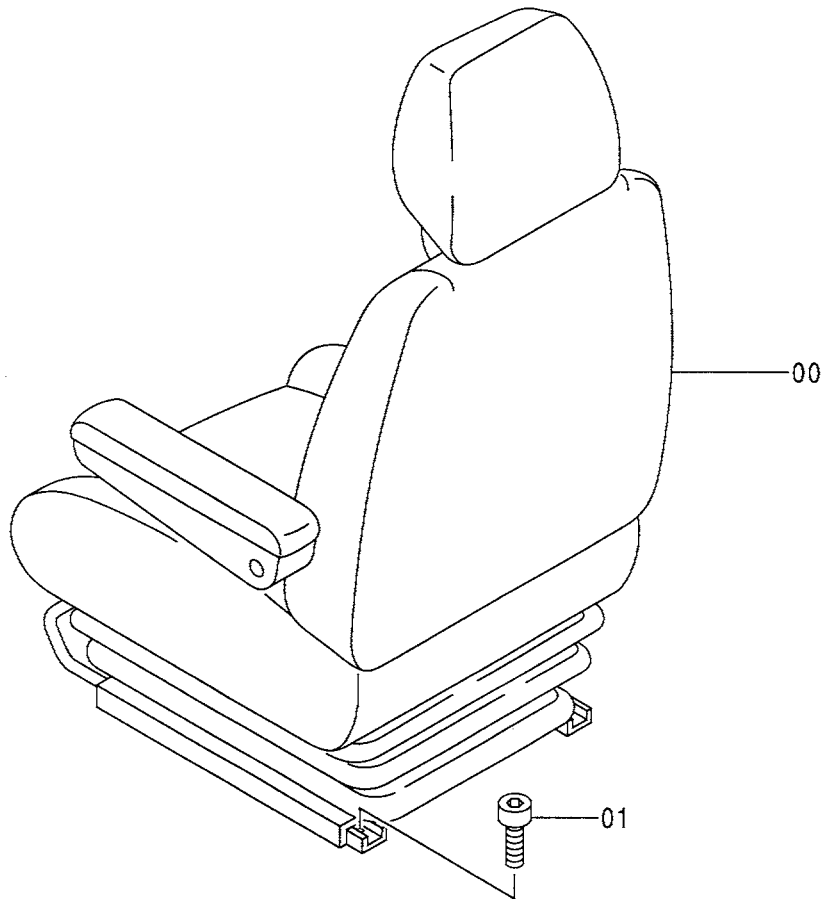
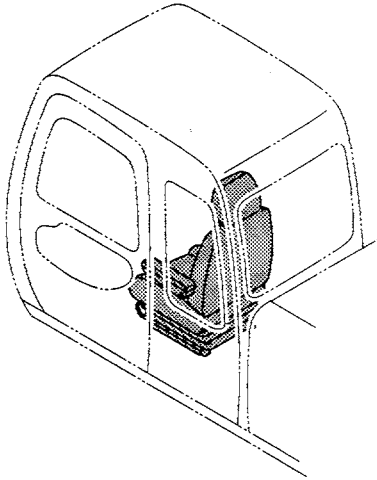

シートスタンド [STD]
SEAT STAND [STD]

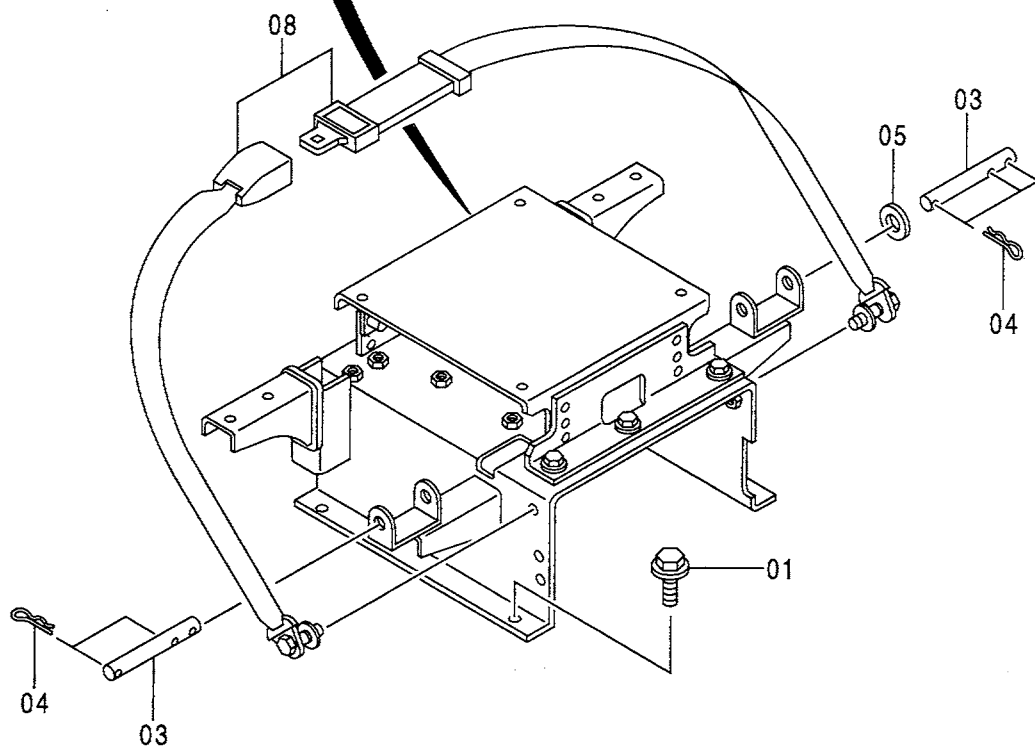
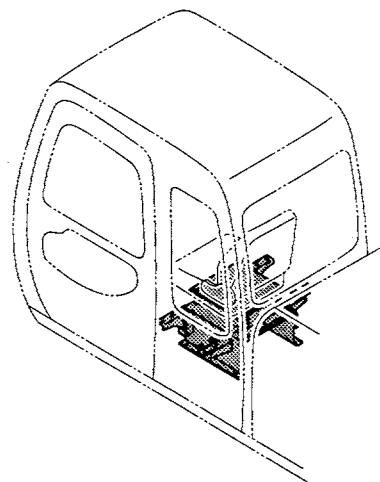
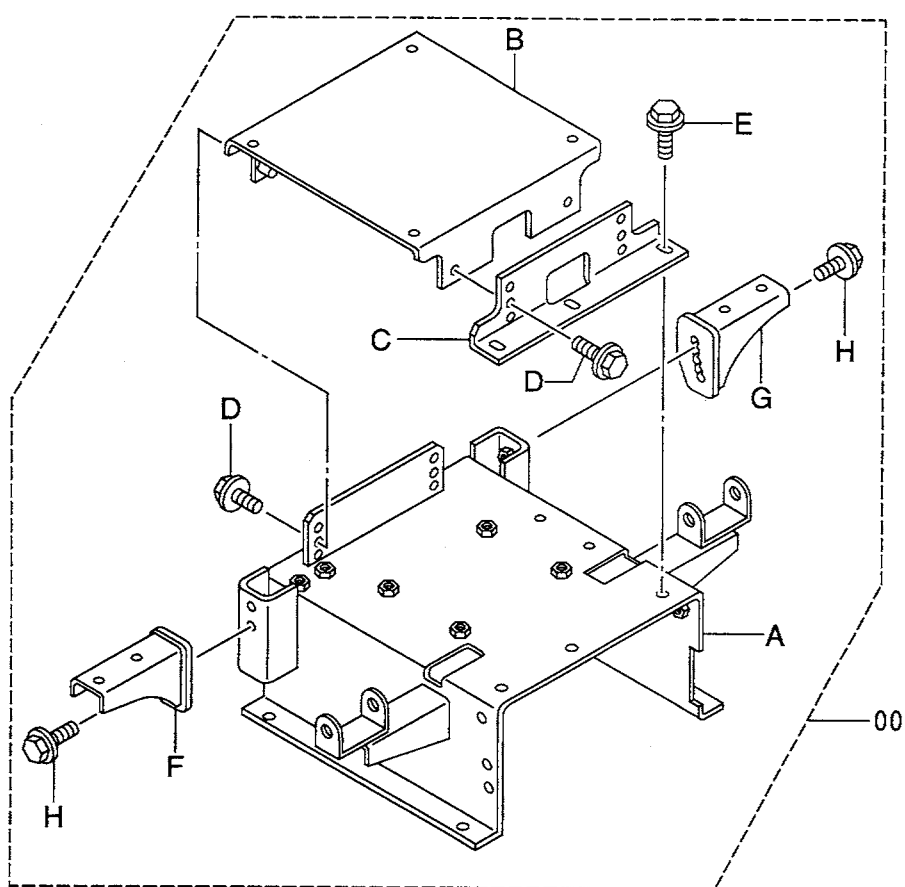

シートスタンド [EU] [N.EUROPE] [USA]
 SEAT STAND [EU] [N.EUROPE] [USA]

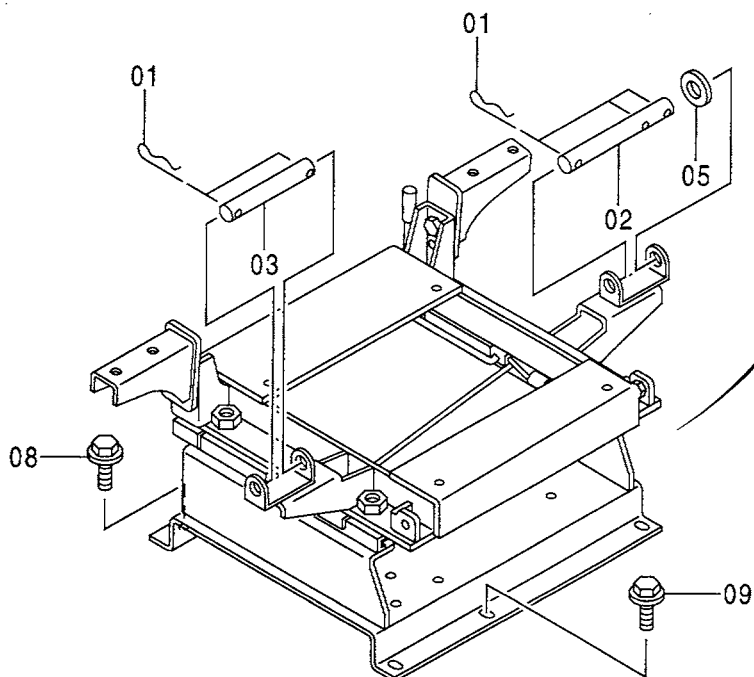
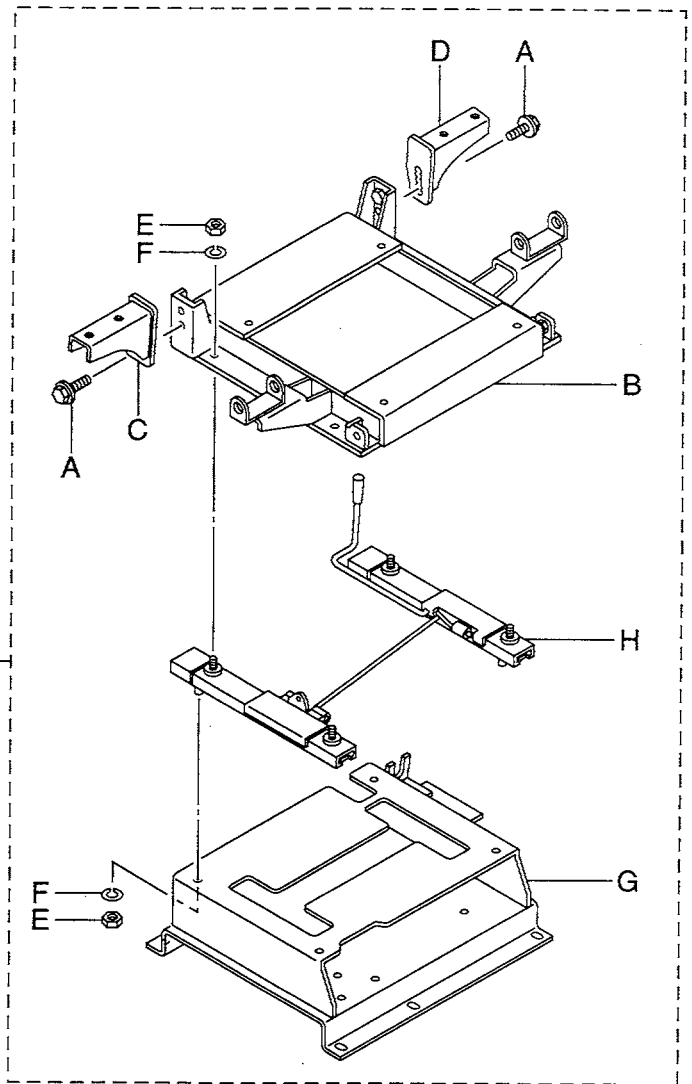
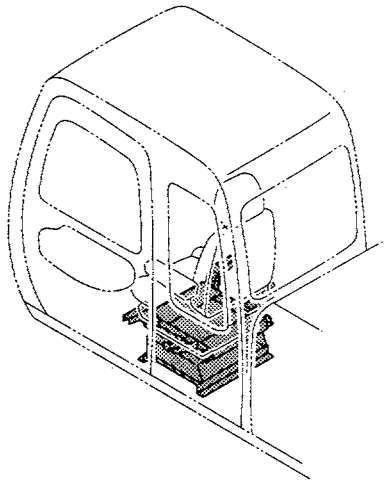

シート スタンド [EU] [N. EUROPE] [USA]
 SEAT STAND [EU] [N. EUROPE] [USA]

050001-

符号 ITEM	部品番号 PART NO.	部 品 名	PART NAME	数量 Q' TY	サービス コード S. C	適用号機 SERIAL NO.	互換性 ICA	代替部品 REPLACEABLE PART	
								部品番号 PART NO.	数量 Q' TY
01	4372109	ピン;ロック	PIN;LOCK	5					
02	4341890	ピン	PIN	1					
03	4376707	ピン	PIN	1					
05	4018545	ワッシャ	WASHER	1					
08	J011025	ボルト;セムス	BOLT;SEMS	4					
09	J021025	ボルト;セムス	BOLT;SEMS	3					
10	9170751	キャリア アッセン	CARRIER ASS'Y	1					
10A	J021025	・ボルト;セムス	・BOLT;SEMS	4					
10B	7032230	・キャリア	・CARRIER	1					
10C	8061123	・ブラケット (L)	・BRACKET (L)	1					
10D	8061563	・ブラケット (R)	・BRACKET (R)	1					
10E	J952010	・ナット	・NUT	8					
10F	A590910	・ワッシャ;スプリング	・WASHER;SPRING	8					
10G	8072464	・スタンド	・STAND	1					
10H	4382794	・スライダ	・SLIDER	1					

シートベルト [EU] [N.EUROPE] [USA]
SEAT BELT [EU] [N.EUROPE] [USA]

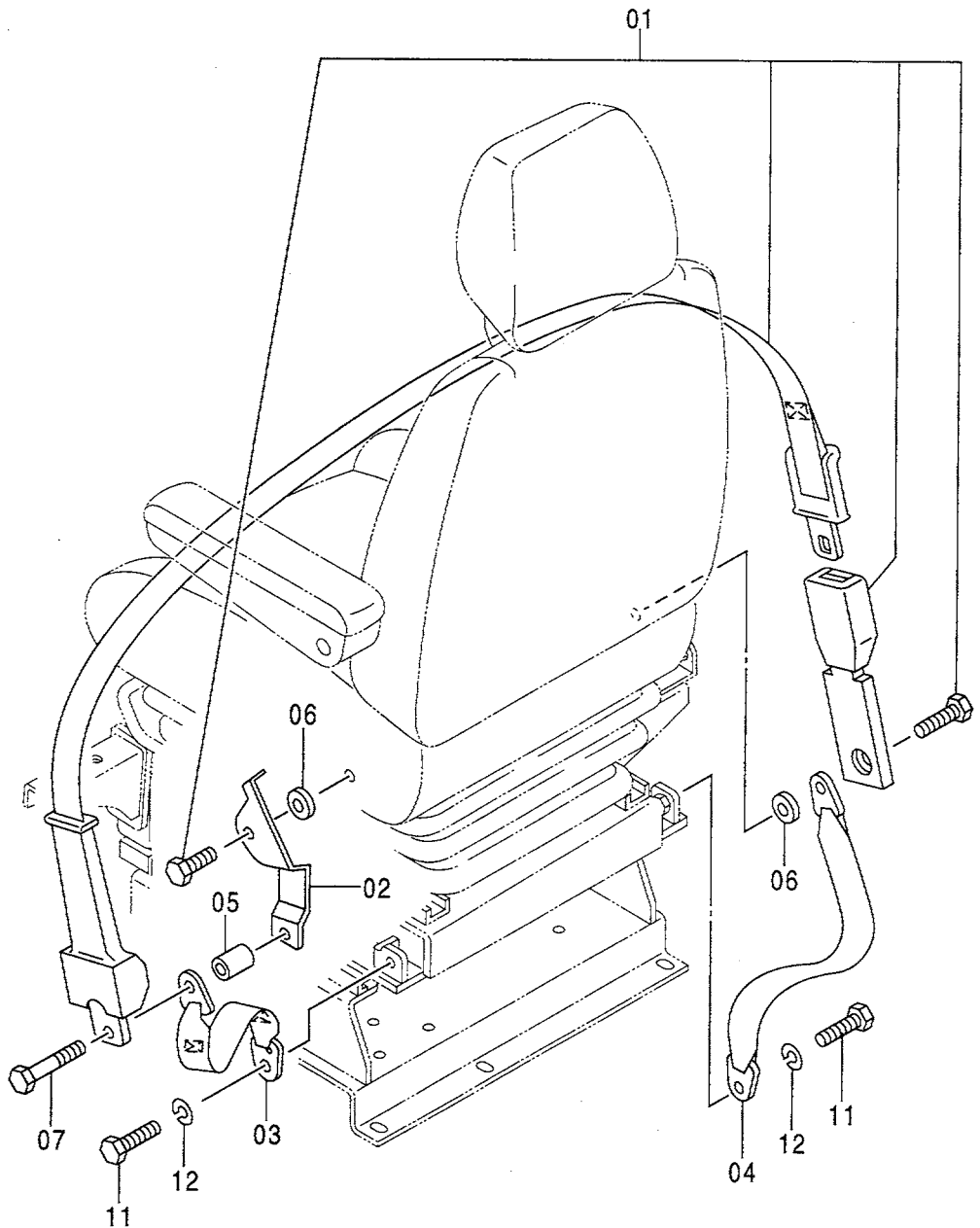
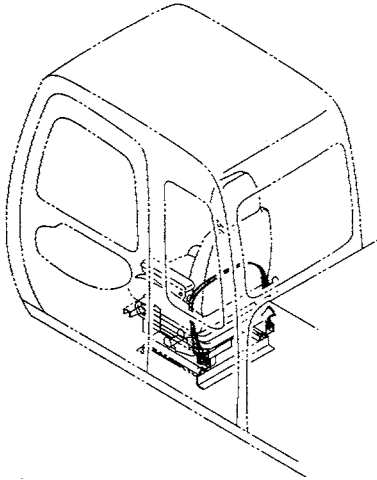

シートベルト [EU] [N. EUROPE] [USA]
SEAT BELT [EU] [N. EUROPE] [USA]

050001-

符号 ITEM	部品番号 PART NO.	部 品 名	PART NAME	数量 Q' TY	サービス コード S. C	適用号機 SERIAL NO.	互 換 性 I CA	代 替 部 品 REPLACEABLE PART	
								部品番号 PART NO.	数量 Q' TY
01	4384239	シートベルト	SEAT-BELT	1					
02	7032292	ブラケット	BRACKET	1					
03	4375822	ベルト	BELT	1					
04	4366871	ベルト	BELT	1					
05	4375641	スペーサ	SPACER	1					
06	4372200	スペーサ	SPACER	2					
07	4380534	ボルト	BOLT	1					
11	4235232	ボルト	BOLT	2					
12	J219167	ワッシャ;スプリング	WASHER;SPRING	2					

カバー (1) [STD] [USA]
 COVER (1) [STD] [USA]

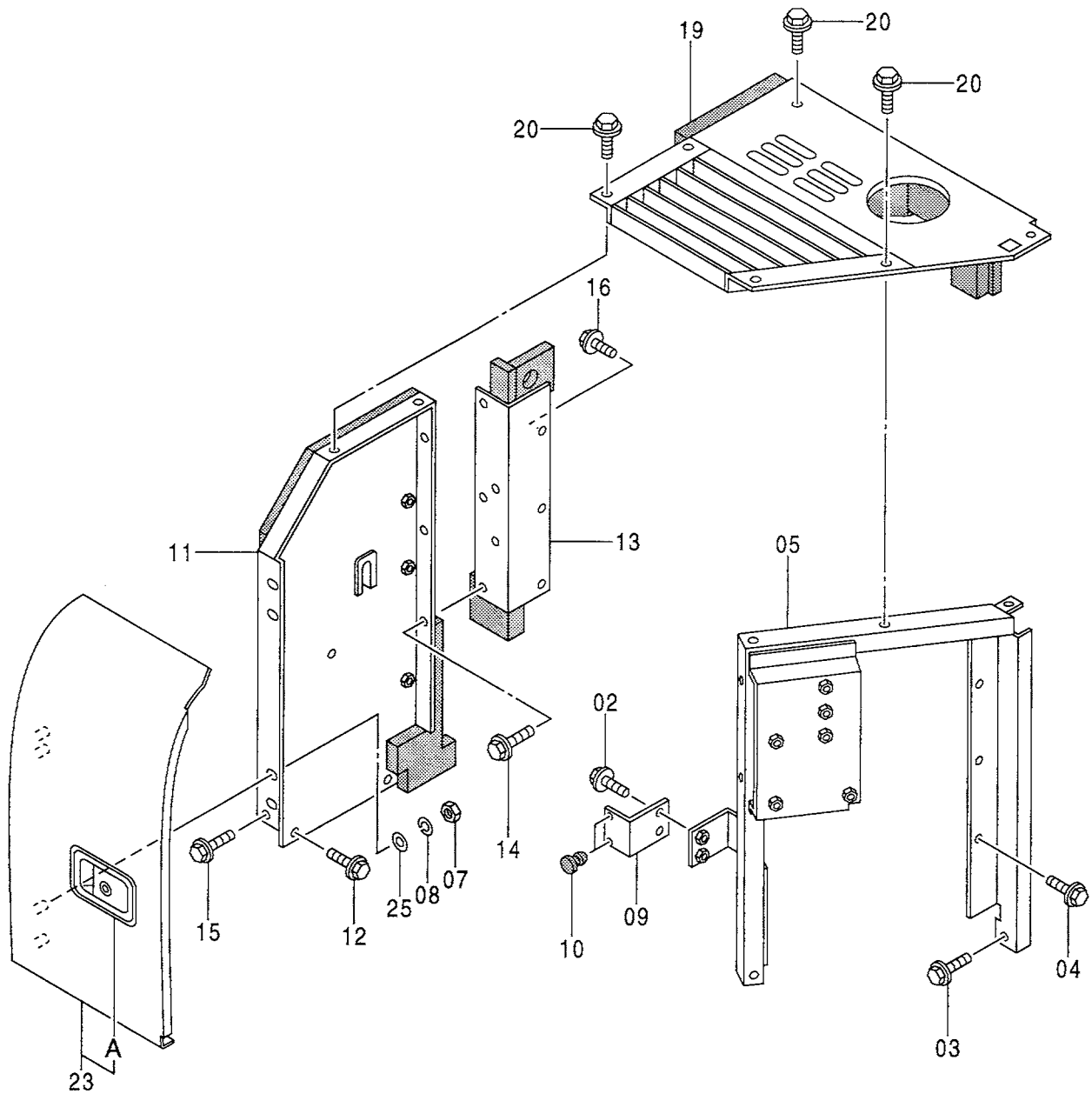
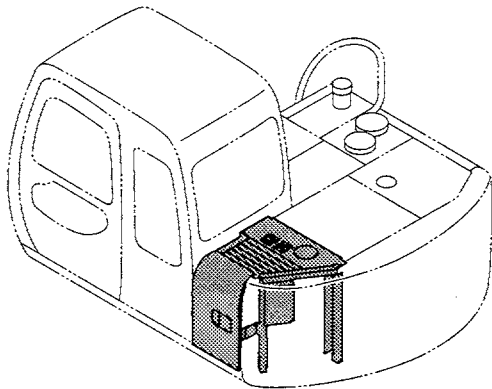

カバー (1) [STD] [USA]
COVER (1) [STD] [USA]

050001-

符号 ITEM	部品番号 PART NO.	部 品 名	PART NAME	数量 Q' TY	サービス コード S. C	適用号機 SERIAL NO.	互 換 性 I C A	代 替 部 品 REPLACEABLE PART	
								部品番号 PART NO.	数量 Q' TY
02	J031030	ボルト;セムス	BOLT;SEMS	2					
03	J021025	ボルト;セムス	BOLT;SEMS	2					
04	J021025	ボルト;セムス	BOLT;SEMS	3					
05	7032904	サポート	SUPPORT	1					
07	J950010	ナット	NUT	4					
08	A590910	ワッシャ;スプリング	WASHER;SPRING	4					
09	4382963	ストッパ	STOPPER	1					
10	4382964	ブッシング;ラバー	BUSHING;RUBBER	2					
11	7032062	カバー	COVER	1					
12	J031025	ボルト;セムス	BOLT;SEMS	2					
13	8053039	サポート	SUPPORT	1					
14	J031025	ボルト;セムス	BOLT;SEMS	3					
15	J031045	ボルト;セムス	BOLT;SEMS	1					
16	J021025	ボルト;セムス	BOLT;SEMS	3					
19	7032116	カバー	COVER	1					
20	J031030	ボルト;セムス	BOLT;SEMS	6					
23	5005387	ドア	DOOR	1					
23A	4361763	ドアロック (1) <本体組付用> (詳細は別ページ参照)	-DOOR LOCK (1) <for assembly of machine> (for details: see separate page)	1	#W			4361637	1
23A	4361637	ドアロック (1) <サービス用>	-DOOR LOCK (1) <for service parts>	1	#SW				
25	J217083	ワッシャ	WASHER	4		050590-			

カバー (1) [EU] [N.EUROPE]
COVER (1) [EU] [N.EUROPE]

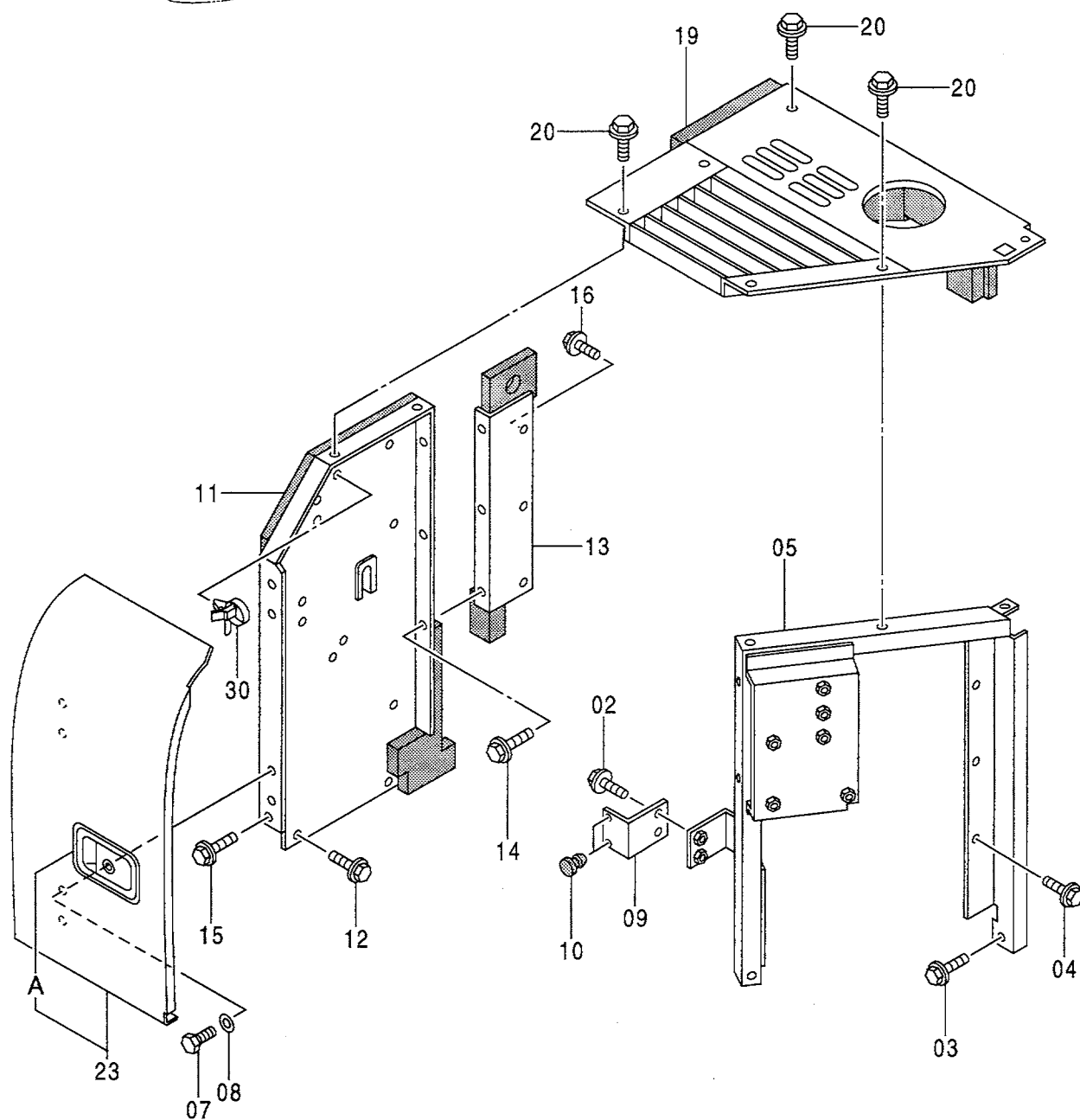
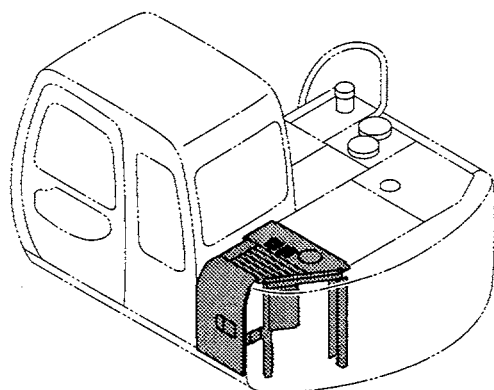

カバー (1) [EU] [N. EUROPE]
COVER (1) [EU] [N. EUROPE]

050001-

符号 ITEM	部品番号 PART NO.	部 品 名	PART NAME	数量 Q' TY	サービス コード S. C	適用号機 SERIAL NO.	互 換 性 I C A	代 替 部 品 REPLACEABLE PART	
								部品番号 PART NO.	数量 Q' TY
02	J031030	ボルト;セムス	BOLT;SEMS	2					
03	J021025	ボルト;セムス	BOLT;SEMS	2					
04	J021025	ボルト;セムス	BOLT;SEMS	3					
05	7032904	サポート	SUPPORT	1					
07	J901030	ボルト	BOLT	4					
08	4183252	ワッシャ	WASHER	4					
09	4382963	ストッパ	STOPPER	1					
10	4382964	ブッシュ;ラバー	BUSHING;RUBBER	2					
11	7035064	カバー	COVER	1					
12	J031025	ボルト;セムス	BOLT;SEMS	2					
13	8072161	サポート	SUPPORT	1					
14	J031025	ボルト;セムス	BOLT;SEMS	3					
15	J031045	ボルト;セムス	BOLT;SEMS	1					
16	J021025	ボルト;セムス	BOLT;SEMS	3					
19	7034601	カバー	COVER	1					
20	J031030	ボルト;セムス	BOLT;SEMS	6					
23	5005916	ドア	DOOR	1					
23A	4361763	・ドア ロック (1) <本体組付用> (詳細は別ページ参照)	・DOOR LOCK (1) <for assembly of machine> (for details: see separate page)	1	#W		I	4361637	1
23A	4361637	・ドア ロック (1) <サービス用>	・DOOR LOCK (1) <for service parts>	1	#SW				
30	4254600	クリップ	CLIP	6					

カバー (2)
COVER (2)

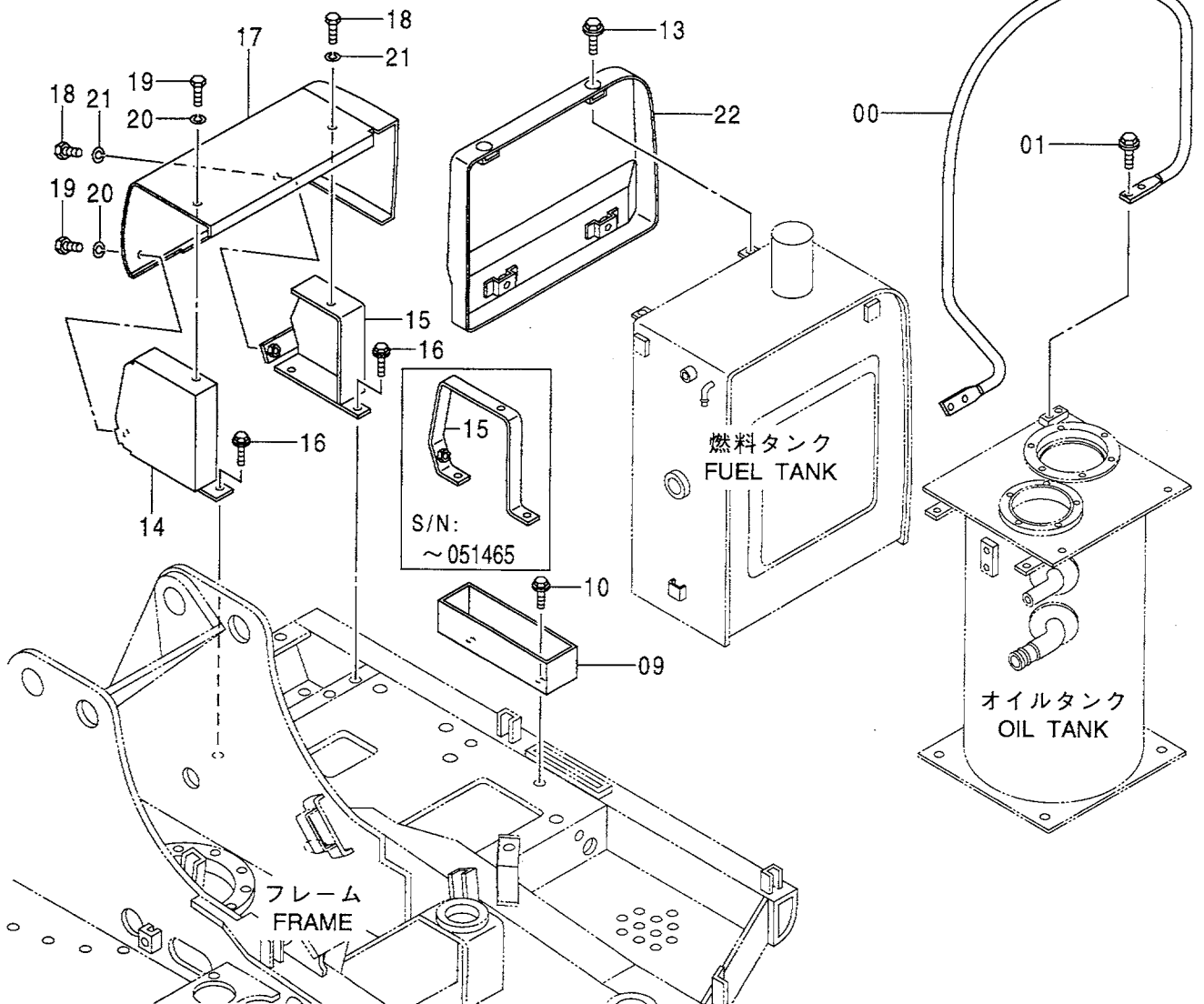
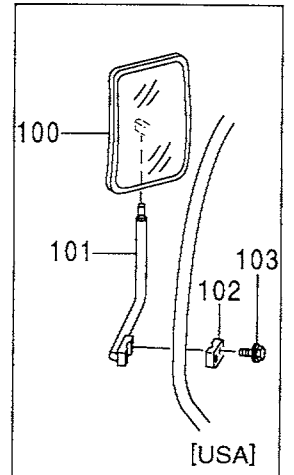
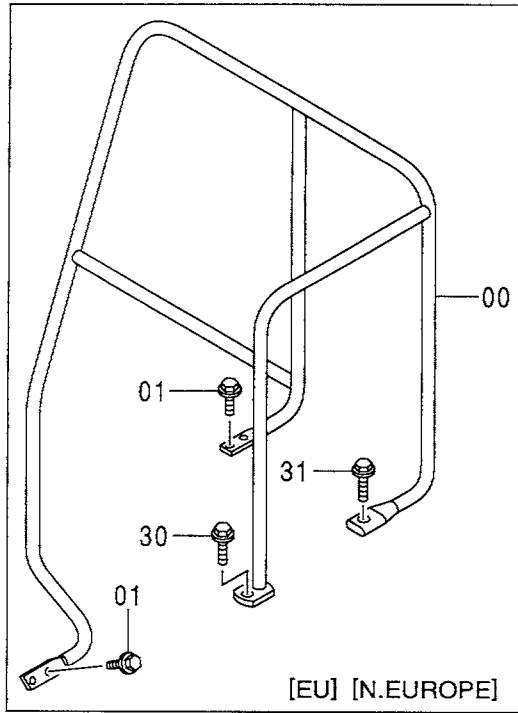
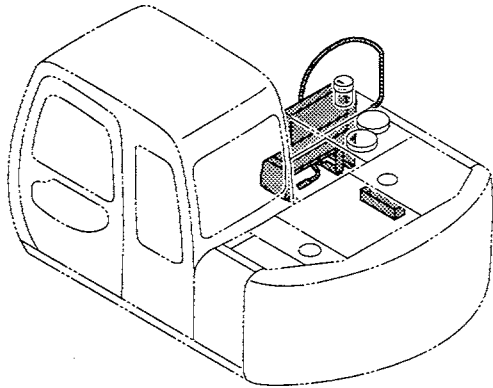

カバー (2)
COVER (2)

050001-

符号 ITEM	部品番号 PART NO.	部 品 名	PART NAME	数量 Q'TY	サービス コード S. C	適用号機 SERIAL NO.	互 換 性 ICA	代替部品 REPLACEABLE PART	
								部品番号 PART NO.	数量 Q'TY
00	8067617	ステー [STD] [UAS]	STAY [STD] [USA]	1					
00	7034896	ステー [EU] [N. EUROPE]	STAY [EU] [N. EUROPE]	1					
01	J011230	ボルト;セムス	BOLT;SEMS	4					
09	7032526	ボックス;ツール	BOX	1					
10	J021030	ボルト;セムス	BOLT;SEMS	2					
13	J021030	ボルト;セムス	BOLT;SEMS	4					
14	8070406	ブラケット	BRACKET	1					
15	8070407	ブラケット	BRACKET	1		-051465			
15	8073306	ブラケット	BRACKET	1		051466-			
16	J011025	ボルト;セムス	BOLT;SEMS	4		-D98/10	I	J011020	4
16	J011020	ボルト;セムス	BOLT;SEMS	4	#	D98/11-			
17	6016898	カバー	COVER	1					
18	J011025	ボルト;セムス	BOLT;SEMS	2		-051465			
18	J901020	ボルト	BOLT	2		051466-			
19	J901020	ボルト	BOLT	2					
20	A590910	ワッシャ;スプリング	WASHER;SPRING	2					
21	A590910	ワッシャ;スプリング	WASHER;SPRING	2		051466-			
22	7030549	カバー	COVER	1					
30	J031040	ボルト;セムス [EU] [N. EUROPE]	BOLT;SEMS [EU] [N. EUROPE]	1					
31	J031055	ボルト;セムス [EU] [N. EUROPE]	BOLT;SEMS [EU] [N. EUROPE]	1					
100	4165676	ミラー [USA]	MIRROR [USA]	1	#				
101	8061721	ステー [USA]	STAY [USA]	1	#				
102	4373196	クランプ [USA]	CLAMP [USA]	1	#				
103	J010845	ボルト;セムス [USA]	BOLT;SEMS [USA]	2	#				

カバー (3) COVER (3)

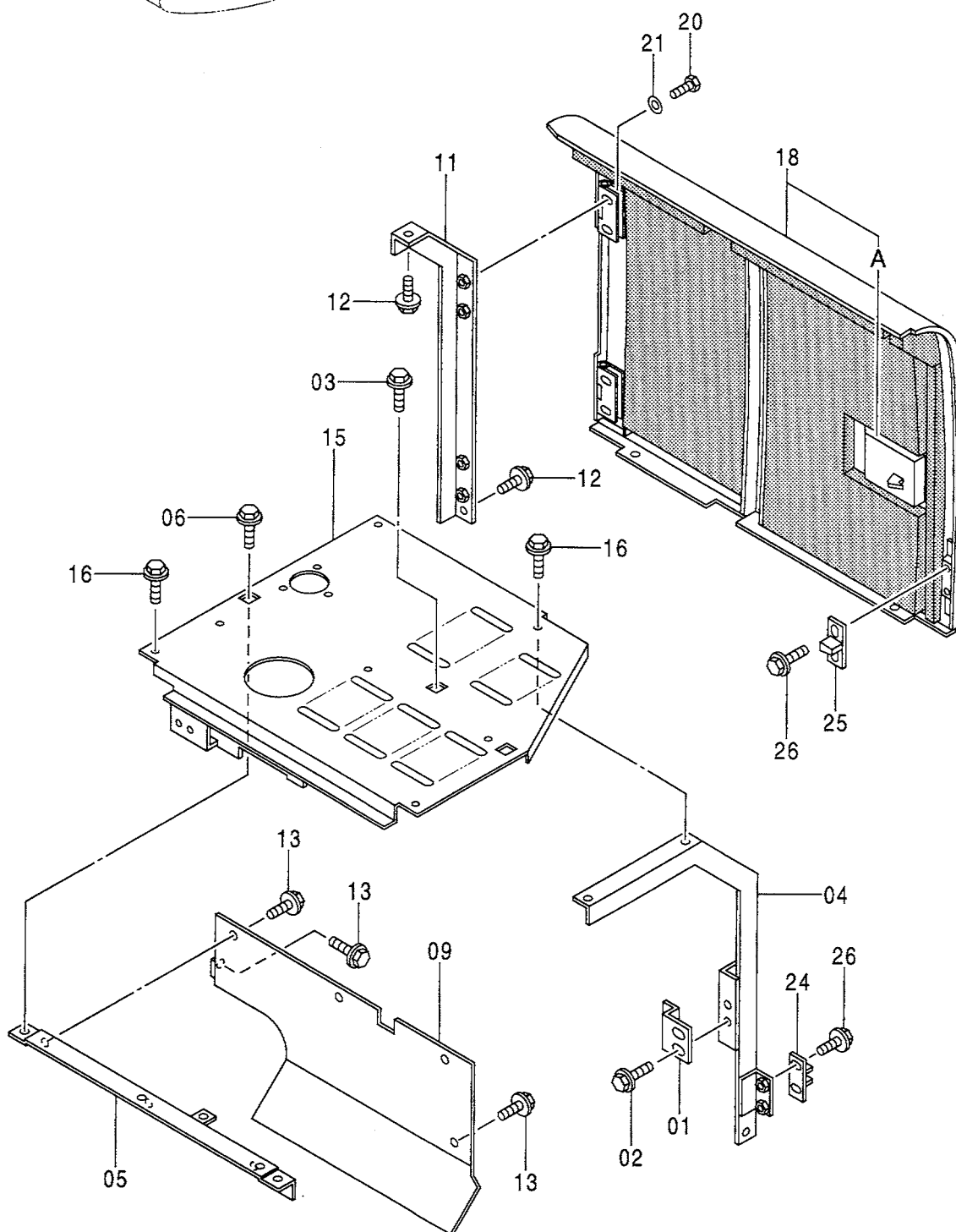
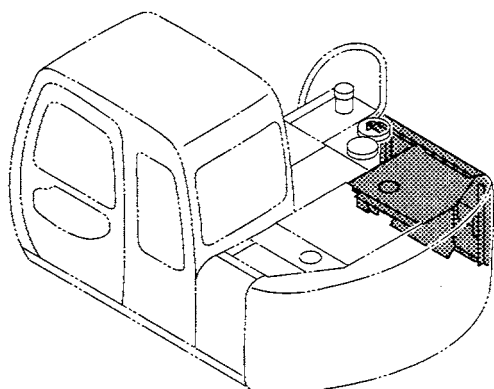

カバー (3)
COVER (3)

050001-

符号 ITEM	部品番号 PART NO.	部 品 名	PART NAME	数量 Q' TY	サービス コード S. C	適用号機 SERIAL NO.	互 換 性 ICA	代 替 部 品 REPLACEABLE PART	
								部品番号 PART NO.	数量 Q' TY
01	4257087	ストッパ	STOPPER	1					
02	J031030	ボルト;セムス	BOLT;SEMS	2					
03	J021025	ボルト;セムス	BOLT;SEMS	2					
04	7032903	サポート	SUPPORT	1					
05	9747049	サポート	SUPPORT	1					
06	J021025	ボルト;セムス	BOLT;SEMS	2					
09	8066734	カバー	COVER	1					
11	8066727	サポート	SUPPORT	1					
12	J021025	ボルト;セムス	BOLT;SEMS	2					
13	J031025	ボルト;セムス	BOLT;SEMS	5					
15	7032063	カバー	COVER	1					
16	J031030	ボルト;セムス	BOLT;SEMS	7					
18	5005388	ドア	DOOR	1					
18A	4361766	・ドア ロック (2) <本体組付用>	・DOOR LOCK (2) <for assembly of machine>	1	#W		I	4361768	1
18A	4361768	(詳細は別ページ参照) ・ドア ロック (2) <サービス用>	(for details: see separate page) ・DOOR LOCK (2) <for service parts>	1	#SW				
20	J901030	ボルト	BOLT	4					
21	4183252	ワッシャ	WASHER	4					
24	4175253	ブラケット	BRACKET	1					
25	4175254	ストッパ	STOPPER	1					
26	J020614	ボルト;セムス	BOLT;SEMS	4					

カバー (4)
COVER (4)

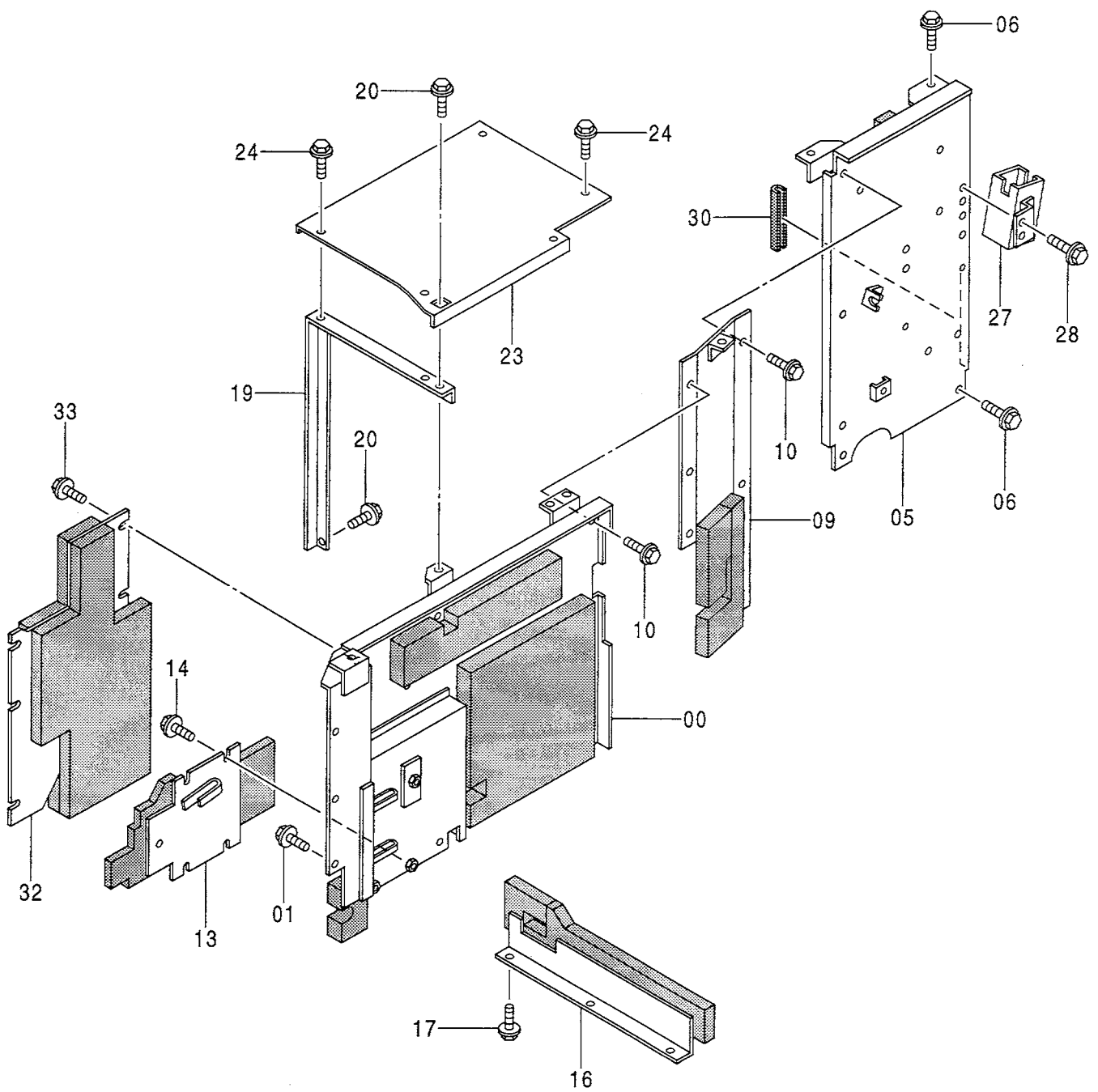
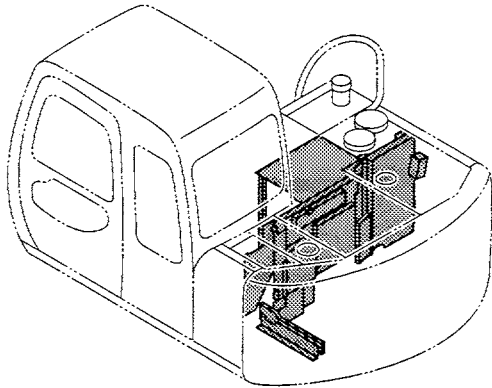

カバー (4)
COVER (4)

050001-

符号 ITEM	部品番号 PART NO.	部 品 名	PART NAME	数量 Q' TY	サービス コード S. C	適用号機 SERIAL NO.	互 換 性 I C A	代 替 部 品 REPLACEABLE PART	
								部品番号 PART NO.	数量 Q' TY
00	7032060	カバー	COVER	1					
01	J031025	ボルト;セムス	BOLT;SEMS	5					
05	7032061	カバー	COVER	1					
06	J031025	ボルト;セムス	BOLT;SEMS	4					
09	8066733	カバー	COVER	1					
10	J031025	ボルト;セムス	BOLT;SEMS	6					
13	9747048	カバー	COVER	1					
14	J031025	ボルト;セムス	BOLT;SEMS	4					
16	8066732	カバー	COVER	1					
17	J021025	ボルト;セムス	BOLT;SEMS	3					
19	8066731	サポート	SUPPORT	1					
20	J021025	ボルト;セムス	BOLT;SEMS	2					
23	8066837	カバー	COVER	1					
24	J031030	ボルト;セムス	BOLT;SEMS	5					
27	8069082	ホルダ	HOLDER	1					
28	J021025	ボルト;セムス	BOLT;SEMS	2					
30	4346355	クッション	CUSHION	1					
32	8070585	カバー	COVER	1					
33	J031025	ボルト;セムス	BOLT;SEMS	5					

カバー (5)
COVER (5)

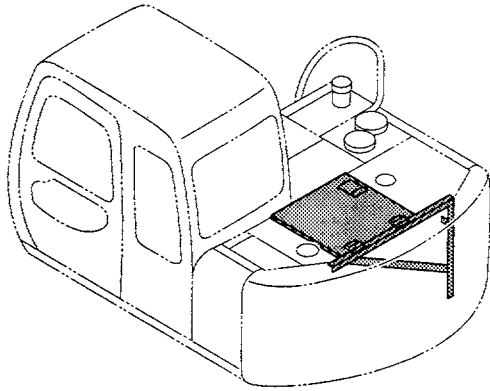

カバー (3)
COVER (3)

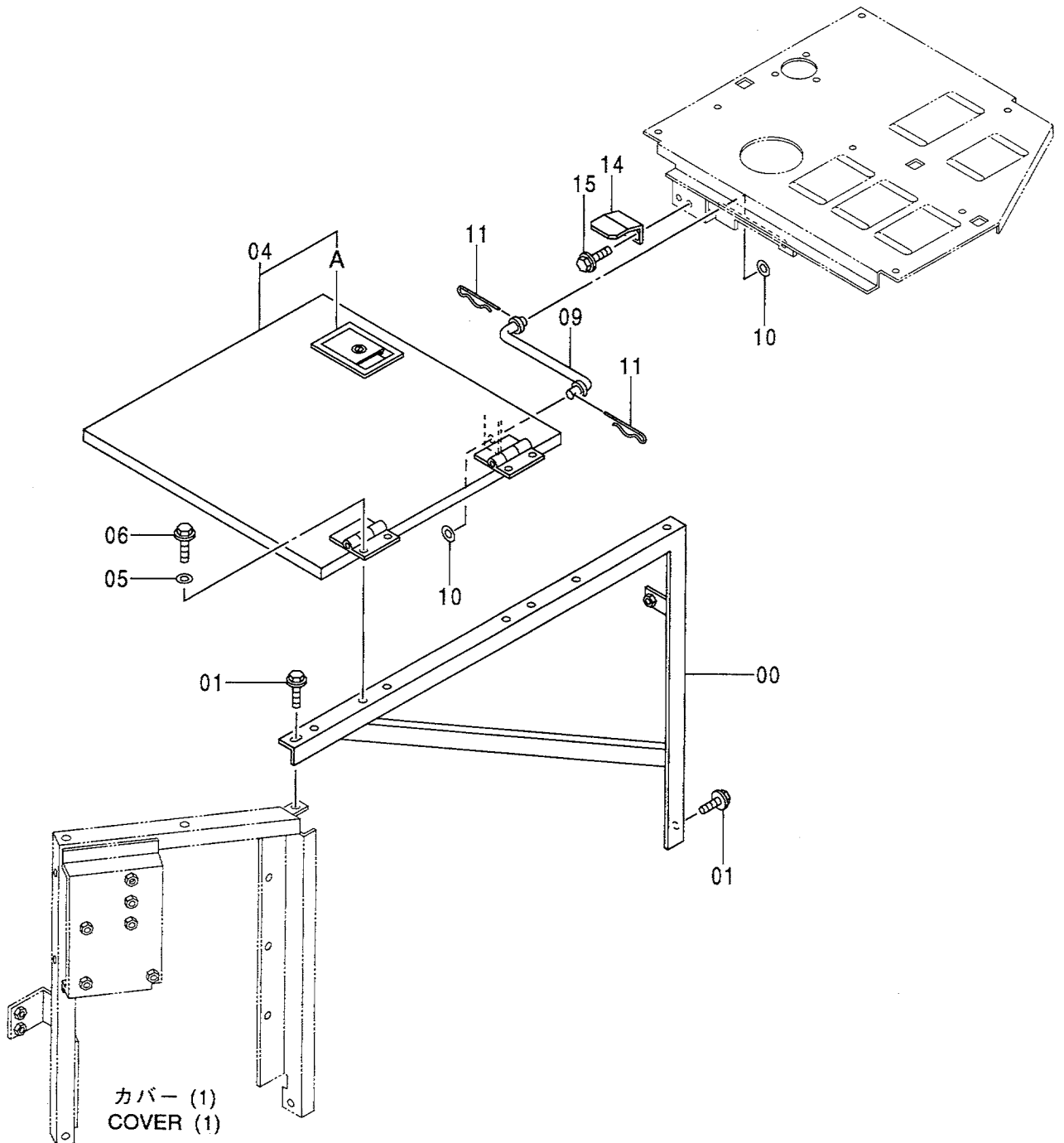

カバー (5)
COVER (5)

050001-

符号 ITEM	部品番号 PART NO.	部 品 名	PART NAME	数量 Q' TY	サービス コード S. C	適用号機 SERIAL NO.	互 換 性 I CA	代 替 部 品 REPLACEABLE PART	
								部品番号 PART NO.	数量 Q' TY
00	7032118	サポ-ト	SUPPORT	1					
01	J021025	ボルト;セムス	BOLT;SEMS	2					
04	7032119	カバー	COVER	1					
04A	4361766	ドアロック (2) <本体組付用>	DOOR LOCK (2) <for assembly of machine>	1	#W		1	4361768	1
		(詳細は別ページ参照)	(for details: see separate page)						
04A	4361768	ドアロック (2) <サービス用>	DOOR LOCK (2) <for service parts>	1	#SW				
05	A590110	ワッシャ;プレーン	WASHER; PLANE	4					
06	J021030	ボルト;セムス	BOLT;SEMS	4					
09	9747082	ステー	STAY	1					
10	449490	ワッシャ	WASHER	2					
11	4022699	ピン;ロック	PIN;LOCK	2					
14	4276410	ストッパ	STOPPER	1					
15	J021030	ボルト;セムス	BOLT;SEMS	2					

ドアロック (1)
DOOR LOCK (1)

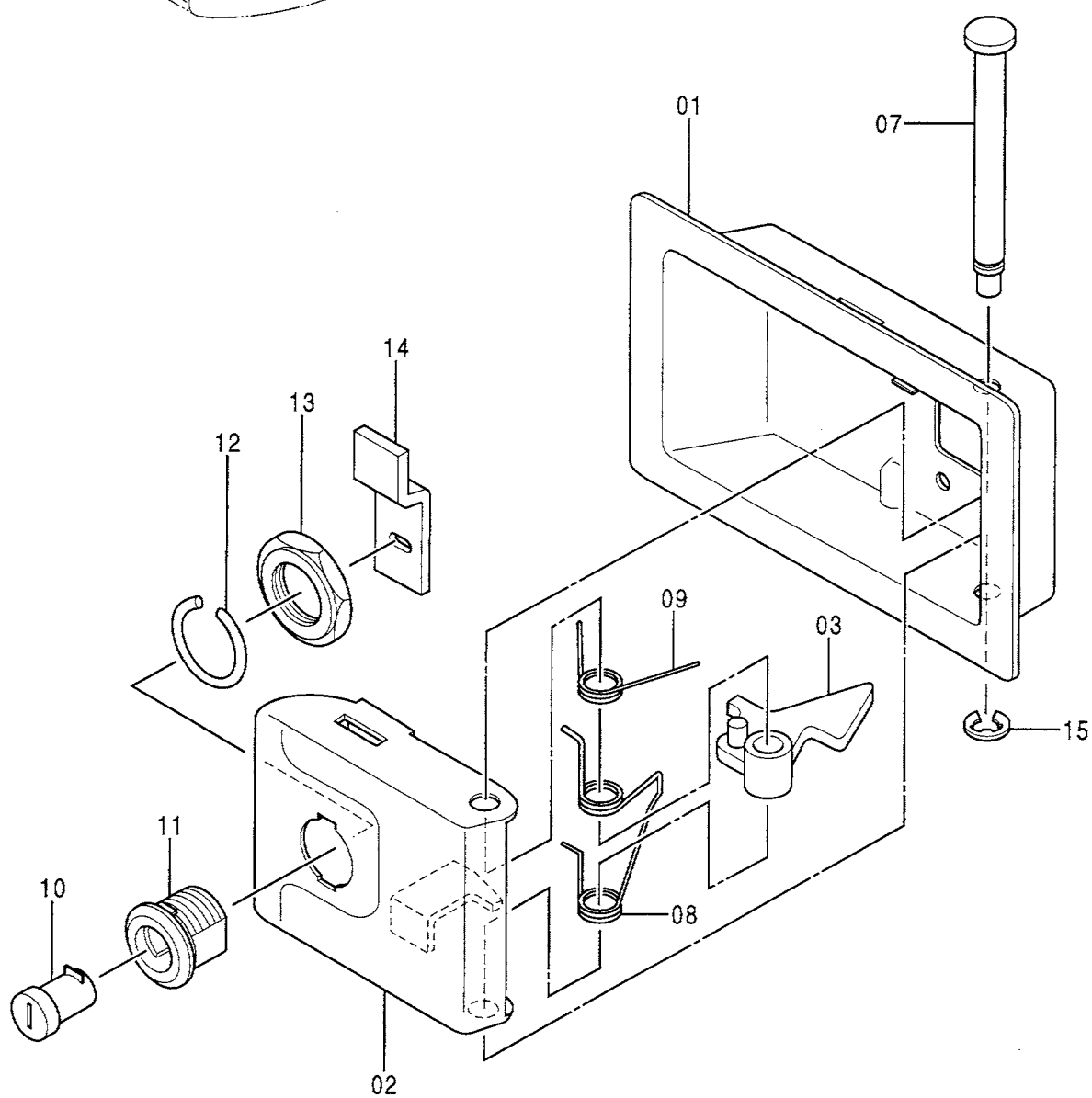
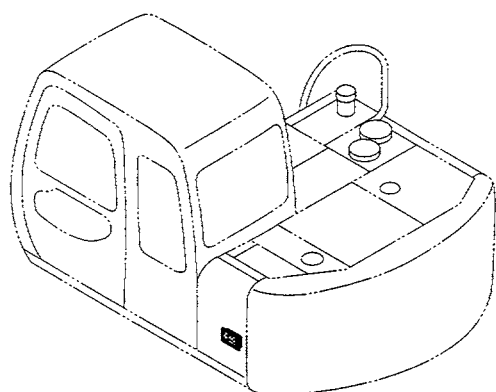

ドア ロック (1)
DOOR LOCK (1)

050001-

符号 ITEM	部品番号 PART NO.	部 品 名	PART NAME	数量 Q' TY	サービス コード S. C	適用号機 SERIAL NO.	互 換 性 I C A	代 替 部 品 REPLACEABLE PART	
								部品番号 PART NO.	数量 Q' TY
	4361763	ドア ロック <本体組付用>	・DOOR LOCK <for assembly of machine>	1	W		I	4361637	1
	4361637	ドア ロック <サービス用>	・DOOR LOCK <for service parts>	1	SW				
01	4355968	・カバー	・COVER	1					
02	4355970	・ラッチ	・LATCH	1					
03	4355971	・レバー	・LEVER	1					
07	4355972	・シャフト	・SHAFT	1					
08	4355973	・スプリング	・SPRING	1					
09	4355975	・スプリング	・SPRING	1					
10	4361783	・シリンダ ; ロック (H800~H808共用)	・CYL. ; LOCK (H800~H808)	1					
11	4355978	・ケース	・CASE	1					
12	4355979	・ワッシャ	・WASHER	1					
13	4355980	・ナット	・NUT	1					
14	4355981	・プレート	・PLATE	1					
15	4355982	・リング ; リテイニング	・RING ; RETAINING	1					

ドアロック (2)
DOOR LOCK (2)

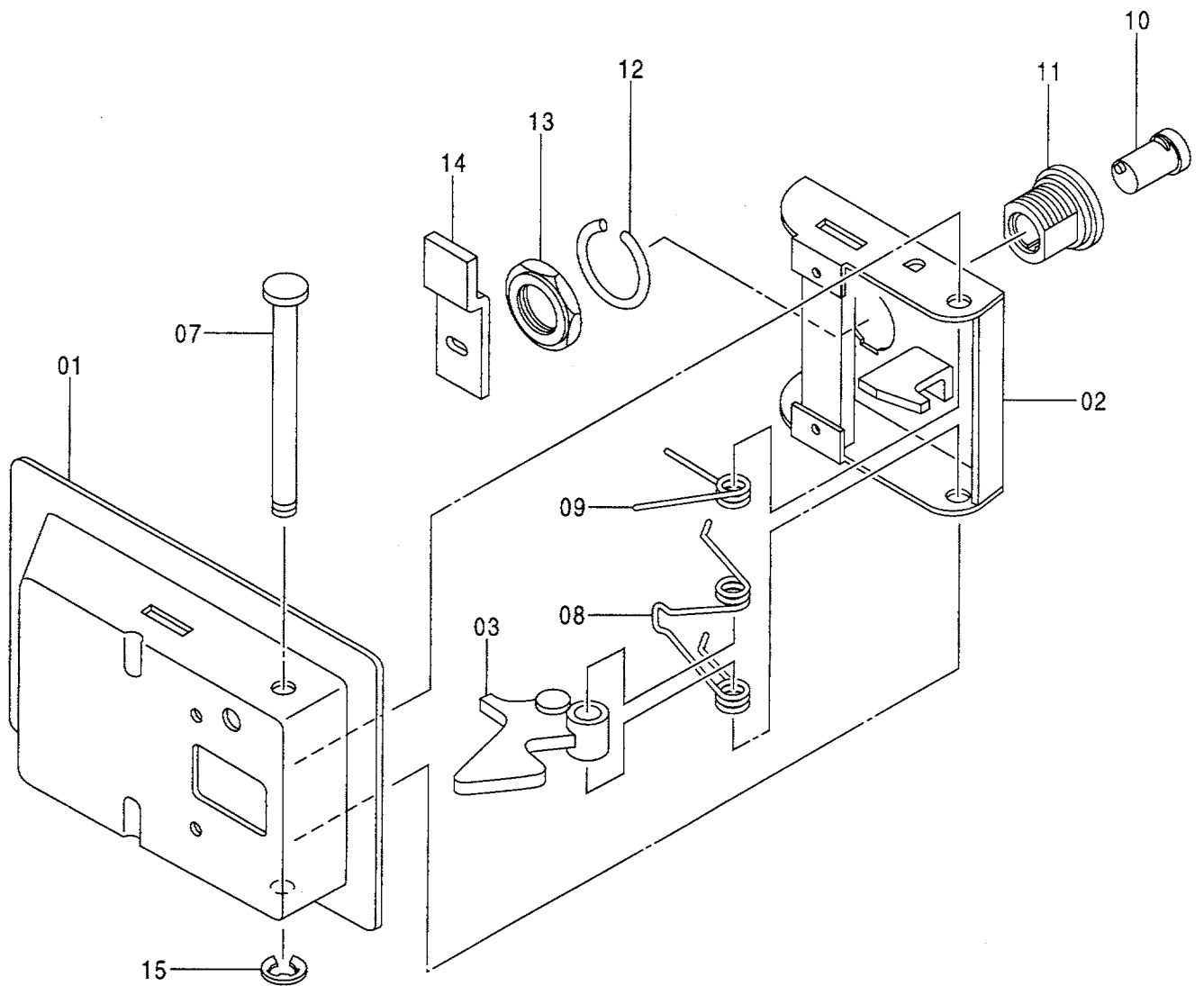
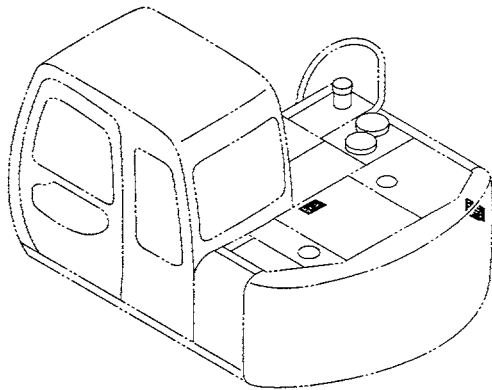

ドア ロック (2)
DOOR LOCK (2)

050001-

符号 ITEM	部品番号 PART NO.	部 品 名	PART NAME	数量 Q' TY	サービス コード S. C	適用号機 SERIAL NO.	互 換 性 I C A	代 替 部 品 REPLACEABLE PART	
								部品番号 PART NO.	数量 Q' TY
	4361766	ドア ロック <本体組付用>	・DOOR LOCK <for assembly of machine>	2	W		I	4361768	2
	4361768	ドア ロック <サービス用>	・DOOR LOCK <for service parts>	2	SW				
01	4355967	・カバー	・COVER	1					
02	4355969	・ラッチ	・LATCH	1					
03	4355971	・レバー	・LEVER	1					
07	4355972	・シャフト	・SHAFT	1					
08	4355973	・スプリング	・SPRING	1					
09	4355974	・スプリング	・SPRING	1					
10	4361783	・シリンダ ; ロック (H800 - H808 共用)	・CYL. ; LOCK (H800 - H808)	1					
11	4355978	・ケース	・CASE	1					
12	4355979	・ワッシャ	・WASHER	1					
13	4355980	・ナット	・NUT	1					
14	4355981	・プレート	・PLATE	1					
15	4355982	・リング ; リテイニング	・RING ; RETAINING	1					

カバー (燃料給油ポンプ) 〈選択〉
 COVER (FUEL FEED PUMP) 〈SELECT〉

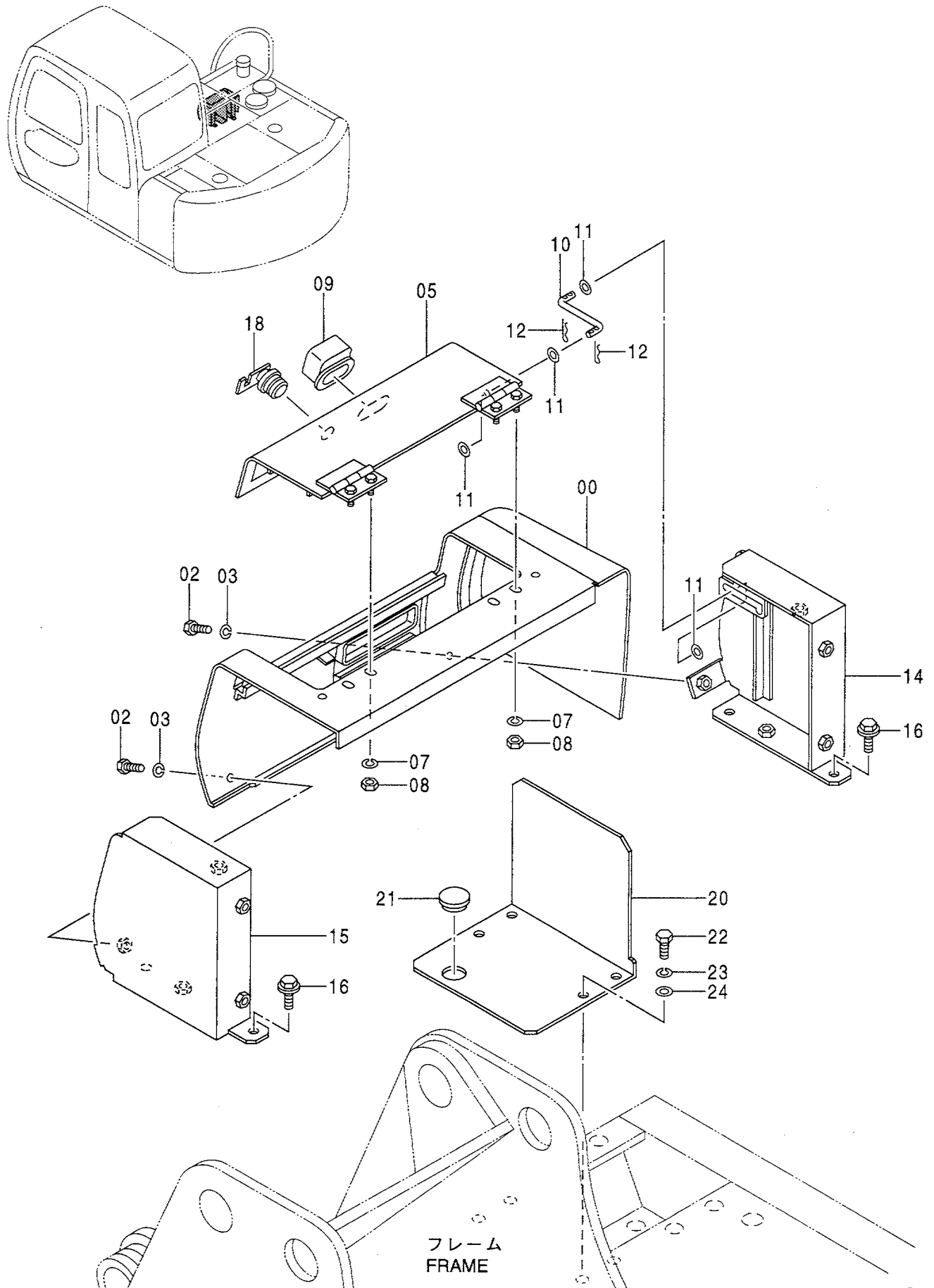

カバー (燃料給油ポンプ) <選択>
COVER (FUEL FEED PUMP) <SELECT>

050001-

符号 ITEM	部品番号 PART NO.	部 品 名	PART NAME	数量 Q' TY	サービス コード S. C	適用号機 SERIAL NO.	互 換 性 ICA	代 替 部 品 REPLACEABLE PART	
								部品番号 PART NO.	数量 Q' TY
00	6017297	カバー	COVER	1					
02	J901020	ボルト	BOLT	4					
03	A590910	ワッシャ;スプリング	WASHER;SPRING	4					
05	7034437	カバー	COVER	1					
07	A590910	ワッシャ;スプリング	WASHER;SPRING	4					
08	J950010	ナット	NUT	4					
09	4407205	ハンドル	HANDLE	1					
10	4400357	ステー	STAY	1					
11	A590108	ワッシャ;プレーン	WASHER;PLANE	4					
12	4022697	ピン;ロック	PIN;LOCK	4					
14	8071945	ブラケット	BRACKET	1					
15	8071943	ブラケット	BRACKET	1					
16	J011025	ボルト;セムス	BOLT;SEMS	4					
18	4399867	ロック	LOCK	1					
20	2043026	カバー	COVER	1					
21	4146559	ブッシング;ラバー	BUSHING;RUBBER	1					
22	J901025	ボルト	BOLT	4					
23	A590910	ワッシャ;スプリング	WASHER;SPRING	4					
24	A590110	ワッシャ;プレーン	WASHER;PLANE	4					

アンダーカバー UNDER COVER

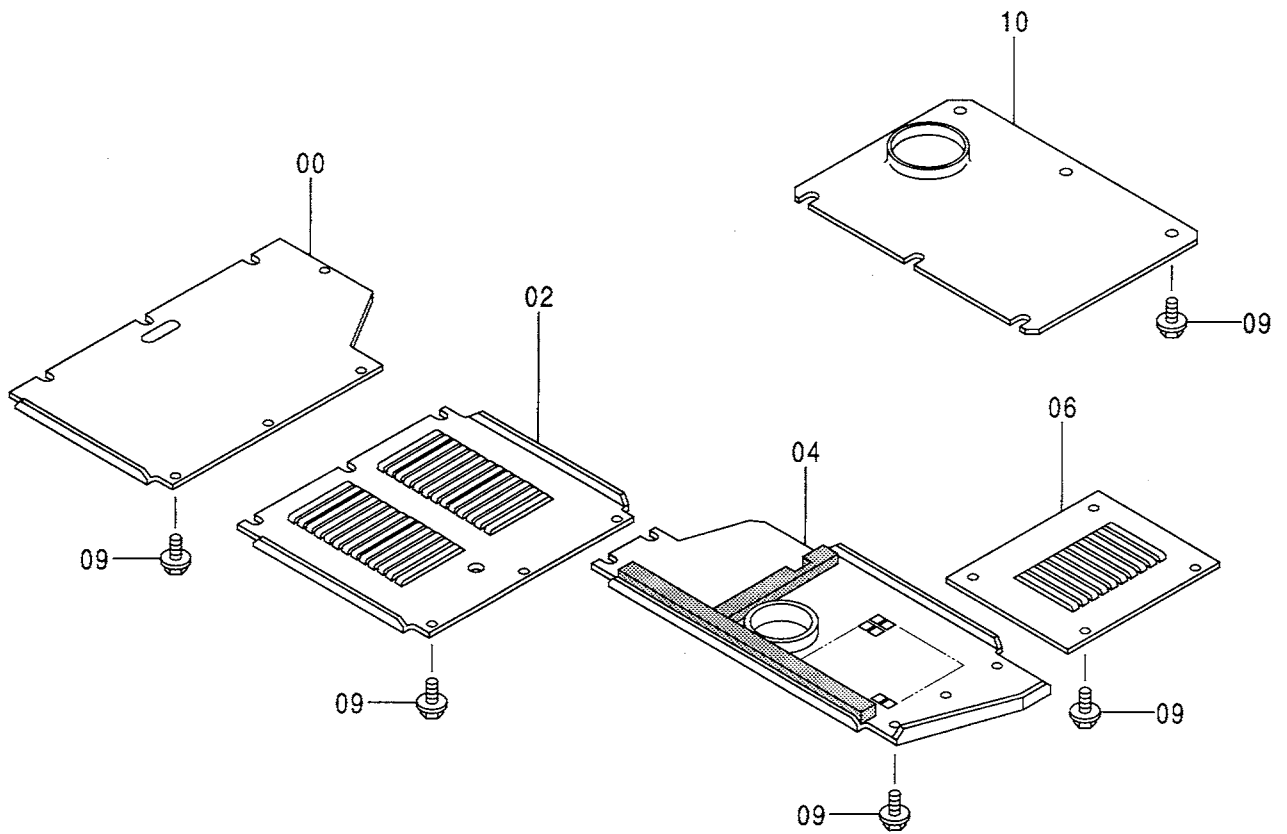
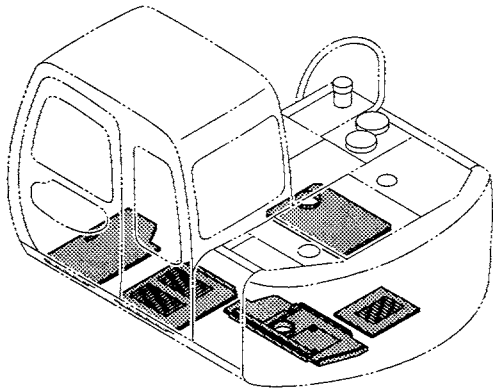

アンダ - カバ -
UNDER COVER

050001-

符号 ITEM	部品番号 PART NO.	部 品 名	PART NAME	数量 Q' TY	サービス コード S. C	適用号機 SERIAL NO.	互 換 性 I CA	代 替 部 品 REPLACEABLE PART	
								部品番号 PART NO.	数量 Q' TY
00	3076841	カバ -	COVER	1					
02	2039809	カバ -	COVER	1					
04	8066838	カバ -	COVER	1					
06	3076842	カバ -	COVER	1					
09	J071030	ボルト;セムススケレイフ	BOLT;SEMS-S	23					
09	J071030	[STD] [EU] [USA] ボルト;セムススケレイフ	[STD] [EU] [USA] BOLT;SEMS-S	29					
10	3084341	[N. EUROPE] カバ -	[N. EUROPE] COVER	1					
		[N. EUROPE]	[N. EUROPE]						

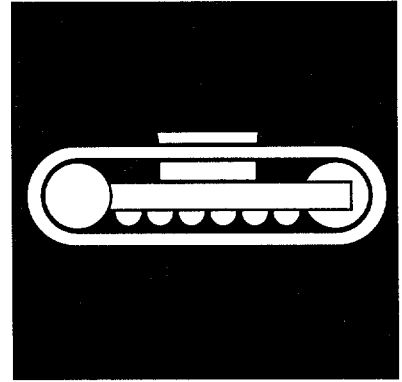

下部走行体
UNDERCARRIAGE

トラックフレーム (スタンダードトラック)
TRACK FRAME (STD. TRACK)

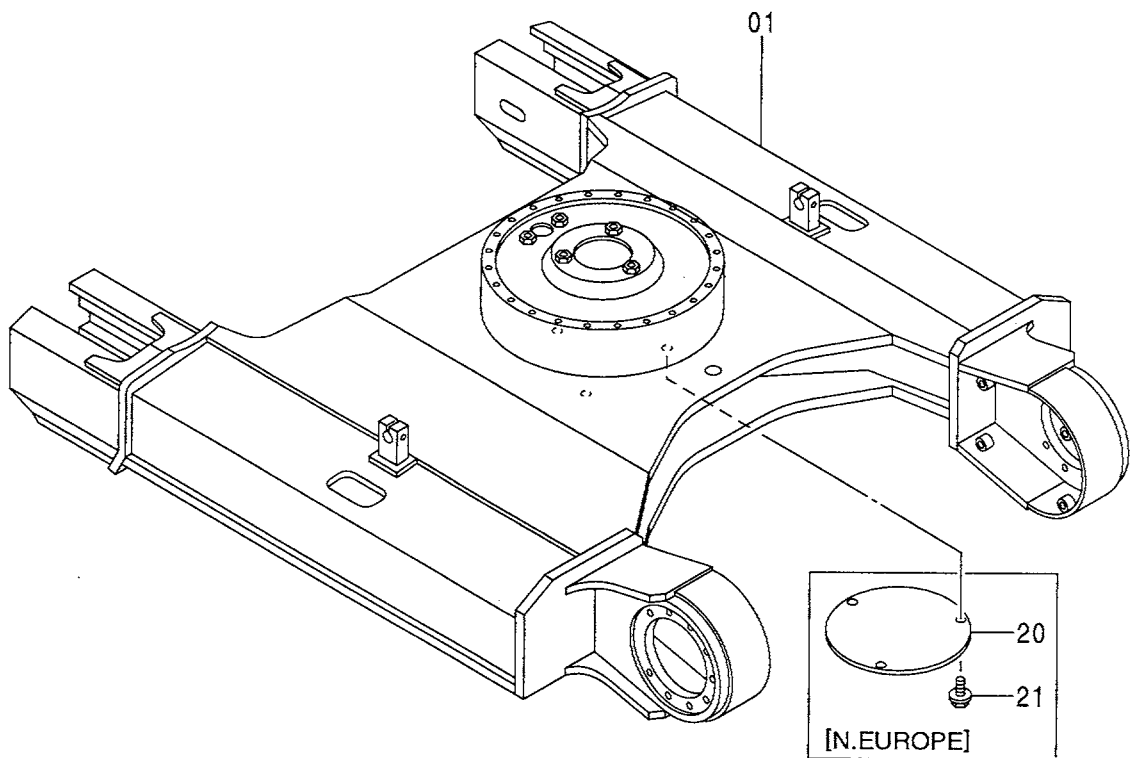
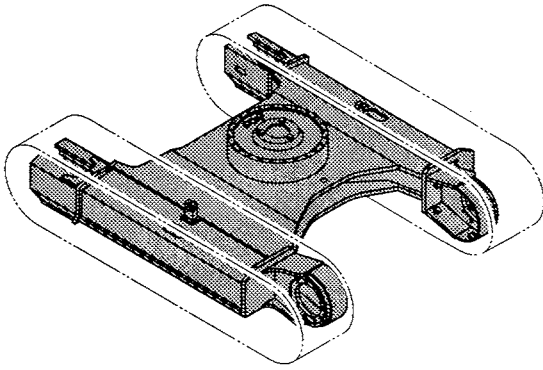

トラック フレーム (スタンダードトラック)
 TRACK FRAME (STD. TRACK)

050001-

符号 ITEM	部品番号 PART NO.	部 品 名	PART NAME	数量 Q' TY	サービス コード S. C	適用号機 SERIAL NO.	互 換 性 I CA	代 替 部 品 REPLACEABLE PART	
								部品番号 PART NO.	数量 Q' TY
01	6016056	フレーム;トラック (ブレード無)	FRAME; TRACK (WITHOUT BLADE)	1					
01	++++++	フレーム;トラック (ブレード付)	FRAME; TRACK (WITH BLADE)	1					
20	4226021	ガード [N. EUROPE]	GUARD [N. EUROPE]	1					
21	J071030	ボルト;セムススクリュー [N. EUROPE]	BOLT; SEMS-S [N. EUROPE]	3					

トラックフレーム (LCトラック)
TRACK FRAME (LC TRACK)

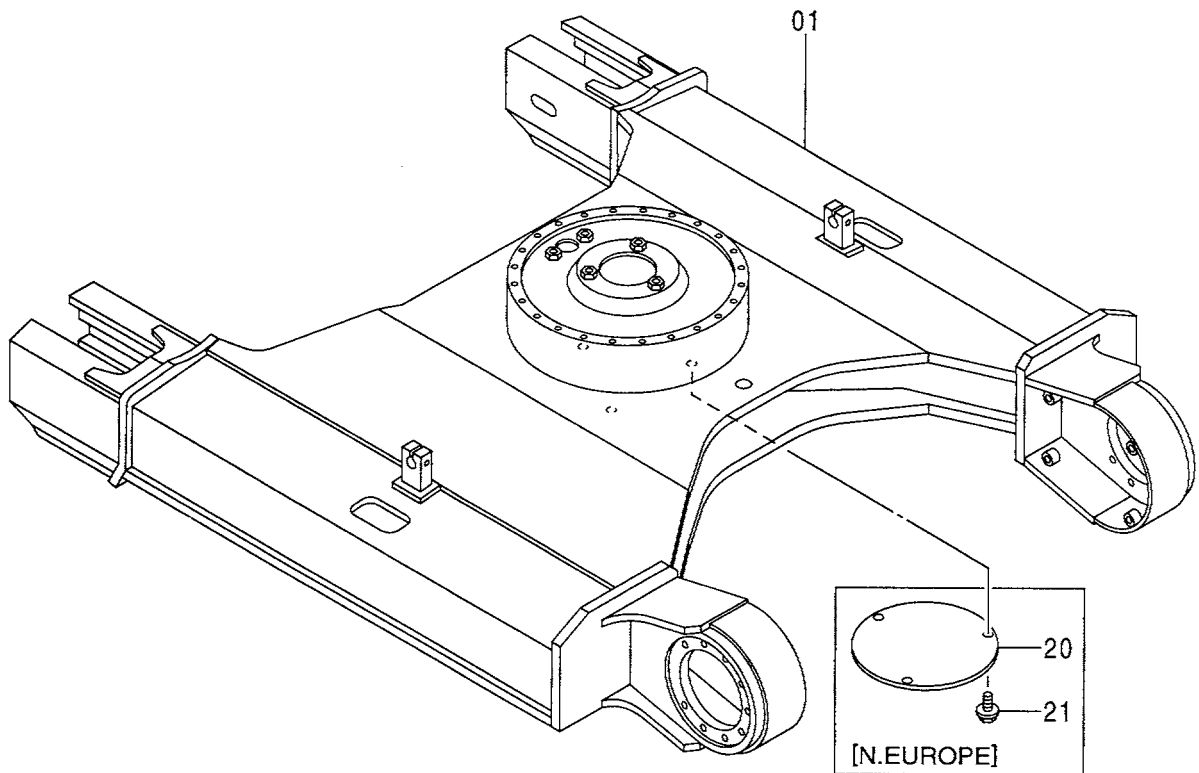
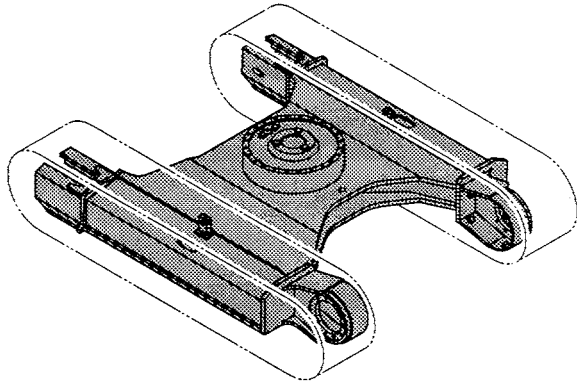

トラック フレーム (LC トラック)
TRACK FRAME (LC TRACK)

050001-

符号 ITEM	部品番号 PART NO.	部 品 名	PART NAME	数量 Q' TY	サービス コード S. C	適用号機 SERIAL NO.	互 換 性 I CA	代 替 部 品 REPLACEABLE PART	
								部品番号 PART NO.	数量 Q' TY
01	6016705	フレーム;トラック (ブレード無)	FRAME TRACK (WITHOUT BLADE)	1					
01	+++++++	フレーム;トラック (ブレード付)	FRAME TRACK (WITH BLADE)	1					
20	4226021	ガード [N. EUROPE]	GUARD [N. EUROPE]	1					
21	J071030	ボルト;セムススクリュー [N. EUROPE]	BOLT; SEMS-S [N. EUROPE]	3					

旋回輪 SWING BEARING

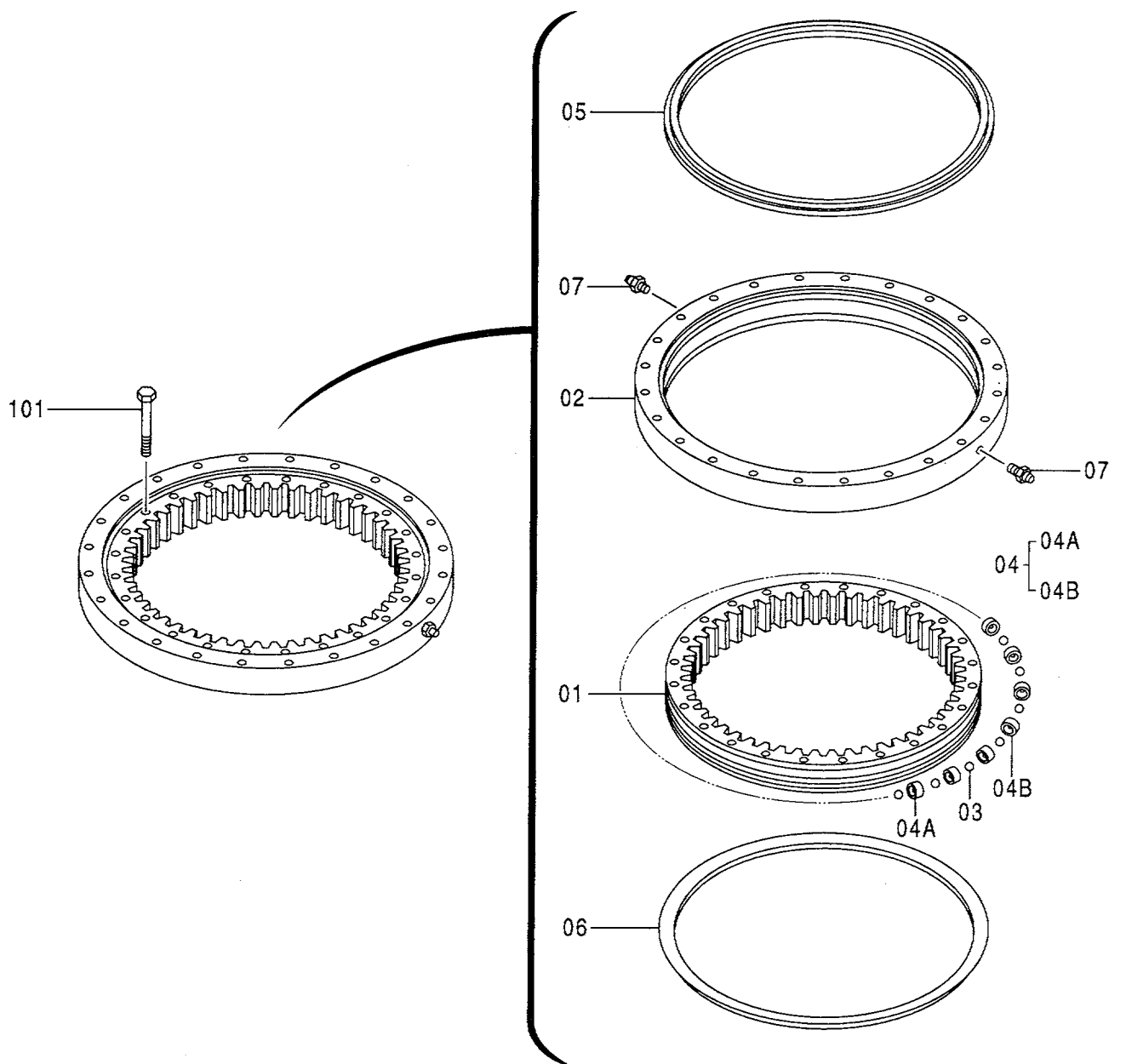
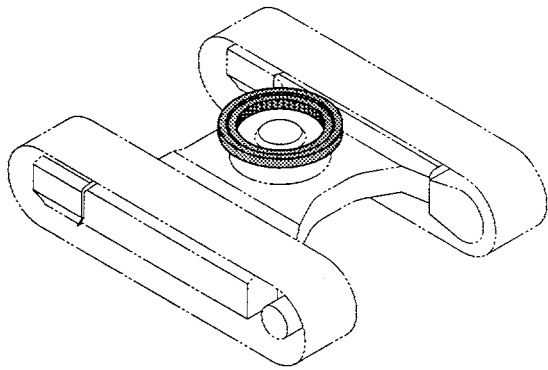

旋回輪
SWING BEARING

050001-

符号 ITEM	部品番号 PART NO.	部 品 名	PART NAME	数量 Q' TY	サービス コード S. C	適用号機 SERIAL NO.	互 換 性 I C A	代 替 部 品 REPLACEABLE PART	
								部品番号 PART NO.	数量 Q' TY
01-07	4376753	ベアリング ; スイング	BRG. ; SWING CIRCL	1					
01	+++++++	・レース; インナー	・RACE; INNER	1	D				
02	+++++++	・レース; アウター	・RACE; OUTER	1	D				
03	4218311	・ボール (1=66個)	・BALL (1=66 PIECES)	1					
04	4345854	・サポート アッセン	・SUPPORT ASS' Y	1					
04A	+++++++	・サポート	・SUPPORT	50	D				
04B	+++++++	・サポート	・SUPPORT	16	D				
05	4218314	・シール	・SEAL	1					
06	4218315	・シール	・SEAL	1					
07	J75482	フィッティング ; グリース	FITTING; GREASE	2					
101	J931690	ボルト	BOLT	24					

グリースバスカバー
GREASE-BATH COVER

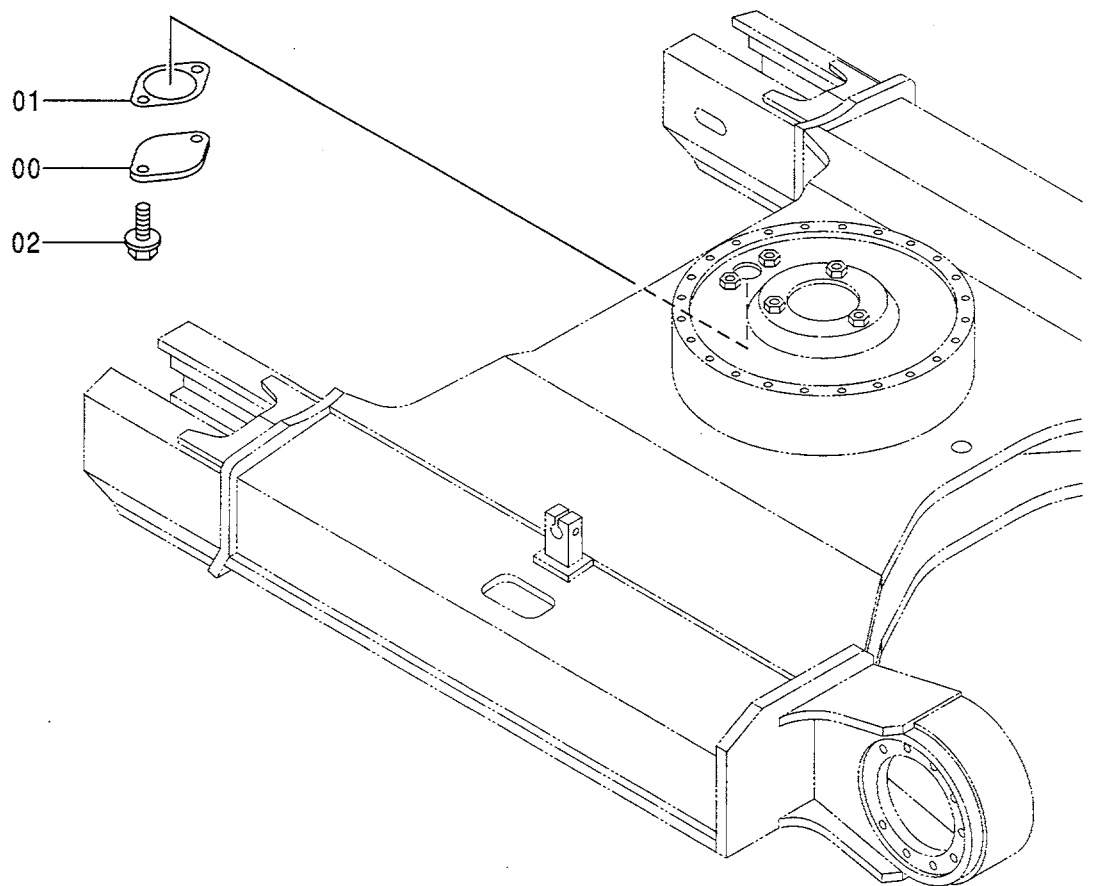
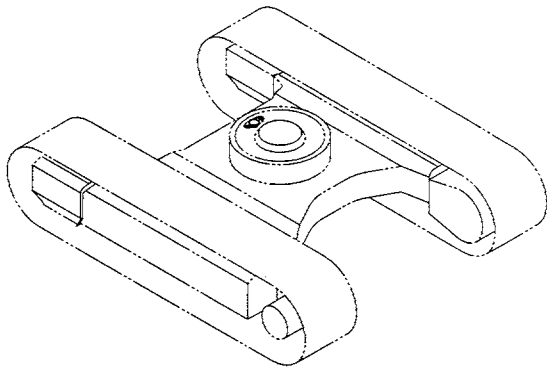

走行装置 TRAVEL DEVICE

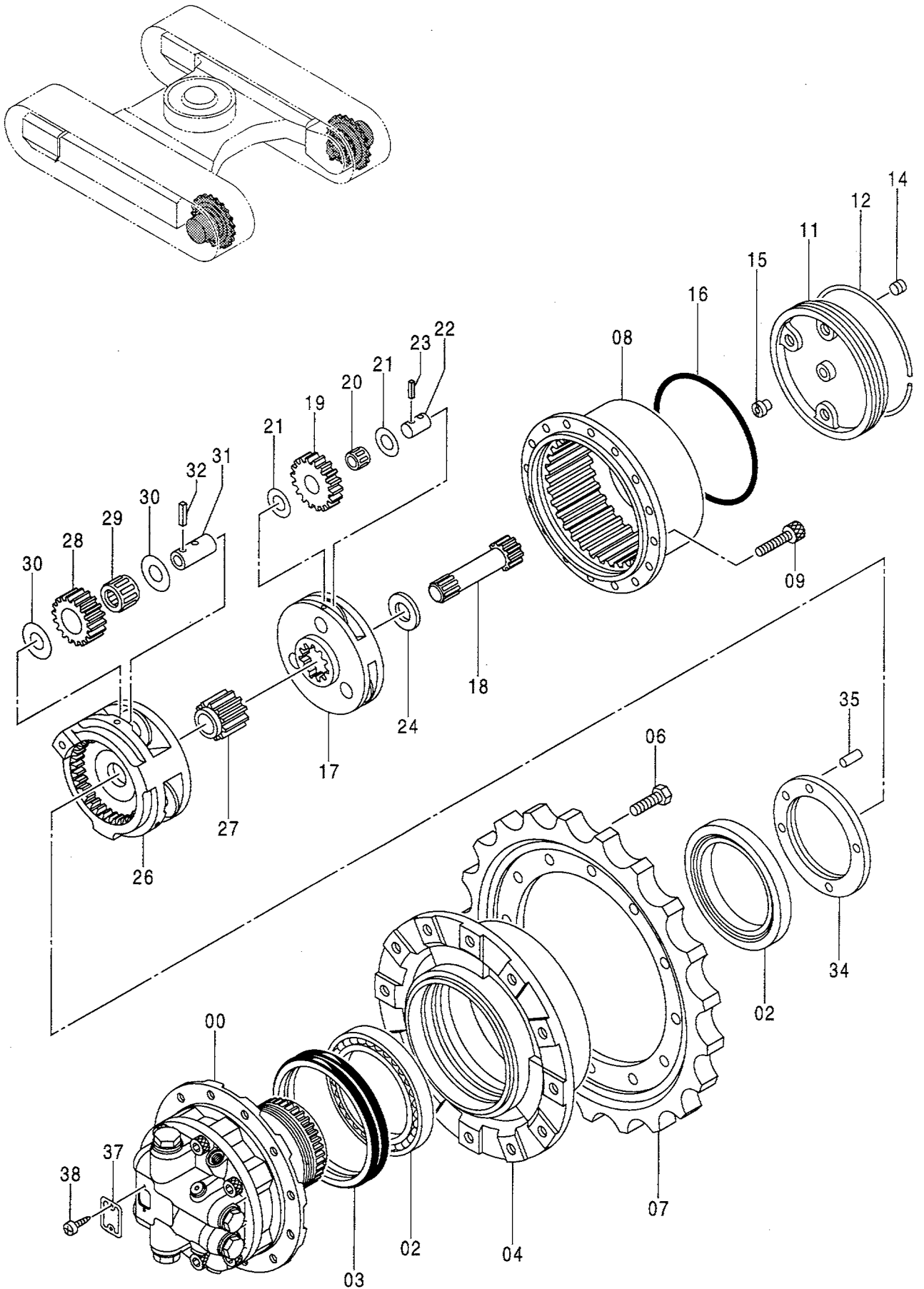

走行装置
TRAVEL DEVICE

050001-

符号 ITEM	部品番号 PART NO.	部 品 名	PART NAME	数量 Q' TY	サービス コード S. C	適用号機 SERIAL NO.	互 換 性 I C A	代 替 部 品 REPLACEABLE PART	
								部品番号 PART NO.	数量 Q' TY
	9164868	ソコソチ アツセン	TRAVEL DEVICE ASS' Y	2					
00	9149554	・モタ;オイル	・MOTOR; OIL	1	H				
02	4392319	・ベアリング;ボール	・BRG. ; BALL	2					
03	4082631	・シール;グループ	・SEAL; GROUP	1					
04	1025079	・ドラム	・DRUM	1					
06	J931635	・ボルト	・BOLT	12					
07	1024217	・スプロケット	・SPROCKET	1					
08	2041582	・ギヤ;リング	・GEAR; RING	1					
09	M341236	・ボルト;ソケット	・BOLT; SOCKET	16					
11	2041583	・カバー	・COVER	1					
12	4392320	・リング	・RING	1					
14	4245797	・プラグ	・PLUG	3					
15	4258916	・ピン;ストッパ	・PIN; STOPPER	1					
16	4392085	・O-リング	・O-RING	1		-051757	1	4407802	1
16	4407802	・O-リング	・O-RING	1	#	051758-			
17	2041584	・キャリア 1	・CARRIER	1					
18	2041585	・シャフト;プロペラ	・SHAFT; PROP.	1					
19	3080616	・ギヤ;プランナリ 1	・GEAR; PLANETARY	3					
20	4392321	・ベアリング;ニードル	・BRG. ; NEEDLE	3					
21	4392322	・プレート;スラスト	・PLATE; THRUST	6					
22	4392323	・ピン 1	・PIN	3					
23	4116305	・ピン;スプリング	・PIN; SPRING	3					
24	4392324	・プレート;スラスト	・PLATE; THRUST	1					
26	1025080	・キャリア 2	・CARRIER	1					
27	3080617	・ギヤ;サン	・GEAR; SUN	1					
28	3080618	・ギヤ;プランナリ 2	・GEAR; PLANETARY	3					
29	4392325	・ベアリング;ニードル	・BRG. ; NEEDLE	3					
30	4392326	・プレート;スラスト	・PLATE; THRUST	6					
31	4392327	・ピン 2	・PIN	3					
32	4105691	・ピン;スプリング	・PIN; SPRING	3					
34	3080619	・ナット	・NUT	1					
35	J401032	・ピン;ノック	・PIN; KNOCK	1					
37	3080620	・ネームプレート	・NAME-PLATE	1					
38	M492564	・スクリュー;ドライブ	・SCREW; DRIVE	2					

走行装置取付部品 TRAVEL DEVICE SUPPORT

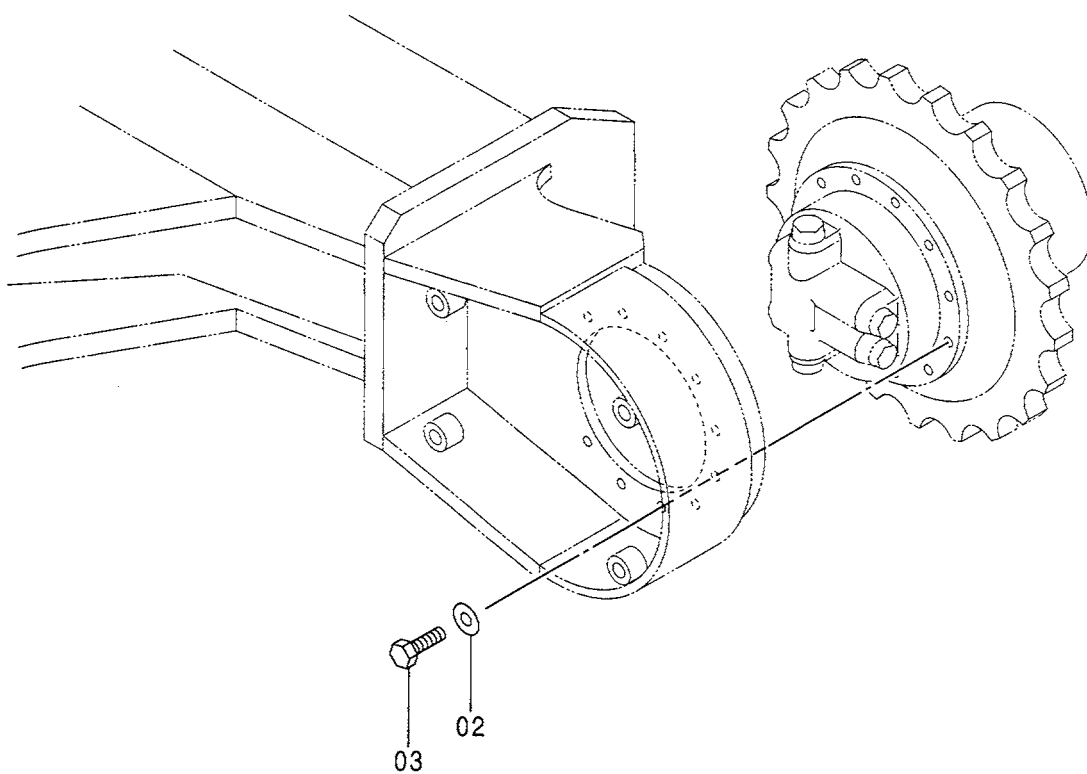
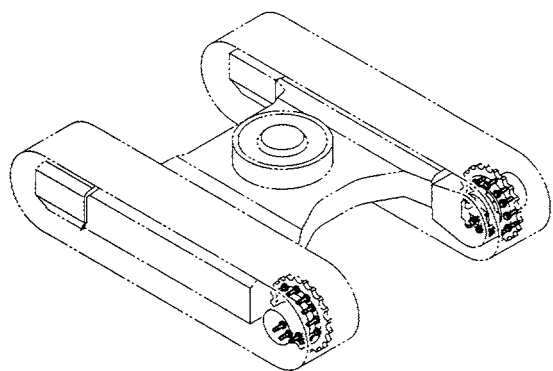

フロントアイドラ FRONT IDLER

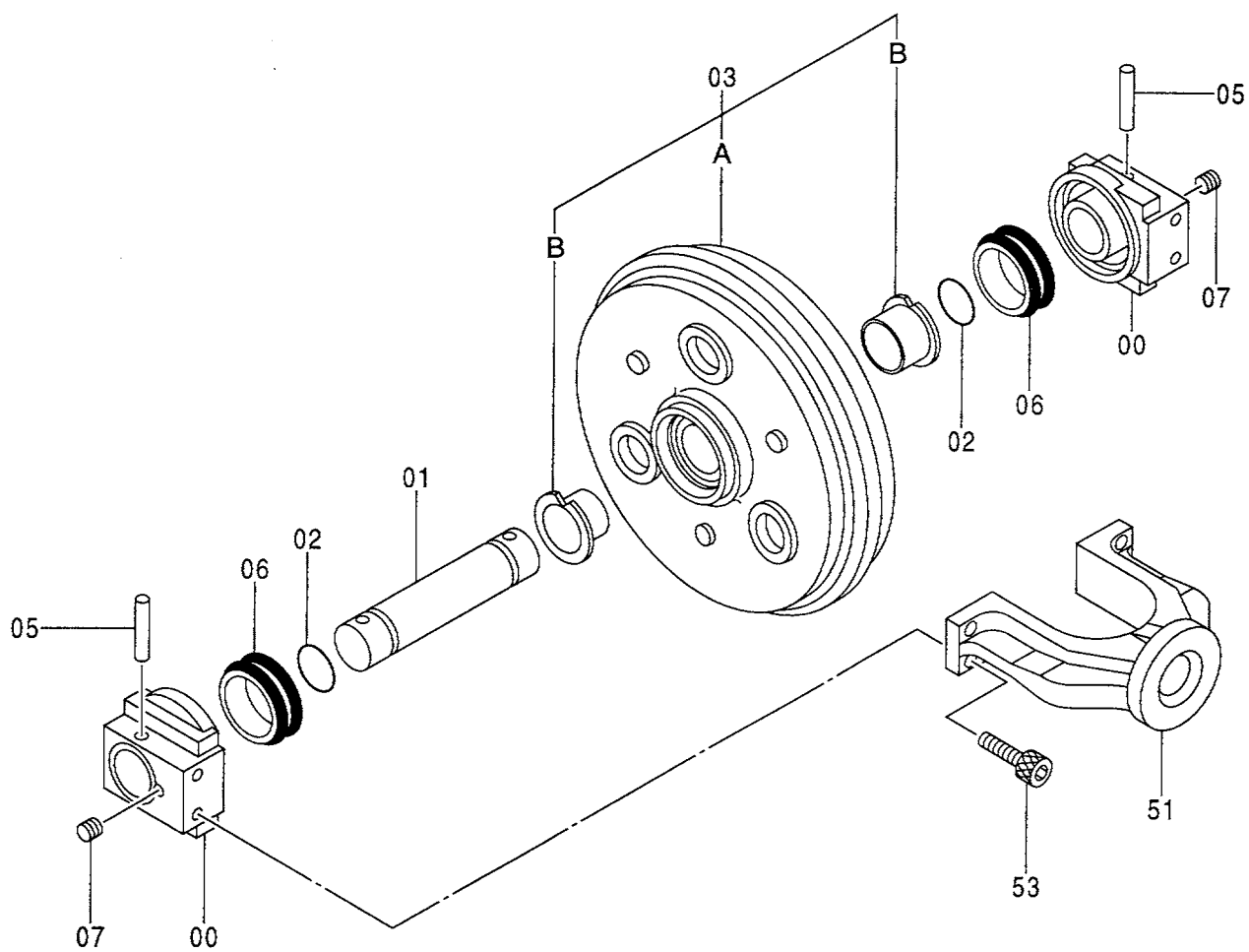
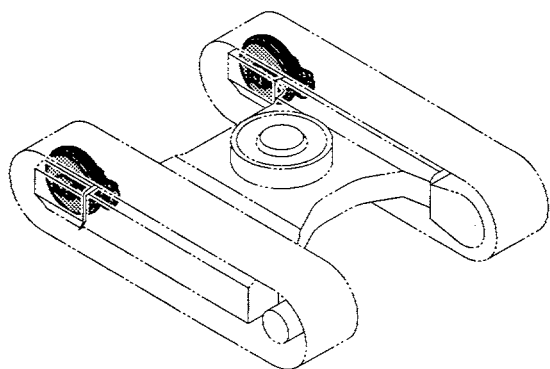

アジャスタ (鉄クローラ)
 ADJUSTER (STEEL CRAWLER)

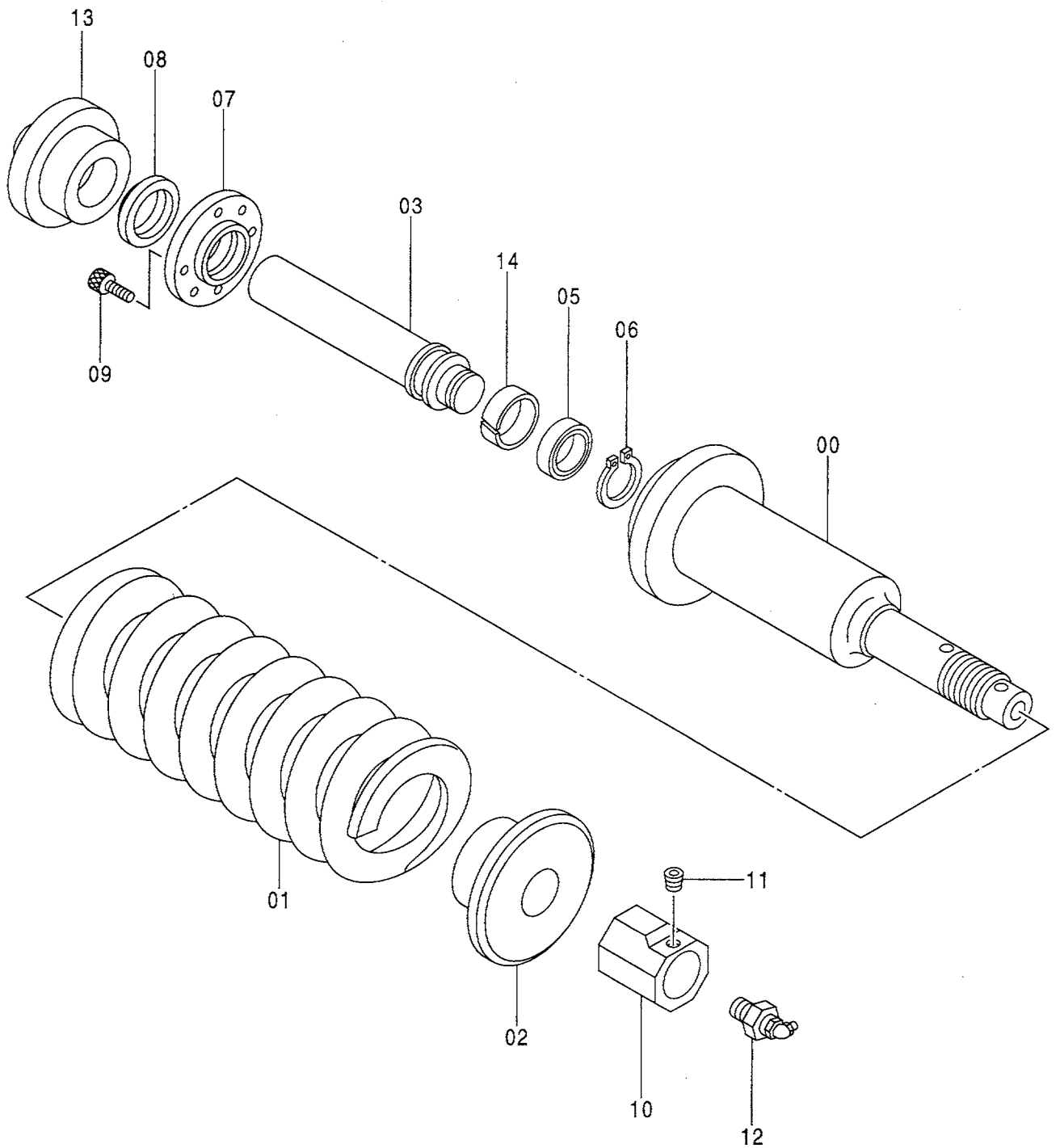
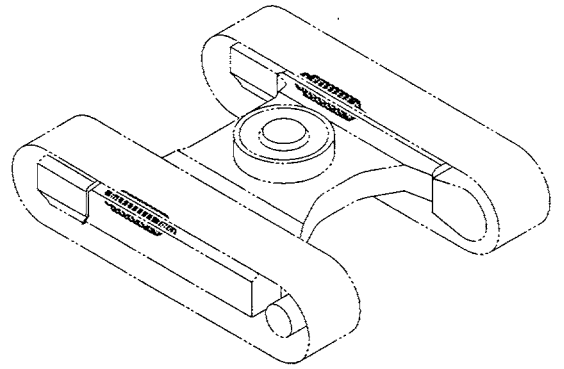

アジャスタ (ゴムクローラ)
ADJUSTER (RUBBER CRAWLER)

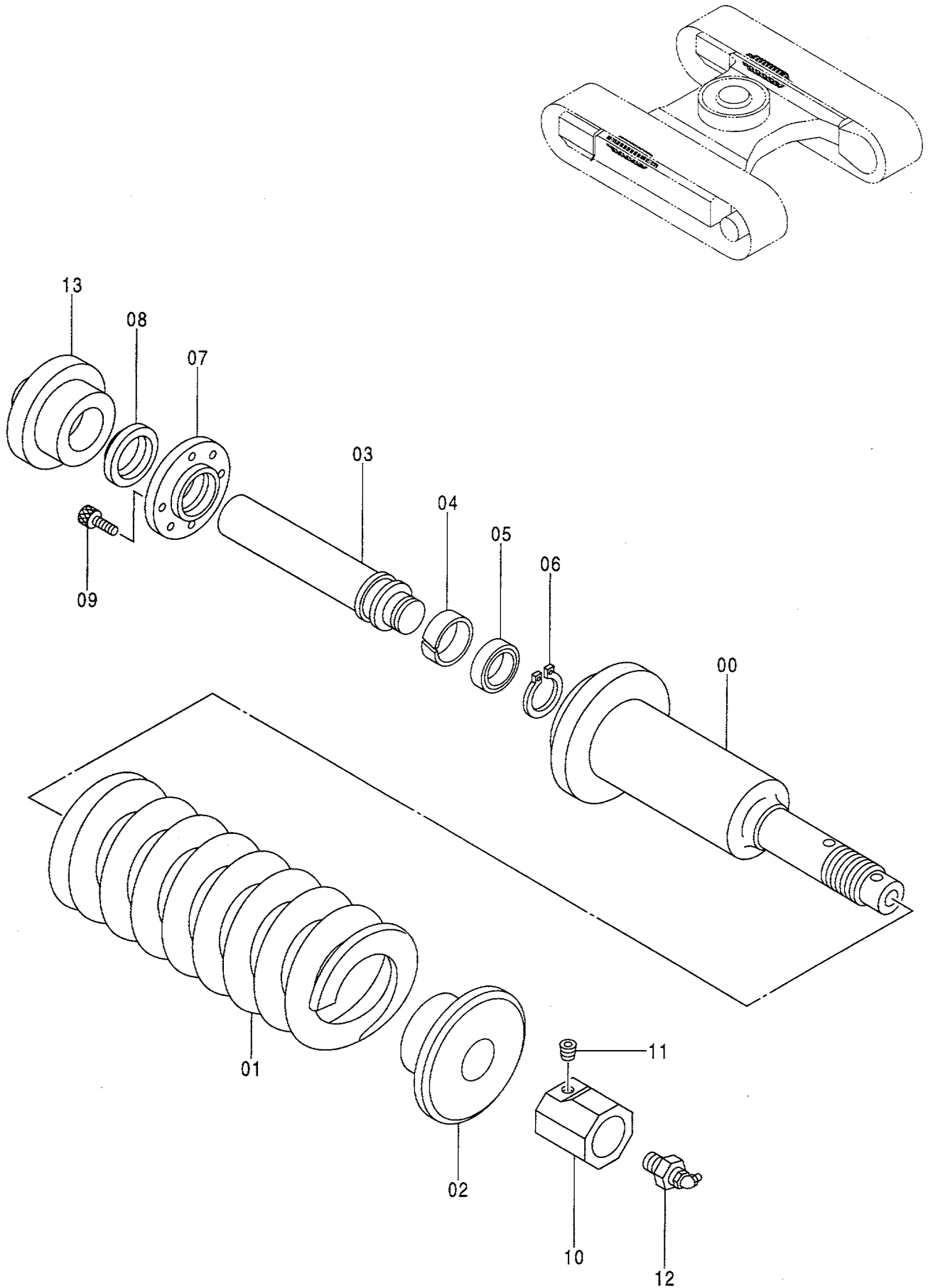

上ローラ
UPPER ROLLER

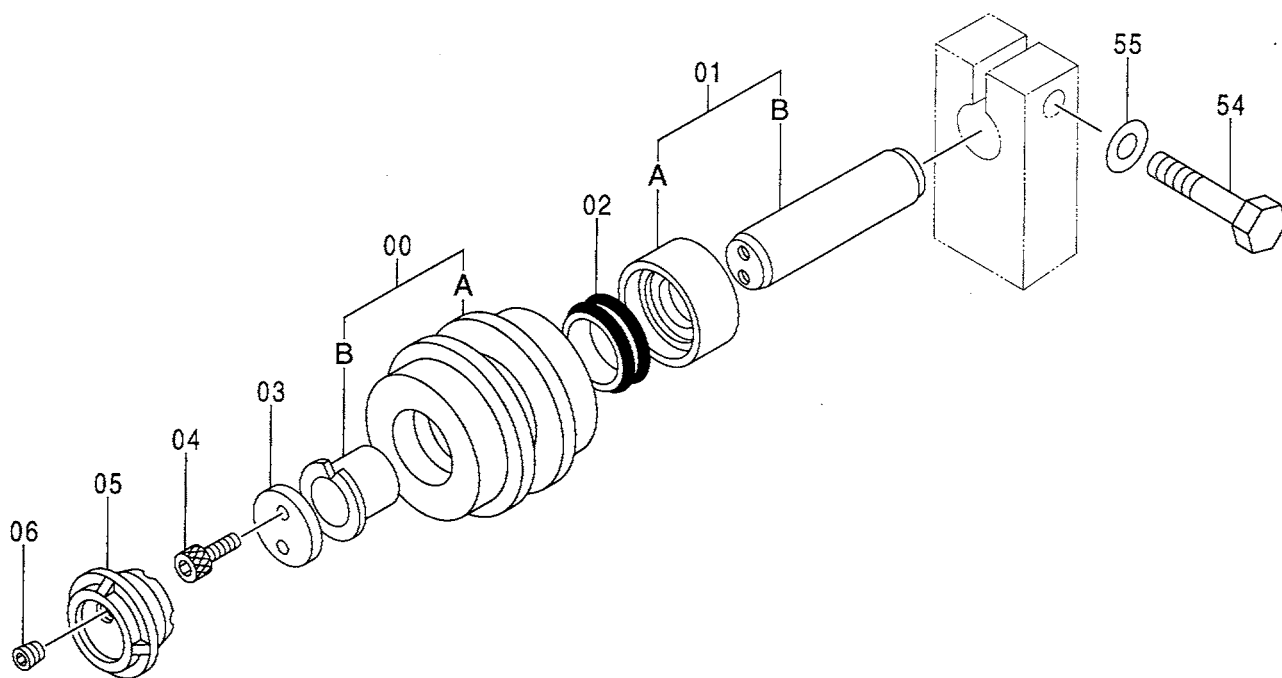
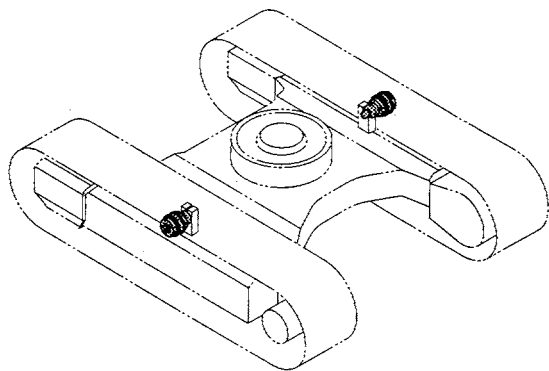

上ローラ
UPPER ROLLER

050001-

符号 ITEM	部品番号 PART NO.	部 品 名	PART NAME	数量 Q' TY	サービス コード S. C	適用号機 SERIAL NO.	互 換 性 I C A	代 替 部 品 REPLACEABLE PART	
								部品番号 PART NO.	数量 Q' TY
00-06	9153288	ローラ;アツパ アツセン	ROLLER;UPPER ASS' Y	2					
00	9153329	・ローラ (ブツシング付)	・ROLLER (WITH BUSHING)	1					
00A	3076621	・・ローラ	・・ROLLER	1					
00B	4175763	・・ブツシング	・・BUSHING	1					
01	9153330	・シャフト	・SHAFT	1					
01A	4372840	・・カラー	・・COLLAR	1					
01B	4372847	・・シャフト	・・SHAFT	1					
02	4176379	・シール;グループ	・SEAL; GROUP	1					
03	4175765	・ワッシャ	・WASHER	1					
04	M340814	・ボルト;ソケット	・BOLT; SOCKET	2					
05	3076620	・カバー	・COVER	1					
06	94-2010	・プラグ	・PLUG	1					
54	J901470	ボルト	BOLT	2					
55	J222014	ワッシャ	WASHER	2					

下ローラ LOWER ROLLER

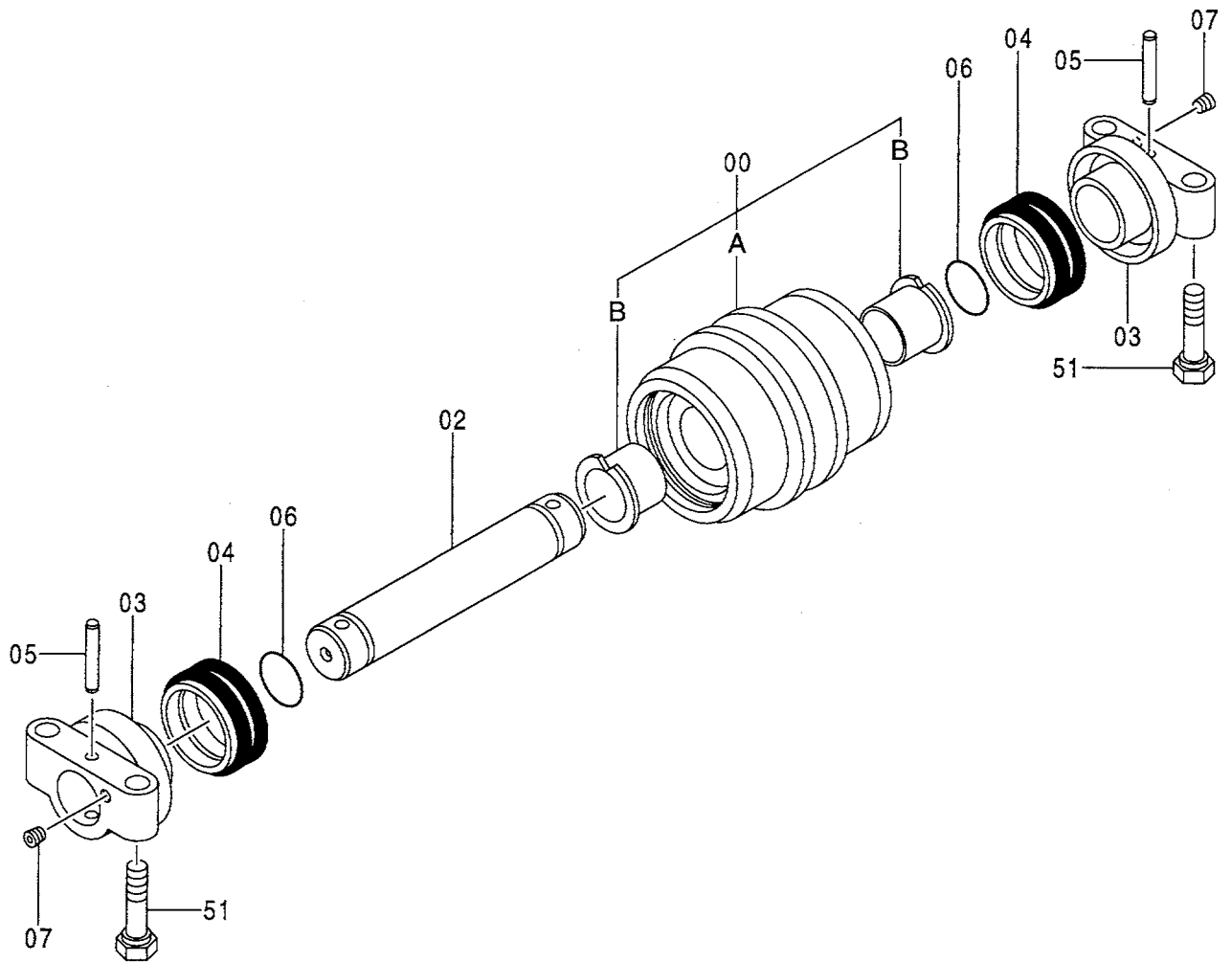
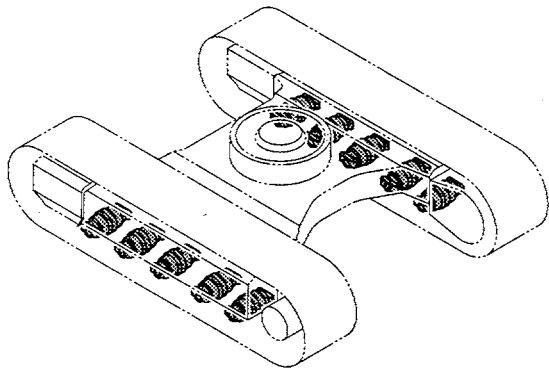

下ローラ
LOWER ROLLER

050001-

符号 ITEM	部品番号 PART NO.	部 品 名	PART NAME	数量 Q' TY	サービス コード S. C	適用号機 SERIAL NO.	互 換 性 ICA	代 替 部 品 REPLACEABLE PART	
								部品番号 PART NO.	数量 Q' TY
00-07	9153152	ローラ; 下アッセン	ROLLER; LOWER ASS' Y	10					
00	9153151	・ローラ (ブッシュ付)	・ROLLER (WITH BUSHING)	1					
00A	8066641	・ローラ	・ROLLER	1					
00B	3079540	・ブッシュ	・BUSHING	2					
02	3076493	・アキスル	・AXLE	1					
03	2039689	・カラー	・COLLAR	2					
04	4177260	・シール; グループ	・SEAL; GROUP	2					
05	4197297	・ピン	・PIN	2					
06	A810035	・Oリング	・O-RING	2					
07	94-2010	・プラグ	・PLUG	2					
51	4100980	ボルト; シュー	BOLT; SHOE	40					

トラックリンク各種 (スタンダードトラック)
 TRACK-LINK (STD. TRACK)

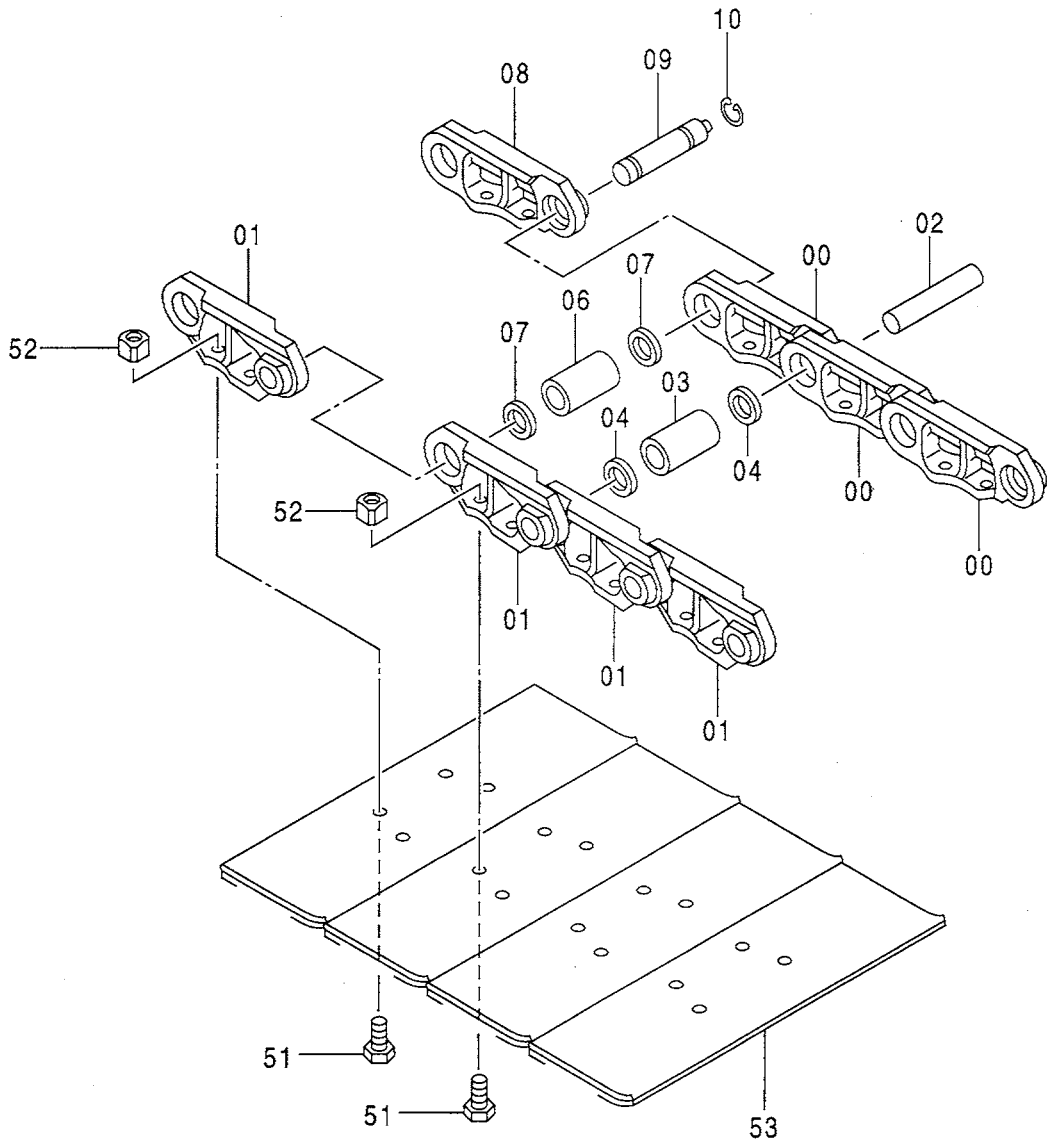
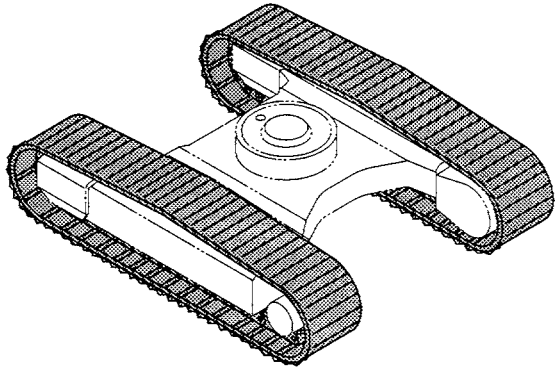

トラックリンク 各種 (スタンダードトラック)
TRACK-LINK (STD. TRACK)

050001-

符号 ITEM	部品番号 PART NO.	部 品 名	PART NAME	数量 Q' TY	サービス コード S. C	適用号機 SERIAL NO.	互 換 性 I CA	代 替 部 品 REPLACEABLE PART	
								部品番号 PART NO.	数量 Q' TY
	9156477	トラックリンク アッセン (450G)	TRACK-LINK ASS' Y (450G)	2					
	9164594	トラックリンク アッセン (600G)	TRACK-LINK ASS' Y (600G)	2					
	9164600	トラックリンク アッセン (450F)	TRACK-LINK ASS' Y (450F)	2					
	9164602	トラックリンク アッセン (500A)	TRACK-LINK ASS' Y (500A)	2					
	9164604	トラックリンク アッセン (700A)	TRACK-LINK ASS' Y (700A)	2					
	9164606	トラックリンク アッセン (450GP) [ゴムパッド]	TRACK-LINK ASS' Y (450GP) [RUBBER PAD]	2					
00-10	9156478	・トラックリンク アッセン	・TRACK-LINK ASS' Y	1					
00	1023762	・・トラックリンク;B	・・TRACK-LINK;B	37					
01	1023763	・・トラックリンク;B	・・TRACK-LINK;B	38					
02	4378885	・・ピン	・・PIN	37					
03	3077925	・・ブッシュ	・・BUSHING	37					
04	4378886	・・シール;ダスト	・・SEAL;DUST	74					
06	3077926	・・ブッシュ;マスタ	・・BUSHING;MASTER	1					
07	4378888	・・カラー	・・COLLAR	2					
08	4382097	・・トラックリンク;マスタ	・・TRACK-LINK;M	1					
09	4382098	・・ピン;マスタ	・・PIN;MASTER	1					
10	4382100	・・リング	・・RING	1					
51	4378884	・ボルト;シュー (450G, 600G, 450GP)	・BOLT;SHOE (450G, 600G, 450GP)	152					
51	4299065	・ボルト;シュー (450F)	・BOLT;SHOE (450F)	152					
51	4167784	・ボルト;シュー (500A, 700A)	・BOLT;SHOE (500A, 700A)	152					
52	4262587	・ナット	・NUT	152					
53	2040402	・シュー;グrouser (450G)	・SHOE;GROUSER (450G)	38					
53	2041367	・シュー;グrouser (600G)	・SHOE;GROUSER (600G)	38					
53	2041377	・シュー;フラット (450F)	・SHOE;FLAT (450F)	38					
53	2041369	・シュー;トライアングル (500A)	・SHOE;TRIANGLE (500A)	38					
53	2041373	・シュー;トライアングル (700A)	・SHOE;TRIANGLE (700A)	38					
53	6016802	・シュー;ラバーパッド (450GP)	・SHOE;RUBBER-PAD (450GP)	38					

トラックリンク各種 (LCトラック)
TRACK-LINK (LC TRACK)

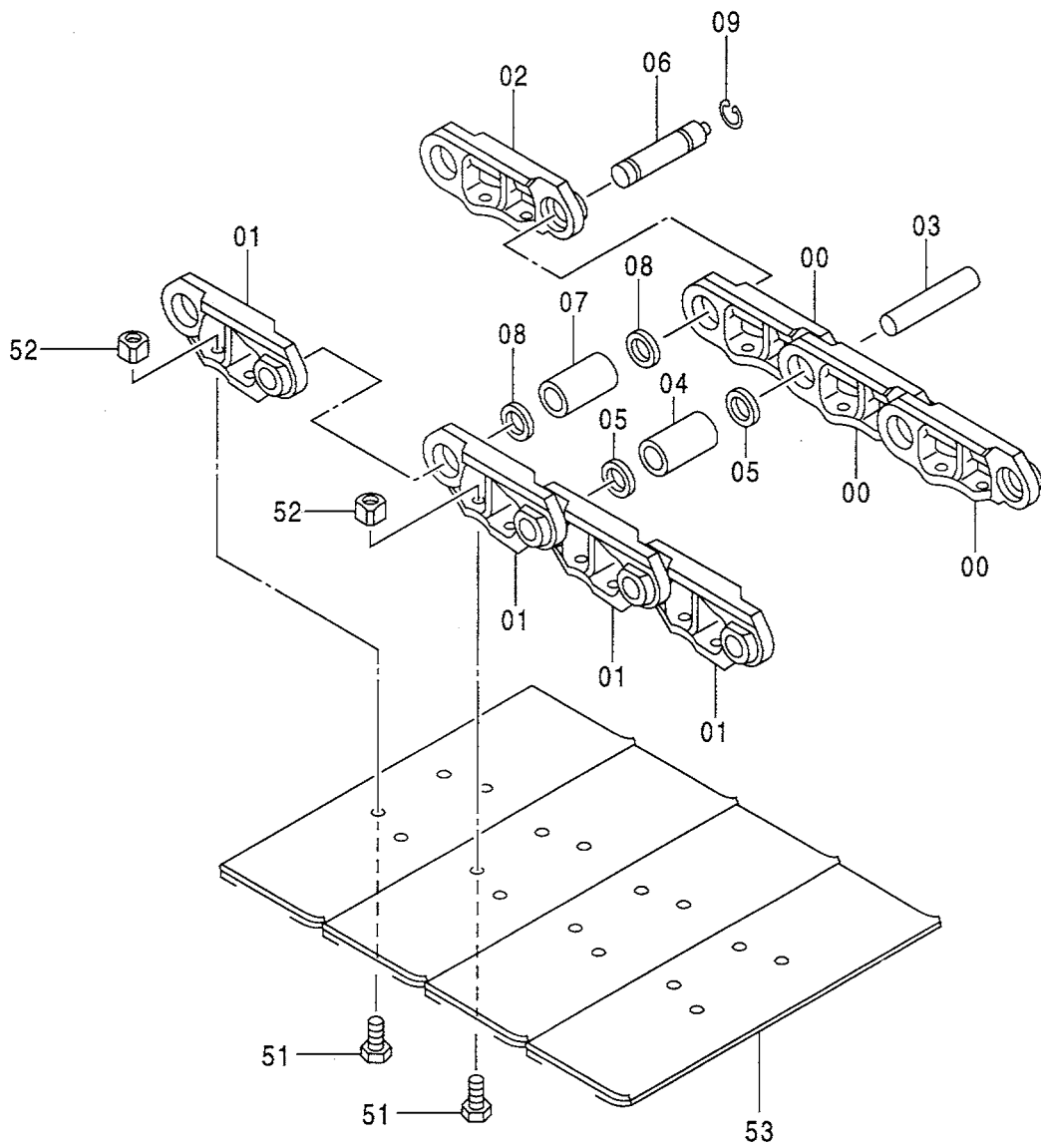
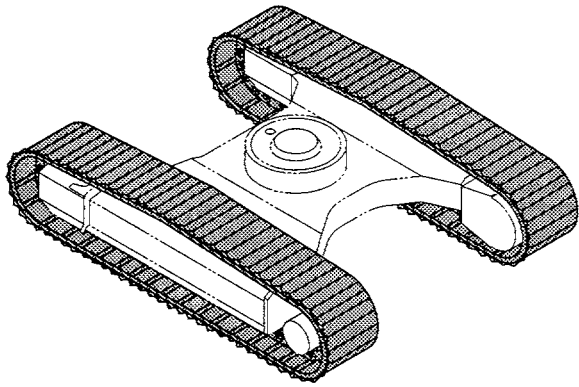

トラックリンク 各種 (LCトラック)
TRACK-LINK (LC TRACK)

050001-

符号 ITEM	部品番号 PART NO.	部 品 名	PART NAME	数量 Q' TY	サービス コード S. C	適用号機 SERIAL NO.	互 換 性 I C A	代 替 部 品 REPLACEABLE PART	
								部品番号 PART NO.	数量 Q' TY
	9164608	トラックリンク アッセン (450G)	TRACK-LINK ASS' Y (450G)	2					
	9164610	トラックリンク アッセン (600G)	TRACK-LINK ASS' Y (600G)	2					
	9164616	トラックリンク アッセン (450F)	TRACK-LINK ASS' Y (450F)	2					
	9164618	トラックリンク アッセン (500A)	TRACK-LINK ASS' Y (500A)	2					
	9164620	トラックリンク アッセン (700A)	TRACK-LINK ASS' Y (700A)	2					
	9164622	トラックリンク アッセン (450GP) [ゴムパッド]	TRACK-LINK ASS' Y (450GP) [RUBBER PAD]	2					
00-09	9163908	・トラックリンク アッセン	・TRACK-LINK ASS' Y	1					
00	1023762	・・トラックリンク;B	・・TRACK-LINK;B	39					
01	1023763	・・トラックリンク;B	・・TRACK-LINK;B	40					
02	4382097	・・トラックリンク;マスタ	・・TRACK-LINK;M	1					
03	4378885	・・ピン	・・PIN	39					
04	3077925	・・ブッシュ	・・BUSHING	39					
05	4378886	・・シール;ダスト	・・SEAL;DUST	78					
06	4382098	・・ピン;マスタ	・・PIN;MASTER	1					
07	3077926	・・ブッシュ;マスタ	・・BUSHING;MASTER	1					
08	4378888	・・カラー	・・COLLAR	2					
09	4382100	・・リング	・・RING	1					
51	4378884	・ボルト;シュー (450G, 600G, 450GP)	・BOLT;SHOE (450G, 600G, 450GP)	160					
51	4299065	・ボルト;シュー (450F)	・BOLT;SHOE (450F)	160					
51	4167784	・ボルト;シュー (500A, 700A)	・BOLT;SHOE (500A, 700A)	160					
52	4262587	・ナット	・NUT	160					
53	2040402	・シュー;グロウサ (450G)	・SHOE;GROUSER (450G)	40					
53	2041367	・シュー;グロウサ (600G)	・SHOE;GROUSER (600G)	40					
53	2041377	・シュー;フラット (450F)	・SHOE;FLAT (450F)	40					
53	2041369	・シュー;トライアングル (500A)	・SHOE;TRIANGLE (500A)	40					
53	2041373	・シュー;トライアングル (700A)	・SHOE;TRIANGLE (700A)	40					
53	6016802	・シュー;ラバーパッド (450GP)	・SHOE;RUBBER-PAD (450GP)	40					

パッドローラ 450 (スタンダードトラック)
 PAD CRAWLER 450 (STD. TRACK)

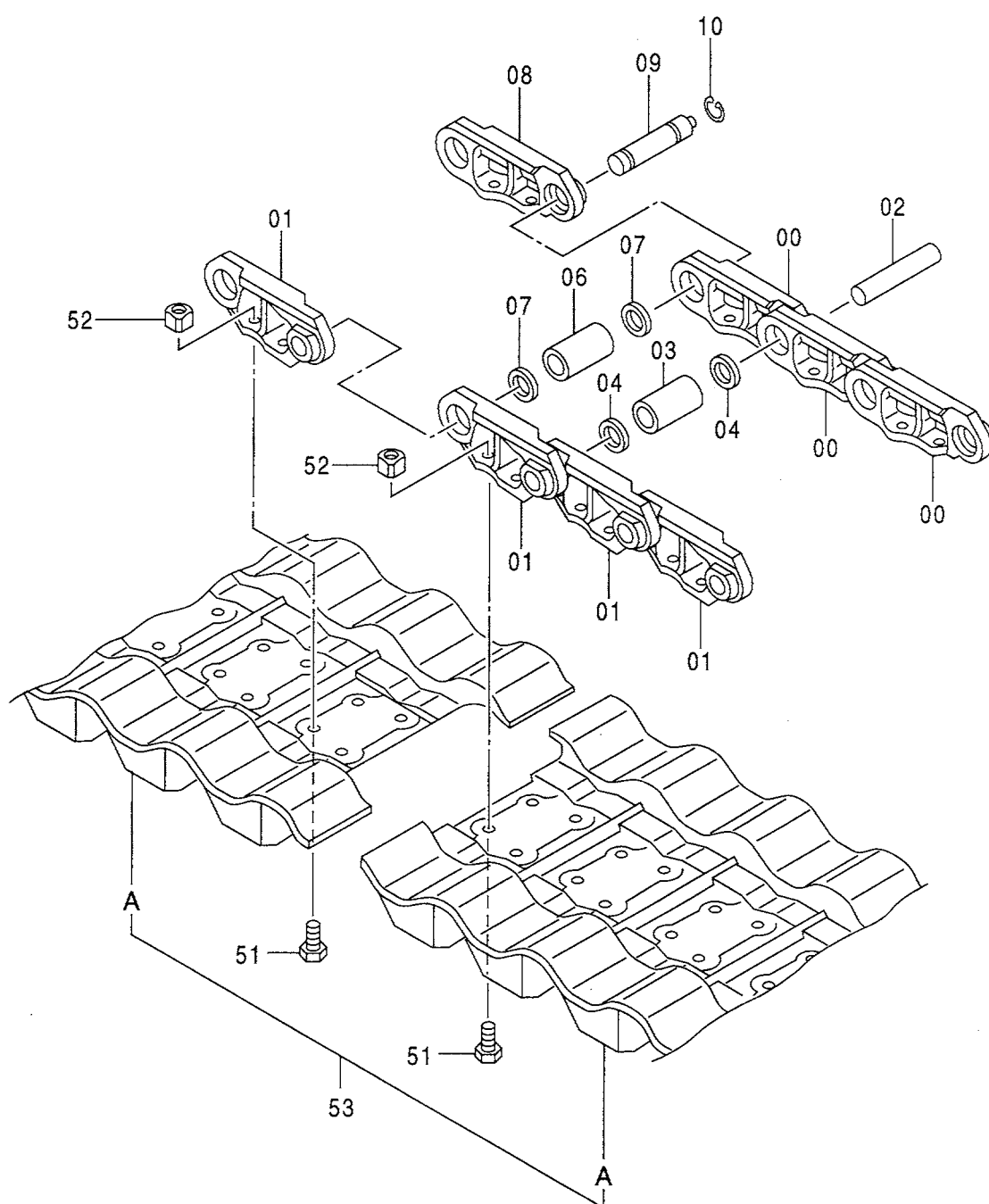
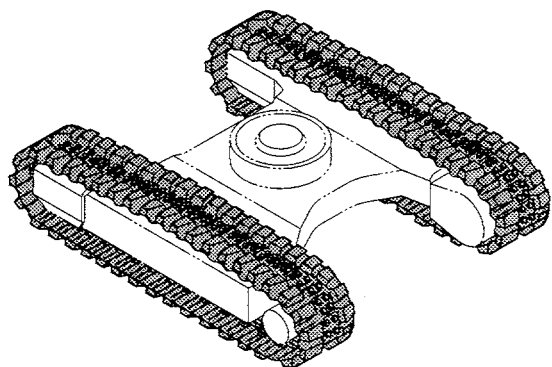

パッドクローラ 450 (スタンダードトラック)
PAD CRAWLER 450 (STD. TRACK)

050001-

符号 ITEM	部品番号 PART NO.	部 品 名	PART NAME	数量 Q' TY	サービス コード S. C	適用号機 SERIAL NO.	互 換 性 I CA	代 替 部 品 REPLACEABLE PART	
								部品番号 PART NO.	数量 Q' TY
	9164794	パッドクローラ アッセン	PAD CRAWLER ASS' Y	2					
00-10	9156478	・トラックリンク アッセン	・TRACK-LINK ASS' Y	1					
00	1023762	・・トラックリンク;B	・・TRACK-LINK;B	37					
01	1023763	・・トラックリンク;B	・・TRACK-LINK;B	38					
02	4378885	・・ピン	・・PIN	37					
03	3077925	・・ブッシュング	・・BUSHING	37					
04	4378886	・・シール;ダスト	・・SEAL;DUST	74					
06	3077926	・・ブッシュング;マスタ	・・BUSHING;MASTER	1					
07	4378888	・・カラー	・・COLLAR	2					
08	4382097	・・トラックリンク;マスタ	・・TRACK-LINK;M	1					
09	4382098	・・ピン;マスタ	・・PIN;MASTER	1					
10	4382100	・・リング	・・RING	1					
51	4378884	・ボルト;シュー	・BOLT;SHOE	152					
52	4262587	・ナット	・NUT	152					
53	4388734	・パッド;クローラ (片足)	・PAD (19 LINKS X 2)	1					
53A	4392114	・・パッド;クローラ (19駒)	・・PAD (19 LINKS)	2					

パッドローラ 450 (LCトラック)
 PAD CRAWLER 450 (LC TRACK)

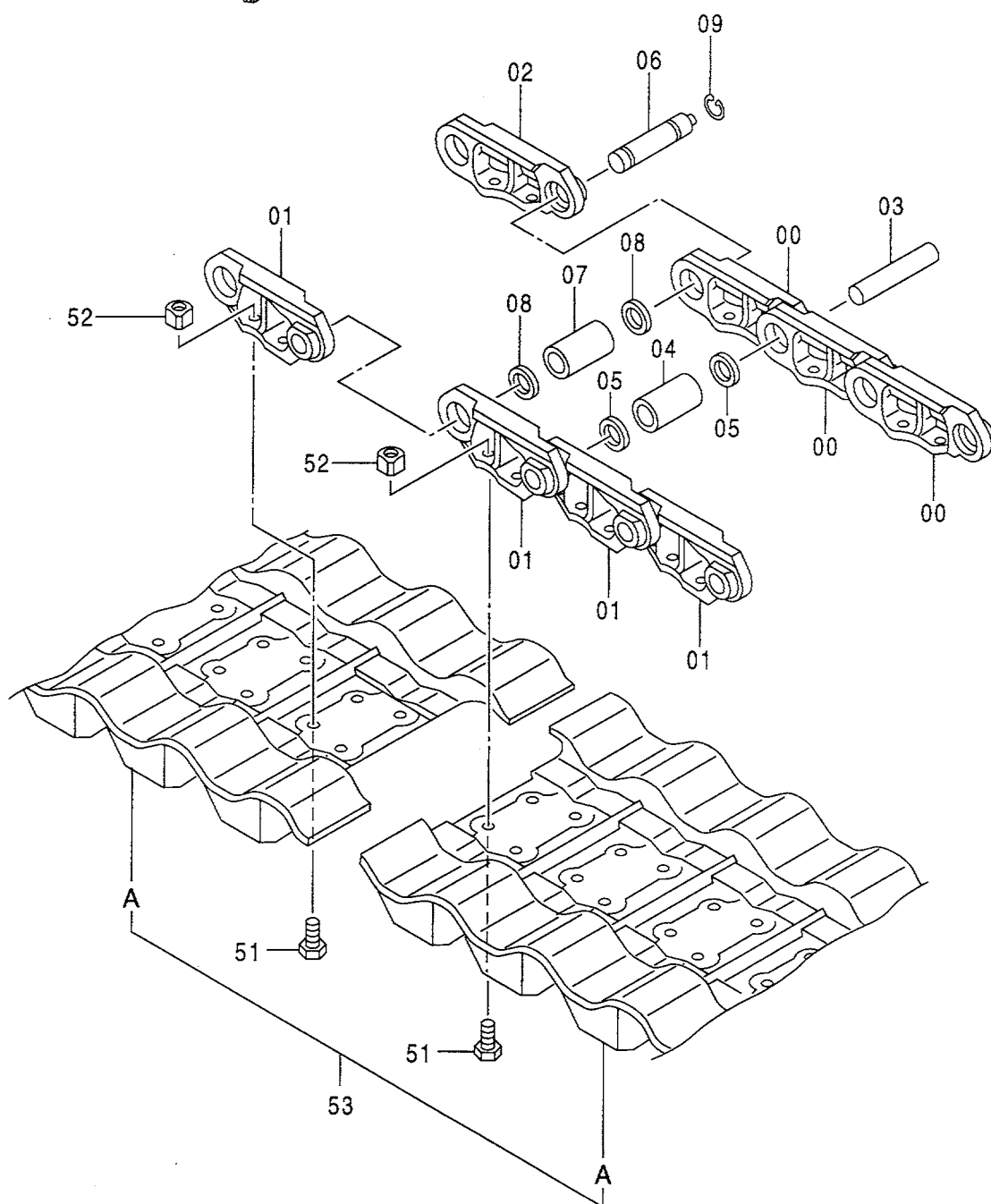
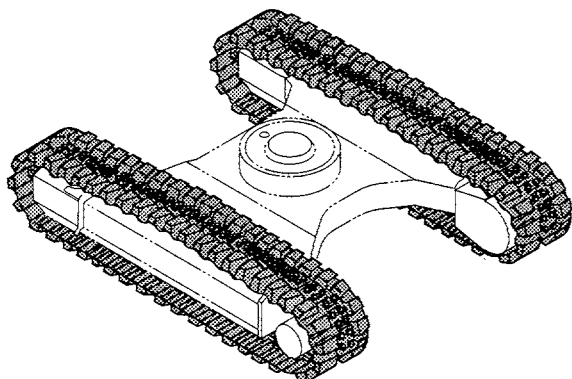

パッドクローラ 450 (LCトラック)
PAD CRAWLER 450 (LC TRACK)

050001-

符号 ITEM	部品番号 PART NO.	部 品 名	PART NAME	数量 Q' TY	サービス コード S. C	適用号機 SERIAL NO.	互 換 性 ICA	代 替 部 品 REPLACEABLE PART	
								部品番号 PART NO.	数量 Q' TY
	9164796	パッドクローラ アッセン	PAD CRAWLER ASS' Y	2					
00-09	9163908	・トラックリンク アッセン	・TRACK-LINK ASS' Y	1					
00	1023762	・・トラックリンク;B	・・TRACK-LINK;B	39					
01	1023763	・・トラックリンク;B	・・TRACK-LINK;B	40					
02	4382097	・・トラックリンク;マスタ	・・TRACK-LINK;M	1					
03	4378885	・・ピン	・・PIN	39					
04	3077925	・・ブッシュング	・・BUSHING	39					
05	4378886	・・シール;ダスト	・・SEAL;DUST	78					
06	4382098	・・ピン;マスタ	・・PIN;MASTER	1					
07	3077926	・・ブッシュング;マスタ	・・BUSHING;MASTER	1					
08	4378888	・・カラー	・・COLLAR	2					
09	4382100	・・リング	・・RING	1					
51	4378884	・ボルト;シュー	・BOLT;SHOE	160					
52	4262587	・ナット	・NUT	160					
53	4392113	・パッド;クローラ (片足)	・PAD (20 LINKS X 2)	1					
53A	4392115	・・パッド;クローラ (20駒)	・・PAD (20 LINKS)	2					

パッドローラ B450 (分割式) (スタンダードトラック)
 PAD CRAWLER B450 (SEPARATE-TYPE) (STD. TRACK)

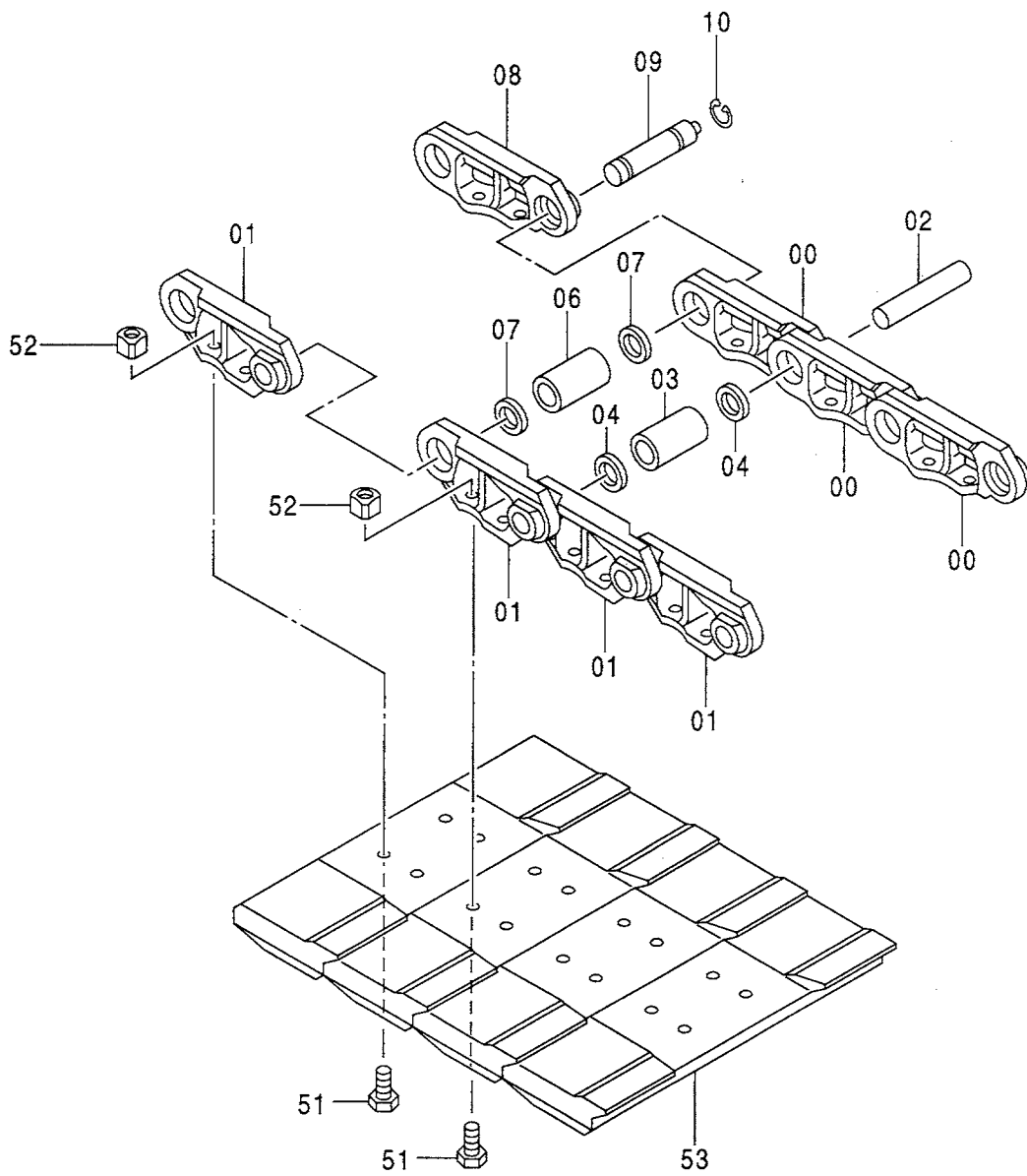
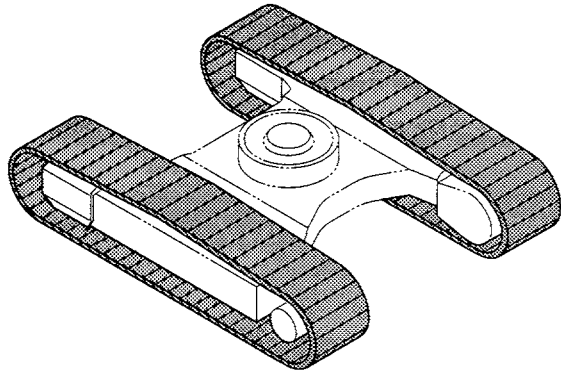

パッドローラ B450 (分割式) (LCトラック)
PAD CRAWLER B450 (SEPARATE-TYPE) (LC TRACK)

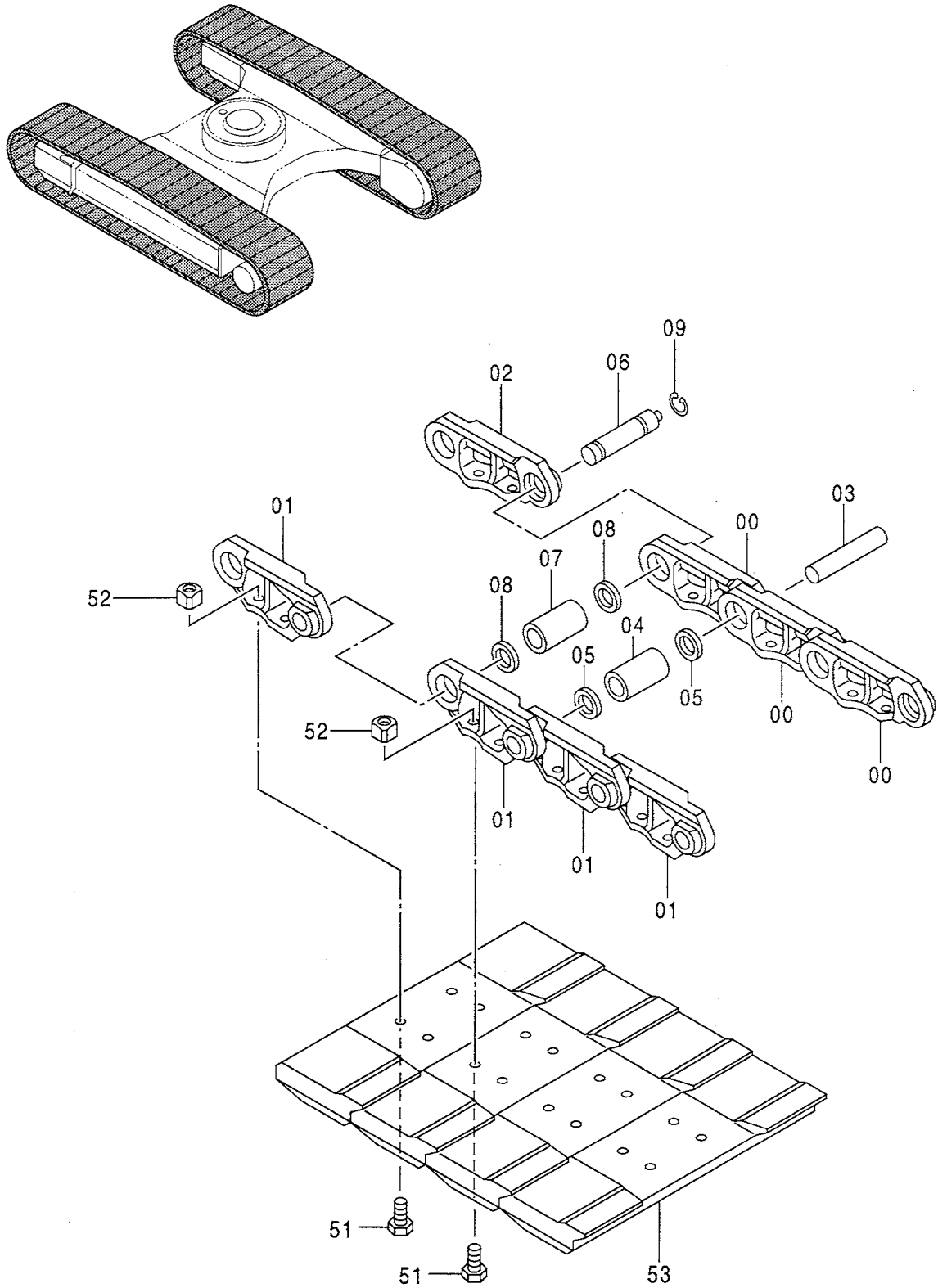

ゴムクローラ 450 (スタンダードトラック)
RUBBER CRAWLER 450 (STD. TRACK)

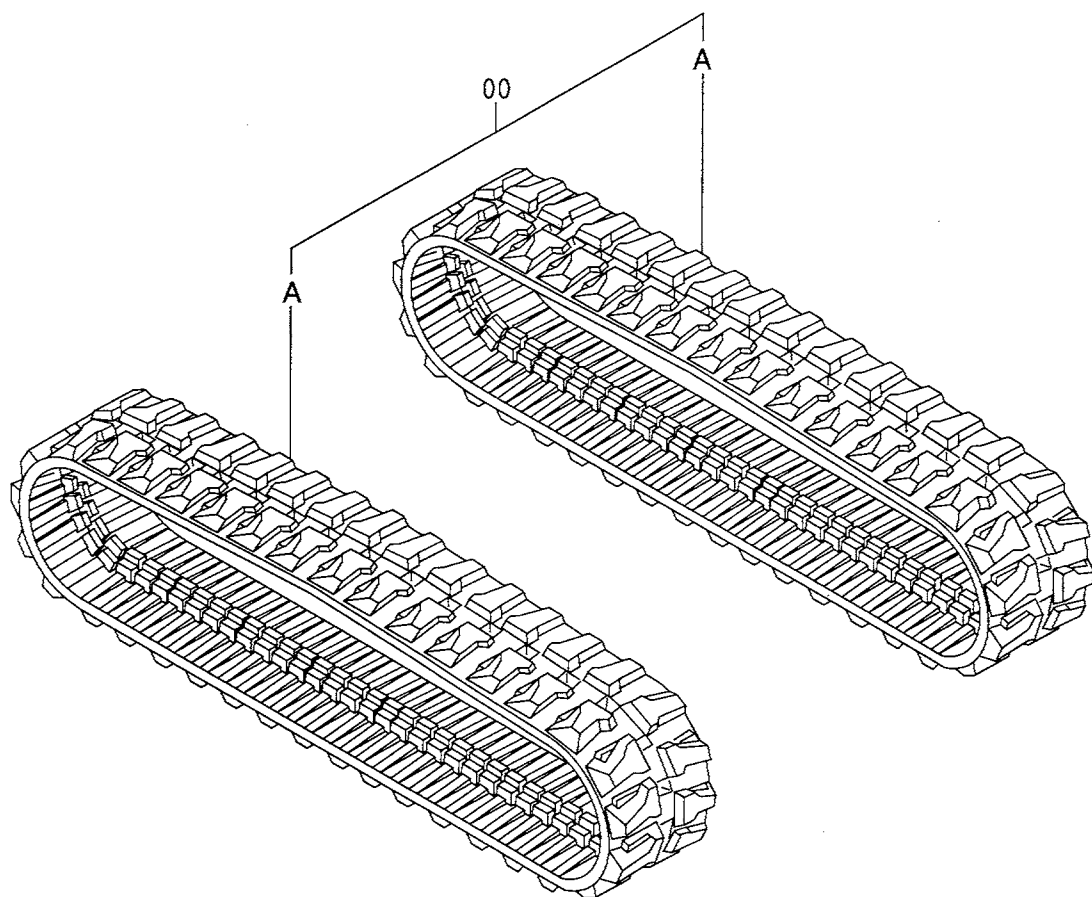
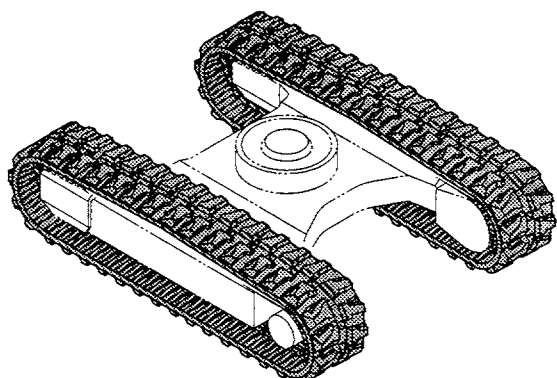

ゴムクローラ 450 (LCトラック)
RUBBER CRAWLER 450 (LC TRACK)

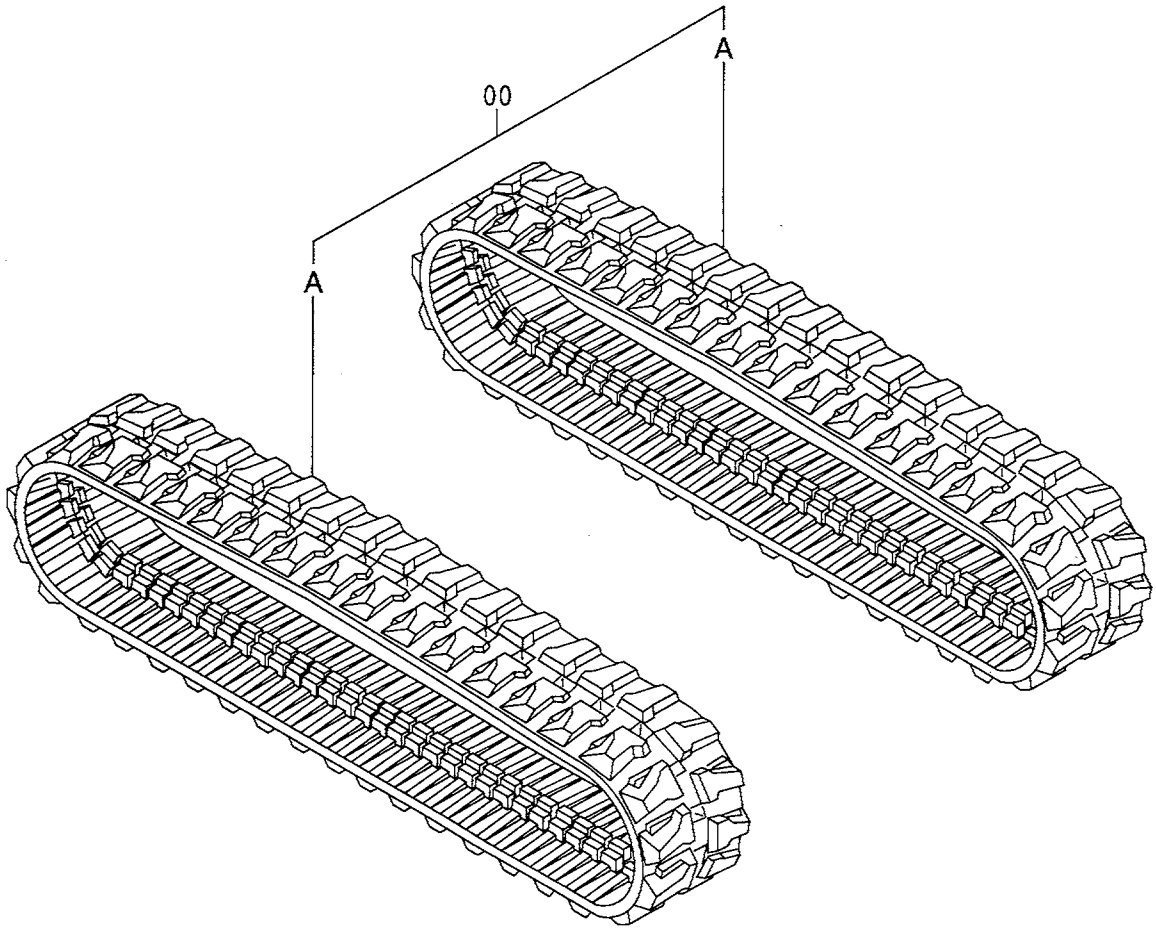
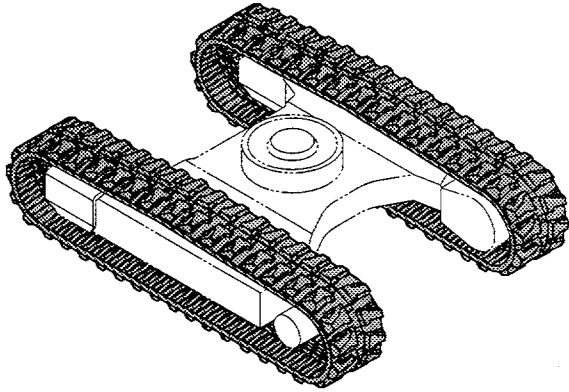

センタージョイント (スタンダード用)
 CENTER JOINT (STD.)

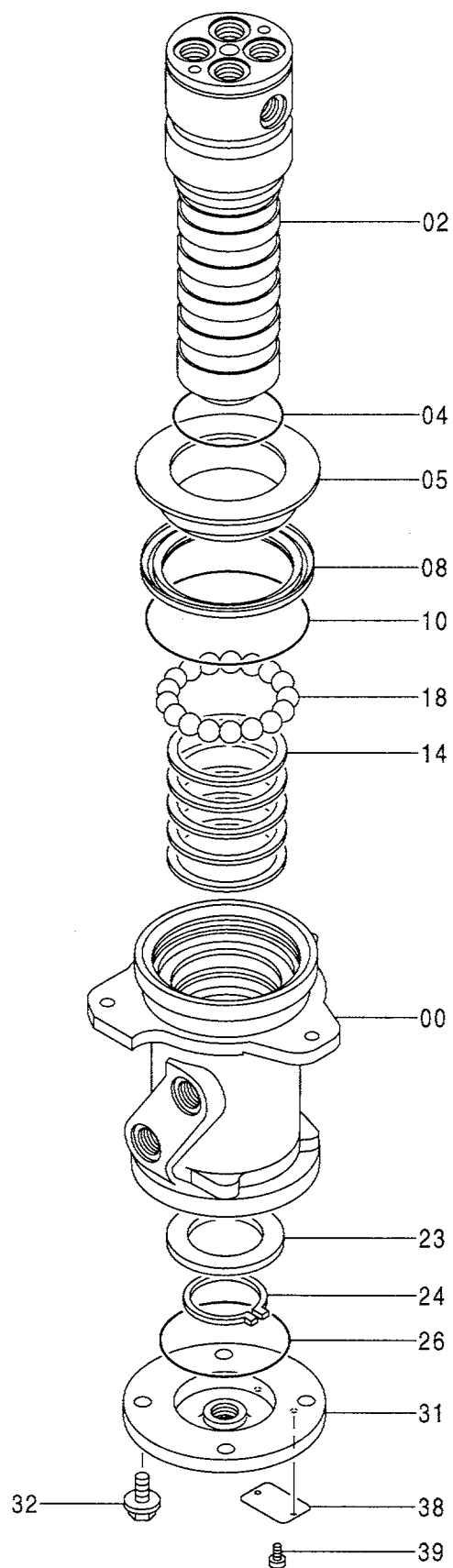
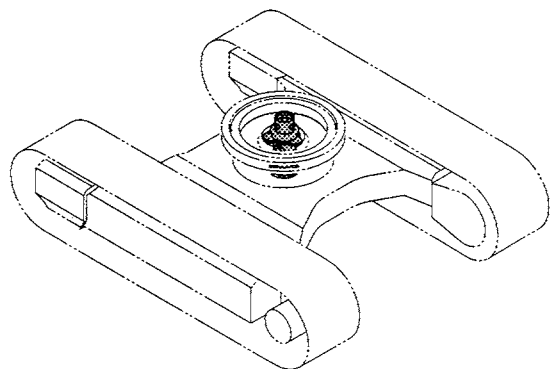

センター ジョイント (スタンダード用)
CENTER JOINT (STD.)

050001-

符号 ITEM	部品番号 PART NO.	部 品 名	PART NAME	数量 Q' TY	サービス コード S. C	適用号機 SERIAL NO.	互 換 性 I C A	代 替 部 品 REPLACEABLE PART	
								部品番号 PART NO.	数量 Q' TY
00-39	9112134	ジョイント; センタ アッセン <本体組付用>	JOINT; CENTER ASS' Y <for assembly of machine>	1			I	9114282	1
00-39	(9114282)	ジョイント; センタ アッセン <輸送用>	JOINT; CENTER ASS' Y <for transportation>	1	S				
00	1010502	・ボデー	・BODY	1					
02	0001341	・スピンドル	・SPINDLE	1					
04	A810085	・O-リング	・O-RING	1					
05	4193261	・カバー	・COVER	1					
08	4196169	・シール; ダスト	・SEAL; DUST	1					
10	4193263	・O-リング	・O-RING	1					
14	4231543	・シール; オイル	・SEAL; OIL	5					
18	972658	・ボール	・BALL	18					
23	3070250	・リング	・RING	1					
24	991347	・リング; リテイニング	・RING; RETAINING	1					
26	A810100	・O-リング	・O-RING	1					
31	2034607	・カバー	・COVER	1					
32	J011030	・ボルト; セムス	・BOLT; SEMS	4					
38	3061652	・ネームプレート	・NAME-PLATE	1					
39	M492564	・スクリュー; ドライブ	・SCREW; DRIVE	2					

センタージョイント (ブレード用)
 CENTER JOINT (BLADE)

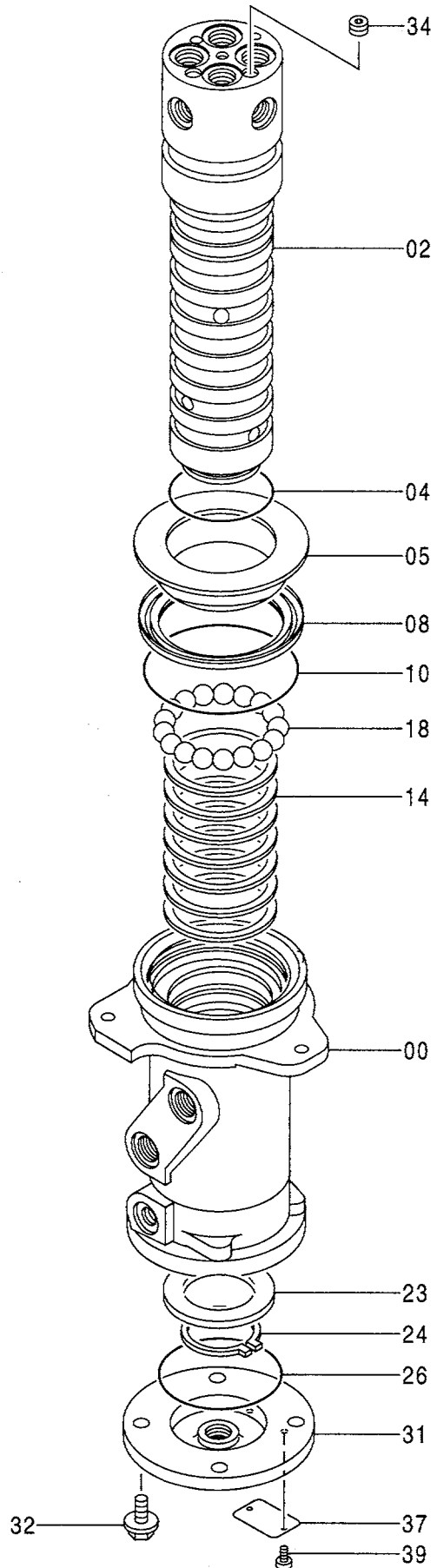
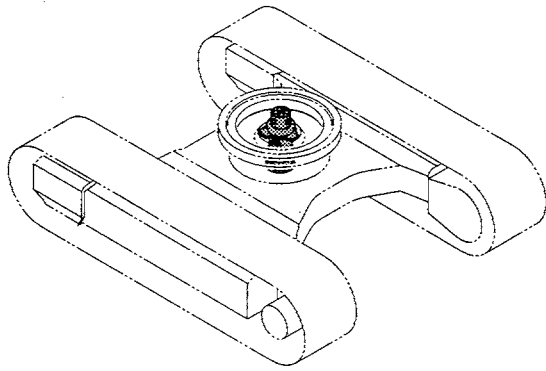

センタージョイント (ブレード用)
CENTER JOINT (BLADE)

050001-

符号 ITEM	部品番号 PART NO.	部 品 名	PART NAME	数量 Q' TY	サービス コード S. C	適用号機 SERIAL NO.	互 換 性 I C A	代 替 部 品 REPLACEABLE PART	
								部品番号 PART NO.	数量 Q' TY
00-39	9114281	ジョイント; センタ アッセン <本体組付用>	JOINT; CENTER ASS' Y <for assembly of machine>	1			1	9114283	1
00-39	(9114283)	ジョイント; センタ アッセン <輸送用>	JOINT; CENTER ASS' Y <for transportation>	1	S				
00	1012428	・ボデー	・BODY	1					
02	0001324	・スピンドル	・SPINDLE	1					
04	A810085	・Oリング	・O-RING	1					
05	4193261	・カバー	・COVER	1					
08	4196169	・シール; ダスト	・SEAL; DUST	1					
10	4193263	・Oリング	・O-RING	1					
14	4231543	・シール; オイル	・SEAL; OIL	7					
18	972658	・ボール	・BALL	18					
23	3070250	・リング	・RING	1					
24	991347	・リング; リテイニング	・RING; RETAINING	1					
26	A810100	・Oリング	・O-RING	1					
31	2034607	・カバー	・COVER	1					
32	J011030	・ボルト; セムス	・BOLT; SEMS	4					
34	94-2012	・プラグ	・PLUG	2					
37	3061653	・ネームプレート	・NAME-PLATE	1					
39	M492564	・スクリュー; ドライブ	・SCREW; DRIVE	2					

センタージョイント取付部品
CENTER JOINT SUPPORT

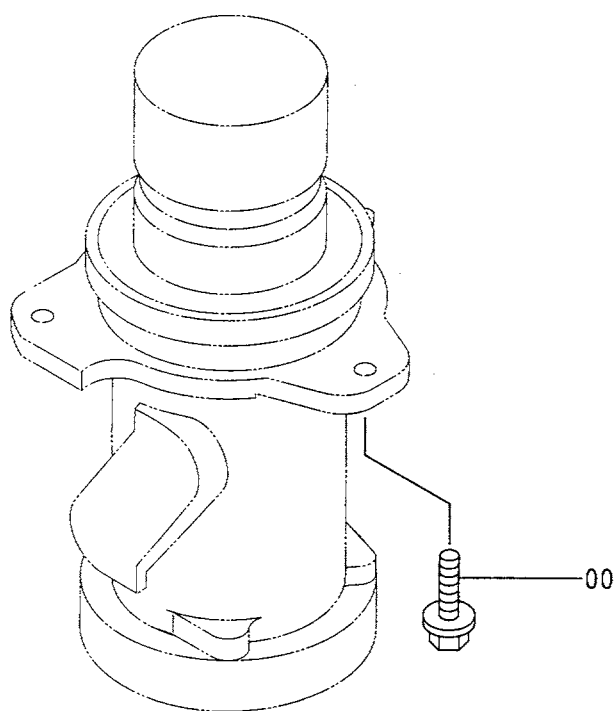
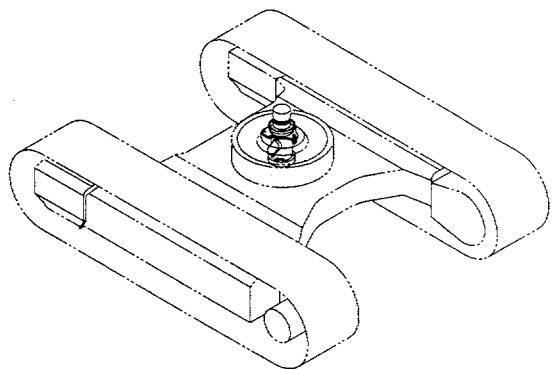

走行配管 TRAVEL PIPING

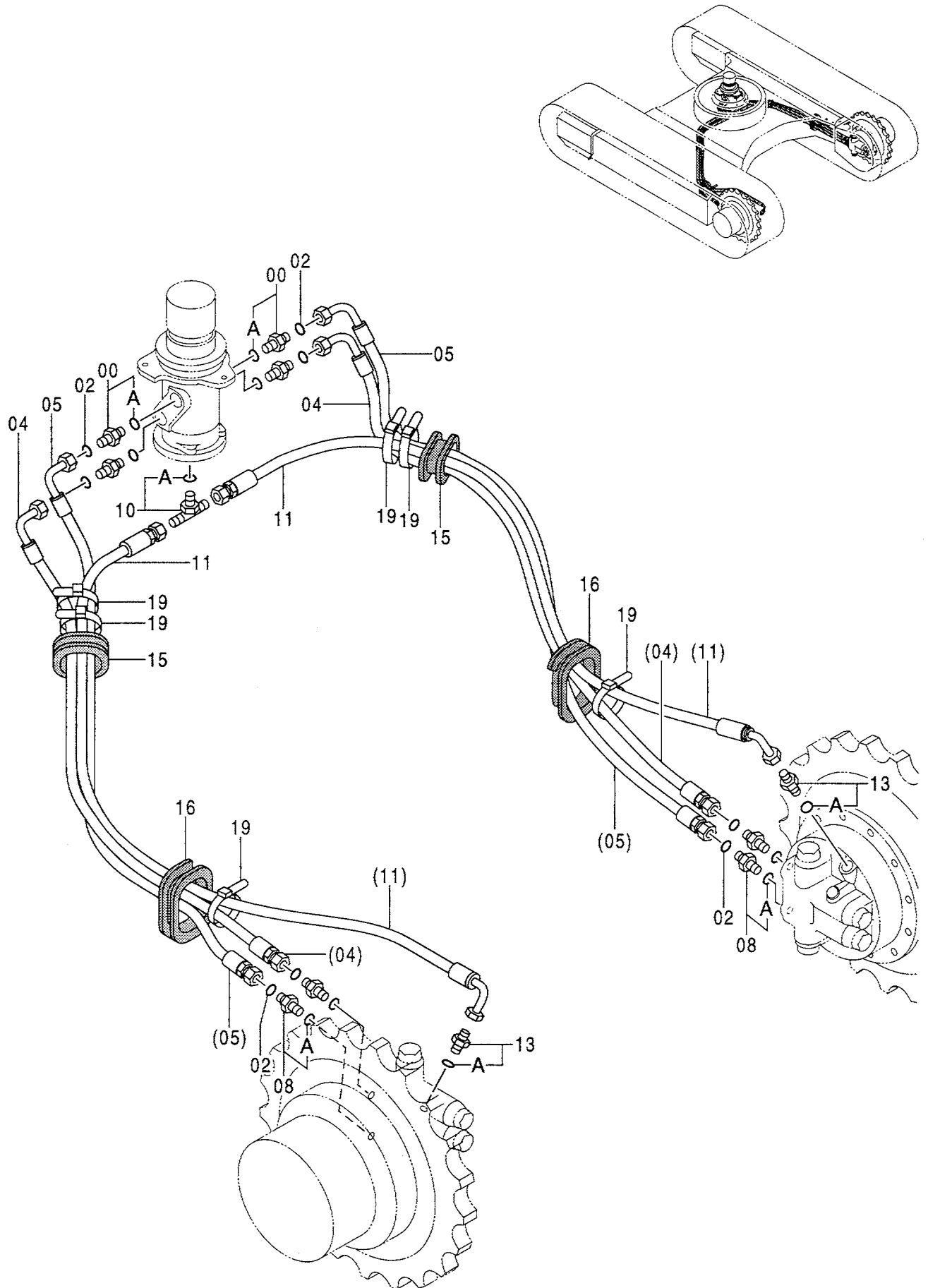

走行配管
TRAVEL PIPING

050001-

符号 ITEM	部品番号 PART NO.	部 品 名	PART NAME	数量 Q' TY	サービス コード S. C	適用号機 SERIAL NO.	互 換 性 ICA	代 替 部 品 REPLACEABLE PART	
								部品番号 PART NO.	数量 Q' TY
00	4189602	アダプタ;S	ADAPTER;S	4					
00A	4506418	・O-リング	・O-RING	1					
02	4138938	O-リング	O-RING	8					
04	4278815	ホース	HOSE	2					
05	4278814	ホース	HOSE	2					
08	4188623	アダプタ;S	ADAPTER;S	4					
08A	4506424	・O-リング	・O-RING	1					
10	4208912	チ;S	TEE;S	1					
10A	4506418	・O-リング	・O-RING	1					
11	4311056	ホース	HOSE	2					
13	4200466	アダプタ;S	ADAPTER;S	2					
13A	4509180	・O-リング	・O-RING	1					
15	4275015	ブッシュ;ラバ-	BUSHING;RUBBER	2					
16	4275016	ブッシュ;ラバ-	BUSHING;RUBBER	2					
19	4121859	クリップ;バンド	CLIP;BAND	6					

走行モータカバー TRAVEL MOTOR COVER

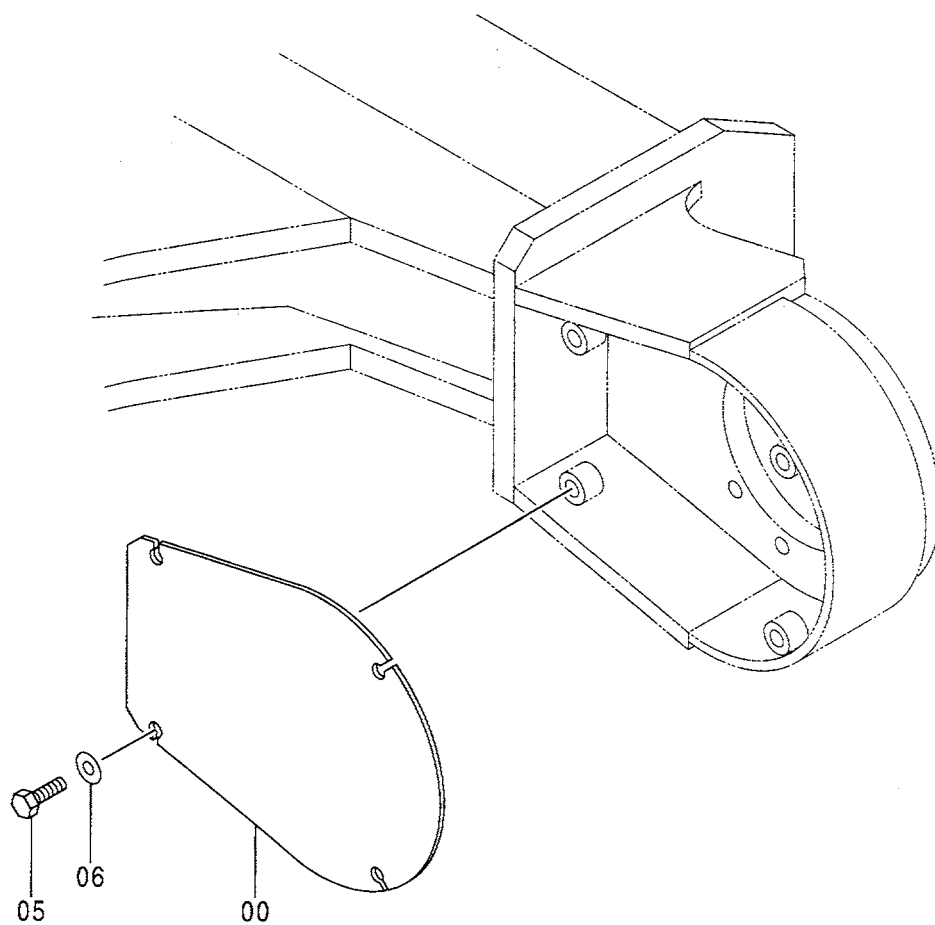
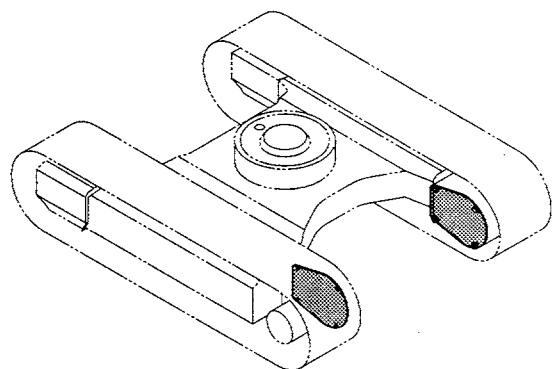

走行モーターカバー
TRAVEL MOTOR COVER

050001-

符号 ITEM	部品番号 PART NO.	部 品 名	PART NAME	数量 Q' TY	サービス コード S. C	適用号機 SERIAL NO.	互 換 性 I C A	代 替 部 品 REPLACEABLE PART	
								部品番号 PART NO.	数量 Q' TY
	+++++++	ソコモーターカバー	TRAVEL MOTOR COVER	2					
00	4373812	・カバー	・COVER	1					
05	J901430	・ボルト	・BOLT	4					
06	J222014	・ワッシャー	・WASHER	4					

ブレード BLADE

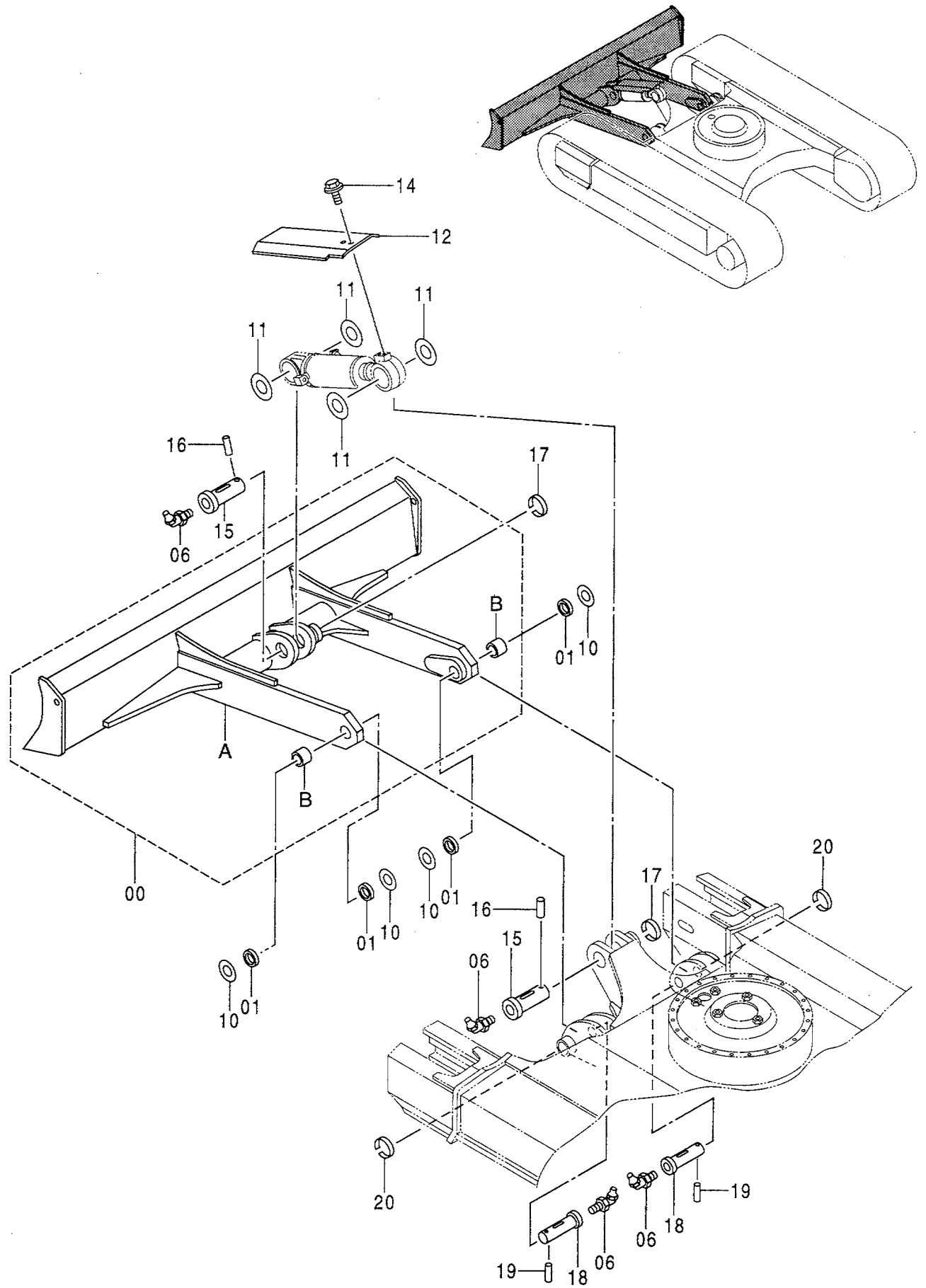

ブレード
BLADE

050001-

符号 ITEM	部品番号 PART NO.	部 品 名	PART NAME	数量 Q' TY	サービス コード S. C	適用号機 SERIAL NO.	互 換 性 I C A	代 替 部 品 REPLACEABLE PART	
								部品番号 PART NO.	数量 Q' TY
00	8067736	ブレード	BLADE	1					
00A	6016260	・ブレード	・BLADE	1					
00B	4353818	・ブッシュ	・BUSHING	2					
01	4246939	シール;ダスト	SEAL;DUST	4					
06	J75581	フィッティング;グリース	FITTING;GREASE	4					
10	4374458	ブレード;スラスト 1.0	PLATE;THRUST 1.0	4	R	-D98/02	I	4407996	8
10	4407996	ブレード;スラスト 0.5	PLATE;THRUST 0.5	8	R	D98/03-			
11	4366692	ブレード;スラスト 1.0	PLATE;THRUST 1.0	4	R				
12	4387697	カバー	COVER	1					
14	J011020	ボルト;セムス	BOLT;SEMS	2					
15	4387282	ピン	PIN	2					
16	4106307	ピン	PIN	2					
17	4098716	リング	RING	2					
18	4387279	ピン	PIN	2					
19	4065689	ピン	PIN	2					
20	4065688	リング	RING	2					

ブレード配管 (走行体)
BLADE PIPING (UNDERCARRIAGE)

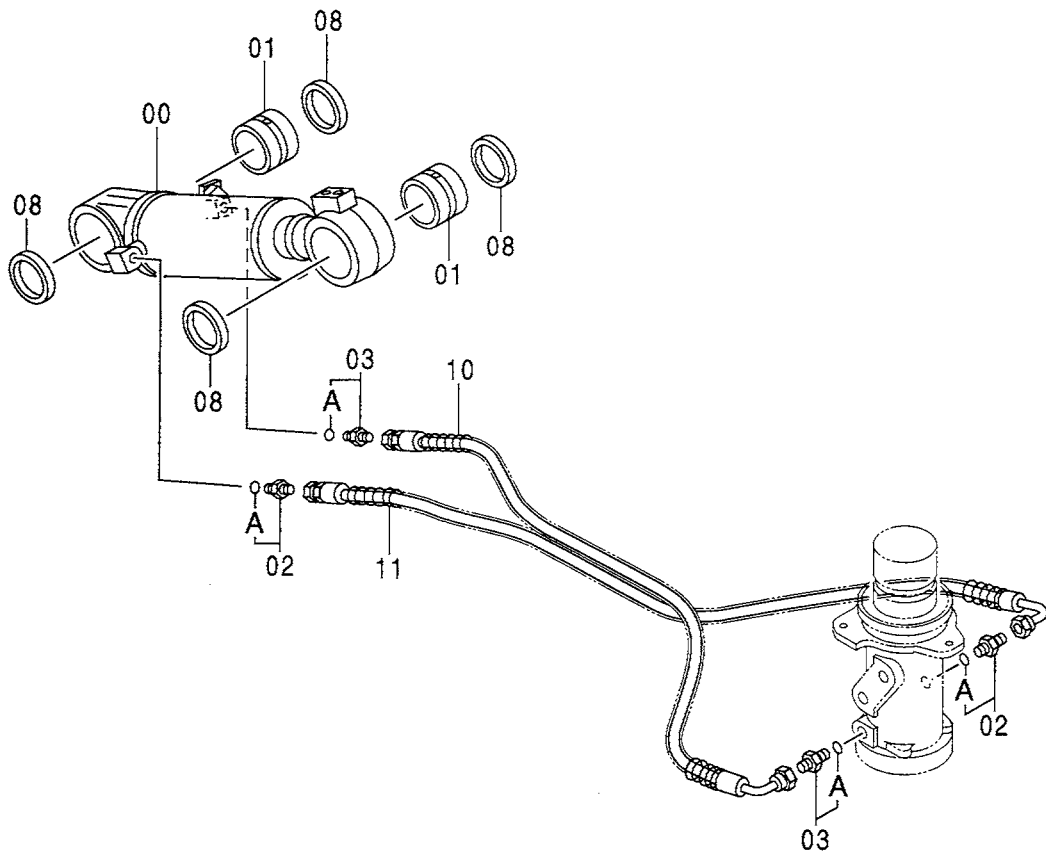
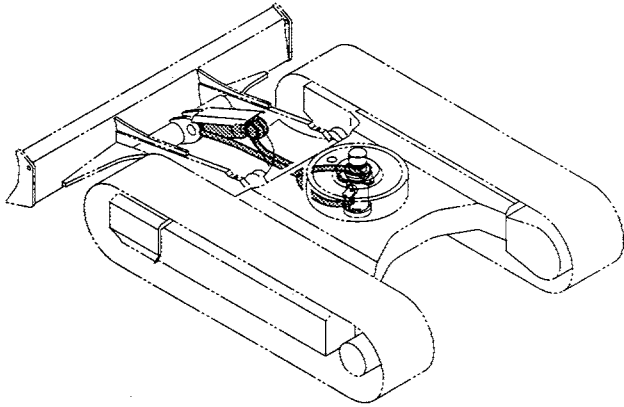

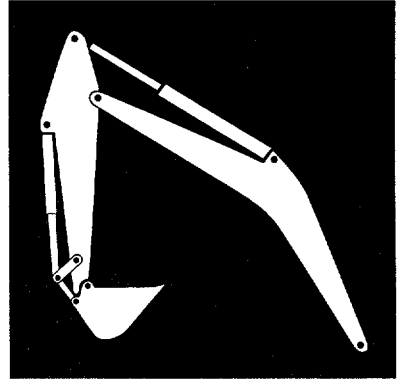

モノブームアタッチメント
MONO BOOM ATTACHMENTS

ブーム
BOOM

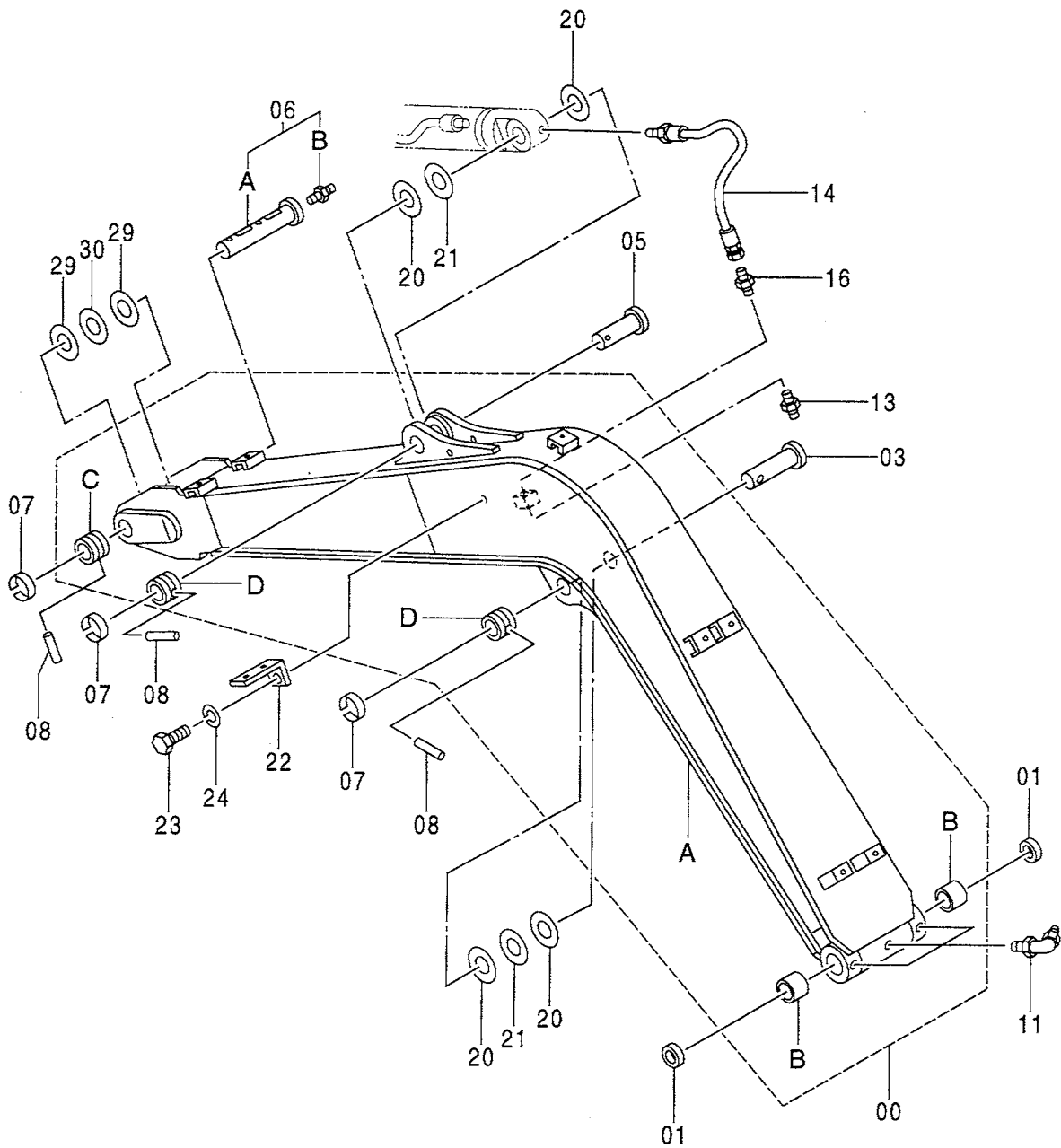
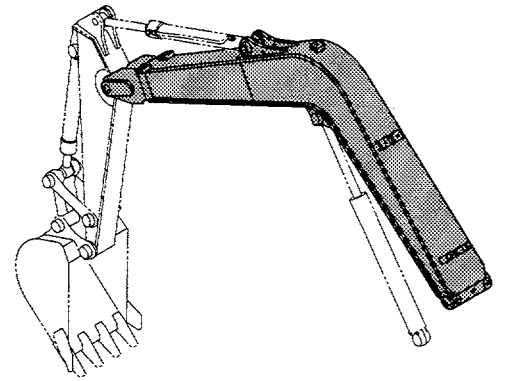

ブーム
BOOM

050001-

符号 ITEM	部品番号 PART NO.	部 品 名	PART NAME	数量 Q' TY	サービス コード S. C	適用号機 SERIAL NO.	互 換 性 I C A	代 替 部 品 REPLACEABLE PART	
								部品番号 PART NO.	数量 Q' TY
00	7032144	ブーム アッセン	BOOM ASS' Y	1					
00A	5005167	・ブーム	・BOOM	1					
00B	4334422	・ブッシュ	・BUSHING	2					
00C	4197032	・ストッパ	・STOPPER	1	W				
00D	4197031	・ストッパ	・STOPPER	2	W				
01	4094086	シール;ダスト	SEAL;DUST	2					
03	3055536	ピン	PIN	1					
05	3076942	ピン	PIN	1					
06	9111029	ピン	PIN	1					
06A	3037344	・ピン	・PIN	1					
06B	J75481	・フィッティング;グリース	・FITTING;GREASE	1					
07	4065688	リング	RING	3					
08	4065689	ピン	PIN	3					
11	J75581	フィッティング;グリース	FITTING;GREASE	3					
13	J75481	フィッティング;グリース	FITTING;GREASE	1					
14	4129123	ホース;ナイロン	HOSE;NYLON	1					
16	94-1301	アダプタ;S	ADAPTER;S	1					
20	4374459	プレート;スラスト 1.0	PLATE;THRUST 1.0	4	R				
21	4374437	プレート;スラスト 2.0	PLATE;THRUST 2.0	2	R				
22	4224631	ブラケット	BRACKET	1					
23	J901425	ボルト	BOLT	1					
24	A590914	ワッシャ;スプリング	WASHER;SPRING	1					
29	4394384	プレート;スラスト 1.0	PLATE;THRUST 1.0	2	R				
30	4394385	プレート;スラスト 2.0	PLATE;THRUST 2.0	1	R				

スタンダードアーム 1.62M STD. ARM 1.62M

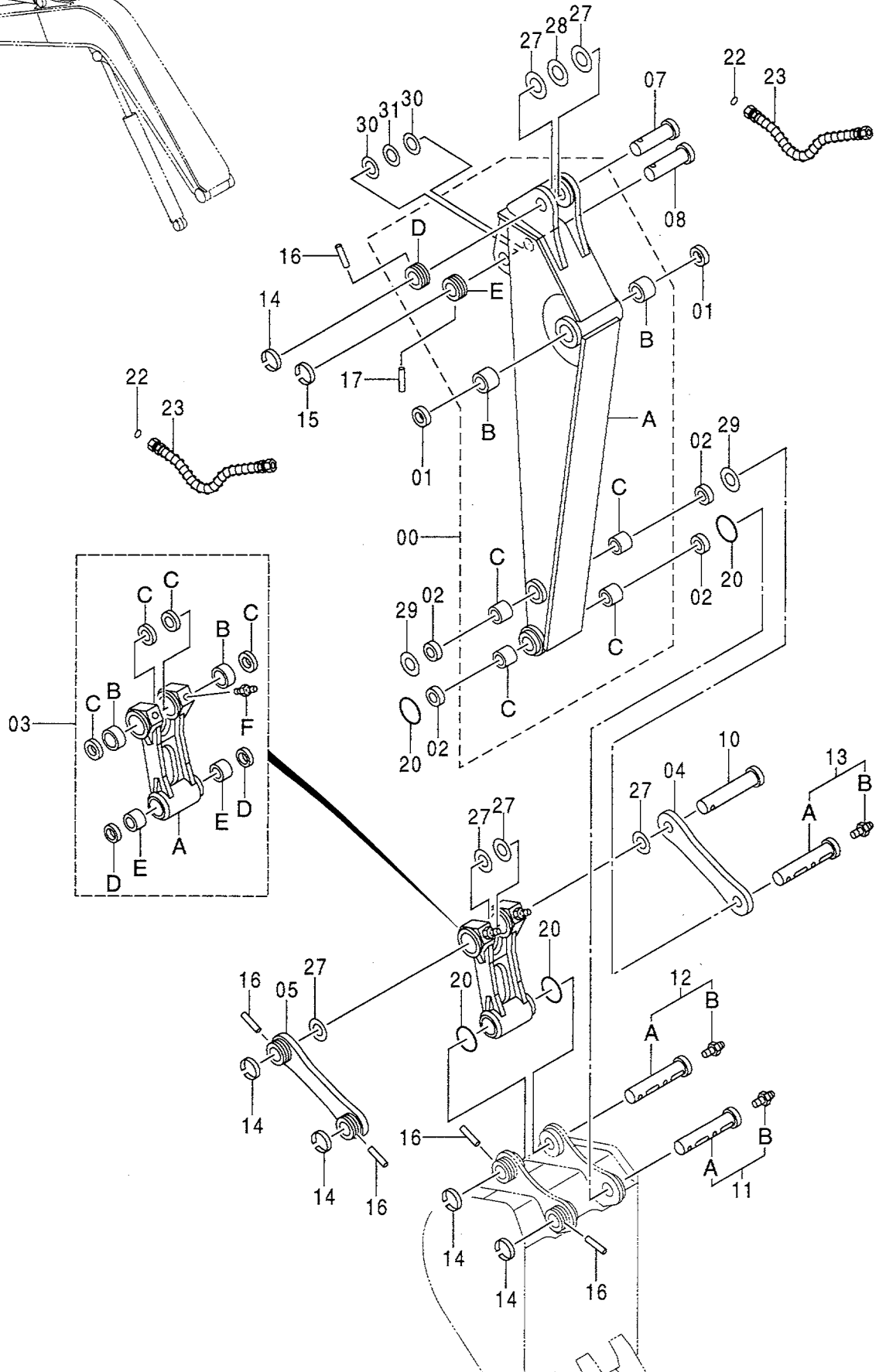
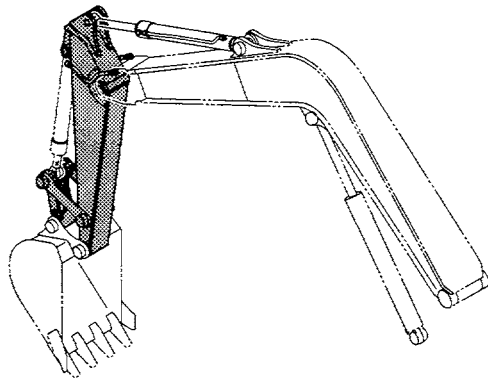

スタンダードアーム 1.62M
STD. ARM 1.62M

050001-

符号 ITEM	部品番号 PART NO.	部 品 名	PART NAME	数量 Q' TY	サービス コード S. C	適用号機 SERIAL NO.	互 換 性 ICA	代 替 部 品 REPLACEABLE PART	
								部品番号 PART NO.	数量 Q' TY
00	7032148	アーム アツセン	ARM ASS' Y	1					
00A	6016045	・アーム	・ARM	1					
00B	4334423	・ブツシング	・BUSHING	2					
00C	4374061	・ブツシング	・BUSHING	4					
00D	4197031	・ストツパ	・STOPPER	1	W				
00E	4197029	・ストツパ	・STOPPER	1	W				
01	4094086	シール;ダスト	SEAL;DUST	2					
02	4349913	シール;ダスト	SEAL;DUST	4					
03	8066896	リンク アツセン	LINK ASS' Y	1					
03A	2039872	・リンク	・LINK	1					
03B	4356105	・ブツシング	・BUSHING	2					
03C	4117954	・シール;ダスト	・SEAL;DUST	4					
03D	4349913	・シール;ダスト	・SEAL;DUST	2					
03E	4374061	・ブツシング	・BUSHING	2					
03F	J75481	・フィッティング;グリース	・FITTING;GREASE	2					
04	3076932	リンク	LINK	1					
05	8066904	リンク	LINK	1					
07	3076942	ピン	PIN	1					
08	3076944	ピン	PIN	1					
10	3076951	ピン	PIN	1					
11	9154090	ピン	PIN	1		-D98/05	Y	9177326	1
11	9177326	ピン	PIN	1	#	D98/06-			
11A	3076955	・ピン	・PIN	1		-D98/05	Y	3084538	1
11A	3084538	・ピン	・PIN	1	#	D98/06-			
11B	J75481	・フィッティング;グリース	・FITTING;GREASE	1					
12	9154091	ピン	PIN	1		-D98/05	Y	9177327	1
12	9177327	ピン	PIN	1	#	D98/06-			
12A	3076954	・ピン	・PIN	1		-D98/05	Y	3084539	1
12A	3084539	・ピン	・PIN	1	#	D98/06-			
12B	J75481	・フィッティング;グリース	・FITTING;GREASE	1					
13	9154092	ピン	PIN	1					
13A	3076948	・ピン	・PIN	1					
13B	J75481	・フィッティング;グリース	・FITTING;GREASE	1					
14	4065688	リング	RING	5					
15	4141000	リング	RING	1					
16	4065689	ピン	PIN	5					
17	4141001	ピン	PIN	1					
20	4391692	O-リング	O-RING	4		-D97/09	I	4406388	4
20	4406388	O-リング	O-RING	4		D97/10-			
22	4138938	O-リング	O-RING	2					

スタンダードアーム 1.62M STD. ARM 1.62M

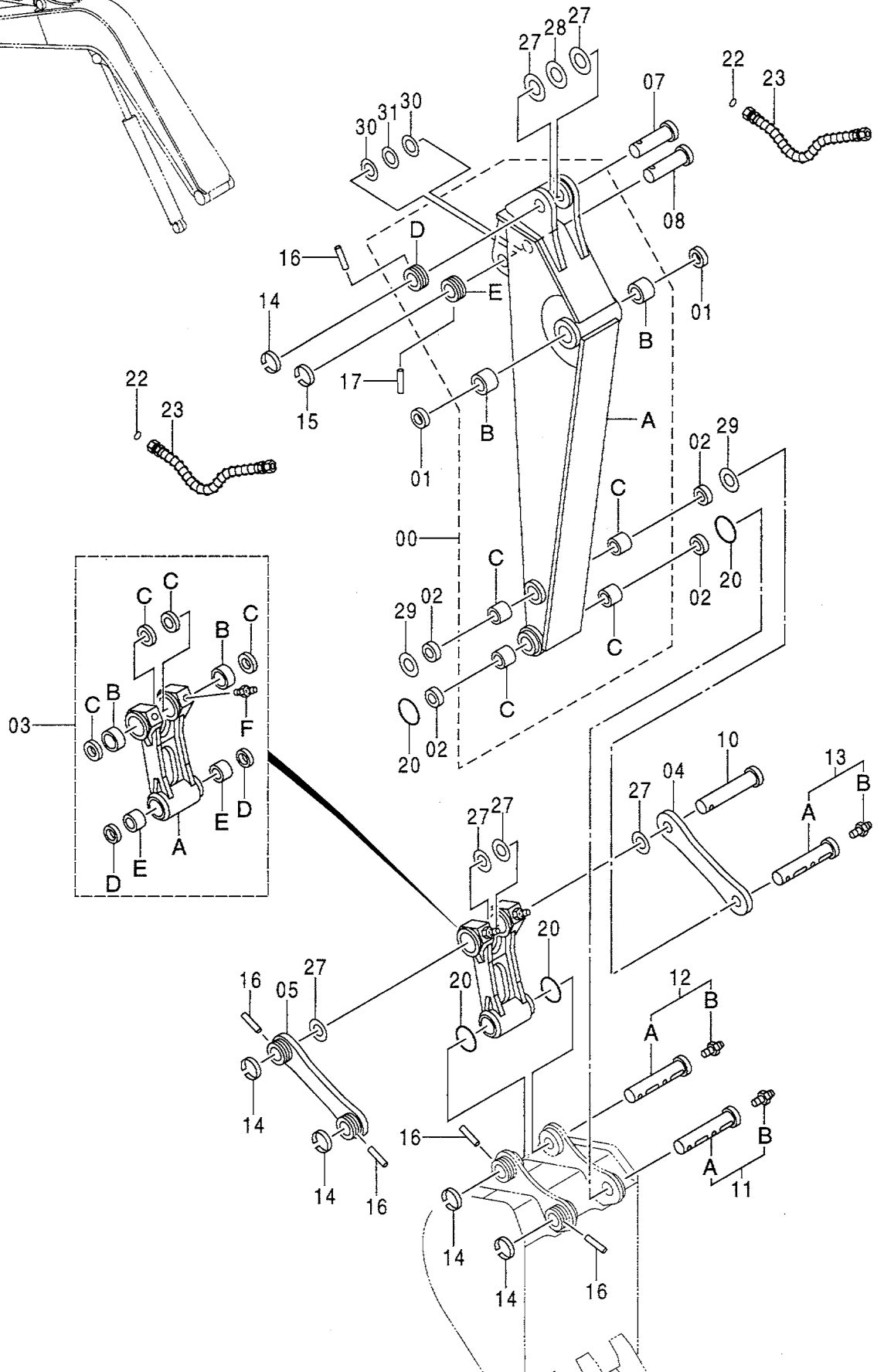
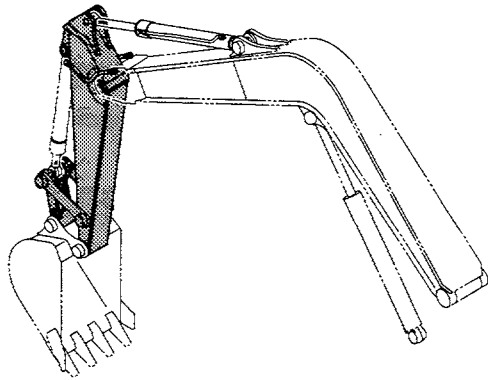

スタンダードアーム 1.62M
STD. ARM 1.62M

050001-

符号 ITEM	部品番号 PART NO.	部 品 名	PART NAME	数量 Q' TY	サービス コード S. C	適用号機 SERIAL NO.	互 換 性 ICA	代 替 部 品 REPLACEABLE PART	
								部品番号 PART NO.	数量 Q' TY
23	4377483	ホース	HOSE	2					
27	4374459	プレート;スラスト 1.0	PLATE;THRUST 1.0	6	R				
28	4374437	プレート;スラスト 2.0	PLATE;THRUST 2.0	1	R				
29	4374458	プレート;スラスト 1.0	PLATE;THRUST 1.0	2					
30	4377449	プレート;スラスト 1.0	PLATE;THRUST 1.0	2	R				
31	4374453	プレート;スラスト 2.0	PLATE;THRUST 2.0	1	R				

ロングアーム 2.12M LONG ARM 2.12M

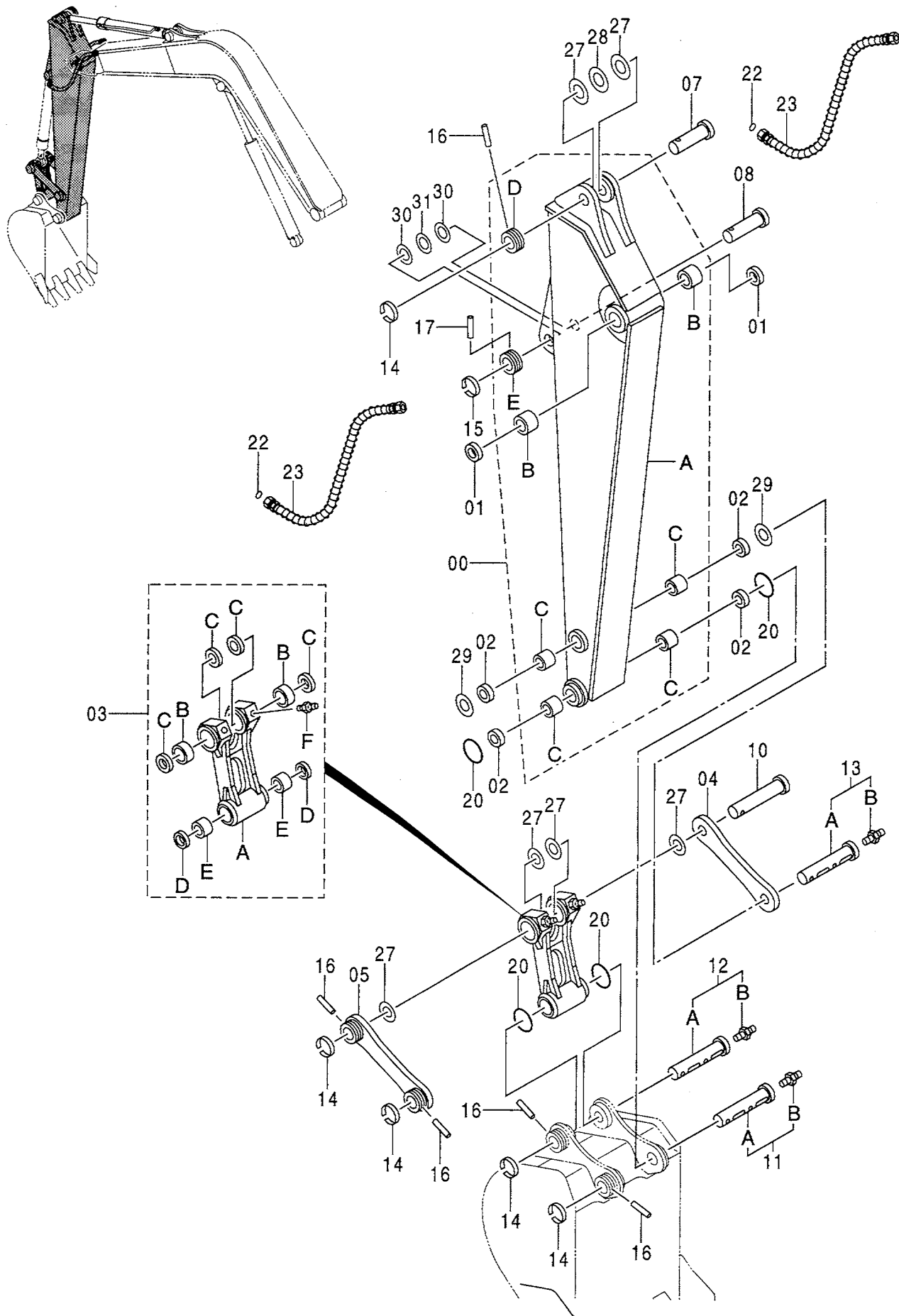

ロングアーム 2.12M
LONG ARM 2.12M

050001-

符号 ITEM	部品番号 PART NO.	部 品 名	PART NAME	数量 Q' TY	サービス コード S. C	適用号機 SERIAL NO.	互 換 性 I CA	代 替 部 品 REPLACEABLE PART	
								部品番号 PART NO.	数量 Q' TY
00	7032865	アーム;ロングアッセン	ARM;LONG ASS'Y	1					
00A	6016500	・アーム;ロング	・ARM;LONG	1					
00B	4334423	・ブッシュ	・BUSHING	2					
00C	4374061	・ブッシュ	・BUSHING	4					
00D	4197031	・ストッパ	・STOPPER	1	W				
00E	4197029	・ストッパ	・STOPPER	1	W				
01	4094086	シール;ダスト	SEAL;DUST	2					
02	4349913	シール;ダスト	SEAL;DUST	4					
03	8066896	リンクアッセン	LINK ASS'Y	1					
03A	2039872	・リンク	・LINK	1					
03B	4356105	・ブッシュ	・BUSHING	2					
03C	4117954	・シール;ダスト	・SEAL;DUST	4					
03D	4349913	・シール;ダスト	・SEAL;DUST	2					
03E	4374061	・ブッシュ	・BUSHING	2					
03F	J75481	・フィッティング;グリース	・FITTING;GREASE	2					
04	3076932	リンク	LINK	1					
05	8066904	リンク	LINK	1					
07	3076942	ピン	PIN	1					
08	3076944	ピン	PIN	1					
10	3076951	ピン	PIN	1					
11	9154090	ピン	PIN	1		-D98/05	Y	9177326	1
11	9177326	ピン	PIN	1	#	D98/06-			
11A	3076955	・ピン	・PIN	1		-D98/05	Y	3084538	1
11A	3084538	・ピン	・PIN	1	#	D98/06-			
11B	J75481	・フィッティング;グリース	・FITTING;GREASE	1					
12	9154091	ピン	PIN	1		-D98/05	Y	9177327	1
12	9177327	ピン	PIN	1	#	D98/06-			
12A	3076954	・ピン	・PIN	1		-D98/05	Y	3084539	1
12A	3084539	・ピン	・PIN	1	#	D98/06-			
12B	J75481	・フィッティング;グリース	・FITTING;GREASE	1					
13	9154092	ピン	PIN	1					
13A	3076948	・ピン	・PIN	1					
13B	J75481	・フィッティング;グリース	・FITTING;GREASE	1					
14	4065688	リング	RING	5					
15	4141000	リング	RING	1					
16	4065689	ピン	PIN	5					
17	4141001	ピン	PIN	1					
20	4391692	O-リング	O-RING	4		-D97/09	I	4406388	4
20	4406388	O-リング	O-RING	4		D97/10-			
22	4138938	O-リング	O-RING	2					

ロングアーム 2.12M LONG ARM 2.12M

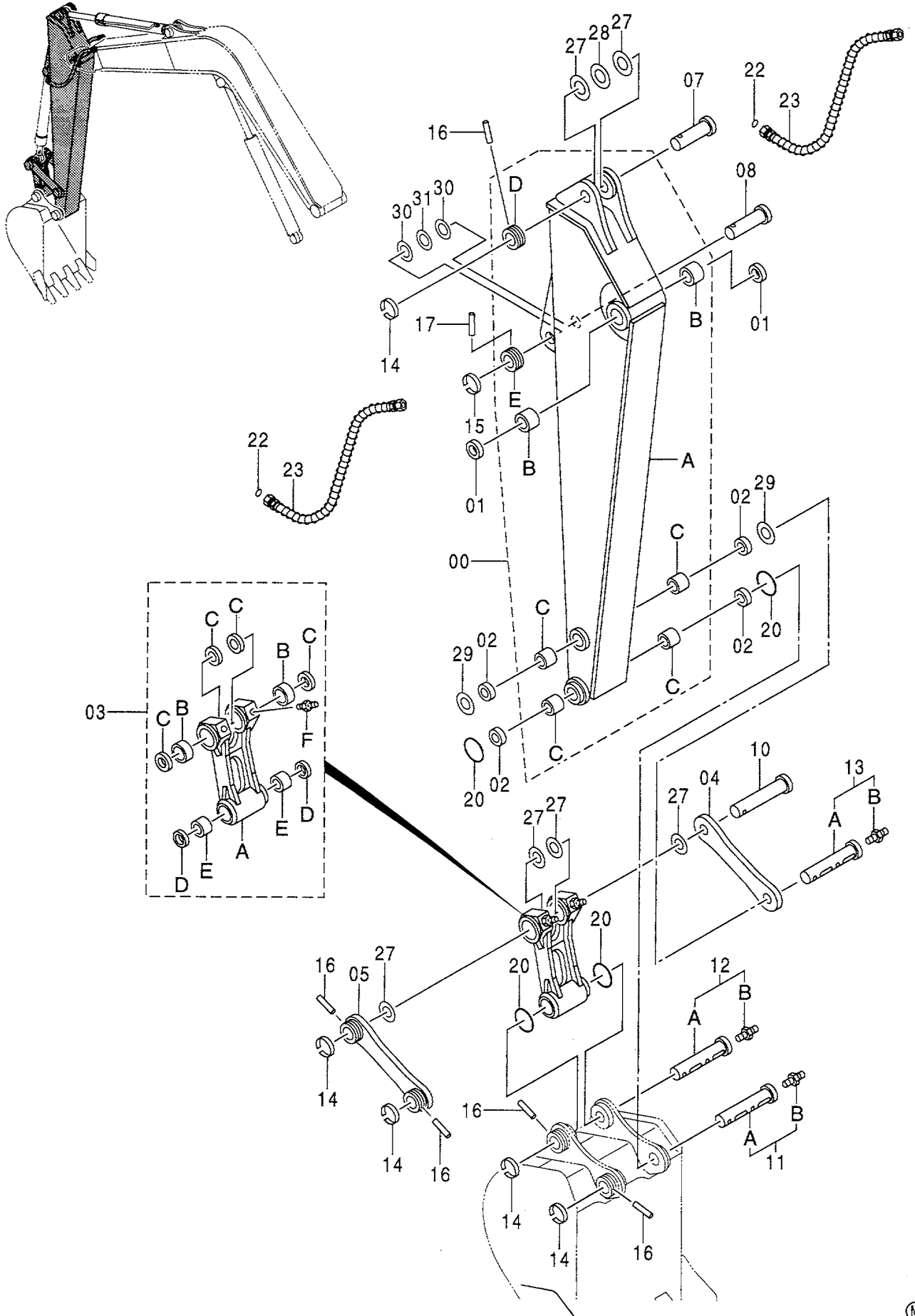

ロングアーム 2.12M
LONG ARM 2.12M

050001-

符号 ITEM	部品番号 PART NO.	部 品 名	PART NAME	数量 Q' TY	サービス コード S. C	適用号機 SERIAL NO.	互 換 性 I CA	代 替 部 品 REPLACEABLE PART	
								部品番号 PART NO.	数量 Q' TY
23	4382945	ホース	HOSE	2					
27	4374459	プレート;スラスト 1.0	PLATE;THRUST 1.0	6	R				
28	4374437	プレート;スラスト 2.0	PLATE;THRUST 2.0	1	R				
29	4374458	プレート;スラスト 1.0	PLATE;THRUST 1.0	2					
30	4377449	プレート;スラスト 1.0	PLATE;THRUST 1.0	2	R				
31	4374453	プレート;スラスト 2.0	PLATE;THRUST 2.0	1	R				

リンク A (フック付)
LINK A (WITH HOOK)

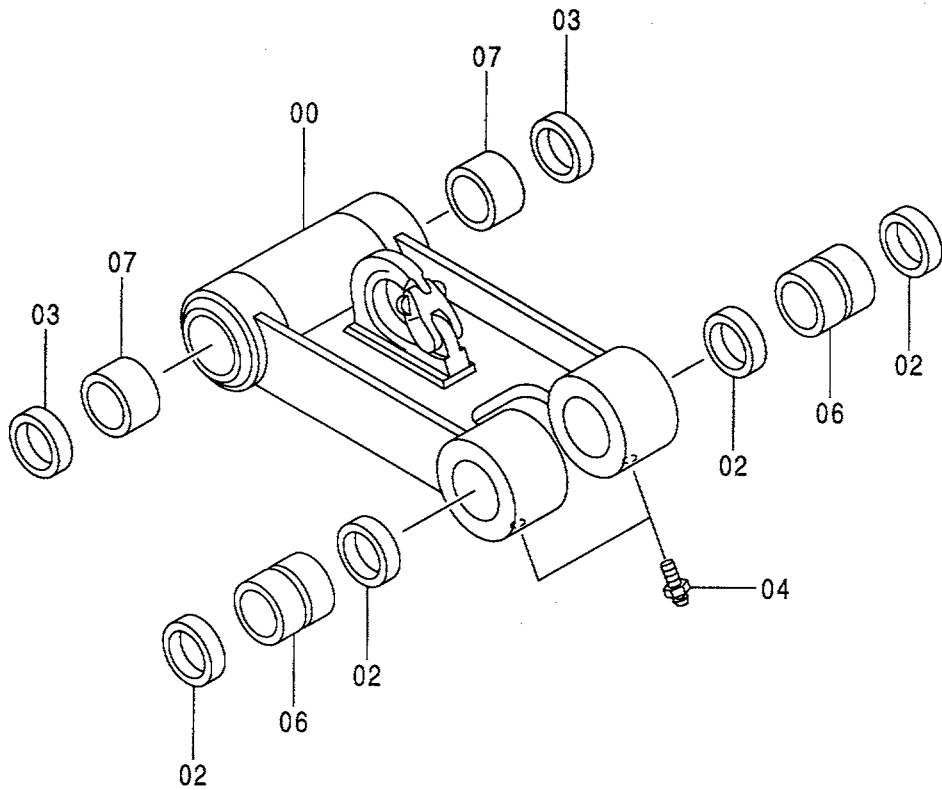
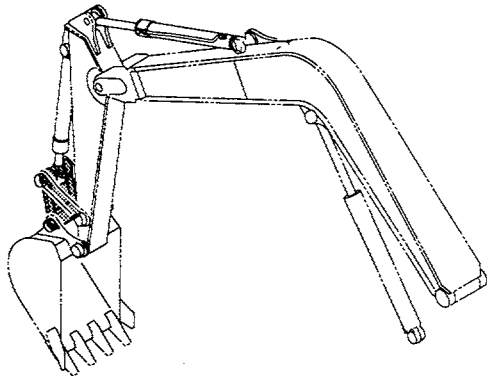

フロント配管
FRONT PIPING

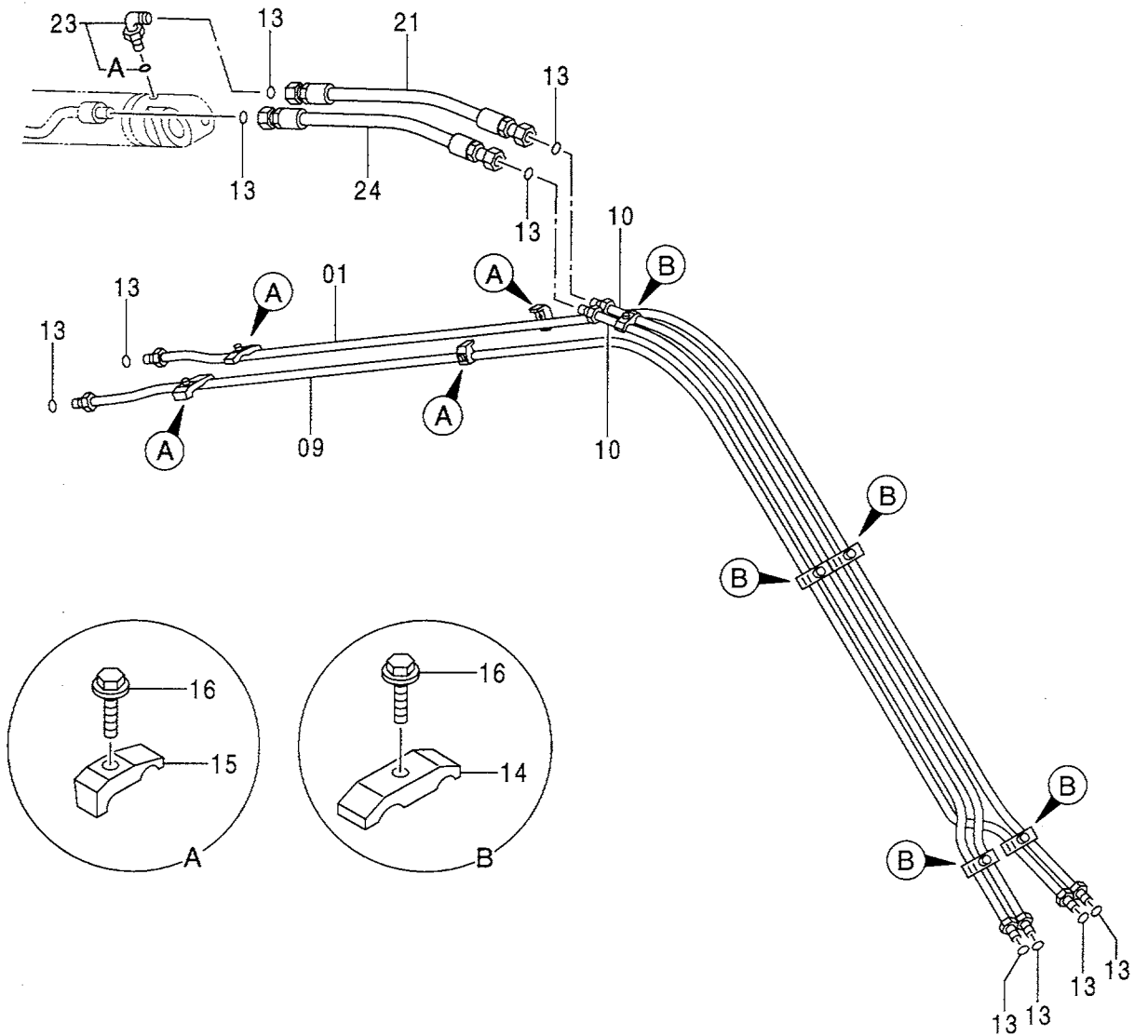
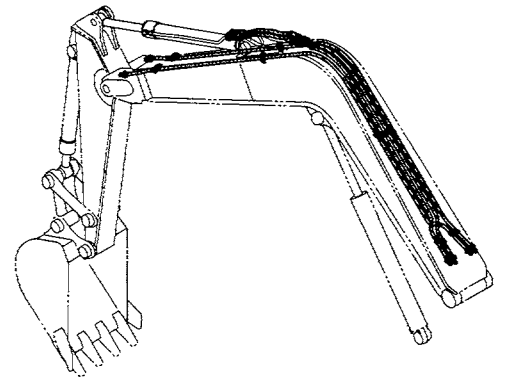

フロント配管
FRONT PIPING

050001-

符号 ITEM	部品番号 PART NO.	部 品 名	PART NAME	数量 Q' TY	サービス コード S. C	適用号機 SERIAL NO.	互 換 性 I CA	代 替 部 品 REPLACEABLE PART	
								部品番号 PART NO.	数量 Q' TY
01	8067203	ハ°イ°	PIPE	1					
09	8067204	ハ°イ°	PIPE	1					
10	8067202	ハ°イ°	PIPE	2					
13	4138938	O-リング°	O-RING	10					
14	4189858	クランプ°;ハ°イ°	CLAMP;PIPE	5					
15	4190125	クランプ°;ハ°イ°	CLAMP;PIPE	4					
16	J011250	ボ°ルト;セムス	BOLT;SEMS	9					
21	4294616	ホ°ス	HOSE	1					
23	4200580	エルボ°;S	ELBOW;S	1					
23A	4506418	°O-リング°	°O-RING	1					
24	4388835	ホ°ス	HOSE	1					

ブームシリンダ [STD] [USA]
BOOM CYLINDER [STD] [USA]

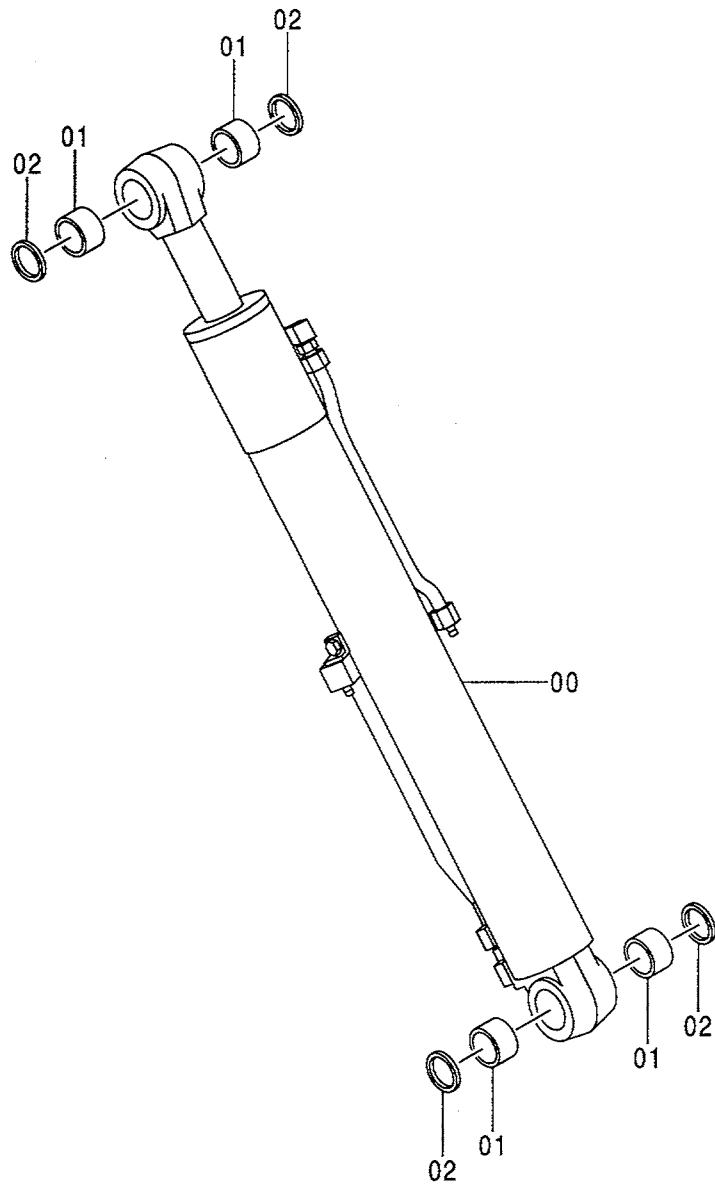
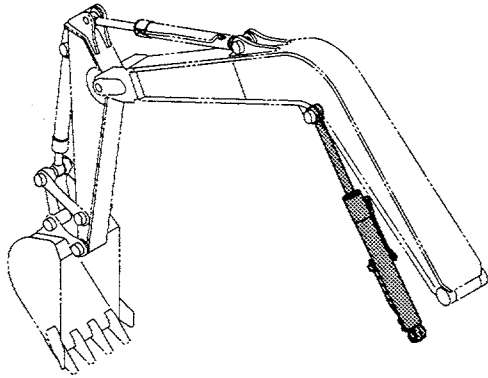

ブームシリンダ [EU] [N.EUROPE]
BOOM CYLINDER [EU] [N.EUROPE]

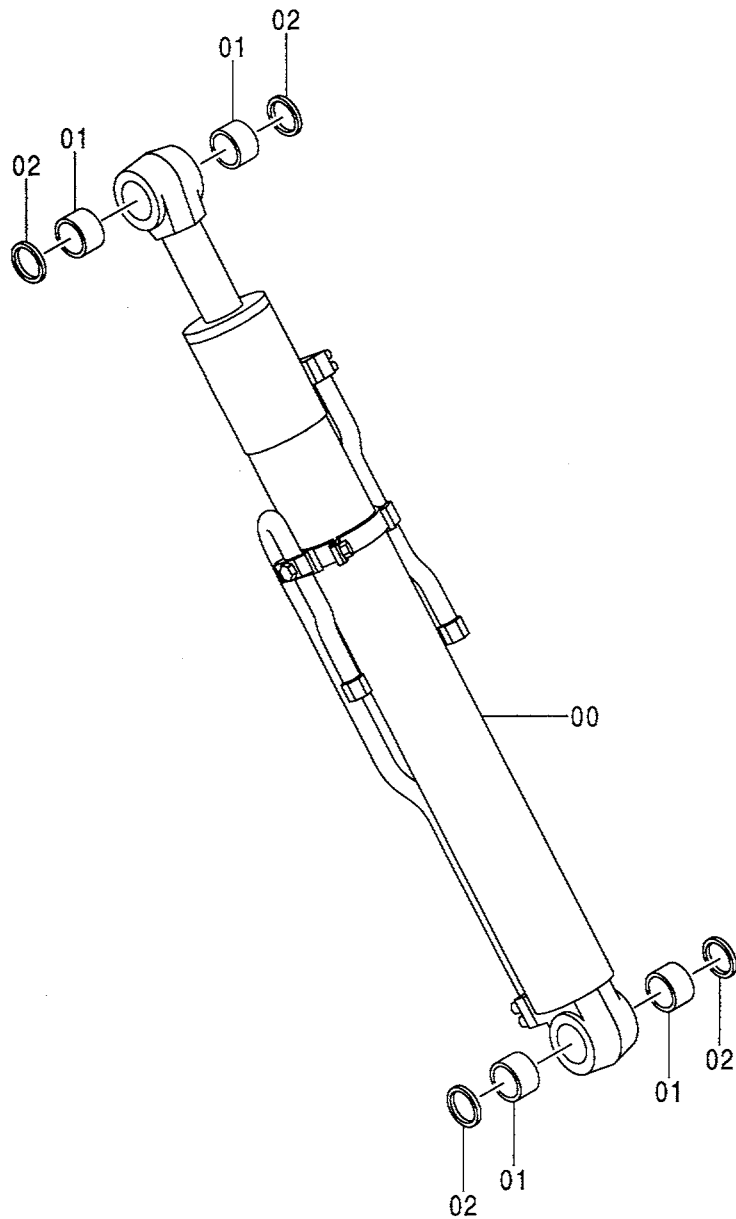
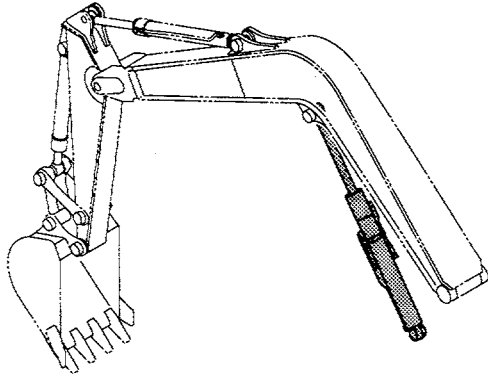

ブーム シリンダ [EU] [N. EUROPE]
BOOM CYLINDER [EU] [N. EUROPE]

050001-

符号 ITEM	部品番号 PART NO.	部 品 名	PART NAME	数量 Q' TY	サービス コード S. C	適用号機 SERIAL NO.	互 換 性 I CA	代 替 部 品 REPLACEABLE PART	
								部品番号 PART NO.	数量 Q' TY
00	9170618	ブーム シリンダ	BOOM CYLINDER	1					
01	4401870	・シリンダ ; ブーム	・CYL. ; BOOM	1	H				
01	4334426	・ブッシュ	・BUSHING	4					
02	4117954	・シール ; ダスト	・SEAL ; DUST	4					

アームシリンダ
ARM CYLINDER

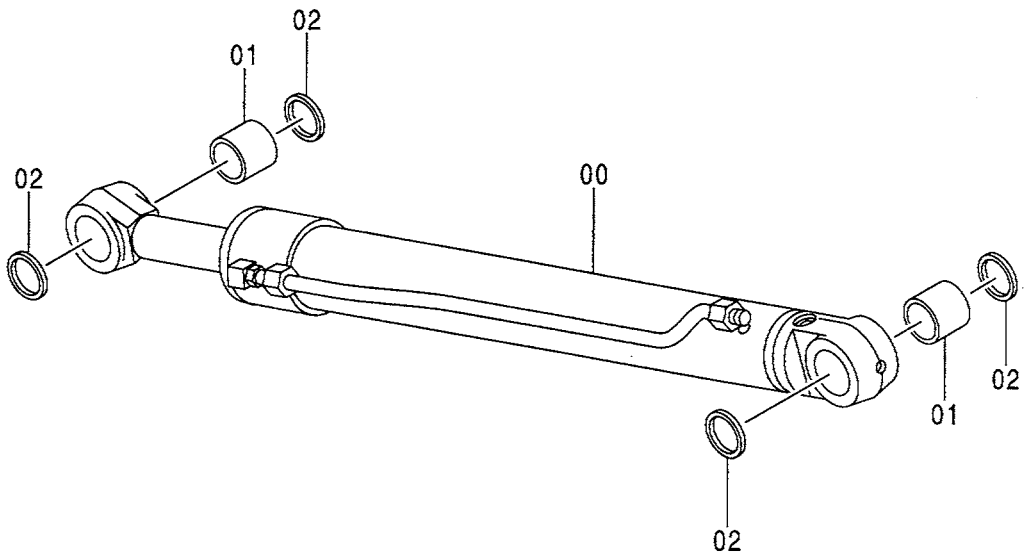
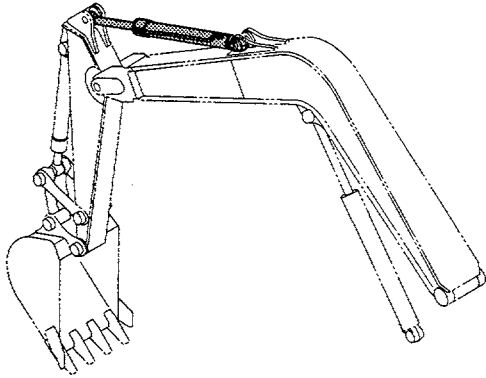

アーム シリンダ
ARM CYLINDER

050001-

符号 ITEM	部品番号 PART NO.	部 品 名	PART NAME	数量 Q' TY	サービス コード S. C	適用号機 SERIAL NO.	互 換 性 ICA	代 替 部 品 REPLACEABLE PART	
								部品番号 PART NO.	数量 Q' TY
	9154549	アーム シリンダ	ARM CYLINDER	1					
00	4374946	・シリンダ;アーム	・CYL. ;ARM	1	H				
01	4374602	・ブッシング	・BUSHING	2					
02	4117954	・シール;ダスト	・SEAL;DUST	4					

バケットシリンダ BUCKET CYLINDER

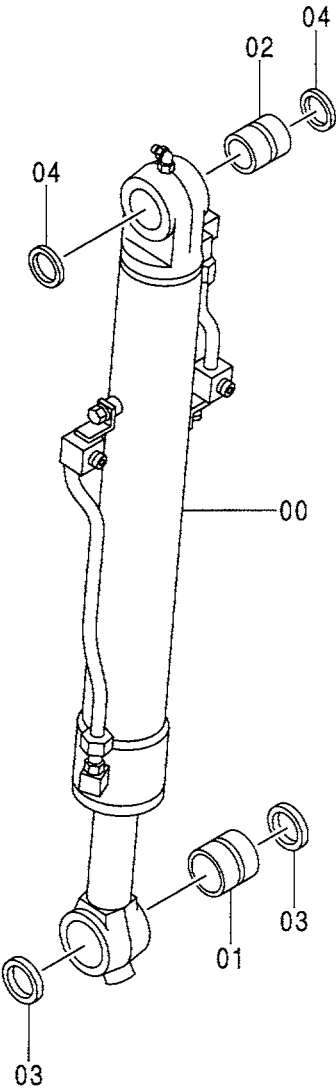
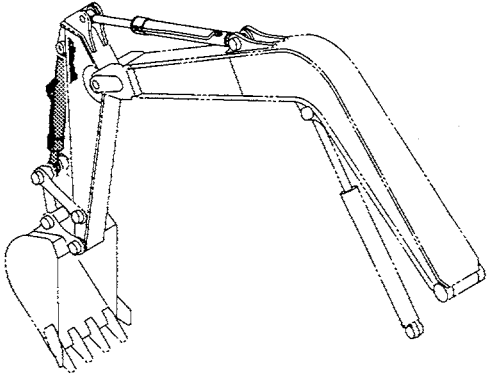

バケツ シリンダ
BUCKET CYLINDER

050001-

符号 ITEM	部品番号 PART NO.	部 品 名	PART NAME	数量 Q' TY	サービス コード S. C	適用号機 SERIAL NO.	互 換 性 I CA	代 替 部 品 REPLACEABLE PART	
								部品番号 PART NO.	数量 Q' TY
	9154550	バケツ シリンダ	BUCKET CYLINDER	1					
00	4374947	・シリンダ ;バケツ	・CYL. ;BUCKET	1	H				
01	4374602	・ブ ヅシ ング	・BUSHING	1					
02	4334428	・ブ ヅシ ング	・BUSHING	1					
03	4117954	・シール ;ダ スト	・SEAL ;DUST	2					
04	4117955	・シール ;ダ スト	・SEAL ;DUST	2					

バケット 0.11 [新JIS]
 BUCKET 0.11 [JIS 94]

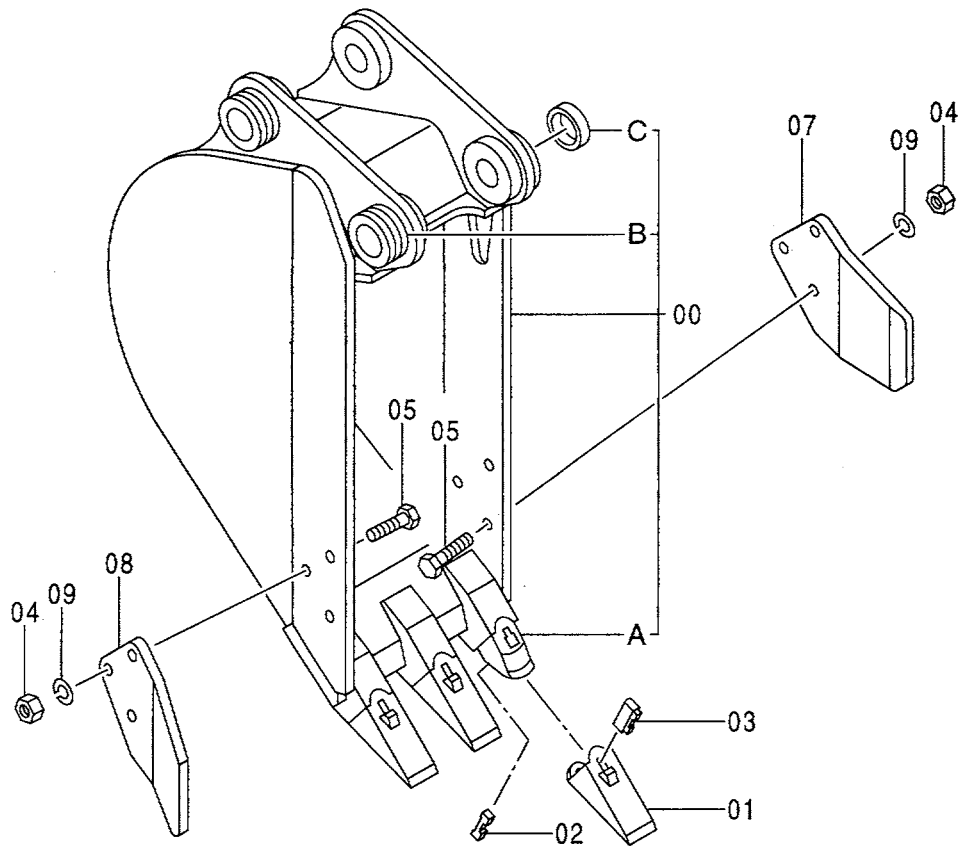
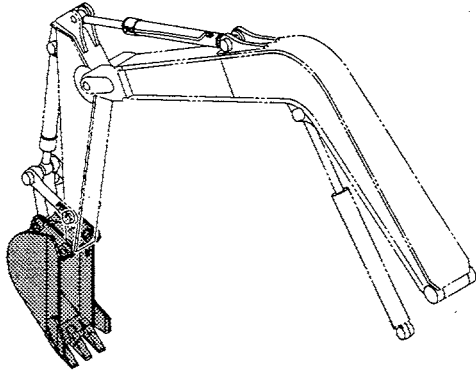

- | | | |
|-----|---|---------|
| 100 | { | 00A ~ 1 |
| | | 01 ~ 1 |
| | | 02 ~ 1 |
| | | 03 ~ 1 |
- (M)

バケツ 0.11 [新JIS]
BUCKET 0.11 [JIS94]

050001-

符号 ITEM	部品番号 PART NO.	部 品 名	PART NAME	数量 Q' TY	サービス コード S. C	適用号機 SERIAL NO.	互 換 性 I CA	代 替 部 品 REPLACEABLE PART	
								部品番号 PART NO.	数量 Q' TY
	9164830	バケツ アッセン	BUCKET ASS' Y	1					
00	8070318	・バケツ	・BUCKET	1					
00A	4135495	・アダプタ	・ADAPTER	3	WK				
00B	4197030	・ストッパ	・STOPPER	2	W				
00C	4392259	・スペーサ	・SPACER	1	W				
01	4135496	・ポイント;ツース	・POINT; TOOTH	3	K				
02	4135497	・ピン;ロック	・PIN; LOCK	3	K				
03	4135498	・ラバー;ロック	・RUBBER; LOCK	3	K				
04	J953020	・ナット	・NUT	6					
05	4392700	・ボルト	・BOLT	6		-D97/07	I	4400608	6
05	4400608	・ボルト	・BOLT	6		D97/08-			
07	3053595	・カッタ;サイド	・CUTTER; SIDE	1					
08	3053596	・カッタ;サイド	・CUTTER; SIDE	1					
09	A590920	・ワッシャ;スプリング	・WASHER; SPRING	6					
100	9054069	キット;ポイント	KIT; POINT	3					

バケット 0.24 [新JIS]
 BUCKET 0.24 [JIS 94]

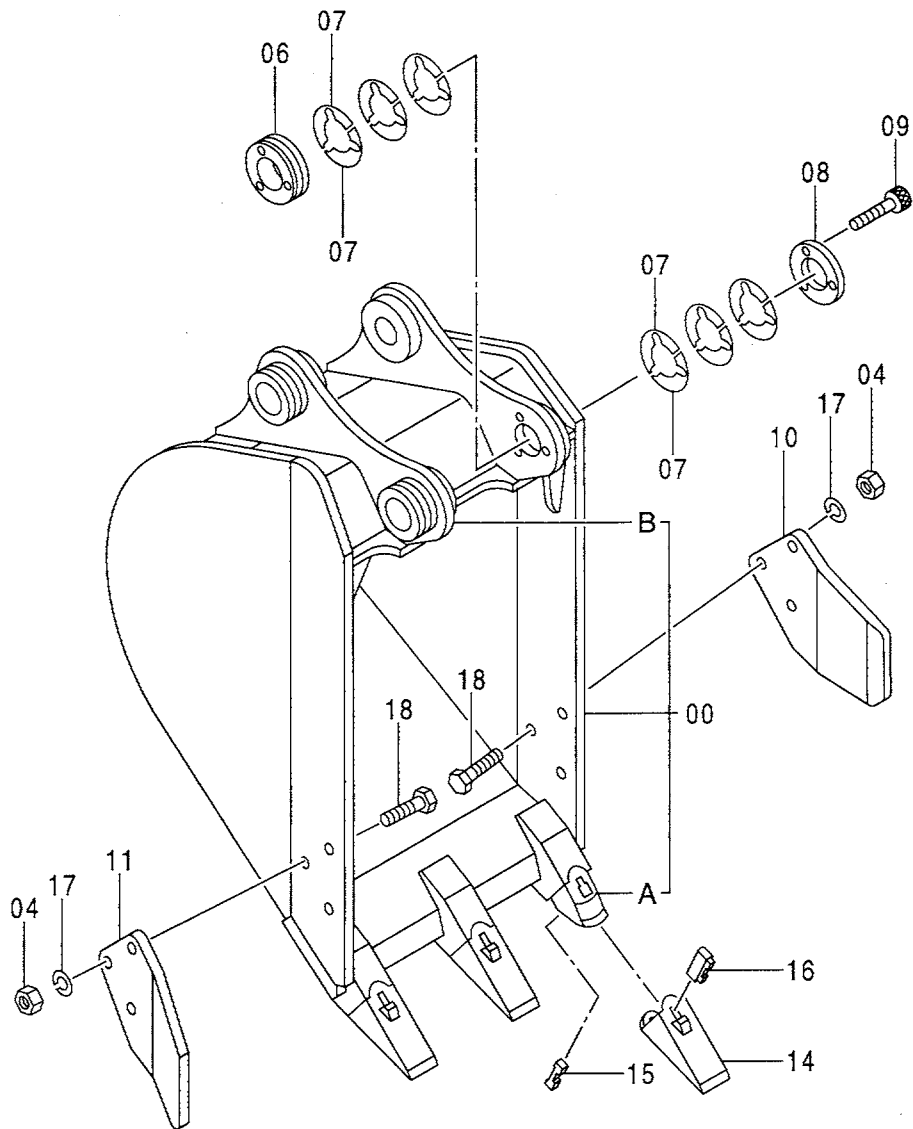
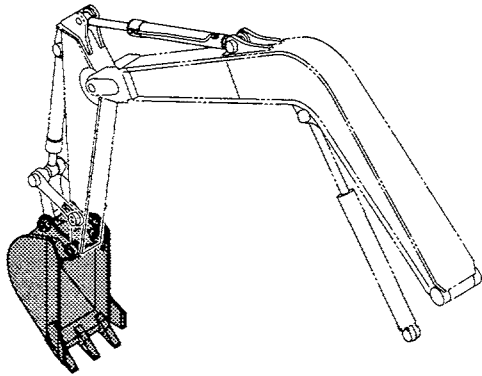

- | | | |
|-----|---|---------|
| 100 | } | 00A ~ 1 |
| | | 14 ~ 1 |
| | | 15 ~ 1 |
| | | 16 ~ 1 |

バケツ 0.24 [新JIS]
BUCKET 0.24 [JIS94]

050001-

符号 ITEM	部品番号 PART NO.	部 品 名	PART NAME	数量 Q' TY	サービス コード S. C	適用号機 SERIAL NO.	互 換 性 ICA	代 替 部 品 REPLACEABLE PART	
								部品番号 PART NO.	数量 Q' TY
	9161774	バケツ アッセン	BUCKET ASS' Y	1					
00	8069347	・バケツ	・BUCKET	1					
00A	4135495	・アダプタ	・ADAPTER	3	WK				
00B	4197030	・ストッパ	・STOPPER	2	W				
04	J953020	・ナツト	・NUT	6					
06	4377388	・ボス	・BOSS	1					
07	4374410	・シム	・SHIM	12					
08	4374408	・プレート	・PLATE	1					
09	M341050	・ボルト;ソケット	・BOLT; SOCKET	3					
10	3053595	・カッタ;サイド	・CUTTER; SIDE	1					
11	3053596	・カッタ;サイド	・CUTTER; SIDE	1					
14	4135496	・ポイント;ツース	・POINT; TOOTH	3	K				
15	4135497	・ピン;ロック	・PIN; LOCK	3	K				
16	4135498	・ラバー;ロック	・RUBBER; LOCK	3	K				
17	A590920	・ワッシャ;スプリング	・WASHER; SPRING	6					
18	4392700	・ボルト	・BOLT	6		-D97/07	I	4400608	6
18	4400608	・ボルト	・BOLT	6		D97/08-			
100	9054069	キット;ポイント	KIT; POINT	3					

バケット 0.28 [新JIS]
 BUCKET 0.28 [JIS 94]

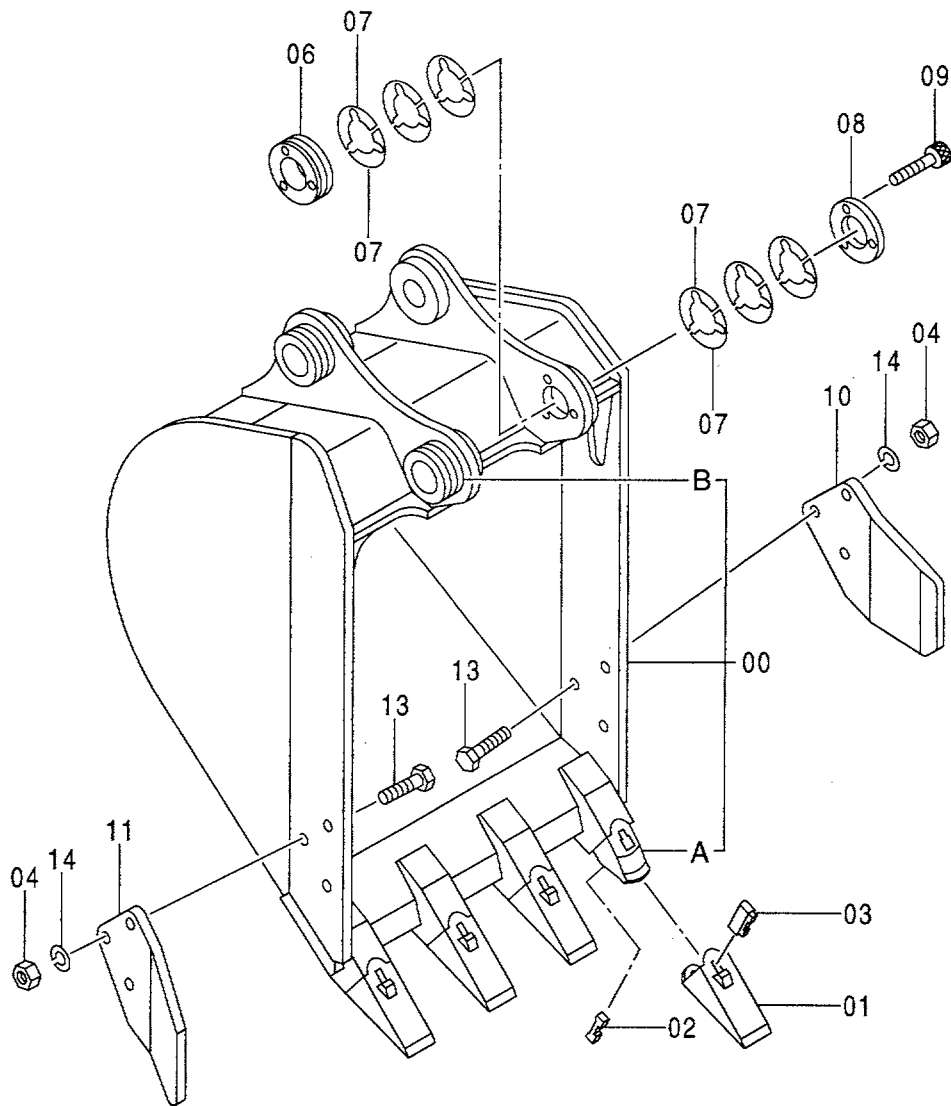
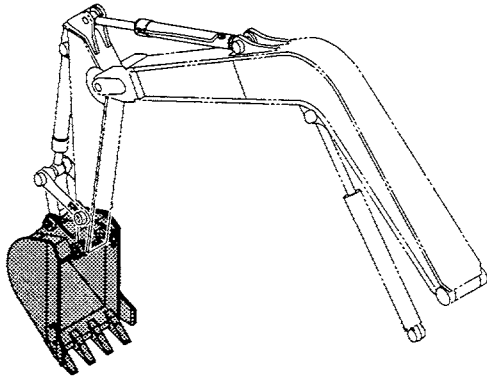

- 100 { 00A~1
- 01 ~1
- 02 ~1
- 03 ~1

バケツ 0.28 [新JIS]
BUCKET 0.28 [JIS94]

050001-

符号 ITEM	部品番号 PART NO.	部 品 名	PART NAME	数量 Q'TY	サービス コード S. C	適用号機 SERIAL NO.	互 換 性 I C A	代 替 部 品 REPLACEABLE PART	
								部品番号 PART NO.	数量 Q'TY
	9153744	バケツ アッセン	BUCKET ASS'Y	1					
00	8066901	・バケツ	・BUCKET	1					
00A	4135495	・・アダプタ	・・ADAPTER	4	WK				
00B	4197030	・・ストッパ	・・STOPPER	2	W				
01	4135496	・ポイント; ツース	・POINT; TOOTH	4	K				
02	4135497	・ピン; ロック	・PIN; LOCK	4	K				
03	4135498	・ラバー; ロック	・RUBBER; LOCK	4	K				
04	J953020	・ナット	・NUT	6					
06	4377388	・ボス	・BOSS	1					
07	4374410	・シム	・SHIM	12					
08	4374408	・プレート	・PLATE	1					
09	M341050	・ボルト; ソケット	・BOLT; SOCKET	3					
10	3053595	・カッタ; サイド	・CUTTER; SIDE	1					
11	3053596	・カッタ; サイド	・CUTTER; SIDE	1					
13	4392700	・ボルト	・BOLT	6		-D97/10	I	4400608	6
13	4400608	・ボルト	・BOLT	6		D97/11-			
14	A590920	・ワッシャ; スプリング	・WASHER; SPRING	6					
100	9054069	キット; ポイント	KIT; POINT	4					

バケット 0.34 [新JIS]
 BUCKET 0.34 [JIS 94]

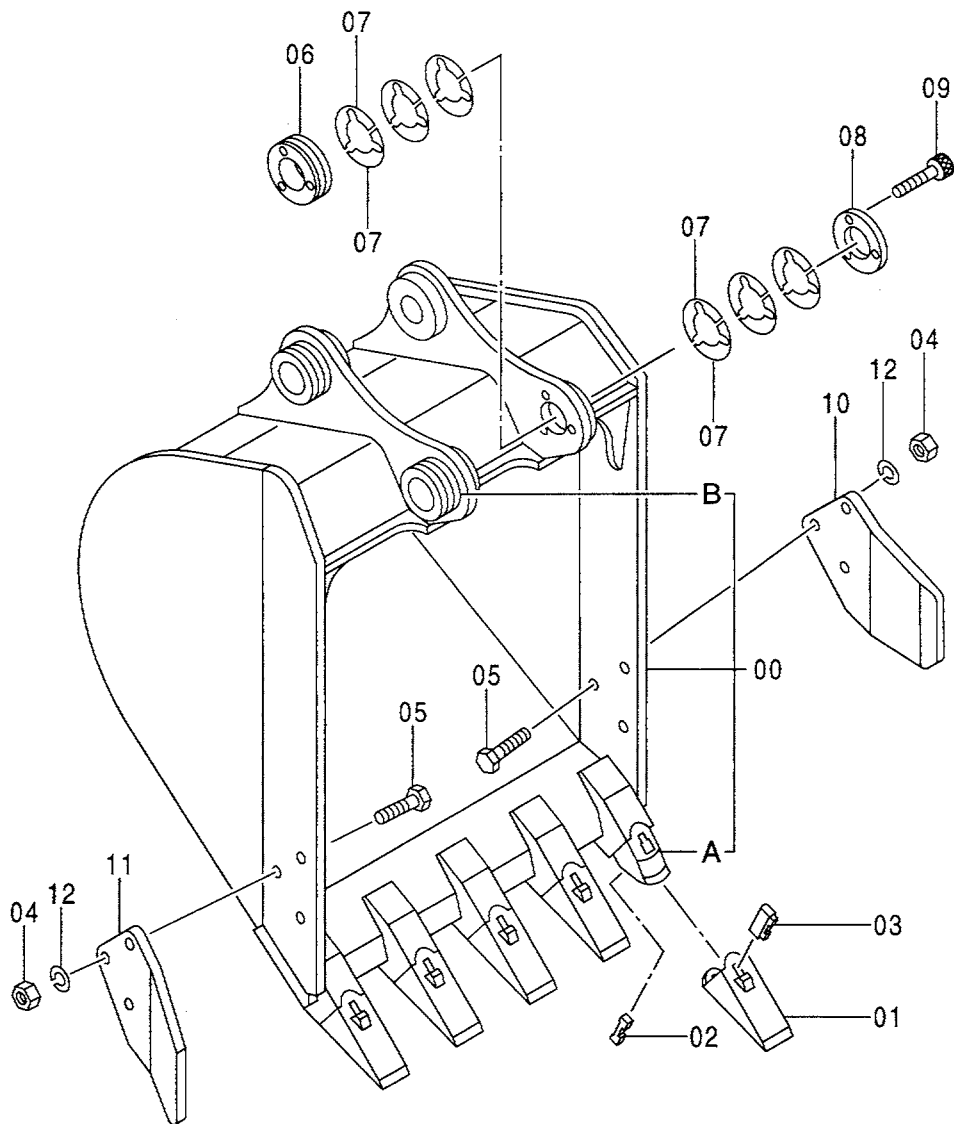
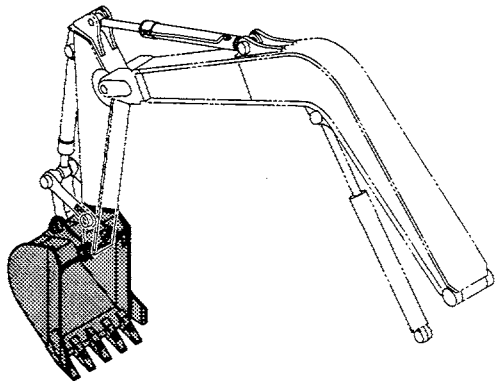

- 100 { 00A ~ 1
- 01 ~ 1
- 02 ~ 1
- 03 ~ 1

バケツ 0.34 [新JIS]
BUCKET 0.34 [JIS94]

050001-

符号 ITEM	部品番号 PART NO.	部 品 名	PART NAME	数量 Q' TY	サービス コード S. C	適用号機 SERIAL NO.	互 換 性 I C A	代 替 部 品 REPLACEABLE PART	
								部品番号 PART NO.	数量 Q' TY
	9164831	バケツ アッセン	BUCKET ASS' Y	1					
00	8070319	・バケツ	・BUCKET	1					
00A	4135495	・アダプタ	・ADAPTER	5	WK				
00B	4197030	・ストッパ	・STOPPER	2	W				
01	4135496	・ポイント; ツース	・POINT; TOOTH	5	K				
02	4135497	・ピン; ロック	・PIN; LOCK	5	K				
03	4135498	・ラバー; ロック	・RUBBER; LOCK	5	K				
04	J953020	・ナット	・NUT	6					
05	4392700	・ボルト	・BOLT	6		-D97/07	1	4400608	6
05	4400608	・ボルト	・BOLT	6		D97/08-			
06	4377388	・ボス	・BOSS	1					
07	4374410	・シム	・SHIM	12					
08	4374408	・プレート	・PLATE	1					
09	M341050	・ボルト; ソケット	・BOLT; SOCKET	3					
10	3053595	・カッタ; サイド	・CUTTER; SIDE	1					
11	3053596	・カッタ; サイド	・CUTTER; SIDE	1					
12	A590920	・ワッシャ; スプリング	・WASHER; SPRING	6					
100	9054069	キット; ポイント	KIT; POINT	5					

バケット 0.24 [新JIS] (爪強化型)
 BUCKET 0.24 [JIS 94] (25S TYPE)

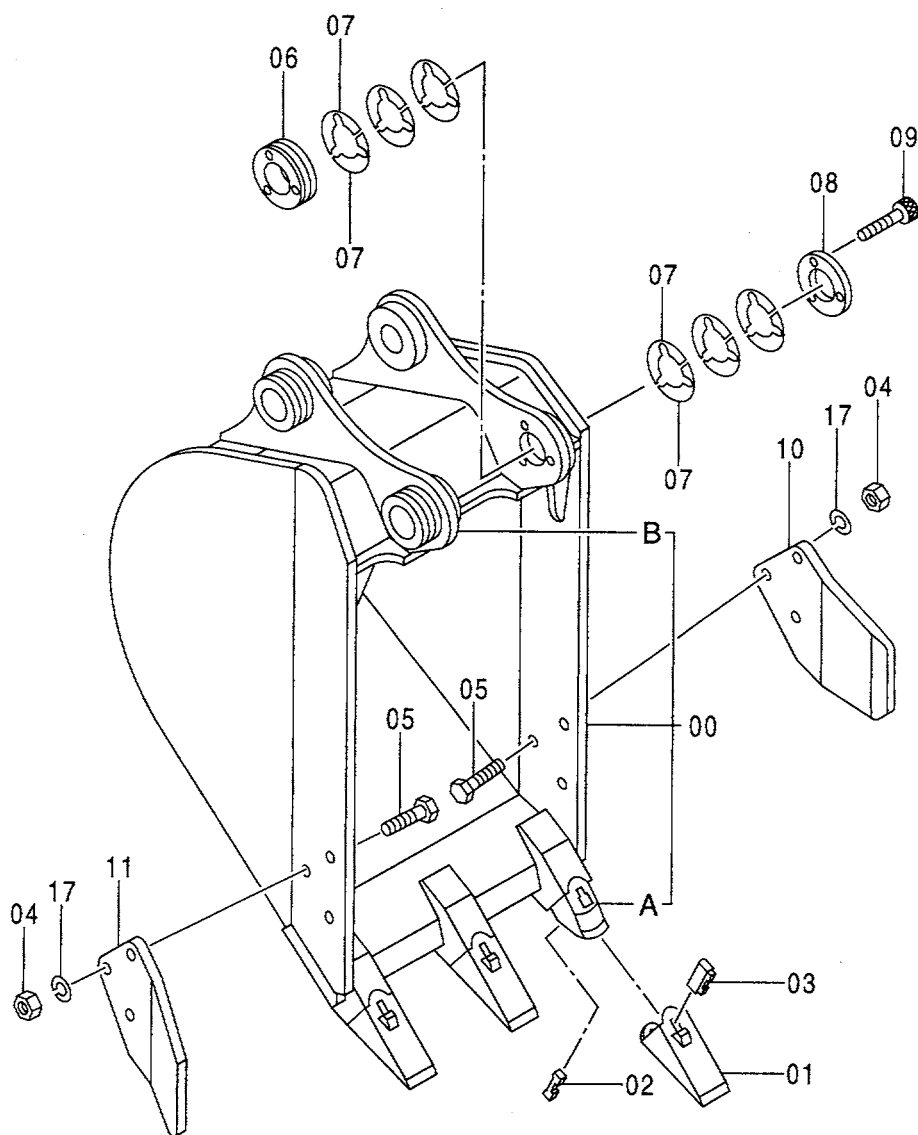
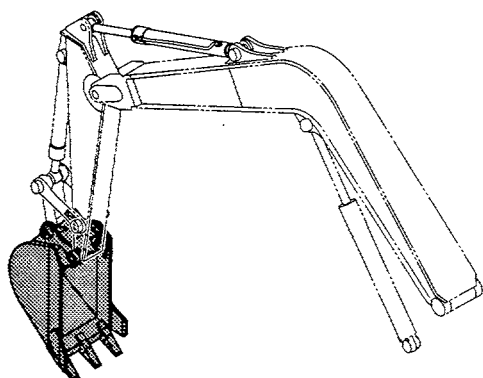

- 100 { 00A ~ 1
- 01 ~ 1
- 02 ~ 1
- 03 ~ 1

バケツ 0.24 [新JIS] (爪強化型)
 BUCKET 0.24 [JIS94] (25S TYPE)

050001-

符号 ITEM	部品番号 PART NO.	部 品 名	PART NAME	数量 Q' TY	サービス コード S. C	適用号機 SERIAL NO.	互 換 性 I C A	代 替 部 品 REPLACEABLE PART	
								部品番号 PART NO.	数量 Q' TY
	9166472	バケツ アッセン	BUCKET ASS' Y	1					
00	8070720	・バケツ	・BUCKET	1					
00A	4047569	・・アダプタ;ツース	・・ADAPTER; TOOTH	3	WK				
00B	4197030	・・ストツパ	・・STOPPER	2	W				
01	973347	・ポイント;ツース	・POINT; TOOTH	3	K				
02	963229	・ピン;ロック	・PIN; LOCK	3	K				
03	963227	・RUBBER PIN LOCK	・RUBBER PIN LOCK	3	K				
04	J953020	・ナツト	・NUT	6					
05	4392700	・ボルト	・BOLT	6		-D97/07		4400608	6
05	4400608	・ボルト	・BOLT	6		D97/08-			
06	4377388	・ボス	・BOSS	1					
07	4374410	・シム	・SHIM	12					
08	4374408	・プレート	・PLATE	1					
09	M341050	・ボルト;ソケット	・BOLT; SOCKET	3					
10	3053595	・カッタ;サイド	・CUTTER; SIDE	1					
11	3053596	・カッタ;サイド	・CUTTER; SIDE	1					
17	A590920	・ワッシャ;スプリング	・WASHER; SPRING	6					
100	9168695	キット;ポイント	KIT; POINT	3					

バケット 0.28 [新JIS] (爪強化型)
 BUCKET 0.28 [JIS 94] (25S TYPE)

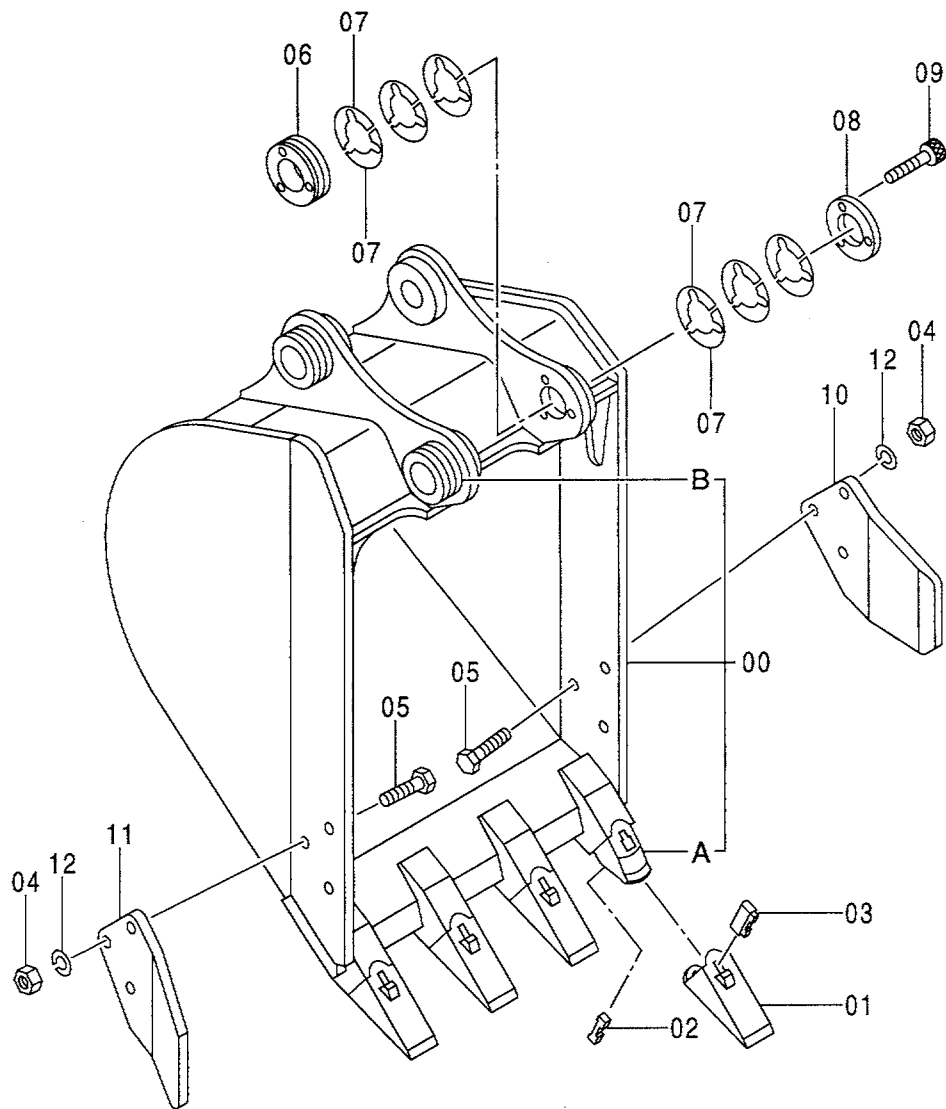
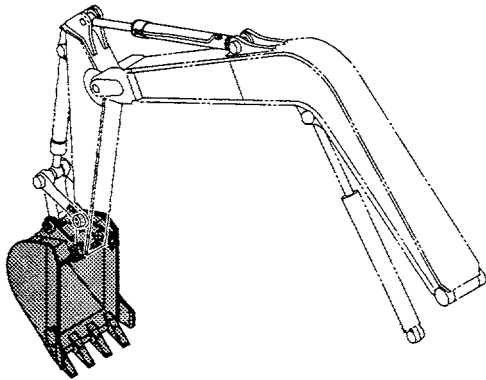

- 100 { 00A ~ 1
- 01 ~ 1
- 02 ~ 1
- 03 ~ 1

バケツ 0.28 [新JIS] (爪強化型)
 BUCKET 0.28 [JIS94] (25S TYPE)

050001-

符号 ITEM	部品番号 PART NO.	部 品 名	PART NAME	数量 Q' TY	サービス コード S. C	適用号機 SERIAL NO.	互 換 性 I C A	代 替 部 品 REPLACEABLE PART	
								部品番号 PART NO.	数量 Q' TY
	9166473	バケツ アッセン	BUCKET ASS' Y	1					
00	8070721	・バケツ	・BUCKET	1					
00A	4047569	・アダプタ; ツース	・ADAPTER; TOOTH	4	WK				
00B	4197030	・ストツパ	・STOPPER	2	W				
01	973347	・ポイント; ツース	・POINT; TOOTH	4	K				
02	963229	・ピン; ロック	・PIN; LOCK	4	K				
03	963227	・RUBBER PIN LOCK	・RUBBER PIN LOCK	4	K				
04	J953020	・ナツト	・NUT	6					
05	4392700	・ボルト	・BOLT	6		-D97/07		4400608	6
05	4400608	・ボルト	・BOLT	6		D97/08-			
06	4377388	・ボス	・BOSS	1					
07	4374410	・シム	・SHIM	12					
08	4374408	・プレート	・PLATE	1					
09	M341050	・ボルト; ソケット	・BOLT; SOCKET	3					
10	3053595	・カッタ; サイド	・CUTTER; SIDE	1					
11	3053596	・カッタ; サイド	・CUTTER; SIDE	1					
12	A590920	・ワッシャ; スプリング	・WASHER; SPRING	6					
100	9168695	キット; ポイント	KIT; POINT	4					

バケット 0.34 [新JIS] (爪強化型)
 BUCKET 0.34 [JIS 94] (25S TYPE)

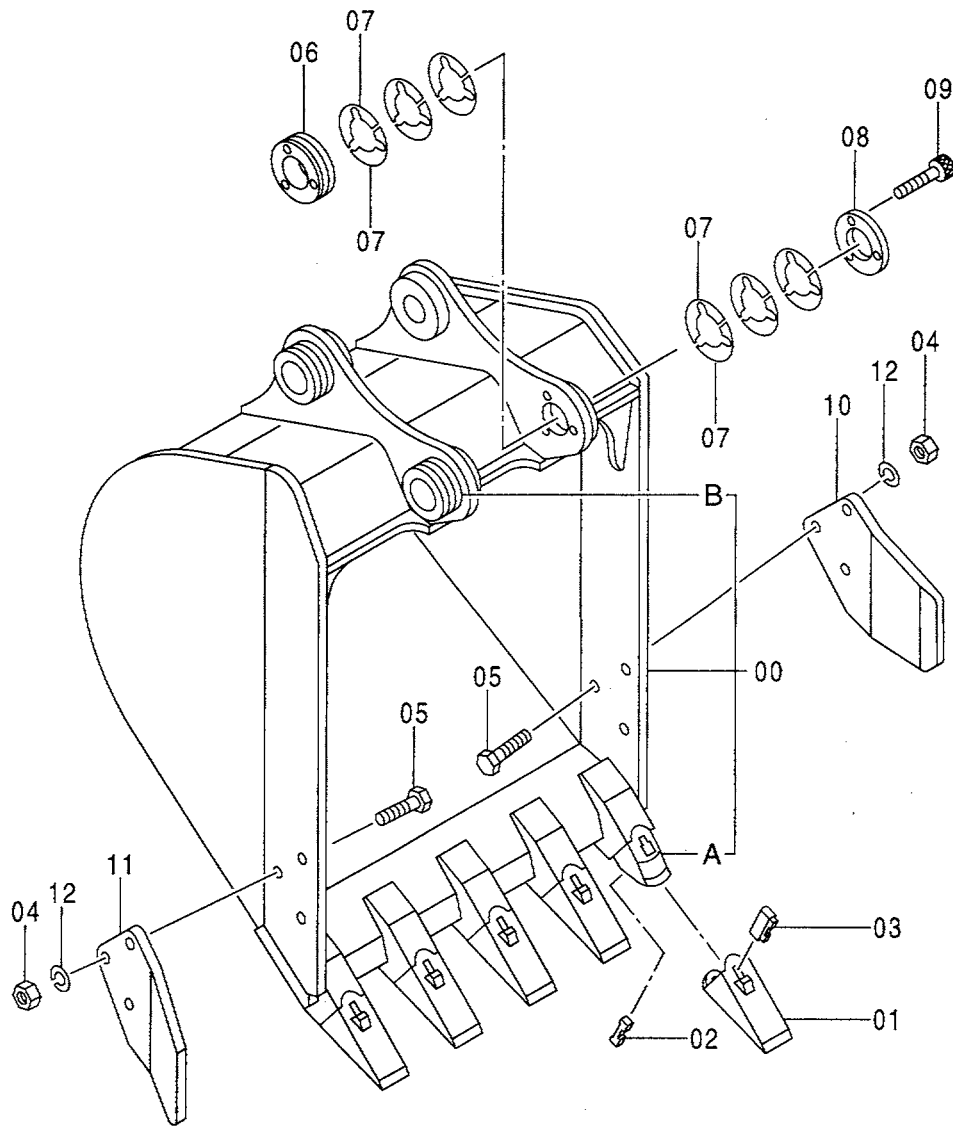
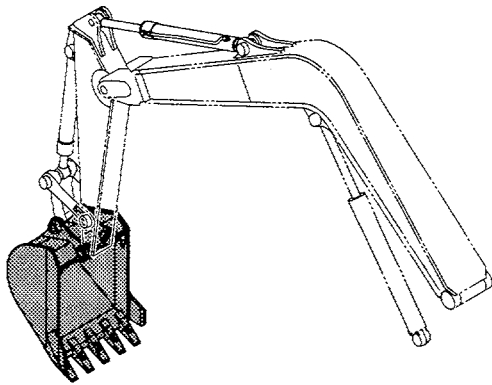

- 100 { 00A ~ 1
- 01 ~ 1
- 02 ~ 1
- 03 ~ 1

バケツ 0.34 [新JIS] (爪強化型)
 BUCKET 0.34 [JIS94] (25S TYPE)

050001-

符号 ITEM	部品番号 PART NO.	部 品 名	PART NAME	数量 Q' TY	サービス コード S. C	適用号機 SERIAL NO.	互 換 性 ICA	代 替 部 品 REPLACEABLE PART	
								部品番号 PART NO.	数量 Q' TY
	9166474	バケツ アッセン	BUCKET ASS' Y	1					
00	8070722	・バケツ	・BUCKET	1					
00A	4047569	・アダプタ;ツース	・ADAPTER; TOOTH	5	WK				
00B	4197030	・ストッパ	・STOPPER	2	W				
01	973347	・ポイント;ツース	・POINT; TOOTH	5	K				
02	963229	・ピン;ロック	・PIN; LOCK	5	K				
03	963227	・RUBBER PIN LOCK	・RUBBER PIN LOCK	5	K				
04	J953020	・ナット	・NUT	6					
05	4392700	・ボルト	・BOLT	6		-D97/07	I	4400608	6
05	4400608	・ボルト	・BOLT	6		D97/08-			
06	4377388	・ボス	・BOSS	1					
07	4374410	・シム	・SHIM	12					
08	4374408	・プレート	・PLATE	1					
09	M341050	・ボルト;ソケット	・BOLT; SOCKET	3					
10	3053595	・カッタ;サイド	・CUTTER; SIDE	1					
11	3053596	・カッタ;サイド	・CUTTER; SIDE	1					
12	A590920	・ワッシャ;スプリング	・WASHER; SPRING	6					
100	9168695	キット;ポイント	KIT; POINT	5					

法面バケット SLOPE-FINISHING BLADE

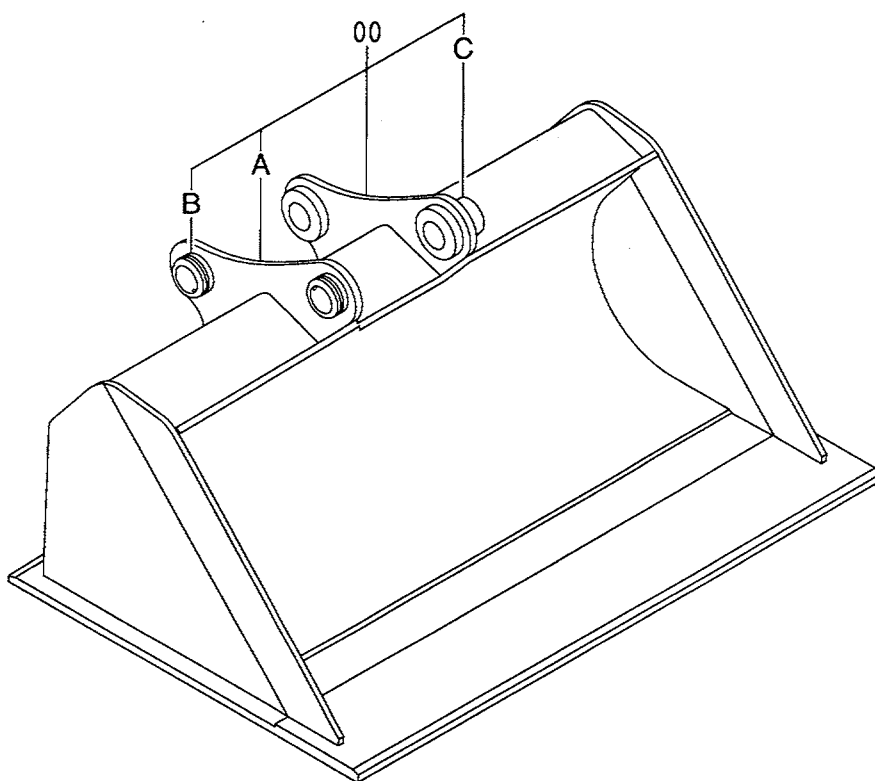
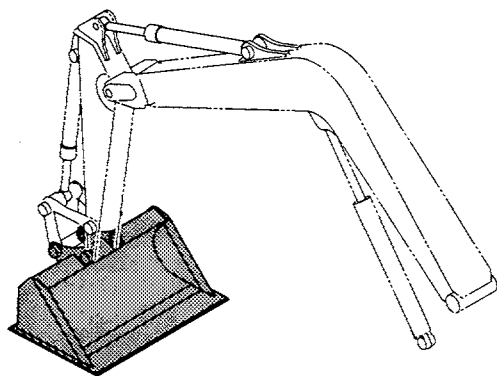

ホースラプチャーバルブ配管 (1) HOSE RUPTURE VALVE PIPING (1)

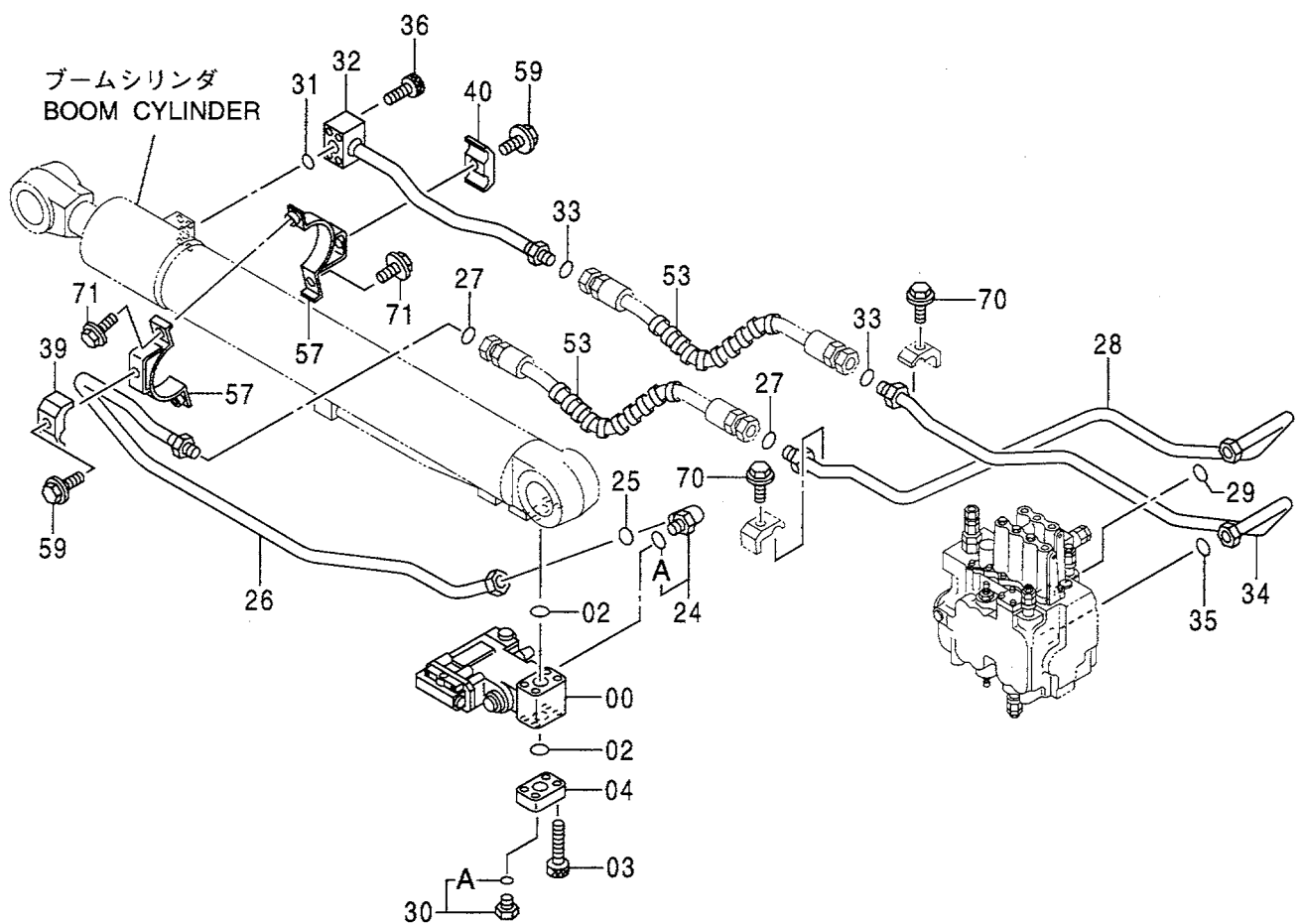
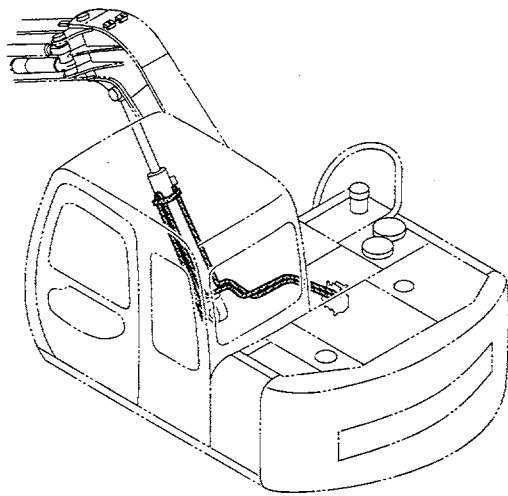

ホースブチヤ-バルブ配管 (1)
HOSE RUPTURE VALVE PIPING (1)

050001-

符号 ITEM	部品番号 PART NO.	部 品 名	PART NAME	数量 Q' TY	サービス コード S. C	適用号機 SERIAL NO.	互 換 性 I C A	代 替 部 品 REPLACEABLE PART	
								部品番号 PART NO.	数量 Q' TY
00	4359823	バルブ;ホ-ルディング	VALVE;HOLDING	1	H				
02	A811030	O-リング	O-RING	2					
03	M341095	ボルト;ソケット	BOLT;SOCKET	4					
04	4293167	FRANGE	FRANGE	1					
24	4322739	エルボ;S	ELBOW;S	1					
24A	4506424	O-リング	O-RING	1					
25	4187308	O-リング	O-RING	1					
26	8062743	パイプ	PIPE	1					
27	4138938	O-リング	O-RING	2					
28	8071524	パイプ	PIPE	1					
29	4187308	O-リング	O-RING	1					
30	4093624	プラグ	PLUG	1					
30A	957366	O-リング	O-RING	1					
31	A811025	O-リング	O-RING	1					
32	9744648	パイプ	PIPE	1					
33	4138938	O-リング	O-RING	2					
34	8062759	パイプ	PIPE	1					
35	4187308	O-リング	O-RING	1					
36	M340850	ボルト;ソケット	BOLT;SOCKET	4					
39	4190125	クランプ;パイプ	CLAMP;PIPE	1					
40	4189858	クランプ;パイプ	CLAMP;PIPE	1					
53	4044420	プロテクタ	PROTECTOR	2					
57	8063639	クランプ	CLAMP	2					
59	J021050	ボルト;セムス	BOLT;SEMS	2					
70	J021255	ボルト;セムス	BOLT;SEMS	2					
71	J021035	ボルト;セムス	BOLT;SEMS	2					

ホースラプチャーバルブ配管 (3) HOSE RUPTURE VALVE PIPING (3)

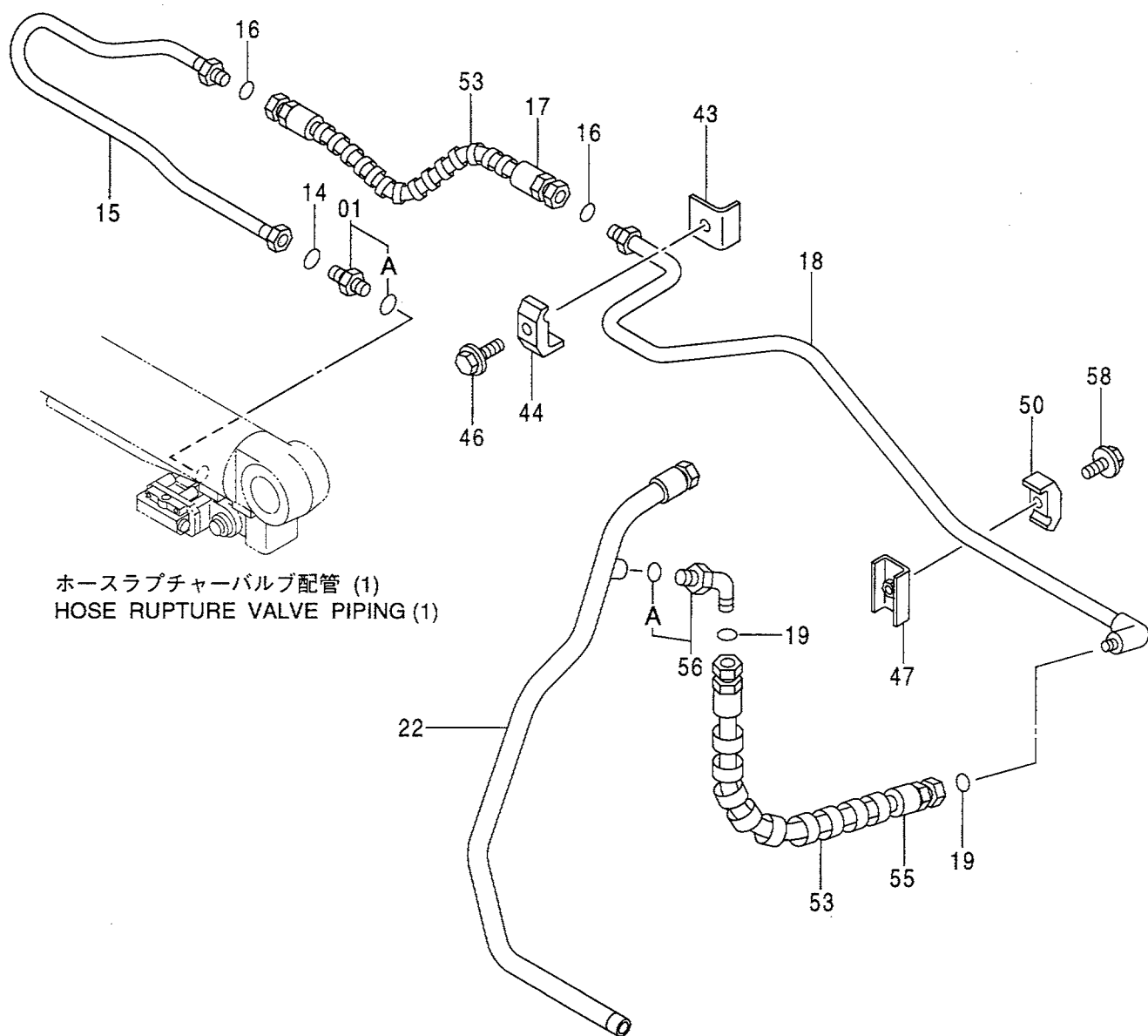
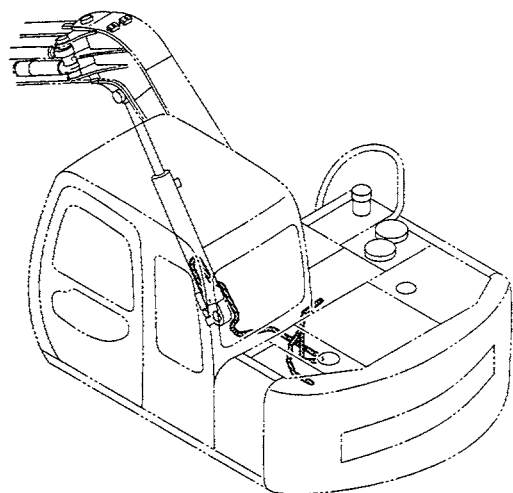

ホースラプチャーバルブ配管 (1)
HOSE RUPTURE VALVE PIPING (1)

ホースブチヤバルブ配管 (3)
HOSE RUPTURE VALVE PIPING (3)

050001-

符号 ITEM	部品番号 PART NO.	部 品 名	PART NAME	数量 Q' TY	サービス コード S. C	適用号機 SERIAL NO.	互 換 性 ICA	代 替 部 品 REPLACEABLE PART	
								部品番号 PART NO.	数量 Q' TY
01	4189619	アダプタ;S	ADAPTER;S	1					
01A	4506424	・O-リング	・O-RING	1					
14	4187308	O-リング	O-RING	1					
15	8062747	パイプ	PIPE	1					
16	4138938	O-リング	O-RING	2					
17	4197790	ホース	HOSE	1					
18	8072102	パイプ	PIPE	1					
19	4187308	O-リング	O-RING	2					
22	7034533	パイプ	PIPE	1					
43	9744709	シート;スクリュ	SEAT;SCREW	1	W				
44	4190125	クランプ;パイプ	CLAMP;PIPE	1					
46	J011255	ボルト;セムス	BOLT;SEMS	1					
47	9735916	シート;スクリュ	SEAT;SCREW	1	W				
50	4190125	クランプ;パイプ	CLAMP;PIPE	1					
53	4044420	プロテクタ	PROTECTOR	2					
55	4332951	ホース	HOSE	1					
56	4252193	エルボ;S	ELBOW;S	1					
56A	4506424	・O-リング	・O-RING	1					
58	J011250	ボルト;セムス	BOLT;SEMS	1					

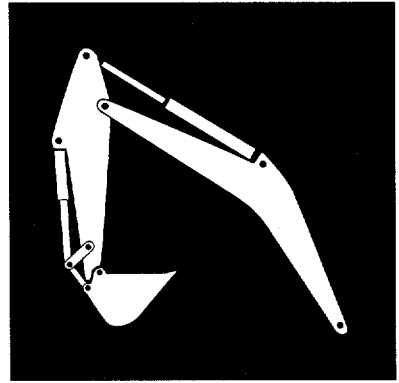

ショートリーチフロント
SHORT REACH FRONT

ブーム (ショートリーチ)
BOOM (SHORT REACH)

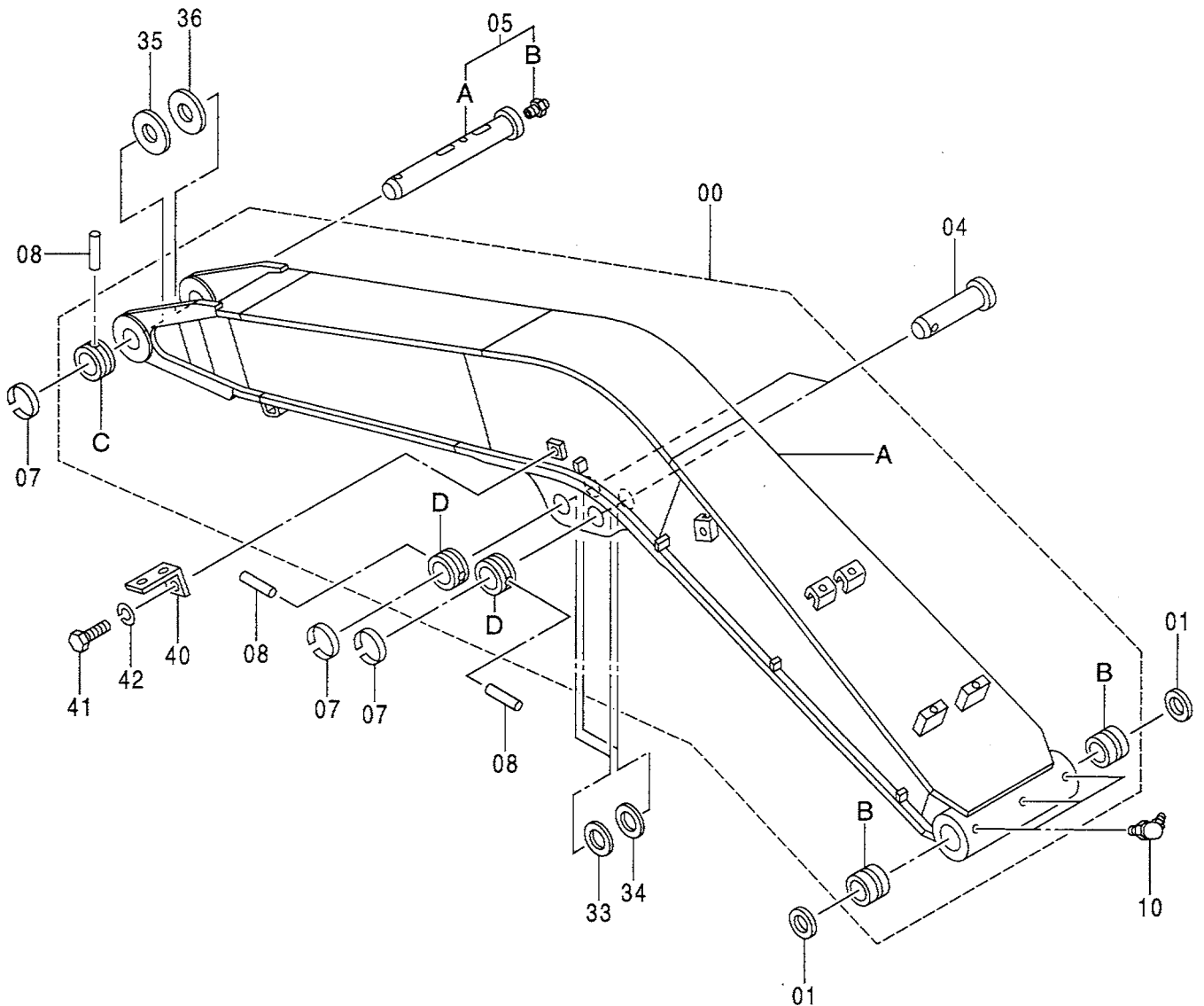
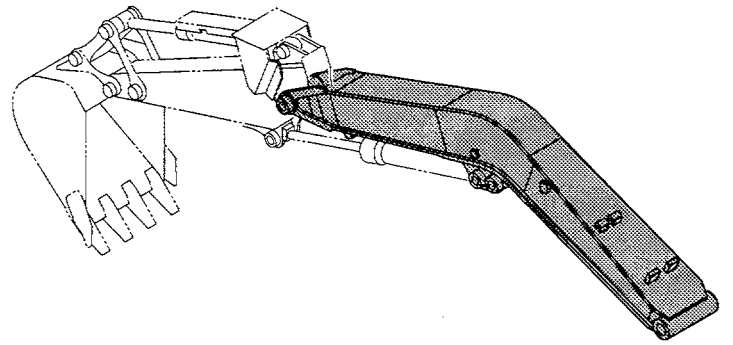

ブーム (ショートリーチ)
BOOM (SHORT REACH)

050001-

符号 ITEM	部品番号 PART NO.	部 品 名	PART NAME	数量 Q' TY	サービス コード S. C	適用号機 SERIAL NO.	互 換 性 I C A	代 替 部 品 REPLACEABLE PART	
								部品番号 PART NO.	数量 Q' TY
00	7034283	ブーム	BOOM	1					
00A	5005826	・ブーム	・BOOM	1					
00B	4334422	・ブッシュング	・BUSHING	2					
00C	4197032	・ストッパ	・STOPPER	1	W				
00D	4197031	・ストッパ	・STOPPER	2	W				
01	4094086	シール;ダスト	SEAL;DUST	2					
04	3055536	ピン	PIN	2					
05	9111029	ピン	PIN	1					
05A	3037344	・ピン	・PIN	1					
05B	J75481	・フィッティング;グリース	・FITTING;GREASE	1					
07	4065688	リング	RING	3					
08	4065689	ピン	PIN	3					
10	J75581	フィッティング;グリース	FITTING;GREASE	3					
33	4374459	プレート;スラスト 1.0	PLATE;THRUST 1.0	4	R				
34	4374437	プレート;スラスト 2.0	PLATE;THRUST 2.0	2	R				
35	4394384	プレート;スラスト 1.0	PLATE;THRUST 1.0	2	R				
36	4394385	プレート;スラスト 2.0	PLATE;THRUST 2.0	1	R				
40	4224631	ブラケット	BRACKET	1					
41	J901425	ボルト	BOLT	1					
42	A590914	ワッシャ;スプリング	WASHER;SPRING	1					

アーム (ショートリーチ) ARM (SHORT REACH)

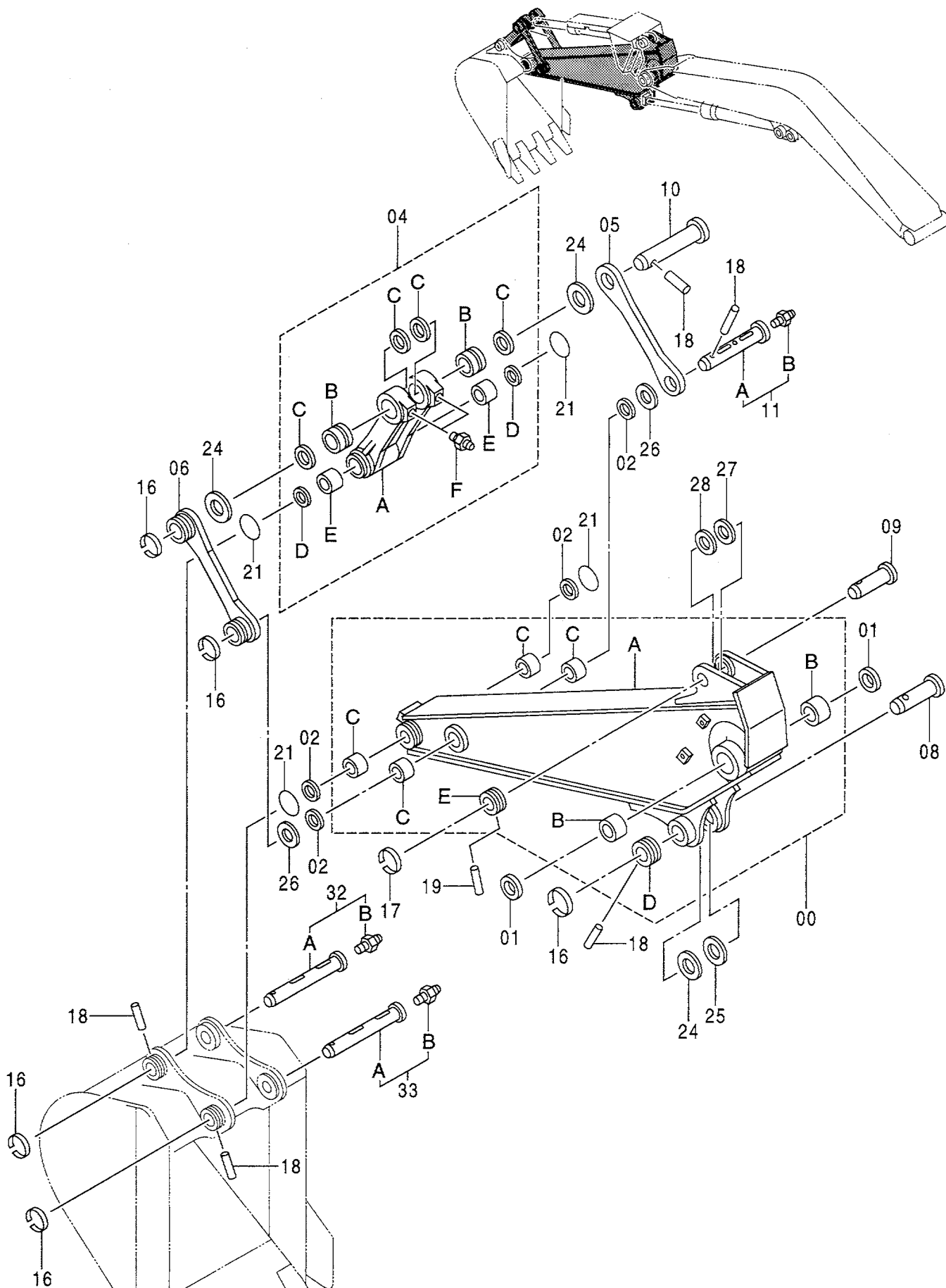

アーム (ショートリーチ)
ARM (SHORT REACH)

050001-

符号 ITEM	部品番号 PART NO.	部 品 名	PART NAME	数量 Q' TY	サービス コード S. C	適用号機 SERIAL NO.	互 換 性 I CA	代 替 部 品 REPLACEABLE PART	
								部品番号 PART NO.	数量 Q' TY
00	7034284	アーム	ARM	1					
00A	6017208	・アーム	・ARM	1					
00B	4334423	・ブッシュング	・BUSHING	2					
00C	4374061	・ブッシュング	・BUSHING	4					
00D	4197031	・ストッパ	・STOPPER	1	W				
00E	4197029	・ストッパ	・STOPPER	1	W				
01	4094086	シール;ダスト	SEAL;DUST	2					
02	4349913	シール;ダスト	SEAL;DUST	4					
04	8066896	リンク	LINK	1					
04A	2039872	・リンク	・LINK	1					
04B	4356105	・ブッシュング	・BUSHING	2					
04C	4117954	・シール;ダスト	・SEAL;DUST	4					
04D	4349913	・シール;ダスト	・SEAL;DUST	2					
04E	4374061	・ブッシュング	・BUSHING	2					
04F	J75481	・フィッティング;グリース	・FITTING;GREASE	2					
05	3081731	リンク	LINK	1					
06	8071554	リンク	LINK	1					
08	3055930	ピン	PIN	1					
09	3076944	ピン	PIN	1					
10	3076951	ピン	PIN	1					
11	9154092	ピン	PIN	1					
11A	3076948	・ピン	・PIN	1					
11B	J75481	・フィッティング;グリース	・FITTING;GREASE	1					
16	4065688	リング	RING	5					
17	4141000	リング	RING	1					
18	4065689	ピン	PIN	5					
19	4141001	ピン	PIN	1					
21	4406388	O-リング	O-RING	4					
24	4374459	プレート;スラスト 1.0	PLATE;THRUST 1.0	6	R				
25	4374437	プレート;スラスト 2.0	PLATE;THRUST 2.0	1	R				
26	4374458	プレート;スラスト 1.0	PLATE;THRUST 1.0	2	R				
27	4377449	プレート;スラスト 1.0	PLATE;THRUST 1.0	2	R				
28	4374453	プレート;スラスト 2.0	PLATE;THRUST 2.0	1	R				
32	9177327	ピン	PIN	1					
32A	3084539	・ピン	・PIN	1					
32B	J75481	・フィッティング;グリース	・FITTING;GREASE	1					
33	9177326	ピン	PIN	1					
33A	3084538	・ピン	・PIN	1					
33B	J75481	・フィッティング;グリース	・FITTING;GREASE	1					

フロント配管 (ショートリーチ) FRONT PIPING (SHORT REACH)

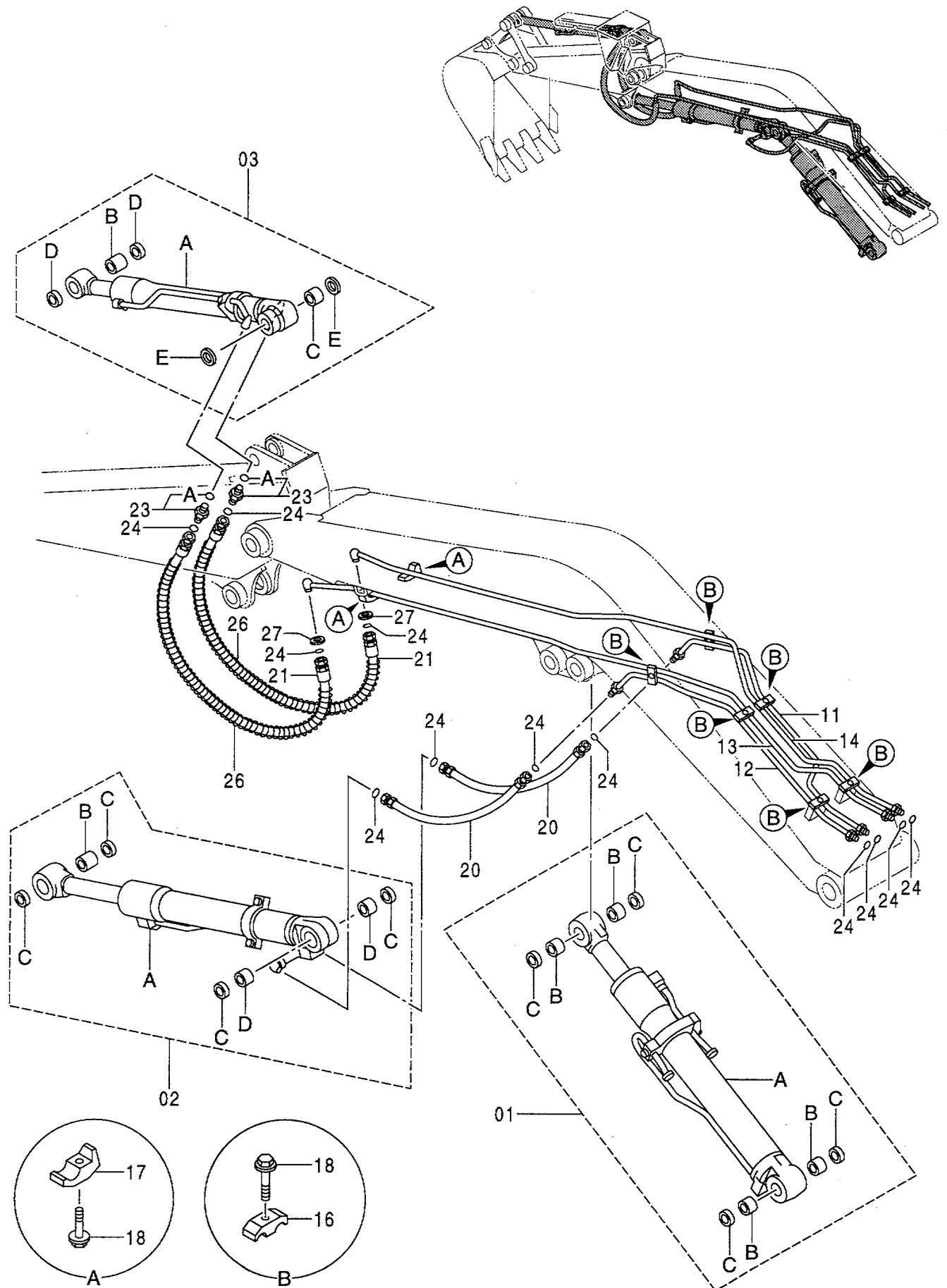

フロント配管 (ショートリーチ)
FRONT PIPING (SHORT REACH)

050001-

符号 ITEM	部品番号 PART NO.	部 品 名	PART NAME	数量 Q' TY	サービス コード S. C	適用号機 SERIAL NO.	互 換 性 I CA	代 替 部 品 REPLACEABLE PART	
								部品番号 PART NO.	数量 Q' TY
01	9168627	シリンダ ; ブーム	シリンダ ; ブーム	1					
01A	4398496	-シリンダ ; ブーム	-CYL. ; BOOM	1	H				
01B	4334426	-ブッシュ	-BUSHING	4					
01C	4117954	-シール ; ダスト	-SEAL ; DUST	4					
02	9168628	シリンダ ; アーム	シリンダ ; アーム	1					
02A	4398497	-シリンダ ; アーム	-CYL. ; ARM	1	H				
02B	4374602	-ブッシュ	-BUSHING	1					
02C	4117954	-シール ; ダスト	-SEAL ; DUST	4					
02D	4334426	-ブッシュ	-BUSHING	2					
03	9168636	シリンダ ; バケツ	CYL. ; BUCKET	1					
03A	4398512	-シリンダ ; バケツ	-CYL. ; BUCKET	1	H				
03B	4374602	-ブッシュ	-BUSHING	1					
03C	4334428	-ブッシュ	-BUSHING	1					
03D	4117954	-シール ; ダスト	-SEAL ; DUST	2					
03E	4117955	-シール ; ダスト	-SEAL ; DUST	2					
11	8057264	パイプ	PIPE	1					
12	8057265	パイプ	PIPE	1					
13	8057263	パイプ	PIPE	1					
14	8057262	パイプ	PIPE	1					
16	4189858	クランプ ; パイプ	CLAMP ; PIPE	6					
17	4190125	クランプ ; パイプ	CLAMP ; PIPE	2					
18	J011250	ボルト ; セムス	BOLT ; SEMS	8					
20	4294616	ホース	HOSE	2					
21	4306899	ホース	HOSE	2					
23	4189602	アダプタ ; S	ADAPTER ; S	2					
23A	4506418	-Oリング	-O-RING	1					
24	4138938	Oリング	O-RING	12					
26	4053606	プロテクタ ; ホース	PROTECTOR ; HOSE	2					
27	4073051	ワッシャ	WASHER	2					

プロテクタ (ショートリーチ)
PROTECTOR (SHORT REACH)

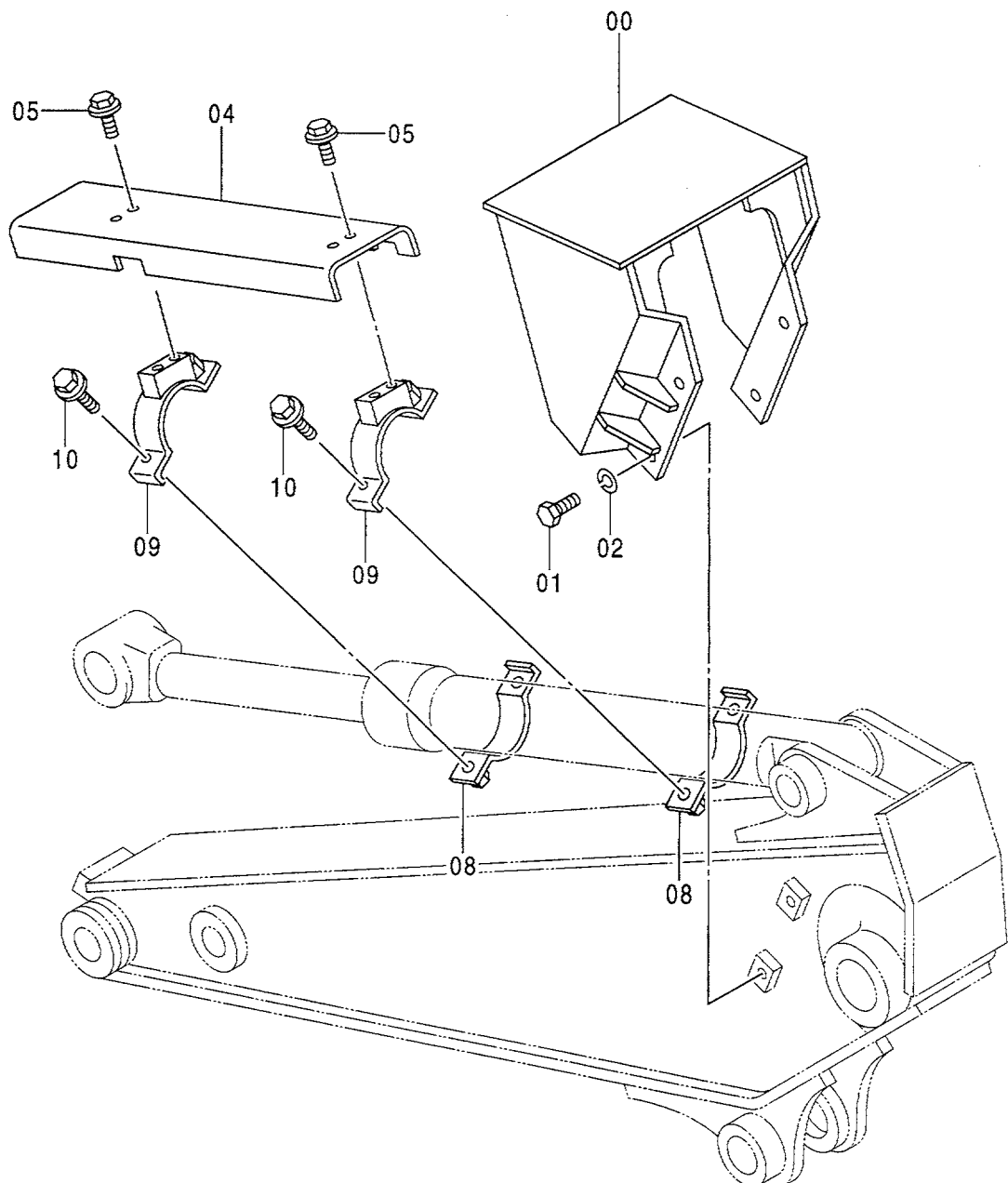
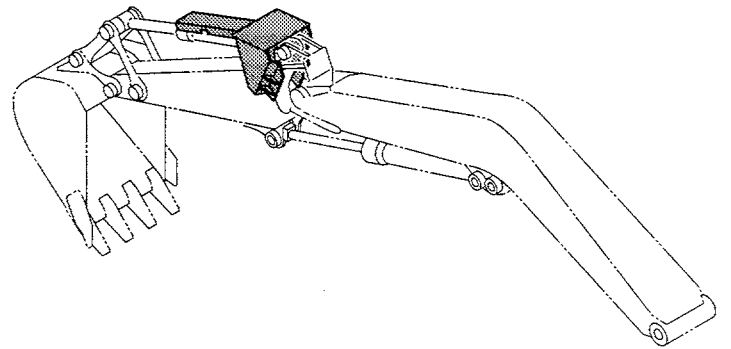

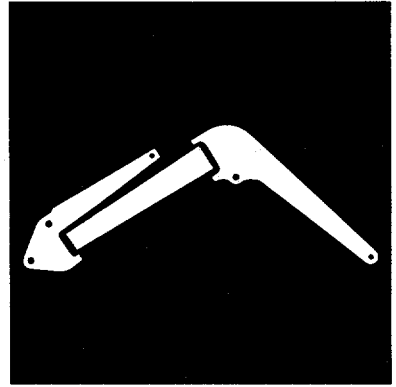

側溝掘關係部品
OFFSET BOOM PARTS

側溝掘ブーム OFFSET BOOM

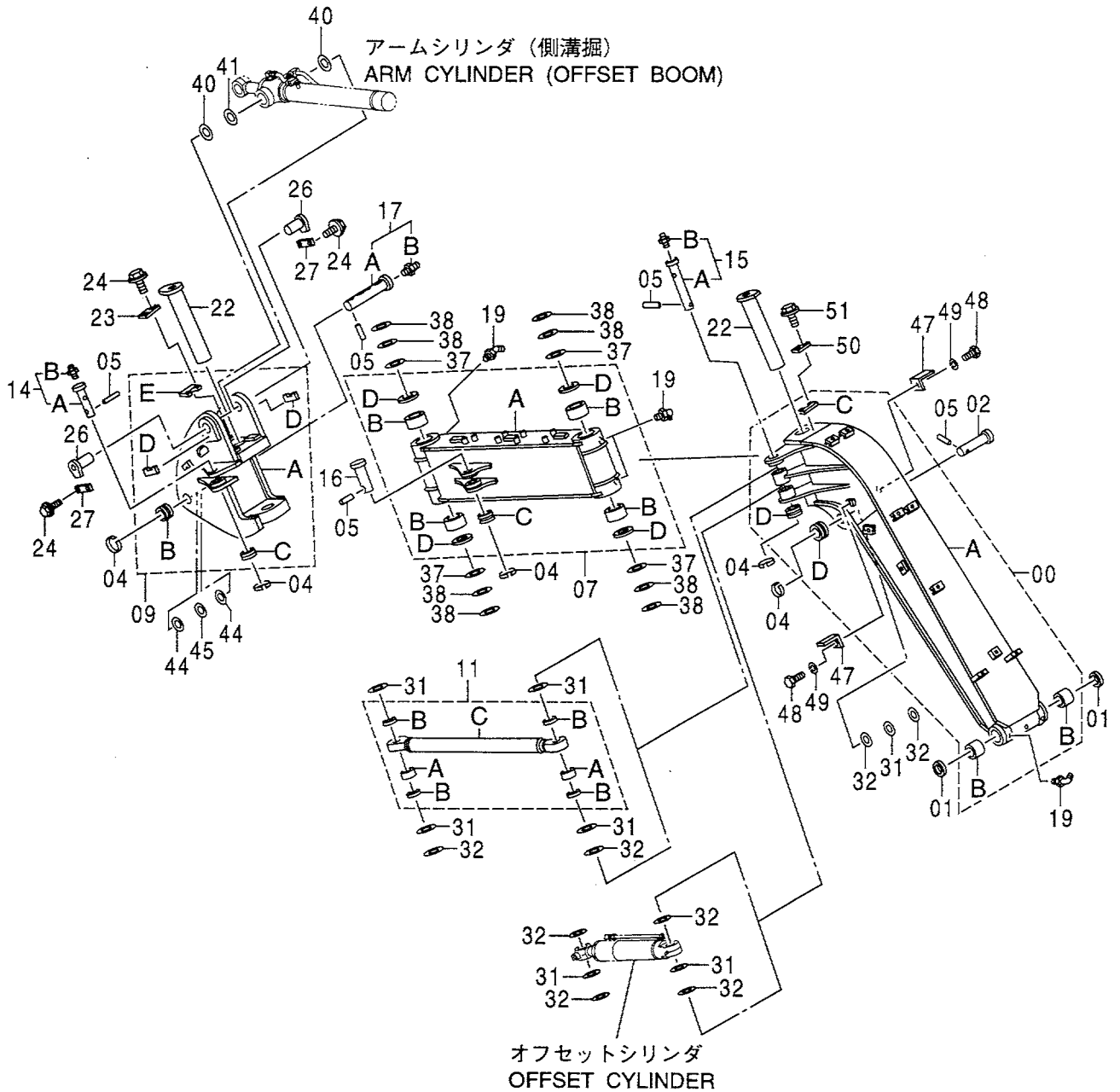
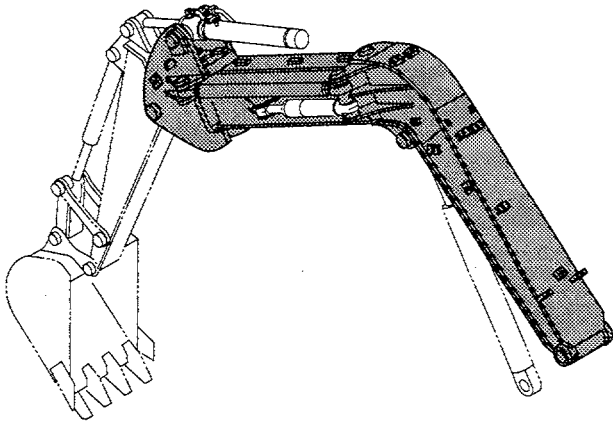

側溝掘boom
OFFSET BOOM

050001-

符号 ITEM	部品番号 PART NO.	部 品 名	PART NAME	数量 Q' TY	サービス コード S. C	適用号機 SERIAL NO.	互 換 性 I C A	代 替 部 品 REPLACEABLE PART	
								部品番号 PART NO.	数量 Q' TY
00	7033619	ブーム;ロア アツセン	BOOM;LOWER ASS' Y	1					
00A	5005605	・ブーム;ロア	・BOOM;LOWER	1					
00B	4334422	・ブッシュング	・BUSHING	2					
00C	4400016	・ストツパ	・STOPPER	1					
00D	4197031	・ストツパ	・STOPPER	2	W				
01	4094086	シール;ダスト	SEAL;DUST	2					
02	3055536	ピン	PIN	1					
04	4065688	リング	RING	5					
05	4065689	ピン	PIN	5					
07	8070002	ブーム;アツパ アツセン	BOOM;UPPER ASS' Y	1					
07A	6016789	・ブーム;アツパ	・BOOM;UPPER	1					
07B	4355877	・ブッシュング	・BUSHING	4					
07C	4197031	・ストツパ	・STOPPER	1	W				
07D	4074008	・シール;ダスト	・SEAL;DUST	4					
09	7033623	シリンダ;ステー アツセン	CYL.;STAY ASS' Y	1					
09A	6016787	・シリンダ;ステー	・CYL.;STAY	1					
09B	4197032	・ストツパ	・STOPPER	1	W				
09C	4197031	・ストツパ	・STOPPER	1	W				
09D	4400064	・ストツパ	・STOPPER	2	W				
09E	4400016	・ストツパ	・STOPPER	1	W				
11	9163869	ステー	STAY	1					
11A	4345470	・ブッシュング	・BUSHING	2					
11B	4117954	・シール;ダスト	・SEAL;DUST	4					
11C	9749316	・ステー	・STAY	1					
14	9111317	ピン	PIN	1					
14A	3040621	・ピン	・PIN	1					
14B	J75481	・フィッティング;グリース	・FITTING;GREASE	1					
15	9111316	ピン	PIN	1					
15A	3040620	・ピン	・PIN	1					
15B	J75481	・フィッティング;グリース	・FITTING;GREASE	1					
16	3040622	ピン	PIN	1					
17	9111029	ピン	PIN	1					
17A	3037344	・ピン	・PIN	1					
17B	J75481	・フィッティング;グリース	・FITTING;GREASE	1					
19	J75581	フィッティング;グリース	FITTING;GREASE	7					
22	8069883	ピン	PIN	2					
23	4400017	プレート	PLATE	1					
24	J011025	ボルト;セムス	BOLT;SEMS	6					
26	8069904	ピン	PIN	2					
27	4390505	プレート	PLATE	2					

側溝掘ブーム OFFSET BOOM

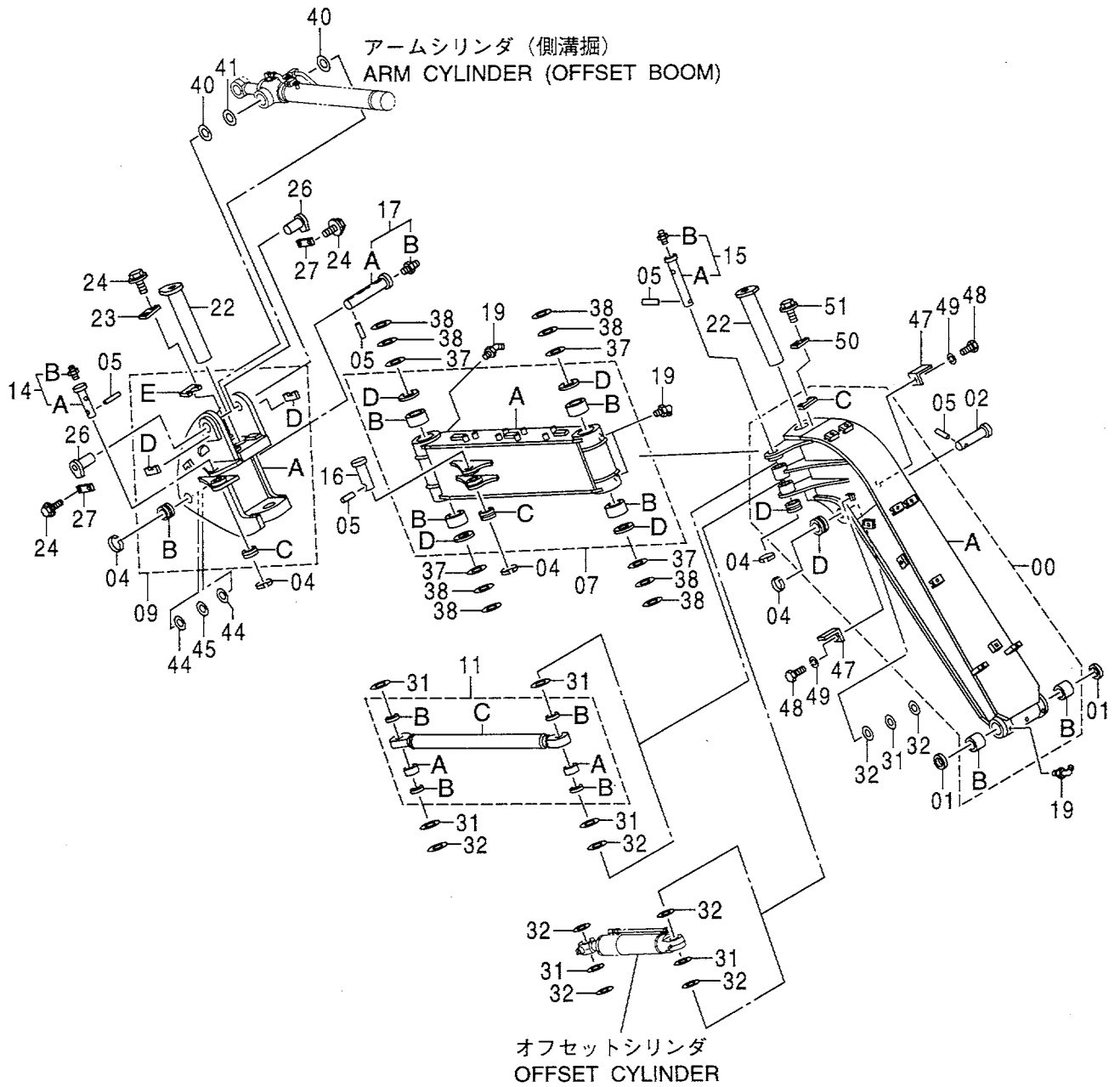
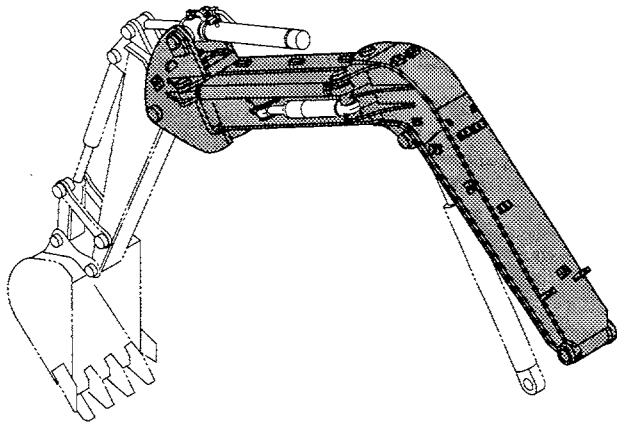

側溝掘アーム
OFFSET ARM

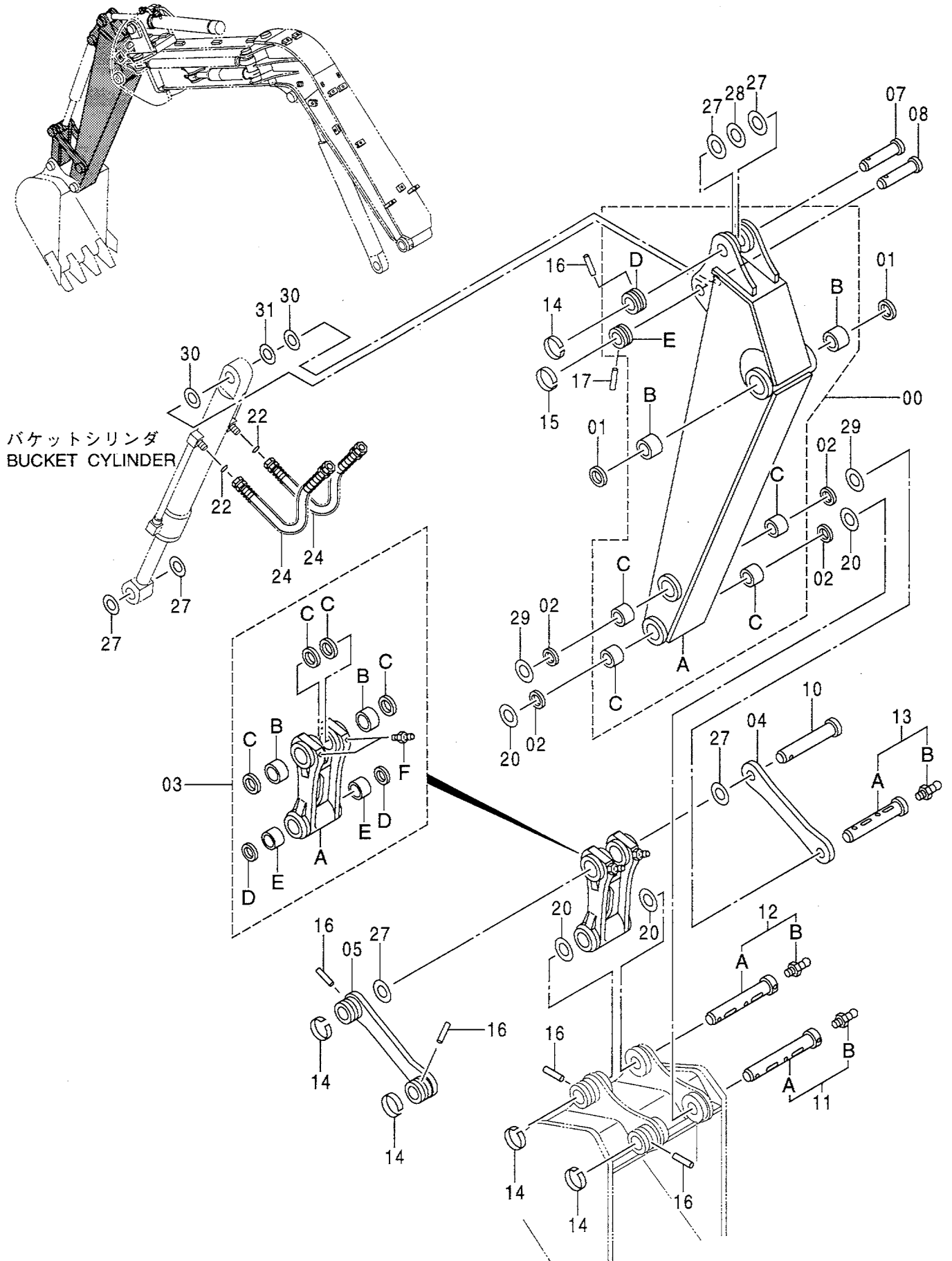

側溝掘アーム
OFFSET ARM

050001-

符号 ITEM	部品番号 PART NO.	部 品 名	PART NAME	数量 Q' TY	サービス コード S. C	適用号機 SERIAL NO.	互 換 性 I C A	代 替 部 品 REPLACEABLE PART	
								部品番号 PART NO.	数量 Q' TY
00	7033624	アーム アツセン	ARM ASS' Y	1					
00A	6016796	・アーム	・ARM	1					
00B	4334423	・ブツシツ	・BUSHING	2					
00C	4374061	・ブツシツ	・BUSHING	4					
00D	4197031	・ストツパ	・STOPPER	1	W				
00E	4197029	・ストツパ	・STOPPER	1	W				
01	4094086	シール;ダスト	SEAL;DUST	2					
02	4349913	シール;ダスト	SEAL;DUST	4					
03	8066896	リンク アツセン	LINK ASS' Y	1					
03A	2039872	・リンク	・LINK	1					
03B	4356105	・ブツシツ	・BUSHING	2					
03C	4117954	・シール;ダスト	・SEAL;DUST	4					
03D	4349913	・シール;ダスト	・SEAL;DUST	2					
03E	4374061	・ブツシツ	・BUSHING	2					
03F	J75481	・フィットツング;グリース	・FITTING;GREASE	2					
04	3076932	リンク	LINK	1					
05	8066904	リンク	LINK	1					
07	3076942	ピン	PIN	1					
08	3076944	ピン	PIN	1					
10	3076951	ピン	PIN	1					
11	9154090	ピン	PIN	1					
11A	3076955	・ピン	・PIN	1					
11B	J75481	・フィットツング;グリース	・FITTING;GREASE	1					
12	9154091	ピン	PIN	1					
12A	3076954	・ピン	・PIN	1					
12B	J75481	・フィットツング;グリース	・FITTING;GREASE	1					
13	9154092	ピン	PIN	1					
13A	3076948	・ピン	・PIN	1					
13B	J75481	・フィットツング;グリース	・FITTING;GREASE	1					
14	4065688	リング	RING	5					
15	4141000	リング	RING	1					
16	4065689	ピン	PIN	5					
17	4141001	ピン	PIN	1					
20	4406388	O-リング	O-RING	4					
22	4138938	O-リング	O-RING	2					
24	4377483	ホース	HOSE	2					
27	4374459	プレート;スラスト 1.0	PLATE;THRUST 1.0	6	R				
28	4374437	プレート;スラスト 2.0	PLATE;THRUST 2.0	1	R				
29	4374458	プレート;スラスト 1.0	PLATE;THRUST 1.0	2					
30	4377449	プレート;スラスト 1.0	PLATE;THRUST 1.0	2	R				

側溝掘アーム
OFFSET ARM

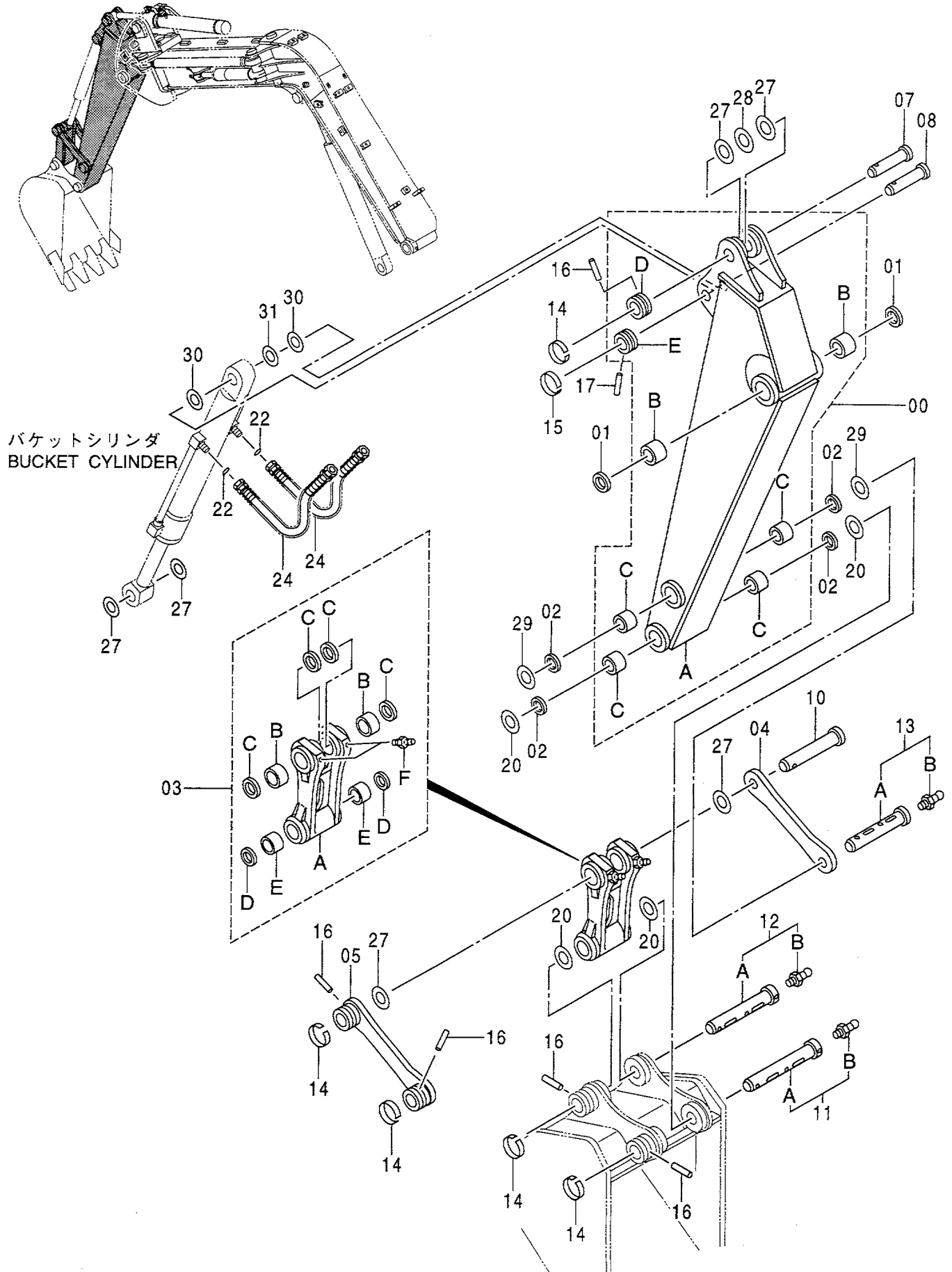

操作ペダル (側溝掘)
CONTROL PEDAL (OFFSET BOOM)

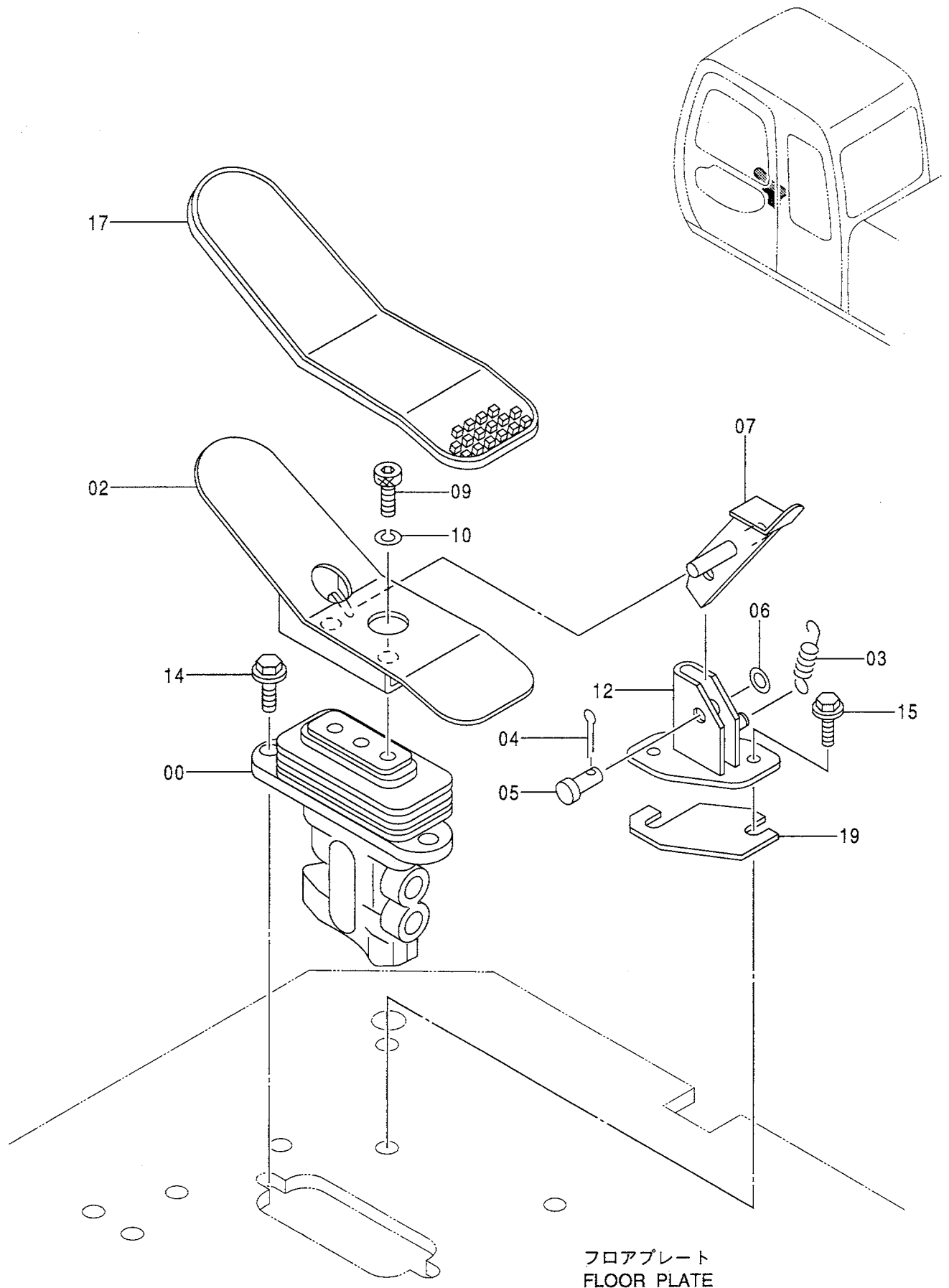

フロアプレート
FLOOR PLATE

パイロット配管 (側溝掘)
 PILOT PIPING (OFFSET BOOM)

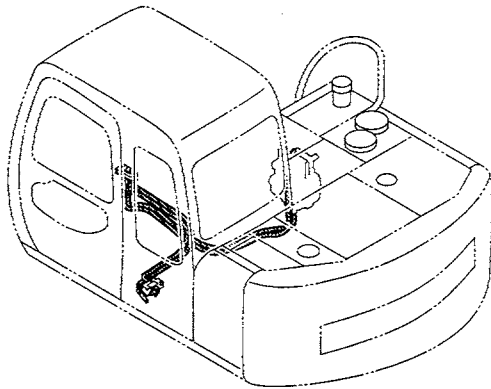

操作ペダル (側溝掘)
 CONTROL PEDAL (OFFSET BOOM)

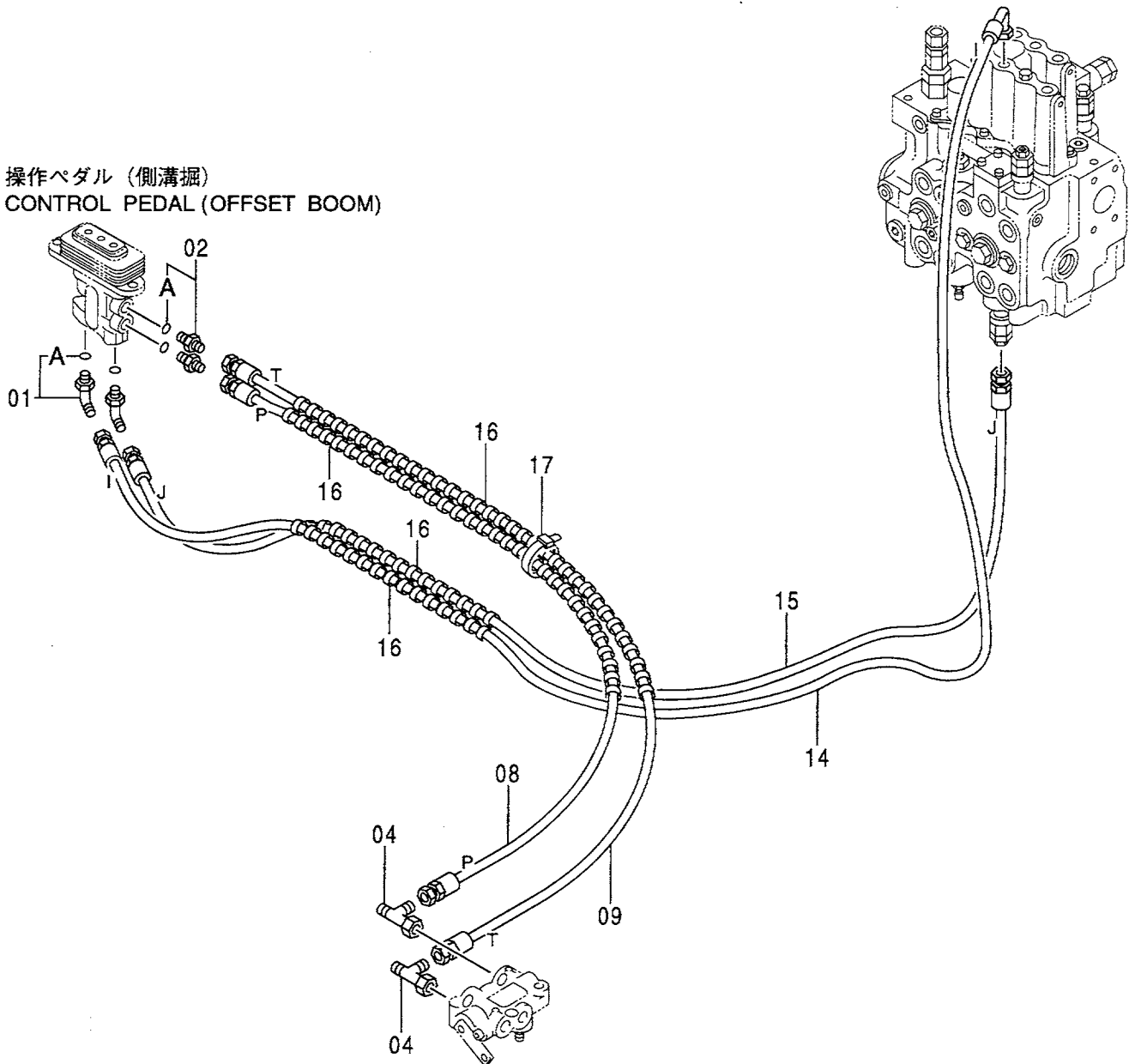

パイロット配管 (7)
 PILOT PIPING (7)

本体配管（側溝掘）
 MAIN PIPING (OFFSET BOOM)

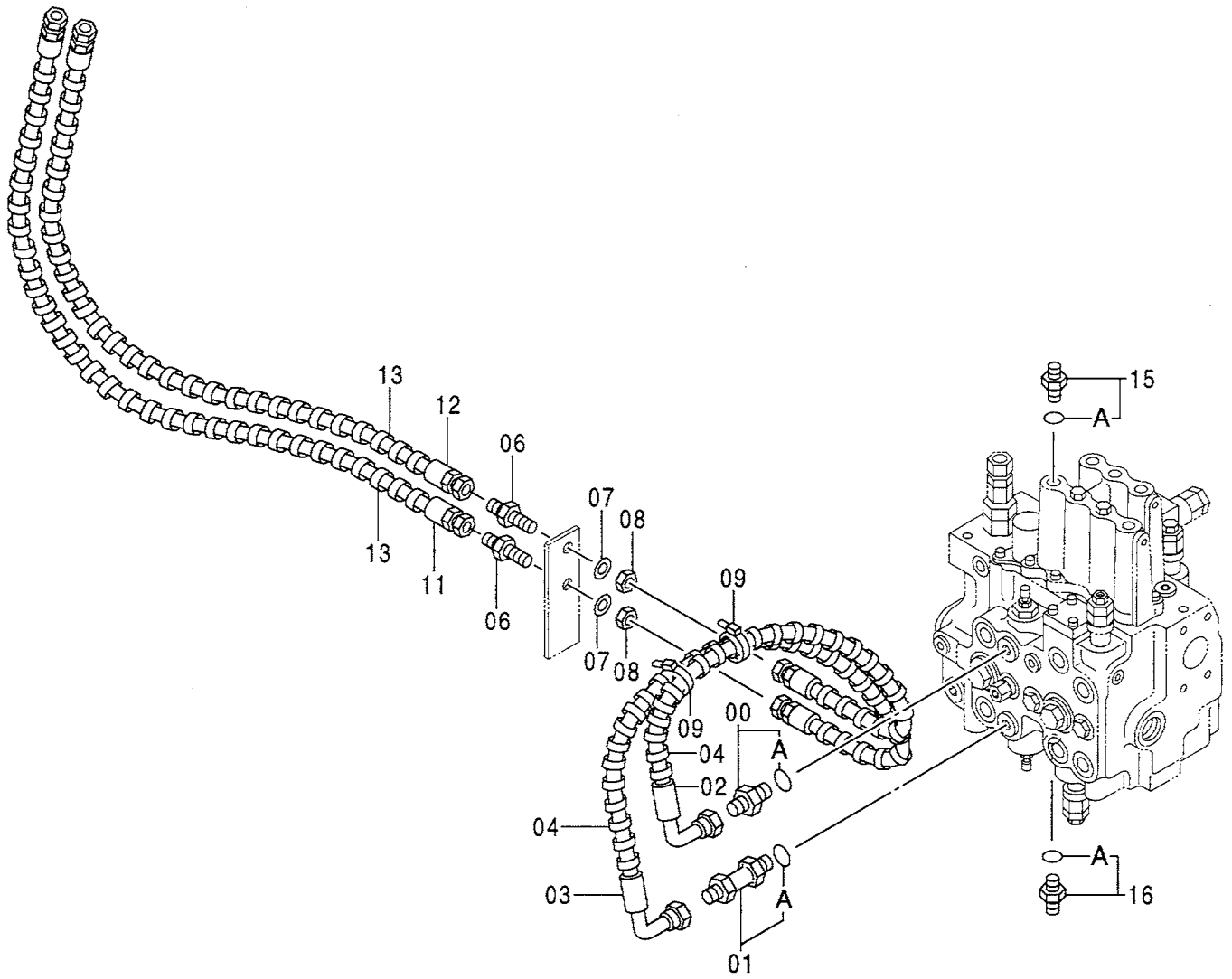
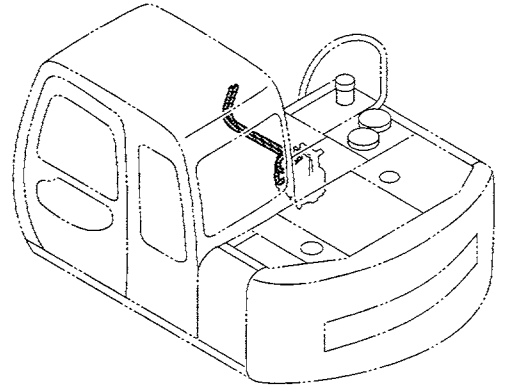

本体配管 (側溝掘)
MAIN PIPING (OFFSET BOOM)

050001-

符号 ITEM	部品番号 PART NO.	部 品 名	PART NAME	数量 Q' TY	サービス コード S. C	適用号機 SERIAL NO.	互 換 性 I CA	代 替 部 品 REPLACEABLE PART	
								部品番号 PART NO.	数量 Q' TY
00	4200469	アダプタ;S	ADAPTER;S	1					
00A	4506418	・O-リング	・O-RING	1					
01	4304367	アダプタ;S	ADAPTER;S	1					
01A	4506418	・O-リング	・O-RING	1					
02	4298269	ホース	HOSE	1					
03	4359370	ホース	HOSE	1					
04	4044420	プロテクタ	PROTECTOR	4					
06	4202532	アダプタ;S	ADAPTER;S	2					
07	J222014	ワッシャ	WASHER	2					
08	4202531	ナット	NUT	2					
09	4055312	クリップ;バンド	CLIP;BAND	2					
11	4300021	ホース	HOSE	1					
12	4300020	ホース	HOSE	1					
13	4044420	プロテクタ	PROTECTOR	4					
15	4255792	アダプタ;S	ADAPTER;S	1					
15A	957366	・O-リング	・O-RING	1					
16	4200465	アダプタ;S	ADAPTER;S	1					
16A	957366	・O-リング	・O-RING	1					

フロント配管 (側溝掘)
FRONT PIPING (OFFSET BOOM)

050001-

符号 ITEM	部品番号 PART NO.	部 品 名	PART NAME	数量 Q' TY	サービス コード S. C	適用号機 SERIAL NO.	互 換 性 ICA	代 替 部 品 REPLACEABLE PART	
								部品番号 PART NO.	数量 Q' TY
00	4138938	O-リング	O-RING	14					
02	4189858	クランプ;パイプ	CLAMP;PIPE	10					
03	4190125	クランプ;パイプ	CLAMP;PIPE	4					
06	4154671	エルボ;S	ELBOW;S	1					
06A	4509180	・O-リング	・O-RING	1					
07	4200580	エルボ;S	ELBOW;S	2					
07A	4506418	・O-リング	・O-RING	1					
08	8070298	ブラケット	BRACKET	1					
09	8060253	ブラケット	BRACKET	3					
10	J011225	ボルト;セムス	BOLT;SEMS	10					
11	4392171	ホース	HOSE	2					
14	4333304	ホース	HOSE	1					
15	4392686	ホース	HOSE	1					
17	8070313	パイプ	PIPE	2					
18	8070281	パイプ	PIPE	1					
19	8070282	パイプ	PIPE	1					
22	8070286	パイプ	PIPE	1					
23	8070285	パイプ	PIPE	1					
24	8070284	パイプ	PIPE	1					
25	8070283	パイプ	PIPE	1					
27	4400255	ホース	HOSE	2					
29	J011250	ボルト;セムス	BOLT;SEMS	14					

ホースカバー（側溝掘）
HOSE COVER (OFFSET BOOM)

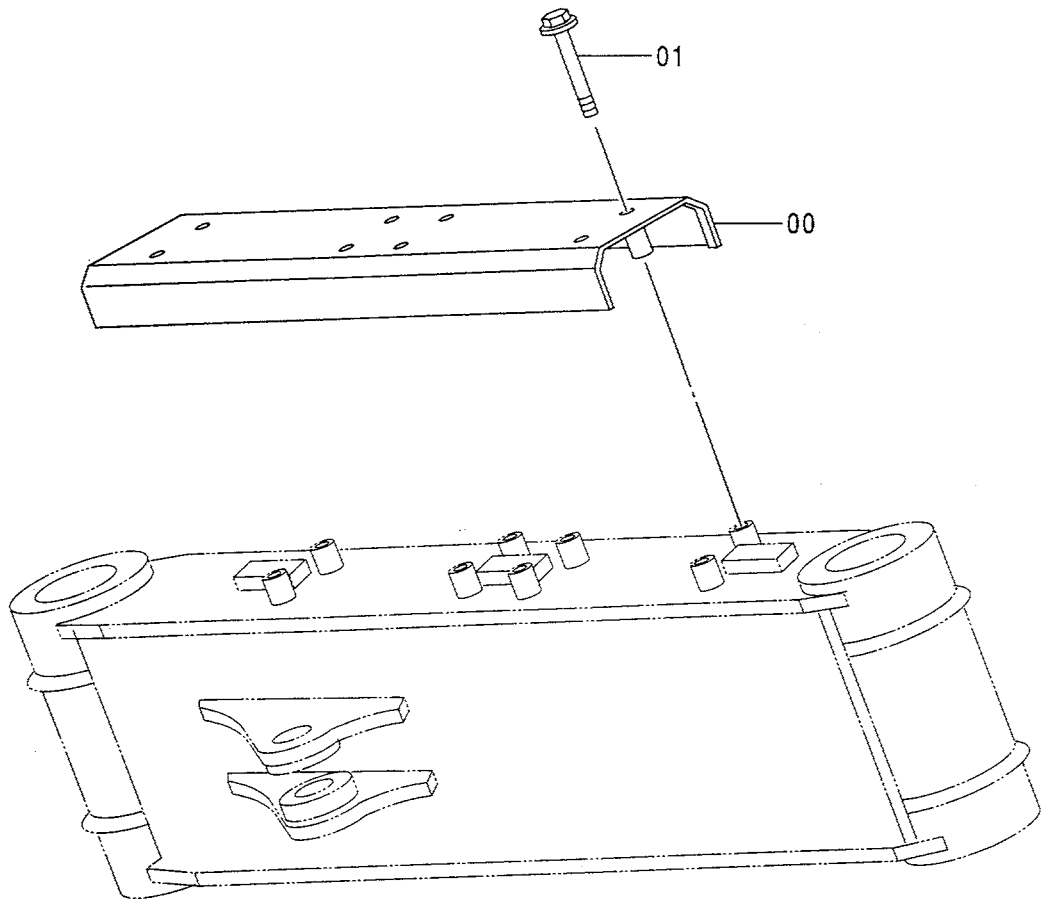
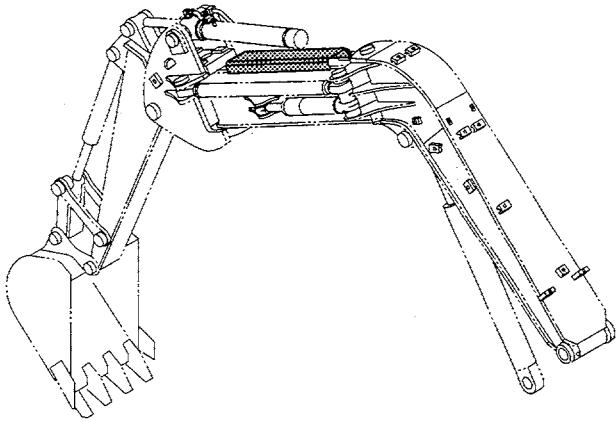

側溝掘boom
OFFSET BOOM

アームシリンダ (側溝掘)
ARM CYLINDER (OFFSET BOOM)

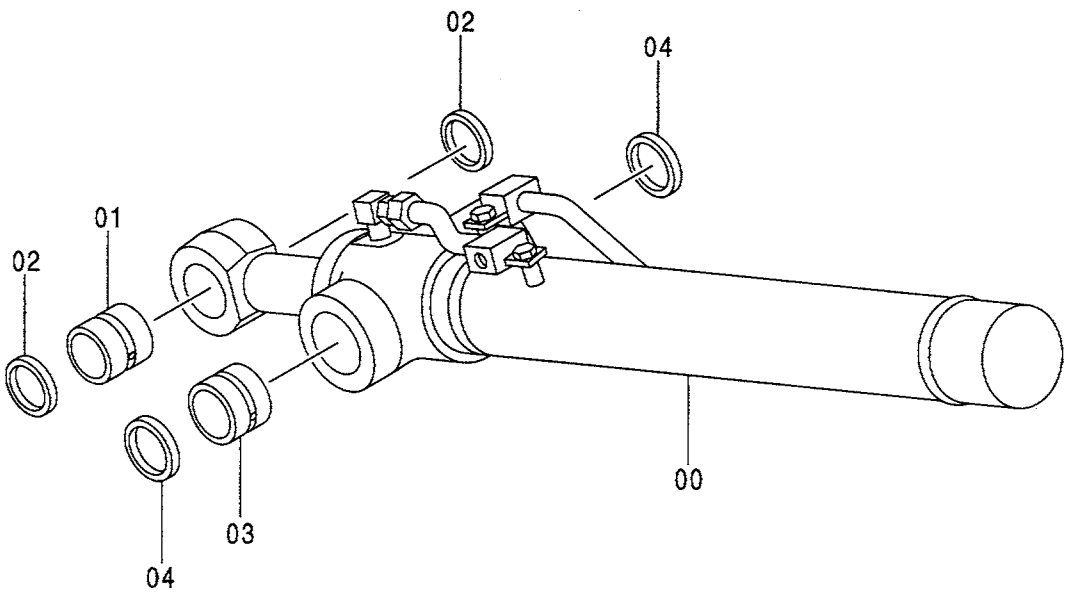
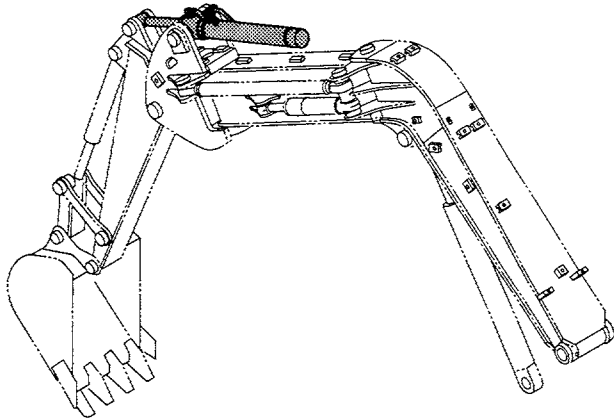

オフセットシリンダ OFFSET CYLINDER

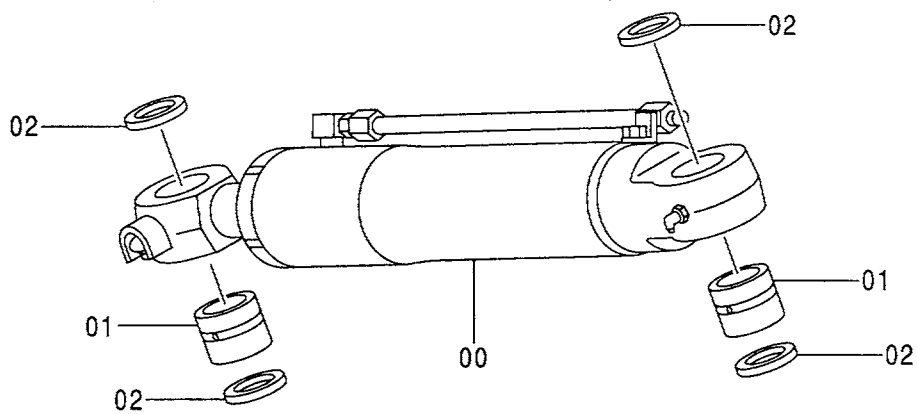
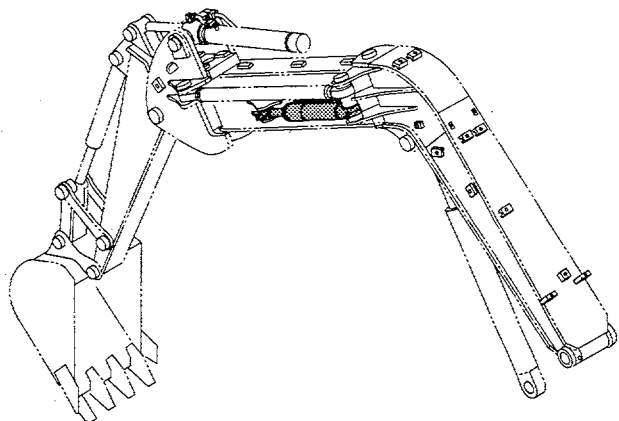

オフセット シリンダ
OFFSET CYLINDER

050001-

符号 ITEM	部品番号 PART NO.	部 品 名	PART NAME	数量 Q' TY	サービス コード S. C	適用号機 SERIAL NO.	互 換 性 I CA	代 替 部 品 REPLACEABLE PART	
								部品番号 PART NO.	数量 Q' TY
	9163824	オフセット シリンダ	OFFSET CYLINDER	1					
00	4388223	・シリンダ ;オフセット	・CYL. ;OFFSET	1	H				
01	4334427	・ブッシュ	・BUSHING	2					
02	4117954	・シール;ダスト	・SEAL ;DUST	4					

電気部品 (側溝掘) ELECTRIC PARTS (OFFSET BOOM)

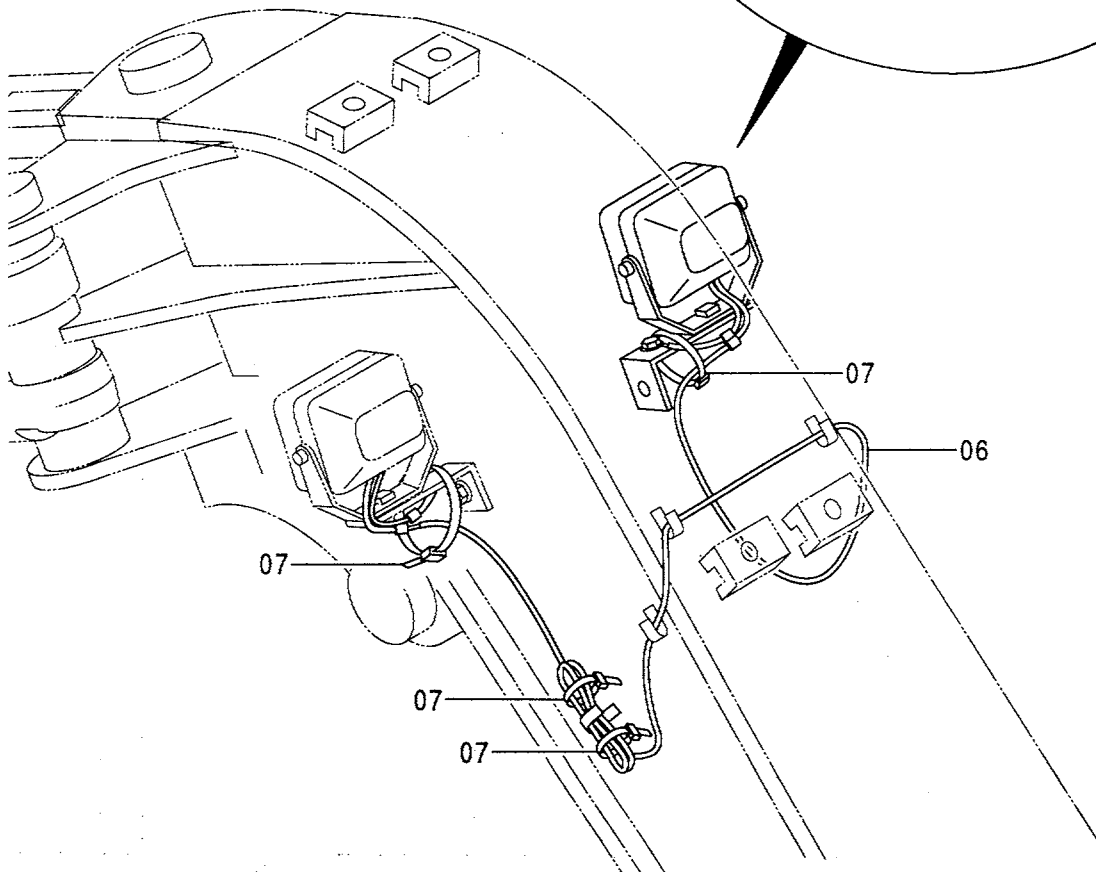
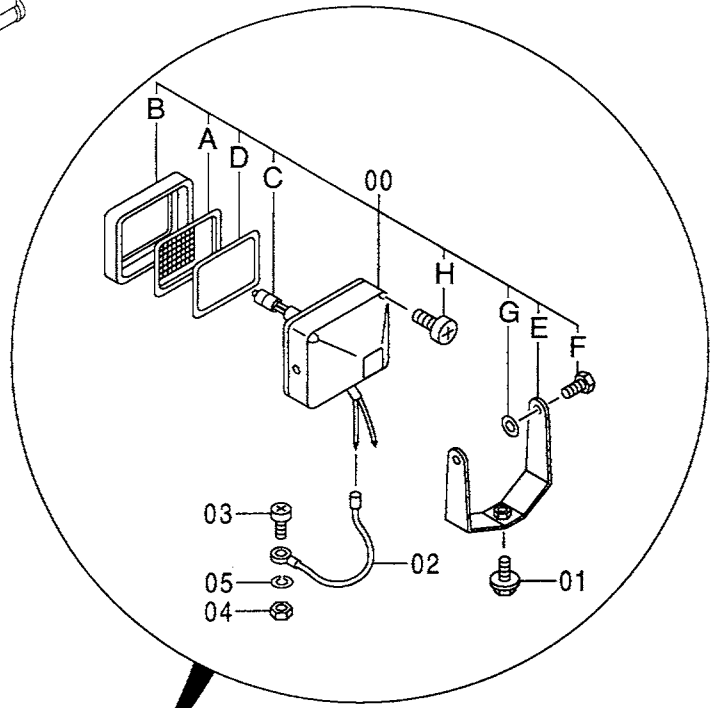
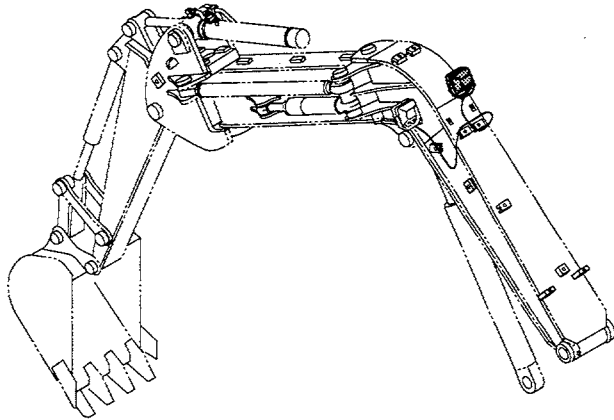

電気部品 (側溝掘)
ELECTRIC PARTS (OFFSET BOOM)

050001-

符号 ITEM	部品番号 PART NO.	部 品 名	PART NAME	数量 Q' TY	サービス コード S. C	適用号機 SERIAL NO.	互 換 性 I CA	代 替 部 品 REPLACEABLE PART	
								部品番号 PART NO.	数量 Q' TY
00	4389350	ランプ ;ヘッド	LAMP ; HEAD	1					
00A	4285646	・レンズ	・LENS	1					
00B	4285647	・リム	・RIM	1					
00C	4285648	・バルブ	・BULB	1					
00D	4288342	・ガスケット	・GASKET	1					
00E	4397146	・ステー	・STAY	1					
00F	4397147	・ボルト	・BOLT	2					
00G	4397148	・ワッシャ	・WASHER	2					
00H	4397160	・スクリュ;タッピング	・SCREW; TAPPING	4					
01	J011220	ボルト;セムス	BOLT; SEMS	1					
02	4254604	ハネス;ワイヤ (ランプ アース)	HARNESS; WIRE (LAMP EARTH)	1					
03	M430613	スクリュ	SCREW	1					
04	A590906	ワッシャ;スプリング	WASHER; SPRING	1					
05	M500605	ナット	NUT	1					
06	4401530	ハネス;ワイヤ (右ランプ)	HARNESS; WIRE (RIGHT LAMP)	1					
07	4055312	クリップ ;バンド	CLIP; BAND	4					

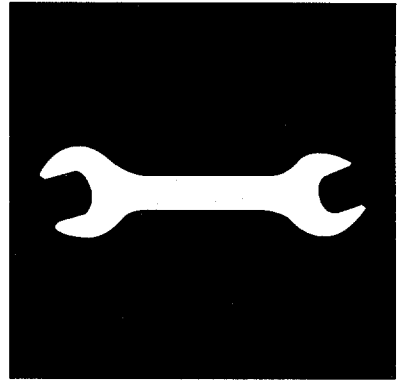

工 具
TOOLS



工具 TOOLS

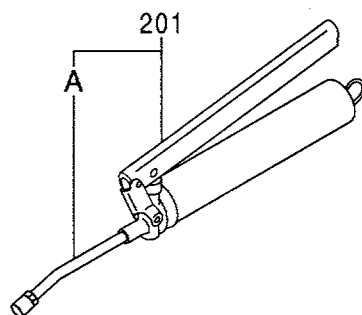
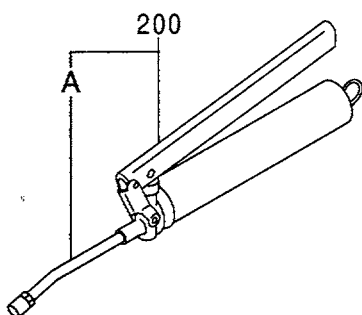
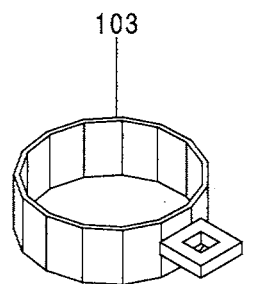
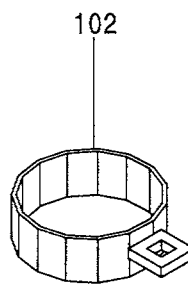
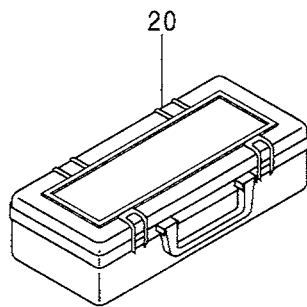
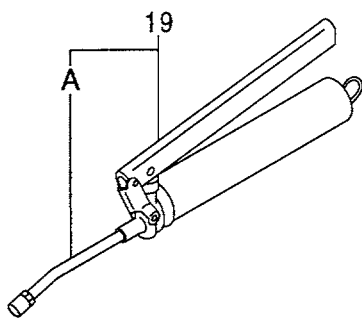
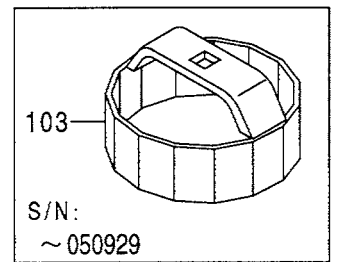
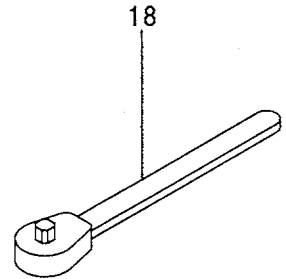
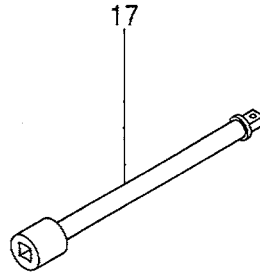
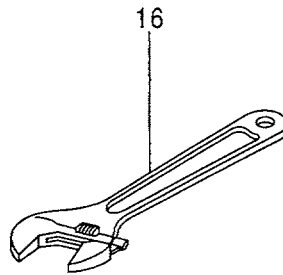
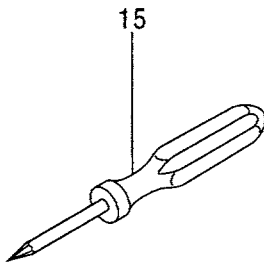
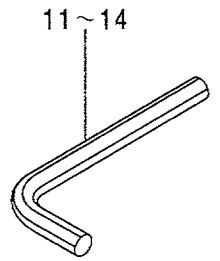
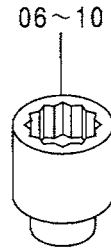
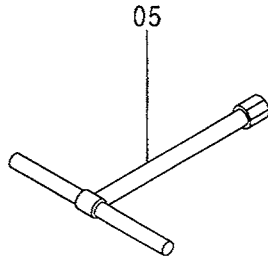
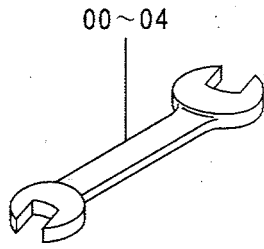

工具
 TOOLS

050001-

符号 ITEM	部品番号 PART NO.	部 品 名	PART NAME	数量 Q' TY	サービス コード S. C	適用号機 SERIAL NO.	互 換 性 ICA	代 替 部 品 REPLACEABLE PART	
								部品番号 PART NO.	数量 Q' TY
00	4200435	スパナ (10×12)	SPANNER (10×12)	1					
01	4200436	スパナ (13×17)	SPANNER (13×17)	1					
02	989858	スパナ (19×22)	SPANNER (19×22)	1					
03	989859	スパナ (24×27)	SPANNER (24×27)	1					
04	989860	スパナ (30×32)	SPANNER (30×32)	1					
05	958407	レンチ;T (10)	WRENCH;T (10)	1					
06	D99055	レンチ;ソケット (17)	WRENCH;SOCKET (17)	1					
07	D99056	レンチ;ソケット (19)	WRENCH;SOCKET (19)	1					
08	989848	レンチ;ソケット (22)	WRENCH;SOCKET (22)	1					
09	4200437	レンチ;ソケット (24)	WRENCH;SOCKET (24)	1					
10	989850	レンチ;ソケット (27)	WRENCH;SOCKET (27)	1					
11	4020977	レンチ;バ - (4)	WRENCH;BAR (4)	1					
12	985710	レンチ;バ - (6)	WRENCH;BAR (6)	1					
13	958393	レンチ;バ - (8)	WRENCH;BAR (8)	1					
14	958394	レンチ;バ - (10)	WRENCH;BAR (10)	1					
15	4200434	SCREWDRIVER	SCREWDRIVER	1					
16	4200438	WRENCH;ADJUST	WRENCH;ADJUST	1					
17	936010	バ -,エクステンション	BAR;EXTENSION	1					
18	985706	ハンドル;ラチェット	HANDLE;RATCHET	1					
19	4131548	ガン;グリース	GUN;GREASE	1					
19A	4223527	(ヤマダ コーポレーション YC-650ZC) (YAMADA CORPORATION YC-650ZC) ・ノズル (ヤマダ コーポレーション CNP-2T) (YAMADA CORPORATION CNP-2T)	・NOZZLE	1					
20	4276924	ボックス;ツール	BOX;TOOL	1					
102	4276949	レンチ	WRENCH	1					
103	4213356	レンチ	WRENCH	1		-050929	I	4400432	1
103	4400432	レンチ	WRENCH	1		050930-			
200	4441104	ガン;グリース (ヤマダ コーポレーション CH-650) (YAMADA CORPORATION CH-650)	GUN;GREASE	1	#S	050009-			
200A	4441105	・ノズル	・NOZZLE	1	#S	050009-			
201	4441125	(ヤマダ コーポレーション 800531-4) (YAMADA CORPORATION 800531-4) ガン;グリース	GUN;GREASE	1	#S	050009-			
201A	4441126	(オイルキー LS-800SCB) ・ノズル (オイルキー M-200-E)	(OILKEY LS-800SCB) ・NOZZLE (OILKEY M-200-E)	1	#S	050009-			



ネームプレート
NAME-PLATE



レンタル用ネームプレート（日本語）〈選択〉
NAME-PLATE FOR RENTAL (JAPANESE) 〈SELECT〉

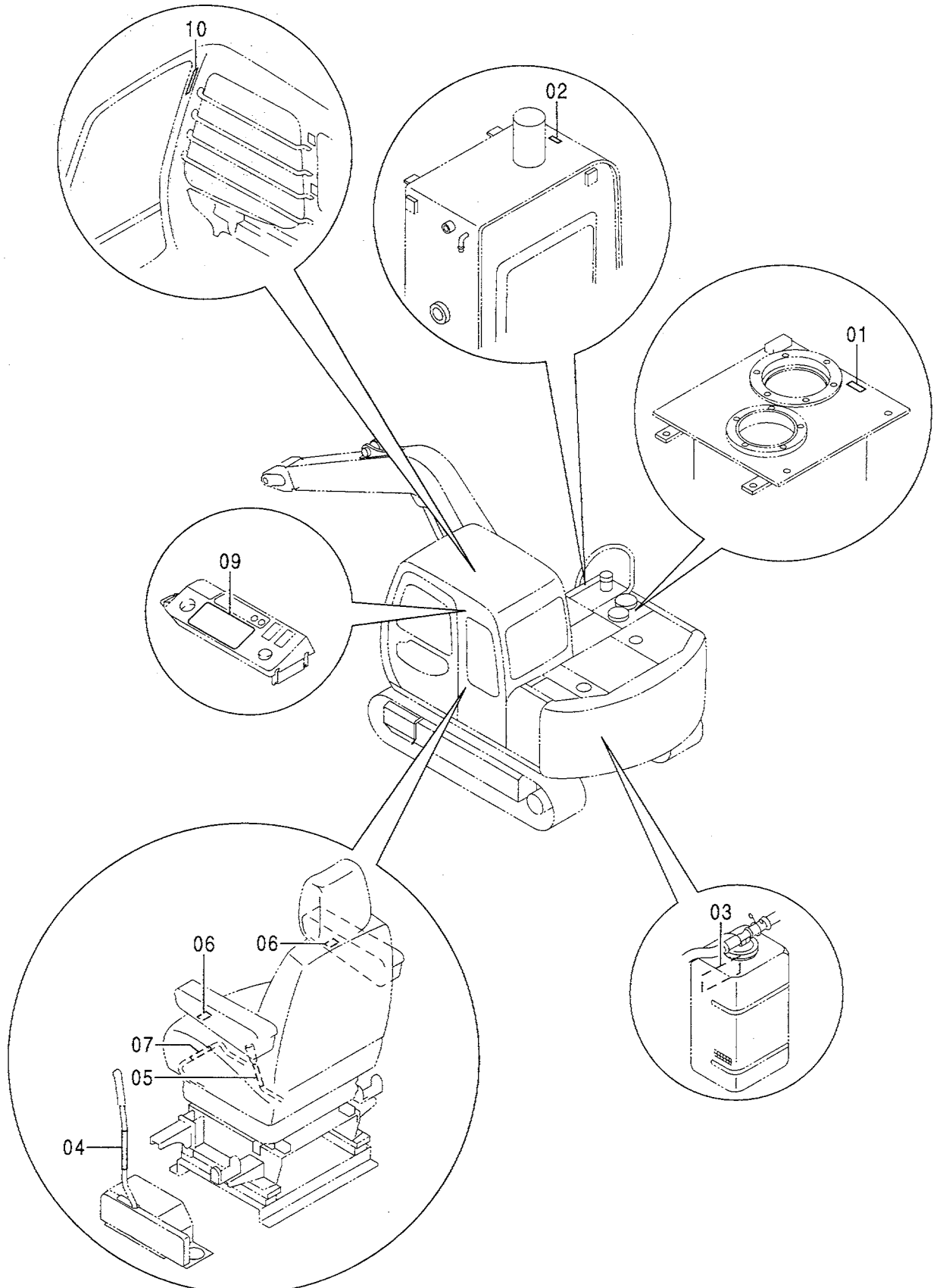

ネームプレート (日本語) NAME-PLATE (JAPANESE)

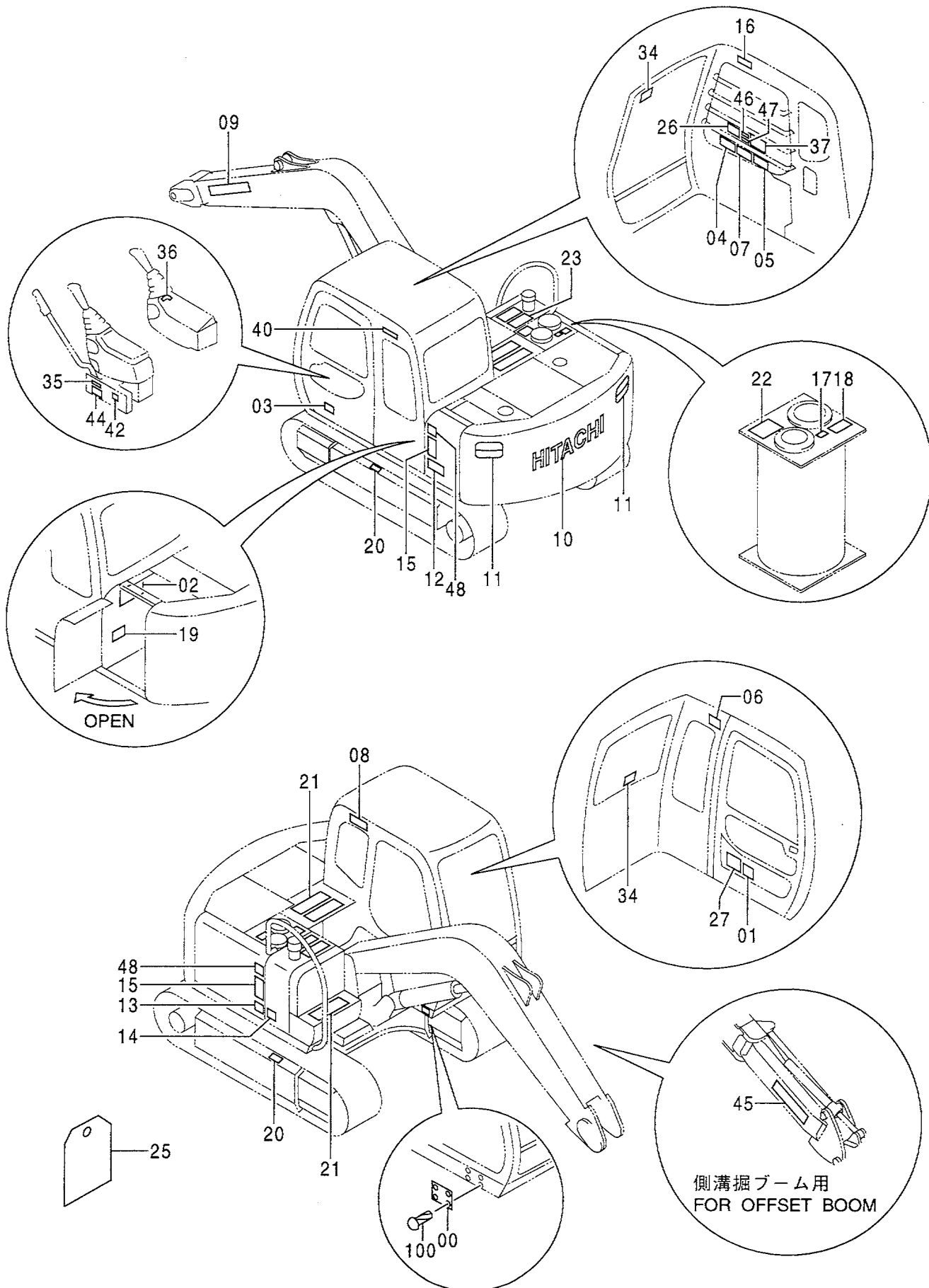

ネームプレート (日本語)
NAME-PLATE (JAPANESE)

050001-

符号 ITEM	部品番号 PART NO.	部 品 名	PART NAME	数量 Q' TY	サービス コード S. C	適用号機 SERIAL NO.	互 換 性 I CA	代 替 部 品 REPLACEABLE PART	
								部品番号 PART NO.	数量 Q' TY
00	+++++++	ネームプレート (号機)	NAME-PLATE (MACHINE MFG. NO.)	1					
01	4388517	ネームプレート (仕様:EX60)	NAME-PLATE (SPECIFICATION:EX60)	1		-D99/09		4440140	1
01	4440140	ネームプレート (仕様:60)	NAME-PLATE (SPECIFICATION:60)	1	#	D99/10-			
01	4394079	ネームプレート (仕様:EX60LC)	NAME-PLATE (SPECIFICATION:EX60LC)	1		-D99/09		4440294	1
01	4440294	ネームプレート (仕様:60LC)	NAME-PLATE (SPECIFICATION:60LC)	1	#	D99/10-			
02	3080859	ネームプレート (給油脂)	NAME-PLATE (LUBRICATION)	1					
03	4371299	ネームプレート (CF)	NAME-PLATE (CF)	1					
04	4369377	ネームプレート (取説注意)	NAME-PLATE (INSPECTION MANUAL)	1					
05	3080699	ネームプレート (運転注意)	NAME-PLATE (CAUTION)	1					
06	3075804	ネームプレート (前窓ロック)	NAME-PLATE (FRONT WINDOW LOCK)	1					
07	3075803	ネームプレート (感電防止)	NAME-PLATE (PREVENTION FROM ELECTRIC SHOCK)	1					
08	2039275	ネームプレート (社名)	NAME-PLATE (NAME OF COMPANY)	1		-051464			
09	3080814	ネームプレート (社名)	NAME-PLATE (NAME OF COMPANY)	1					
10	2041728	ネームプレート (社名)	NAME-PLATE (NAME OF COMPANY)	1					
11	2032973	ネームプレート (立入禁止)	NAME-PLATE (STAY OUT)	2					
12	2041730	ネームプレート (機種名:EX60)	NAME-PLATE (NAME OF MACHINE:EX60)	1					
12	2041731	ネームプレート (機種名:EX60LC)	NAME-PLATE (NAME OF MACHINE:EX60LC)	1					
13	3080664	ネームプレート (機種名)	NAME-PLATE (NAME OF MACHINE)	1					
14	3080812	ネームプレート (機種名:EX60)	NAME-PLATE (NAME OF MACHINE:EX60)	1					
14	3080813	ネームプレート (機種名:EX60LC)	NAME-PLATE (NAME OF MACHINE:EX60LC)	1					
15	2041729	ネームプレート (アクセント)	NAME-PLATE (ACCENT)	2					
16	4369106	ネームプレート (右窓注意)	NAME-PLATE	1					
17	4288181	ネームプレート (エア抜き)	NAME-PLATE (AIR VENT)	1					

ネームプレート (日本語)
 NAME-PLATE (JAPANESE)

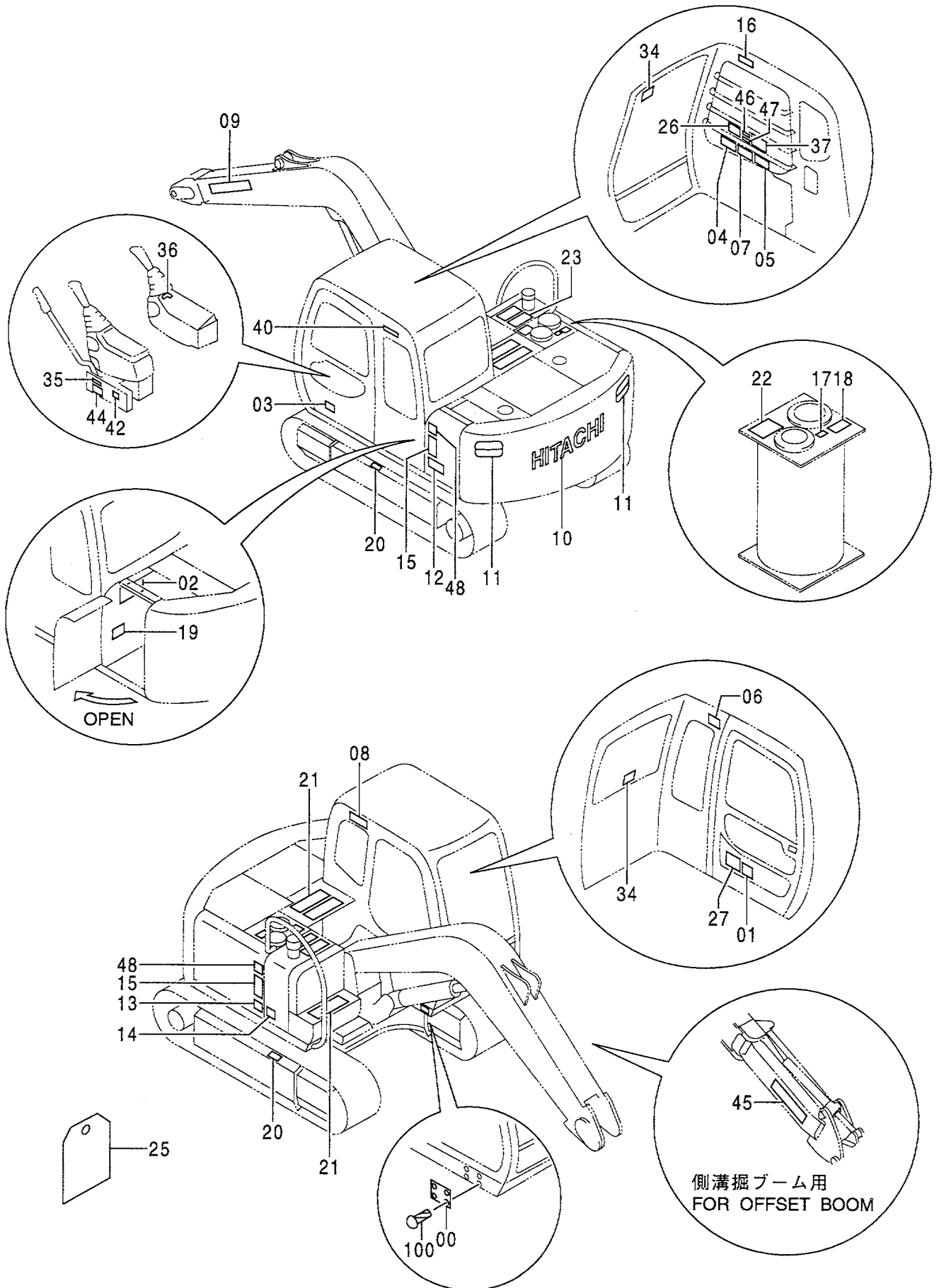

ネームプレート (日本語)
NAME-PLATE (JAPANESE)

050001-

符号 ITEM	部品番号 PART NO.	部 品 名	PART NAME	数量 Q' TY	サービス コード S. C	適用号機 SERIAL NO.	互 換 性 ICA	代 替 部 品 REPLACEABLE PART	
								部品番号 PART NO.	数量 Q' TY
18	3075806	ネームプレート (タンクキャップ 注意)	NAME-PLATE (CAUTION)	1					
19	4369152	ネームプレート (バッテリー)	NAME-PLATE (BATTERY)	1					
20	4368989	ネームプレート (トラックアジャスタ)	NAME-PLATE (TRACK ADJUSTER)	2					
21	4073519	テープ (滑り止め)	TAPE (ANTI-SKID TAPE)	3					
22	4121128	テープ (滑り止め)	TAPE (ANTI-SKID TAPE)	1					
23	4224791	テープ (滑り止め)	TAPE (ANTI-SKID TAPE)	2					
25	3076175	ネームプレート (点検注意)	NAME-PLATE (INSPECTION)	1					
26	4373205	ネームプレート (操作要領:JISタイプ)	NAME-PLATE (OPERATION:JIS-TYPE)	1					
26	4369242	ネームプレート (操作要領:Hタイプ)	NAME-PLATE (OPERATION:H-TYPE)	1					
27	3070544	ネームプレート (バケツフック注意)	NAME-PLATE (BUCKET-HOOK)	1		-D99/09	I	3090145	1
27	3090145	ネームプレート (バケツフック注意)	NAME-PLATE (BUCKET-HOOK)	1	#	D99/10-			
34	4359076	ネームプレート (脱出用ハンマー)	NAME-PLATE (EMERGENCY HAMMER)	2					
35	4299059	ネームプレート (レバーロック)	NAME-PLATE (LEVER LOCK)	1					
36	4307022	ネームプレート (キースイッチ)	NAME-PLATE (KEY SWITCH)	1					
37	3080691	ネームプレート (エンジンコントロール)	NAME-PLATE (ENGINE CONTROL)	1					
40	4374612	ネームプレート (社名)	NAME-PLATE (NAME OF COMPANY)	1					
42	4288344	ネームプレート (LLC)	NAME-PLATE (LLC)	1					
44	4395679	ネームプレート (ロックレバー)	NAME-PLATE (LOCK LEVER)	1					
45	3080814	ネームプレート	NAME-PLATE	1		D97/07-			
46	4401495	ネームプレート	NAME-PLATE	1		D97/07-			
47	4395059	ネームプレート	NAME-PLATE	1		D97/07-			
48	3086153	ネームプレート (エンブレム)	NAME-PLATE (EMBLEM)	2	#	D98/09-			
100	M492564	スクリュードライブ	SCREW,DRIVE	4					

ネームプレート (英語) [STD] [EU] [N.EUROPE]
 NAME-PLATE (ENGLISH) [STD] [EU] [N.EUROPE]

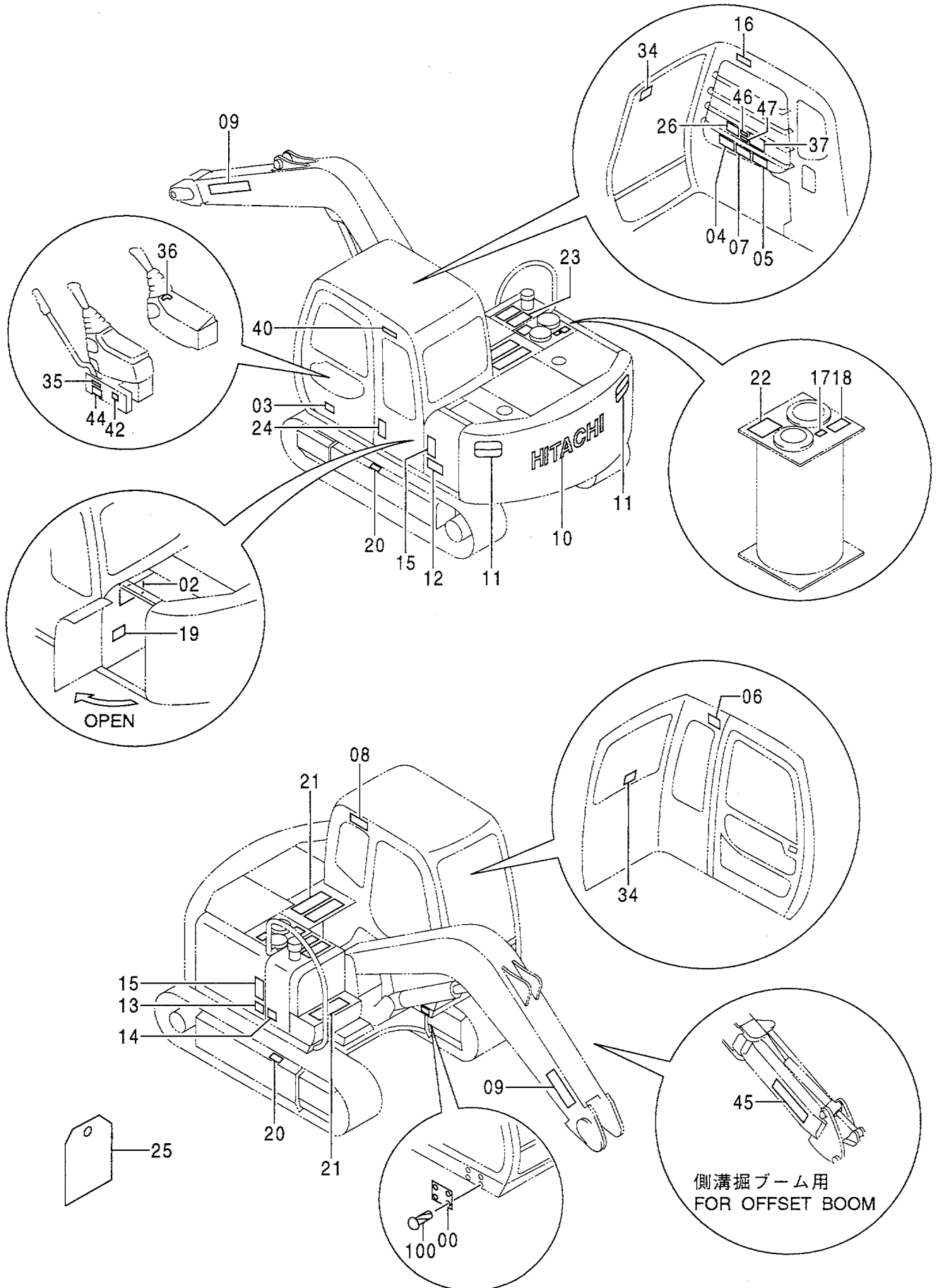

ネームプレート (英語) [STD] [EU] [N. EUROPE]
 NAME-PLATE (ENGLISH) [STD] [EU] [N. EUROPE]

050001-

符号 ITEM	部品番号 PART NO.	部 品 名	PART NAME	数量 Q' TY	サービス コード S. C	適用号機 SERIAL NO.	互 換 性 I C A	代 替 部 品 REPLACEABLE PART	
								部品番号 PART NO.	数量 Q' TY
00	+++++++	ネームプレート (号機)	NAME-PLATE (MACHINE MFG. NO.)	1					
02	3081564	ネームプレート (給油脂)	NAME-PLATE (LUBRICATION)	1					
03	4371299	ネームプレート (CF)	NAME-PLATE (CF)	1					
04	4371273	ネームプレート (取説注意)	NAME-PLATE (INSPECTION MANUAL)	1					
05	3081565	ネームプレート (運転注意)	NAME-PLATE (CAUTION)	1					
06	4371798	ネームプレート (前窓ロック)	NAME-PLATE (FRONT WINDOW LOCK)	1					
07	3075802	ネームプレート (感電防止)	NAME-PLATE (PREVENTION FROM ELECTRIC SHOCK)	1					
08	2039275	ネームプレート (社名)	NAME-PLATE (NAME OF COMPANY)	1		-D98/03			
09	3080814	ネームプレート (社名)	NAME-PLATE (NAME OF COMPANY)	2					
10	2041728	ネームプレート (社名)	NAME-PLATE (NAME OF COMPANY)	1					
11	2033082	ネームプレート (立入禁止)	NAME-PLATE (STAY OUT)	2					
12	2041730	ネームプレート (機種名: EX60)	NAME-PLATE (NAME OF MACHINE: EX60)	1					
12	2041731	ネームプレート (機種名: EX60LC)	NAME-PLATE (NAME OF MACHINE: EX60LC)	1					
13	3080664	ネームプレート (機種名)	NAME-PLATE (NAME OF MACHINE)	1					
14	3080812	ネームプレート (機種名: EX60)	NAME-PLATE (NAME OF MACHINE: EX60)	1					
14	3080813	ネームプレート (機種名: EX60LC)	NAME-PLATE (NAME OF MACHINE: EX60LC)	1					
15	2042081	ネームプレート (アクセント)	NAME-PLATE (ACCENT)	2					
16	3076197	ネームプレート (右窓注意)	NAME-PLATE	1					
17	4371799	ネームプレート (エアキ)	NAME-PLATE (AIR VENT)	1					
18	3077560	ネームプレート (タンクキャップ注意)	NAME-PLATE (CAUTION)	1					
19	3068914	ネームプレート (バッテリー)	NAME-PLATE (BATTERY)	1					
20	3070527	ネームプレート (トラックアジャスタ)	NAME-PLATE (TRACK ADJUSTER)	2					
21	4073519	テープ (滑り止め)	TAPE (ANTI-SKID TAPE)	3					
22	4121128	テープ (滑り止め)	TAPE (ANTI-SKID TAPE)	1					

ネームプレート (英語) [STD] [EU] [N.EUROPE]
 NAME-PLATE (ENGLISH) [STD] [EU] [N.EUROPE]

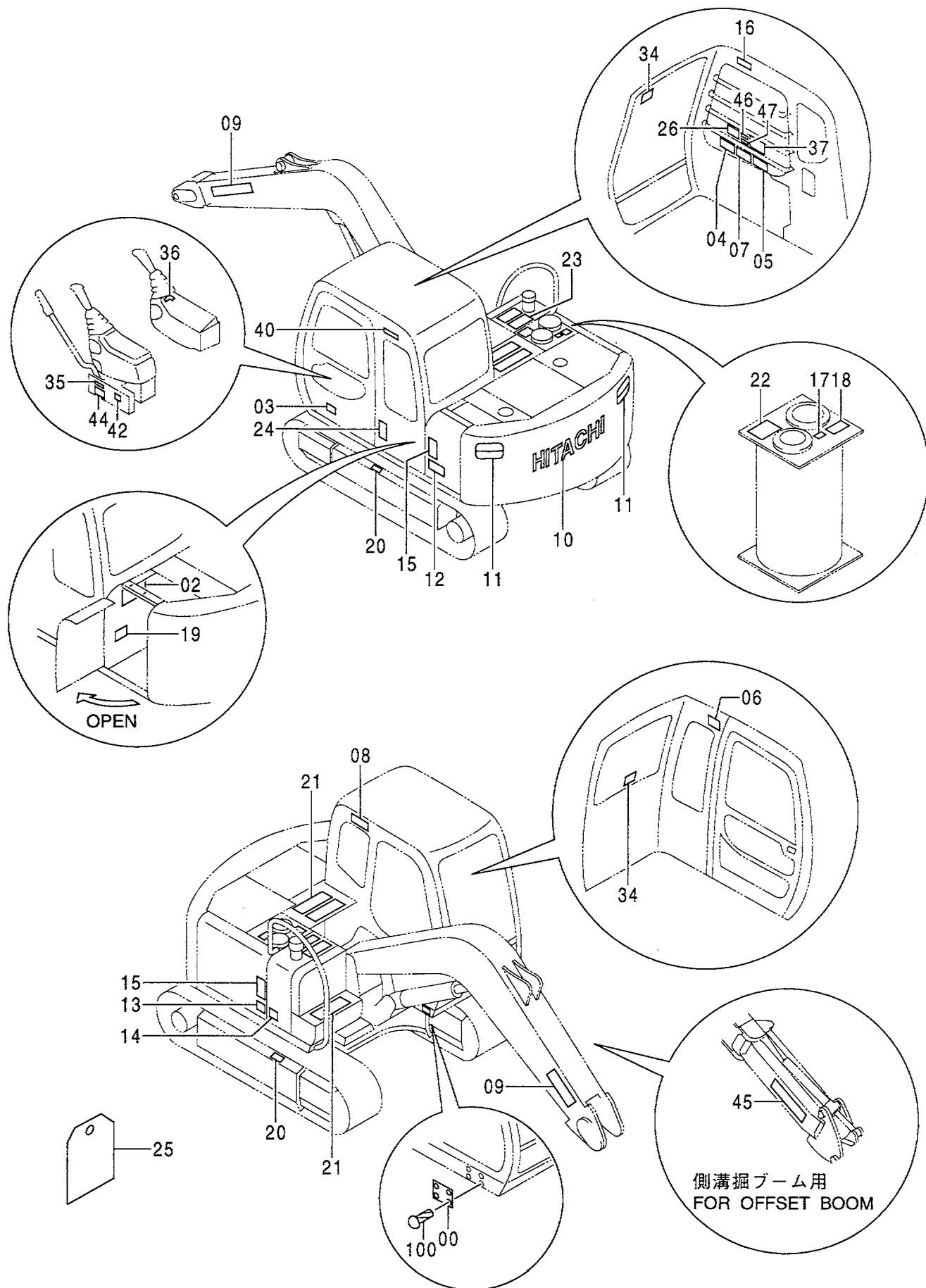

ネームプレート (英語) [STD] [EU] [N. EUROPE]
 NAME-PLATE (ENGLISH) [STD] [EU] [N. EUROPE]

050001-

符号 ITEM	部品番号 PART NO.	部 品 名	PART NAME	数量 Q' TY	サービス コード S. C	適用号機 SERIAL NO.	互 換 性 ICA	代 替 部 品 REPLACEABLE PART	
								部品番号 PART NO.	数量 Q' TY
23	4224791	テープ (滑り止め)	TAPE (ANTI-SKID TAPE)	2					
24	3076246	ネームプレート (転倒防止)	NAME-PLATE (AVOID MACHINE TIPOVER)	1					
25	3059274	ネームプレート (点検注意)	NAME-PLATE (INSPECTION)	1					
26	4373205	ネームプレート	NAME-PLATE	1					
26	4369242	(操作要領:JISタイプ) ネームプレート	(OPERATION:JIS-TYPE) NAME-PLATE	1					
34	4359076	(操作要領:Hタイプ) ネームプレート (脱出用ハンマー)	(OPERATION:H-TYPE) NAME-PLATE (EMERGENCY HAMMER)	2					
35	4299059	ネームプレート (レバーロック)	NAME-PLATE (LEVER LOCK)	1					
36	4307022	ネームプレート (キースイッチ)	NAME-PLATE (KEY SWITCH)	1					
37	3081566	ネームプレート (エンジンコントロール)	NAME-PLATE (ENGINE CONTROL)	1					
40	4374612	ネームプレート (社名)	NAME-PLATE (NAME OF COMPANY)	1					
42	4288344	ネームプレート (LLC)	NAME-PLATE (LLC)	1					
44	4398455	ネームプレート (ロックレバー)	NAME-PLATE (LOCK LEVER)	1					
45	3080814	ネームプレート	NAME-PLATE	1		D97/07-			
46	4401495	ネームプレート	NAME-PLATE	1		D97/07-			
47	4395059	ネームプレート	NAME-PLATE	1		D97/07-			
100	M492564	スクリュードライブ	SCREW;DRIVE	4					

ネームプレート (英語) [USA]
 NAME-PLATE (ENGLISH) [USA]

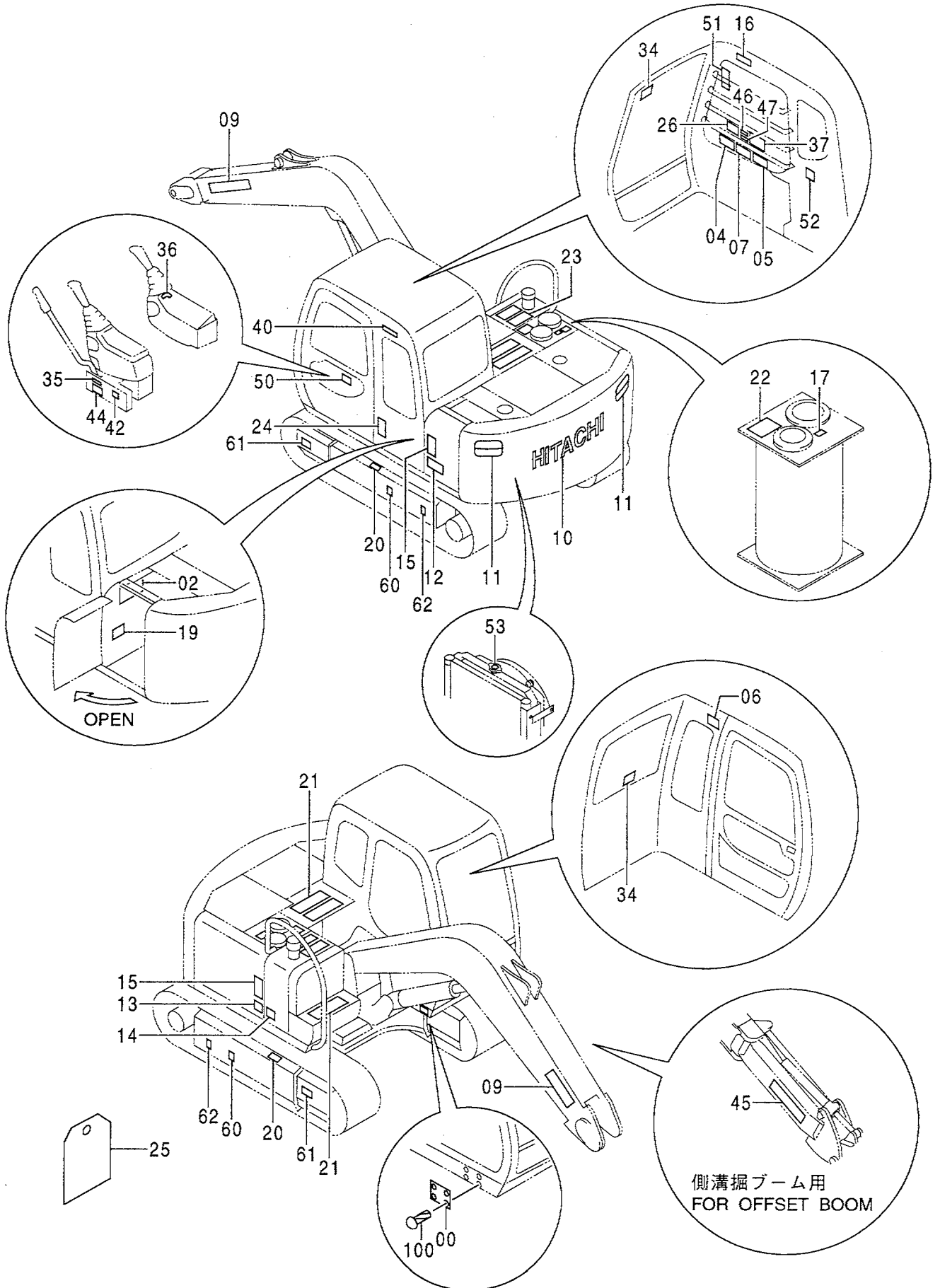

ネームプレート (英語) [USA]
NAME-PLATE (ENGLISH) [USA]

050001-

符号 ITEM	部品番号 PART NO.	部 品 名	PART NAME	数量 Q'TY	サービス コード S. C	適用号機 SERIAL NO.	互 換 性 I C A	代 替 部 品 REPLACEABLE PART	
								部品番号 PART NO.	数量 Q'TY
00	+++++++	ネームプレート (号機)	NAME-PLATE (MACHINE MFG. NO.)	1					
02	3081564	ネームプレート (給油脂)	NAME-PLATE (LUBRICATION)	1					
04	4371273	ネームプレート (取説注意)	NAME-PLATE (INSPECTION MANUAL)	1					
05	3070586	ネームプレート (運転注意)	NAME-PLATE (CAUTION)	1					
06	4371798	ネームプレート (前窓ロック)	NAME-PLATE (FRONT WINDOW LOCK)	1					
07	3075802	ネームプレート (感電防止)	NAME-PLATE (PREVENTION FROM ELECTRIC SHOCK)	1					
09	3080814	ネームプレート (社名)	NAME-PLATE (NAME OF COMPANY)	2					
10	2041728	ネームプレート (社名)	NAME-PLATE (NAME OF COMPANY)	1					
11	2035960	ネームプレート (立入禁止)	NAME-PLATE (STAY OUT)	2					
12	2045265	ネームプレート (機種名:EX80)	NAME-PLATE (NAME OF MACHINE:EX80)	1					
13	3080664	ネームプレート (機種名)	NAME-PLATE (NAME OF MACHINE)	1					
14	3090222	ネームプレート (機種名:EX80)	NAME-PLATE (NAME OF MACHINE:EX80)	1					
15	2042081	ネームプレート (アクセント)	NAME-PLATE (ACCENT)	2					
16	3068922	ネームプレート (右窓注意)	NAME-PLATE	1					
17	4371799	ネームプレート (エア抜き)	NAME-PLATE (AIR VENT)	1					
19	3068914	ネームプレート (バッテリー)	NAME-PLATE (BATTERY)	1					
20	3070527	ネームプレート (トラックアジャスタ)	NAME-PLATE (TRACK ADJUSTER)	2					
21	4073519	テープ (滑り止め)	TAPE (ANTI-SKID TAPE)	3					
22	4121128	テープ (滑り止め)	TAPE (ANTI-SKID TAPE)	1					
23	4224791	テープ (滑り止め)	TAPE (ANTI-SKID TAPE)	2					
24	3076246	ネームプレート (転倒防止)	NAME-PLATE (AVOID MACHINE TIPOVER)	1					
25	3059274	ネームプレート (点検注意)	NAME-PLATE (INSPECTION)	1					
26	4373205	ネームプレート (操作要領:JISタイプ)	NAME-PLATE (OPERATION:JIS-TYPE)	1					
26	4369242	ネームプレート (操作要領:Hタイプ) 次ページへ続く	NAME-PLATE (OPERATION:H-TYPE) CONTINUED	1					

ネームプレート (英語) [USA]
 NAME-PLATE (ENGLISH) [USA]

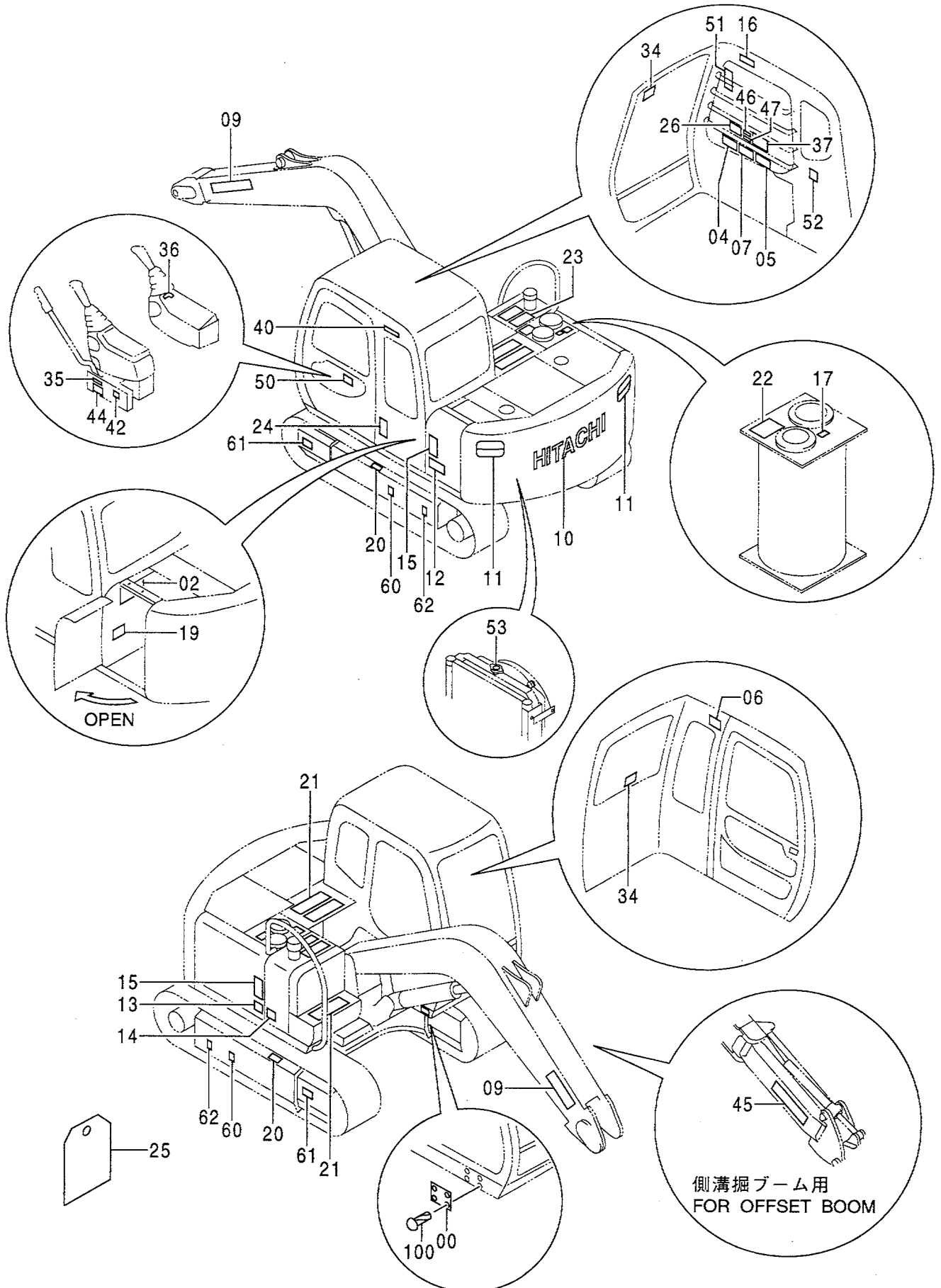

ネームプレート (英語) [USA]
NAME-PLATE (ENGLISH) [USA]

050001-

符号 ITEM	部品番号 PART NO.	部 品 名	PART NAME	数量 Q' TY	サービス コード S. C	適用号機 SERIAL NO.	互 換 性 ICA	代 替 部 品 REPLACEABLE PART	
								部品番号 PART NO.	数量 Q' TY
34	4359076	ネームプレート (脱出用ハンマー)	NAME-PLATE (EMERGENCY HAMMER)	2					
35	4299059	ネームプレート (レバーロック)	NAME-PLATE (LEVER LOCK)	1					
36	4307022	ネームプレート (キースイッチ)	NAME-PLATE (KEY SWITCH)	1					
37	3081566	ネームプレート (エンジンコントロール)	NAME-PLATE (ENGINE CONTROL)	1					
40	4374612	ネームプレート (社名)	NAME-PLATE (NAME OF COMPANY)	1					
42	4288344	ネームプレート (LLC)	NAME-PLATE (LLC)	1					
44	4398455	ネームプレート (ロックレバー)	NAME-PLATE (LOCK LEVER)	1					
45	3080814	ネームプレート	NAME-PLATE	1					
46	4401495	ネームプレート	NAME-PLATE	1					
47	4395059	ネームプレート	NAME-PLATE	1					
50	3076198	ネームプレート (防錆)	NAME-PLATE (INFORMATION)	1					
51	2043879	ネームプレート (リフティング)	NAME-PLATE (LIFTING)	1					
52	4366639	ネームプレート (脱出用ハンマー)	NAME-PLATE (EMERGENCY HAMMER)	1					
53	4336494	ネームプレート (ラジエータキャップ)	NAME-PLATE (RADIATOR CAP)	1					
60	4201787	ネームプレート (1=2枚) (重心位置)	NAME-PLATE (1=2 PIECES) (CENTER FOR GRAVITY)	1					
61	4201788	ネームプレート (矢印)	NAME-PLATE (AN ARROW)	2					
62	4129669	ネームプレート (チェーン)	NAME-PLATE (CHAIN)	2					
100	M492564	スクリュードライブ	SCREW; DRIVE	4					

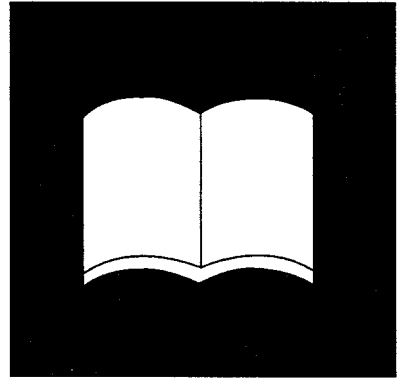

索引
PARTS INDEX

PARTS INDEX

PART NO.	PAGE	ITEM	PART NO.	PAGE	ITEM	PART NO.	PAGE	ITEM
0001324	326	02	2039919	298	51	3057656	092	00
0001341	324	02	2039920	298	00	3059274	412B	25
0002830	182	01	2040048	410A	08		414A	25
0002832	166	33	2040124	410A	08	3061652	324	38
0002950	250	01	2040402	308	53	3061653	326	37
				310	53	3068914	412A	19
0003143	182	01	2041073	300	00		414A	19
0003144	168A	26		302	00	* 3068922	414A	16
0003330	170A	26	2041367	308	53	3070250	324	23
0003331	182	01		310	53		326	23
* 0003341	166	33	2041369	308	53	3070527	412A	20
0295608	090	22		310	53		414A	20
0295609	090	23	2041373	308	53	3070544	410B	27
1010502	324	00		310	53	* 3070586	414A	05
1012428	326	00	2041377	308	53	3072291	054	06
1015477	088	00		310	53	3072629	146	08
1015478	086	00	2041416	246	05	3072699	148	00
1020715	298	03A	2041582	294	08	3072745	116	26
1021345	146	03	2041583	294	11		118	26
1021346	146	04	2041584	294	17		120	26
1021349	146	17	2041585	294	18		122	26
1021354	146	00	2041728	410A	10		124	21
1023602	174	05		412A	10		126	21
1023762	308	00	2041729	410A	15	3075379	168A	12
	310	00		414A	10		170A	12
	312	00	2041730	410A	12	3075802	412A	07
	314	00		412A	12		414A	07
	316	00	2041731	410A	12	3075803	410A	07
	318	00		412A	12	3075804	410A	06
1023763	308	01	2041960	410A	15	3075806	410A	18
	310	01	2041968	410A	12		410B	18
	312	01	2041969	410A	12	3076175	410B	25
	314	01	2041970	410A	10	3076197	412A	16
	316	01	2041973	410A	15	* 3076198	414B	50
	318	01	2042081	412A	15	3076246	412B	24
1024217	294	07		414A	15		414A	24
1025079	294	04	* 2042160	184	09	3076332	300	03
1025080	294	26	2043026	282	20		302	03
1026690	174	05	* 2043879	414B	51	3076333	300	01
* 1027000	174	05	* 2045265	414A	12		302	01
2023808	054	13	3031371	038	04	3076340	300	07
2031142	014	05	3035828	298	01		302	07
2031144	038	09	3037344	338	06A	3076493	306	02
2031911	014	06		378	05A	3076620	304	05
2032973	410A	11		386A	17A	3076621	304	00A
2033082	412A	11	3038206	060	14	3076841	284	00
2034607	324	31	3040620	386A	15A	3076842	284	06
	326	31	3040621	386A	14A	3076857	100	05
* 2035960	414A	11	3040622	386A	16	3076932	340A	04
2037246	094	24	3043504	002	04		342A	04
2037304	166	26	3051611	094	10		388A	04
	168A	04	3053595	356	07	3076941	002	05
	170A	04		358	10	3076942	338	05
2037305	158	06		360	10		340A	07
2037356	082	04		362	10		342A	07
2037360	082	03		364	10	3076944	388A	07
2037689	146	24		366	10		340A	08
2038484	078	01		368	10		342A	08
2038486	076	01	3053596	356	08		380	09
2038578	074	05		358	11		388A	08
2038734	082	07		360	11	3076948	340A	13A
2038735	082	06		362	11		342A	13A
2038764	226A	25B		364	11		380	11A
2039275	410A	08		366	11		388A	13A
	412A	08		368	11	3076949	172	05
2039689	306	03	3054051	022	01	3076951	340A	10
2039809	284	02	3055536	338	03		342A	10
2039872	340A	03A		378	04		380	10
	342A	03A		386A	02		388A	10
	380	04A	* 3055930	380	08	3076954	340A	12A
	388A	03A						

PARTS INDEX

PART NO.	PAGE	ITEM	PART NO.	PAGE	ITEM	PART NO.	PAGE	ITEM
3076954	342A	12A	3083592	168A	41	4055312	394	09
	388A	12A	3084087	204	00		404	07
3076955	340A	11A	* 3084285	102	05	4056016	072	01
	342A	11A	3084341	284	10		092	07
	388A	11A	* 3084538	340A	11A	4056018	084	02
				342A	11A		094	15
3076985	298	03B		380	33A		094	19
3077032	186	06	* 3084539	340A	12A	4063692	082	01B
	188	06		342A	12A		082	02B
3077187	410A	10		380	32A	4065688	002	07
3077263	260	00C						
			3084570	178B	50		334	20
3077560	412A	18	* 3085956	408	09		338	07
3077679	146	21	* 3086153	410B	48		340A	14
3077925	308	03	* 3090145	410B	27		342A	14
	310	04	* 3090222	414A	14		378	07
	312	03						
	314	04	4000618	178B	51		380	16
	316	03	4004589	032	08		386A	04
	318	04	4018545	260	05		388A	14
3077926	308	06		262	05	4065689	002	08
	310	07	4020977	406	11		334	19
	312	06	4022697	238	89		338	08
	314	07		282	12		340A	16
	316	06	4022699	276	11		342A	16
	318	07	4027427	094	20		378	08
3077983	146	15	4037895	038	06		380	18
3078606	186	15	4042034	054	16		386A	05
	188	15	4042098	170B	48		388A	16
3079391	068	04	4044420	052	13	4071213	054	00
3079540	306	00B		060	12		054	08
3079728	116	27		062	10	* 4073051	382	27
	118	27		064	10	4073519	410B	21
	120	27		066	11		412A	21
	122	27		066	15		414A	21
	124	22		198	08	4074008	386A	07D
	126	22		200	05	4077248	260	04
3080616	294	19		208	12	4081592	082	14
3080617	294	27		214	26		094	31
3080618	294	28		216	12	4082631	294	03
3080619	294	34		372	53	4084578	336	08
3080620	294	37		376	53	4086891	098	07
3080664	410A	13		394	04	4086894	010	08
	412A	13		394	13	4089012	240	06
	414A	13	4047569	364	00A	4092111	226B	28
3080691	410B	37		366	00A	4092534	128	03
3080699	410A	05		368	00A		130	03
3080812	410A	14	4050373	178A	49	4093624	058	50
	412A	14	* 4053606	382	26		110	15
3080813	410A	14	4055311	078	04		132	05
	412A	14		162	02		134	05
3080814	410A	09		178A	32		136	05
	410B	45		244	11		138	05
	412A	09	4055312	016	01		372	30
	412B	45		028	10	4094086	338	01
	414A	09		032	14		340A	01
	414B	45		072	05		342A	01
3080859	410A	02		112	17		378	01
3081184	244	13		114	17		380	01
3081336	410A	09		166	32		386A	01
3081340	410A	13		168A	07		388A	01
3081341	410A	09		170A	07		400	04
3081342	410A	12		174	06	4094438	046	07
3081365	250	01		178A	37	4094439	046	08
3081564	412A	02		184	10	4095325	038	05A
	414A	02		190	19	4098716	334	17
3081565	412A	05		198	06	4099118	054	20
3081566	412B	37		200	06	4100967	046	27A
	414B	37		210	32	4100980	306	51
* 3081731	380	05		214	35	4101345	038	05B
* 3082078	030	20		218	32	4102096	156	05
3082266	170A	41		392	17		158	05

PARTS INDEX

PART NO.	PAGE	ITEM	PART NO.	PAGE	ITEM	PART NO.	PAGE	ITEM
4103527	032	12	4135498	362	03	4175765	304	03
4105691	294	32	4135606	298	05	4176379	304	02
4106307	334	16	* 4137294	030	17	4177142	170B	45
4112336	300	05	4138938	058	05	4177260	306	04
	302	05		058	12	4177557	160	03
4115640	176	00		060	04	4178755	022	08
	178A	00		060	10	4183252	268	08
4116305	294	23		062	05		272	21
4117954	340A	03C		064	07	4184397	186	04
	342A	03C		330	02		188	04
	344	02		340A	22	4184582	002	39
	348	02		342A	22		066	30
	350	02		346	13	4187082	226A	14
	352	02		372	27	4187083	226A	14A
	354	03		372	33	* 4187274	030	23
	380	04C		376	16	4187308	050	13
	382	01C		382	24		052	03
	382	02C		388A	22		056	02
	382	03D		396	00		058	04
	386A	11B	4141000	340A	15		066	02
	388A	03C		342A	15		372	25
	400	02		380	17		372	29
	402	02		388A	15		372	35
4117955	354	04	4141001	340A	17		376	14
	382	03E		342A	17		376	19
4121128	410B	22		380	19	4188623	330	08
	412A	22		388A	17	4189539	056	23
	414A	22	4141391	142	12	4189602	060	09
4121859	142	13	4142952	032	00A		062	03
	166	01	4144011	078	18		064	05
	168A	06	4144354	094	32		330	00
	170A	06	4146559	282	21		382	23
	174	07	4146754	150	07	4189619	050	17
	214	33	4147896	230B	59		056	04
	216	16	4148706	012	05		376	01
	330	19	4149678	006	04	4189858	346	14
	374	52	4154670	100	08		372	40
4126485	006	02		102	08		382	16
4128863	292	00		104	10		396	02
4129123	338	14		110	06	4190125	058	07
4129280	046	06		130	18		346	15
* 4129669	414B	62		134	18		372	39
4131548	406	19		138	18		376	44
4133527	056	21		142	04		376	50
	104	19		392	01		382	17
	106	06	4154671	106	07		396	03
	110	17		374	01	4190253	022	24
	132	21		396	06		106	09
	134	21	4154672	056	13		162	03
	136	21		056	27	4190261	032	25
	138	21		104	02		066	31
	208	13	4154931	018	07		244	10
	214	27	4157562	050	20	4190263	028	07
	374	51		052	02		162	05
	392	16		066	27		166	13
4135495	356	00A	4164875	032	11		210	33
	358	00A	* 4165676	242	00		218	33
	360	00A		270	100		248	05
	362	00A	4165911	170B	46	* 4190264	214	20
4135496	356	01	4167524	112	18	4190265	168A	01
	358	14		114	18		170A	01
	360	01	4167784	308	51	4190266	162	14
	362	01		310	51		374	66
4135497	356	02	4168988	084	06	4190272	184	16
	358	15	4170829	008	00D		244	09
	360	02	4174542	054	09	4190273	166	06
	362	02		054	50	4190275	168A	05
4135498	356	03	4175253	272	24		170A	05
	358	16	4175254	272	25	4190277	030	13
	360	03	4175763	304	00B		106	09

PARTS INDEX

PART NO.	PAGE	ITEM	PART NO.	PAGE	ITEM	PART NO.	PAGE	ITEM
4190277	162	07	4199247	060	03	4203679	160	16
4190291	032	21		062	04	4204547	232B	53B
4190705	176	15		064	06	4204579	232A	14
	178A	15	4200434	406	15		238	03
	180	00	4200435	406	00	4204586	228A	41
4191301	104	11B	4200436	406	01		232B	141
4192034	028	06	4200437	406	09	4204590	240	04
	216	14	4200438	406	16	4204591	240	05
* 4192108	030	05	4200465	056	18	4204882	052	18
* 4192109	030	02		100	06	4205084	186	11
* 4192110	030	03		102	06		188	11
* 4192190	030	04		104	09	4206928	012	04
4193261	324	05		108	00	4206931	012	21
	326	05		110	07	4208103	240	02B
4193263	324	10		110	50	4208275	018	01C
	326	10		112	01	4208909	128	11
4193816	116	11		114	01		130	11
	118	11		140	19		132	11
	120	11		392	02		134	11
	122	11		394	16		136	11
4193826	116	09	4200466	056	05		138	11
	118	09		056	09	4208912	330	10
	120	09		066	06	4209198	100	11
	122	09		100	07		102	11
	124	09		102	07	4210361	066	13
	126	09		128	04		104	01
4193848	066	29		130	04	4210412	226A	16A
4195033	004	04		132	04	4210413	226A	16B
* 4195593	166	33C		134	04	4210661	002	38
	168A	26C		136	04	4213356	406	103
	170A	26C		138	04	4213457	128	07
* 4195594	166	33D		142	03	4217342	056	27
	168A	26D		330	13	4218070	052	17
	170A	26D		336	02	4218311	290	03
* 4195596	166	33E		374	09	4218314	290	05
	168A	26E	4200468	100	19	4218315	290	06
	170A	26E		128	10	4219313	296	03
4196169	324	08		130	10	4221290	066	04
	326	08		132	03		336	03
4196297	052	25		132	10	* 4222008	184	15
4197029	340A	00E		134	03	4222018	100	09
	342A	00E		134	10		110	05
	380	00E		136	10	4223527	406	19A
	388A	00E		138	10	4224382	110	14
4197030	356	00B	4200469	056	06	4224631	338	22
	358	00B		056	11		378	40
	360	00B		066	05		386B	47
	362	00B		106	01	4224791	410B	23
	364	00B		394	00		412B	23
	366	00B	4200470	116	08		414A	23
	368	00B		118	08	4226021	286	20
	370	00B		120	08		288	20
4197031	338	00D		122	08	4227051	052	26
	340A	00D		124	08	4229973	012	20
	342A	00D		126	08	4231543	324	14
	378	00D	4200471	104	06		326	14
	380	00D	4200580	346	23	4234292	142	01
	386A	00D		396	07	4235232	264	11
	386A	07C	4201336	082	13	4239712	374	69
	386A	09C	* 4201441	242	02	4241338	056	07
	388A	00D	4201749	002	37	4242052	374	12
4197032	338	00C	* 4201787	414B	60	4245797	294	14
	378	00C	* 4201788	414B	61	4246939	334	01
	386A	09B	4202531	394	08	4247929	160	00
4197297	306	05	4202532	394	06	4248106	300	11
4197527	054	17	4203162	066	03		302	11
4197528	054	18	4203163	128	14	4251588	174	00
4197530	058	03		132	14		184	05
4197790	376	17		136	14		244	20
4198176	150	06	4203485	140	02	4252193	376	56

PARTS INDEX

PART NO.	PAGE	ITEM	PART NO.	PAGE	ITEM	PART NO.	PAGE	ITEM
4252786	392	04	4276794	248	03	4289217	168A	38
4254600	016	07	4276831	022	22		170A	38
	160	34	4276924	406	20	4289708	174	09
	162	16	4276949	406	102	4289709	228B	163
	214	34	4277678	092	04	4290940	018	01A
	244	12	4277927	166	25	4291162	032	00
	268	30		168A	03	4291657	162	20
4254603	176	10	4278125	170A	03	4293167	372	04
	178A	10	4278814	170B	47	4293255	300	12
	180	02		330	05		302	12
4254604	164	02	4278815	330	04	* 4293414	220	15
	178A	28	4278840	256	03	4293794	002	35
	404	02	4278841	256	15		142	15
4255304	140	14	4278843	256	16	4293803	002	36
4255792	112	00	4278844	256	04	4293950	140	03
	114	00		256	11		140	13
	394	15	4278845	256	08	4294149	064	01
4257035	160	04	4278847	256	13	4294437	168A	42
4257087	272	01	4278848	256	12		170A	42
4257128	024	14	4278859	008	00B	4294563	020	07
4257129	010	18	4279119	142	05	4294609	058	10
4257159	024	12	4279257	246	03	4294610	060	00
	070	05		248	04	4294611	060	01
	162	22	4279302	066	14	4294612	060	06
4258470	038	01	4279507	090	01	4294613	060	07
4258916	294	15	4279604	390	03	4294616	346	21
4259591	094	16	4280117	090	04		382	20
4260467	128	16	4280359	186	10	4294662	198	05
	132	16		188	10	4295480	232A	04C
	136	16		190	12		232A	05C
4261937	108	07		206	07		232A	52D
	110	57		214	07		232B	53D
	128	05		246	04	4295517	056	08
	130	05	4280527	226A	16	4295573	228A	46
4262587	308	52	4281293	166	27	4295662	230A	17
	310	52		168A	15	4295824	066	07
	312	52		170A	15	4295825	066	09
	314	52	4282727	200	08	4295876	232A	04E
	316	52	* 4283028	184	00		232A	05E
	318	52	4283526	100	15		232A	52E
4263403	150	09		102	15		232B	53E
4264508	046	10	4283635	298	06	4298269	394	02
4266964	226B	33	4283758	390	17	4298274	106	04
4268750	186	04A	4284208	100	14	4299059	410B	35
	188	04A		102	14		412B	35
4269607	024	15	4284319	092	06		414B	35
* 4270554	182	01A	4285646	164	08A	4299065	308	51
4272297	292	01		178A	23A		310	51
4272585	010	07		404	00A	4300020	394	12
4272586	010	12	4285647	164	08B	4300021	394	11
4273526	110	00		178A	23B	4300069	256	14
4274220	092	03		404	00B	4300351	078	16
4274647	092	13	4285648	164	08C	4300682	188	00
4274663	084	00		178A	23C		192	
4274875	082	19		404	00C	4302681	196	09
4275015	330	15	4285722	052	08	4303583	166	34
4275016	330	16	4287366	162	08		168A	29
4275034	064	02	* 4287670	182	01B		170A	29
4275035	064	00	4287791	090	25	4303988	052	07
4275140	010	13	4287792	094	19	4303989	052	09
4275171	022	07	4287795	390	05	4304367	394	01
4275173	020	13	4288181	410A	17	4306008	022	15
4275308	038	05	4288342	164	08D	4306609	226A	16
4276410	276	14		178A	23D	4306890	066	16
4276414	018	09		404	00D	* 4306899	382	21
	020	06	4288344	410B	42	4306938	008	00E
4276794	186	12		412B	42	4306939	008	00F
	188	12		414B	42	4306940	020	12
	190	11	4288445	246	01	4306945	160	11
	214	36		248	01	4307022	410B	36

PARTS INDEX

PART NO.	PAGE	ITEM	PART NO.	PAGE	ITEM	PART NO.	PAGE	ITEM
4307022	412B	36	4334587	046	15	4351255	144	03
	414B	36	4334707	074	00	4351277	146	27
4307547	226A	24	4334827	128	00	4351448	194	04
4308024	056	15		130	00	4351466	194	12
4308289	056	15		132	00	4351467	194	13
* 4310818	154	13		134	00	4351482	194	18
* 4310825	154	08		136	00	4351774	116	24
4311056	330	11		138	00		118	24
4313353	374	08	4334951	176	17		120	24
4315607	298	07		178A	17		122	24
							124	19
4317858	108	06	* 4336494	414B	53		126	19
* 4319992	384	04	4338974	244	06C	4351864	256	01-16
4320150	228A	100	4338997	090	21	4352934	194	15
4320163	228A	59	4339029	086	06	4352947	170A	44
4320252	110	10		088	05			
			4339837	156	00	4352948	184	04
4322739	372	24	4341706	156	02		244	17
4326095	244	06B		158	04	4353127	158	00
4326841	018	100	4341800	190	17	4353162	194	09
4329850	192	01	4341810	094	22	4353560	024	06
4329851	192	02		094	30	4353686	140	22
			4341890	260	03	4353818	334	00B
4329852	192	03		262	02	4355123	012	50
4329853	192	04	4342334	020	19	4355576	256	01
4329854	192	05	4342802	078	08	4355577	256	02
4329855	192	06		012	07	4355578	256	07
4329856	192	07	4343268	012	07	4355579	256	06
			4343430	186	00	4355580	256	05
4329857	192	08	4343676	008	00A	4355581	256	09
4329858	192	09	4344638	190	15	4355877	386A	07B
4329859	192	10	4345470	386A	11A			
4329860	192	11		290	04	* 4355967	280	01
4329861	192	12	4345854	290	04	* 4355968	278	01
			4346037	160	10	* 4355969	280	02
4329862	192	13	4346355	098	08	* 4355970	278	02
4329863	192	14		216	13	* 4355971	278	03
4329864	192	15		274	30			
4329865	192	16					280	03
4329866	192	17				* 4355972	278	07
			4346770	210	15		280	07
4329867	192	18		218	15	* 4355973	278	08
4329868	192	19	* 4349781	166	33A		280	07
4329869	192	20		168A	26A	* 4355974	280	09
4329870	192	21		170A	26A	* 4355975	278	09
4329871	192	22				* 4355978	278	11
			4349913	340A	02		280	11
4329872	192	23		340A	03D	* 4355979	278	12
4330227	104	11		342A	02		280	12
4330467	390	00		342A	02	* 4355980	278	13
4330785	222	02		342A	03D	* 4355981	278	14
4332585	210	39		344	03		280	14
				380	02	* 4355982	278	15
	218	39		380	04D		280	15
4332586	210	40		388A	02	* 4355980	278	13
	218	40		388A	03D	* 4355981	278	14
4332587	210	41	* 4349998	154	12		280	14
	218	41					280	14
			4350234	202	00	* 4355982	278	15
4332650	210	42	4350238	202	04		280	15
	218	42	4350243	190	09	4356105	340A	03B
4332951	376	55	4350249	202	05		342A	03B
4333185	244	06	4350265	190	02		344	06
4333195	158	00						
			4350437	066	25		380	04B
4333304	396	14	* 4350778	154	02A		388A	03B
4334422	338	00B	4351009	206	06	4358348	190	00
	378	00B		214	06		194	
	386A	00B	4351011	246	02	4358972	190	06
4334423	340A	00B						
				248	02		196	
	342A	00B	4351142	104	16	4359076	410B	34
	380	00B	4351175	116	23		412B	34
4334426	388A	00B		118	23		414B	34
	348	01		120	23	4359370	394	03
	350	01						
						4359384	168A	08
	382	01B		122	23		170A	08
	382	02D		124	18	4359823	372	00
4334427	402	01	4351187	158	00	4360252	300	10
4334428	354	02	4351202	112	22		302	10
	382	03C						

PARTS INDEX

PART NO.	PAGE	ITEM	PART NO.	PAGE	ITEM	PART NO.	PAGE	ITEM
4360509	070	00	4369543	226A	05	4369619	238	90
4360985	158	00	4369544	244	03	4369620	238	75
4361119	186	13	4369546	226A	20	4369621	240	01-06
	188	13	4369547	226A	21	4369622	240	02
4361302	226A	17	4369549	244	04	4369623	240	02C
* 4361637	266	23A	4369551	228A	94	4369624	240	72
	268	23A	4369552	228A	93	4369625	228A	31
	278		4369553	238	21	4369626	228A	54
4361638	024	08	4369554	228A	19	4369627	228A	71
* 4361763	266	23A	4369555	228A	09	4369629	230A	01-196
	268	23A	4369556	228A	06	4369630	230A	01
	278		4369557	228A	47	4369631	230A	12
* 4361766	272	18A	4369559	228A	97	4369632	230A	24
	276	04A	4369561	228A	98	4369633	230A	07
	280		4369562	232B	132	4369634	230A	34
* 4361768	272	18A	4369563	232B	102	4369635	230A	34A
	276	04A	4369564	232B	179	4369636	230A	34B
	280		4369565	228A	14	4369637	230A	34C
* 4361783	278	10	4369566	228A	17	4369638	230A	34D
	280	10	4369567	228A	77	4369639	230A	34E
4361800	148	03	4369568	228A	45	4369640	230B	34K
4361802	146	07	4369569	228A	51	4369641	230B	34L
	146	20	4369570	228A	12	4369642	230A	13
4361838	300	02	4369571	228A	26	4369643	230A	10
	302	02	4369572	228A	99	4369644	230A	32
4362135	230A	08	4369573	228A	56	4369645	230A	02
4362249	154	00-16	4369574	228A	25	4369646	230A	20
4362700	226A	25A	4369575	232B	143	4369647	230A	22
4364504	226A	18	4369576	232B	144	4369648	230A	18
4364923	040	01A	4369577	232B	157	4369653	230B	54
4364942	160	17	4369578	232B	142	4369656	230B	120
4365396	168A	13	4369579	232B	176	4369657	230B	105
	170A	13	4369580	232B	139	4369658	230B	148
4365456	400	03	4369581	232B	140	4369659	228B	150
4365824	110	12	4369582	232B	135		230B	150
4365968	190	03	4369583	232B	178	4369660	230B	196
4366589	244	15	4369584	232B	173	4369661	230A	16
* 4366639	414B	52	4369585	228A	22	4369662	230A	23
4366692	334	11	4369586	232B	123	4369663	230B	197
4366694	386B	40	4369587	232A	51-58	4369664	234	07
4366700	040	01	4369588	232A	51		236	07
4366825	222	01	4369590	232A	52A	4369665	234	18
4366829	012	01-21	4369591	232A	52B		236	18
4366871	264	04	4369593	232B	53A	4369666	234	28
4367375	168A	21	4369594	232B	55		236	28
	170A	21	4369595	232A	01-21	4369667	234	29
4367411	386B	41	4369596	232A	01		236	29
4367481	244	02	4369598	232A	05A	* 4369668	236	08
4367485	244	00	4369599	232A	04B	* 4369669	236	16
4367486	244	01		232A	05B	* 4369670	236	33
4368038	336	11	4369600	232A	04F	* 4369671	236	49
4368270	096	01		232A	05F	* 4369672	236	92
4368709	196	03	4369602	232A	04A	4369674	232B	58
4368716	196	08	4369603	232A	03		236	65
4368720	196	04	4369604	232A	02	4369675	228A	55
4368721	196	11	4369605	232A	13	4369785	190	14
4368937	258	00	4369606	232A	12	* 4369817	166	101
4368973	158	01	4369607	232A	10		168B	101
4368989	410B	20	4369608	232A	11		170B	101
4369106	410A	16	4369609	232B	103	* 4370141	154	03D
4369152	410A	19	4369610	232B	115	* 4370143	154	15
	410B	19	4369611	238	01-08	* 4370150	154	16
4369242	410B	26	4369612	238	01	4370267	194	21
	412B	26	4369613	238	04	4370271	194	05
	414A	26	4369614	228A	95	4370299	194	22
4369377	410A	04		238	08	4370310	194	25
4369472	244	06A	4369615	238	02	4370435	104	11A
4369540	226A	02	4369616	238	05	4370903	226B	29
4369541	226A	03	4369617	238	80	4371258	012	10
4369542	226A	04	4369618	238	81		012	12

PARTS INDEX

PART NO.	PAGE	ITEM	PART NO.	PAGE	ITEM	PART NO.	PAGE	ITEM
4371258	012	16	* 4373706	122	23	4374602	400	01
4371273	412A	04		126	18	4374612	410B	40
	414A	04	4373708	008	00		412B	40
4371299	410A	03	4373709	034	01		414B	40
	412A	03	4373781	108	03	4374837	116	07
4371798	412A	06	4373786	140	17		118	07
	414A	06	4373804	140	00		120	07
4371799	412A	17	4373805	140	11		122	07
	414A	17	4373812	332	00		124	07
4371822	046	15A	4373886	018	02		126	07
4371823	046	15B	4373929	046	22	4374945	348	00
4371824	046	15C	4374024	104	00	4374946	352	00
4371825	046	15D	4374025	104	08	4374947	354	00
4371826	046	15E	4374026	104	05	4374997	072	00
4371835	300	08	4374061	340A	00C	4375043	410A	03
	302	08		340A	03E	4375045	410B	40
4372087	228A	53		342A	00C	4375134	386B	37
4372088	228A	62		342A	03E	4375136	386B	38
	232B	183		344	07	4375224	094	12
	234	85		380	00C	4375418	186	03
4372089	228A	91		380	04E		188	03
4372091	230A	09		388A	00C	4375641	264	05
4372092	230A	11		388A	03E	4375646	410B	40
4372093	230B	56	4374265	024	01	4375822	264	03
4372094	240	01	4374276	100	10	4376210	336	01
4372095	240	02A		102	10	4376471	194	01
4372109	262	01	4374386	068	05	4376472	194	02
4372152	300	13	4374408	358	08	4376473	194	03
	302	13		360	08	4376475	194	06
4372200	264	06		362	08	4376476	194	14
4372209	240	02D		364	08	4376479	194	23
4372210	232B	136		366	08	4376480	194	24
4372211	232B	158		368	08	4376700	152	01
4372212	234	61	4374410	358	07	4376707	262	03
	236	61		360	07	4376753	290	01-07
4372213	232B	56		362	07	4377077	110	09
	236	74		364	07	4377388	358	06
4372214	232A	17		366	07		360	06
4372215	230A	34F		368	07		362	06
4372216	230A	34G	4374437	002	29		364	06
4372218	226A	07		338	21		366	06
4372219	228A	60		340B	28		368	06
4372220	238	63		342B	28	4377449	340B	30
4372221	232B	166		378	34		342B	30
4372222	228A	68		380	25		380	27
	232B	170		386B	32		388A	30
	238	88		388A	28	4377483	340B	23
	240	87	4374438	094	29		388A	24
* 4372223	236	69	4374453	340B	31	4377817	234	69
4372224	232B	184		342B	31	* 4377824	232A	21
4372225	230A	21		380	28	4377955	072	07
	232A	18		388B	31	4377971	036	01
4372253	260	08	4374458	334	10	4378625	124	14
4372261	230A	19		340B	29		126	14
4372561	232B	57		342B	29	4378626	124	15
4372608	226A	11		380	26		126	15
	226B	32		388A	29	4378627	124	16
4372619	024	06A	4374459	002	28		126	16
4372620	024	06B		338	20	4378628	124	17
4372823	050	00		340B	27		126	17
4372840	304	01A		342B	27	4378629	124	04
4372847	304	01B		378	33		126	04
4372916	176	16		380	24	4378630	124	05
	178A	16		386B	31		126	05
4372961	050	19		388A	27	4378631	116	19
* 4373196	242	02	* 4374483	258	00		118	19
	270	102	4374602	352	01		120	19
4373205	410B	26		354	01		122	19
	412B	26		382	02B	4378632	116	20
	414A	26		382	03B		118	20

PARTS INDEX

PART NO.	PAGE	ITEM	PART NO.	PAGE	ITEM	PART NO.	PAGE	ITEM
4378632	120	20	4382794	262	10H	* 4388971	154	03E
	122	20	4382863	226B	29A	* 4388972	154	03C
4378633	116	21	4382885	230A	14	* 4388973	154	03B
	118	21	4382945	342B	23	* 4388974	154	03A
	120	21	4382963	266	09	* 4388977	154	01
	122	21		268	09	4389118	112	26
4378634	116	22	4382964	266	10	4389125	300	14
	118	22		268	10		302	04
	120	22	4383080	234	08	4389173	016	06
	122	22	4383081	234	16	4389277	018	01
4378635	116	04	* 4383401	230B	105	4389278	022	17
	118	04	* 4383431	228A	06	4389308	374	07
	120	04	4383469	206	00	4389350	164	08
	122	04		212A			178A	23
4378636	116	05	4384239	264	01		404	00
	118	05	4384568	208	00	4389465	062	07
	120	05		216	00	4389466	062	08
	122	05	4384571	208	01	4389467	108	02
4378865	320	00		216	01		110	52
4378884	308	51	4384574	208	03	4389468	056	12
	310	51		216	03	4389469	056	19
	312	51	4384575	208	10	4389470	106	02
	314	51	4384576	208	09	4389675	196	05
	316	51	4384577	208	11	4389676	196	06
	318	51	4384579	208	08	4389677	196	07
4378885	308	02	4384581	208	02	4389678	196	02
	310	03	4384719	160	27	4389697	208	06
	312	02	4384720	162	13		216	06
	314	03	4384721	160	25	4389701	208	05
	316	02	4384722	160	29		216	05
	318	03	4385654	244	18	4389874	210	14
4378886	308	04	* 4385735	230A	01-196		218	14
	310	05	4385846	254	00	4389940	128	09
	312	04	4386329	164	09	4390190	210	17
	314	05	4387279	334	18		218	17
	316	04	4387282	334	15	4390505	386A	27
	318	05	4387351	160	09	4391692	340A	20
4378888	308	07	4387482	198	10		342A	20
	310	08	4387483	198	11	4392085	294	16
	312	07	4387568	002	15	4392110	320	00A
	314	08	4387684	336	10	4392111	322	00
	316	07	4387697	334	12	4392112	322	00A
	318	08	4387726	028	12A	4392113	314	53
4378928	100	00	4387727	028	14A	4392114	312	53A
4378965	336	00	4387762	028	12B	4392115	314	53A
4379639	230B	51-59	4387763	028	14B	4392171	396	11
4379801	022	19	4387837	226A	12	* 4392184	122	04
4380534	264	07	4388014	112	20	* 4392185	122	05
4380677	136	02		114	20	* 4392186	122	19
	138	02	4388015	112	24	* 4392187	122	20
	140	25		114	24	* 4392188	122	21
4381718	228B	160	4388016	112	21	* 4392189	122	22
4382097	308	08		114	21	* 4392190	126	04
	310	02	4388019	112	27	* 4392191	126	05
	312	08		114	27	* 4392192	126	14
	314	02	4388020	112	23	* 4392193	126	15
	316	08		114	23	* 4392194	126	16
	318	02	4388054	002	40	* 4392195	126	17
4382098	308	09	4388120	228A	01	4392259	356	00C
	310	06	4388223	402	00		370	00C
	312	09	4388224	400	00	4392319	294	02
	314	06	4388517	410A	01	4392320	294	12
	316	09	4388660	198	13	4392321	294	20
	318	06	4388734	312	53	4392322	294	21
4382100	308	10	4388835	346	24	4392323	294	22
	310	09	* 4388962	154	14	4392324	294	24
	312	10	* 4388965	154	09	4392325	294	29
	314	09	* 4388966	154	07	4392326	294	30
	316	10	* 4388967	154	06	4392327	294	31
	318	09	* 4388970	154	03F	4392686	396	15

PARTS INDEX

PART NO.	PAGE	ITEM	PART NO.	PAGE	ITEM	PART NO.	PAGE	ITEM
4392700	356	05	4396798	224	01	4401530	404	06
	358	18	4396807	226B	30	4401870	350	00
	360	13	4396819	244	14	4402410	390	19
	362	05	4397053	012	01	4402476	226A	22
	364	05	4397054	012	08	* 4403131	212A	15
	366	05	4397055	012	09	* 4403132	212A	16
	368	05	4397056	012	11	4403327	232A	04B
4392855	066	18	4397057	012	15	4403593	232A	05B
4392856	052	22	4397058	012	17	4403594	232B	143
4393008	112	28	4397059	012	19	4403798	232B	144
	114	28	4397146	164	08E	4403840	142	00
4393103	186	05		178A	23E	4403840	150	14
	188	05		404	00E	4403844	150	07
4393558	128	20	4397147	164	08F	4403845	150	06
	132	20		178A	23F	4405051	228B	160
	136	20		404	00F	* 4405297	102	00
4393559	100	18	4397148	164	08G	* 4405320	316	53
4393600	128	15		178A	23G		318	53
	132	15		404	00G	4405669	200	02
	136	15	4397160	164	08H	4405670	200	04
	128	17		178A	23H	* 4405887	030	06A
4393601	130	17		404	00H	* 4405889	030	08A
	132	17	4397682	016	06A	* 4405891	030	07A
	134	17	4397683	016	06B	4406260	132	09
	136	17	4397684	016	06C		134	09
	138	17	4397685	016	06D		136	09
* 4393982	166	33B	4397686	016	06E		138	09
	168A	26B	4398016	230B	57	4406261	132	06
	170A	26B	4398017	230B	52		134	06
4394079	410A	01	4398018	230B	53		136	06
	392	08	4398019	230B	58		138	06
4394213	392	09	4398053	040	01B	4406262	132	08
4394214	002	30		042	01B		134	08
4394384	338	29	4398054	016	06F		136	08
	378	35	4398055	016	06G		138	08
	386B	44	4398091	230B	51	4406263	132	07
4394385	002	31	4398125	136	03		134	07
	338	30		138	03		136	07
	378	36	4398455	412B	44		138	07
	386B	45		414B	44	4406388	340A	20
4394891	190	01	* 4398496	382	01A		342A	20
4395059	410B	47	* 4398497	382	02A		380	21
	412B	47	* 4398512	382	03A		388A	20
	414B	47	4399597	226A	03A	* 4407138	030	06B
4395480	054	11	4399867	282	18	* 4407139	030	08B
	054	12	4400016	386A	00C	* 4407161	030	07B
4395492	084	11		386A	09E	4407205	282	09
4395565	410B	44	4400017	386A	23	* 4407802	294	16
4395679	188	01	4400064	386A	09D	4407996	334	10
4395728	054	23	4400079	228A	101	4411463	386B	50
4395902	232A	05	4400087	230B	101	4411506	008	00
4395903	232A	04	4400255	396	27	4411724	110	01
4395904	232B	53	4400357	282	10	4411881	224	01
4395905	232A	52	4400380	032	09A	4412039	178A	22
4395946	008	00C	4400381	032	09B	4412831	110	11
4396074	026	04	4400432	406	103	* 4413038	220	11
4396083	090	03	* 4400553	184	13	* 4414207	174	00
4396105	066	08	4400608	356	05	* 4414239	220	12
4396451	022	23		358	18	* 4414260	114	22
4396587	410A	01		360	13	* 4414261	114	26
	410A	01		362	05	* 4414262	130	07
4396588	410A	01		364	05	* 4414263	130	09
4396589	410A	01		366	05	* 4414857	232A	16
4396591	410A	01		368	05	* 4416704	242	00
4396594	410A	13	4401495	410B	46	* 4417519	408	03
4396595	410A	14		410B	47	* 4417547	408	05
4396596	410B	50		412B	46	* 4417548	408	07
4396602	046	22A		414B	46	* 4417550	408	06
4396619	046	22B		392	14	* 4417551	408	02
4396694	018	01B	4401516	392	15	* 4417552	408	01
4396695	018	01D	4401517	392	15			

PARTS INDEX

PART NO.	PAGE	ITEM	PART NO.	PAGE	ITEM	PART NO.	PAGE	ITEM
* 4417607	408	04	* 4420097	220	06	4506418	060	03A
* 4417646	042	01A	* 4420724	242	00		060	09A
* 4417875	214	00	* 4421246	042	01A		062	03A
* 4418522	212A	01	* 4421247	042	01		062	04A
* 4418523	212A	11	* 4421250	166	100		064	05A
* 4418524	212A	12		168B	100		064	06A
* 4418525	212A	13		170B	100		066	05A
* 4418526	212A	14	* 4421432	154	00		066	13A
* 4418527	212A	17	* 4421433	154	02		104	01A
* 4418528	212A	18	* 4421434	154	02B		104	02A
* 4418529	212A	19	* 4421435	154	03		104	06A
* 4418530	212A	20	* 4421436	154	03G		106	01A
* 4418531	212A	21	* 4421437	154	04		330	00A
* 4418532	212A	22	* 4421438	154	05		330	10A
* 4418533	212A	23	* 4421439	154	10		346	23A
* 4418534	212A	24	* 4421440	154	11		382	23A
* 4418535	212A	25	* 4421587	216	02		394	00A
* 4418536	212A	26	* 4421588	214	23		394	01A
* 4418537	212A	28	* 4421589	216	10		396	07A
* 4418538	212A	29	* 4421590	214	24	4506424	050	17A
* 4418539	212A	30	* 4422121	214	11		050	20A
* 4418540	212A	31	* 4422122	214	03		052	02A
* 4418541	212A	32	* 4422123	214	04		052	17A
* 4418542	212A	33	* 4422124	214	16		054	09A
* 4418543	212A	34	* 4422126	220	13		054	50A
* 4418544	212A	35	* 4422135	220	08		056	04A
* 4418545	212A	36	* 4422874	216	08		056	23A
* 4418546	212A	37	* 4423014	042	01C		066	14A
* 4418547	212A	38	* 4423015	042	01D		066	27A
* 4418548	212A	39	* 4431848	226A	02A		330	08A
* 4418549	212A	40	* 4431849	226A	02B		372	24A
* 4418550	212A	41	* 4431850	226A	02C		376	01A
* 4418551	212A	42	* 4431851	226A	02D		376	56A
* 4418552	212A	43	* 4431852	226A	02E	4506429	054	16A
* 4418553	212A	44	* 4431853	226A	02F	4507650	032	13
* 4418554	212A	45	* 4431854	226A	02G	4508050	198	12
* 4418555	212A	46	* 4431855	226A	02H	4508575	022	23
* 4418556	212A	47	* 4431856	226A	02I	4509180	056	05A
* 4418557	212A	48	* 4431857	226A	02J		056	09A
* 4418558	212B	49	* 4431858	226A	02K		066	04A
* 4418559	212B	50	* 4431859	226A	02L		066	06A
* 4418560	212B	51	* 4434017	046	15		100	07A
* 4418561	212B	52	* 4437833	046	15A		100	19A
* 4418562	212B	53	* 4437836	046	15E		102	07A
* 4418563	212B	54	* 4437837	046	15C		106	07A
* 4418564	212B	55	* 4437838	046	15B		110	14A
* 4418565	212B	56	* 4438113	008	00		116	07A
* 4418566	212B	57	* 4440140	410A	01		116	08A
* 4418567	212B	58	* 4440294	410A	01		118	07A
* 4418568	212B	59	* 4441104	406	200		118	08A
* 4418569	212B	60	* 4441105	406	200A		120	07A
* 4418570	212B	61	* 4441125	406	201		120	08A
* 4418571	212B	62	* 4441126	406	201A		122	07A
* 4418572	212B	63	* 4443758	224	01		122	08A
* 4418573	212B	64	449490	090	07		124	07A
* 4418574	212B	65		276	10		124	08A
* 4418575	212B	66	449558	046	28		126	07A
* 4418576	212B	67	4504198	054	21		126	08A
* 4418577	212B	68	4504367	032	10		128	03A
* 4418578	212B	69	4504491	018	11		128	04A
* 4418579	212B	70		020	08		128	10A
* 4418580	212B	71		050	01		128	11A
* 4418581	212B	72		214	17		128	20A
* 4418582	212B	73	4505385	014	07		130	03A
* 4418583	212B	74	4506416	104	18		130	04A
* 4418584	212A	27	4506418	056	06A		130	10A
* 4418657	012	19		056	11A		130	11A
* 4418658	012	23		056	13A		132	03A
* 4419174	408	10		056	27A		132	04A
* 4420090	220	03		058	03A		132	10A

PARTS INDEX

PART NO.	PAGE	ITEM	PART NO.	PAGE	ITEM	PART NO.	PAGE	ITEM
4509180	132	11A	7031978	260	00B	8061563	262	10D
	132	20A	7032060	274	00	8061717	252	30
	134	03A	7032061	274	05	* 8061721	270	101
	134	04A	7032062	266	11	8062743	372	26
	134	10A	7032063	272	15	8062747	376	15
	134	11A	7032116	266	19	8062759	372	34
	136	03A	7032118	276	00	8063639	372	57
	136	04A	7032119	276	04	* 8064707	184	07
	136	10A	7032142	054	01	8065256	070	03
	136	11A	7032144	338	00	8066641	306	00A
	136	20A	7032148	340A	00	8066727	272	11
	138	03A	7032209	054	07	8066731	274	19
	138	04A	7032230	262	10B	8066732	274	16
	138	10A	7032292	264	02	8066733	274	09
	138	11A	7032526	270	09	8066734	272	09
	142	03A	* 7032573	344	00	8066837	274	23
	330	13A	7032865	342A	00	8066838	284	04
	336	02A	7032903	272	04	8066839	058	00
	336	03A	7032904	266	05	8066863	046	13
	374	01A		268	05	8066868	090	29
	374	09A	7032959	210	00	8066896	340A	03
	396	06A		218	00		342A	03
4509404	002	34	7033206	066	28		380	04
4514699	190	16	7033291	094	01		388A	03
	198	03	7033456	050	06	8066901	360	00
	200	03	7033535	166	23	8066904	340A	05
4514700	028	04	7033619	386A	00		342A	05
	030	11	7033623	386A	09		388A	05
494918	232A	04D	7033624	388A	00	8067202	346	10
	232A	05D	7033729	020	01	8067203	346	01
	232A	52C	* 7034283	378	00	8067204	346	09
	232B	53C	* 7034284	380	00	8067617	270	00
5005167	338	00A	7034437	282	05	8067722	168A	34
5005188	002	00	7034533	054	01		170A	34
5005387	266	23		376	22	8067736	334	00
5005388	272	18	7034601	268	19	* 8067784	344	
5005605	386A	00A	7034688	252	33	8067925	022	18
* 5005826	378	00A	7034896	270	00	8068302	174	14
5005916	268	23	7035064	268	11	8068367	210	08
6014737	144	00	7035666	204	03		218	08
6015994	260	00A	* 7036331	214	09	8068368	210	09
6016031	046	00	8036895	004	00		218	09
6016045	340A	00A	8043838	178A	24	8068949	094	14
6016054	144	02	8049680	010	03	8069082	274	27
6016056	286	01	8049681	010	02	8069347	358	00
6016058	098	01	8050829	058	02	8069883	386A	22
6016063	006	00	8053039	266	13	8069904	386A	26
6016066	024	00	8053499	046	27	8069958	160	35
6016080	246	00	* 8054146	384	08	8070002	386A	07
6016260	334	00A	* 8054151	384	09	8070281	396	18
6016500	342A	00A	8054357	082	01A	8070282	396	19
6016705	288	01	8054358	082	02A	8070283	396	25
6016787	386A	09A	* 8056067	242	01	8070284	396	24
6016789	386A	07A	* 8057262	382	14	8070285	396	23
6016796	388A	00A	* 8057263	382	13	8070286	396	22
6016802	308	53	* 8057264	382	11	8070298	396	08
	310	53	* 8057265	382	12	8070313	396	17
6016898	270	17	8059567	176	04	8070318	356	00
6016976	248	00		178A	04	8070319	362	00
6017054	370	00A	8060253	396	09	8070406	270	14
* 6017208	380	00A	8060508	390	12	8070407	270	15
6017297	282	00	8060883	252	06	8070585	274	32
* 6017342	006	00	8060884	252	09	8070720	364	00
6017661	098	01	8060885	252	15	8070721	366	00
6017732	204	10	8061123	260	00F	8070722	368	00
7024331	098	00		262	10C	8070756	370	00
7030549	270	22	8061138	094	09	8070805	390	02
7030838	252	02	8061258	390	07	8070987	082	01A
7030839	252	03	8061543	174	02	8070988	082	02A
7031053	178A	44	8061563	260	00G	8071524	372	28

PARTS INDEX

PART NO.	PAGE	ITEM	PART NO.	PAGE	ITEM	PART NO.	PAGE	ITEM
8071539	398	00	9162186	028	12	957366	104	10A
* 8071554	380	06	9162187	028	14		108	00A
* 8071573	184	11	9163824	402			108	07A
* 8071765	384	00	9163825	400			110	05A
8071943	282	15	9163869	386A	11		110	06A
8071945	282	14	9163908	310	00-09		110	07A
8072102	376	18		314	00-09		110	15A
8072161	268	13		318	00-09		110	50A
8072464	262	10G	9164594	308			110	57A
8072684	374	64	9164600	308			112	00A
* 8073303	030	00	9164602	308			112	01A
8073306	270	15	9164604	308			114	00A
8073480	058	00	9164606	308			114	01A
8073493	032	15	9164608	310			116	09A
8073688	204	13	9164610	310			118	09A
8073963	374	62	9164616	310			120	09A
* 8073968	174	02	9164618	310			122	09A
8074130	204	06	9164620	310			124	09A
* 8074929	214	14	9164622	310			126	09A
* 8075904	214	19	9164794	312			128	05A
* 8076201	242	01	9164796	314			128	14A
* 8080478	214	14	9164830	356			130	05A
9054069	356	100	9164831	362			130	18A
	358	100	9164868	294			132	05A
	360	100	9166472	364			132	14A
	362	100	9166473	366			134	05A
9101511	080	01	9166474	368			134	18A
9107263	080	01	9166593	370			136	02A
9111029	338	06	9167175	082	01		136	05A
	378	05	9167176	082	02		136	14A
	386A	17	* 9168627	382	01		138	02A
9111316	386A	15	* 9168628	382	02		138	05A
9111317	386A	14	* 9168636	382	03		138	18A
9112134	324	00-39	9168695	364	100		140	02A
9114138	082	01		366	100		140	03A
9114140	082	02		368	100		140	13A
9114281	326	00-39	9169454	032	09		140	14A
9114282	324	00-39	9170618	350			140	19A
9114283	326	00-39	9170751	262	10		140	22A
9149554	294	00	* 9172940	030	06		140	25A
9153151	306	00	* 9172941	030	08		142	04A
9153152	306	00-07	* 9172942	030	07		142	05A
9153288	304	00-06	* 9177191	316			372	30A
9153329	304	00	* 9177193	318			374	69A
9153330	304	01	* 9177326	340A	11		392	01A
9153734	298			342A	11		392	02A
9153744	360			380	33		394	15A
9154090	340A	11	* 9177327	340A	12		394	16A
	342A	11		342A	12		406	13
	388A	11		380	32	958393	406	14
9154091	340A	12	930453	054	19	958407	406	05
	342A	12	936010	406	17	963227	364	03
	388A	12	94-0632	032	07		366	03
9154092	340A	13	94-1301	338	16		368	03
	342A	13	94-2010	304	06	963229	364	02
	380	11		306	07		366	02
	388A	13	94-2011	024	05		368	02
9154166	298	00-07	94-2012	326	34	972658	324	18
9154167	298	03	94-2013	024	10		326	18
9154548	348		94-2022	020	22	973347	364	01
9154549	352		94-2026	046	24		366	01
9154550	354		954493	142	01A		368	01
9156077	260	00	957366	056	18A	9735916	376	47
9156477	308			058	50A	9736328	020	11
9156478	308	00-10		100	06A	9737182	018	08
	312	00-10		100	08A	9743487	252	12
	316	00-10		100	09A	9743595	094	13
9161419	300			102	06A	9743628	252	23
9161420	302			102	08A	9744648	372	32
9161774	358			104	09A	9744709	376	43

PARTS INDEX

PART NO.	PAGE	ITEM	PART NO.	PAGE	ITEM	PART NO.	PAGE	ITEM
9745785	168A	20	A590910	104	13	J010825	178A	18
	170A	20		160	31	* J010845	242	03
9747048	274	13		162	10		270	103
9747049	272	05		168A	17	J010860	110	03
9747082	276	09		170A	17	J011016	024	13
							166	28
9747178	112	03		210	35	J011020	028	08
	114	03		218	35		032	17
9748506	160	08		262	10F		046	12
9749316	386A	11C		266	08		068	00
9750564	142	08		270	20		100	01
* 9752517	220	00		270	21		102	01
* 9752545	220	09		282	03		106	10
985706	406	18		282	07		116	12
985710	406	12		282	23		118	12
989848	406	08		390	10		120	12
			A590912	038	02		122	12
989850	406	10		090	08		162	01
989858	406	02		100	12		184	17
989859	406	03		102	12		214	15
989860	406	04		178A	41		248	06
991342	300	06		222	03		270	16
	302	06		010	09		334	14
991347	324	24	A590914	098	04		384	05
	326	24		178A	26	J011025	010	04
A590105	230A	28		338	24		018	04
A590106	084	07		378	42		046	17
	166	11		386B	49		252	21
	230A	04	A590916	026	01		252	26
	230B	34H		048	01		260	00D
A590108	032	02		384	02		260	01
	078	12		356	09		262	08
	184	03	A590920	358	17		270	16
	210	06		360	14		270	18
	218	06		362	12		282	16
	230A	29		364	17		292	02
	282	11		366	12		374	68
A590110	160	06		368	12		386A	24
	168A	18	A761208	090	24	J011030	038	10
	170A	18	A761620	084	05		086	07
	276	05	A763016	390	04		088	06
	282	24	A810035	306	06		144	04
	390	06	A810050	054	15		324	32
A590112	178A	47	A810060	298	02		326	32
A590120	082	15	A810085	046	16		328	00
A590903	176	03		324	04		390	14
	178A	03		326	04	J011035	038	11
A590904	230B	34J		326	26		086	02
A590905	072	03	A810100	326	26		088	02
	092	09		046	09		384	10
	230A	27	A810145	046	14		386B	51
A590906	068	07	A810160	046	14	* J011040	030	04
	090	27	A811025	372	31	J011045	210	01
	164	05	A811030	372	02		218	01
	178A	30	A811060	050	04	J011050	210	02
	230A	05		104	11C		218	02
	230B	34I	A882035	038	07		218	02
	240	02F	D99055	406	06		052	10
	404	04	D99056	406	07	J011090	164	01
A590908	020	20	J010616	150	02	J011220	404	01
	078	10		186	16	J011225	082	20
	084	04		188	16		092	15
	094	18		220	01		178A	27
	184	02	J010625	150	03		396	10
	210	05	J010635	150	04	J011230	004	02
	218	05	J010816	018	03		052	23
A590910	022	09	J010820	160	12		098	06
	022	13		176	05		110	02
	030	15		178A	05		270	01
	032	23		214	15	J011235	014	02
	066	23		240	03		164	10
	066	33	J010825	176	18			

PARTS INDEX

PART NO.	PAGE	ITEM	PART NO.	PAGE	ITEM	PART NO.	PAGE	ITEM
J011245	058	08	J021025	266	04	J222012	082	21
J011250	346	16		266	16		092	16
	376	58		268	03	J222014	304	55
	382	18		268	04		332	06
	396	29		268	16		394	07
J011255	376	46		272	03	J222016	002	10
J011290	054	10		272	06		010	15
*J020612	220	02		272	12		026	02
	220	14		274	17		044	01
J020614	160	19		274	20		048	02
	184	06		274	28		222	05
	272	26		276	01		296	02
J020616	168A	37	J021030	030	01	J401032	294	35
	170A	37		214	21	J450510	024	16
	174	15		246	06	J450614	230B	34M
	244	07		252	22	J450620	166	09
J020620	210	44		252	27		168A	10
	218	44		260	00E		170A	10
J020630	210	29		270	10	J460310	168A	11
	218	29		270	13		170A	11
J020650	210	10		276	06	J460412	194	19
	218	10		276	15	J460510	156	03
J020816	012	51	J021035	372	71		158	03
	160	36		374	71		226A	13
	174	03	J021050	372	59	J460514	226A	15
	184	08	J021055	186	02		238	06
	226A	06		188	02	J460516	226B	26
J020820	168A	35	J021225	060	15	J460520	160	20
	170A	35	J021230	092	02	J460525	160	20
	190	07		178A	45	J460614	174	01
	204	11	J021255	372	70	J460616	164	06
	210	12	J031025	142	09		168A	22
	218	12		266	12		168A	30
	220	04		266	14		170A	22
	252	05		268	12		170A	30
	252	08		268	14		172	07
	252	13		272	13		202	02
	252	16		274	01		204	14
	252	31		274	06		232A	15
	252	34		274	10		238	07
J020825	072	08		274	14	J460620	116	32
	076	04		274	33		118	32
	078	06	J031030	266	02		120	32
	176	19		266	20		122	32
	178A	19		268	02		124	24
	180	01		268	20		126	24
	252	24		272	02		166	10
J020830	390	15		272	16		168A	14
	160	14	J031040	100	16		170A	14
	210	28		102	16		228B	161
	218	28		102	16	J460625	168A	24
J021020	142	07		270	30		170A	24
	214	29	J031045	266	15	J460635	146	26
J021025	018	10		268	15	J660512	230B	36
	020	09	J031055	270	31	J680410	230B	55
	094	06	J031080	398	01	*J680416	214	12
	142	10	J050820	190	10	J680510	230A	33
	166	14		204	01	J680514	232A	04G
	166	29		204	07		232A	05G
	168A	02	J071030	030	21	*J680516	236	64
	168A	40		184	14	J680614	228A	37
	170A	02		284	09		228A	67
	170A	40		286	21		232B	182
	190	04		288	21		236	85
	206	01	J090614	244	21	J680616	146	01
	214	01	J217083	266	25		146	05
	260	00H	J219167	264	12		146	09
	262	09	J222010	222	10		146	18
	262	10A	J222012	004	01		146	22
	266	03		014	01		150	02

PARTS INDEX

PART NO.	PAGE	ITEM	PART NO.	PAGE	ITEM	PART NO.	PAGE	ITEM
J 680616	154	101	J 901025	282	22	M 430308	178A	02
	186	09	J 901030	082	12	M 430508	196	10
	188	09		222	09	M 430613	164	03
	204	04		222	11		178A	29
	204	08		268	07		404	03
	214	10		272	20	M 470306	176	01
	230A	25	J 901035	022	12		178A	01
J 680620	228A	86	J 901225	178A	40	M 470416	150	10
J 680625	150	03	J 901245	090	06	M 492564	294	38
J 680635	150	04	J 901425	338	23		324	39
J 680640	094	27		378	41		326	39
J 70782	024	03		386B	48		410B	100
* J 751065	054	14	J 901430	098	03		412B	100
J 75214	002	12		178A	25		414B	100
J 75481	338	06B		332	05	M 500504	072	02
	338	13	J 901470	304	54		092	08
	340A	03F	* J 901630	384	01		230A	26
	340A	11B	J 901632	026	00	M 500605	068	06
	340A	12B		048	00		090	26
	340A	13B	J 921685	002	11		164	04
	342A	03F	J 931608	010	20		230A	03
	342A	11B	J 931635	294	06		240	02E
	342A	12B	J 931645	044	02		404	05
	342A	13B	J 931690	290	101	M 500807	020	21
	344	04	J 932719	006	01		084	03
	378	05B	J 950010	022	14		094	17
	380	04F		022	20		226B	31
	380	11B		032	18	M 660016	222	06
	380	32B		046	22C	M 669008	254	01
	380	33B		082	11		256	104
	386A	14B		160	07			
	386A	15B		160	30			
	386A	17B		162	09			
	388A	03F		266	07			
	388A	11B		282	08			
	388A	12B	J 950012	082	18			
	388A	13B		178A	46			
J 75482	290	07	J 950014	010	10			
J 75581	082	10		074	02			
	334	06	J 951016	010	16			
	338	11	J 952010	262	10E			
	378	10	J 952012	076	02			
	386A	19		078	02			
J 780616	046	18	J 953020	356	04			
J 780865	104	17		358	04			
J 781020	390	09		360	04			
J 781035	222	07		362	04			
	222	11		364	04			
J 781045	128	01		366	04			
	130	01		368	04			
	132	01	M 261245	082	16			
	134	01	M 261260	082	17			
	136	01	M 340814	304	04			
	138	01	M 340816	258	01			
J 781060	070	01	M 340820	300	09			
J 900800	184	01		302	09			
	210	04	M 340850	372	36			
	218	04	M 341010	162	23			
J 900835	032	01	M 341030	066	24			
J 901004	104	12	M 341050	358	09			
J 901016	168A	16		360	09			
	170A	16		362	09			
J 901020	030	14		364	09			
	032	22		366	09			
	066	32		368	09			
	210	34	M 341095	372	03			
	218	34	M 341236	050	05			
	270	18		294	09			
	270	19	M 341436	298	53			
	282	02	M 430308	176	02			

日立建機株式会社

(平成 14 年 7 月 1 日現在)

本社	東京都文京区後楽 2 丁目 5-1 (住友不動産日橋ファーストビル 8 階)	〒112-8563 (03)3830-8000(代)	春日井営業所	愛知県春日井市大手西町 3-21-8	〒486-0806 (0569)83-6661(代)
			三河営業所	愛知県岡崎市合歡木町字屋下 1-1	〒444-0232 (0564)43-6551(代)
			大阪営業所	三重県志摩郡三響町原原字花屋 823-3	〒515-2112 (0598)56-5105(代)
北海道支社	北海道札幌市西区琴似 4 条 1-1-15	〒063-0814 (011)644-2480	四日市営業所	三重県三重郡川越町大字南福崎 958	〒510-8124 (059)63-0911(代)
札幌支店	北海道札幌市西区琴似 4 条 1-1-15	〒063-0814 (011)644-2171	静岡支店	静岡県浜北市水島 806	〒434-0013 (053)587-4411(代)
俱知安営業所	北海道釧路市俱知安町字羅夫 60-1	〒044-0077 (0136)22-4896	富士営業所	静岡県富士市中野 407-1	〒417-0809 (054)35-0198(代)
札幌南支店	北海道札幌市大曲工業団地 6 丁目 1-10	〒061-1274 (011)377-6660	伊豆営業所	静岡県田方郡大仁町御門 51-1	〒410-2316 (0558)76-0860
道央支店	北海道砂川市東 1 条 22 丁目 1-1	〒073-0151 (0125)53-3136(代)	藤枝営業所	静岡県藤枝市塚地 1-4-1	〒426-0031 (054)646-2400
留萌営業所	北海道留萌市大和田 1 丁目	〒077-0012 (0164)43-3877	岐阜支店	岐阜県各務原市須衝町 2 丁目 605 番地	〒509-0108 (0598)56-5105(代)
岩見沢営業所	北海道岩見沢市志文町 355-5	〒068-0004 (0126)24-8558	岐阜営業所	岐阜県高山市新宮町 830-1	〒506-0035 (059)63-0911(代)
旭川支店	北海道旭川市永山 3 条 10-1-5	〒079-8413 (0166)48-2265	郡上営業所	岐阜県郡上郡大和町徳永 368-1	〒501-4607 (0599)55-0096
名寄営業所	北海道名寄市徳田 289-18	〒096-0070 (0165)43-6121(代)	東濃営業所	岐阜県恵那市大井町雀子ノ木 2087-220	〒509-7201 (0583)70-9155(代)
稚内営業所	北海道稚内市はまなす 5 丁目	〒097-0011 (0162)26-2046	北陸支店	富山県射水郡大島町小島 501	〒939-0274 (0766)52-4661(代)
富良野営業所	北海道富良野市若松町 6-13	〒076-0032 (0167)22-1570	魚津営業所	富山県魚津市三ヶヶ 281-1	〒937-0857 (0765)24-5400(代)
北見支店	北海道北見市豊地 22-11	〒099-1587 (0157)36-4811	富山中央営業所	富山県富山市安養寺 261-1	〒939-8177 (0776)429-6330(代)
帯広支店	北海道帯広市西 20 条北 1-3-22	〒080-2460 (0155)33-2181(代)	金沢営業所	石川県能美郡寺井町字粟生 100	〒923-1101 (0761)58-5588
釧路営業所	北海道釧路市豊平 1-5-9	〒084-0913 (0154)51-6111(代)	能登営業所	石川県鳳至郡穴水町字川島 17 番	〒927-0027 (0768)52-1237
釧路支店	北海道釧路市中央通東 33 条南 2-1-1	〒086-1033 (0153)72-0336	福井営業所	福井県福井市別所町 19-4	〒918-8115 (0776)34-2666
苫小牧支店	北海道苫小牧市新開町 3-2-1	〒053-0052 (0144)55-1630(代)			
静内営業所	北海道静内郡静内町駒場 6-35	〒056-0027 (0146)42-2263	関西支社	京都府乙訓郡大山崎町大字山崎小字岸畑 22	〒618-8511 (075)956-2111
室蘭営業所	北海道室蘭市本輪西 1-2-21	〒050-0065 (0143)55-6186	近畿支店	大阪府大東市新田北町 5-25	〒574-0052 (072)873-5461(代)
函館支店	北海道十勝郡上川町七重浜 8-5-23	〒049-0111 (0138)49-0505	大阪北西営業所	大阪府茨木市西豊川町 18-7	〒567-0058 (0726)41-9311
八雲営業所	北海道山越郡八雲町浜松 154	〒049-3124 (0137)62-2708	大阪西営業所	大阪府大阪市港区波除 5-6-6	〒552-0001 (06)8581-8051
			大阪東営業所	大阪府大東市新田北町 5-25	〒574-0052 (072)873-5461(代)
東北支社	宮城県多賀城市月明 2-3-1	〒985-0843 (022)365-4141	大阪南営業所	大阪府堺市本町西 117-1	〒599-8266 (072)722-1230(代)
奥羽支店	青森県青森市大字三内丸山 393-295	〒038-0031 (017)761-6116(代)	奈良営業所	奈良県奈良市今町 40-1	〒630-8444 (074)62-4981
青森営業所	青森県青森市大字三内丸山 393-285	〒038-0031 (017)761-6116(代)	大淀営業所	奈良県吉野郡大淀町大字上田 332	〒638-0811 (074)752-9551
弘前営業所	青森県弘前市大字境川 1-1-7	〒036-8076 (017)26-1801(代)	和歌山営業所	和歌山県和歌山市大垣内字湊 622-2	〒649-6272 (073)465-3288
十和田営業所	青森県十和田市大字洞内町字戸頭 144-261	〒034-0107 (0176)23-7361(代)	田辺営業所	和歌山県田辺市新庄町 496-1 (明光サービス線内)	〒646-0011 (073)925-1251
八戸営業所	青森県八戸市大字市川町字長七谷池 2-692	〒031-0804 (0178)44-5010(代)	山陽支店	兵庫県加古川市平岡町一色字上池 649-1	〒675-0115 (079)437-6151(代)
むつ営業所	青森県むつ市大字川部字上川 32-382	〒035-0021 (0175)23-4461(代)	神戸営業所	兵庫県神戸市中央区磯上通 3-2-30	〒651-0086 (077)37-3101(代)
秋田営業所	秋田県秋田市南所野湯本 3-1-4	〒010-1415 (018)826-0755(代)	伊丹営業所	兵庫県伊丹市丹波池字北浦 9-1	〒664-0006 (072)770-2201(代)
本荘営業所	秋田県本荘市藤堂堂字谷地 204-1	〒015-0044 (0184)24-2811(代)	姫路営業所	兵庫県姫路市飾磨区下野田 478 番地	〒672-8044 (079)234-9871(代)
岩手支店	岩手県紫波郡中町清流通センター南 2-7-11	〒020-0891 (019)638-8511(代)	加古川営業所	兵庫県加古川市平岡町一色字上池 649-1	〒675-0115 (079)437-6151(代)
宮古営業所	岩手県宮古市飯屋 1-2-7	〒027-0048 (0193)63-7441(代)	岡山営業所	岡山県倉敷市松島 1109	〒701-0114 (086)42-0815(代)
大船渡営業所	岩手県胆沢郡前沢町照井館 1-31	〒029-4205 (0197)41-3372	備前営業所	岡山県備前市香登西 97-1	〒705-0011 (086)66-8650(代)
北上営業所	岩手県北上市流流通 2 丁目 19-91	〒024-0014 (0197)71-1925	北關西支店	京都府乙訓郡大山崎町大字山崎小字岸畑 22	〒618-8511 (075)956-3171
南東北支店	宮城県多賀城市月明 2-3-1	〒985-0843 (022)364-6131(代)	京都営業所	京都府乙訓郡大山崎町大字山崎小字岸畑 22	〒618-8511 (075)956-3171
山形営業所	山形県東根市大字若木字七窪 5581-2	〒999-3737 (023)748-1611(代)	福知山営業所	京都府福知山市長田小字宿 81-27	〒620-0846 (077)327-4172
庄内営業所	山形県酒田市大字中野町字大日塚 1	〒998-0125 (023)92-2805(代)	但馬営業所	兵庫県朝来郡和田山町林垣 925-5 (但馬重機(株)内)	〒669-5231
米沢営業所	山形県米沢市大字田町 909-9	〒992-0011 (023)873-2691(代)	滋賀営業所	滋賀県野洲郡野洲町大字三上 2573	〒520-2323 (077)86-2875(代)
仙台営業所	宮城県多賀城市月明 2-3-1	〒985-0843 (022)364-6131(代)	長浜営業所	滋賀県長浜市西上坂町 346	〒526-0803 (074)63-0831(代)
古川営業所	宮城県古川市沢田字舞台 98-1	〒989-6232 (022)28-4300(代)	鳥取営業所	鳥取県鳥取市千代水 3-36	〒680-0911 (085)731-5852
石巻営業所	宮城県石巻市南町西第 3 丁目 326-3	〒986-1111 (022)575-2306(代)	四国支店	香川県高松市郷東町字乾新開 796-171	〒761-8031 (087)881-8881
仙南営業所	宮城県柴田郡大河町字新南 163-3	〒989-1224 (022)453-1711(代)	高松営業所	香川県高松市郷東町字乾新開 796-171	〒761-8031 (087)881-8881
郡山営業所	福島県郡山市字道場 51	〒963-8824 (024)944-8950(代)	善通寺営業所	香川県善通寺市弘田町 1013 番地	〒765-0071 (087)62-1285
いわき営業所	福島県いわき市小名浜大字原野中 88-1	〒971-8111 (024)53-3361(代)	徳島営業所	徳島県板野郡藍住町東野字長江口 75-5	〒771-1201 (088)692-1190
原町営業所	福島県原町市大字北原字東原 208-1	〒975-0021 (024)23-3864(代)	池田営業所	徳島県三好郡三好町大字足代字滝の下 106-1	〒771-2502 (088)379-3960
会津営業所	福島県会津若松市インター西 56-1 (会津アピオ内)	〒965-0059 (024)22-2011(代)	松山営業所	愛媛県松山市須賀町 6-1	〒791-8052 (089)953-2340
			西条営業所	愛媛県西条市飯岡 1393-1	〒793-0010 (089)755-8405
			宇和島営業所	愛媛県宇和島市保田甲 984-1	〒798-0077 (089)27-0828
関東支社	埼玉県草加市弁天 5-33-25	〒340-0004 (0489)35-2111	南国営業所	高知県南国市三和琴平 2 丁目 1638-13	〒783-0087 (088)865-3020
茨城支店	茨城県那珂郡那珂町字山向字笠松 1269-1	〒311-0102 (029)295-2311(代)	中村営業所	高知県中村市国見 788-1	〒787-0687 (088)37-3515
日立営業所	茨城県日立市湯川本町 5-13-16	〒317-0051 (029)424-7514(代)			
鹿嶋営業所	茨城県鹿嶋市大字長橋 1879-135	〒314-0022 (029)893-9281	西日本支社	福岡県粕屋郡新宮町緑ヶ浜 2-1-1	〒811-0119 (092)962-2635(代)
つくば営業所	茨城県つくば市緑ヶ原 4-12	〒300-2646 (029)847-5432(代)	中国支店	広島県佐伯郡大野町上浜 2-2-1	〒739-0432 (082)955-2530(代)
栃木支店	栃木県下都賀郡那珂町大字石橋字花林 573 (石橋第 3 工業団地)	〒329-0512 (028)53-0815(代)	広島営業所	広島県佐伯郡大野町上浜 2-2-1	〒739-0432 (082)955-2530(代)
佐野営業所	栃木県佐野市堀米町 3225	〒327-0943 (027)263-8511(代)	福山営業所	広島県福山市曙町 6-12-10	〒721-0952 (084)954-6112(代)
群馬支店	群馬県前橋市天川大島町 1202-2	〒379-2154 (027)633-8511(代)	山口営業所	山口県下松郡小郡町若草町 1-2	〒754-0024 (083)927-2820(代)
伊勢崎営業所	群馬県伊勢崎市飯島町 542-2	〒372-0854 (027)32-1221	下松営業所	山口県下松市菓山 1-819-16	〒754-0061 (083)46-3855(代)
太田営業所	群馬県太田市藤岡久町 913-19	〒373-0034 (027)631-5641(代)	島根営業所	島根県八束郡東出雲町大字揚屋町 2142-1	〒699-0101 (085)252-5560(代)
前橋北営業所	群馬県勢多郡富田町大字時沢 2803	〒371-0104 (027)288-2000	浜田営業所	島根県浜田市黒川町 208-1 (オフィス長谷川)	〒697-0024 (085)233-1224
新潟支店	新潟県新潟市大字川口字乙 579-7	〒956-0015 (025)023-6070(代)	福岡支店	福岡県小郡市上岩田字西野口 1142-1	〒838-0121 (094)232-8020(代)
下越営業所	新潟県北蒲原郡中条町大字船戸山ノ下 652-1	〒959-2675 (025)44-6181(代)	福岡営業所	福岡県小郡市上岩田字西野口 1142-1	〒838-0121 (094)232-8020(代)
長岡営業所	新潟県長岡市高見町大字湯 3008-3	〒940-0004 (025)824-8121(代)	大牟田営業所	福岡県大牟田市大字白銀字橋田 291	〒837-0912 (094)58-0495(代)
魚沼営業所	新潟県魚沼郡小出町大字由野 1293	〒946-0037 (025)792-8141(代)	福岡東営業所	福岡県粕屋郡新宮町緑ヶ浜 2-1-1	〒811-0119 (092)962-2635(代)
上越営業所	新潟県上越市大字黒井字馬ノ口 99-3	〒942-0013 (025)433-3583(代)	福岡西営業所	福岡県福岡市西区元浜 1-16-4	〒819-0186 (092)866-5334(代)
長野支店	長野県長野市大字大町 1053-10	〒381-0004 (026)295-3000(代)	福岡北九州支店	福岡県北九州市小倉北区西港町 91-2	〒803-0801 (093)581-1601(代)
佐久営業所	長野県佐久市中込 3421-47	〒385-0051 (026)762-7212(代)	下関営業所	山口県下関市石原 91-1	〒751-0886 (083)256-5661(代)
上田営業所	長野県上田市大字築地字堀ノ内 148-1	〒386-1107 (026)827-9666(代)	西九州支店	佐賀県多久市東多久町大字別府 4982-3	〒846-0012 (095)276-5033(代)
松本営業所	長野県松本市大丘字石 2146-38	〒399-0705 (026)352-7720(代)	佐賀営業所	佐賀県多久市東多久町大字別府 4982-3	〒846-0012 (095)276-5033(代)
飯田営業所	長野県飯田市上郷別府 3338 (飯伊自動車南内)	〒395-0003 (026)522-3167(代)	長崎営業所	長崎県諫早市津久葉町 5-98	〒854-0065 (095)726-4411(代)
大町営業所	長野県大町市大字野 7791-17	〒398-0001 (026)122-8090(代)	佐世保営業所	長崎県北松浦郡吉井町立石字免字黒岩 186-2	〒858-0904 (095)647-2110(代)
諏訪営業所	長野県茅野市横内 5 街区 1-2	〒391-0001 (026)862-7230	中九州支店	熊本県菊池郡大津町大字杉水字中水迫 3643	〒869-1236 (096)293-1717(代)
東京支店	東京都江東区亀戸 9-7-10	〒136-0071 (03)3682-8624(代)	熊本営業所	熊本県菊池郡大津町大字杉水字中水迫 3643	〒869-1236 (096)293-1717(代)
			熊本北営業所	熊本県八代市川田町西 607-1	〒869-4616 (096)39-0670(代)
城東営業所	埼玉県草加市弁天 5-33-25	〒340-0004 (0489)35-7341	大分営業所	大分県大分市大字中戸字垣迫 5166-2	〒879-7761 (097)597-1288(代)
東京東支店	神奈川県川崎市高津区下野木 1-7-12	〒213-0006 (044)811-3011	中津営業所	大分県中津市大字榎野字竹ノ内 176-1	〒879-0103 (097)32-4752(代)
西関東支店	神奈川県横浜原市瀬野辺 2-5-8	〒229-0006 (042)752-9211(代)	日田営業所	大分県日田市上城内 1282-1 (輸中島産内)	〒877-0003 (097)322-8528(代)
相模営業所	神奈川県相模原市瀬野辺 2-5-8	〒229-0006 (042)752-9211(代)	南九州支店	鹿児島県鹿児島市七ツ島 1-2-5	〒891-0132 (099)262-1950(代)
厚木営業所	神奈川県厚木市長谷 6-38	〒243-0036 (046)474-9151(代)	宮崎営業所	宮崎県宮崎市大字島之内字湯取 6265	〒880-0121 (098)399-7775(代)
横浜営業所	神奈川県横浜市中区京町 109	〒224-0044 (045)472-4504(代)	鹿兒島営業所	鹿児島県鹿児島市七ツ島 2-5	〒891-0132 (099)262-1950(代)
			川内営業所	鹿児島県川内市宮里町字清水 3051-4	〒895-0056 (099)253-3252(代)
横浜南営業所	神奈川県横浜市金沢区幸浦 2-16-3	〒238-0003 (045)785-7790	沖縄支店	沖縄県具志川市大字州崎 12-34	〒904-2234 (098)937-3488(代)
横須賀営業所	東京都西多摩郡瑞穂町南平 1-6-7	〒190-1224 (042)577-2231(代)			
埼玉支店	埼玉県さいたま市吉野町 1-39-1	〒330-0031 (048)665-2555(代)	●資格取得のご相談は(株)日立建機教育センターへ		
埼玉北営業所	埼玉県深谷市上野 1351-1	〒366-0801 (048)571-9255(代)	日立建機教育センター	埼玉県草加市弁天 5-33-25	〒340-0004 (0489)31-0121(代)
草加営業所	埼玉県草加市弁天 5-33-25	〒340-0004 (0489)35-1522(代)	北海道教習所	北海道石狩市新港中央 2-766-3	〒061-3242 (0133)64-6388
川越営業所	埼玉県狭山市青柳 1626-2	〒350-1301 (042)969-6805(代)	宮城教習所	宮城県多賀城市月明 2-3-1	〒985-0843 (022)364-6143
秩父営業所	埼玉県秩父市大字大字野字峰沢 80-1	〒368-0005 (049)25-6103	埼玉教習所	埼玉県草加市弁天 5-33-25	〒340-0004 (0489)31-0121(代)
千葉支店	千葉県千葉市若葉区野呂町 633	〒265-0053 (043)228-1211(代)	茨城教習所	茨城県新治郡霞ヶ浦町戸崎 2328	〒300-0136 (029)828-2370
柏営業所	千葉県東葛飾郡沼南町塚崎 1311-4	〒277-2923 (0471)91-6310(代)	愛知教習所	愛知県岡崎市合歡木町字屋下 1-1 (日立建機三河支店内)	〒444-0232 (0564)43-6578
成田営業所	千葉県成田市大字高野 300-18	〒289-2232 (0479)78-5770(代)	京都教習所	京都府乙訓郡大山崎町大字山崎小字岸畑 22	〒618-0071 (075)957-4944(代)
千葉南営業所	千葉県木更津市真里 1765-1	〒292-0212 (0438)53-3880(代)	福岡教習所	福岡県粕屋郡新宮町緑ヶ浜 2-1-1	〒811-0119 (092)963-3634
茂原営業所	千葉県茂原市六ツ野 1850	〒297-0012 (0475)26-3531			
中部支社	愛知県名古屋市中川区山王 1-601	〒454-0011 (052)332-6109			
東海支店	愛知県東海市東海町 1-2-1	〒476-0015 (052)603-1503			
名古屋中央営業所	愛知県名古屋市中川区山王 1-601	〒454-0011 (052)332-6101			

© Hitachi Construction Machinery Co., Ltd.

PRINTED IN JAPAN (G) 1999, 10

KK-TST-G