

**SUPER PARTS
WAREHOUSE**



EARTHQUIP
AFFORDABLE HEAVY EQUIPMENT SOLUTIONS



**NZ's largest
diesel parts
range**

NZ +649 414 5514 FJ +679 866 4053
parts@earthquip.co.nz www.earthquip.co.nz

HITACHI

PARTS CATALOG

EX300-5 EX300LC-5
EX330LC-5 EX350H-5
EX350LCH-5 EX350K-5
EX350LCK-5 EX370-5
EX370HD-5
Excavator

目 次 CONTENTS

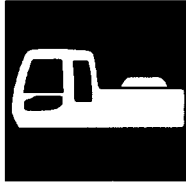

上 部 旋 回 体
UPPERSTRUCTURE

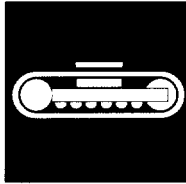

下 部 走 行 体
UNDERCARRIAGE



フ ロ ン ト ア タ ッ チ メ ン ト
FRONT-END ATTACHMENTS

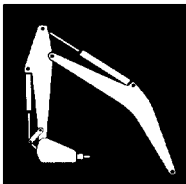

ブ レ ー カ & ク ラ ッ シ ャ 部 品
BREAKER & CRUSHER PARTS



そ の 他
ETC.

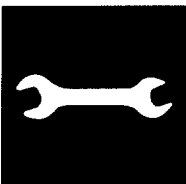

工 具
TOOLS

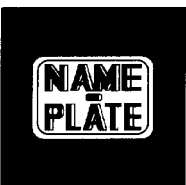

ネ ー ム プ レ ー ト
NAME-PLATE

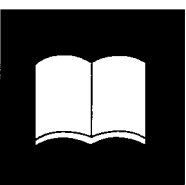

索 引
PARTS INDEX

目次 CONTENTS

PB-93
PB-A14
CONTROL-1366

装置名称 GROUP NAME	ページ PAGE
適用号機 SERIAL NO.	
ロケーション LOCATION	

カウンタウエイト 8.2T (350K, LCK) 009
COUNTERWEIGHT 8.2T (350K, LCK)

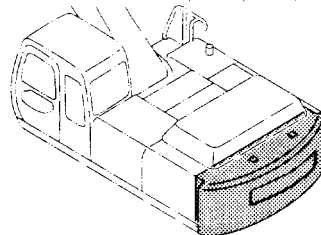

エンジン 011
ENGINE

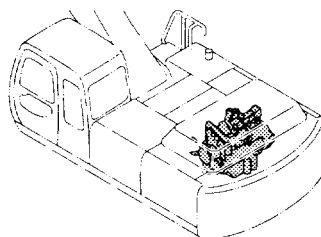

上部旋回体 UPPERSTRUCTURE



フレーム 001
FRAME

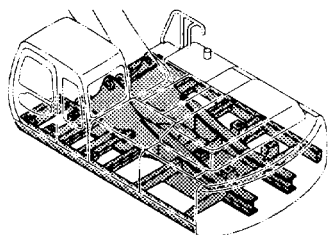

エンジン取付部品 013
ENGINE SUPPORT

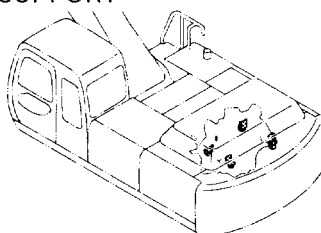

センタージョイント部品 (旋回体) 003
CENTER JOINT PARTS (UPPERSTRUCTURE)

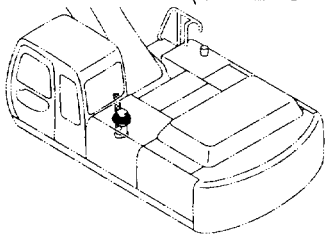

ラジエータ 015
RADIATOR

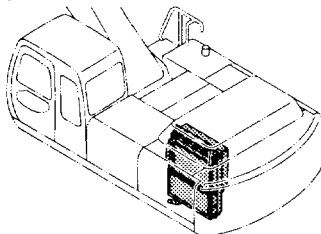

カウンタウエイト 6.8T (300, LC) (330LC) 005
COUNTERWEIGHT 6.8T (300, LC) (330LC)

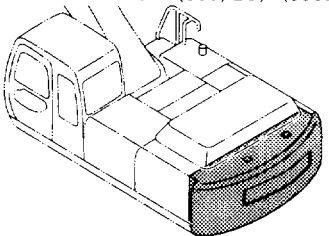

ラジエータ取付部品 017
RADIATOR SUPPORT

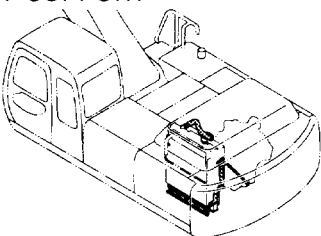

カウンタウエイト 7.55T (350H, LCH) (370HD) (370) ... 007
COUNTERWEIGHT 7.55T (350H, LCH) (370HD) (370)

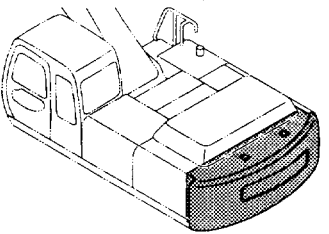

リザーブタンク 019
RESERVE TANK

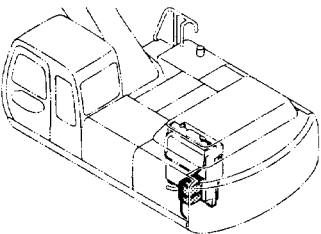

目次 CONTENTS

エアクリーナ 021
AIR CLEANER

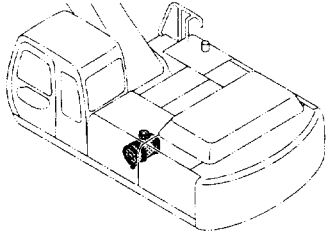

エアクリーナ取付部品 023
AIR CLEANER SUPPORT

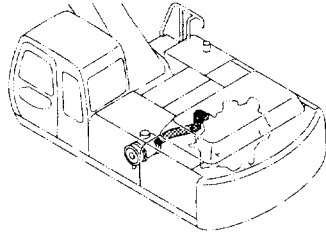

エアクリーナ用品 025
AIR CLEANER PARTS

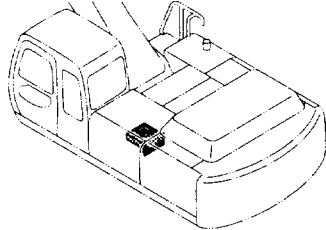

プレクリーナ (選択) 027
PRE CLEANER (SELECT)

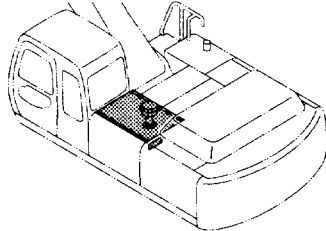

マフラー 029
MUFFLER

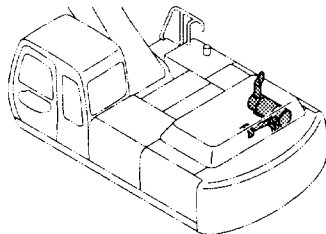

燃料タンク 031
FUEL TANK

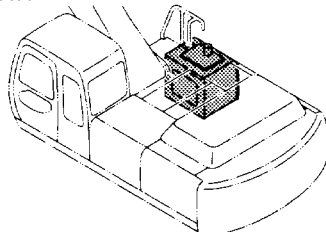

燃料タンク取付部品 033
FUEL TANK SUPPORT

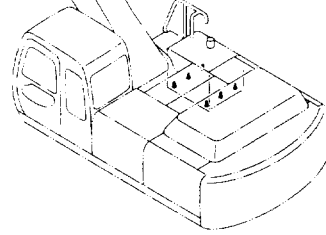

燃料配管 035
FUEL PIPING

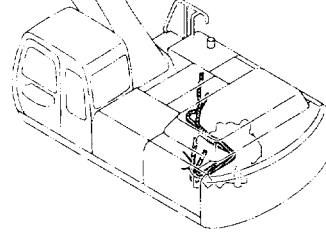

燃料給油ポンプ (選択) 037
FUEL FEED PUMP (SELECT)

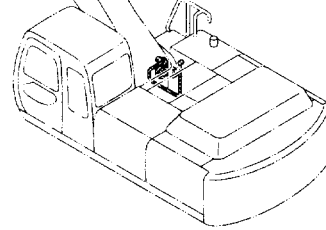

燃料ダブルフィルタ (選択) 039
FUEL DOUBLE FILTER (SELECT)

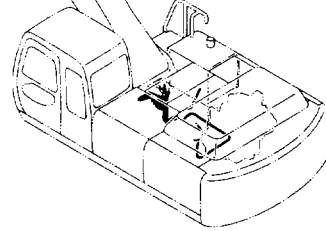

ポンプ装置 041
PUMP DEVICE

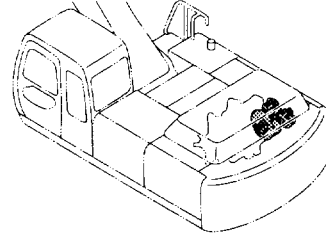

ポンプ装置取付部品 043
PUMP DEVICE SUPPORT

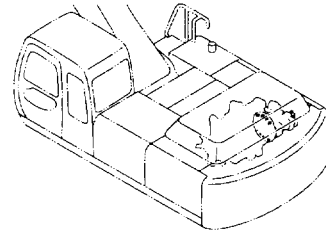

目次 CONTENTS

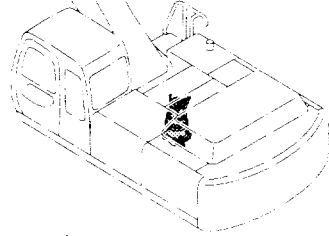
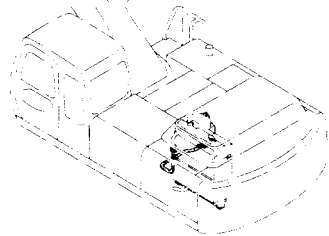
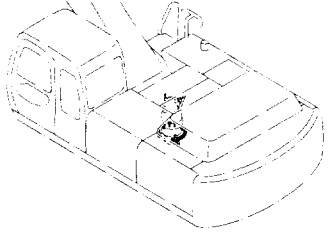
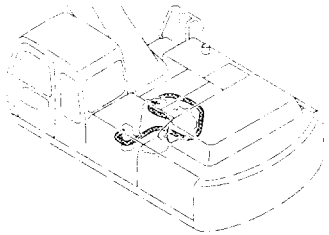
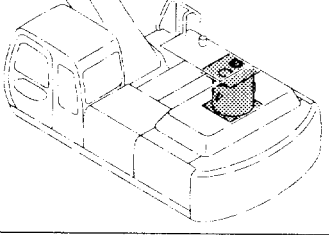
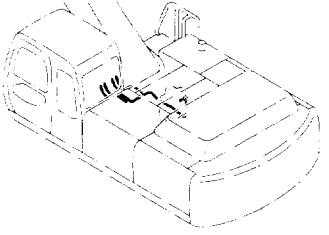
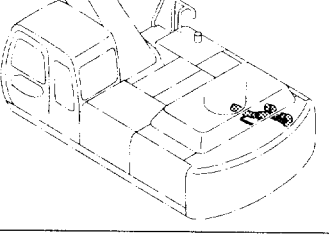
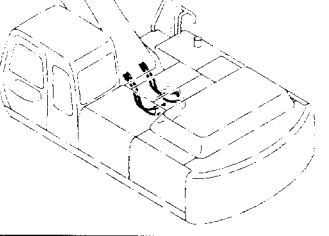
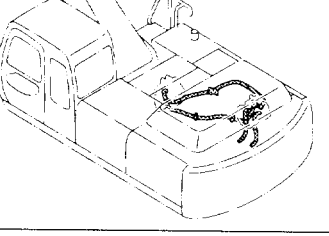
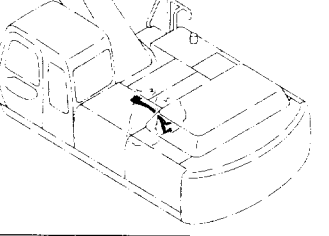
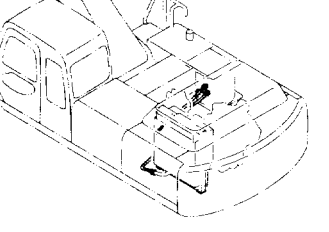
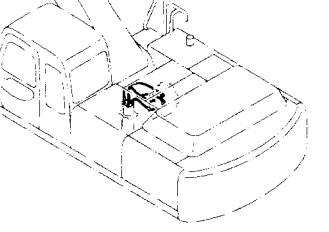
旋回装置 045 SWING DEVICE 	リターン配管 (2) 057 RETURN PIPING (2) 
旋回装置取付部品 047 SWING DEVICE SUPPORT 	ドレン配管 059 DRAIN PIPING 
オイルタンク 049 OIL TANK 	メイン配管 (1) 061 MAIN PIPING (1) 
サククション配管 051 SUCTION PIPING 	メイン配管 (2) 063 MAIN PIPING (2) 
デリベリ配管 053 DELIVERY PIPING 	メイン配管 (3) 065 MAIN PIPING (3) 
リターン配管 (1) 055 RETURN PIPING (1) 	メイン配管 (4) 067 MAIN PIPING (4) 

目 次 CONTENTS

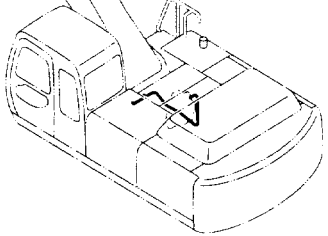
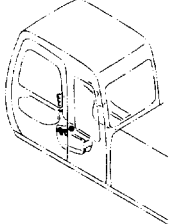
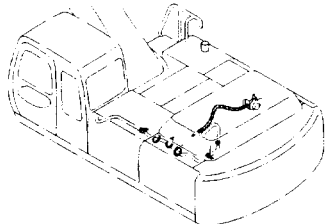
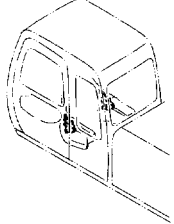
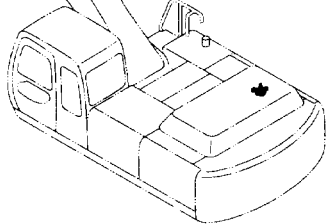
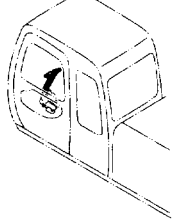
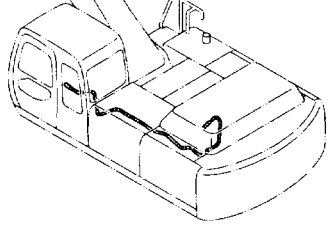
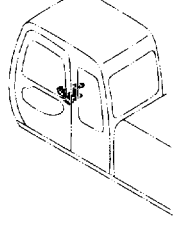
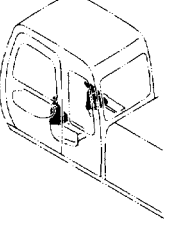
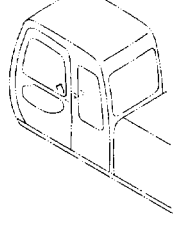
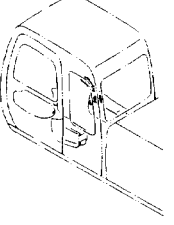
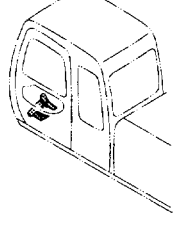
<p>ブームボトム配管 069 BOOM BOTTOM PIPING</p> 	<p>グリップ (左) 081 GRIP (L)</p> 
<p>エンジンコントロール 071 ENGINE CONTROL</p> 	<p>パイロットバルブ (フロント, 旋回) 083 PILOT VALVE (FRONT & SWING)</p> 
<p>エンジンコントロールモータ 073 ENGINE CONTROL MOTOR</p> 	<p>操作レバー (走行) 085 CONTROL LEVER (TRAVEL)</p> 
<p>エンジンストップケーブル 075 ENGINE STOP CABLE</p> 	<p>走行ペダル (右) 〈300, LC〉 〈330LC〉 〈350H, LCH〉 〈370HD〉 〈370〉 ... 087 TRAVEL PEDAL (RIGHT) 〈300, LC〉 〈330LC〉 〈350H, LCH〉 〈370HD〉 〈370〉</p> 
<p>操作レバー (フロント, 旋回) 077 CONTROL LEVER (FRONT & SWING)</p> 	<p>走行ペダル (右) 〈350K, LCK〉 089 TRAVEL PEDAL (RIGHT) 〈350K, LCK〉</p> 
<p>グリップ (右) 079 GRIP (R)</p> 	<p>走行ペダル (左) 091 TRAVEL PEDAL (LEFT)</p> 

目 次 CONTENTS

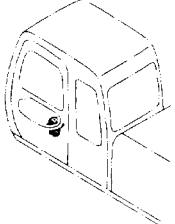
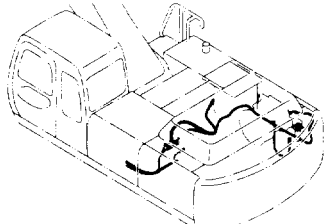
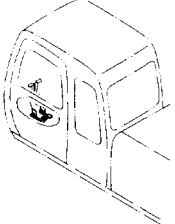
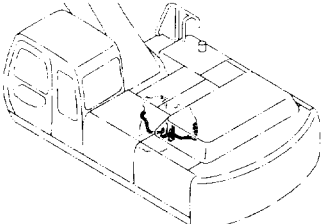
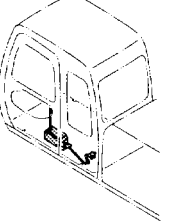
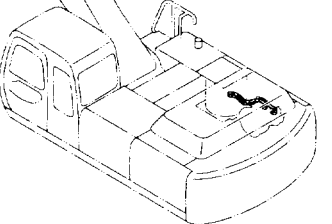
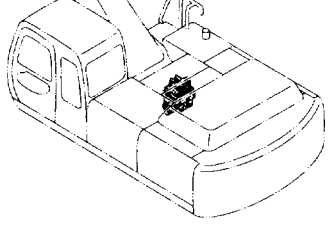
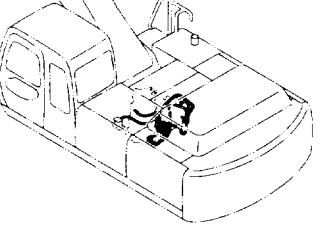
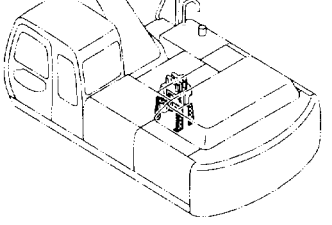
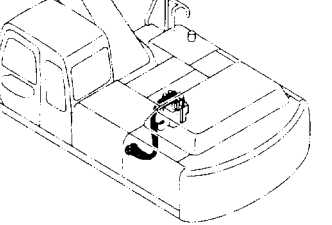
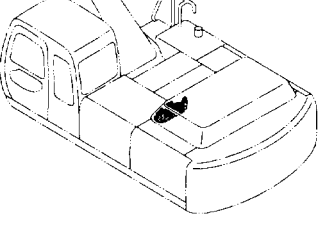
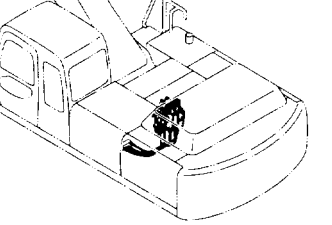
<p>パイロットバルブ (走行) 093 PILOT VALVE (TRAVEL)</p> 	<p>パイロット配管 (1) 105 PILOT PIPING (1)</p> 
<p>走行レバーダンパ 095 TRAVEL LEVER DAMPER</p> 	<p>パイロット配管 (2) 107 PILOT PIPING (2)</p> 
<p>ロックレバー 097 LOCK LEVER</p> 	<p>パイロット配管 (3) 109 PILOT PIPING (3)</p> 
<p>コントロールバルブ 099 CONTROL VALVE</p> 	<p>パイロット配管 (4) 111 PILOT PIPING (4)</p> 
<p>コントロールバルブ取付部品 101 CONTROL VALVE SUPPORT</p> 	<p>パイロット配管 (5-1) 113 PILOT PIPING (5-1)</p> 
<p>ソレノイドバルブ 103 SOLENOID VALVE</p> 	<p>パイロット配管 (5-2) 115 PILOT PIPING (5-2)</p> 

目 次 CONTENTS

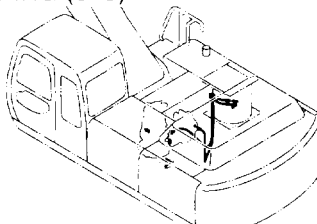
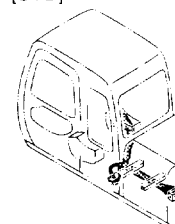
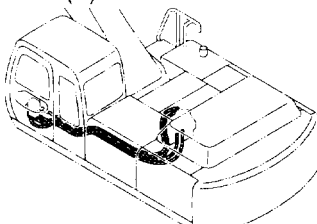
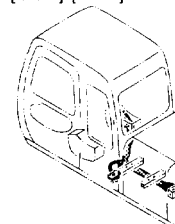
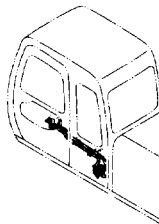
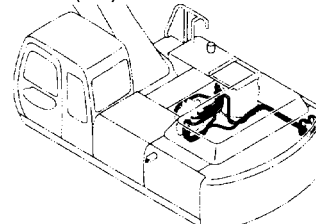
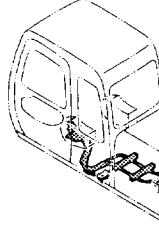
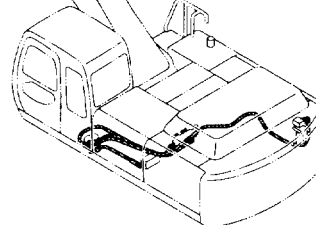
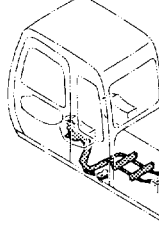
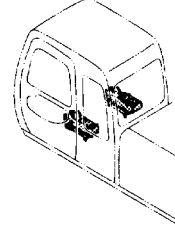
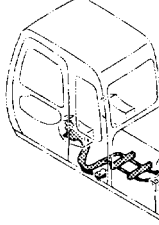
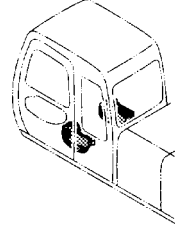
<p>パイロット配管 (5-3) 117 PILOT PIPING (5-3)</p> 	<p>パイロット配管 (9) [STD] 129 PILOT PIPING (9) [STD]</p> 
<p>パイロット配管 (6) 119 PILOT PIPING (6)</p> 	<p>パイロット配管 (9) [USA] [AUS] 131 PILOT PIPING (9) [USA] [AUS]</p> 
<p>パイロット配管 (7) 121 PILOT PIPING (7)</p> 	<p>パイロット配管 (10) 133 PILOT PIPING (10)</p> 
<p>パイロット配管 (8) 〈JISタイプ〉 [STD] 123 PILOT PIPING (8) 〈JIS-Type〉 [STD]</p> 	<p>パイロット配管 (11) 135 PILOT PIPING (11)</p> 
<p>パイロット配管 (8) 〈JISタイプ〉 [USA] [AUS] 125 PILOT PIPING (8) 〈JIS-Type〉 [USA] [AUS]</p> 	<p>コンソール 137 CONSOLE</p> 
<p>パイロット配管 (8) 〈Hタイプ〉 127 PILOT PIPING (8) 〈H-Type〉</p> 	<p>コンソールカバー (1) 139 CONSOLE COVER (1)</p> 

目 次 CONTENTS

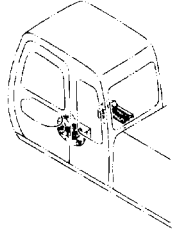
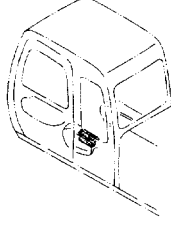
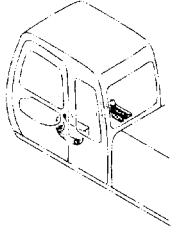
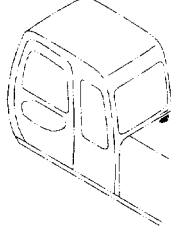
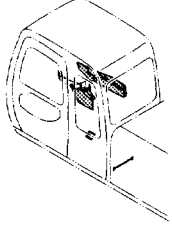
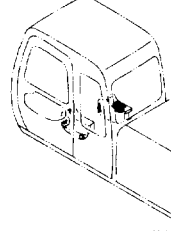
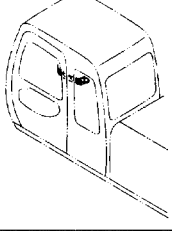
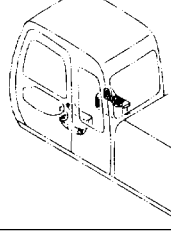
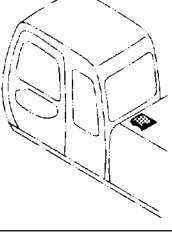
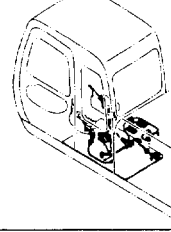
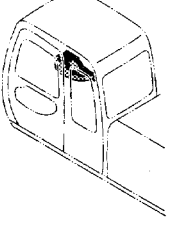
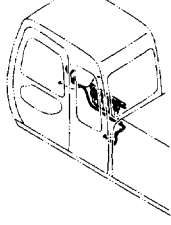
<p>コンソールカバー (2) 〈300, LC〉 〈330LC〉 〈350H, LCH〉 〈370HD〉 〈370〉 …… 141 CONSOLE COVER (2) 〈300, LC〉 〈330LC〉 〈350H, LCH〉 〈370HD〉 〈370〉</p> 	<p>AM/FM ラジオ …… 153 AM/FM RADIO</p> 
<p>コンソールカバー (2) 〈350K, LCK〉 …… 143 CONSOLE COVER (2) 〈350K, LCK〉</p> 	<p>スピーカ (追加分) …… 155 SPEAKER (ADD.)</p> 
<p>右カバー …… 145 RIGHT COVER</p> 	<p>エンジンコントロールユニット …… 157 ENGINE CONTROL UNIT</p> 
<p>モニタカバー (下) …… 147 MONITOR COVER (LOWER)</p> 	<p>電気部品 (A) …… 159 ELECTRIC PARTS (A)</p> 
<p>コントローラ …… 149 CONTROLLER</p> 	<p>電気部品 (B) …… 161 ELECTRIC PARTS (B)</p> 
<p>モニター …… 151 MONITOR</p> 	<p>電気部品 (C) 〈300, LC〉 〈330LC〉 〈350H, LCH〉 〈350K, LCK〉 〈370〉 …… 163 ELECTRIC PARTS (C) 〈300, LC〉 〈330LC〉 〈350H, LCH〉 〈350K, LCK〉 〈370〉</p> 

目 次 CONTENTS

電気部品 (C) [ヘッドガード一体型] (370HD) 165
ELECTRIC PARTS (C) [HEADGUARD-INTEGRATED] (370HD)

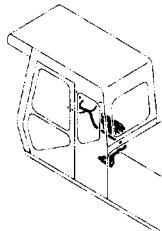

追加後照灯 (選択) 177
REAR HEAD LAMP (SELECT)

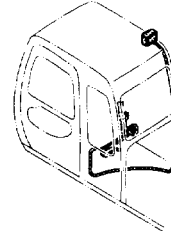

電気部品 (D) 167
ELECTRIC PARTS (D)

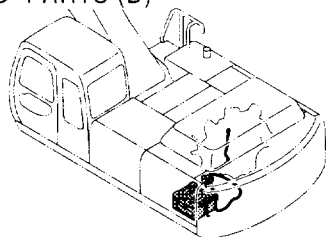

ブームライト (右) (選択) 179
BOOM LIGHT (R) (SELECT)

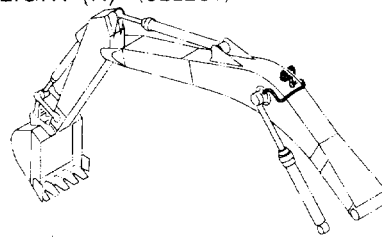

電気部品 (E) 169
ELECTRIC PARTS (E)

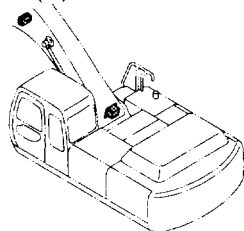

ブームライトハーネス 181
BOOM LIGHT HARNESS

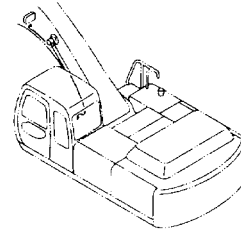

電気部品 (F) 171
ELECTRIC PARTS (F)

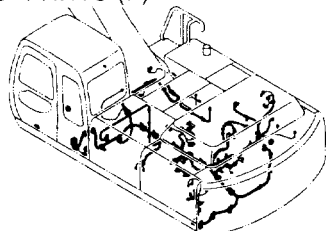

ホーン 183
HORN

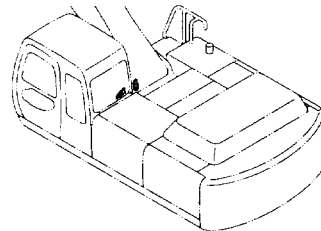

追加前照灯 [スタンダードキャブ] (選択) 173
FRONT HEAD LAMP [STD. CAB] (SELECT)

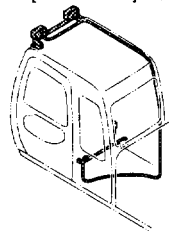

旋回警報装置 (選択) 185
SWING ALARM DEVICE (SELECT)

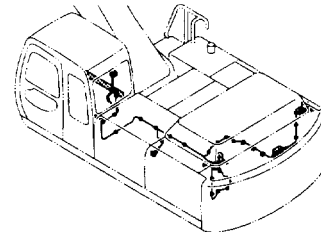

追加前照灯 [ヘッドガード一体型] (370HD) 175
FRONT HEAD LAMP [HEADGUARD-INTEGRATED] (370HD)

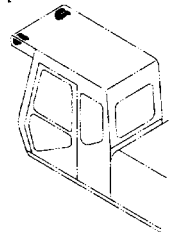

走行警報装置 (選択) 187
TRAVEL MOTION ALARM (SELECT)

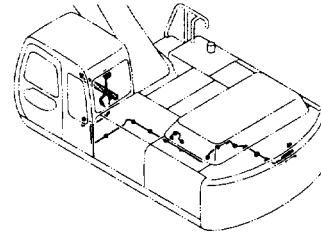

目 次 CONTENTS

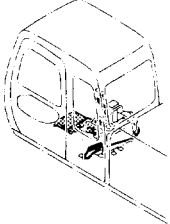
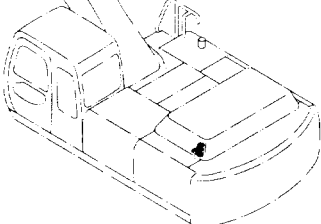
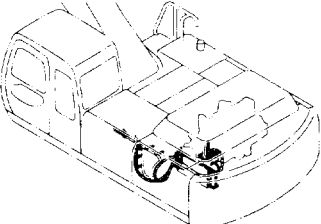
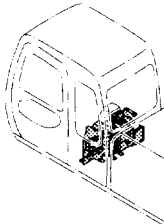
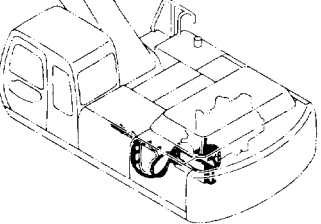
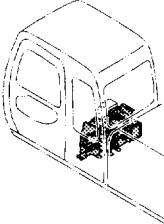
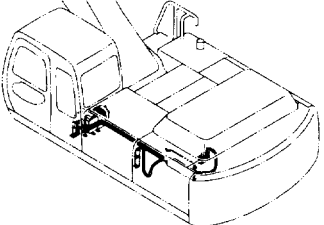
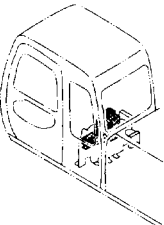
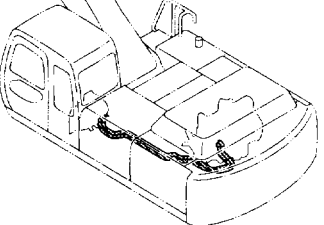
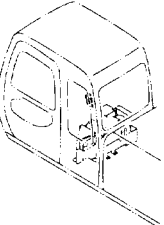
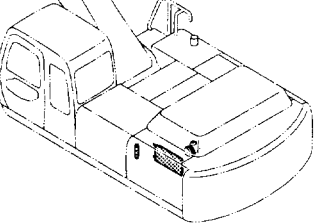
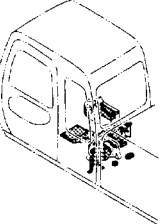
<p>エアコンディショナ (1) 189 AIR CONDITIONER (1)</p> 	<p>コンプレッサ 201 COMPRESSOR</p> 
<p>エアコンディショナ (2) 191 AIR CONDITIONER (2)</p> <p>020001~020443</p> 	<p>エアコンユニット 203 AIR-CON. UNIT</p> <p>020001~020403</p> 
<p>エアコンディショナ (2) 193 AIR CONDITIONER (2)</p> <p>020444~</p> 	<p>エアコンユニット 205 AIR-CON. UNIT</p> <p>020404~</p> 
<p>エアコンディショナ (3) 195 AIR CONDITIONER (3)</p> 	<p>エアコンボックス 207 AIR-CON. BOX</p> 
<p>温水配管 (エアコン) 197 HEATER PIPINGS (AIR-CON.)</p> 	<p>エアコンコントローラ 209 AIR-CON. CONTROLLER</p> 
<p>エアコン用品 199 AIR-CON. PARTS</p> 	<p>カーヒータ (選択) 211 CAR HEATER (SELECT)</p> 

目 次 CONTENTS

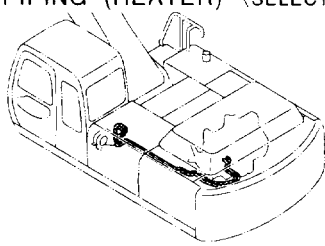
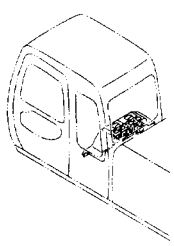
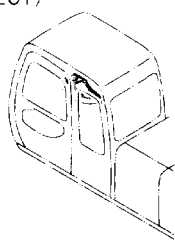
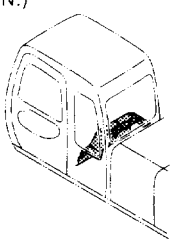
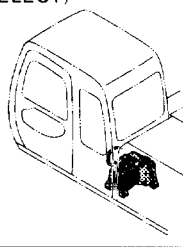
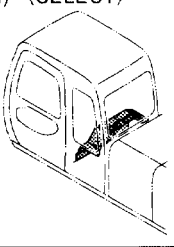
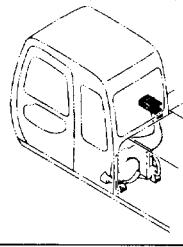
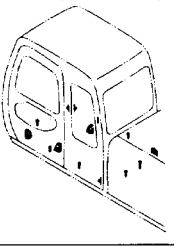
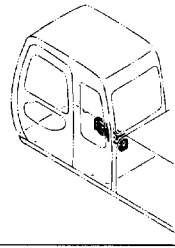
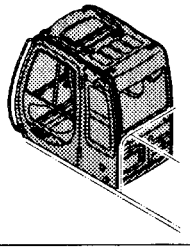
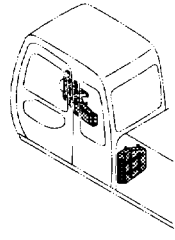
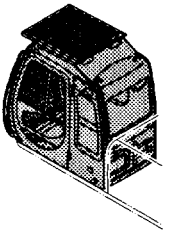
<p>温水配管 (ヒータ) 〈選択〉 213 HEATER PIPING (HEATER) 〈SELECT〉</p> 	<p>ダクト (3) 225 DUCT (3)</p> 
<p>ヒータ用品 〈選択〉 215 HEATER PARTS 〈SELECT〉</p> <p>020404~</p> 	<p>リヤボックス (エアコン) 227 REAR BOX (AIR-CON.)</p> 
<p>ヒータユニット 〈選択〉 217 HEATER UNIT 〈SELECT〉</p> 	<p>リヤボックス (ヒータ) 〈選択〉 229 REAR BOX (HEATER) 〈SELECT〉</p> 
<p>ヒータコントローラ 〈選択〉 219 HEATER CONTROLLER 〈SELECT〉</p> 	<p>キャブグループ (300, LC) 〈330LC〉 〈350H, LCH〉 〈350K, LCK〉 〈370〉 ... 231 CAB GROUP (300, LC) 〈330LC〉 〈350H, LCH〉 〈350K, LCK〉 〈370〉</p> 
<p>ダクト (1) 221 DUCT (1)</p> 	<p>キャブ (300, LC) 〈330LC〉 〈350H, LCH〉 〈370〉 233 CAB (300, LC) 〈330LC〉 〈350H, LCH〉 〈370〉</p> 
<p>ダクト (2) 223 DUCT (2)</p> 	<p>キャブ [HGタイプ] 〈350K, LCK〉 235 CAB [HG-Type] 〈350K, LCK〉</p> 

目 次 CONTENTS

キャブ (1) 〈300, LC〉 〈330LC〉 〈350H, LCH〉 〈370〉 … 237
CAB (1) 〈300, LC〉 〈330LC〉 〈350H, LCH〉 〈370〉

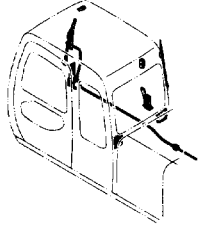

キャブ (1) [HGタイプ] 〈350K, LCK〉 …………… 239
CAB (1) [HG-Type] 〈350K, LCK〉

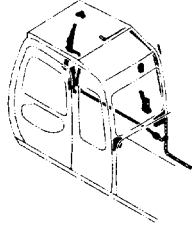

キャブ (2) 〈300, LC〉 〈330LC〉 〈350H, LCH〉 〈370〉 … 241
CAB (2) 〈300, LC〉 〈330LC〉 〈350H, LCH〉 〈370〉

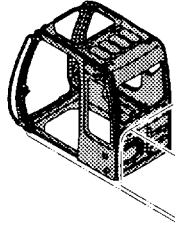

キャブ (2) [HGタイプ] 〈350K, LCK〉 …………… 243
CAB (2) [HG-Type] 〈350K, LCK〉

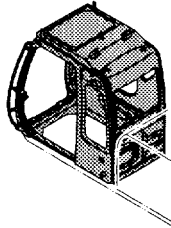

キャブ (3) 〈300, LC〉 〈330LC〉 〈350H, LCH〉 〈350K, LCK〉 〈370〉 … 245
CAB (3) 〈300, LC〉 〈330LC〉 〈350H, LCH〉 〈350K, LCK〉 〈370〉

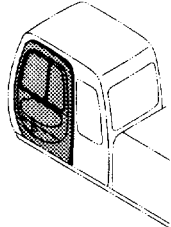

キャブ (4) 〈300, LC〉 〈330LC〉 〈350H, LCH〉 〈350K, LCK〉 〈370〉 … 247
CAB (4) 〈300, LC〉 〈330LC〉 〈350H, LCH〉 〈350K, LCK〉 〈370〉

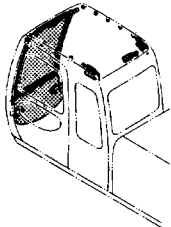

キャブ (5) 〈300, LC〉 〈330LC〉 〈350H, LCH〉 〈350K, LCK〉 〈370〉 … 249
CAB (5) 〈300, LC〉 〈330LC〉 〈350H, LCH〉 〈350K, LCK〉 〈370〉

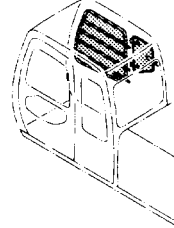

キャブ (6) 〈300, LC〉 〈330LC〉 〈350H, LCH〉 〈370〉 … 251
CAB (6) 〈300, LC〉 〈330LC〉 〈350H, LCH〉 〈370〉

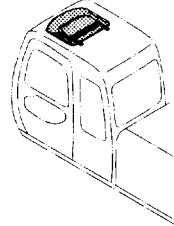

キャブ (6) [HGタイプ] 〈350K, LCK〉 …………… 253
CAB (6) [HG-Type] 〈350K, LCK〉

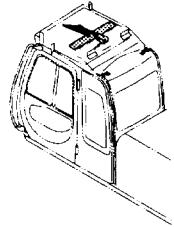

キャブ (7) 〈300, LC〉 〈330LC〉 〈350H, LCH〉 〈350K, LCK〉 〈370〉 … 255
CAB (7) 〈300, LC〉 〈330LC〉 〈350H, LCH〉 〈350K, LCK〉 〈370〉

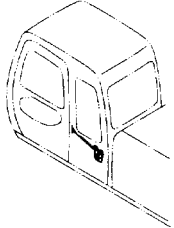

キャブ (8) [HGタイプ] 〈350K, LCK〉 …………… 257
CAB (8) [HG-Type] 〈350K, LCK〉

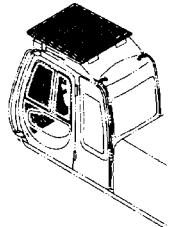

キャブグループ [ヘッドガード一体型] 〈370HD〉 …………… 259
CAB GROUP [HEADGUARD-INTEGRATED] 〈370HD〉

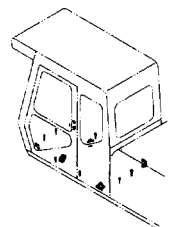

目 次 CONTENTS

キャブ部品 [ヘッドガード一体型] 〈370HD〉 …………… 261
CAB PARTS [HEADGUARD-INTEGRATED] 〈370HD〉

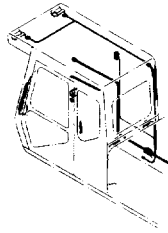

キャブ (5) [ヘッドガード一体型] 〈370HD〉 …………… 273
CAB (5) [HEADGUARD-INTEGRATED] 〈370HD〉

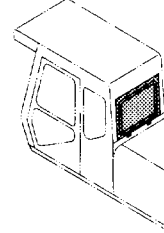

キャブ [ヘッドガード一体型] 〈370HD〉 …………… 263
CAB [HEADGUARD-INTEGRATED] 〈370HD〉

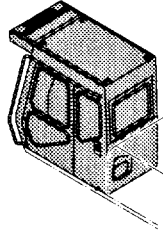

キャブ (6) [ヘッドガード一体型] 〈370HD〉 …………… 275
CAB (6) [HEADGUARD-INTEGRATED] 〈370HD〉

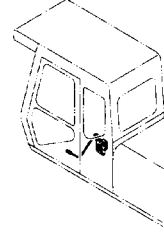

キャブ (1) [ヘッドガード一体型] 〈370HD〉 …………… 265
CAB (1) [HEADGUARD-INTEGRATED] 〈370HD〉

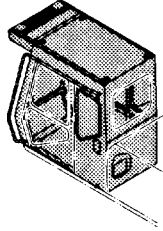

キャブガード 〈300, LC〉 〈330LC〉 〈350H, LCH〉 〈370〉 … 277
CAB GUARD 〈300, LC〉 〈330LC〉 〈350H, LCH〉 〈370〉

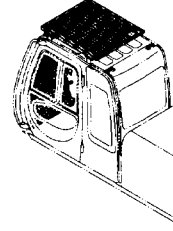

キャブ (2) [ヘッドガード一体型] 〈370HD〉 …………… 267
CAB (2) [HEADGUARD-INTEGRATED] 〈370HD〉

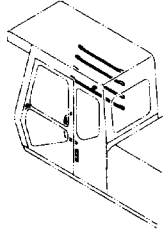

フロントガード [ヘッドガード一体型] 〈370HD〉 …… 279
FRONT GUARD [HEADGUARD-INTEGRATED] 〈370HD〉

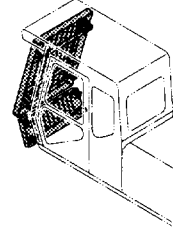

キャブ (3) [ヘッドガード一体型] 〈370HD〉 …………… 269
CAB (3) [HEADGUARD-INTEGRATED] 〈370HD〉

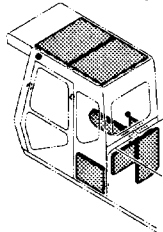

バックミラー (左) 〈選択〉 …………… 281
REARVIEW MIRROR (LEFT) 〈SELECT〉

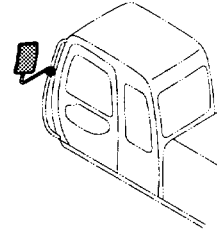

キャブ (4) [ヘッドガード一体型] 〈370HD〉 …………… 271
CAB (4) [HEADGUARD-INTEGRATED] 〈370HD〉

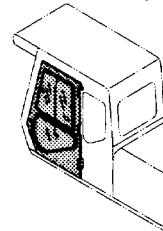

パワーウインド 〈選択〉 …………… 283
POWER WINDOW 〈SELECT〉

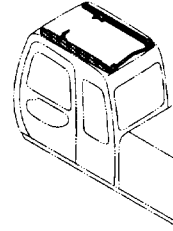

目 次 CONTENTS

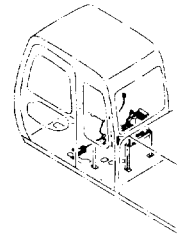
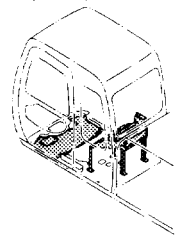
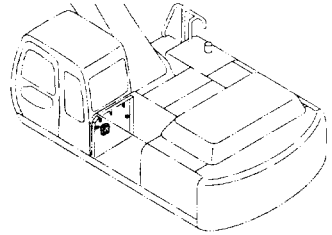
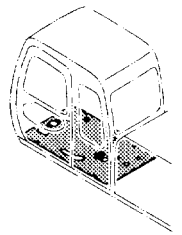
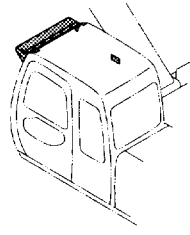
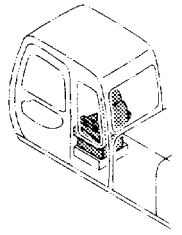
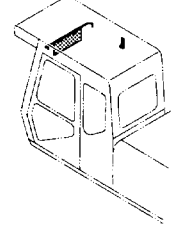
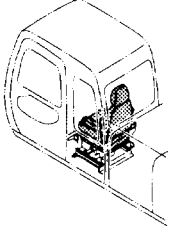
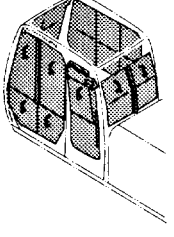
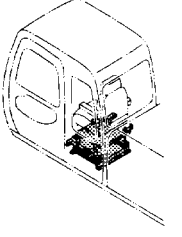
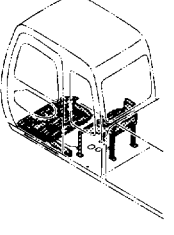
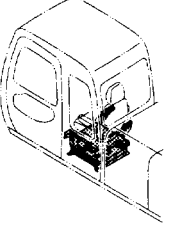
<p>パワーウインド部品〈選択〉 285 POWER WINDOW PARTS 〈SELECT〉</p> 	<p>フロアパーツ (350K, LCK) 297 FLOOR PARTS (350K, LCK)</p> 
<p>ウインドウォッシャー 287 WINDOW WASHER</p> 	<p>フロアプレート 299 FLOOR PLATE</p> 
<p>サンシェード (300, LC) 〈330LC〉 〈370〉 289 SUNSHADE 〈300, LC〉 〈330LC〉 〈370〉</p> 	<p>シート [STD] [USA] 301 SEAT [STD] [USA]</p> 
<p>サンバイザ [ヘッドガード一体型] 〈370HD〉 291 SUNVISOR [HEADGUARD-INTEGRATED] 〈370HD〉</p> 	<p>シート [AUS] 303 SEAT [AUS]</p> 
<p>ウィンドガード [USA] 293 WINDOW GUARD [USA]</p> 	<p>シートスタンド [STD] 305 SEAT STAND [STD]</p> 
<p>フロアパーツ (300, LC) 〈330LC〉 (350H, LCH) 〈370HD〉 (370) ... 295 FLOOR PARTS (300, LC) 〈330LC〉 (350H, LCH) 〈370HD〉 (370)</p> 	<p>シートスタンド [AUS] 307 SEAT STAND [AUS]</p> 

目 次 CONTENTS

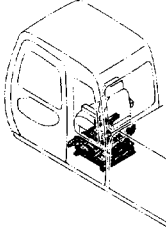
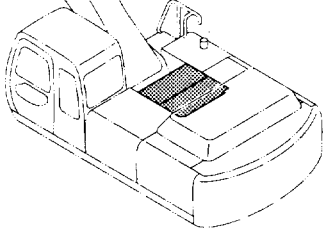
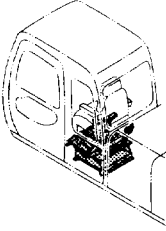
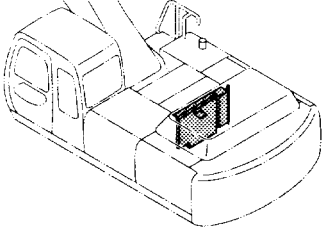
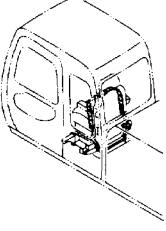
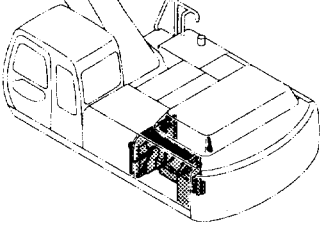
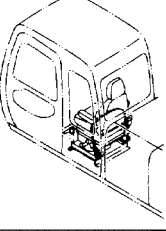
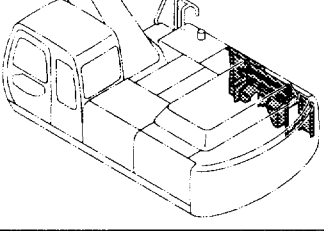
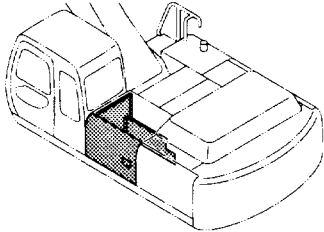
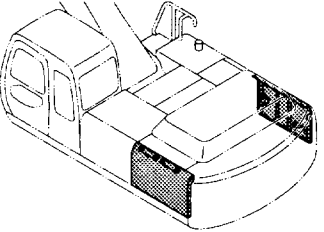
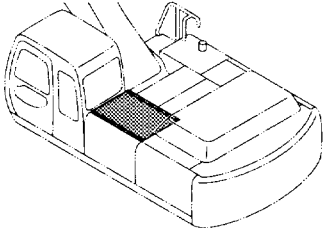
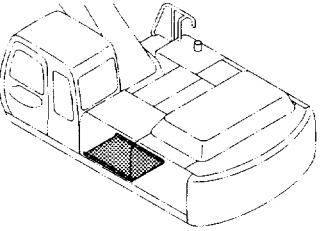
<p>シートサスペンション [STD] 309 SEAT SUSPENSION [STD]</p> 	<p>カバー (3) 321 COVER (3)</p> 
<p>シートサスペンション [USA] 311 SEAT SUSPENSION [USA]</p> 	<p>カバー (4) 323 COVER (4)</p> 
<p>シートベルト (シートサスペンション用) [STD][USA] 313 SEAT BELT (SEAT SUSPENSION) [STD][USA]</p> 	<p>カバー (5) 325 COVER (5)</p> 
<p>シートベルト [AUS] 315 SEAT BELT [AUS]</p> 	<p>カバー (6) 327 COVER (6)</p> 
<p>カバー (1) 317 COVER (1)</p> 	<p>カバー (7) 329 COVER (7)</p> 
<p>カバー (2) 319 COVER (2)</p> 	<p>カバー (8) 331 COVER (8)</p> 

目次 CONTENTS

トロピカルカバー〈選択〉…………… 333
TROPICAL COVER 〈SELECT〉

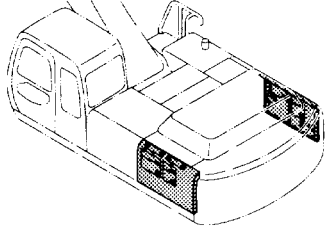

ドアロック…………… 335
DOOR LOCK

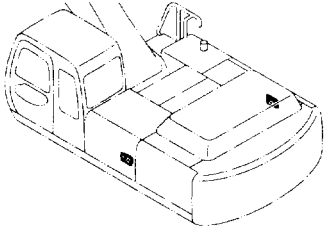

ウェザーストリップ…………… 337
WEATHER-STRIP

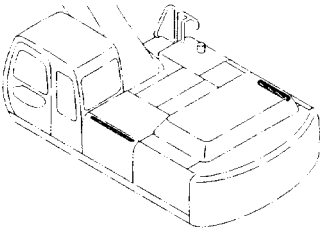

エンジンカバー…………… 339
ENGINE COVER

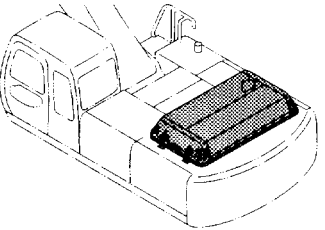

ツールカバー…………… 341
TOOL COVER

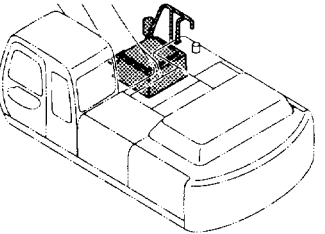

ラッチ (ドアロック)…………… 343
LATCH (DOOR LOCK)

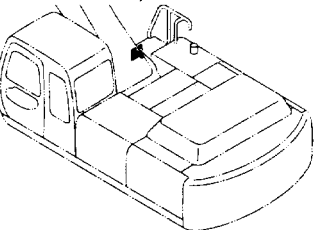

アンダーカバー (T=1.6) 〈300, LC〉〈330LC〉 …… 345
UNDER COVER (T=1.6) 〈300, LC〉〈330LC〉

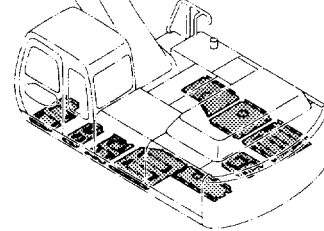

アンダーカバー (T=4.5) 〈350H, LCH〉〈370HD〉〈370〉 … 347
UNDER COVER (T=4.5) 〈350H, LCH〉〈370HD〉〈370〉

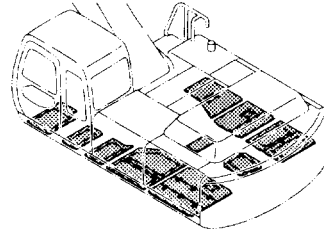

アンダーカバー (T=6) 〈350K, LCK〉…………… 349
UNDER COVER (T=6) 〈350K, LCK〉

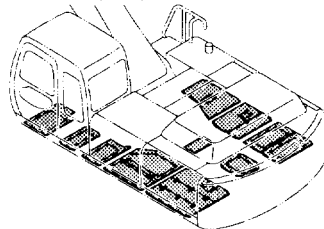

サイドウォーク〈選択〉…………… 351
SIDE WALK 〈SELECT〉

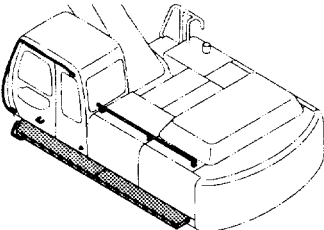

リューブリケータ〈選択〉…………… 353
LUBRICATOR 〈SELECT〉

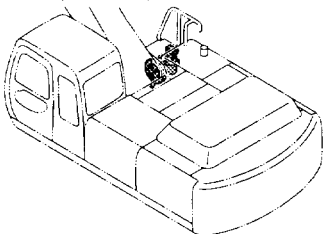

目次 CONTENTS

下部走行体 UNDERCARRIAGE

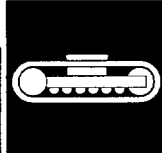

トラックフレーム (スタンダードトラック) 355
TRACK FRAME (STD. TRACK)

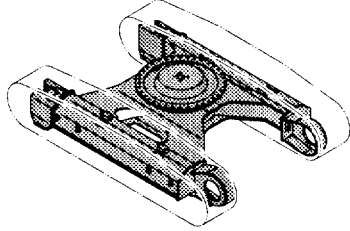

トラックフレーム (LCトラック) 357
TRACK FRAME (LC TRACK)

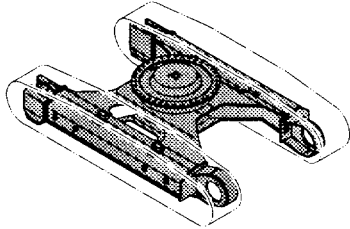

トラックフレーム (HDトラック) 359
TRACK FRAME (HD TRACK)

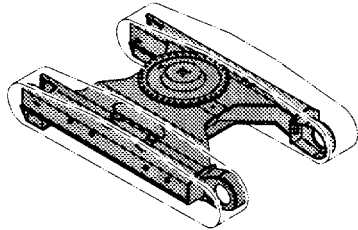

ステップ 361
STEP

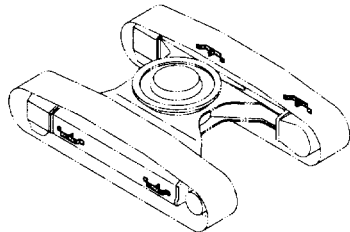

トラックガード (300, LC) (330LC) (350K, LCK) ... 363
TRACK GUARD (300, LC) (330LC) (350K, LCK)

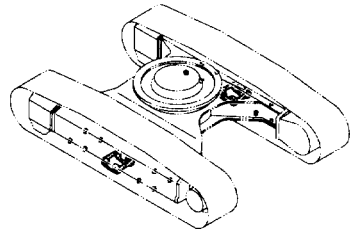

トラックガード (350H, LCH) 365
TRACK GUARD (350H, LCH)

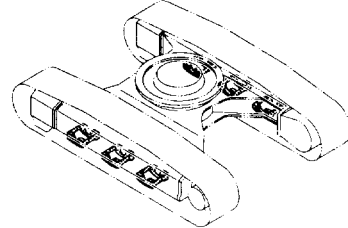

トラックガード (370HD) (370) 367
TRACK GUARD (370HD) (370)

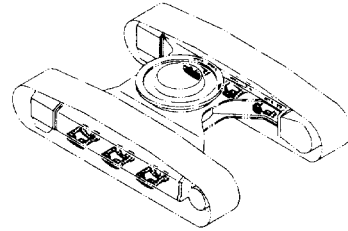

フルトラックガード (スタンダードトラック) (選択) ... 369
FULL-LENGTH TRACK GUARD (STD. TRACK) (SELECT)

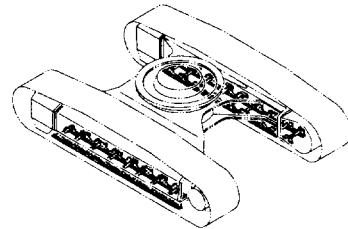

フルトラックガード (LCトラック) (選択) 371
FULL-LENGTH TRACK GUARD (LC TRACK) (SELECT)

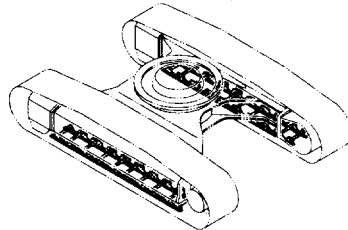

フルトラックガード (HDトラック) (選択) 373
FULL-LENGTH TRACK GUARD (HD TRACK) (SELECT)

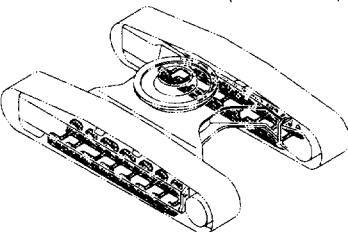

トラックアンダーカバー (選択) 375
TRACK UNDER COVER (SELECT)

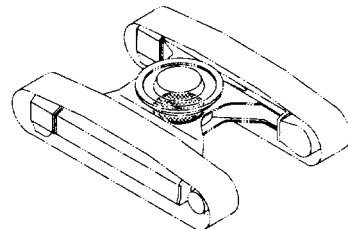

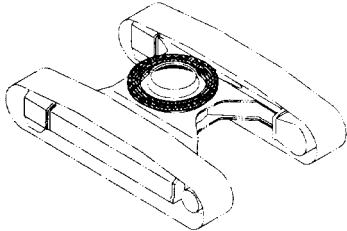
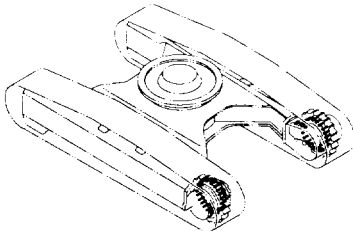
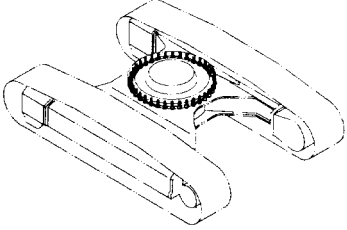
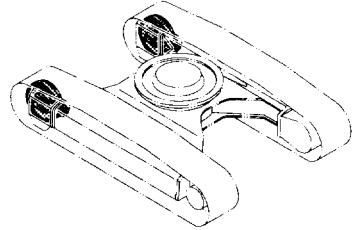
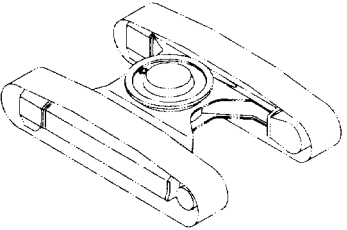
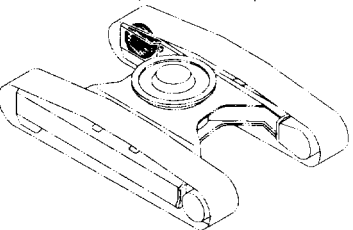
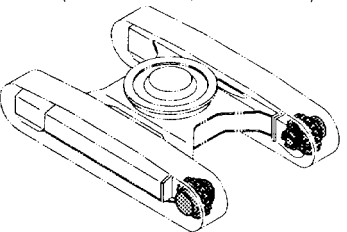
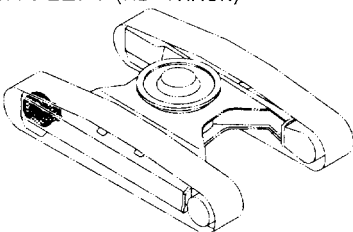
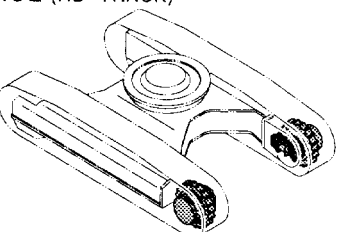
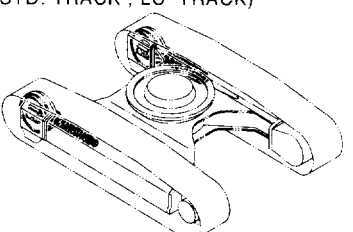
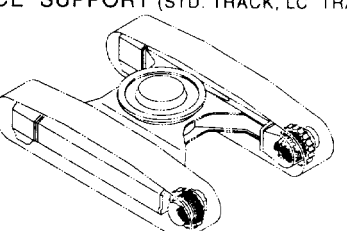
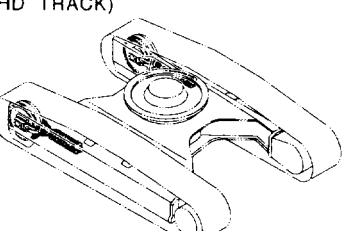

目 次 CONTENTS

<p> 旋回輪 377 SWING BEARING </p> 	<p> 走行装置取付部品 (HDトラック) 389 TRAVEL DEVICE SUPPORT (HD TRACK) </p> 
<p> 旋回輪取付部品 379 SWING BEARING SUPPORT </p> 	<p> フロントアイドル (スタンダードトラック, LCトラック) ... 391 FRONT IDLER (STD. TRACK, LC TRACK) </p> 
<p> グリースバスカバー 381 GREASE-BATH COVER </p> 	<p> フロントアイドル：右 (HDトラック) 393 FRONT IDLER : RIGHT (HD TRACK) </p> 
<p> 走行装置 (スタンダードトラック, LCトラック) 383 TRAVEL DEVICE (STD. TRACK, LC TRACK) </p> 	<p> フロントアイドル：左 (HDトラック) 395 FRONT IDLER : LEFT (HD TRACK) </p> 
<p> 走行装置 (HDトラック) 385 TRAVEL DEVICE (HD TRACK) </p> 	<p> アジャスタ (スタンダードトラック, LCトラック) ... 397 ADJUSTER (STD. TRACK, LC TRACK) </p> 
<p> 走行装置取付部品 (スタンダードトラック, LCトラック) ... 387 TRAVEL DEVICE SUPPORT (STD. TRACK, LC TRACK) </p> 	<p> アジャスタ (HDトラック) 399 ADJUSTER (HD TRACK) </p> 

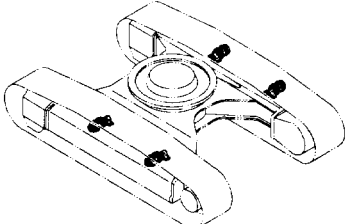
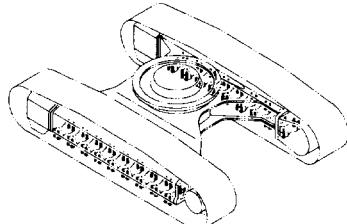
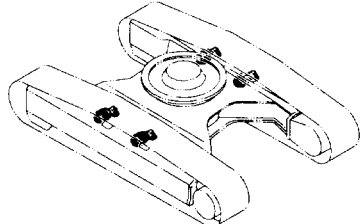
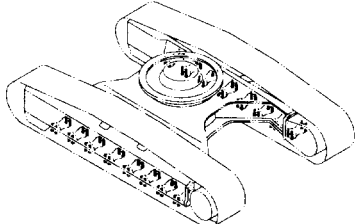
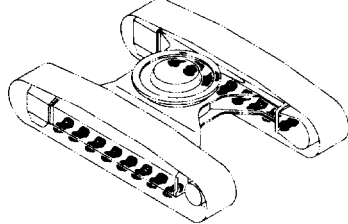
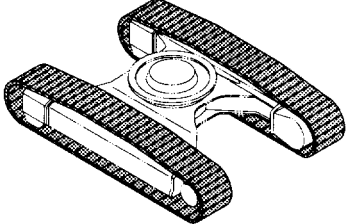
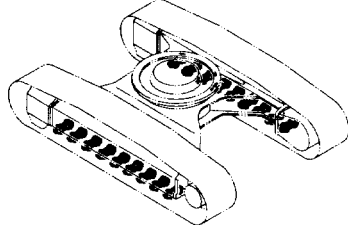
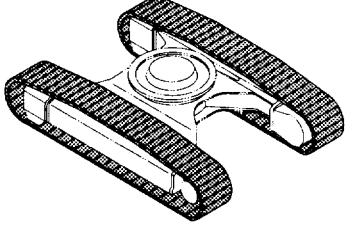
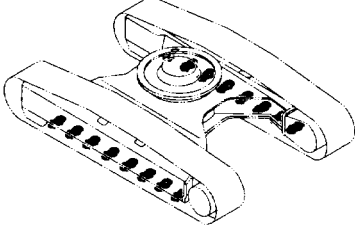
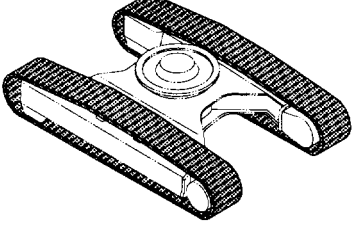
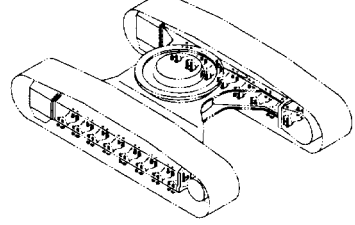
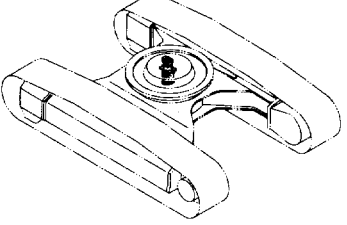
目 次 CONTENTS

<p>上ローラ (スタンダードトラック, LCトラック) 401 UPPER ROLLER (STD. TRACK, LC TRACK)</p> 	<p>下ローラ取付部品 (LCトラック) 413 LOWER ROLLER SUPPORT (LC TRACK)</p> 
<p>上ローラ (HDトラック) 403 UPPER ROLLER (HD TRACK)</p> 	<p>下ローラ取付部品 (HDトラック) 415 LOWER ROLLER SUPPORT (HD TRACK)</p> 
<p>下ローラ (スタンダードトラック) 405 LOWER ROLLER (STD. TRACK)</p> 	<p>トラックリンク各種 (スタンダードトラック) 417 TRACK-LINK (STD. TRACK)</p> 
<p>下ローラ (LCトラック) 407 LOWER ROLLER (LC TRACK)</p> 	<p>トラックリンク各種 (LCトラック) 419 TRACK-LINK (LC TRACK)</p> 
<p>下ローラ (HDトラック) 409 LOWER ROLLER (HD TRACK)</p> 	<p>トラックリンク各種 (HDトラック) 421 TRACK-LINK (HD TRACK)</p> 
<p>下ローラ取付部品 (スタンダードトラック) 411 LOWER ROLLER SUPPORT (STD. TRACK)</p> 	<p>センタージョイント 423 CENTER JOINT</p> 

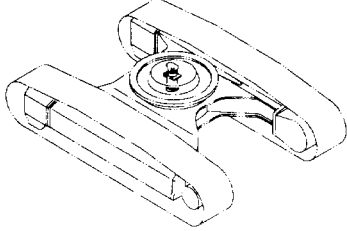
目 次 CONTENTS

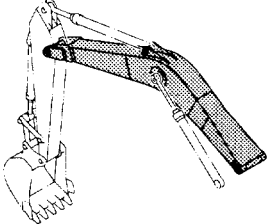
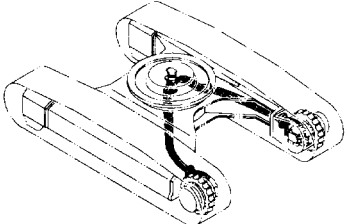
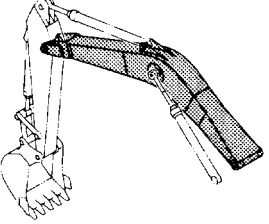
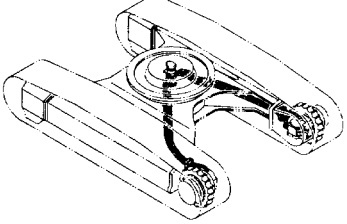
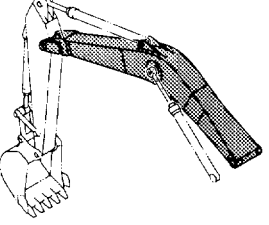
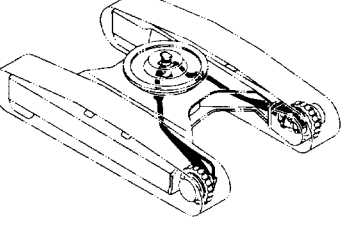
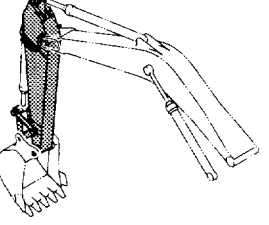
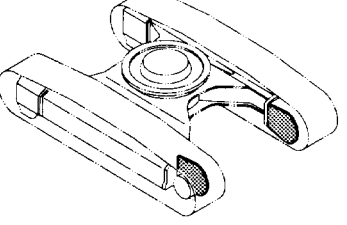
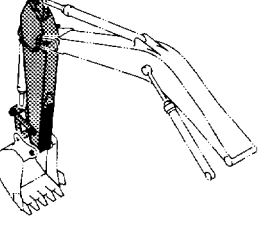
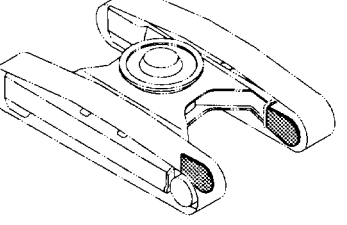
<p>センタージョイント取付部品 (トラック) …… 425 CENTER JOINT SUPPORT (TRACK)</p> 	<div style="background-color: black; color: white; padding: 5px; text-align: center;"> フロントアタッチメント FRONT-END ATTACHMENTS </div>  <p>スタンダードブーム (300, LC) (330LC) (370) … 437 STD. BOOM (300, LC) (330LC) (370)</p> 
<p>走行配管 (スタンダードトラック) …… 427 TRAVEL PIPING (STD. TRACK)</p> 	<p>H ブーム (350H, LCH) (370HD) …… 439 H BOOM (350H, LCH) (370HD)</p> 
<p>走行配管 (LCトラック) …… 429 TRAVEL PIPING (LC TRACK)</p> 	<p>K ブーム (350K, LCK) …… 441 K BOOM (350K, LCK)</p> 
<p>走行配管 (HDトラック) …… 431 TRAVEL PIPING (HD TRACK)</p> 	<p>スタンダードアーム 3.2M (300, LC) (330LC) (370) … 443 STD. ARM 3.2M (300, LC) (330LC) (370)</p> 
<p>走行モータカバー (スタンダードトラック, LCトラック) … 433 TRAVEL MOTOR COVER (STD. TRACK, LC TRACK)</p> 	<p>H アーム 3.2M (350H, LCH) (370HD) …… 445 H ARM 3.2M (350H, LCH) (370HD)</p> 
<p>走行モータカバー (HDトラック) …… 435 TRAVEL MOTOR COVER (HD TRACK)</p> 	

目 次 CONTENTS

K アーム 3.2M (350K, LCK) 447
K ARM 3.2M (350K, LCK)

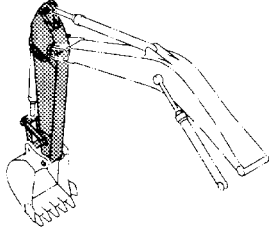

アームシリンダ 459
ARM CYLINDER

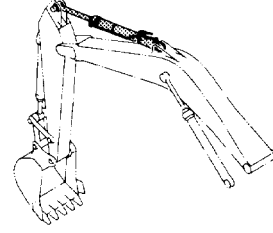

ショートアーム 2.66M 449
SHORT ARM 2.66M

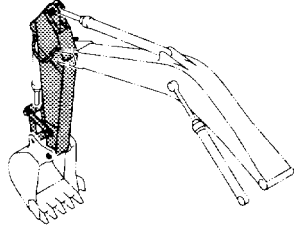

バケットシリンダ 461
BUCKET CYLINDER

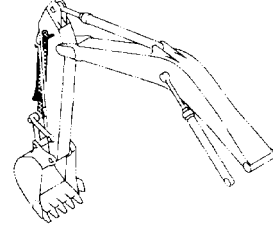

ロングアーム 4.0M 451
LONG ARM 4.0M

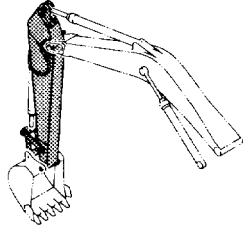

給脂配管 463
LUBRICATE PIPING

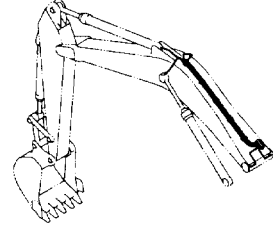

フロント配管 453
FRONT PIPING

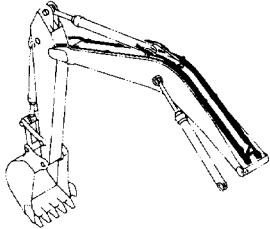

自動給脂装置 (選択) 465
AUTO. LUBRICATE DEVICE (SELECT)

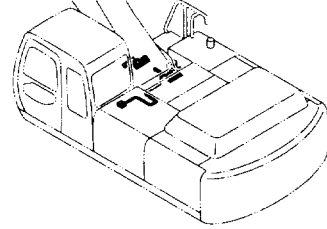

ブームシリンダ (右) 455
BOOM CYLINDER (R)

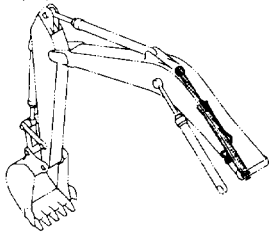

自動給脂配管 (ブーム) (選択) 467
AUTO. LUBRICATE PIPING (BOOM) (SELECT)

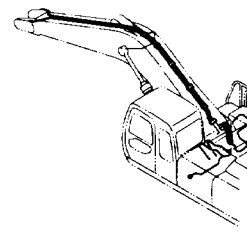

ブームシリンダ (左) 457
BOOM CYLINDER (L)

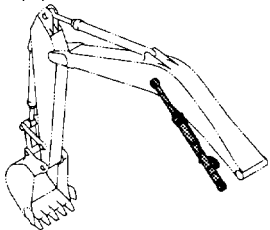

自動給脂配管 (アーム) (選択) 469
AUTO. LUBRICATE PIPING (ARM) (SELECT)

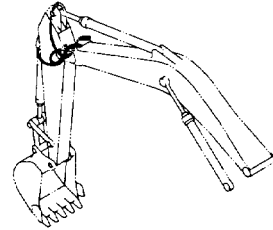

目 次 CONTENTS

バケット 1.15 [新JIS] 〈選択〉…………… 471
 BUCKET 1.15 [JIS 94] 〈SELECT〉

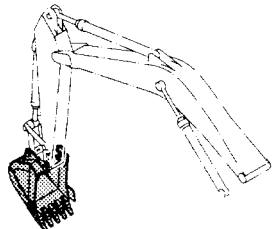

バケット 1.62 [新JIS] 〈選択〉…………… 483
 BUCKET 1.62 [JIS 94] 〈SELECT〉

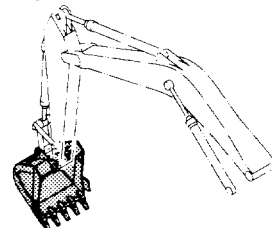

バケット 1.4 [新JIS] 〈選択〉…………… 473
 BUCKET 1.4 [JIS 94] 〈SELECT〉

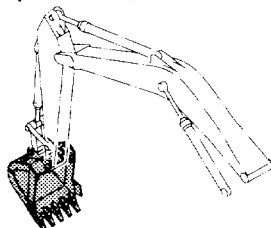

バケット 1.86 [新JIS] 〈選択〉…………… 485
 BUCKET 1.86 [JIS 94] 〈SELECT〉

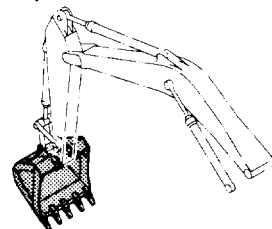

バケット 1.4 [新JIS] (スーパーVツース) 〈選択〉…………… 475
 BUCKET 1.4 [JIS 94] (SUPER V TOOTH) 〈SELECT〉

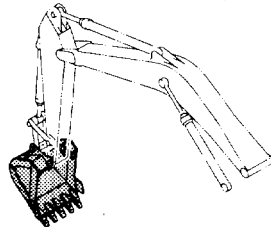

岩用バケット 1.15 [新JIS] 〈選択〉…………… 487
 ROCK BUCKET 1.15 [JIS 94] 〈SELECT〉

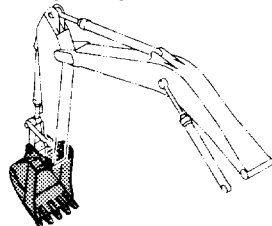

バケット 1.4 [新JIS] (スーパーVツース, 板張り用) 〈選択〉…………… 477
 BUCKET 1.4 [JIS 94] (SUPER V TOOTH, FOR TOOTH PLATE) 〈SELECT〉

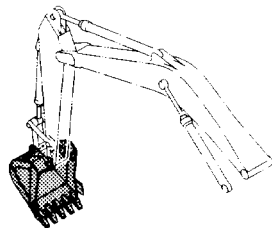

岩用バケット 1.38 [新JIS] (スーパーVツース) 〈選択〉…………… 489
 ROCK BUCKET 1.38 [JIS 94] (SUPER V TOOTH) 〈SELECT〉

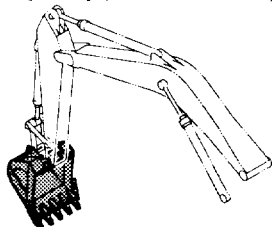

バケット 1.4 [新JIS] (横ピンツース) 〈選択〉…………… 479
 BUCKET 1.4 [JIS 94] (SIDE-PIN TOOTH) 〈SELECT〉

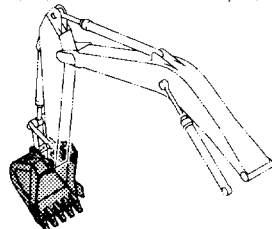

岩用バケット 1.38 [新JIS] (スーパーVツース, 底板補強) 〈選択〉…………… 491
 ROCK BUCKET 1.38 [JIS 94] (SUPER V TOOTH, BOTTOM WEAR PLATE) 〈SELECT〉

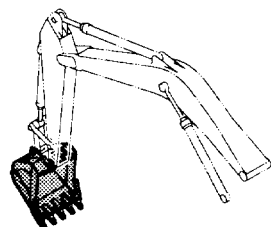

K バケット 1.4 [新JIS] (350K, LCK)…………… 481
 K BUCKET 1.4 [JIS 94] (350K, LCK)

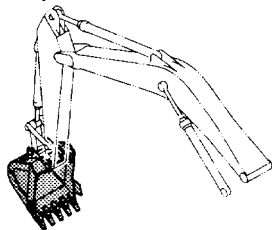

岩用バケット 1.38 [新JIS] (横ピンツース) 〈選択〉…………… 493
 ROCK BUCKET 1.38 [JIS 94] (SIDE-PIN TOOTH) 〈SELECT〉

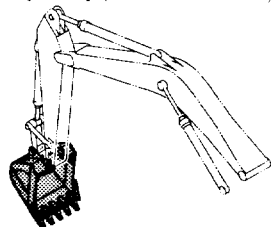

目 次 CONTENTS

岩用バケット 1.5 [新JIS] (スーパーVツース) <選択> …… 495
ROCK BUCKET 1.5 [JIS 94] (SUPER V TOOTH) <SELECT>

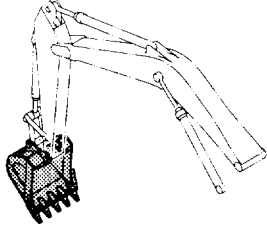

岩用バケット 1.5 [新JIS] (スーパーVツース, 底板補強) <選択> …… 497
ROCK BUCKET 1.5 [JIS 94] (SUPER V TOOTH, BOTTOM WEAR PLATE) <SELECT>

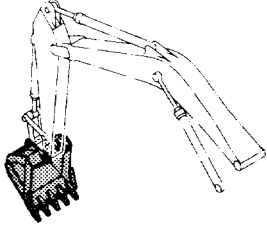

岩用バケット 1.5 [新JIS] (横ピンツース) <選択> …… 499
ROCK BUCKET 1.5 [JIS 94] (SIDE-PIN TOOTH) <SELECT>

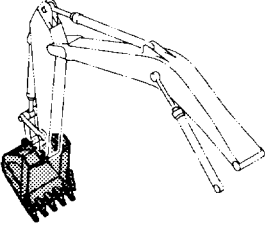

リップバケット 0.9 [新JIS] <選択> …… 501
RIPPER BUCKET 0.9 [JIS 94] <SELECT>

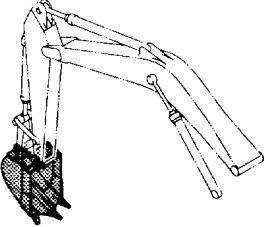

1本爪リップ <選択> …… 503
ONE POINT RIPPER <SELECT>

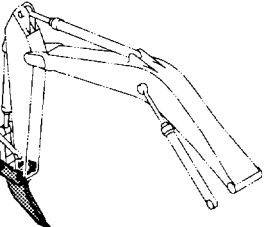

ホースラプチャーバルブ配管 (ブーム) : 1 <選択> …… 505
HOSE RUPTURE VALVE PIPING (BOOM) : 1 <SELECT>

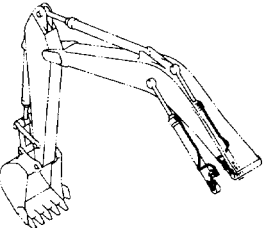

ホースラプチャーバルブ配管 (ブーム) : 2 <選択> …… 507
HOSE RUPTURE VALVE PIPING (BOOM) : 2 <SELECT>

020001~D98/06

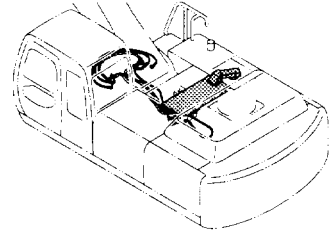

ホースラプチャーバルブ配管 (ブーム) : 2 <選択> …… 509
HOSE RUPTURE VALVE PIPING (BOOM) : 2 <SELECT>

D98/07~

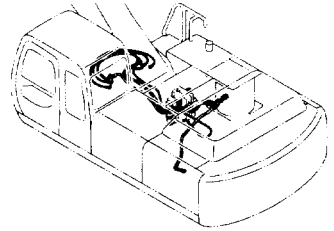

ブレーカ & クラッシャ 部品 BREAKER & CRUSHER PARTS



操作ペダル (ブレーカ & クラッシャ) …… 511
CONTROL PEDAL (BREAKER & CRUSHER)

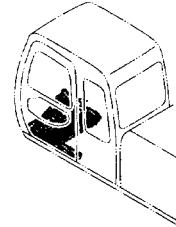

パイロット配管 (ブレーカ & クラッシャ) …… 513
PILOT PIPING (BREAKER & CRUSHER)

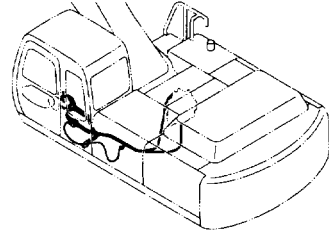

メイン配管 (ブレーカ & クラッシャ) …… 515
MAIN PIPING (BREAKER & CRUSHER)

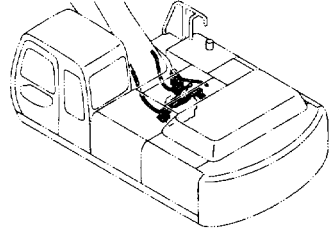

目次 CONTENTS

ブーム配管 (ブレーカ & クラッシャ) 517
BOOM PIPING (BREAKER & CRUSHER)

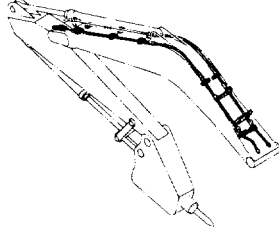

アーム配管 (ブレーカ & クラッシャ) 519
ARM PIPING (BREAKER & CRUSHER)

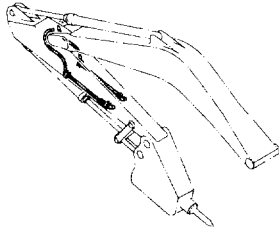

NPK ブレーカ配管 (ブレーカ & クラッシャ) ... 521
NPK BREAKER PIPING (BREAKER & CRUSHER)

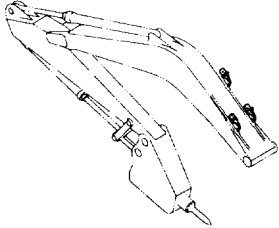

OKD ブレーカ配管 (ブレーカ & クラッシャ) ... 523
OKD BREAKER PIPING (BREAKER & CRUSHER)

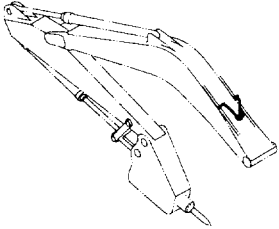

NPK 共用配管 (ブレーカ & クラッシャ) 525
NPK COMMON PIPING (BREAKER & CRUSHER)

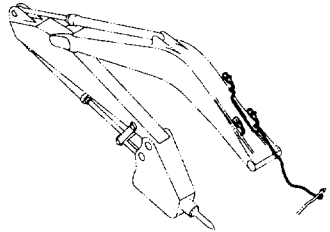

OKD 共用配管 (ブレーカ & クラッシャ) 527
OKD COMMON PIPING (BREAKER & CRUSHER)

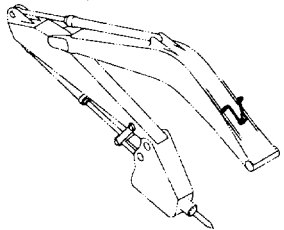

高圧配管 (2速切換) 529
HIGH-PRESSURE PIPING (FLOW RATE SELECTOR)

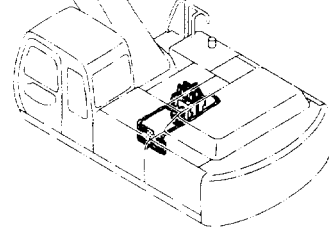

パイロット配管 (2速切換) 531
PILOT PIPING (FLOW RATE SELECTOR)

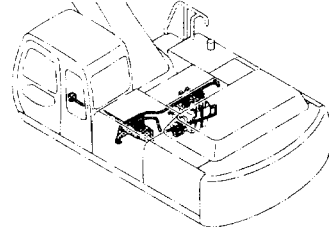

電気部品 (2速切換) 533
ELECTRIC PARTS (FLOW RATE SELECTOR)

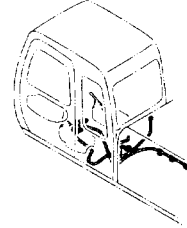

その他
E T C .

E T C

マルチレバー (選択) 535
MULTI LEVER (SELECT)

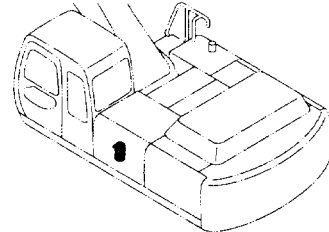

マルチレバー配管 (1) (選択) 537
MULTI LEVER PIPING (1) (SELECT)

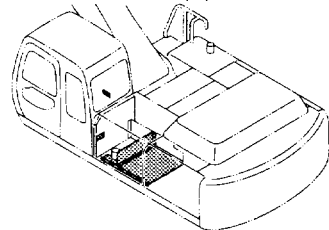

目次 CONTENTS

マルチレバー配管 (2) 〈選択〉 539
MULTI LEVER PIPING (2) 〈SELECT〉

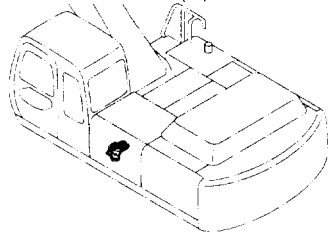

マルチレバー配管 (3) 〈選択〉 541
MULTI LEVER PIPING (3) 〈SELECT〉

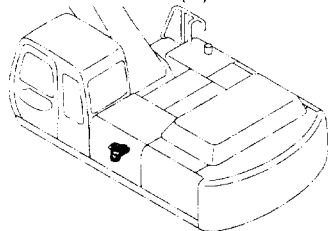

マルチレバー配管 (4) 〈選択〉 543
MULTI LEVER PIPING (4) 〈SELECT〉

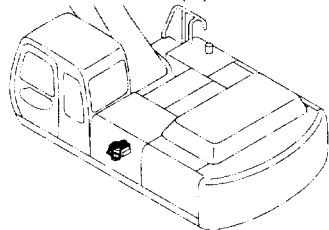

マルチレバー配管 (5) 〈選択〉 545
MULTI LEVER PIPING (5) 〈SELECT〉

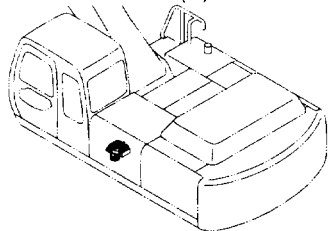

ネームプレート NAME-PLATE



レンタル用ネームプレート (日本語) 〈選択〉 ...	549
NAME-PLATE FOR RENTAL (JAPANESE) 〈SELECT〉	
ネームプレート (日本語)	551
NAME-PLATE (JAPANESE)	
ネームプレート (英語) [STD][AUS]	553
NAME-PLATE (ENGLISH) [STD][AUS]	
ネームプレート (英語) [USA]	555
NAME-PLATE (ENGLISH) [USA]	

索引 PARTS INDEX



索引	557
PARTS INDEX	

工具 TOOLS



工具	547
TOOLS	

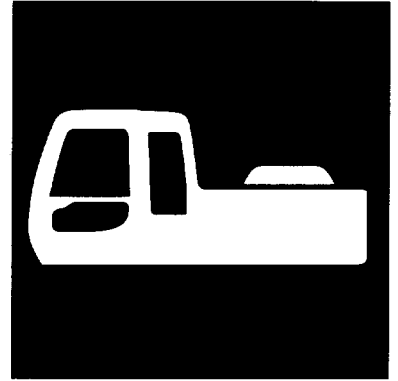

上 部 旋 回 体
UPPERSTRUCTURE

フレーム FRAME

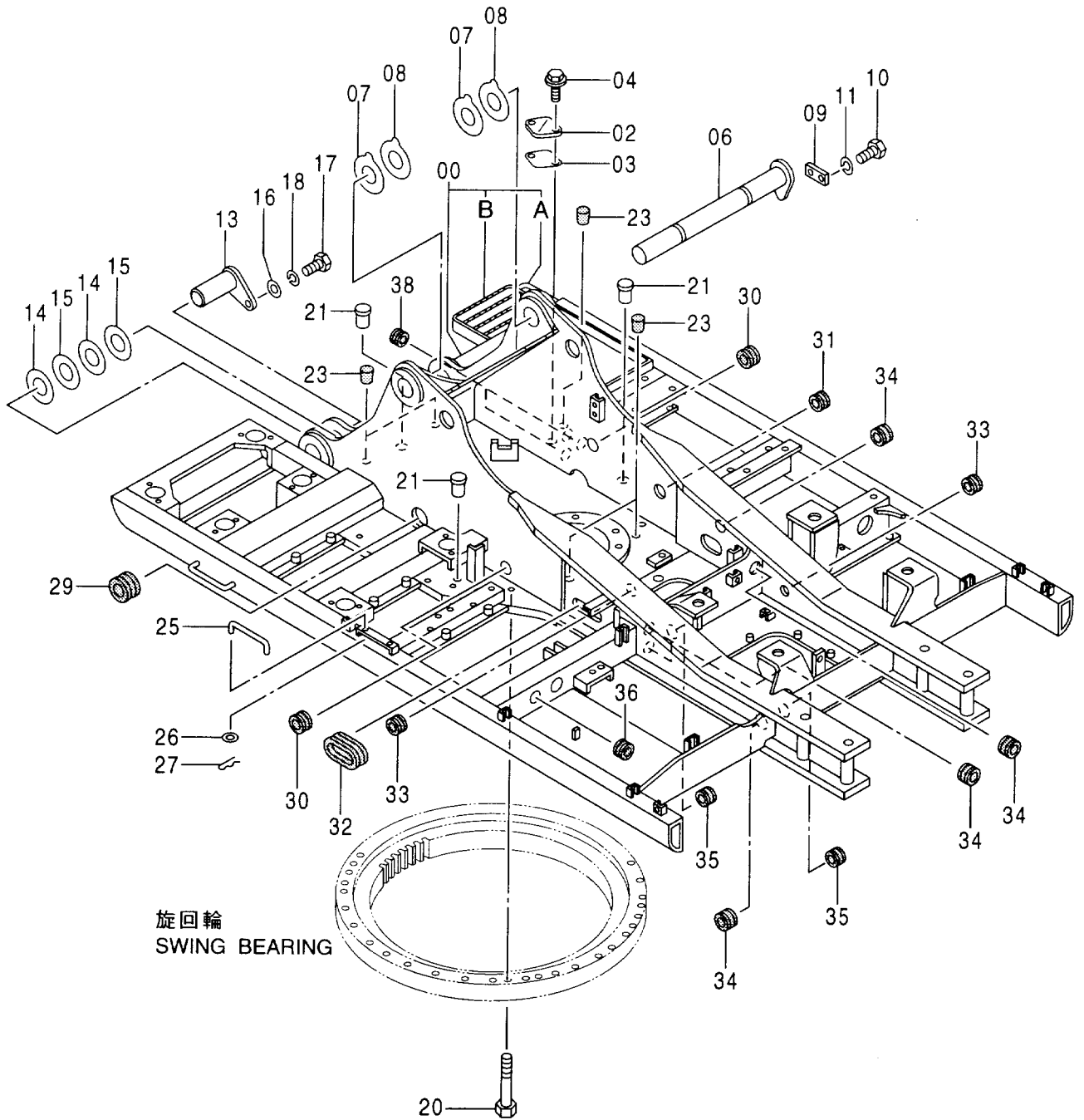
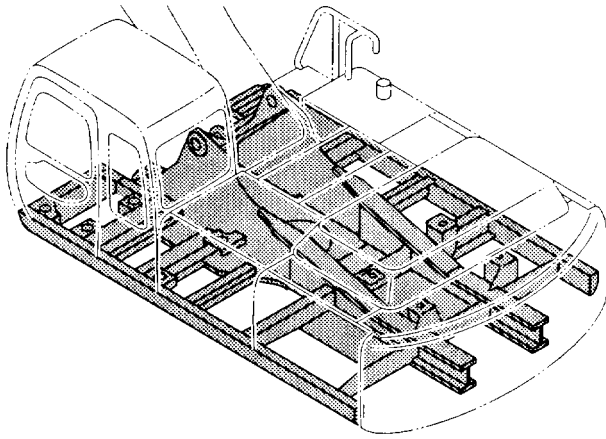

フレーム
FRAME

020001-

符号 ITEM	部品番号 PART NO.	部 品 名	PART NAME	数量 Q' TY	サービス コード S. C	適用号機 SERIAL NO.	互換性 ICA	代替部品 REPLACEABLE PART	
								部品番号	数量
00	5005514	フレーム;メイン <300, LC><330LC>	FRAME; MAIN <300, LC><330LC>	1					
00	+++++++	フレーム;メイン <350H, LCH><350K, LCK> <370HD><370>	FRAME; MAIN <350H, LCH><350K, LCK> <370HD><370>	1					
00A	4400210	・ステー	・STAY	1	#W				
00B	8060798	・ステップ	・STEP	1	#W				
02	4255799	カバー	COVER	1					
03	4161735	パッキング	PACKING	1					
04	J021025	ボルト;セムス	BOLT; SEMS	2					
06	8069273	ピン	PIN	1					
07	4373798	プレート;スラスト 1.0	PLATE; THRUST 1.0	2	R				
08	4373799	プレート;スラスト 2.0	PLATE; THRUST 2.0	2	R				
09	4199833	プレート	PLATE	1					
10	J922045	ボルト	BOLT	2					
11	J257220	ワッシャ;スプリング	WASHER; SPRING	2					
13	8069305	ピン	PIN	2					
14	4373798	プレート;スラスト 1.0	PLATE; THRUST 1.0	4	R				
15	4373799	プレート;スラスト 2.0	PLATE; THRUST 2.0	4	R				
16	4040826	ワッシャ	WASHER	2					
17	J922045	ボルト	BOLT	2					
18	J257220	ワッシャ;スプリング	WASHER; SPRING	2					
20	J922706	ボルト	BOLT	36					
21	4385472	ピン;ノック	PIN; KNOCK	3					
23	425175	コルク	CORK	5					
25	4341788	ステー	STAY	1					
26	A590108	ワッシャ;プレーン	WASHER; PLANE	1					
27	4022697	ピン;ロック	PIN; LOCK	1					
29	4196826	ブッシング;ラバー	BUSHING; RUBBER	1					
30	4273759	ブッシング;ラバー	BUSHING; RUBBER	2					
31	4315991	ブッシング;ラバー	BUSHING; RUBBER	1					
32	4277018	ブッシング;ラバー	BUSHING; RUBBER	1					
33	4200176	ブッシング;ラバー	BUSHING; RUBBER	2					
34	4255530	ブッシング;ラバー	BUSHING; RUBBER	5					
35	4201749	ブッシング;ラバー	BUSHING; RUBBER	2					
36	4201995	ブッシング;ラバー	BUSHING; RUBBER	1					
38	4210661	ブッシング;ラバー	BUSHING; RUBBER	3					

センタージョイント部品 (旋回体) CENTER JOINT PARTS (UPPERSTRUCTURE)

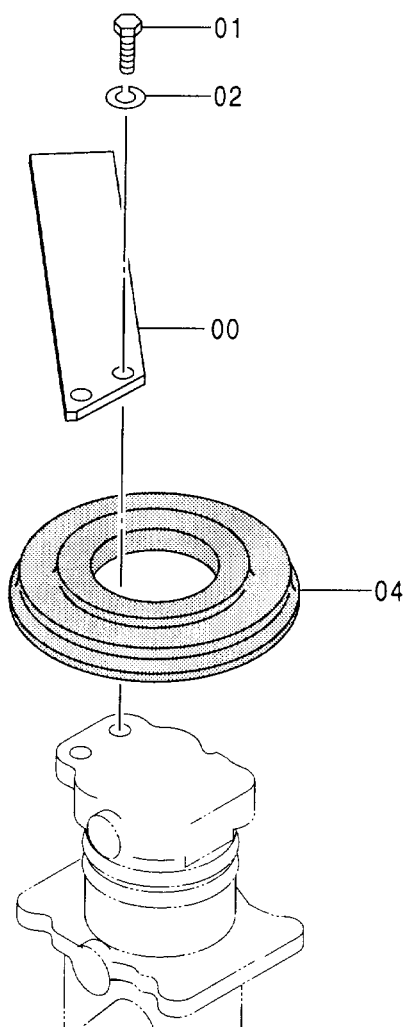
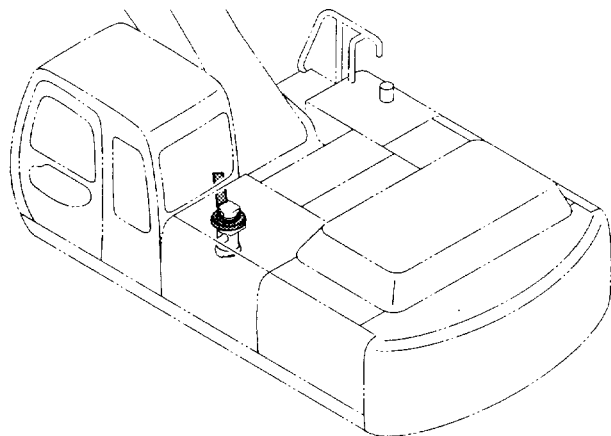

センタージョイント部品 (旋回体)
 CENTER JOINT PARTS (UPPERSTRUCTURE)

020001-

符号 ITEM	部品番号 PART NO.	部 品 名	PART NAME	数量 Q'TY	サービス コード S. C	適用号機 SERIAL NO.	互 換 性 I C A	代 替 部 品 REPLACEABLE PART	
								部品番号 PART NO.	数量 Q'TY
00	4274282	ストッパ	STOPPER	1					
01	J901435	ボルト	BOLT	2					
02	A590914	ワッシャ;スプリング	WASHER;SPRING	2					
04	4258592	カバー;ブーツ	COVER;BOOT	1		-D99/06		4428007	1
04	4428007	カバー;ブーツ	COVER;BOOT	1	#	D99/07-			

カウンタウェイト 6.8T <300, LC><330LC>
COUNTERWEIGHT 6.8T <300, LC><330LC>

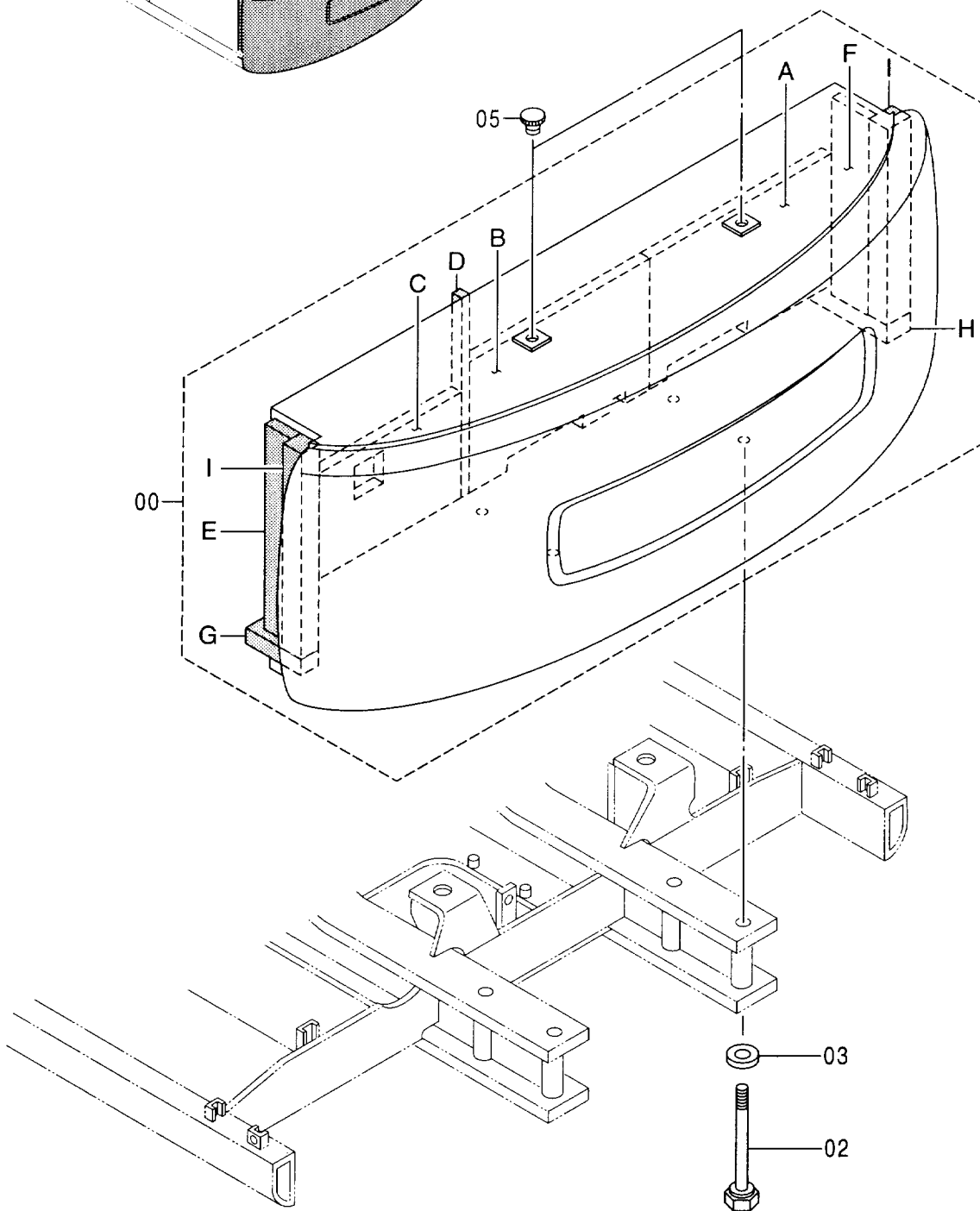
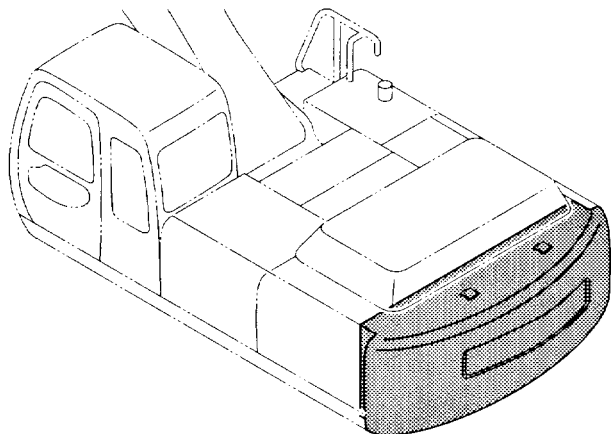

カウンター 6.8T <300,LC> <330LC>
 COUNTERWEIGHT 6.8T <300,LC> <330LC>

020001-

符号 ITEM	部品番号 PART NO.	部 品 名	PART NAME	数量 Q' TY	サービス コード S. C	適用号機 SERIAL NO.	互 換 性 I C A	代 替 部 品 REPLACEABLE PART	
								部品番号 PART NO.	数量 Q' TY
00	5005425	ウエイト:カウンタ	WEIGHT;COUNTER	1					
00A	4387216	・ラバー	・RUBBER	1	#				
00B	4387218	・ラバー	・RUBBER	1	#				
00C	4387220	・ラバー	・RUBBER	1	#				
00D	4387216	・ラバー	・RUBBER	1	#				
00E	4447240	・アイソレータ	・ISOLATOR	1	#				
00F	4447241	・アイソレータ	・ISOLATOR	1	#				
00G	4447242	・アイソレータ	・ISOLATOR	1	#				
00H	4447243	・アイソレータ	・ISOLATOR	1	#				
00I	4447244	・アイソレータ	・ISOLATOR	2	#				
02	4368620	ボルト	BOLT	4					
03	4381408	ワッシャ	WASHER	4					
05	4168132	キャップ	CAP	2					

カウンタウェイト 7.55T <350H, LCH><370HD><370>
COUNTERWEIGHT 7.55T <350H, LCH><370HD><370>

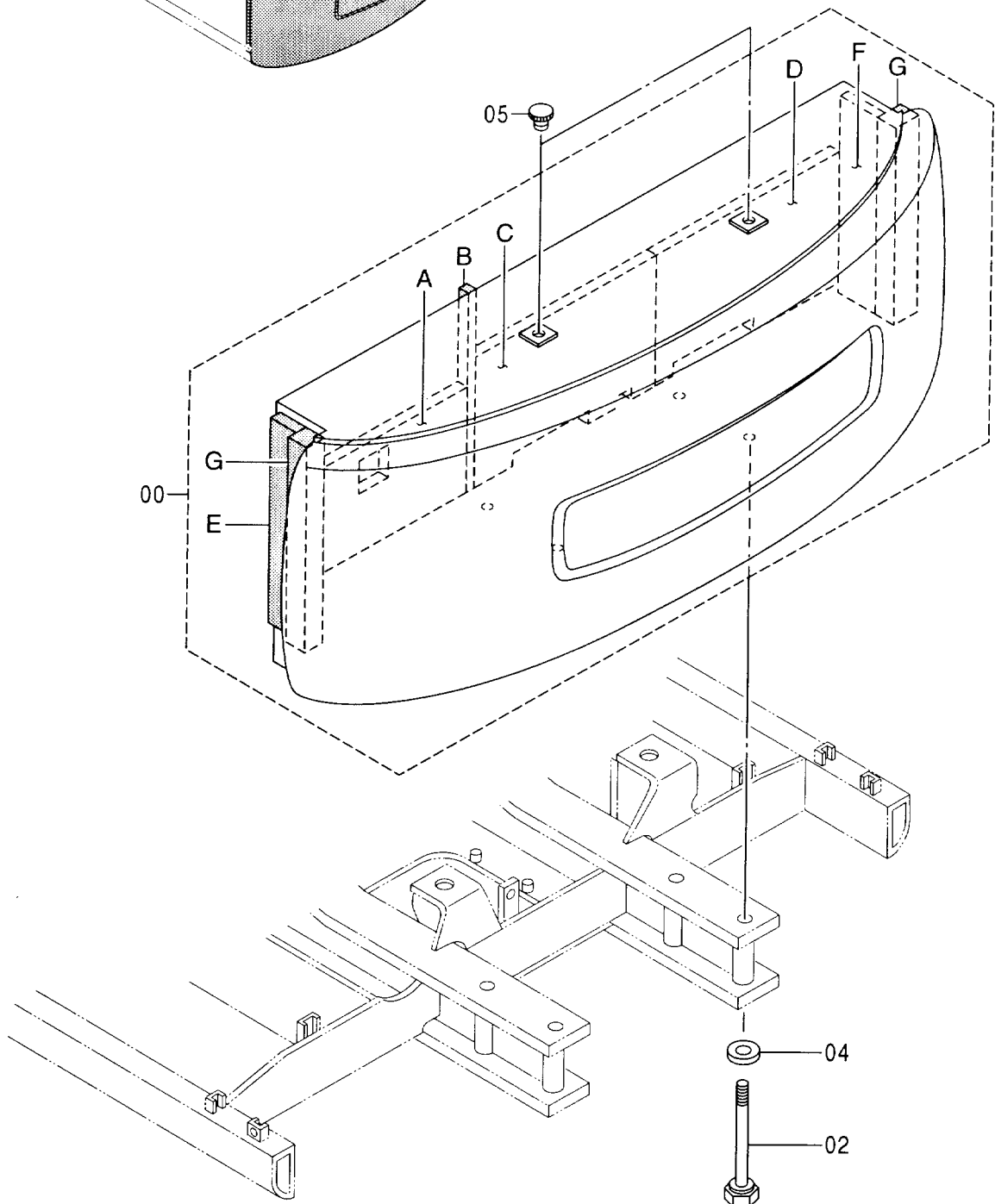
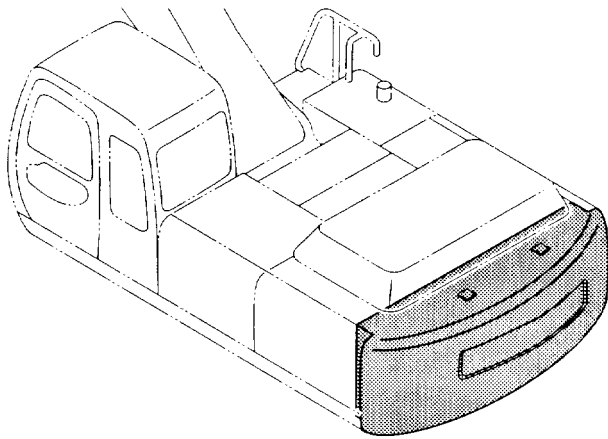

カウンタウイト 7.55T <350H, LCH> <370HD> <370>
 COUNTERWEIGHT 7.55T <350H, LCH> <370HD> <370>

020001-

符号 ITEM	部品番号 PART NO.	部 品 名	PART NAME	数量 Q' TY	サービス コード S. C	適用号機 SERIAL NO.	互 換 性 ICA	代 替 部 品 REPLACEABLE PART	
								部品番号 PART NO.	数量 Q' TY
00	5005426	ウイト;カウンタ	WE IGH T ; COUNTER	1					
00A	4387220	・ラバ	・RUBBER	1	#				
00B	4387228	・ラバ	・RUBBER	1	#				
00C	4387218	・ラバ	・RUBBER	1	#				
00D	4387216	・ラバ	・RUBBER	1	#				
00E	4387224	・ラバ	・RUBBER	1	#				
00F	4387225	・ラバ	・RUBBER	1	#				
00G	4387223	・ラバ	・RUBBER	2	#				
02	4368611	ボルト	BOLT	4					
04	4381407	ワッシャ	WASHER	4					
05	4168132	キャップ	CAP	2					

カウンタウェイト 8.2T <350K, LCK> COUNTERWEIGHT 8.2T <350K, LCK>

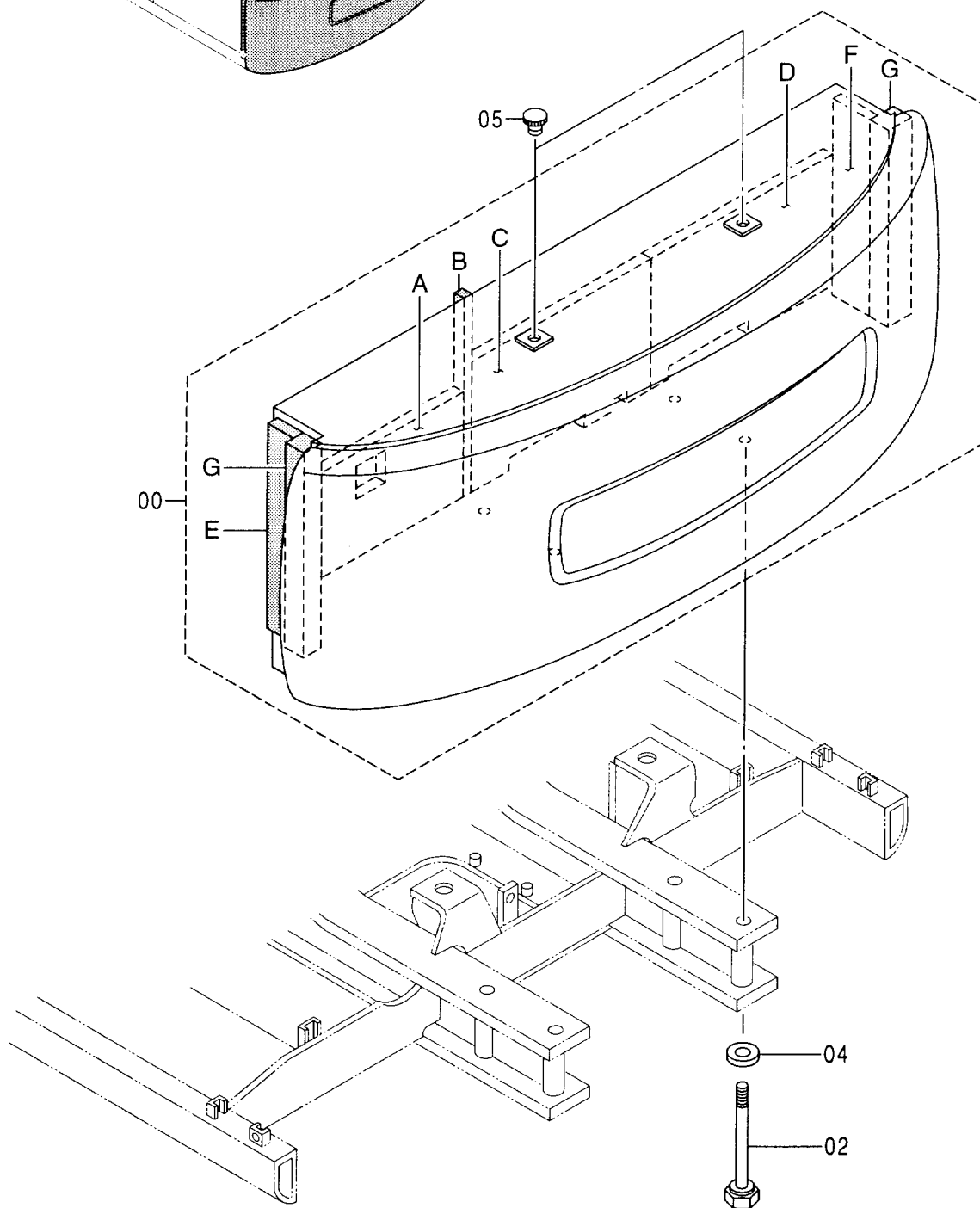
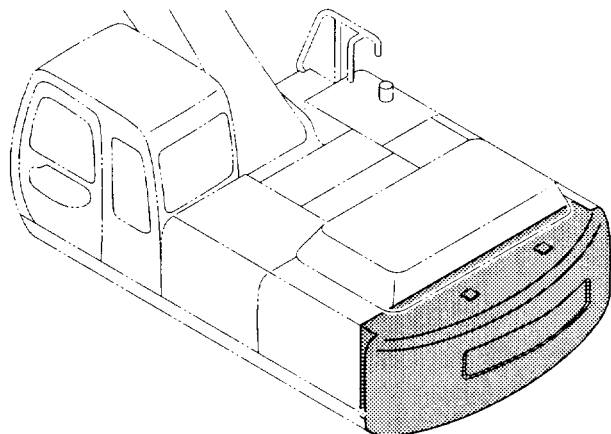

カウンター 8.2T <350K, LCK>
 COUNTERWEIGHT 8.2T <350K, LCK>

020001-

符号 ITEM	部品番号 PART NO.	部 品 名	PART NAME	数量 Q' TY	サービス コード S. C	適用号機 SERIAL NO.	互 換 性 I C A	代 替 部 品 REPLACEABLE PART	
								部品番号 PART NO.	数量 Q' TY
00	5005994	ウエイト;カウンタ	WEIGHT; COUNTER	1					
00A	4387220	・ラバー	・RUBBER	1	#				
00B	4387228	・ラバー	・RUBBER	1	#				
00C	4387218	・ラバー	・RUBBER	1	#				
00D	4387216	・ラバー	・RUBBER	1	#				
00E	4387224	・ラバー	・RUBBER	1	#				
00F	4387225	・ラバー	・RUBBER	1	#				
00G	4387223	・ラバー	・RUBBER	2	#				
02	4368611	ボルト	BOLT	4					
04	4381407	ワッシャ	WASHER	4					
05	4168132	キャップ	CAP	2					

エンジン ENGINE

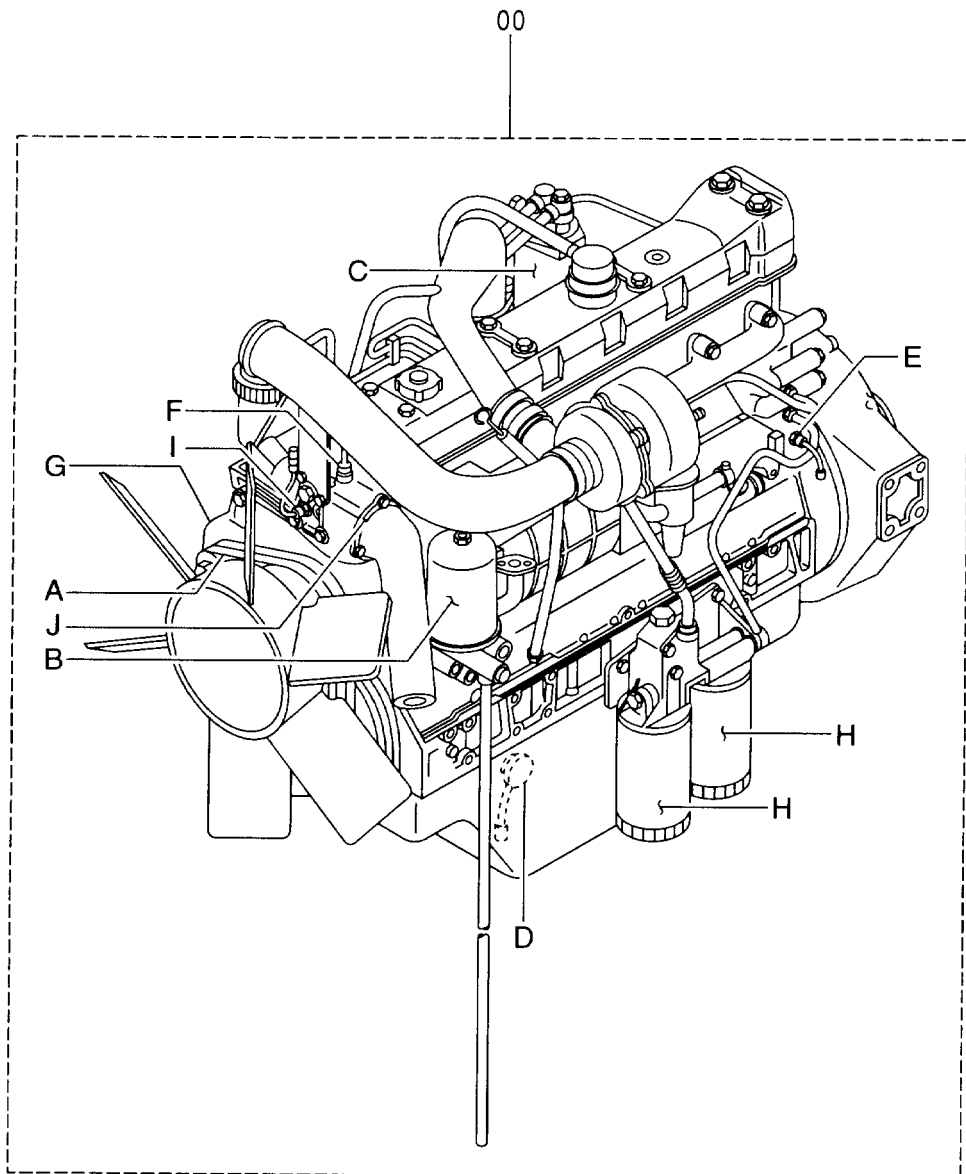
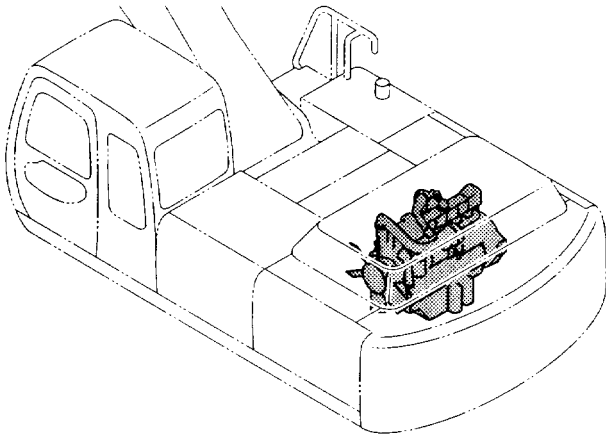

エンジン取付部品 ENGINE SUPPORT

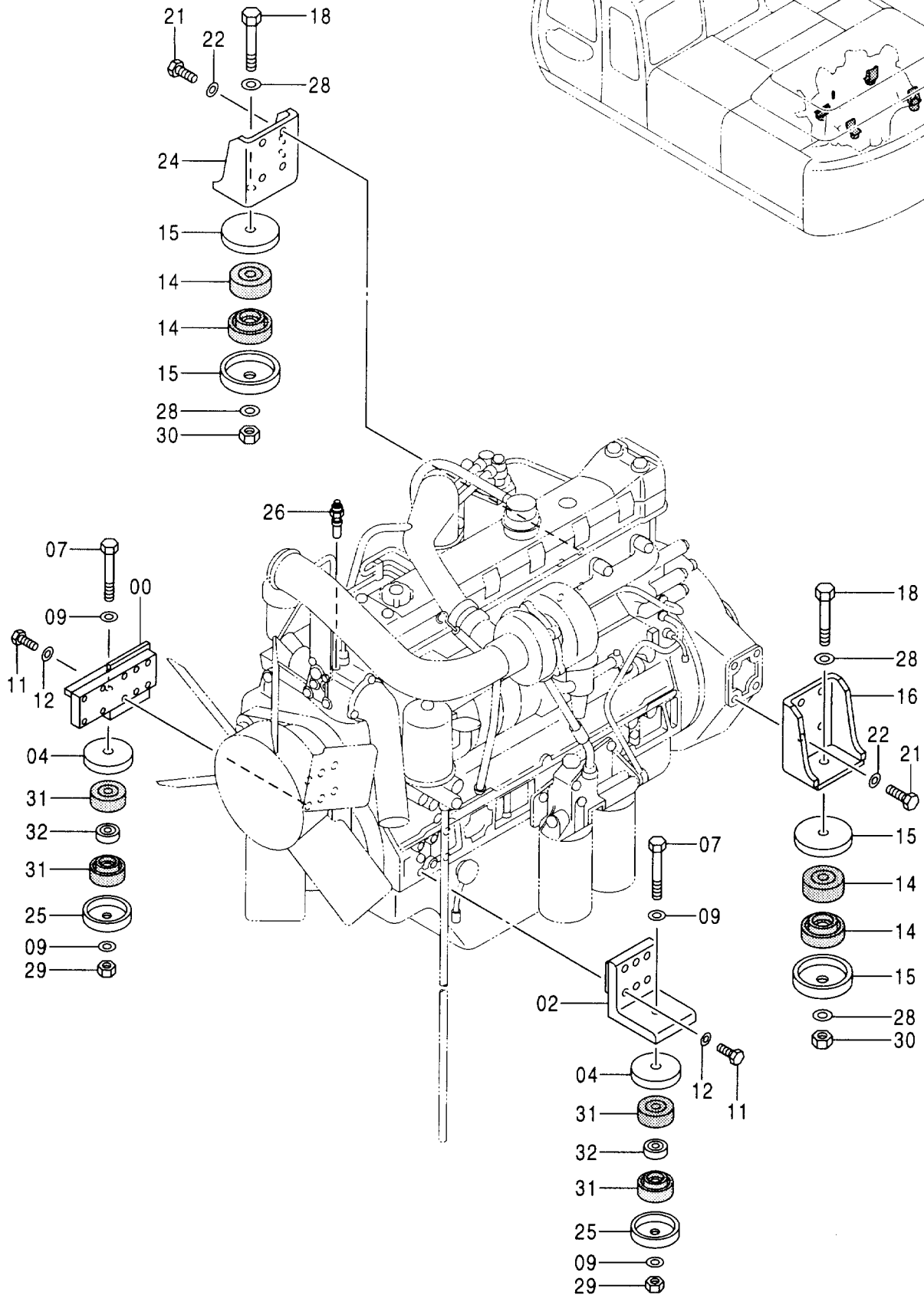
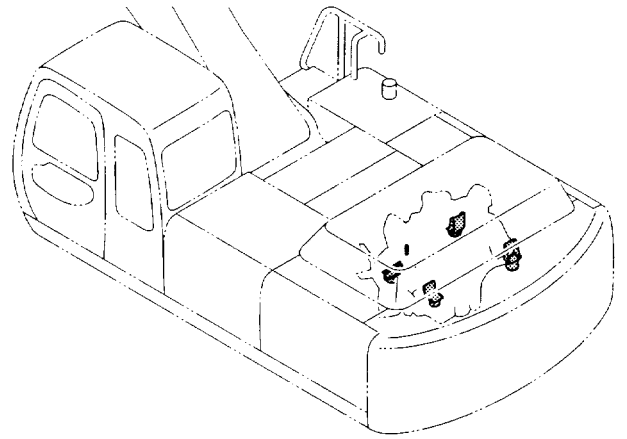

エンジン取付部品
ENGINE SUPPORT

020001-

符号 ITEM	部品番号 PART NO.	部 品 名	PART NAME	数量 Q' TY	サービス コード S. C	適用号機 SERIAL NO.	互 換 性 ICA	代 替 部 品 REPLACEABLE PART	
								部品番号 PART NO.	数量 Q' TY
00	8069358	ブ ラケツト	BRACKET	1					
02	8069361	ブ ラケツト	BRACKET	1					
04	4189018	ストツパ	STOPPER	2					
07	J921806	ボ ルト	BOLT	2					
09	J222018	ワツシヤ	WASHER	4					
11	4317628	ボ ルト	BOLT	12					
12	J222010	ワツシヤ	WASHER	12					
14	4197145	ラバ ー	RUBBER	4					
15	4197147	ストツパ	STOPPER	4					
16	8050023	ブ ラケツト	BRACKET	1					
18	J922006	ボ ルト	BOLT	2					
21	J901640	ボ ルト	BOLT	8					
22	J222016	ワツシヤ	WASHER	8					
24	8055862	ブ ラケツト	BRACKET	1					
25	4399721	ストツパ	STOPPER	2					
26	4257129	ユニット (冷却水センサ)	UNIT (COOLANT SENSOR)	1					
28	J222020	ワツシヤ	WASHER	4					
29	M660018	ナツト;U	NUT;U	2					
30	J950020	ナツト	NUT	2					
31	4405310	ラバ ー	RUBBER	4					
32	4405312	ストツパ ;ラバ ー	STOPPER;RUBBER	2					

ラジエータ RADIATOR

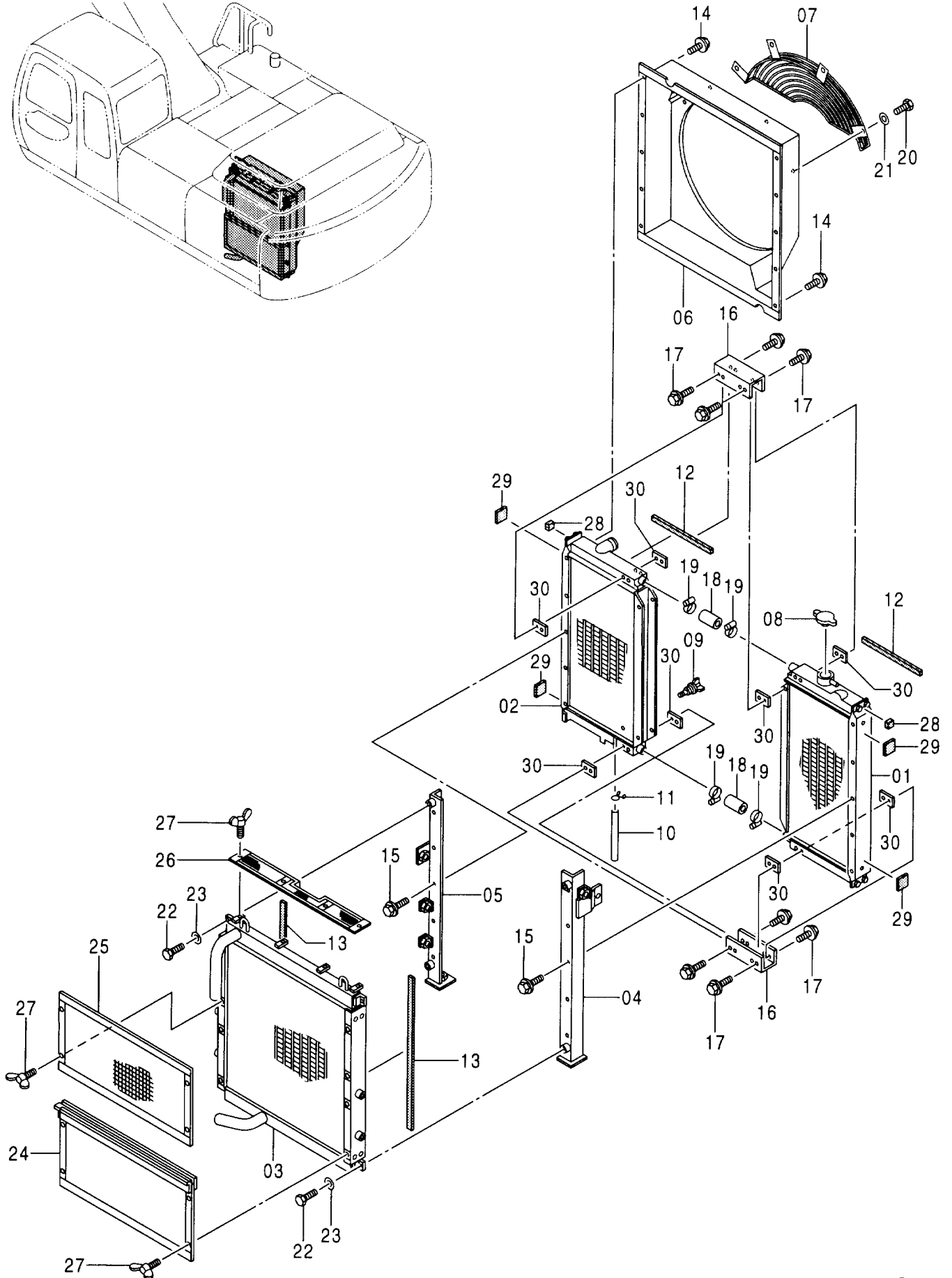
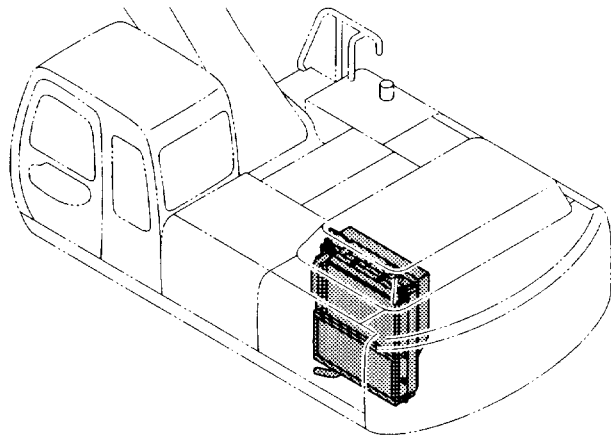

ラジエータ
RADIATOR

020001-

符号 ITEM	部品番号 PART NO.	部 品 名	PART NAME	数量 Q' TY	サービス コード S. C	適用号機 SERIAL NO.	互換性 ICA	代替部品 REPLACEABLE PART	
								部品番号	数量
	4368117	ラジエータ	RADIATOR	1					
01	4403412	・コア;ラジエータ	・CORE;RADIATOR	1					
02	4403413	・コア;ラジエータ	・CORE;RADIATOR	1					
03	4403414	・クーラ;オイル	・COOLER;OIL	1					
04	4403415	・フレーム	・FRAME	1					
05	4403416	・フレーム	・FRAME	1					
06	4403417	・シュラウド	・SHROUD	1					
07	4403418	・ガード;ファン	・GAURD;FAN	1					
08	4152858	・キャップ [STD][AUS]	・CAP [STD][AUS]	1					
08	4411355	・キャップ [USA]	・CAP [USA]	1					
09	4403419	・プラグ;ドレン	・PLUG;DRAIN	1					
10	4403420	・パイプ;ドレン	・PIPE;DRAIN	1					
11	4403421	・クリップ	・CLIP	1					
12	4403422	・パッキン	・PACKING	2					
13	4403423	・パッキン	・PACKING	2					
14	4403424	・ボルト	・BOLT	10					
15	4403424	・ボルト	・BOLT	10					
16	4403425	・ブラケット	・BRACKET	2					
17	4403426	・ボルト	・BOLT	16					
18	4403427	・ホース	・HOSE	2					
19	4505385	・クランプ;ホース	・CLAMP;HOSE	4					
20	J901025	・ボルト	・BOLT	4					
21	J254010	・ワッシャ	・WASHER	4					
22	4403428	・ボルト	・BOLT	4					
23	J254012	・ワッシャ	・WASHER	4					
24	4403429	・ネット	・NET	1					
25	4403430	・ネット	・NET	1					
26	4403431	・ネット	・NET	1					
27	M360614	・ボルト;ウイング	・BOLT;WING	12					
28	4403432	・パッキン	・PACKING	2					
29	4403433	・パッキン	・PACKING	4					
30	4407251	・シム	・SHIM	1	R				

ラジエータ取付部品 RADIATOR SUPPORT

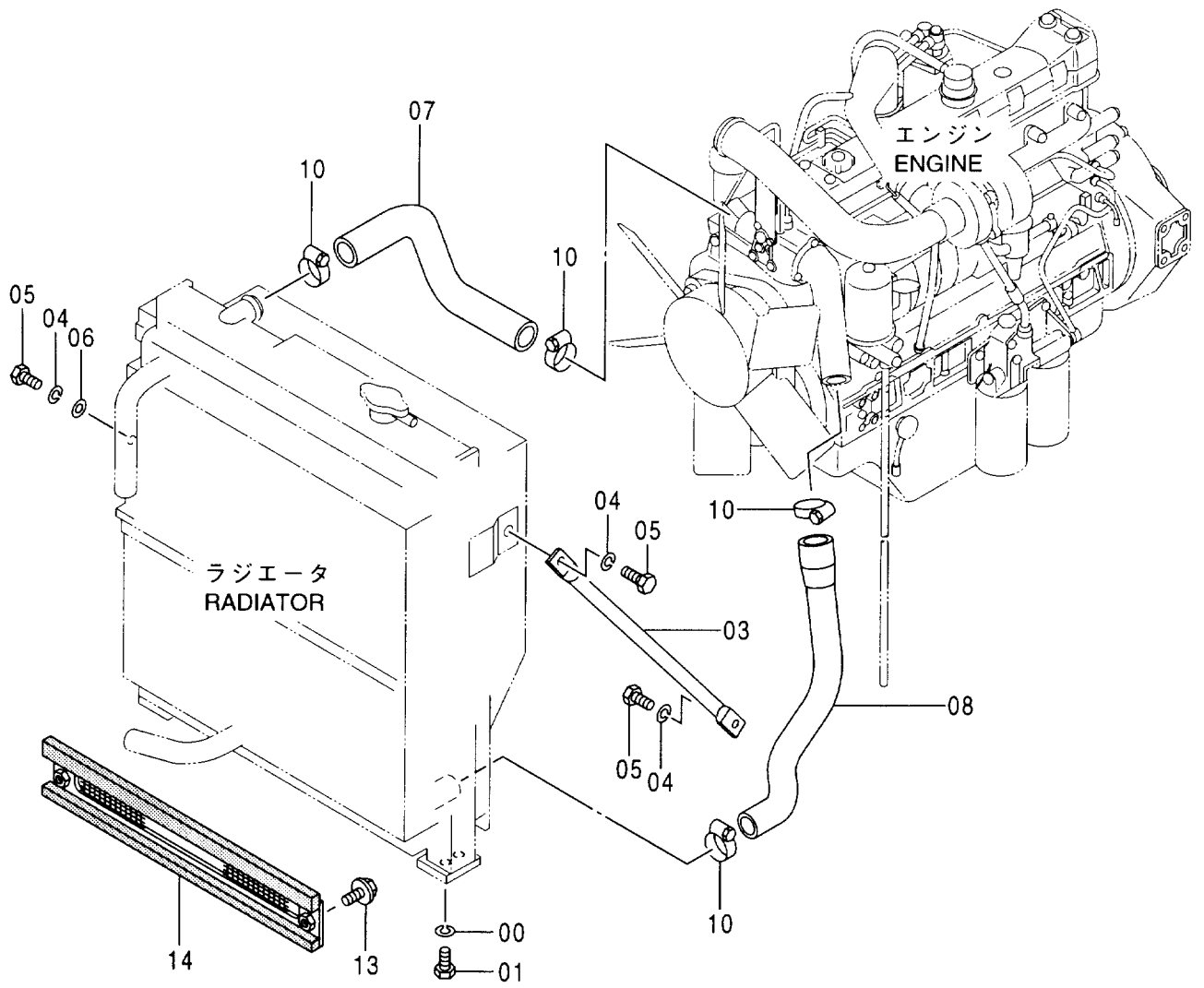
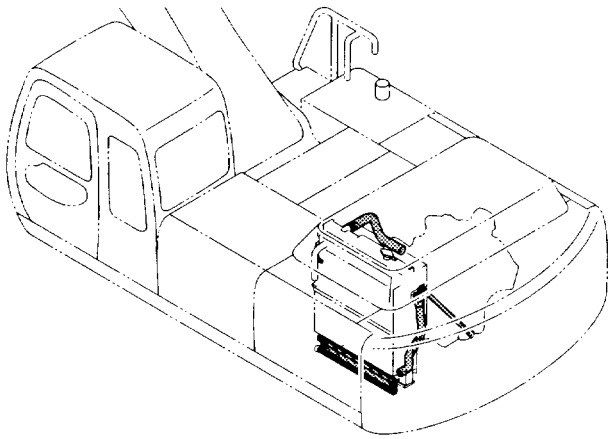

ラジエータ取付部品
RADIATOR SUPPORT

020001-

符号 ITEM	部品番号 PART NO.	部 品 名	PART NAME	数量 Q' TY	サービス コード S. C	適用号機 SERIAL NO.	互換性 I.C.A	代替部品 REPLACEABLE PART	
								部品番号 PART NO.	数量 Q' TY
00	A590916	ワッシャ;スプリング	WASHER; SPRING	4					
01	J901635	ボルト	BOLT	4					
03	4384962	ステー	STAY	1					
04	A590916	ワッシャ;スプリング	WASHER; SPRING	3					
05	J901635	ボルト	BOLT	3					
06	A590116	ワッシャ;プレート	WASHER; PLANE	1					
07	3079181	ホース;ウォーター	HOSE; WATER	1					
08	3079182	ホース;ウォーター	HOSE; WATER	1					
10	4504491	クランプ;ホース	CLAMP; HOSE	4					
13	J020825	ボルト;セムス	BOLT; SEMS	2					
14	8069860	カバー	COVER	1					

リザーブタンク RESERVE TANK

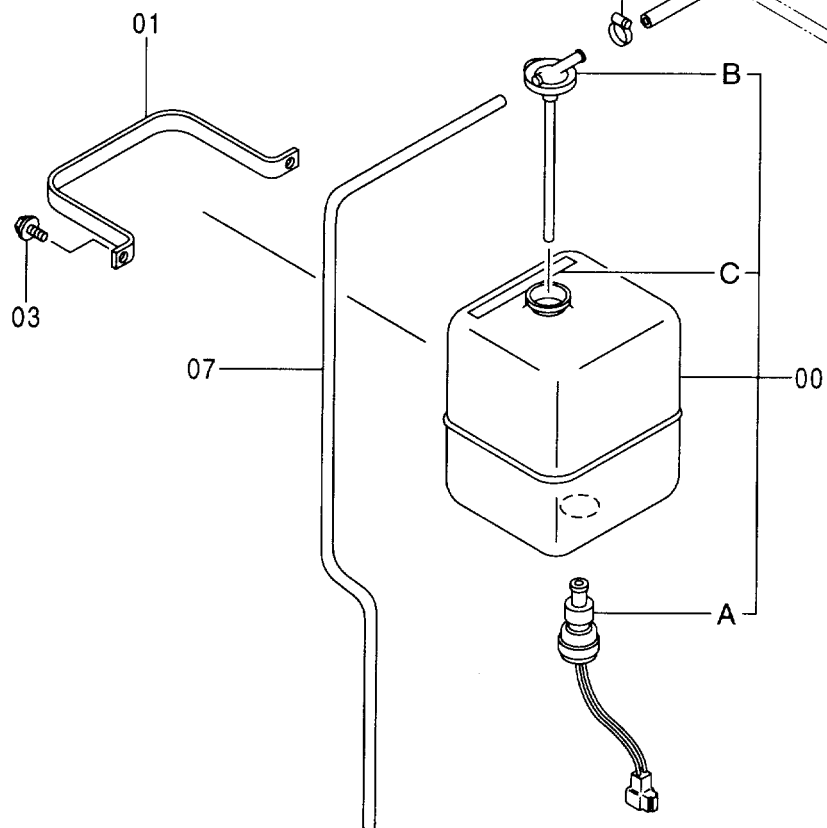
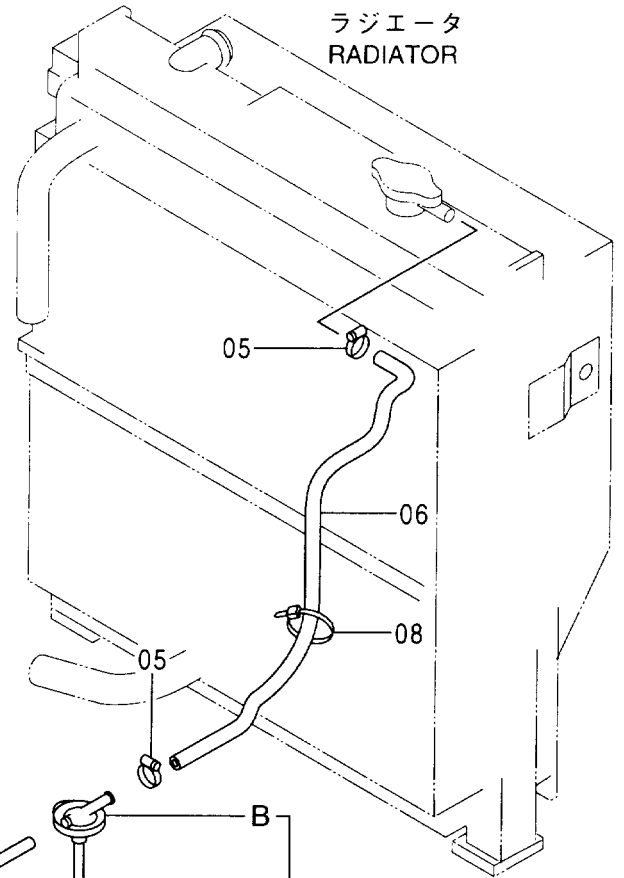
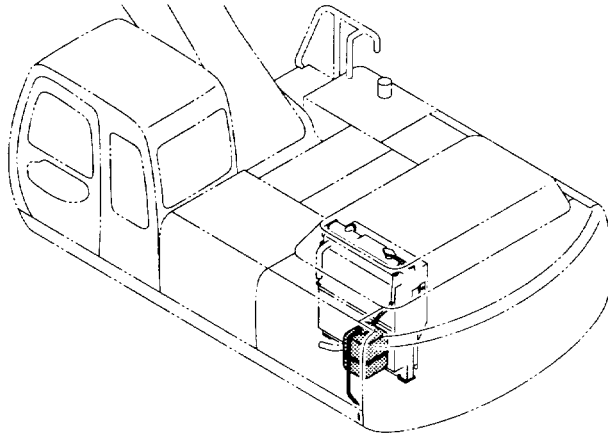

エアクリーナ AIR CLEANER

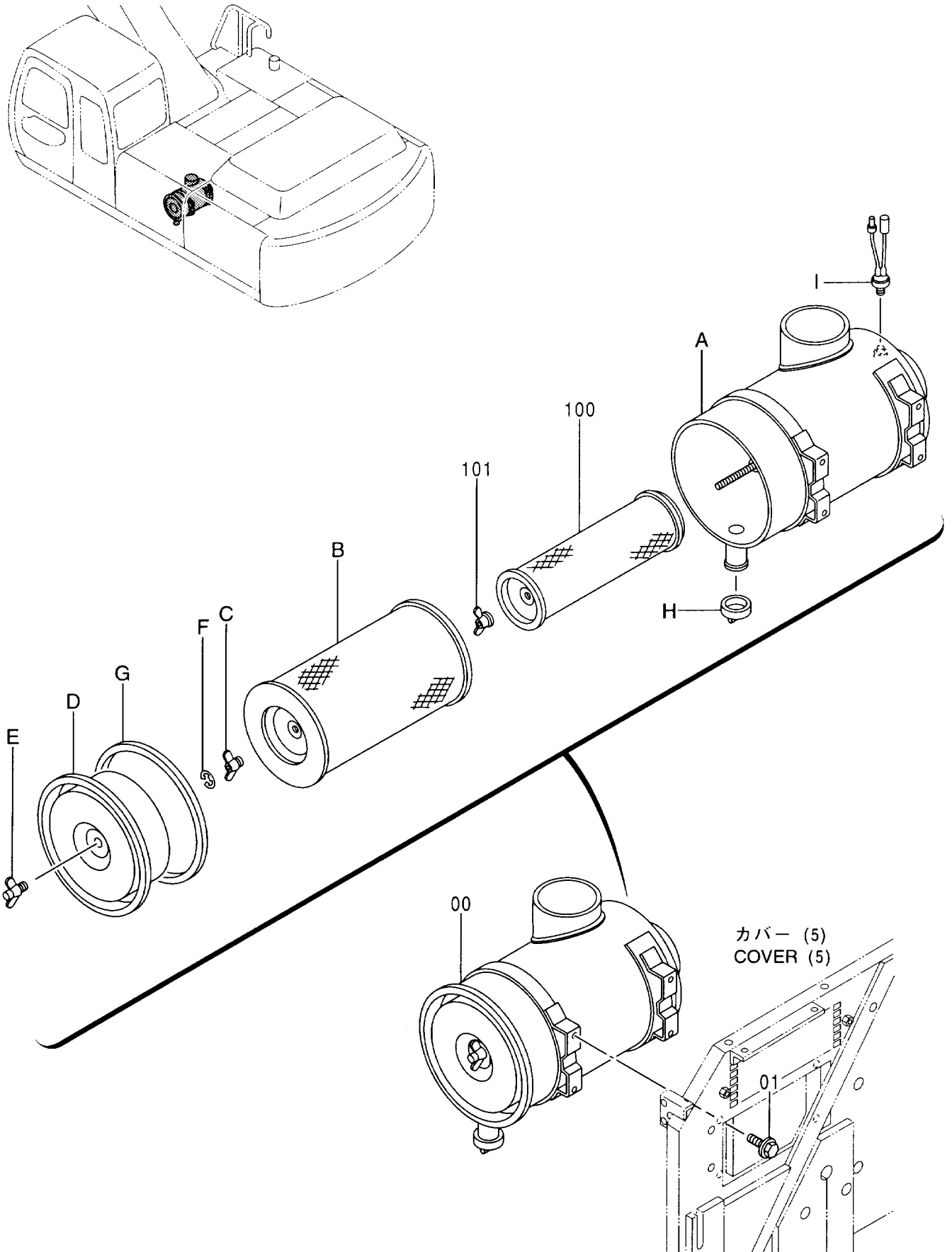

エア クリーナ
AIR CLEANER

020001-

符号 ITEM	部品番号 PART NO.	部 品 名	PART NAME	数量 Q'TY	サービス コード S.C	適用号機 SERIAL NO.	互 換 性 ICA	代 替 部 品 REPLACEABLE PART	
								部品番号 PART NO.	数量 Q'TY
00	4377657	クリーナ;エア	CLEANER;AIR	1					
00A	4405773	・ボディ	・BODY	1					
00B	4391205	・エレメント	・ELEMENT	1					
00C	4162832	・ナット	・NUT	1					
00D	4405772	・カバー	・COVER	1					
00E	4162833	・ナット	・NUT	1					
00F	4162834	・クリップ	・CLIP	1					
00G	4291317	・ガスケット	・GASKET	1					
00H	4152863	・バルブ	・VALVE	1					
00I	4224238	・インジケータ	・INDICATOR	1					
01	J021025	ボルト;セムス	BOLT;SEMS	4					
100	4390060	エレメント (-inner)	ELEMENT (INNER)	1	OP				
101	4163739	ナット	NUT	1	OP				

エアクリーナ取付部品 AIR CLEANER SUPPORT

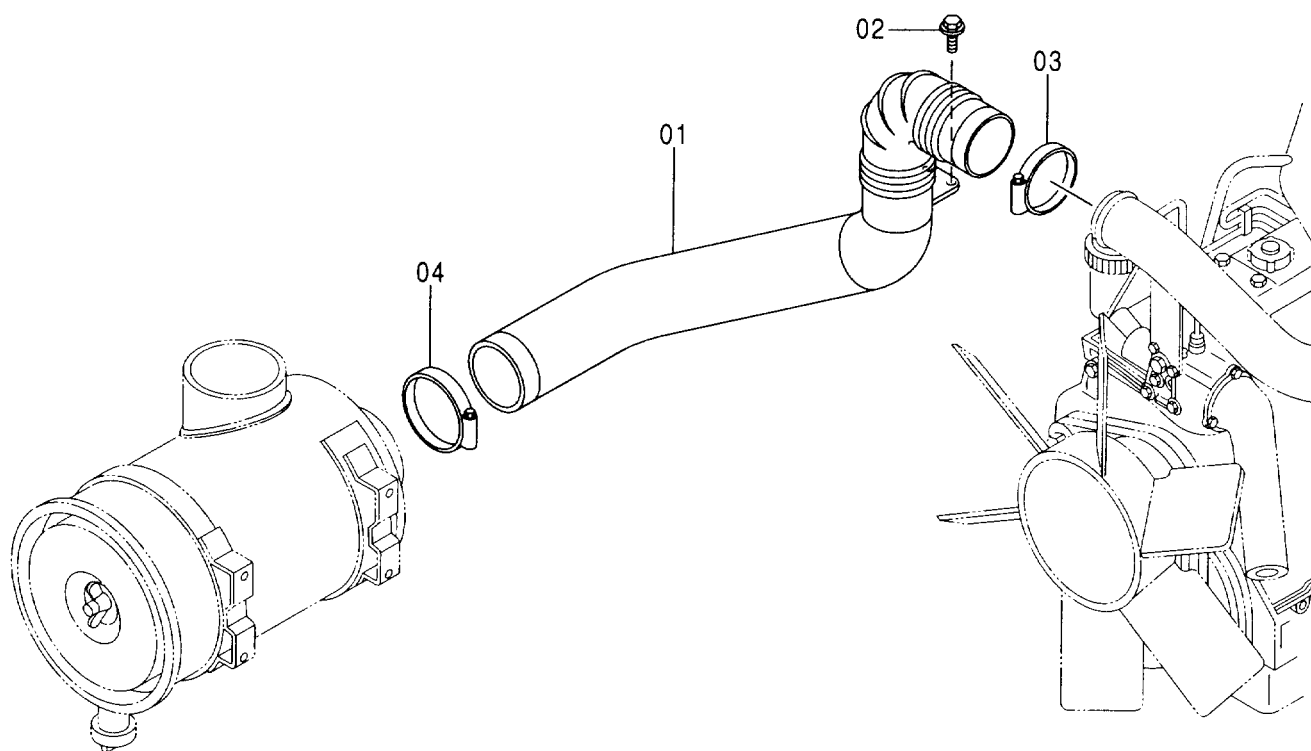
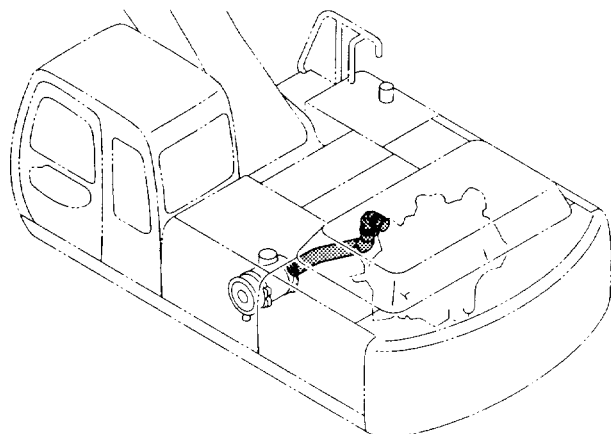

エアクリ取付部品
AIR CLEANER SUPPORT

020001-

符号 ITEM	部品番号 PART NO.	部 品 名	PART NAME	数量 Q' TY	サービス コード S. C	適用号機 SERIAL NO.	互 換 性 ICA	代 替 部 品 REPLACEABLE PART	
								部品番号 PART NO.	数量 Q' TY
01	4385275	ダクト;エア	DUCT;AIR	1					
02	J021030	ボルト;セムス	BOLT;SEMS	2					
03	4512716	クランプ;ホース	CLAMP;HOSE	1					
04	4245194	クランプ;ホース	CLAMP;HOSE	1					

エアクリーナ用品 AIR CLEANER PARTS

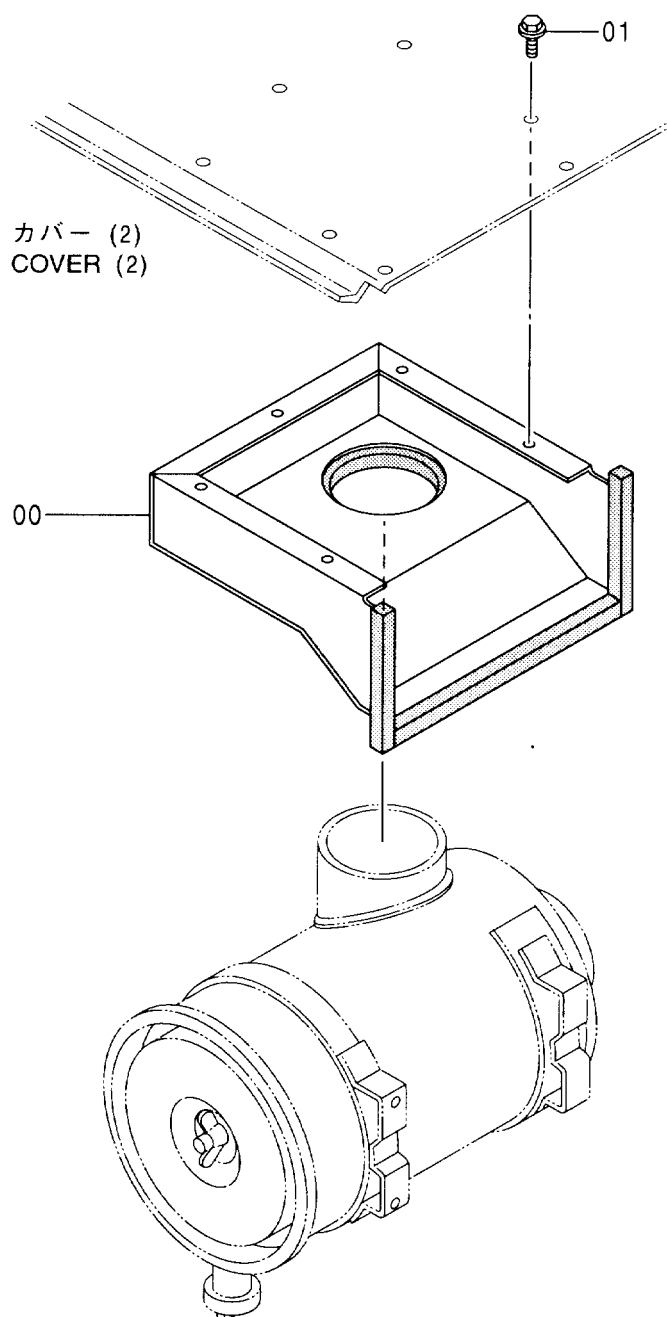
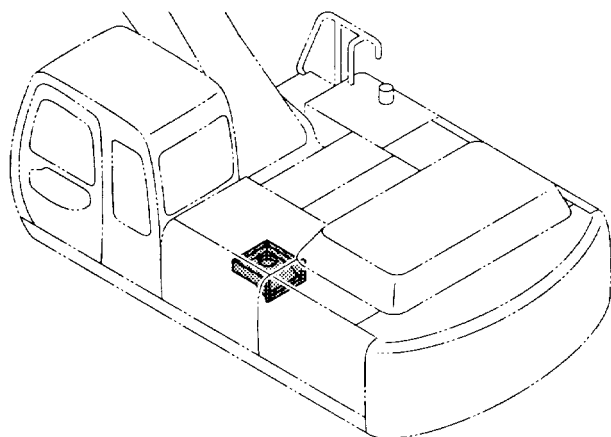

プレクリーナ 〈選択〉
PRE CLEANER 〈SELECT〉

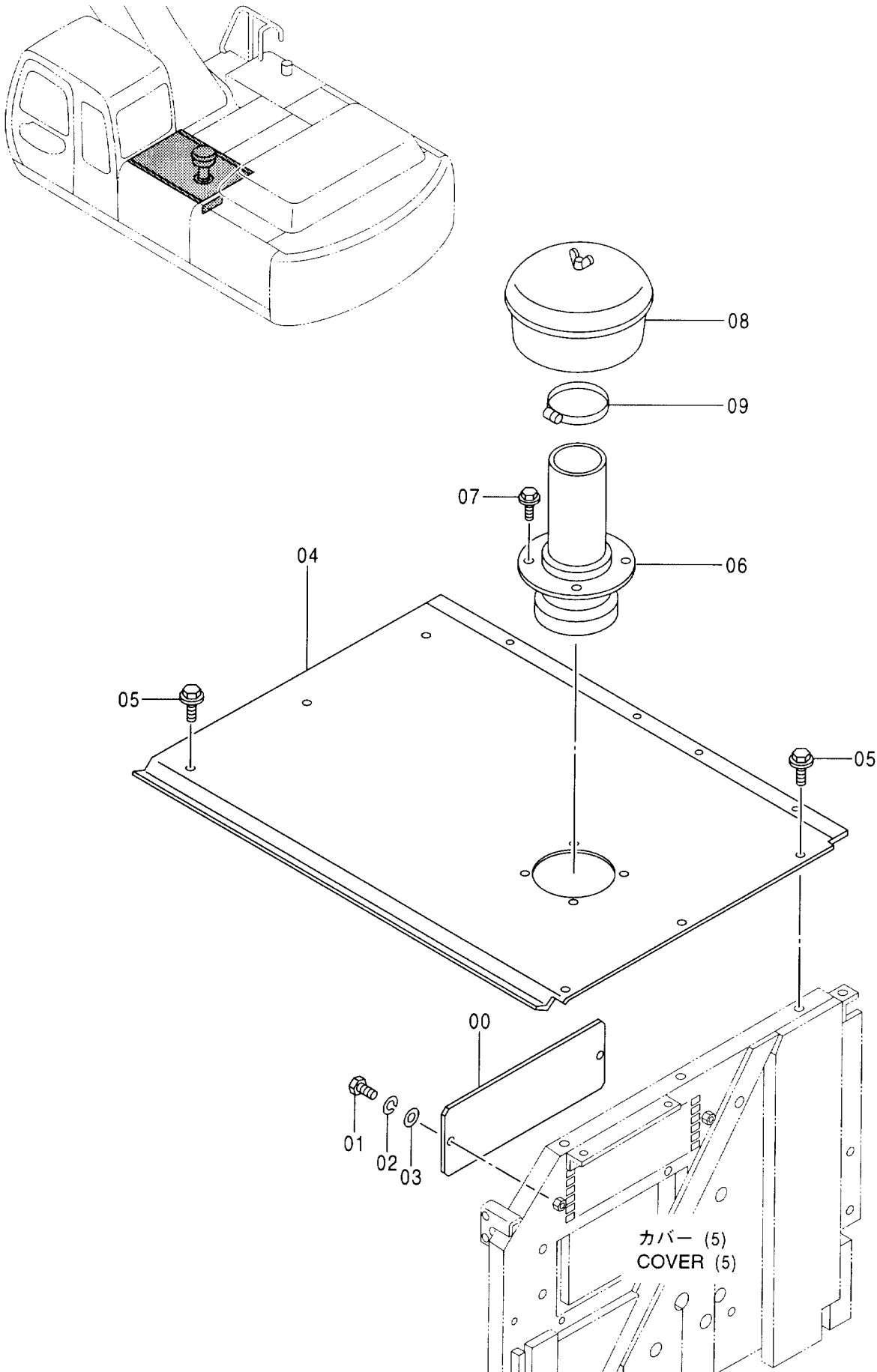

プレクリーナ〈選択〉
PRE CLEANER 〈SELECT〉

020001-

符号 ITEM	部品番号 PART NO.	部 品 名	PART NAME	数量 Q' TY	サービス コード S. C	適用号機 SERIAL NO.	互換性 ICA	代替部品 REPLACEABLE PART	
								部品番号 PART NO.	数量 Q' TY
00	4395052	カバー	COVER	1					
01	J900816	ボルト	BOLT	2					
02	A590908	ワッシャ;スプリング	WASHER; SPRING	2					
03	A590108	ワッシャ;プレーン	WASHER; PLANE	2					
04	7033902	カバー	COVER	1					
05	J021030	ボルト;セムス	BOLT; SEMS	6					
06	4395062	レジュース	REDUCER	1					
07	J021025	ボルト;セムス	BOLT; SEMS	4					
08	4090405	クリーナ;プレ	CLEANER; PRE	1					
09	4245194	クランプ;ホース	CLAMP; HOSE	1					

マフラー MUFFLER

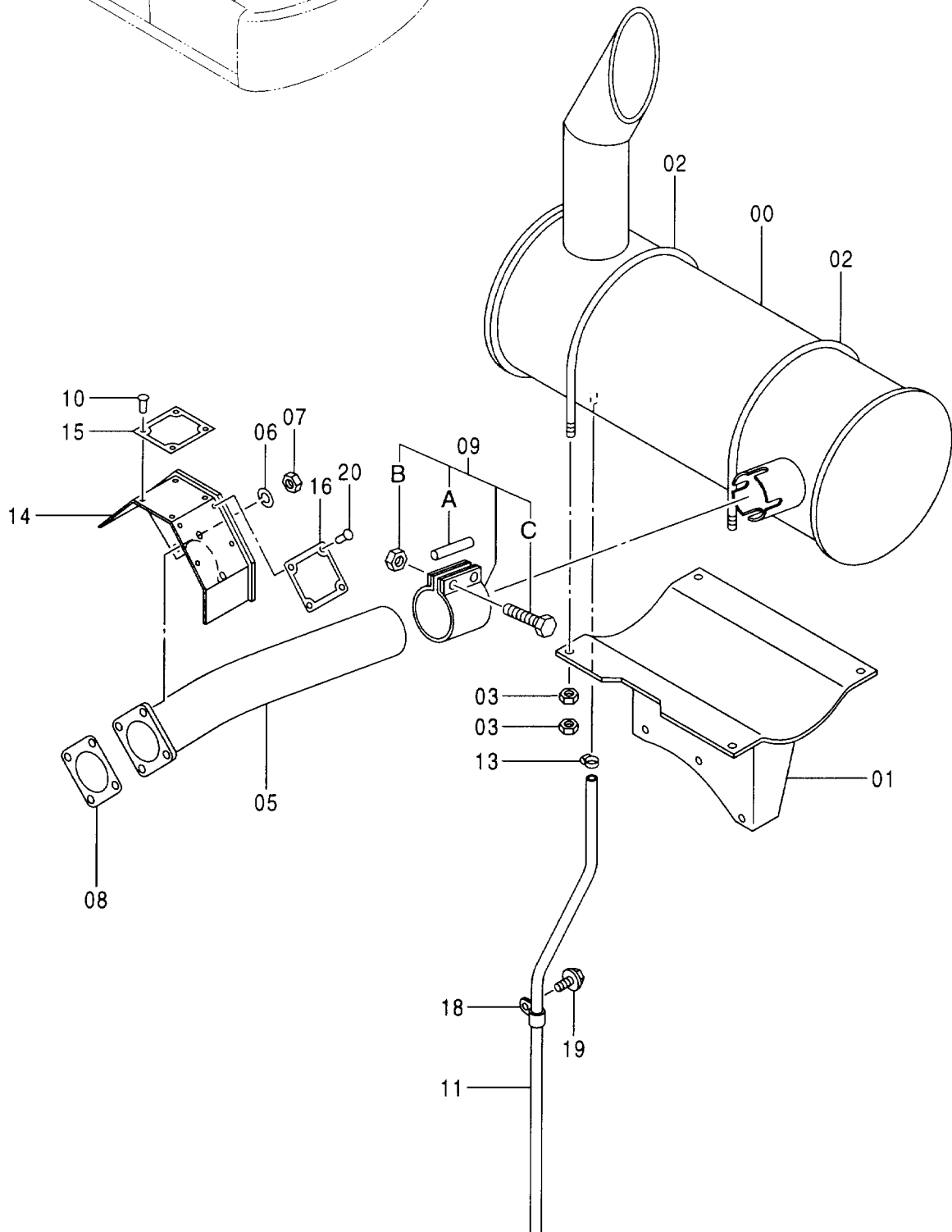
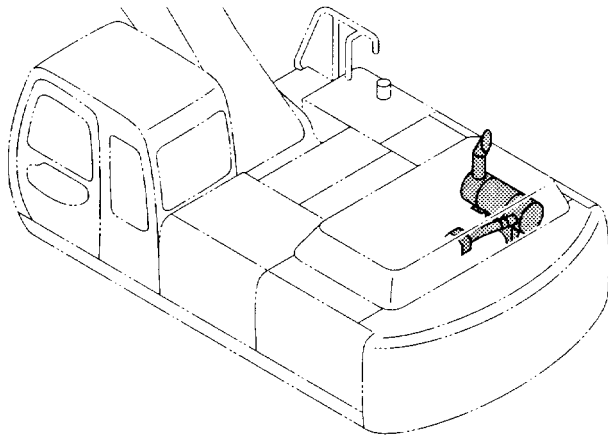

マフラー
MUFFLER

020001-

符号 ITEM	部品番号 PART NO.	部 品 名	PART NAME	数量 Q' TY	サービス コード S. C	適用号機 SERIAL NO.	互 換 性 ICA	代 替 部 品 REPLACEABLE PART	
								部品番号 PART NO.	数量 Q' TY
00	4385675	マフラー	MUFFLER	1					
01	7033139	ブラケット	BRACKET	1					
02	4189055	ボルト;U	BOLT;U	2					
03	J950010	ナット	NUT	8					
05	8069001	パイプ;エキゾースト	PIPE;EXHAUST	1					
06	A590910	ワッシャー;スプリング	WASHER;SPRING	4					
07	M521008	ナット	NUT	4					
08	4368562	ガスケット	GASKET	1					
09	4190587	クランプ	CLAMP	1					
09A	4162835	-ガスケット	-GASKET	1					
09B	4162837	-ナット	-NUT	2					
09C	4162836	-ボルト	-BOLT	2					
10	4402421	リベット	RIVET	4					
11	4297136	チューブ	TUBE	1					
13	4396451	クランプ;ホース	CLAMP;HOSE	1					
14	8070200	カバー	COVER	1					
15	4398654	ネームプレート	NAME-PLATE	1		-020071			
15	4407874	ネームプレート	NAME-PLATE	1		020072-			
16	4399633	ネームプレート	NAME-PLATE	1		-020071			
18	4344303	クリップ	CLIP	1					
19	J011020	ボルト;セムス	BOLT;SEMS	1					
20	4402421	リベット	RIVET	4		-020071			

燃料タンク FUEL TANK

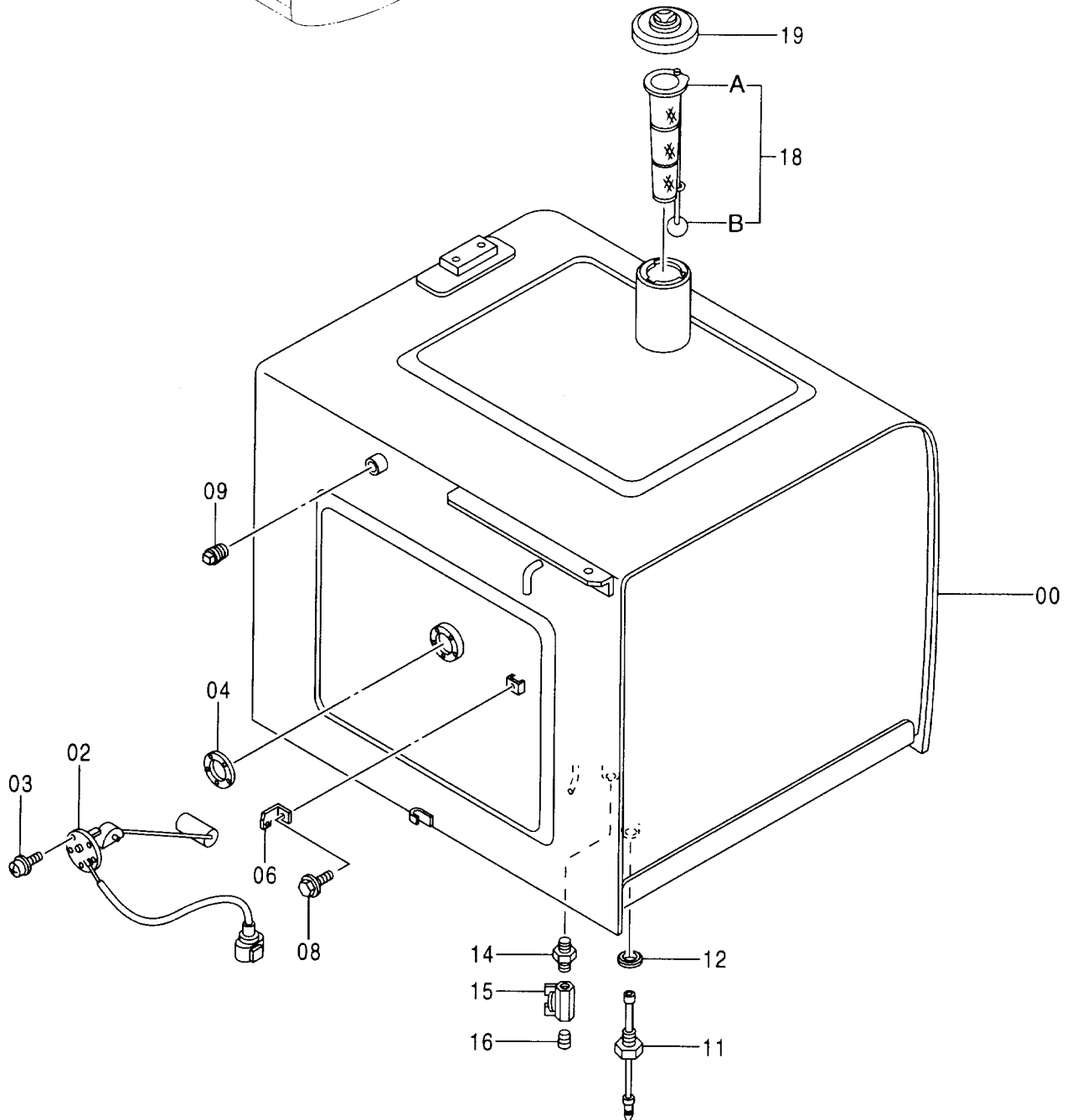
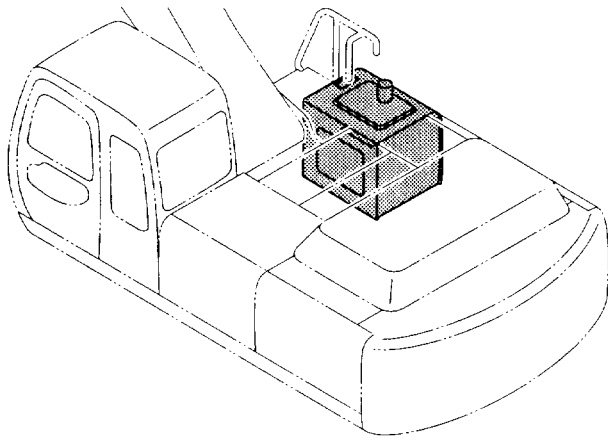

燃料タンク
FUEL TANK

020001-

符号 ITEM	部品番号 PART NO.	部品名	PART NAME	数量 Q' TY	サービス コード S. C	適用号機 SERIAL NO.	互換性 ICA	代替部品 REPLACEABLE PART	
								部品番号 PART NO.	数量 Q' TY
00	5005858	タンク;フユエル	TANK;FUEL	1					
02	4257128	フロート	FLOAT	1					
03	J450510	スクリュ;セムス	SCREW;SEMS	5					
04	4269607	パツキン	PACKING	1					
06	4257159	ブ ラケツト	BRACKET	1					
08	J011020	ボルト;セムス	BOLT;SEMS	1					
09	94-2013	プラグ	PLUG	1					
11	4259788	スイッチ;レベル	SWITCH;LEVEL	1					
12	4157648	ワツヤ;シール	WASHER;SEAL	1					
14	J70782	アダプタ	ADAPTER	1					
15	4374265	バルブ;ボール	VALVE;BALL	1					
16	94-2011	プラグ	PLUG	1		-020547			
18	4353560	ストレナ	STRAINER	1					
18A	4372619	・ストレナ	・STRAINER	1					
18B	4372620	・フロート	・FLOAT	1					
19	4361638	キャツブ	CAP	1					

燃料タンク取付部品 FUEL TANK SUPPORT

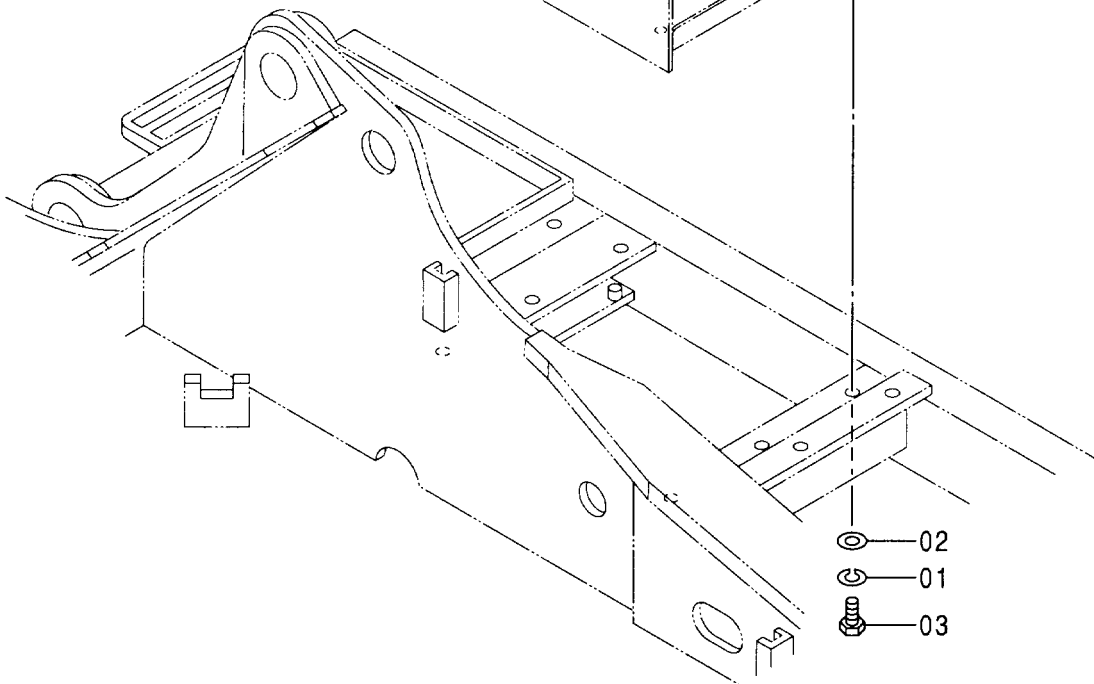
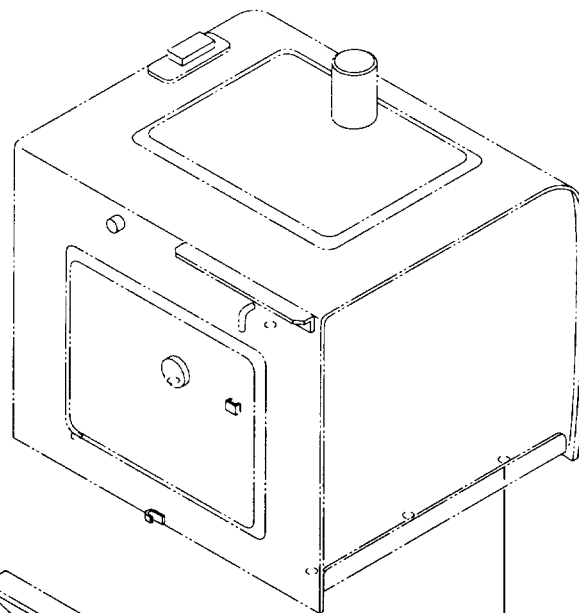
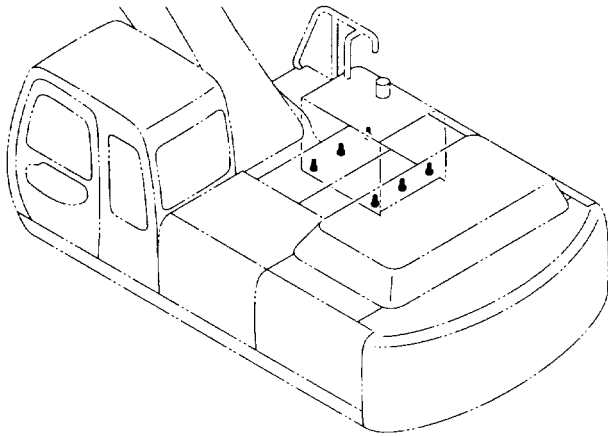

- 02
- 01
- 03

燃料タンク取付部品
FUEL TANK SUPPORT

020001-

符号 ITEM	部品番号 PART NO.	部 品 名	PART NAME	数量 Q' TY	サービス コード S. C	適用号機 SERIAL NO.	互 換 性 I C A	代 替 部 品 REPLACEABLE PART	
								部品番号 PART NO.	数量 Q' TY
01	A590916	ワッシャ;スプリング	WASHER;SPRING	6					
02	J222016	ワッシャ	WASHER	6					
03	J901645	ボルト	BOLT	6					

燃料配管 FUEL PIPING

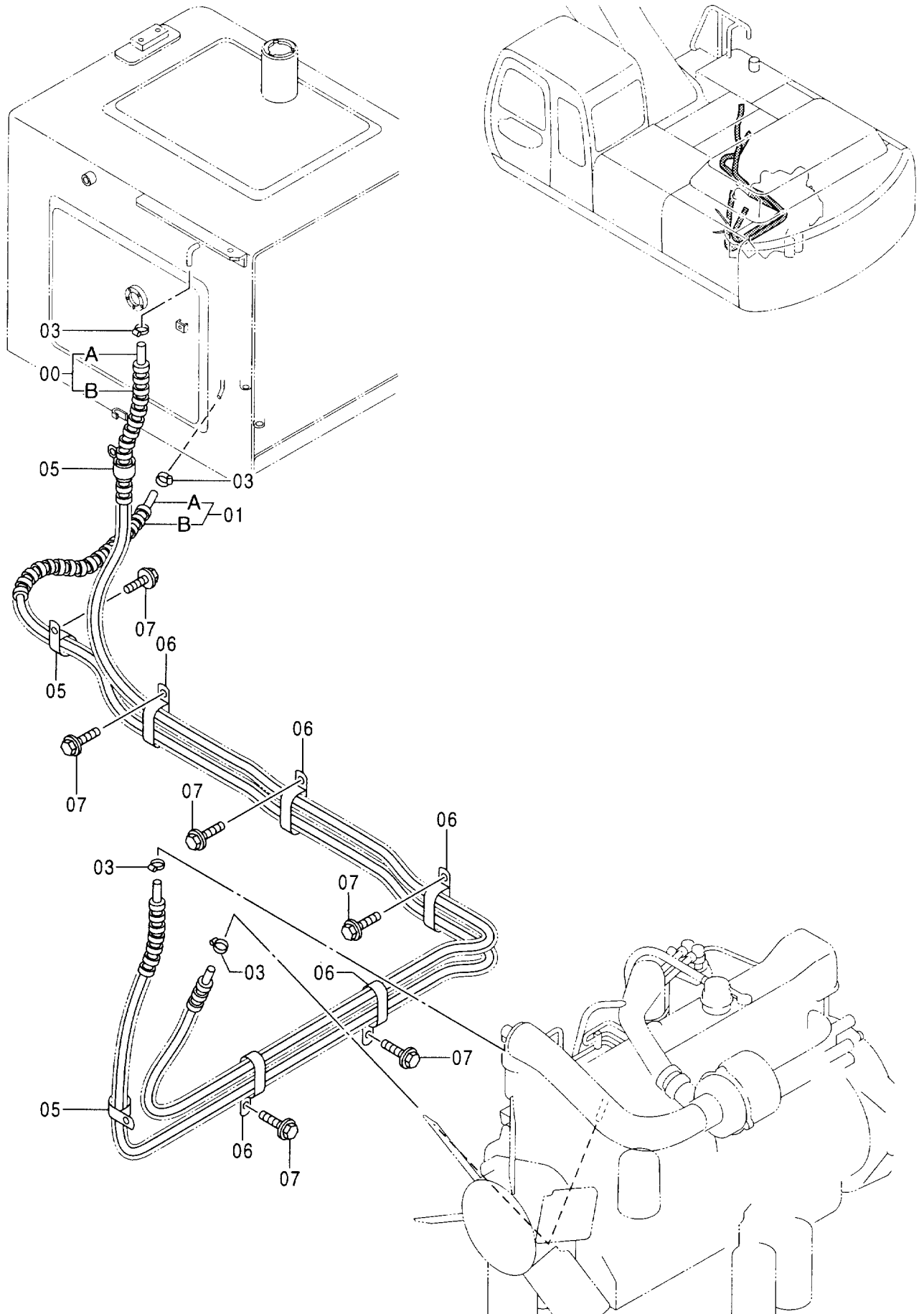

燃料配管
FUEL PIPING

020001-

符号 ITEM	部品番号 PART NO.	部 品 名	PART NAME	数量 Q' TY	サービス コード S. C	適用号機 SERIAL NO.	互 換 性 I C A	代 替 部 品 REPLACEABLE PART	
								部品番号 PART NO.	数量 Q' TY
00	9112773	ホース;フュエル	HOSE; FUEL	1					
00A	4295998	・ホース;フュエル	・HOSE; FUEL	1					
00B	4295999	・チューブ	・TUBE	1					
01	9112774	ホース;フュエル	HOSE; FUEL	1					
01A	4294710	・ホース;フュエル	・HOSE; FUEL	1					
01B	4188525	・チューブ	・TUBE	1					
03	4514700	クリップ;ホース	CLIP; HOSE	4					
05	4190277	クリップ	CLIP	3					
06	4190266	クリップ	CLIP	5					
07	J011020	ボルト;セムス	BOLT; SEMS	6					

燃料給油ポンプ 〈選択〉 FUEL FEED PUMP 〈SELECT〉

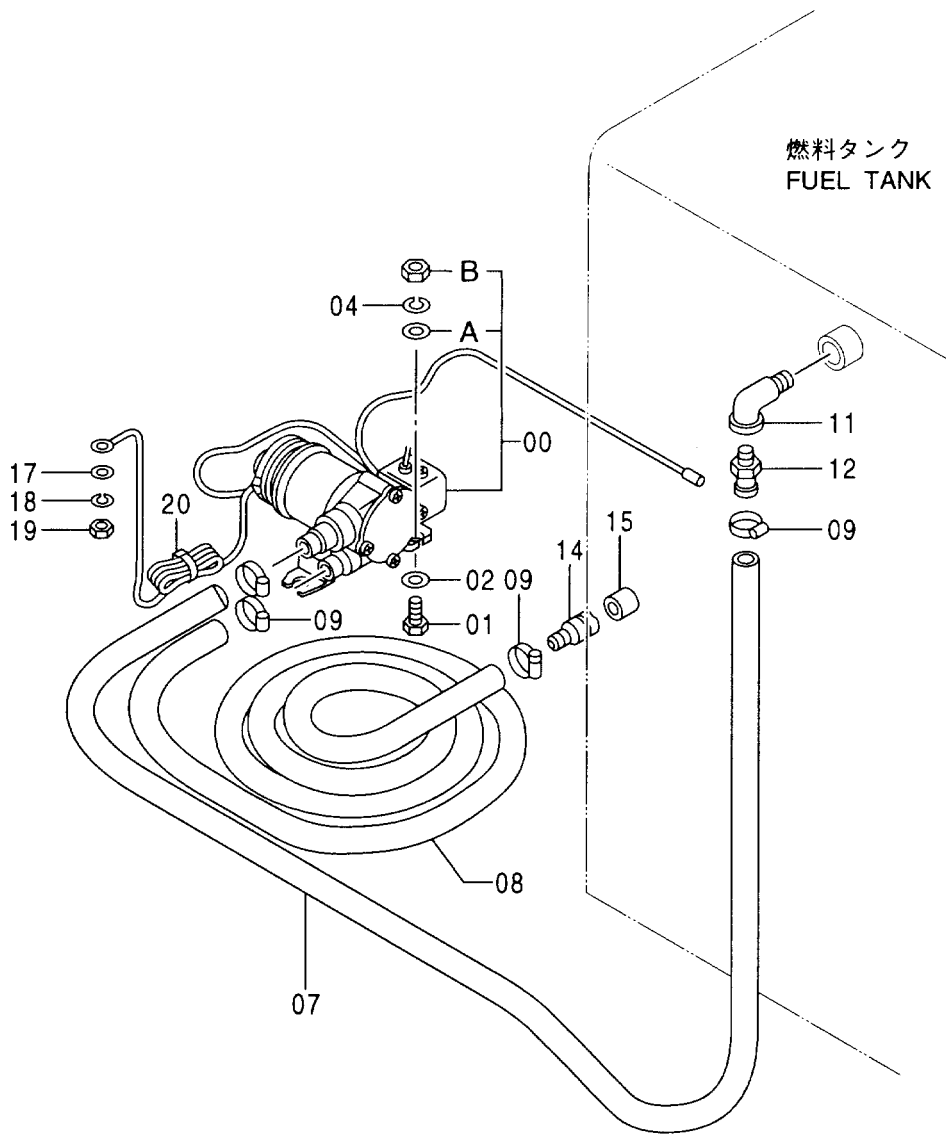
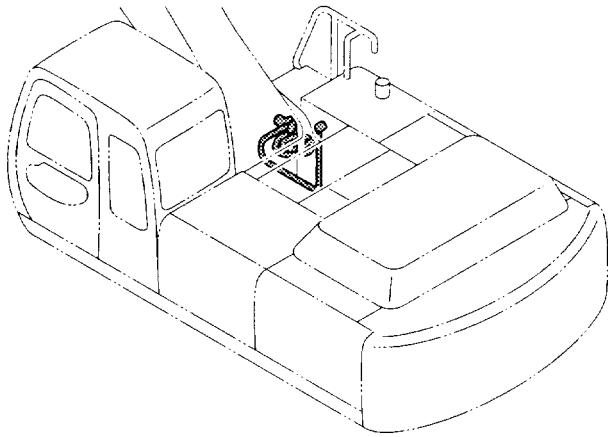

燃料給油ポンプ 〈選択〉
FUEL FEED PUMP <SELECT>

020001-

符号 ITEM	部品番号 PART NO.	部 品 名	PART NAME	数量 Q' TY	サービス コード S. C	適用号機 SERIAL NO.	互 換 性 ICA	代 替 部 品 REPLACEABLE PART	
								部品番号 PART NO.	数量 Q' TY
00	4291162	ポンプ	PUMP	1					
00A	4142952	・ワッシャ	・WASHER	3					
00B	M500807	・ナット	・NUT	3					
01	J900835	ボルト	BOLT	3					
02	A590108	ワッシャ; プレーン	WASHER; PLANE	3					
04	A590908	ワッシャ; スプリング	WASHER; SPRING	3					
07	4390401	ホース	HOSE	1					
08	4051160	ホース; フUEL	HOSE; FUEL	1					
09	4504367	クランプ; ホース	CLAMP; HOSE	4					
11	94-0632	エルボ; S	ELBOW; S	1					
12	4004589	ジョイント	JOINT	1					
14	4103527	ストレーナ	STRAINER	1					
15	4507650	ストレーナ	STRAINER	1					
17	A590106	ワッシャ; プレーン	WASHER; PLANE	1					
18	A590906	ワッシャ; スプリング	WASHER; SPRING	1					
19	M500605	ナット	NUT	1					
20	4259220	クリップ	CLIP	1					

燃料ダブルフィルタ <選択> FUEL DOUBLE FILTER <SELECT>

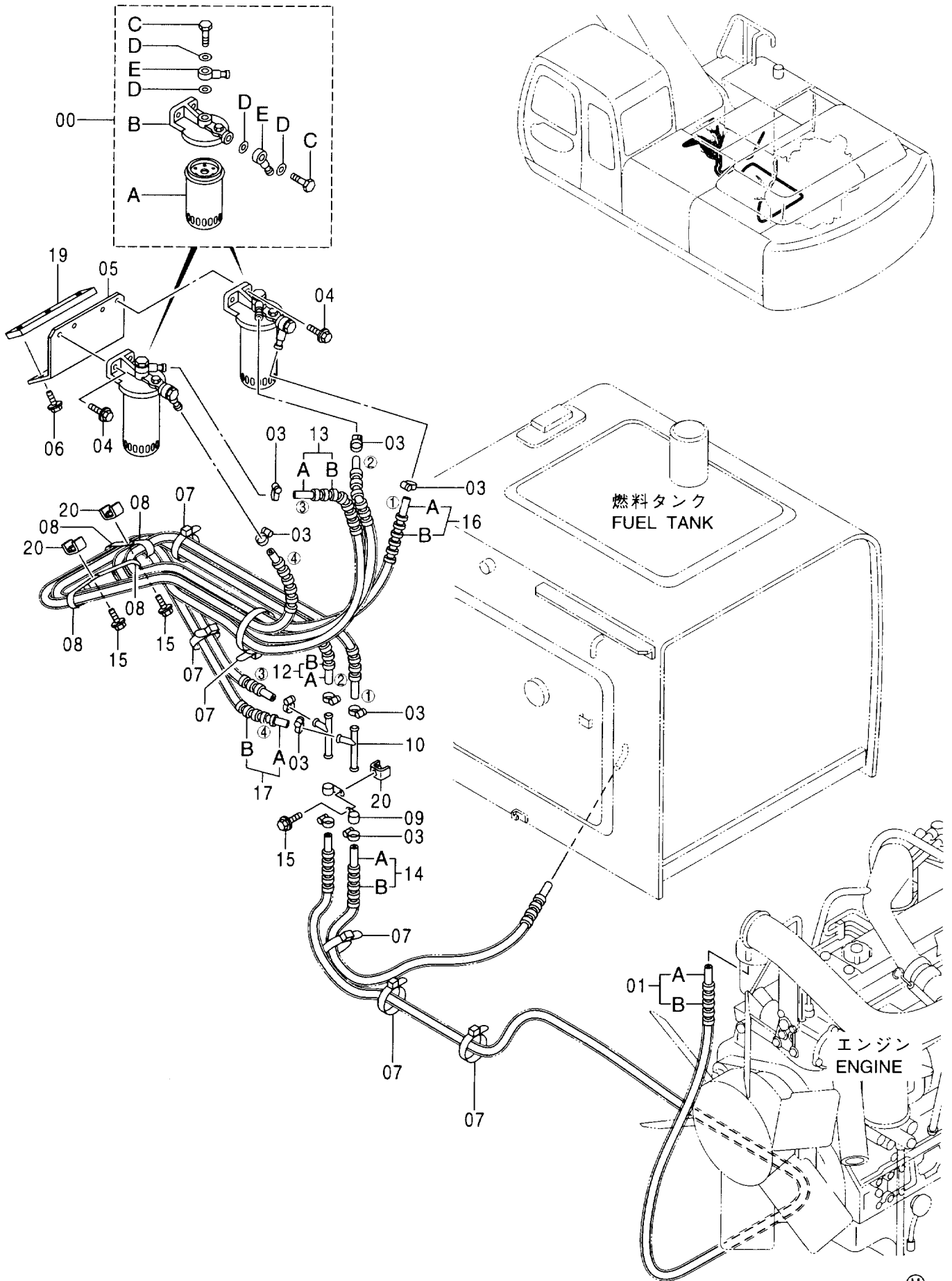

燃料ダブルフィルタ <選択>
FUEL DOUBLE FILTER <SELECT>

020001-

符号 ITEM	部品番号 PART NO.	部 品 名	PART NAME	数量 Q'TY	サービス コード S.C	適用号機 SERIAL NO.	互 換 性 I.C.A	代 替 部 品 REPLACEABLE PART	
								部品番号 PART NO.	数量 Q'TY
00	4335136	フィルタ;フューエル	FILTER;FUEL	2					
00A	4326739	・フィルタ;フューエル	・FILTER;FUEL	1					
00B	4326807	・ヘッド	・HEAD	1					
00C	4326740	・ボルト	・BOLT	2					
00D	4326741	・ガスケット	・GASKET	4					
00E	4326742	・パイプ;フューエル	・PIPE;FUEL	2					
01	9172311	ホース;フューエル アツセン	HOSE;FUEL ASS'Y	1					
01A	4404758	・ホース;フューエル	・HOSE;FUEL	1					
01B	4278392	・チューブ	・TUBE	1					
03	4514700	クリップ;ホース	CLIP;HOSE	10					
04	J021030	ボルト;セムス	BOLT;SEMS	4					
05	8073102	ブラケット	BRACKET	1					
06	J021025	ボルト;セムス	BOLT;SEMS	3					
07	4055312	クリップ;バンド	CLIP;BAND	6					
08	4190266	クリップ	CLIP	4					
09	4190261	クリップ	CLIP	2					
10	9749682	パイプ	PIPE	2					
12	9172306	ホース;フューエル アツセン	HOSE;FUEL ASS'Y	1					
12A	4404753	・ホース;フューエル	・HOSE;FUEL	1					
12B	4291380	・チューブ	・TUBE	1					
13	9172307	ホース;フューエル アツセン	HOSE;FUEL ASS'Y	1					
13A	4404755	・ホース;フューエル	・HOSE;FUEL	1					
13B	4362471	・チューブ	・TUBE	1					
14	9172309	ホース;フューエル アツセン	HOSE;FUEL ASS'Y	1					
14A	4404757	・ホース;フューエル	・HOSE;FUEL	1					
14B	4332697	・チューブ	・TUBE	1					
15	J011020	ボルト;セムス	BOLT;SEMS	3					
16	9172306	ホース;フューエル アツセン	HOSE;FUEL ASS'Y	1		-D98/02	1	9176470	1
16	9176470	ホース;フューエル アツセン	HOSE;FUEL ASS'Y	1		D98/03-			
16A	4404753	・ホース;フューエル	・HOSE;FUEL	1					
16B	4291380	・チューブ	・TUBE	1					
17	9172307	ホース;フューエル アツセン	HOSE;FUEL ASS'Y	1		-D98/02	1	9176471	1
17	9176471	ホース;フューエル アツセン	HOSE;FUEL ASS'Y	1		D98/03-			
17A	4404755	・ホース;フューエル	・HOSE;FUEL	1					
17B	4362471	・チューブ	・TUBE	1					
19	4404760	シート;スクリュ	SEAT;SCREW	1	W				
20	9733476	シート;スクリュ	SEAT;SCREW	3	W				

ポンプ装置
PUMP DEVICE

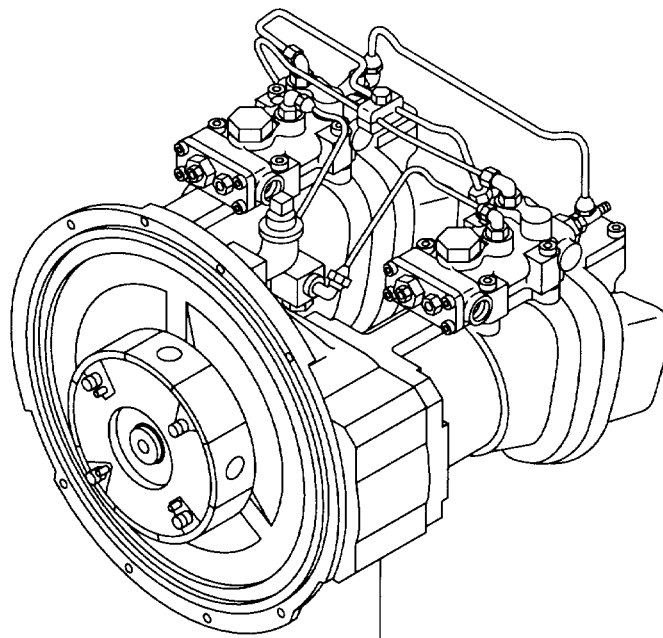
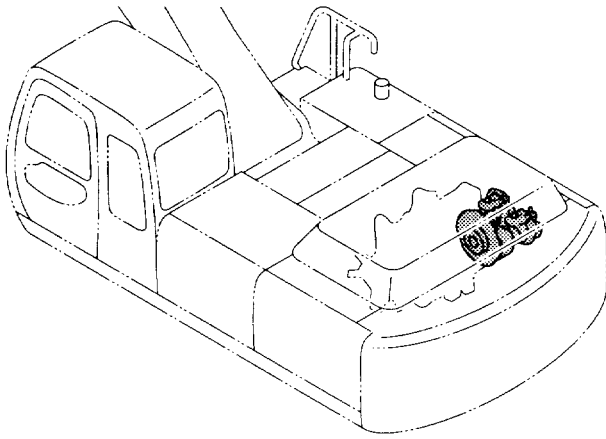

01

ポンプ装置
PUMP DEVICE

020001-

符号 ITEM	部品番号 PART NO.	部 品 名	PART NAME	数量 Q' TY	サービス コード S. C	適用号機 SERIAL NO.	互換性 ICA	代替部品 REPLACEABLE PART	
								部品番号 PART NO.	数量 Q' TY
01	9166355	ポンプソーチ (本体組付用)	PUMP DEVICE (for assembly of machine)	1	H			9169055	1
01	(9169055)	ポンプソーチ (輸送用)	PUMP DEVICE (for transportation)	1	SH				

ポンプ装置取付部品 PUMP DEVICE SUPPORT

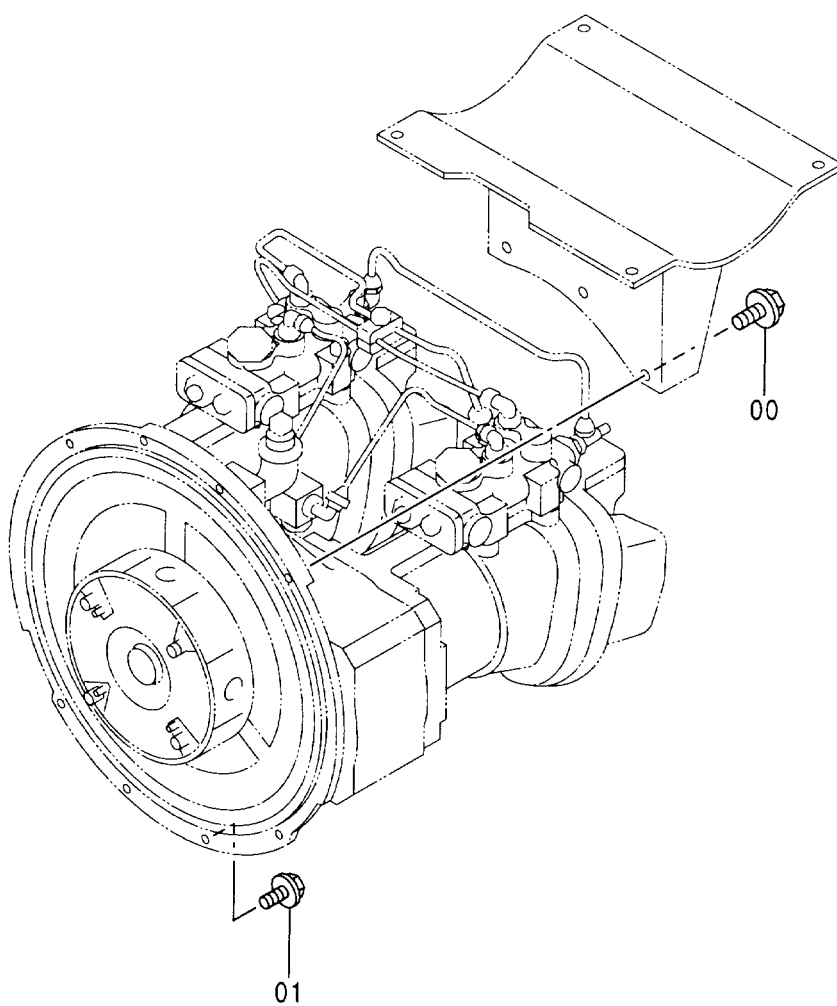
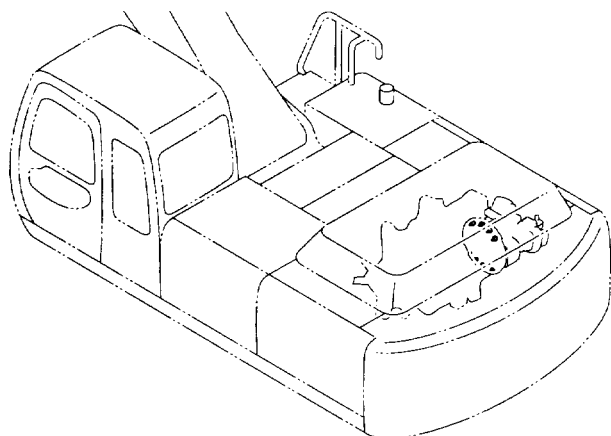

旋回装置 SWING DEVICE

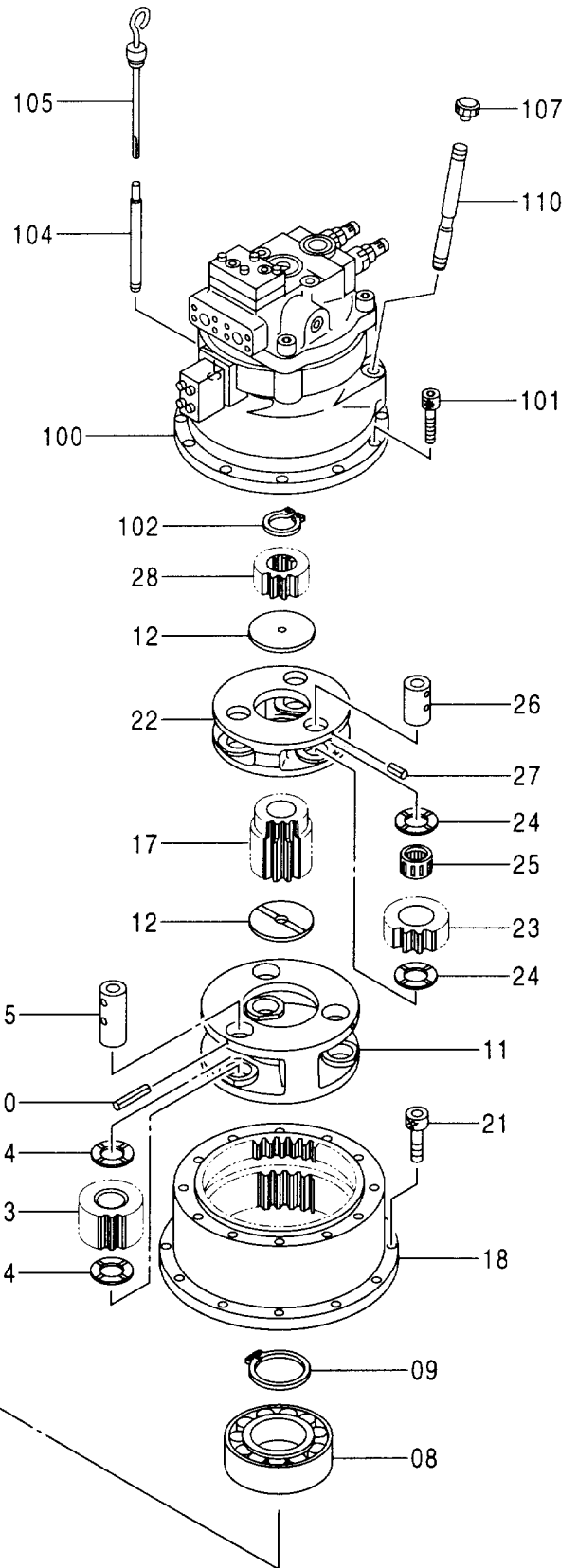
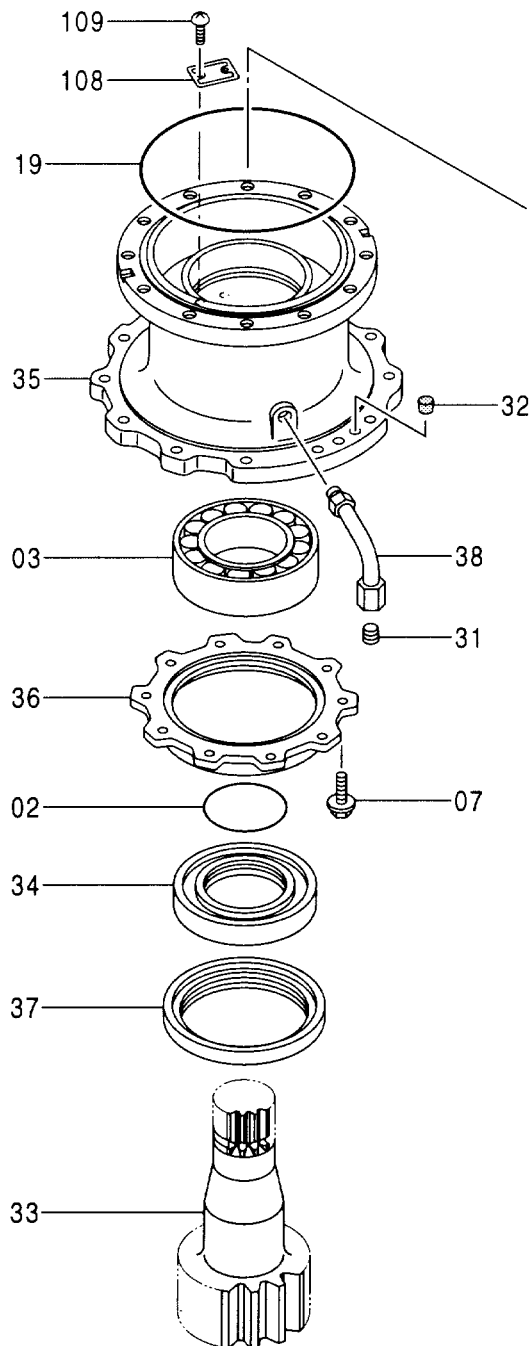
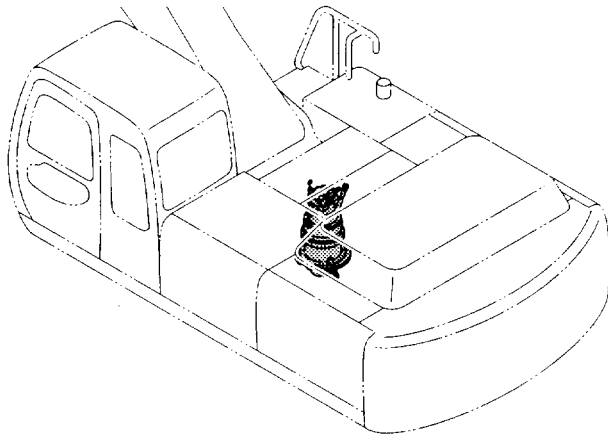

旋回装置
SWING DEVICE

020001-

符号 ITEM	部品番号 PART NO.	部 品 名	PART NAME	数量 Q' TY	サービス コード S. C	適用号機 SERIAL NO.	互 換 性 ICA	代 替 部 品 REPLACEABLE PART	
								部品番号 PART NO.	数量 Q' TY
02	4217350	O-リング	O-RING	1					
03	4347643	ベアリング;スフィカル	BRG.;SPH.ROL.	1					
07	J011240	ボルト;セムス	BOLT;SEMS	10					
08	4176247	ベアリング;スフィカル	BRG.;SPH.ROL.	1					
09	991354	リング;リテイニング	RING;RETAINING	1					
10	986954	ピン;スプリング	PIN;SPRING	3					
11	2039262	キャリア2	CARRIER	1					
12	4194454	プレート;スラスト	PLATE;THRUST	2					
13	9746634	ギヤ;プラネタリ	GEAR;PLANETARY	3					
14	4266934	プレート;スラスト	PLATE;THRUST	6					
15	4368729	ピン	PIN	3					
17	3075692	ギヤ;サン2	GEAR;SUN	1					
18	1022463	ギヤ;リング	GEAR;RING	1					
19	4254449	O-リング	O-RING	1					
21	M342050	ボルト;ソケット	BOLT;SOCKET	12					
22	1022476	キャリア1	CARRIER	1					
23	3075693	ギヤ;プラネタリ1	GEAR;PLANETARY	3					
24	4336929	プレート;スラスト	PLATE;THRUST	6					
25	4183818	ベアリング;ニードル	BRG.;NEEDLE	3					
26	4368738	ピン	PIN	3					
27	4144018	ピン;スプリング	PIN;SPRING	3					
28	3075694	ギヤ;サン1	GEAR;SUN	1					
31	94-2013	プラグ	PLUG	1					
32	431578	コルク	CORK	2					
33	2040747	シャフト;プロペラ	SHAFT;PROP.	1					
34	3078670	スリーブ	SLEEVE	1					
35	1022492	ハウジング	HOUSING	1					
36	3075613	カバー	COVER	1					
37	4382769	シール;オイル	SEAL;OIL	1		-H01231	Y	4424516	1
37	4424516	シール;オイル	SEAL;OIL	1	#	H01232-			
38	8068979	パイプ	PIPE	1					
100	4371768	モータ;オイル	MOTOR;OIL	1	H				
101	M341228	ボルト;ソケット	BOLT;SOCKET	12					
102	959499	リング;リテイニング	RING;RETAINING	1					
104	4264452	パイプ	PIPE	1					
105	3074223	ゲージ;レベル	GAUGE;LEVEL	1					
107	4343365	キャップ	CAP	1					
108	3053093	ネームプレート	NAME-PLATE	1					
109	M492564	スクリュー;ドライブ	SCREW;DRIVE	2					
110	4388529	パイプ	PIPE	1					

旋回装置取付部品 SWING DEVICE SUPPORT

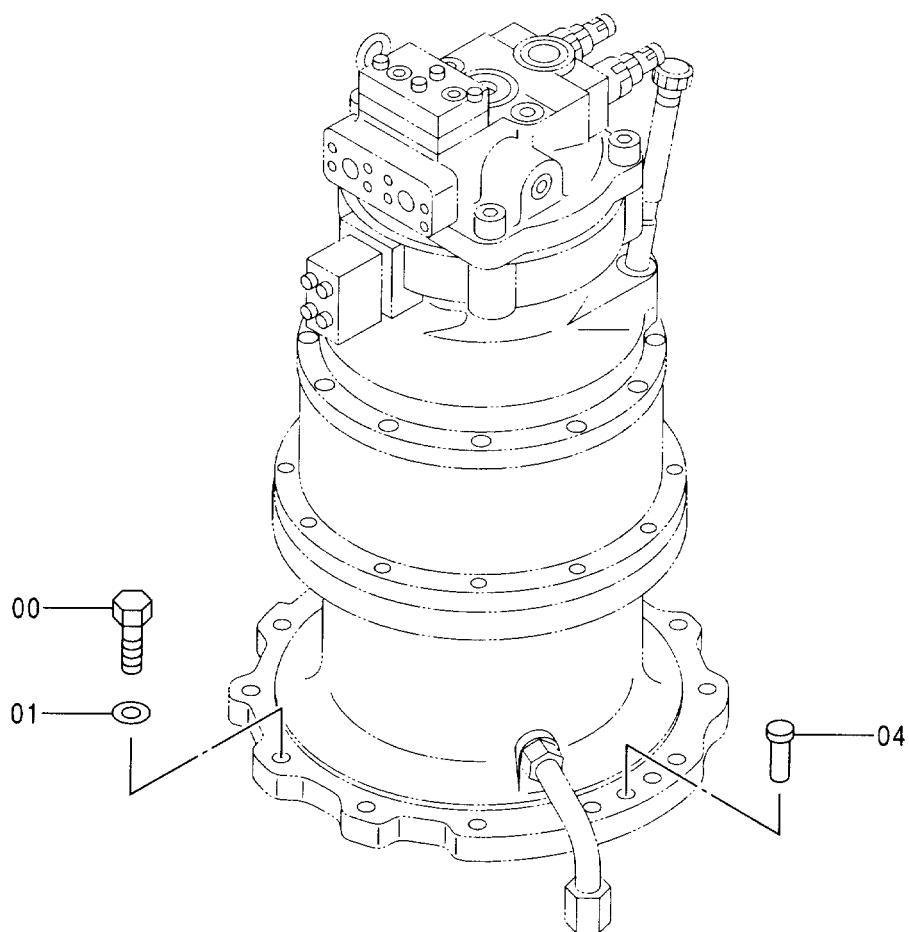
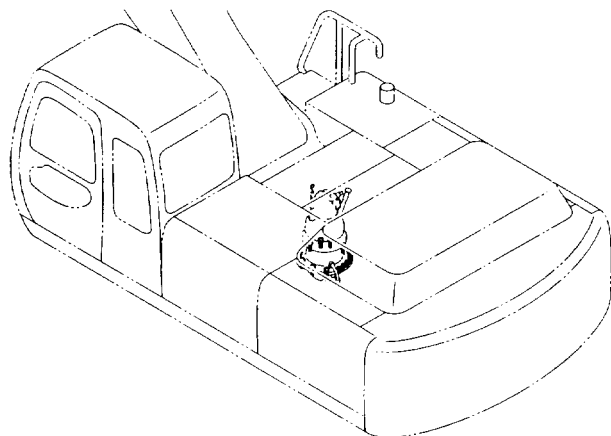

オイルタンク OIL TANK

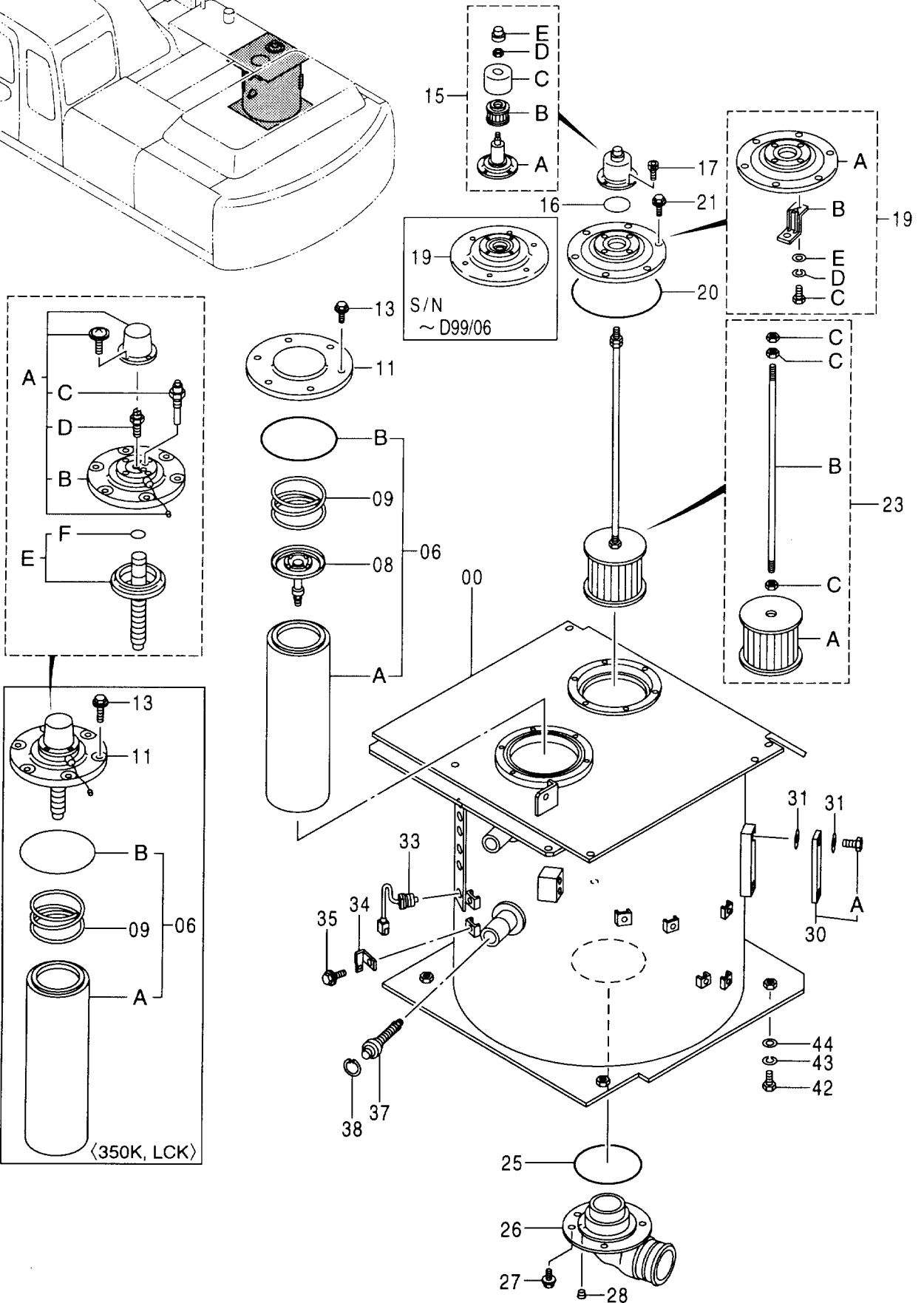
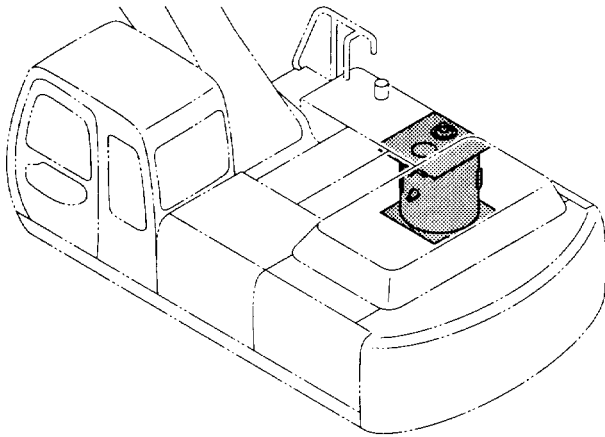

オイルタンク
OIL TANK

020001-

符号 ITEM	部品番号 PART NO.	部品名	PART NAME	数量 Q' TY	サービス コード S. C	適用号機 SERIAL NO.	互換性 ICA	代替部品 REPLACEABLE PART	
								部品番号 PART NO.	数量 Q' TY
00	5005501	タンク;オイル	TANK;OIL	1					
06	4325820	エレメント;フィルタ <300, LC><330LC><370> <350H, LCH><370HD>	ELEMENT;FILTER <300, LC><330LC><370> <350H, LCH><370HD>	1					
06A	4292789	・エレメント;フィルタ <300, LC><330LC><370> <350H, LCH><370HD>	・ELEMENT;FILTER <300, LC><330LC><370> <350H, LCH><370HD>	1					
06B	A810190	・O-リング <300, LC><330LC><370> <350H, LCH><370HD>	・O-RING <300, LC><330LC><370> <350H, LCH><370HD>	1					
06	4269317	エレメント;フィルタ <350K, LCK>	ELEMENT;FILTER <350K, LCK>	1					
06A	4252125	・エレメント;フィルタ <350K, LCK>	・ELEMENT;FILTER <350K, LCK>	1					
06B	A810190	・O-リング <350K, LCK>	・O-RING <350K, LCK>	1					
08	4180414	バルブ	VALVE	1					
09	4226549	スプリング	SPRING	1					
11	4204057	カバー <300, LC><330LC><370> <350H, LCH><370HD>	COVER <300, LC><330LC><370> <350H, LCH><370HD>	1					
11	4249283	COVER;ASS'Y <350K, LCK>	COVER;ASS'Y <350K, LCK>	1					
11A	4259367	・カバー <350K, LCK>	・COVER <350K, LCK>	1					
11B	4248013	・カバー <350K, LCK>	・COVER <350K, LCK>	1					
11C	4258532	・インジケータ <350K, LCK>	・INDICATOR <350K, LCK>	1					
11D	4248015	・サーモスタット <350K, LCK>	・THERMOSTAT <350K, LCK>	1					
11E	4258533	・バルブ;リリーフ <350K, LCK>	・VALVE;RELIEF <350K, LCK>	1					
11F	A810025	・O-リング <350K, LCK>	・O-RING <350K, LCK>	1					
13	J011018	ボルト;セムス <300, LC><330LC><370> <350H, LCH><370HD>	BOLT;SEMS <300, LC><330LC><370> <350H, LCH><370HD>	6					
13	J011025	ボルト;セムス <K>	BOLT;SEMS <K>	6					
15	4334587	ブリーザ;エア	BREATHERR;AIR	1		-021528		4434017	1

オイルタンク OIL TANK

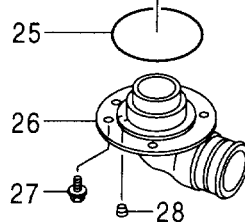
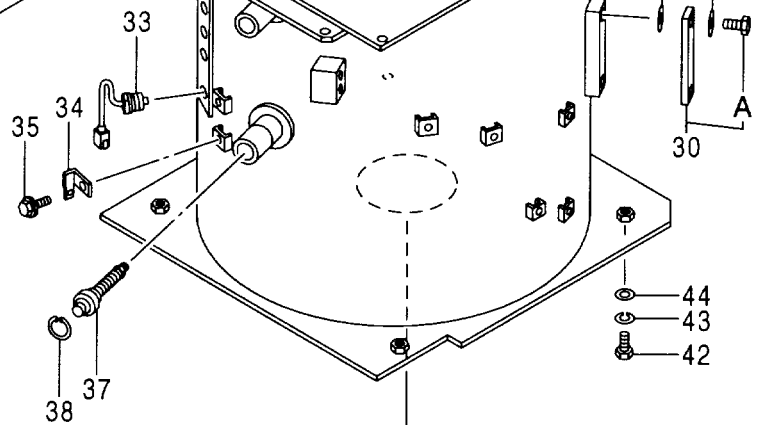
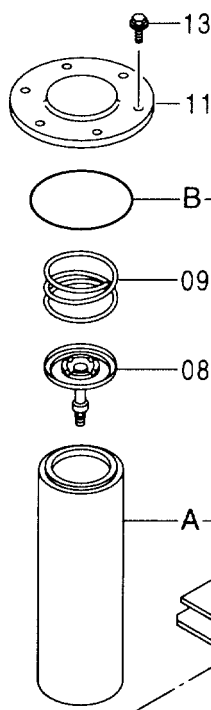
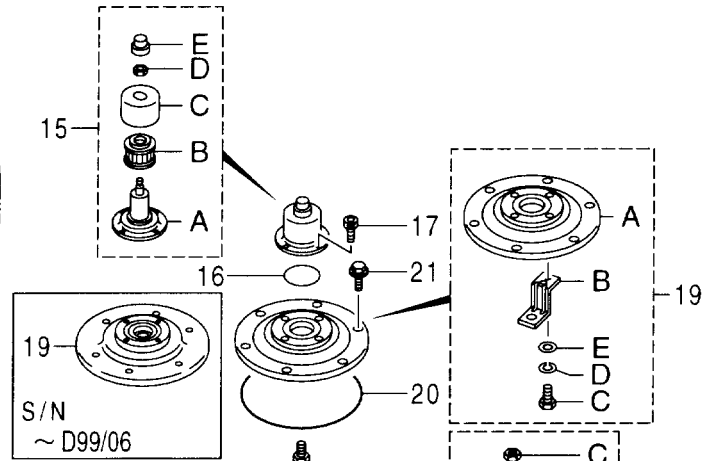
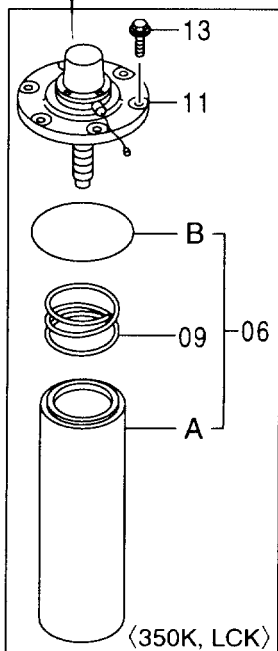
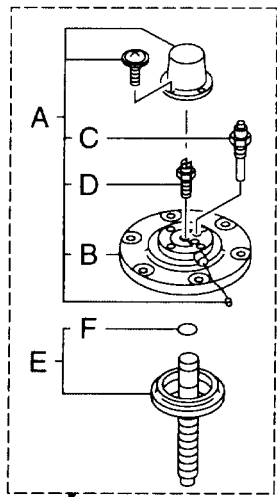
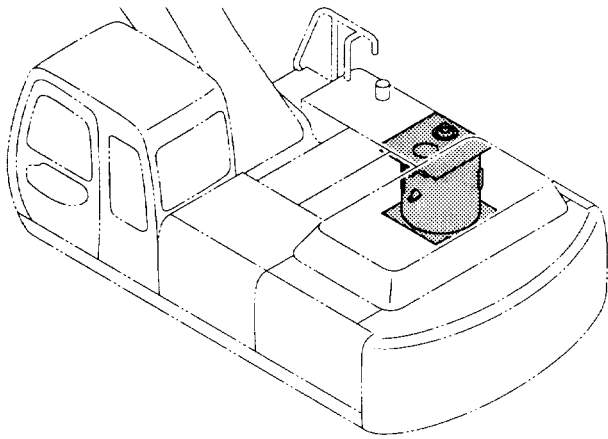

オイル タンク
OIL TANK

020001-

符号 ITEM	部品番号 PART NO.	部 品 名	PART NAME	数量 Q' TY	サービス コード S. C	適用号機 SERIAL NO.	互換性 ICA	代替部品 REPLACEABLE PART	
								部品番号 PART NO.	数量 Q' TY
15	4434017	ブリーザ;エア	BREATHER;AIR	1	#	021529-			
15A	4371822	・ホ`テイ	・BODY	1		-021528			
15A	4437833	・ホ`テイ	・BODY	1	#	021529-			
15B	4371823	・エレメント	・ELEMENT	1		-021528			
15B	4437838	・エレメント	・ELEMENT	1	#	021529-			
15C	4371824	・カバー	・COVER	1		-021528			
15C	4437837	・カバー	・COVER	1	#	021529-			
15D	4371825	・ナツト	・NUT	1					
15E	4371826	・キャツプ	・CAP	1		-021528			
15E	4437836	・キャツプ	・CAP	1	#	021529-			
16	A810060	O-リング	O-RING	1					
17	J780616	ホ`ルト;ソケット	BOLT;SOCKET	4					
19	8060810	カバー	COVER	1		-D99/06	Y	9184556	1
19	9184556	カバー	COVER	1	#	D99/07-			
19A	1025093	・カバー	・COVER	1	#	D99/07-			
19B	4408661	・ブラケツト	・BRACKET	1	#	D99/07-			
19C	4350623	・ホ`ルト	・BOLT	1	#	D99/07-			
19D	4225466	・ワツシヤ;スプ`リンク`	・WASHER;SPRING	1	#	D99/07-			
19E	4225472	・ワツシヤ;フ`レーン	・WASHER;PLANE	1	#	D99/07-			
20	A810160	O-リング	O-RING	1					
21	J011022	ホ`ルト;セムス	BOLT;SEMS	6		-D99/08	I	J021025	6
21	J021025	ホ`ルト;セムス	BOLT;SEMS	6	#	D99/09-			
23	4385915	フィルタ;サクシヨ`ン	FILTER;SUCTION	1					
23A	4210224	・ストレーナ	・STRAINER	1					
23B	4404517	・ロツト	・ROD	1					
23C	J950010	・ナツト	・NUT	3					
25	A810160	O-リング	O-RING	1					
26	2034970	パイプ;サクシヨ`ン	PIPE;SUCTION	1					
27	J011030	ホ`ルト;セムス	BOLT;SEMS	6					
28	94-2011	フ`ラク`	PLUG	1					
30	8053499	ゲ`ージ;レ`ベル	GAUGE;LEVEL	1					
30A	4100967	・ホ`ルト	・BOLT	2					
31	449558	ワツシヤ;シール	WASHER;SEAL	4					
33	4259787	スイッチ;レ`ベル	SWITCH;LEVEL	1					
34	4257159	ブラケツト	BRACKET	1					
35	J011016	ホ`ルト;セムス	BOLT;SEMS	1					
37	4387143	バルブ	VALVE	1					
38	991718	リング;リテイ`ニ`ング`	RING;RETAINING	1					
42	J901850	ホ`ルト	BOLT	4					
43	J257218	ワツシヤ;スプ`リンク`	WASHER;SPRING	4					

オイルタンク OIL TANK

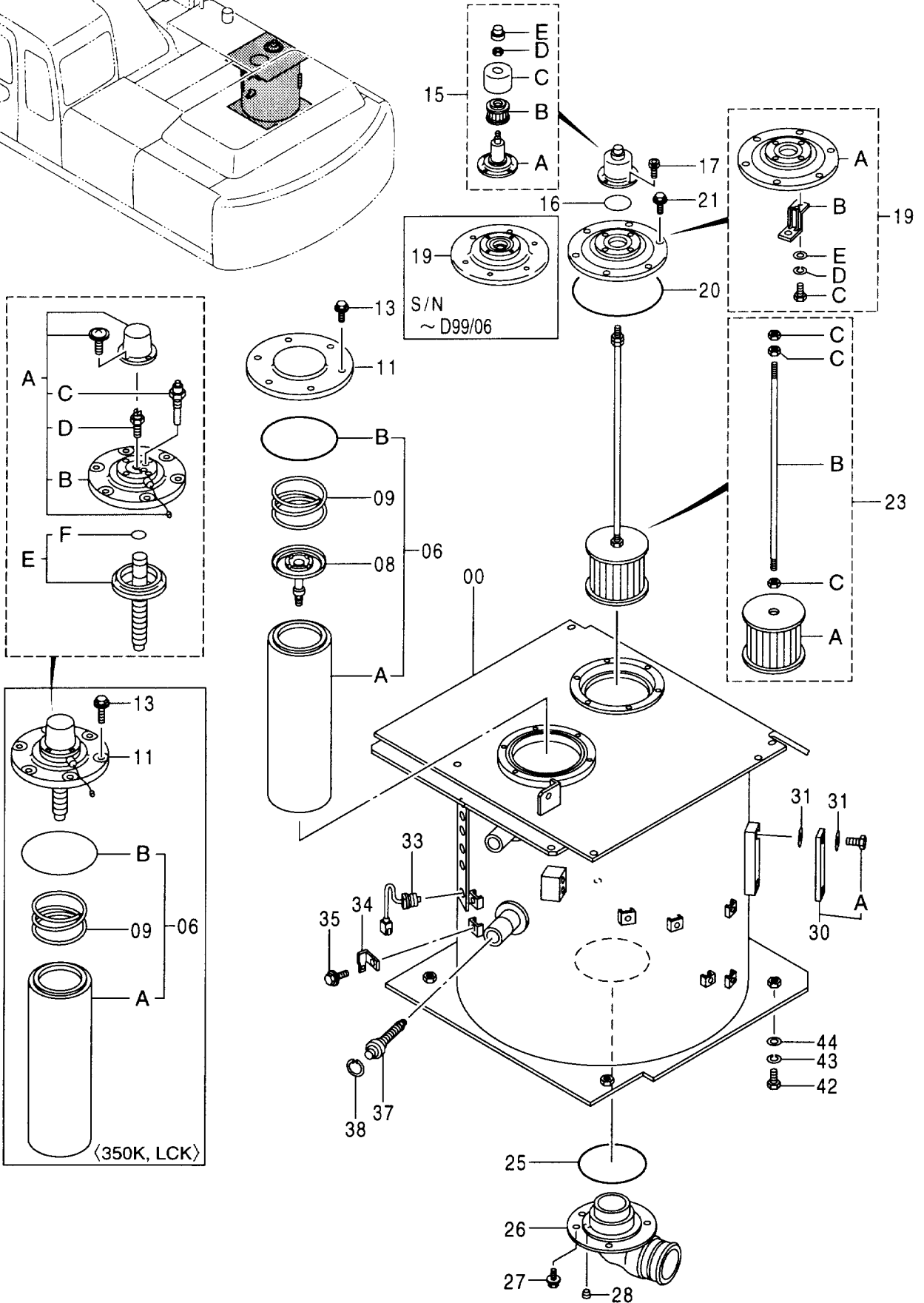
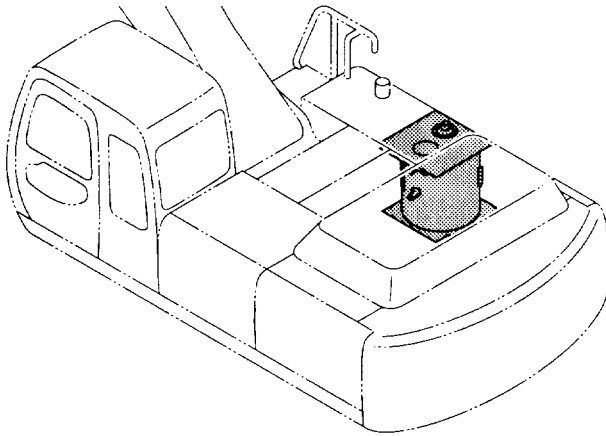

サクション配管 SUCTION PIPING

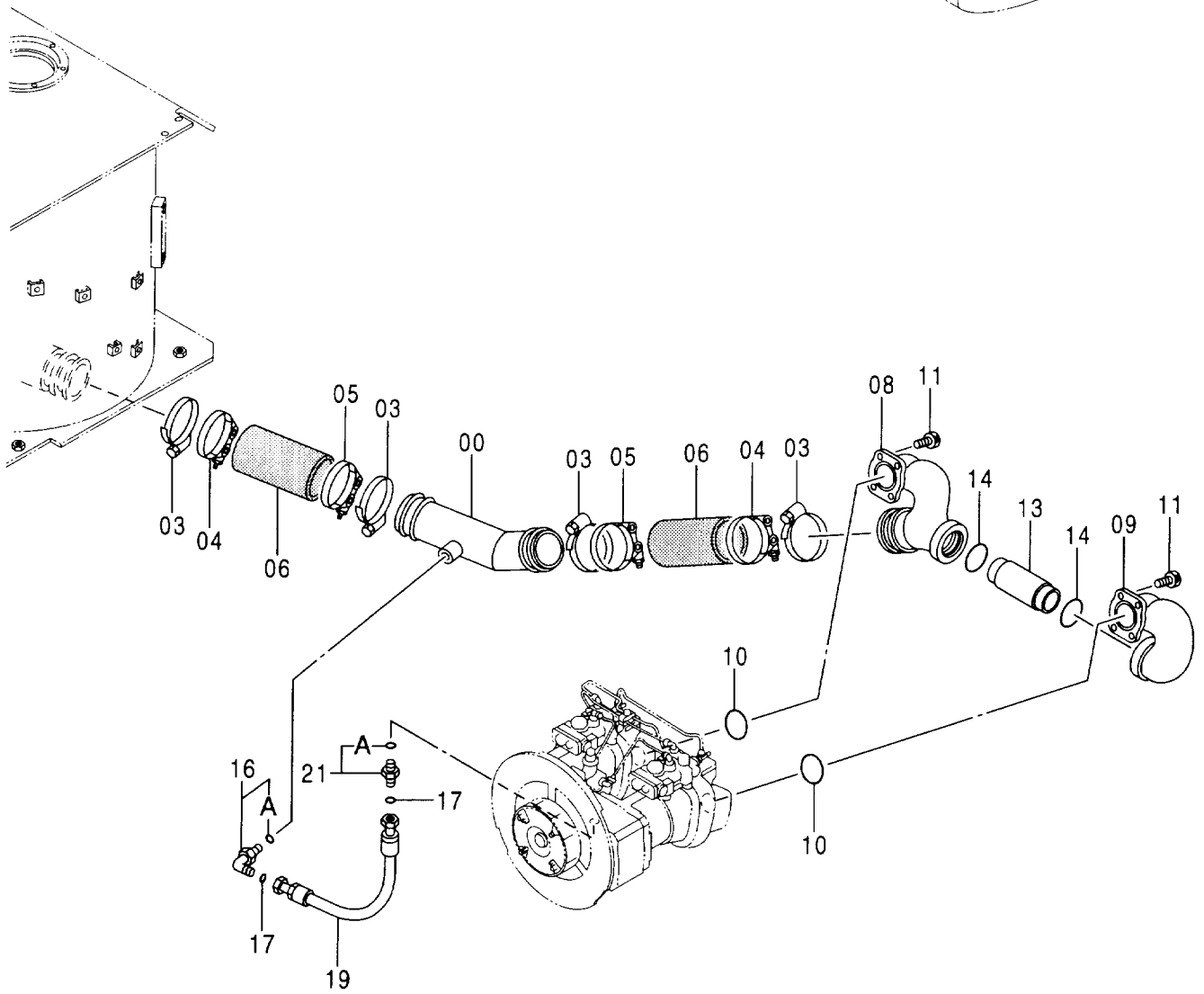
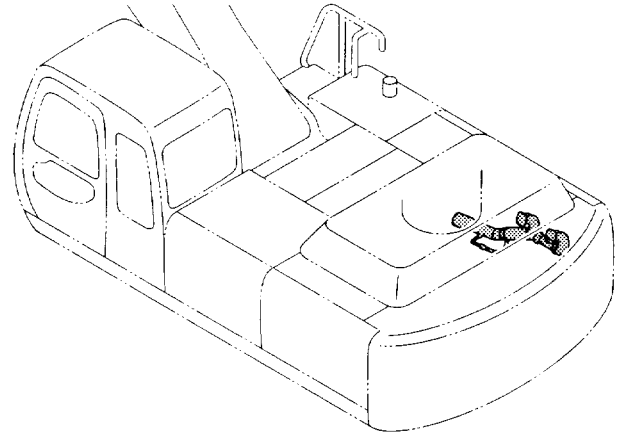

サクシヨン配管
SUCTION PIPING

020001-

符号 ITEM	部品番号 PART NO.	部 品 名	PART NAME	数量 Q' TY	サービス コード S. C	適用号機 SERIAL NO.	互 換 性 ICA	代 替 部 品 REPLACEABLE PART	
								部品番号 PART NO.	数量 Q' TY
00	8069336	パイプ ; サクシヨン	PIPE ; SUCTION	1					
03	4512716	クランプ ; ホース	CLAMP ; HOSE	4					
04	4282488	クランプ ; ホース	CLAMP ; HOSE	2					
05	4282489	クランプ ; ホース	CLAMP ; HOSE	2					
06	4314063	ホース ; ラバー	HOSE ; RUBBER	2					
08	1018863	マニホールド	MANIFOLD	1					
09	2034914	マニホールド	MANIFOLD	1					
10	A811075	O-リング	O-RING	2					
11	J781228	ボルト ; ソケット	BOLT ; SOCKET	8					
13	3036667	パイプ	PIPE	1					
14	4113155	O-リング	O-RING	2					
16	4157562	エルボ ; S	ELBOW ; S	1					
16A	4506424	-O-リング	-O-RING	1					
17	4187308	O-リング	O-RING	2					
19	4197724	ホース	HOSE	1					
21	4189619	アダプタ ; S	ADAPTER ; S	1					
21A	4506424	-O-リング	-O-RING	1					

デリベリ配管 DELIVERY PIPING

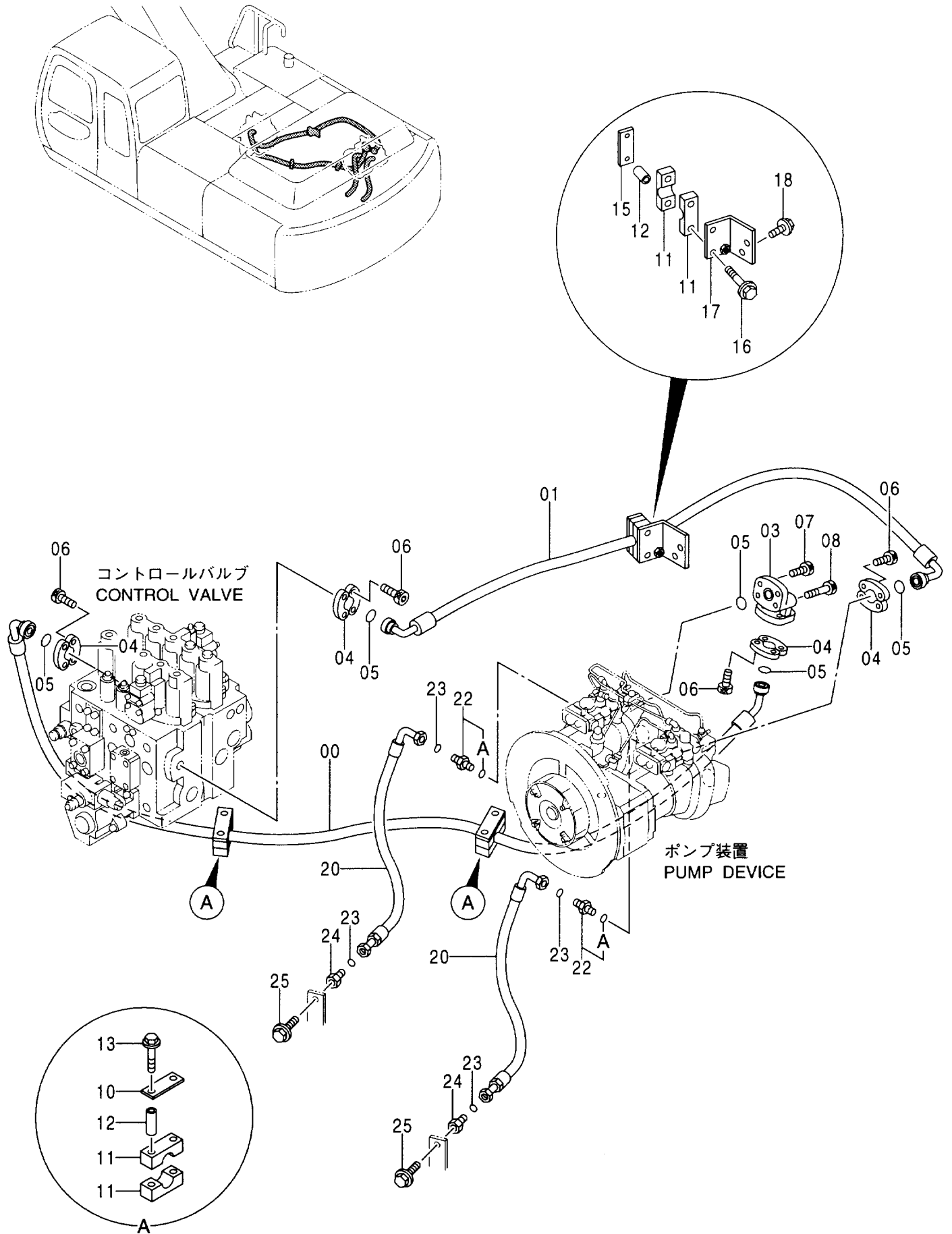

デリバリー配管
DELIVERY PIPING

020001-

符号 ITEM	部品番号 PART NO.	部 品 名	PART NAME	数量 Q' TY	サービス コード S. C	適用号機 SERIAL NO.	互 換 性 I C A	代 替 部 品 REPLACEABLE PART	
								部品番号 PART NO.	数量 Q' TY
00	4407331	ホース	HOSE	1					
01	4355107	ホース	HOSE	1					
03	2035088	マニホールド	MANIFOLD	1					
04	4085560	フランジ ; スプリット	FLANGE ; SPLIT	8					
05	966993	O-リング	O-RING	5					
06	J781240	ボルト ; ソケット	BOLT ; SOCKET	16					
07	J781245	ボルト ; ソケット	BOLT ; SOCKET	2					
08	J781280	ボルト ; ソケット	BOLT ; SOCKET	2					
10	4195494	プレート	PLATE	2					
11	4323361	クランプ	CLAMP	6					
12	4323362	スペーサ	SPACER	6					
13	J011090	ボルト ; セムス	BOLT ; SEMS	4					
15	4255264	シート ; スクリュー	SEAT ; SCREW	1					
16	J011085	ボルト ; セムス	BOLT ; SEMS	2		-020403	Y	J011090	2
16	J011090	ボルト ; セムス	BOLT ; SEMS	2		020404-			
17	9747719	ブラケット	BRACKET	1					
18	J011022	ボルト ; セムス	BOLT ; SEMS	2					
20	4355570	ホース	HOSE	2					
22	4189619	アダプタ ; S	ADAPTER ; S	2					
22A	4506424	O-リング	O-RING	1					
23	4187308	O-リング	O-RING	4					
24	4204882	プラグ	PLUG	2					
25	J011235	ボルト ; セムス	BOLT ; SEMS	2					

リターン配管 (1) RETURN PIPING (1)

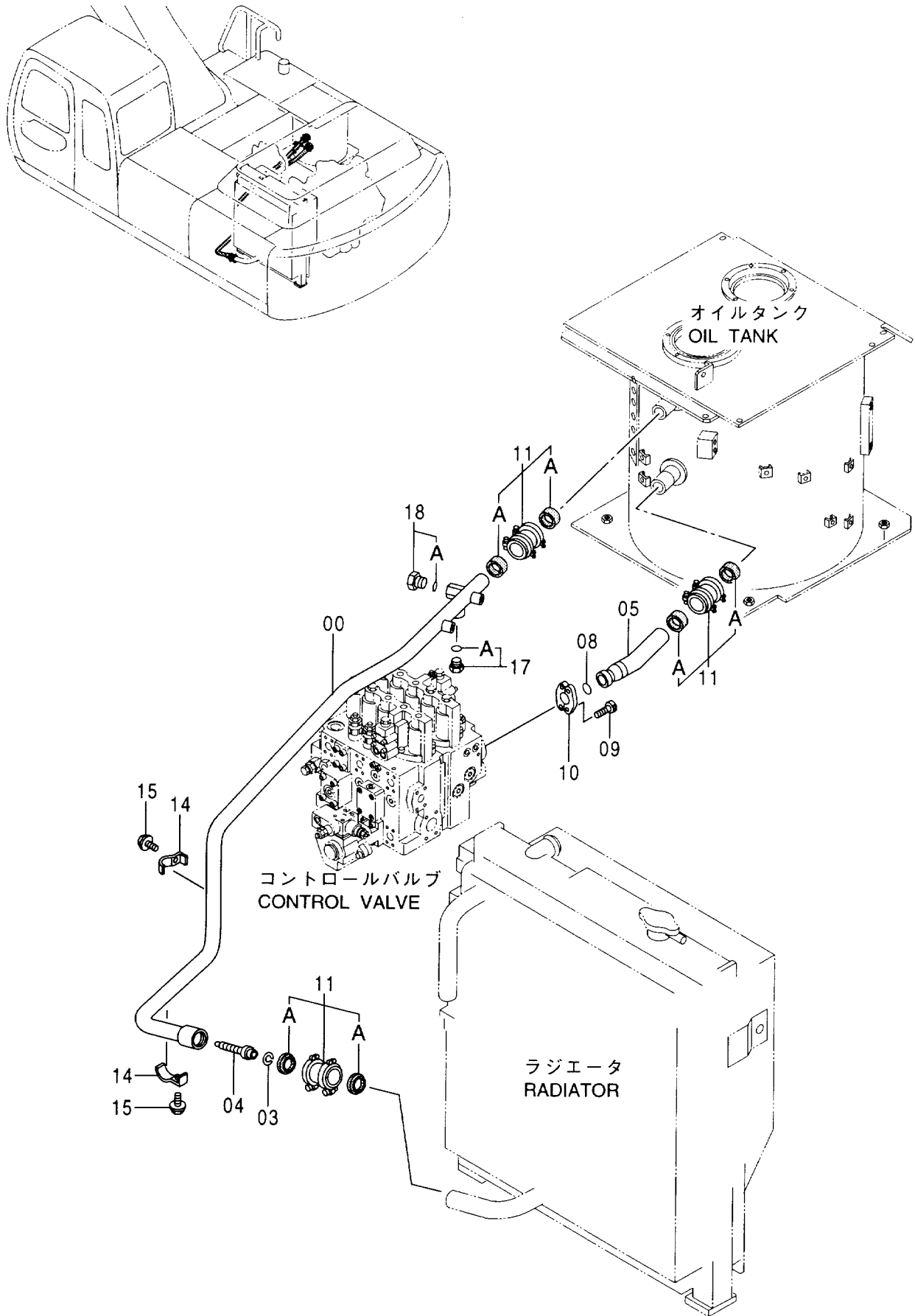

リターン配管 (1)
RETURN PIPING (1)

020001-

符号 ITEM	部品番号 PART NO.	部 品 名	PART NAME	数量 Q' TY	サービス コード S. C	適用号機 SERIAL NO.	互 換 性 I C A	代 替 部 品 REPLACEABLE PART	
								部品番号 PART NO.	数量 Q' TY
00	8069139	パイプ ; リターン	PIPE ; RETURN	1					
03	991718	リング ; リテイニング	RING ; RETAINING	1					
04	4324256	バルブ	VALVE	1					
05	9748413	パイプ ; リターン	PIPE ; RETURN	1		-020227	Y	9750773	1
05	9750773	パイプ ; リターン	PIPE ; RETURN	1		020228-			
08	4508805	O-リング	O-RING	1					
09	J781230	ボルト ; ソケット	BOLT ; SOCKET	4					
10	4154614	フランジ ; スプリット	FLANGE ; SPLIT	2					
11	4067834	カップリング	COUPLING	3					
11A	4196260	シール	SEAL	2					
14	4053697	クランプ ; パイプ	CLAMP ; PIPE	2					
15	J011270	ボルト ; セムス	BOLT ; SEMS	2					
17	4092534	プラグ <300, LC><330LC><370> <350H, LCH><370HD>	PLUG <330, LC><330LC><370> <350H, LCH><370HD>	1					
17A	4509180	O-リング <300, LC><330LC><370> <350H, LCH><370HD>	O-RING <330, LC><330LC><370> <350H, LCH><370HD>	1					
18	4113926	プラグ <300, LC><330LC><370> <350H, LCH><370HD>	PLUG <330, LC><330LC><370> <350H, LCH><370HD>	1					
18A	4506429	O-リング <300, LC><330LC><370> <350H, LCH><370HD>	O-RING <330, LC><330LC><370> <350H, LCH><370HD>	1					

リターン配管 (2) RETURN PIPING (2)

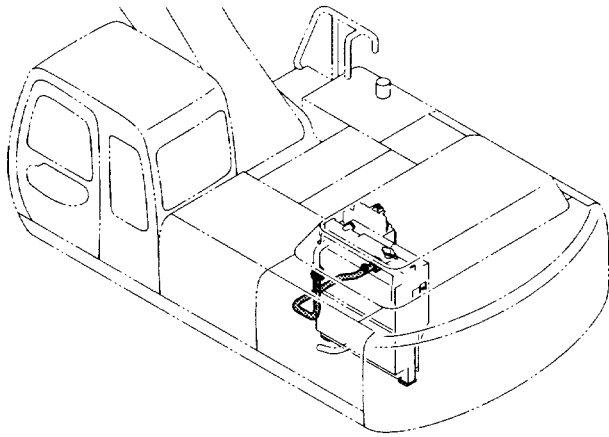

コントロールバルブ
CONTROL VALVE

ラジエータ
RADIATOR

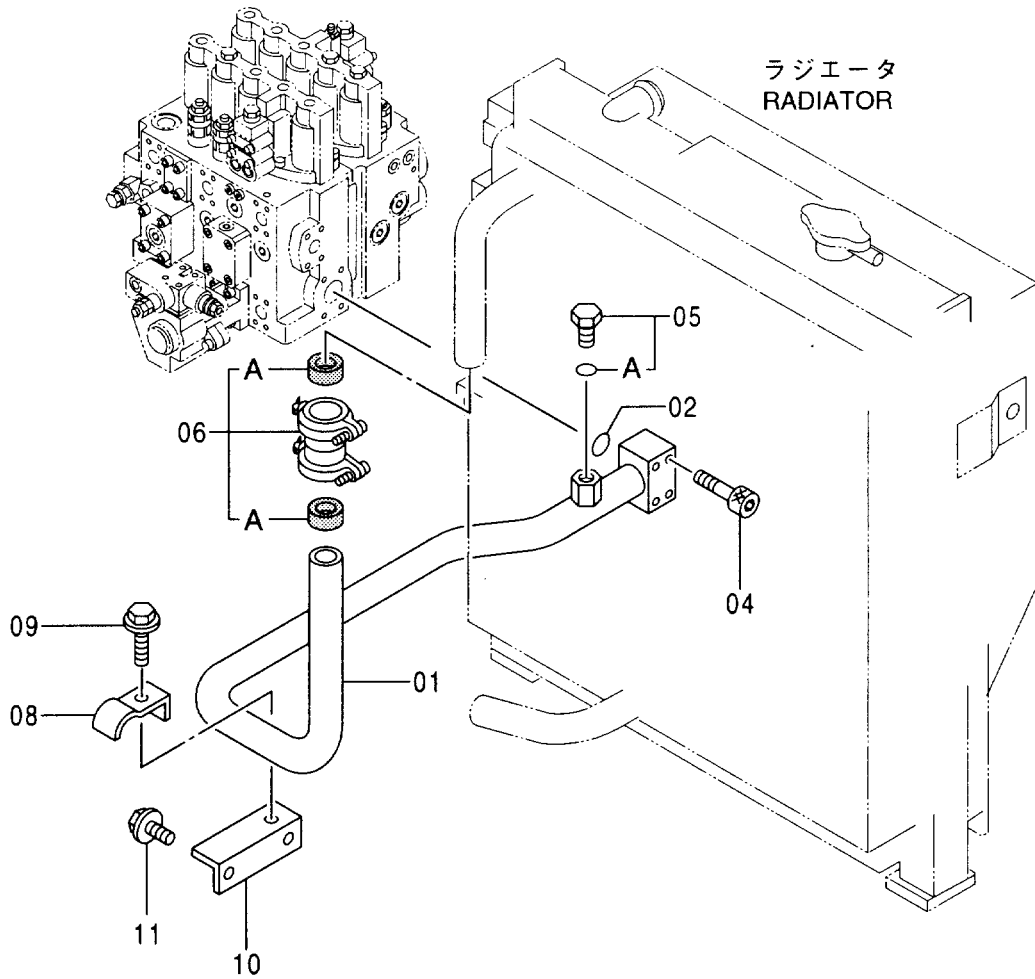

リターン配管 (2)
RETURN PIPING (2)

020001-

符号 ITEM	部品番号 PART NO.	部 品 名	PART NAME	数量 Q' TY	サービス コード S. C	適用号機 SERIAL NO.	互 換 性 I C A	代 替 部 品 REPLACEABLE PART	
								部品番号 PART NO.	数量 Q' TY
01	8070977	パイプ ;リターン	PIPE ;RETURN	1					
02	A811050	Oリング	O-RING	1					
04	J781280	ボルト ;ソケット	BOLT ;SOCKET	4					
05	4113926	プラグ	PLUG	1					
05A	4506429	Oリング	O-RING	1					
06	4067834	カップリング	COUPLING	1					
06A	4196260	シール	SEAL	2					
08	4053697	クランプ ;パイプ	CLAMP ;PIPE	1					
09	J011270	ボルト ;セムス	BOLT ;SEMS	1					
10	9748548	ブラケット	BRACKET	1					
11	J021025	ボルト ;セムス	BOLT ;SEMS	2					

ドレン配管 DRAIN PIPING

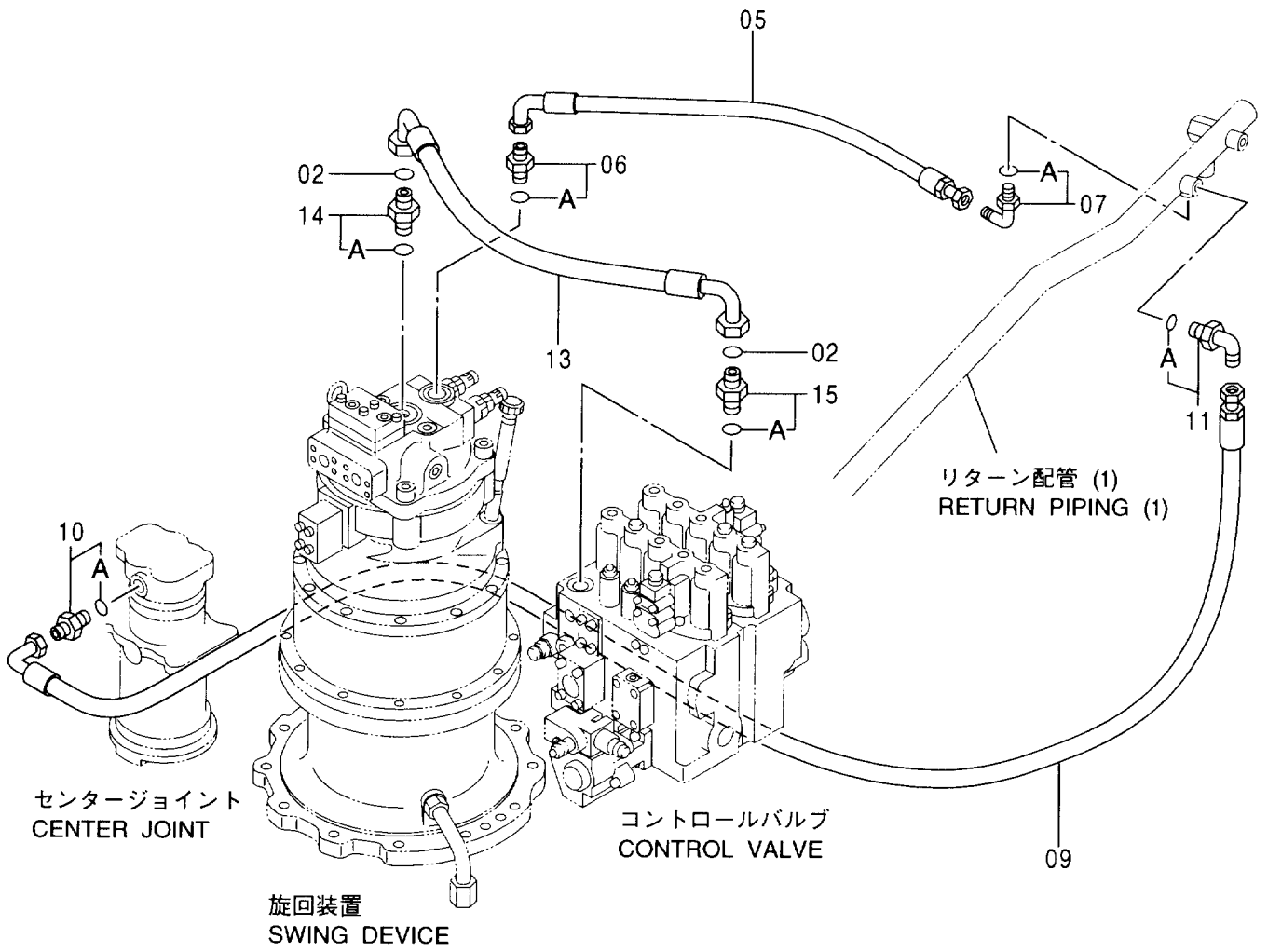
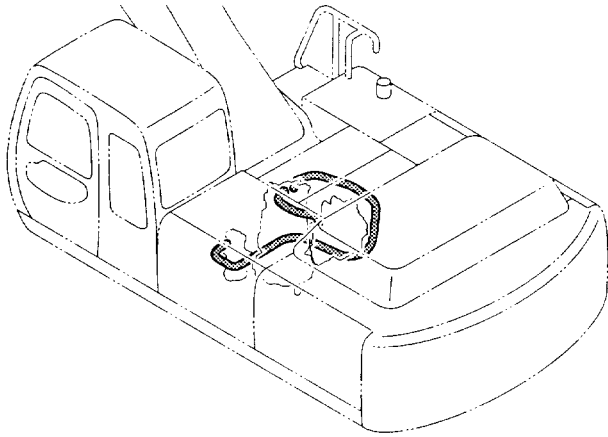

ドレイン配管
DRAIN PIPING

020001-

符号 ITEM	部品番号 PART NO.	部 品 名	PART NAME	数量 Q'TY	サービス コード S.C	適用号機 SERIAL NO.	互 換 性 ICA	代 替 部 品 REPLACEABLE PART	
								部品番号	数量
02	4187328	O-リング	O-RING	2					
05	4355412	ホース;プラスチック	HOSE;PLASTIC	1					
06	4200469	アダプタ;S	ADAPTER;S	1					
06A	4506418	O-リング	O-RING	1					
07	4154671	エルボ;S	ELBOW;S	1					
07A	4509180	O-リング	O-RING	1					
09	4313440	ホース	HOSE	1					
10	4221290	アダプタ;S	ADAPTER;S	1					
10A	4509180	O-リング	O-RING	1					
11	4219345	エルボ;S	ELBOW;S	1					
11A	4509180	O-リング	O-RING	1					
13	4390646	ホース	HOSE	1					
14	4189535	アダプタ;S	ADAPTER;S	1					
14A	4506429	O-リング	O-RING	1					
15	4189601	アダプタ;S	ADAPTER;S	1					
15A	4506424	O-リング	O-RING	1					

メイン配管 (1) MAIN PIPING (1)

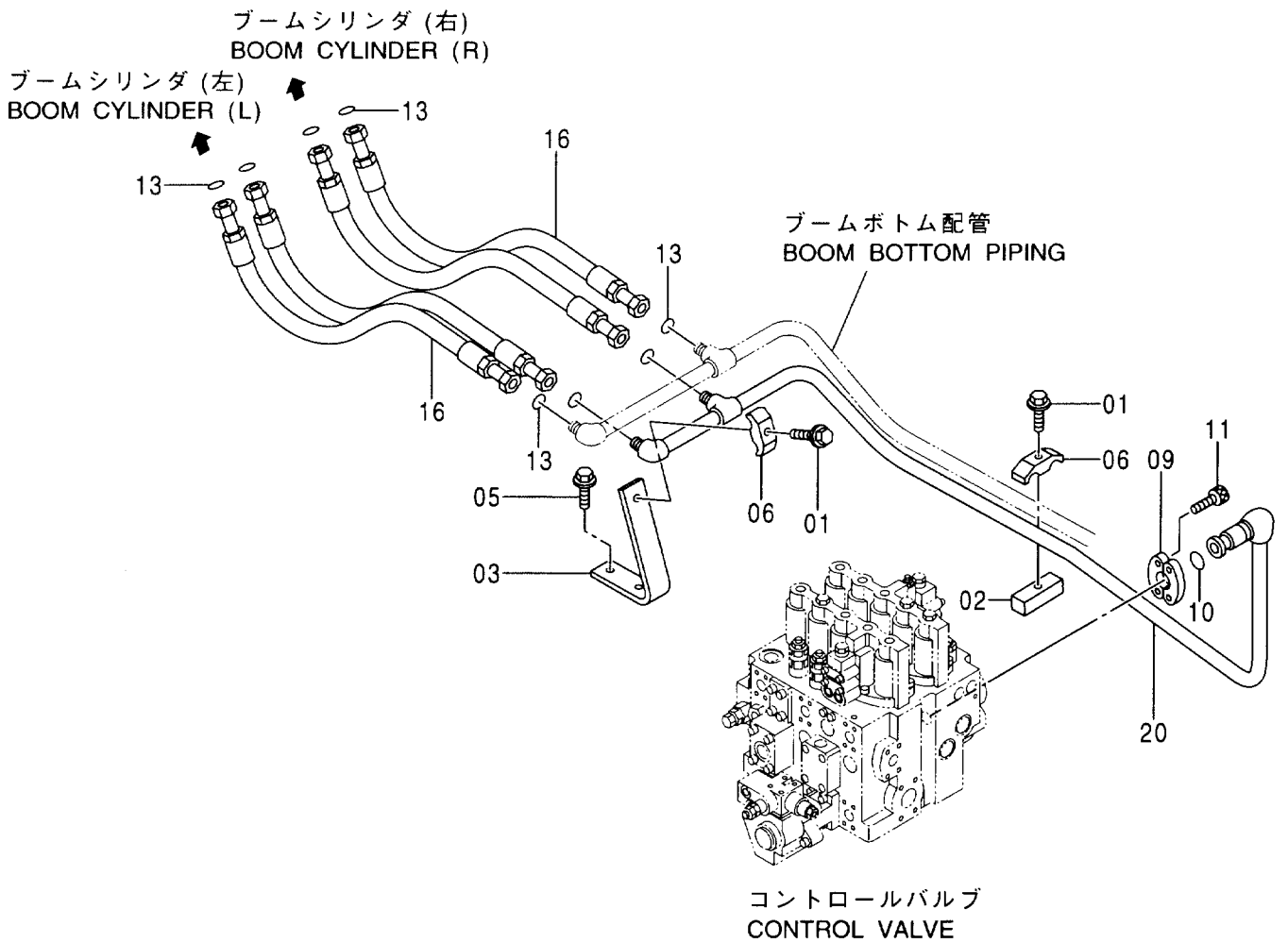
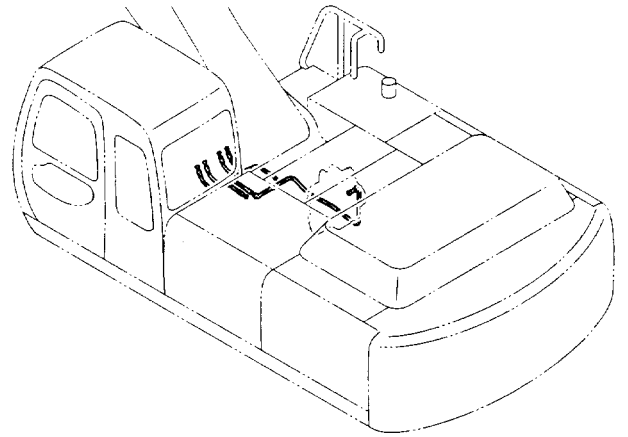

メイン配管 (1)
MAIN PIPING (1)

020001-

符号 ITEM	部品番号 PART NO.	部 品 名	PART NAME	数量 Q' TY	サービス コード S. C	適用号機 SERIAL NO.	互 換 性 I C A	代 替 部 品 REPLACEABLE PART	
								部品番号 PART NO.	数量 Q' TY
01	J011270	ボルト;セムス	BOLT;SEMS	2					
02	4209157	シート;スクリユ	SEAT;SCREW	1					
03	4206060	サポート	SUPPORT	1					
05	J011230	ボルト;セムス	BOLT;SEMS	2					
06	4189860	クランプ;パイプ	CLAMP;PIPE	2					
09	986910	フランジ;スプリット	FLANGE;SPLIT	2					
10	971489	Oリング	O-RING	1					
11	J781030	ボルト;ソケット	BOLT;SOCKET	4					
13	4187328	Oリング	O-RING	8					
16	4345675	ホース	HOSE	4					
20	8069137	パイプ	PIPE	1					

メイン配管 (2) MAIN PIPING (2)

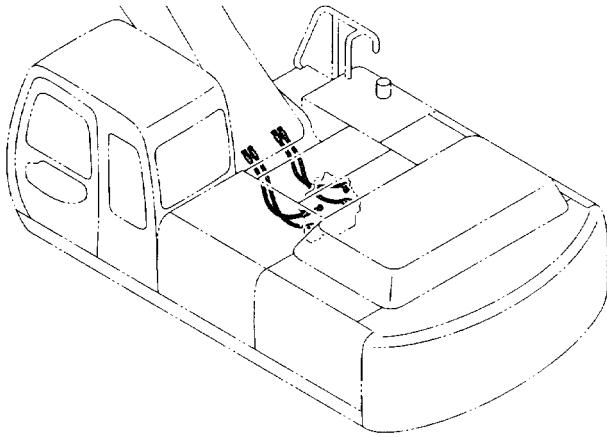

フロント配管
FRONT PIPING

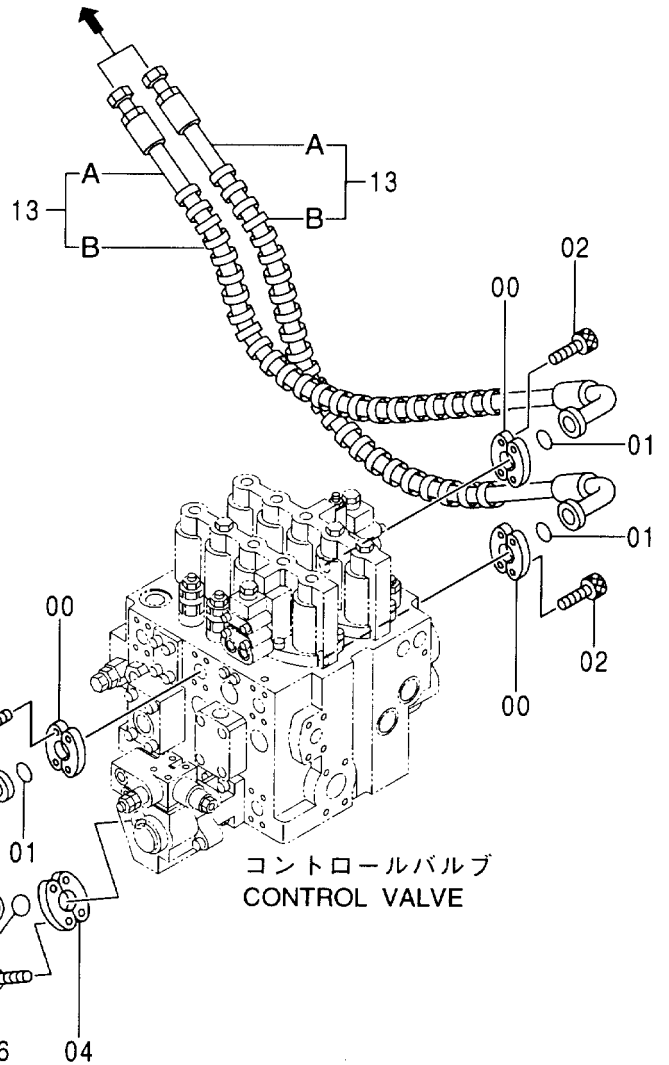

フロント配管
FRONT PIPING

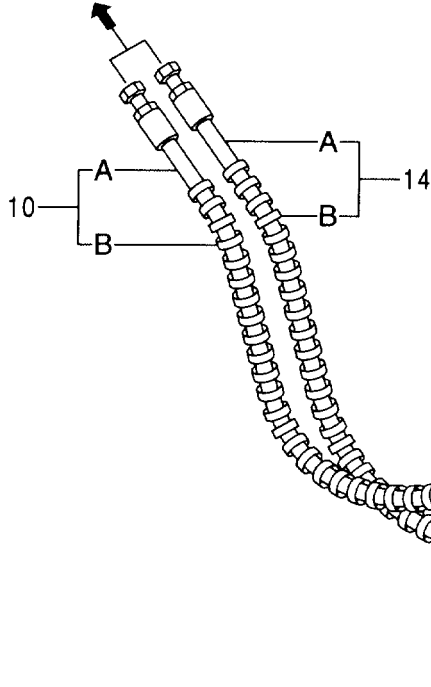

メイン配管 (2)
 MAIN PIPING (2)

020001-

符号 ITEM	部品番号 PART NO.	部 品 名	PART NAME	数量 Q' TY	サービス コード S. C	適用号機 SERIAL NO.	互 換 性 I C A	代 替 部 品 REPLACEABLE PART	
								部品番号	数量
00	962453	フランジ ; スプリット	FLANGE ; SPLIT	6					
01	966993	O-リング	O-RING	3					
02	J781030	ボルト ; ソケット	BOLT ; SOCKET	12					
04	4154614	フランジ ; スプリット	FLANGE ; SPLIT	2					
05	4508805	O-リング	O-RING	1					
06	J781230	ボルト ; ソケット	BOLT ; SOCKET	4					
10	9163651	ホースアッセン	HOSE ASS' Y	1					
10A	4386290	・ホース	・HOSE	1					
10B	4327294	・フ ロテクタ	・PROTECTOR	3					
13	9163650	ホースアッセン	HOSE ASS' Y	2					
13A	4386289	・ホース	・HOSE	1					
13B	4327294	・フ ロテクタ	・PROTECTOR	2					
14	9172480	ホースアッセン	HOSE ASS' Y	1					
14A	4405050	・ホース	・HOSE	1					
14B	4327294	・フ ロテクタ	・PROTECTOR	2					

メイン配管 (3) MAIN PIPING (3)

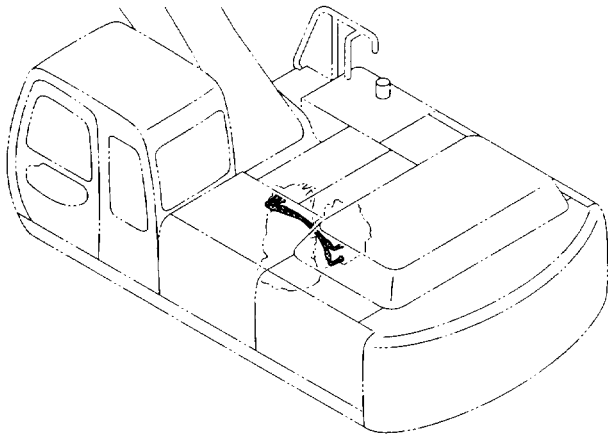

旋回装置
SWING DEVICE

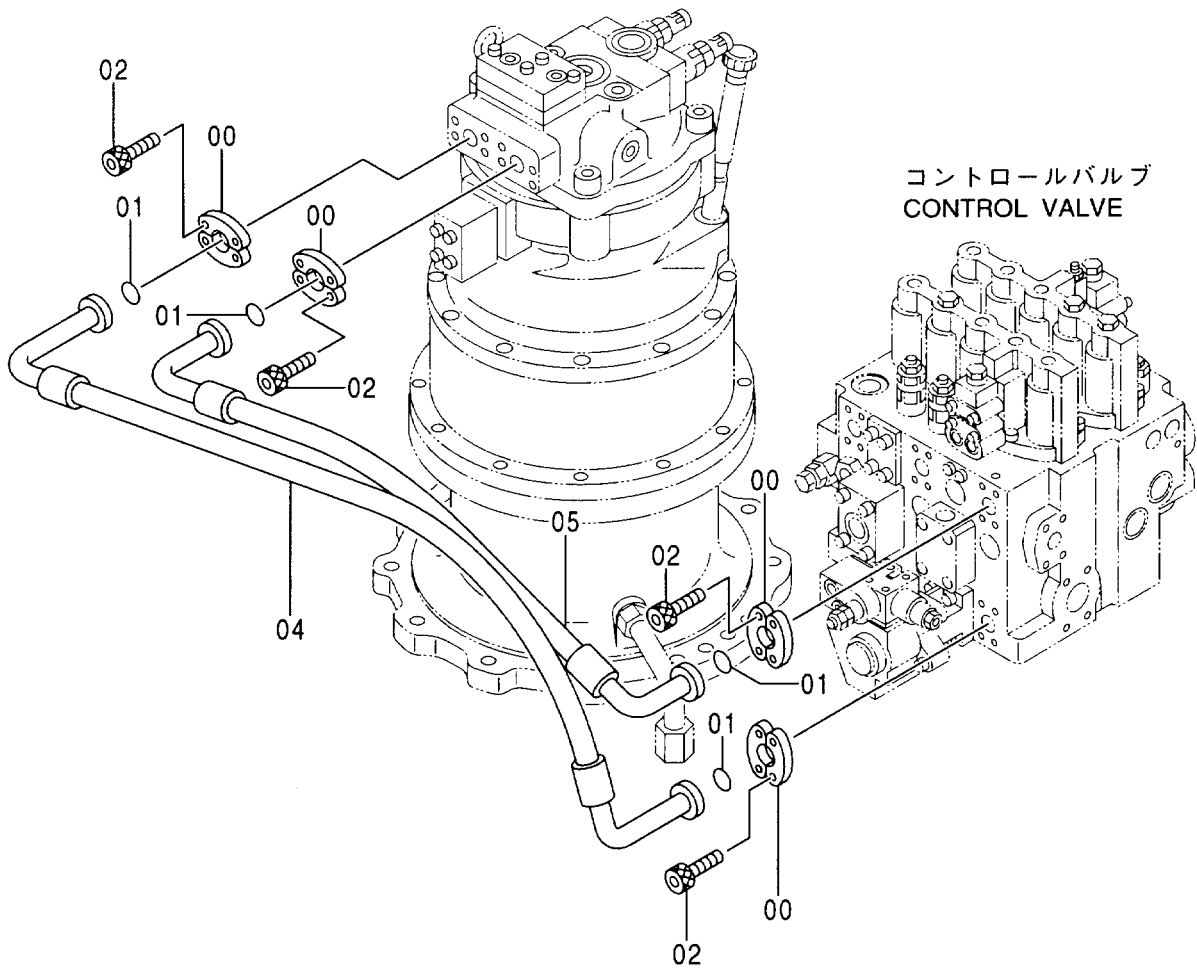

コントロールバルブ
CONTROL VALVE

メイン配管 (3)
MAIN PIPING (3)

020001-

符号 ITEM	部品番号 PART NO.	部 品 名	PART NAME	数量 Q'TY	サービス コード S.C	通用号機 SERIAL NO.	互 換 性 ICA	代 替 部 品 REPLACEABLE PART	
								部品番号 PART NO.	数量 Q'TY
00	986910	フランジ;スプリット	FLANGE;SPLIT	8					
01	971489	Oリング	O-RING	4					
02	J781030	ボルト;ソケット	BOLT;SOCKET	16					
04	4386285	ホース	HOSE	1					
05	4386284	ホース	HOSE	1		-020238	Y	4408679	1
05	4408679	ホース	HOSE	1		020239-			

メイン配管 (4) MAIN PIPING (4)

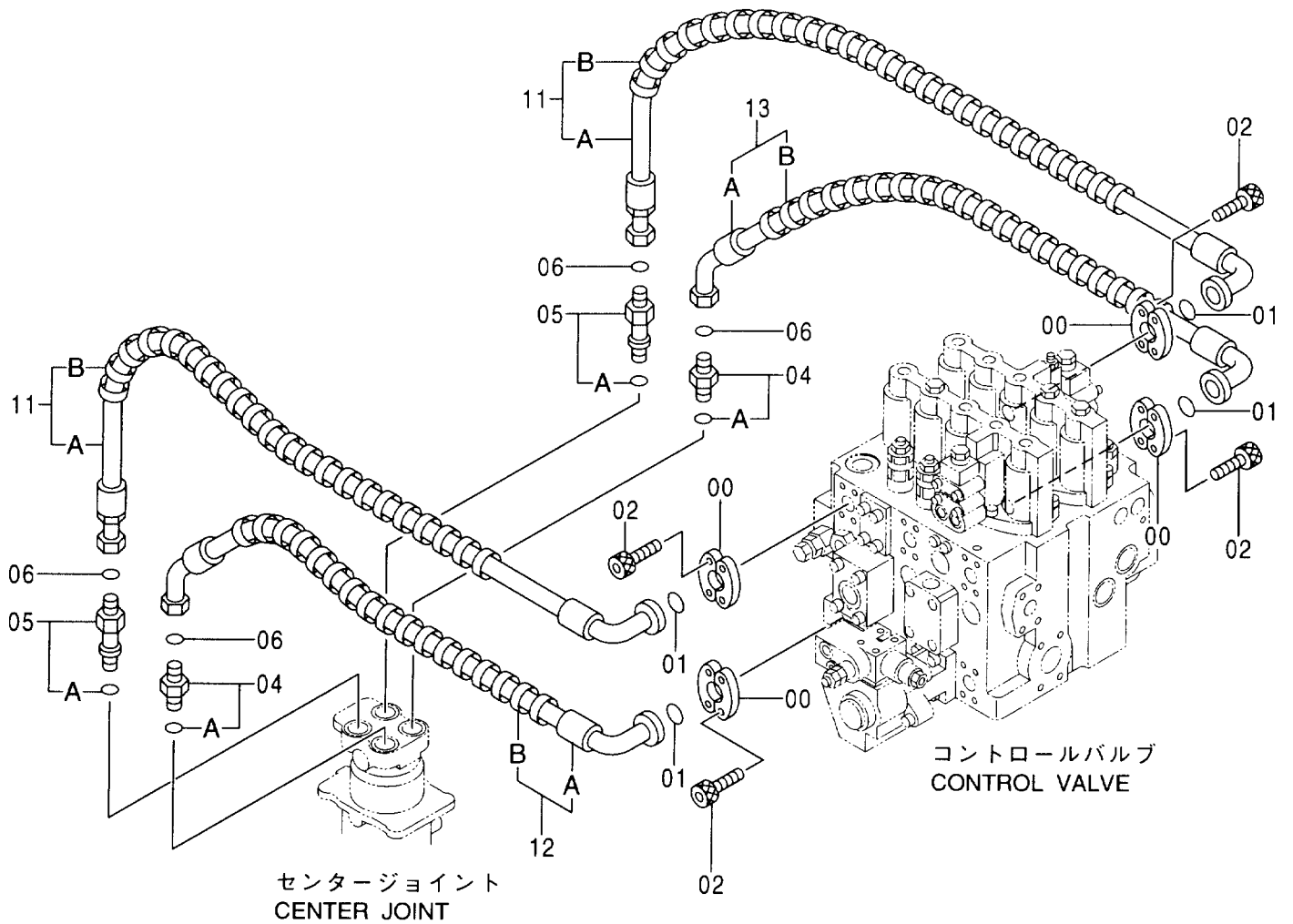
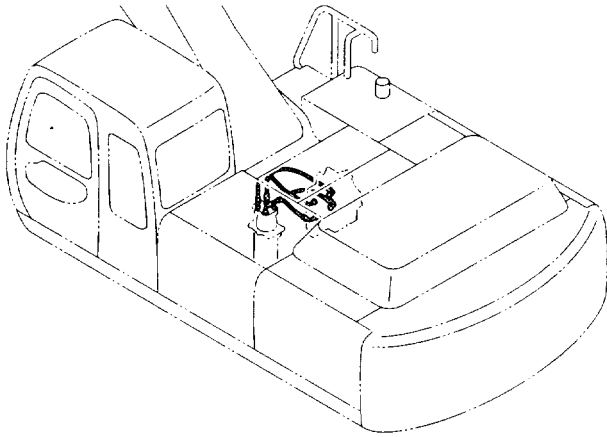

メイン配管 (4)
MAIN PIPING (4)

020001-

符号 ITEM	部品番号 PART NO.	部 品 名	PART NAME	数量 Q' TY	サービス コード S. C	適用号機 SERIAL NO.	互換性 ICA	代替部品 REPLACEABLE PART	
								部品番号 PART NO.	数量 Q' TY
00	962453	フランジ ;スプリット	FLANGE;SPLIT	8					
01	966993	O-リング	O-RING	4					
02	J781030	ボルト;ソケット	BOLT;SOCKET	16					
04	4189601	アダプタ;S	ADAPTER;S	2					
04A	4506424	・O-リング	・O-RING	1					
05	4198411	アダプタ;S	ADAPTER;S	2					
05A	4506424	・O-リング	・O-RING	1					
06	4187328	O-リング	O-RING	4					
11	9163647	ホースアッセン	HOSE ASS'Y	2					
11A	4386286	・ホース	・HOSE	1					
11B	4327294	・プロテクタ	・PROTECTOR	2					
12	9163648	ホースアッセン	HOSE ASS'Y	1					
12A	4386287	・ホース	・HOSE	1					
12B	4327294	・プロテクタ	・PROTECTOR	2					
13	9163649	ホースアッセン	HOSE ASS'Y	1					
13A	4386288	・ホース	・HOSE	1					
13B	4327294	・プロテクタ	・PROTECTOR	2					

ブームボトム配管 BOOM BOTTOM PIPING

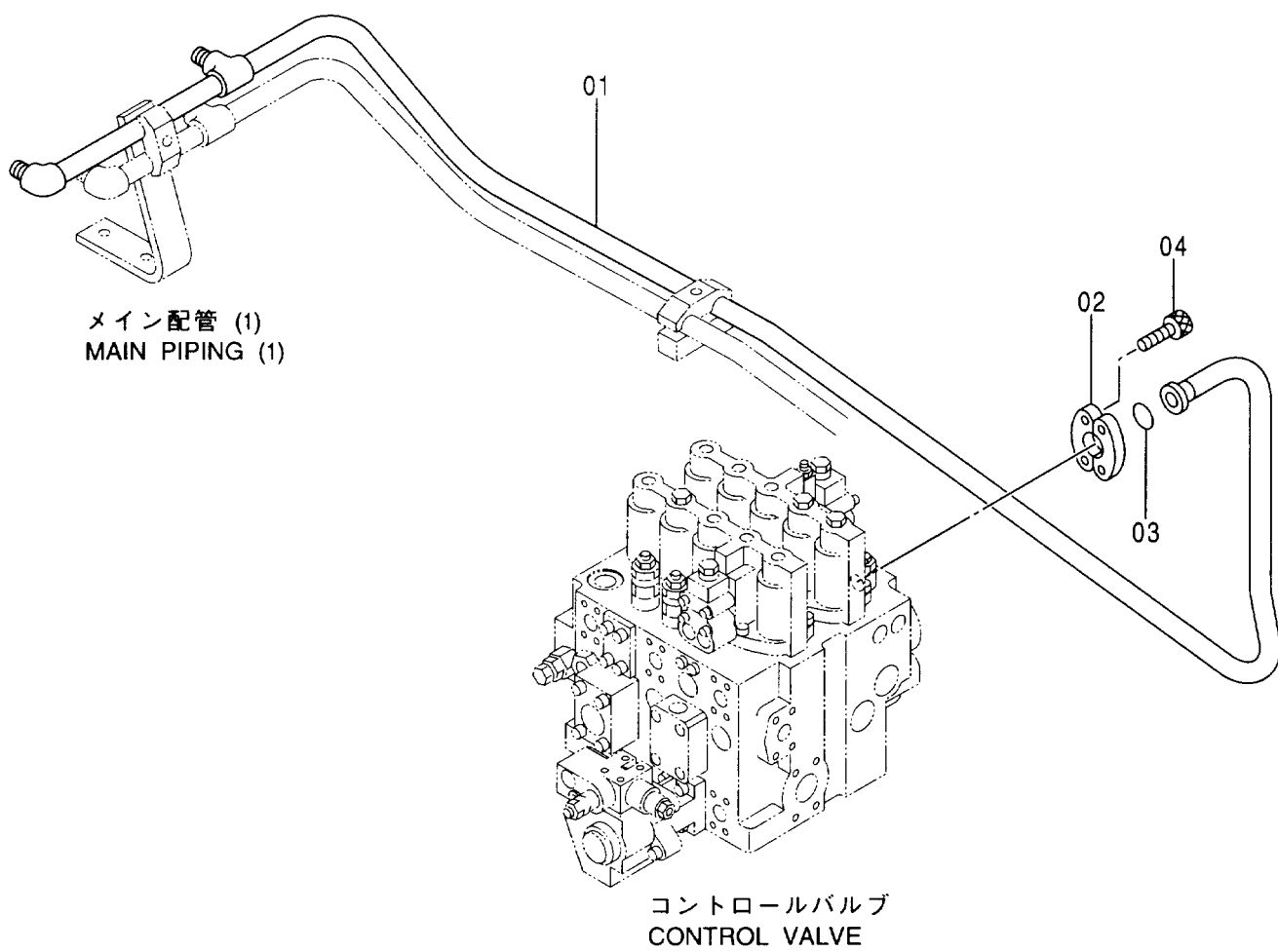
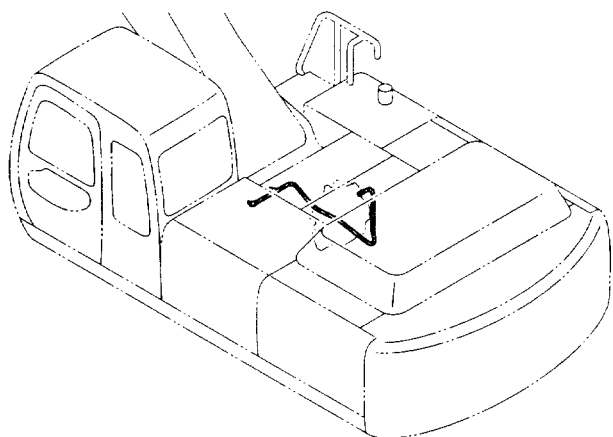

メイン配管 (1)
MAIN PIPING (1)

コントロールバルブ
CONTROL VALVE

ブームホトム配管
BOOM BOTTOM PIPING

020001-

符号 ITEM	部品番号 PART NO.	部 品 名	PART NAME	数量 Q' TY	サービス コード S. C	適用号機 SERIAL NO.	互 換 性 ICA	代 替 部 品 REPLACEABLE PART	
								部品番号	数量
01	8069136	パイプ	PIPE	1					
02	962453	フランジ;スプリット	FLANGE;SPLIT	2					
03	966993	O-リング	O-RING	1					
04	J781030	ボルト;ソケット	BOLT;SOCKET	4					

エンジンコントロール ENGINE CONTROL

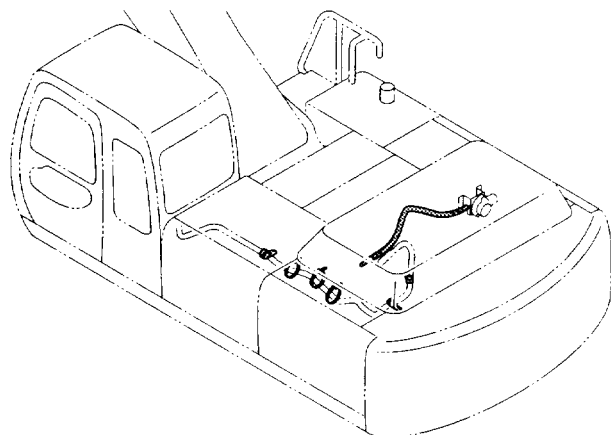

エンジンコントロールモータ
ENGINE CONTROL MOTOR

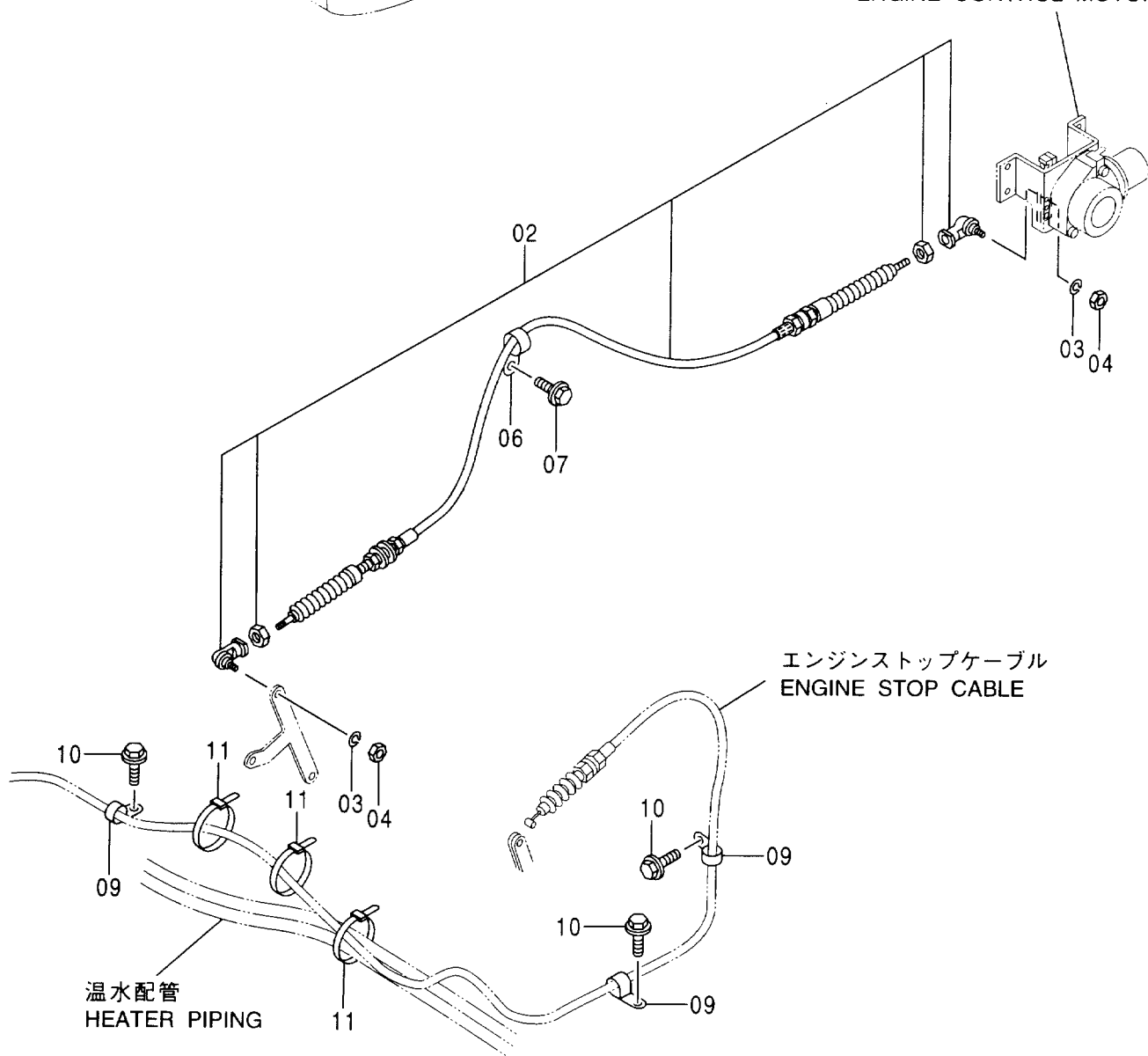

エンジン コントロール
ENGINE CONTROL

020001-

符号 ITEM	部品番号 PART NO.	部 品 名	PART NAME	数量 Q' TY	サービス コード S. C	適用号機 SERIAL NO.	互 換 性 I C A	代 替 部 品 REPLACEABLE PART	
								部品番号 PART NO.	数量 Q' TY
02	4373846	ケーブル;コントロール	CABLE; CONTROL	1					
03	A590906	ワッシャー;スプリング	WASHER; SPRING	2					
04	M500605	ナット	NUT	2					
06	4190261	クリップ	CL IP	1					
07	J011025	ボルト;セムス	BOLT; SEMS	1					
09	4190276	クリップ	CL IP	3					
10	J011020	ボルト;セムス	BOLT; SEMS	3					
11	4055312	クリップ ;バンド	CL IP; BAND	3					

エンジンコントロールモータ ENGINE CONTROL MOTOR

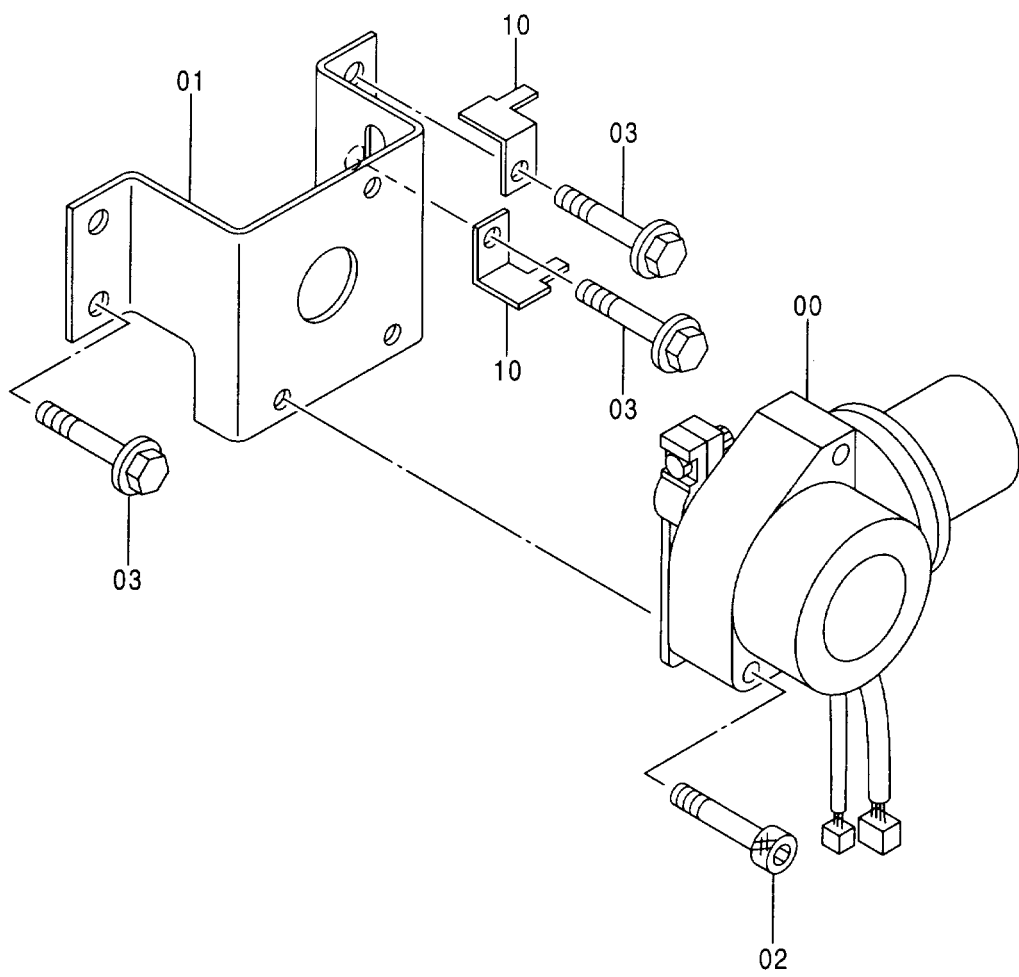
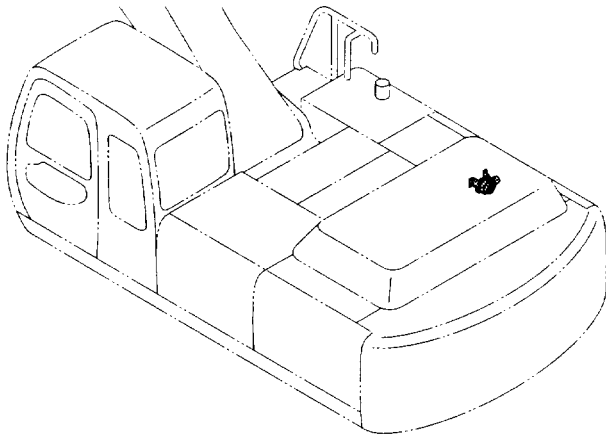

エンジンコントロールモータ
ENGINE CONTROL MOTOR

020001-

符号 ITEM	部品番号 PART NO.	部 品 名	PART NAME	数量 Q' TY	サービス コード S. C	適用号機 SERIAL NO.	互 換 性 I.C.A	代 替 部 品 REPLACEABLE PART	
								部品番号 PART NO.	数量 Q' TY
00-03	9153158	モータ アツセン	MOTOR ASS' Y	1					
00	4360509	・モータ	・MOTOR	1					
01	8065256	・ブ ラケツト	・BRACKET	1					
02	J781060	・ボ ルト;ソケツト	・BOLT; SOCKET	3					
03	J021030	・ボ ルト;セムス	・BOLT; SEMS	4					
10	4257159	ブ ラケツト	BRACKET	2					

エンジンストップケーブル ENGINE STOP CABLE

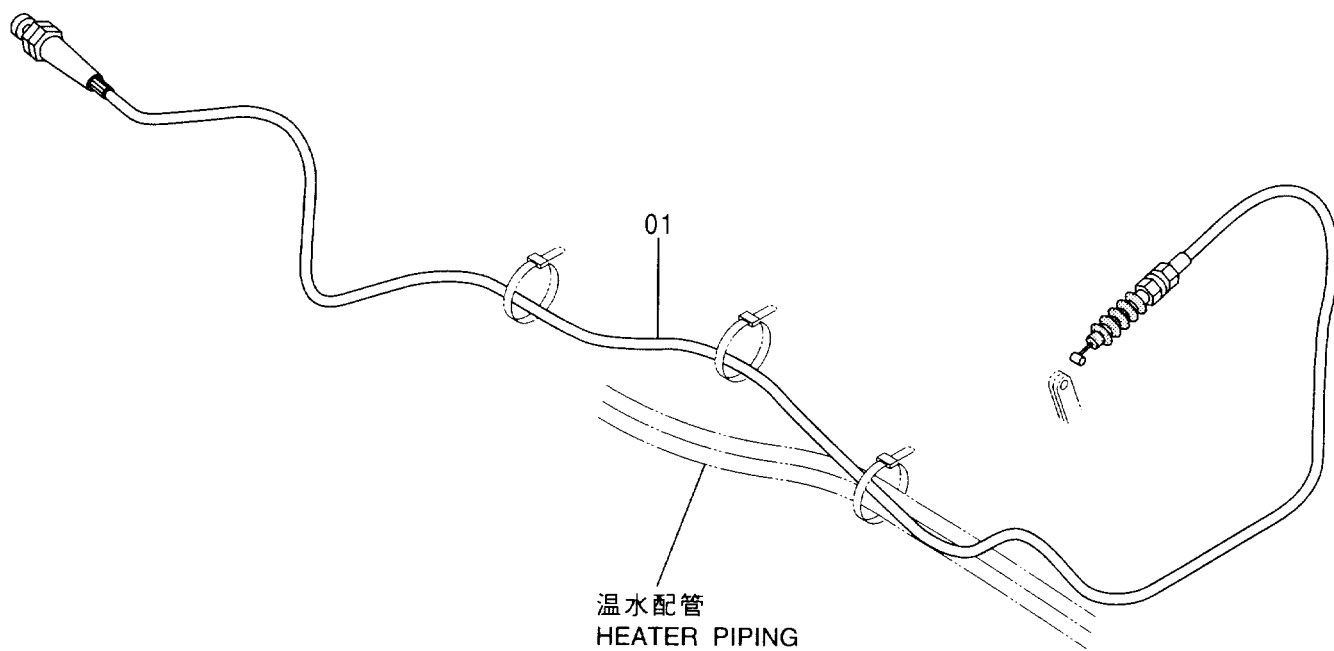
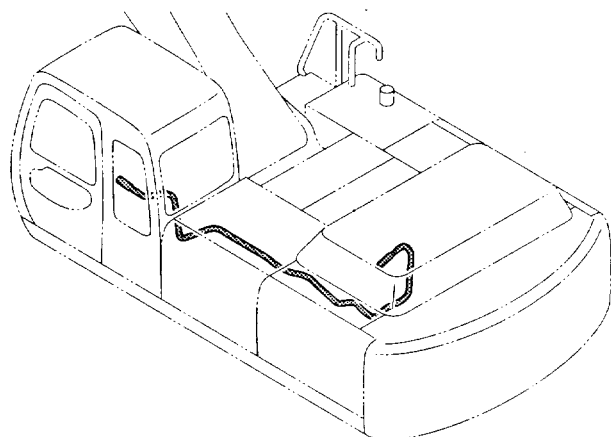

エンジンストップケーブル
ENGINE STOP CABLE

020001-

符号 ITEM	部品番号 PART NO.	部 品 名	PART NAME	数量 Q' TY	サービス コード S. C	適用号機 SERIAL NO.	互 換 性 ICA	代 替 部 品 REPLACEABLE PART	
								部品番号 PART NO.	数量 Q' TY
01	4386463	ケーブル;コントロール	CABLE; CONTROL	1					

操作レバー（フロント、旋回） CONTROL LEVER (FRONT & SWING)

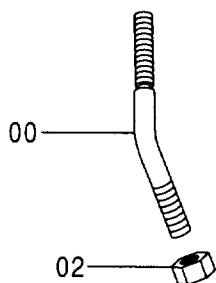
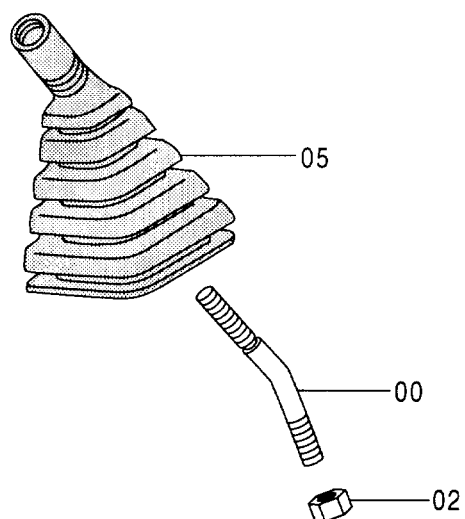
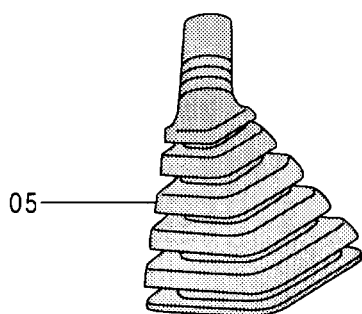
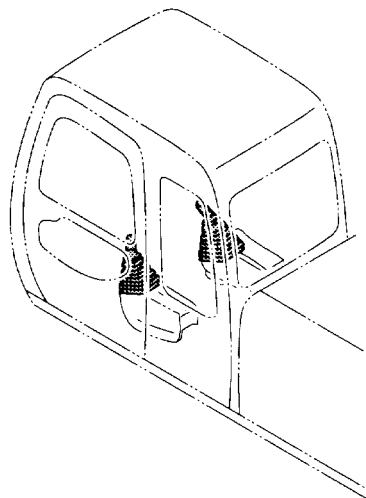

操作レバー (フロント, 旋回)
CONTROL LEVER (FRONT & SWING)

020001-

符号 ITEM	部品番号 PART NO.	部 品 名	PART NAME	数量 Q' TY	サービス コード S. C	適用号機 SERIAL NO.	互 換 性 I C A	代 替 部 品	
								REPLACEABLE PART 部品番号	数量
	PART NO.							PART NO.	Q' TY
00	4334707	レバー	LEVER	2					
02	J950014	ナット	NUT	2					
05	2038578	ブーツ	BOOT	2					

グリップ (右)
GRIP (R)

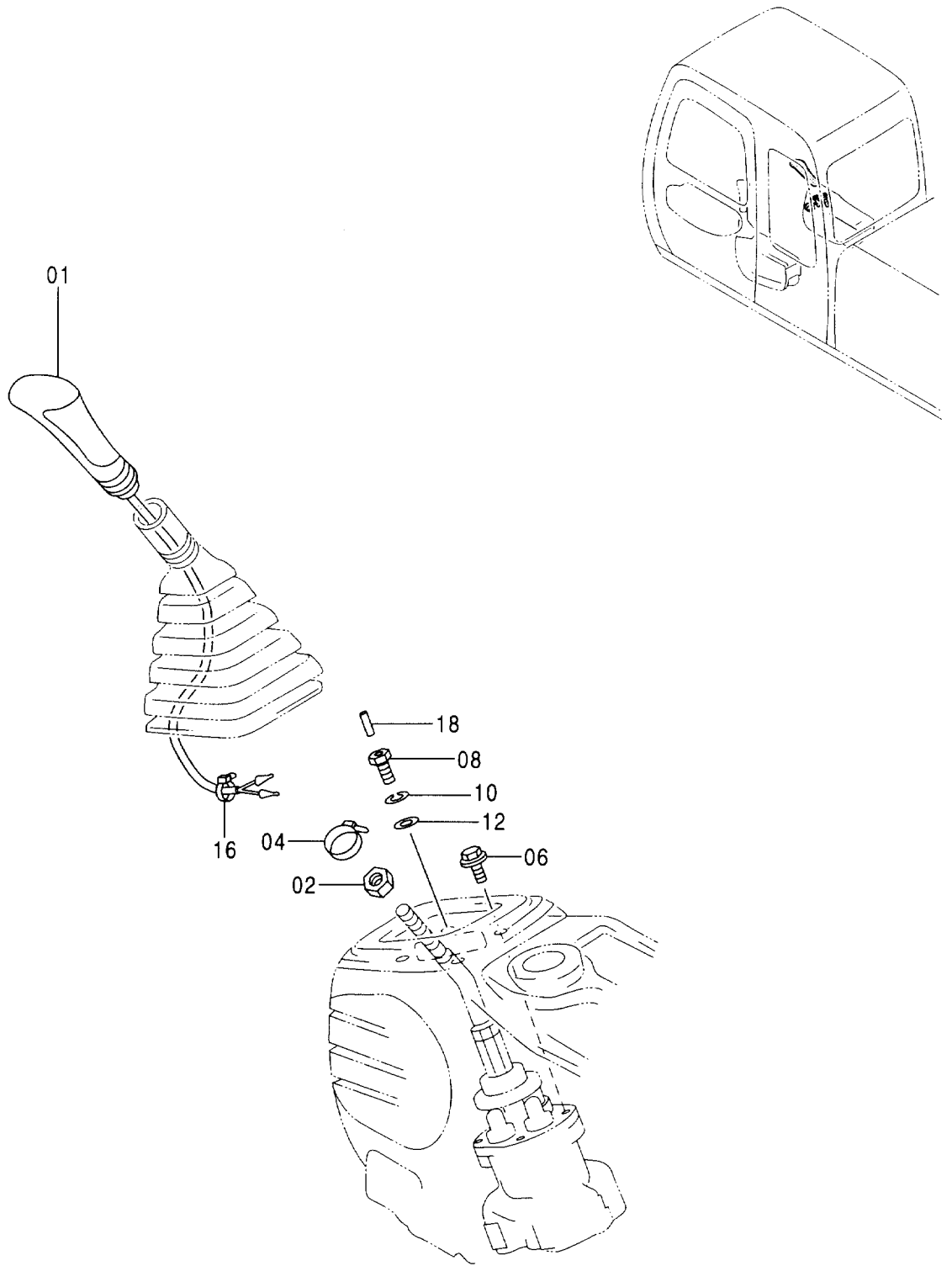

グリップ (右)
GRIP (R)

020001-

符号 ITEM	部品番号 PART NO.	部 品 名	PART NAME	数量 Q' TY	サービス コード S. C	適用号機 SERIAL NO.	互換性 ICA	代替部品 REPLACEABLE PART	
								部品番号	数量
01	2038485	グリップ	GRIP	1					
02	J952012	ナット	NUT	1					
04	4055311	クリップ;バンド	CLIP;BAND	1					
06	J020825	ボルト;セムス	BOLT;SEMS	3					
08	4342802	ボルト	BOLT	1					
10	A590908	ワッシャ;スプリング	WASHER;SPRING	1					
12	A590108	ワッシャ;プレーン	WASHER;PLANE	1					
16	4300351	クリップ;バンド	CLIP;BAND	1					
18	4144011	ピン;スプリング	PIN;SPRING	1					

グリップ (左)
GRIP (L)

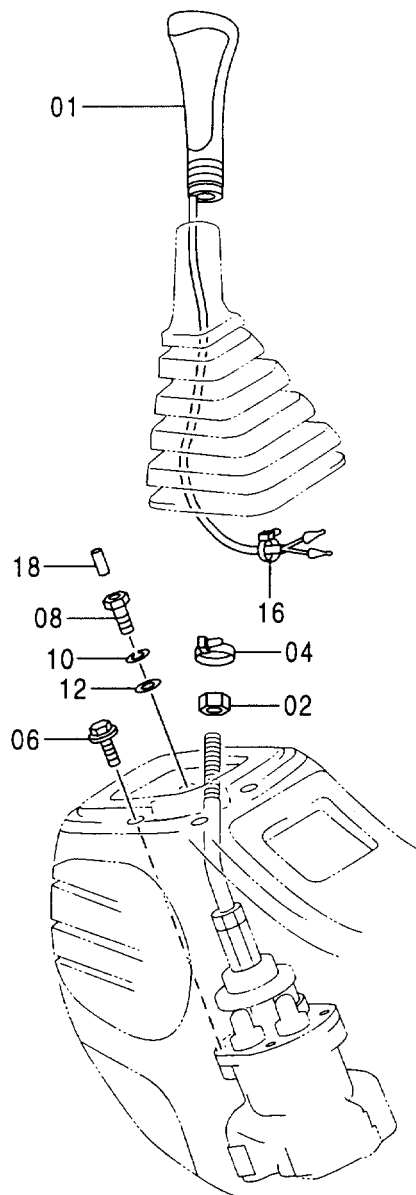
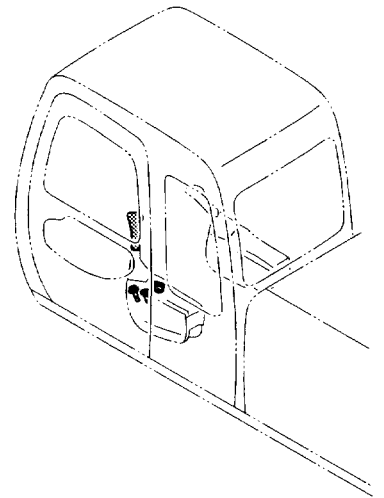

グリップ (左)
GRIP (L)

020001-

符号 ITEM	部品番号 PART NO.	部 品 名	PART NAME	数量 Q' TY	サービス コード S. C	適用号機 SERIAL NO.	互換性 ICA	代替部品 REPLACEABLE PART	
								部品番号 PART NO.	数量 Q' TY
01	2038484	グリップ	GRIP	1					
02	J952012	ナット	NUT	1					
04	4055311	クリップ;バンド	CLIP;BAND	1					
06	J020825	ボルト;セムス	BOLT;SEMS	3					
08	4342802	ボルト	BOLT	1					
10	A590908	ワッシャ;スプリング	WASHER;SPRING	1					
12	A590108	ワッシャ;プレーン	WASHER;PLANE	1					
16	4300351	クリップ;バンド	CLIP;BAND	1					
18	4144011	ピン;スプリング	PIN;SPRING	1					

パイロットバルブ (フロント, 旋回)
PILOT VALVE (FRONT & SWING)

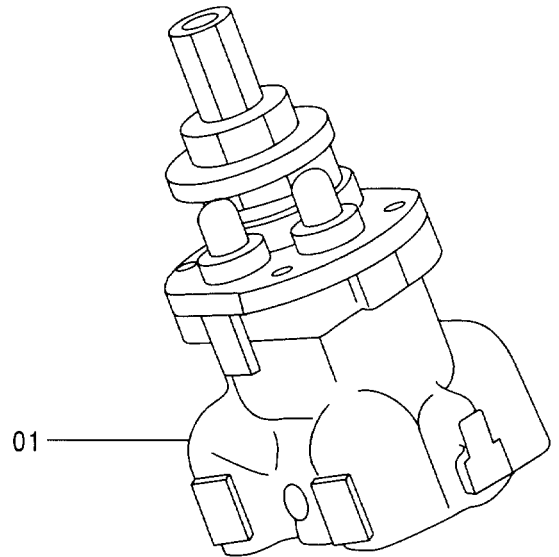
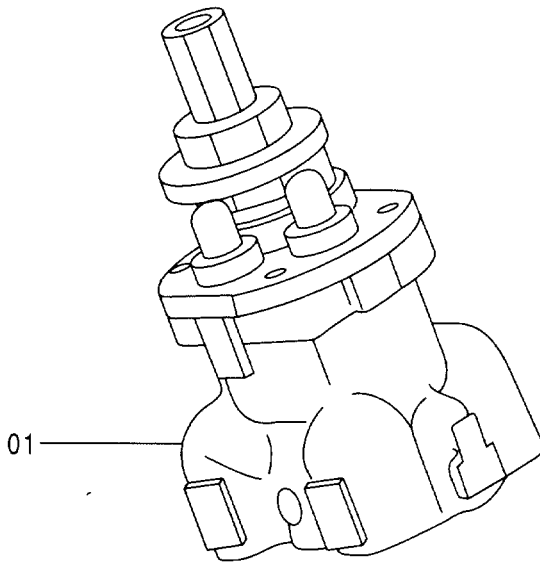
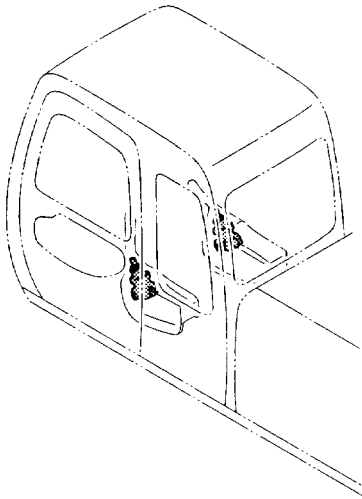

パイロットバルブ (フロント, 旋回)
PILOT VALVE (FRONT & SWING)

020001-

符号 ITEM	部品番号 PART NO.	部 品 名	PART NAME	数量 Q' TY	サービス コード S. C	適用号機 SERIAL NO.	互 換 性 I C A	代 替 部 品 REPLACEABLE PART	
								部品番号 PART NO.	数量 Q' TY
01	9156581	バルブ ;パイロット (本体組付用)	VALVE ;PILOT (for assembly of machine)	2	H		1	9156582	2
01	(9156582)	バルブ ;パイロット (輸送用)	VALVE ;PILOT (for assembly of machine)	2	SH				

操作レバー（走行） CONTROL LEVER (TRAVEL)

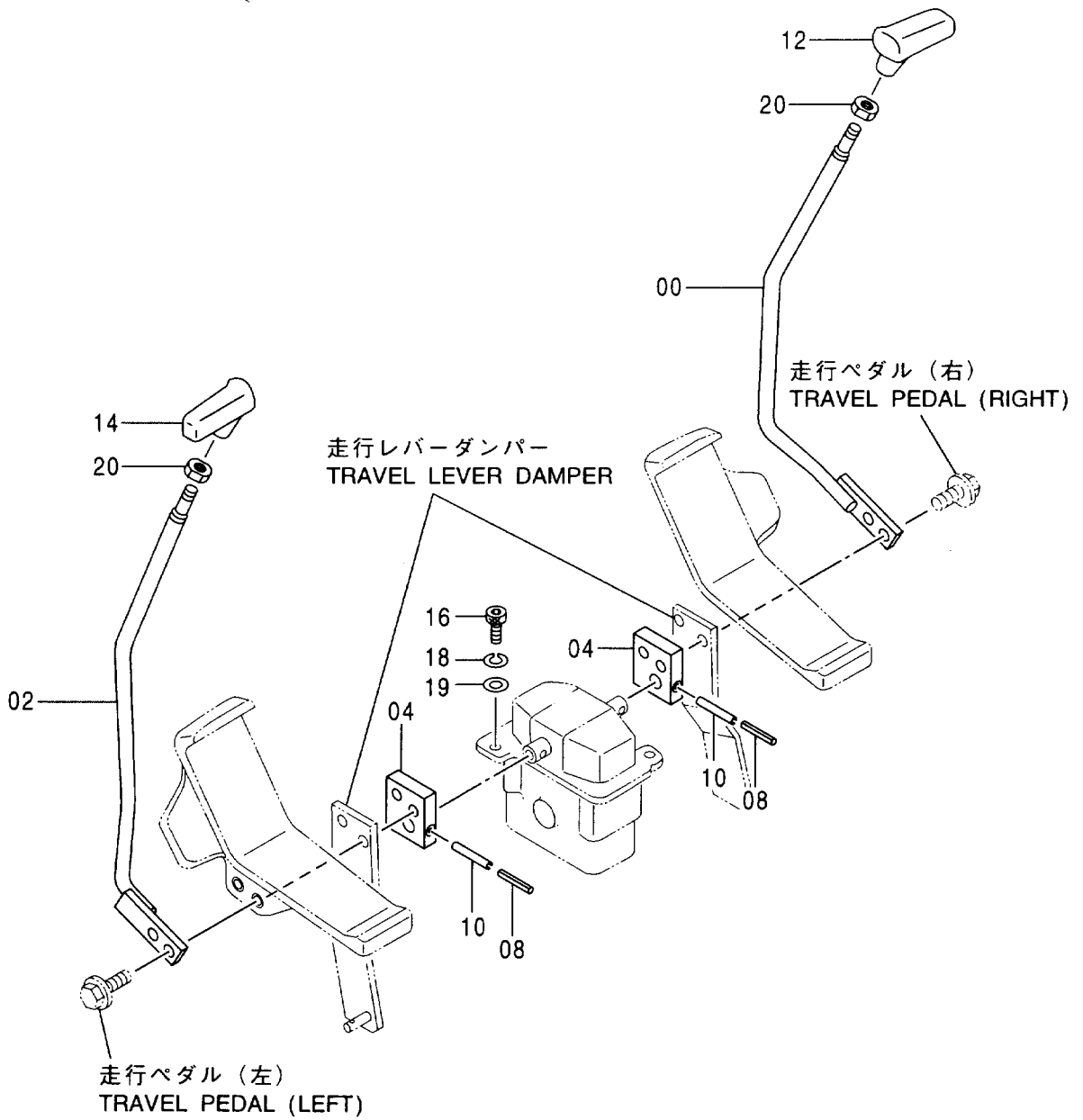
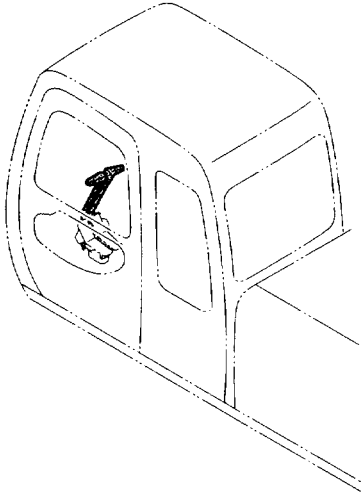

操作レバ - (走行)
CONTROL LEVER (TRAVEL)

020001-

符号 ITEM	部品番号 PART NO.	部 品 名	PART NAME	数量 Q' TY	サービス コード S. C	適用号機 SERIAL NO.	互 換 性 I C A	代 替 部 品 REPLACEABLE PART	
								部品番号 PART NO.	数量 Q' TY
00	8062667	レバ - (R)	LEVER (R)	1		-021040			
00	8075450	レバ - (R)	LEVER (R)	1	#	021041-			
02	8062623	レバ - (L)	LEVER (L)	1		-021040			
02	8075449	レバ - (L)	LEVER (L)	1	#	021041-			
04	3072628	ブラケット	BRACKET	2					
08	4205317	ピン;スプリング	PIN;SPRING	2					
10	4205318	ピン;スプリング	PIN;SPRING	2					
12	2038735	グリップ	GRIP	1		-021040			
12	2043585	グリップ	GRIP	1	#	021041-			
14	2038734	グリップ	GRIP	1		-021040			
14	2043584	グリップ	GRIP	1	#	021041-			
16	J781035	ボルト;ソケット	BOLT;SOCKET	2					
18	A590910	ワッシャ;スプリング	WASHER;SPRING	2					
19	A590110	ワッシャ;フレーン	WASHER;PLANE	2					
20	4424185	ナット	NUT	2	#	021041-			

走行ペダル（右）〈300, LC〉〈330LC〉〈350H, LCH〉〈370HD〉〈370〉
TRAVEL PEDAL (RIGHT) 〈300, LC〉〈330LC〉〈350H, LCH〉〈370HD〉〈370〉

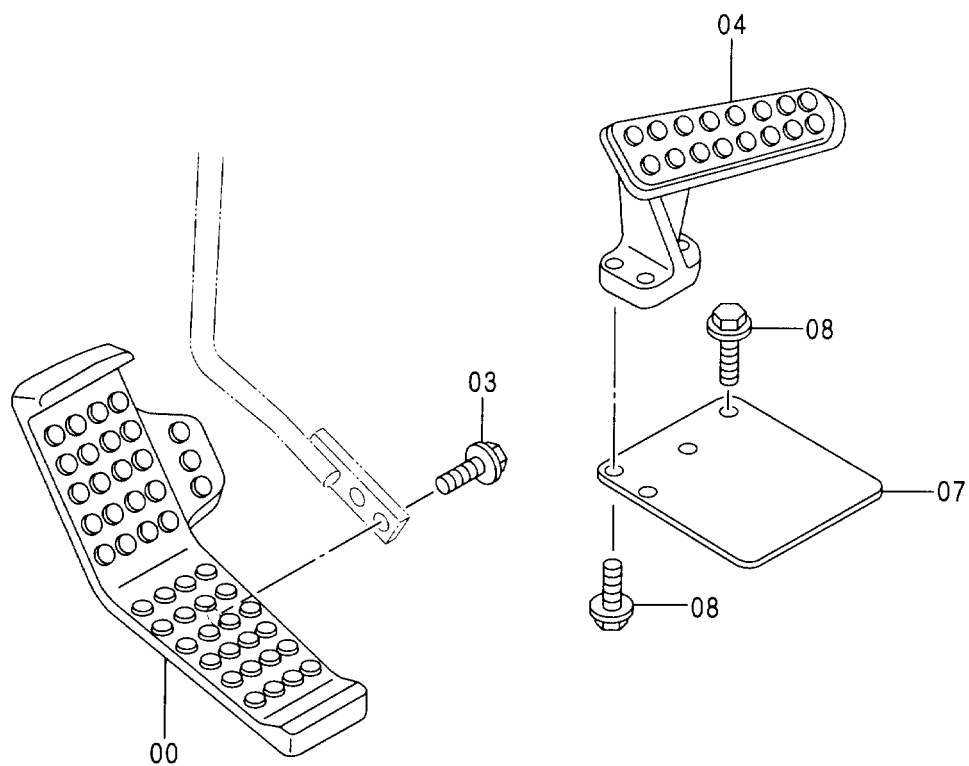
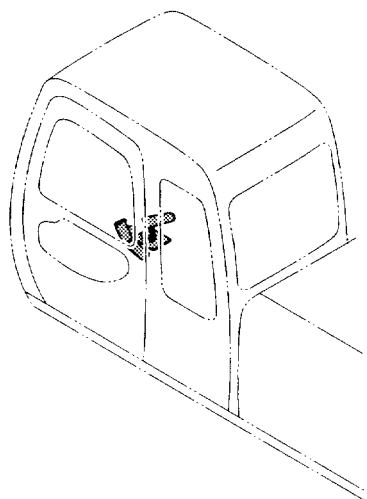

走行ペダル (右) <300, LC> <330LC> <350H, LCH> <370HD> <370>
 TRAVEL PEDAL (RIGHT) <300, LC> <330LC> <350H, LCH> <370HD> <370>

020001-

符号 ITEM	部品番号 PART NO.	部 品 名	PART NAME	数量 Q' TY	サービス コード S. C	適用号機 SERIAL NO.	互換性 ICA	代替部品 REPLACEABLE PART	
								部品番号 PART NO.	数量 Q' TY
00	1024384	ペダル (R)	PEDAL (R)	1					
03	J021055	ボルト;セムス	BOLT;SEMS	2					
04	1015478	レスト;フット	REST;FOOT	1					
07	3052543	カバー	COVER	1					
08	J011035	ボルト;セムス	BOLT;SEMS	4					

走行ペダル（右）〈350K, LCK〉
TRAVEL PEDAL (RIGHT) 〈350K, LCK〉

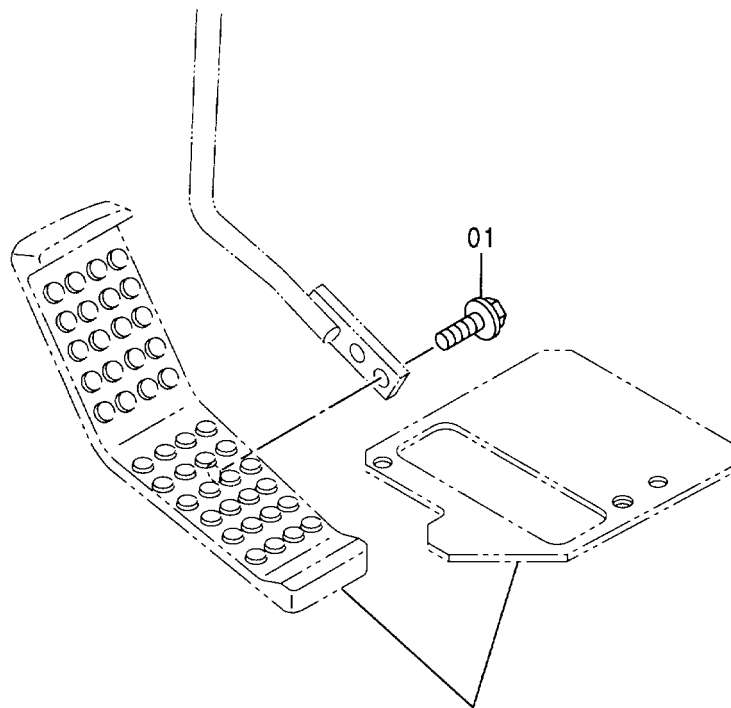
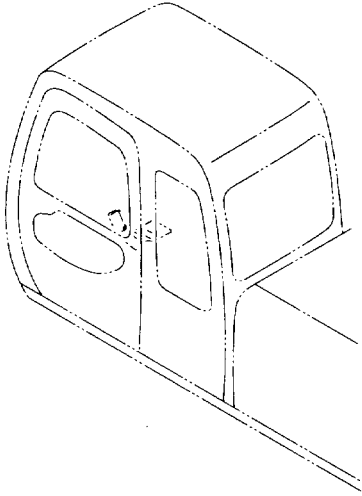

操作ペダル（ブレーカ&クラッシャ）
CONTROL PEDAL (BREAKER & CRUSHER)

走行ペダル (左) TRAVEL PEDAL (LEFT)

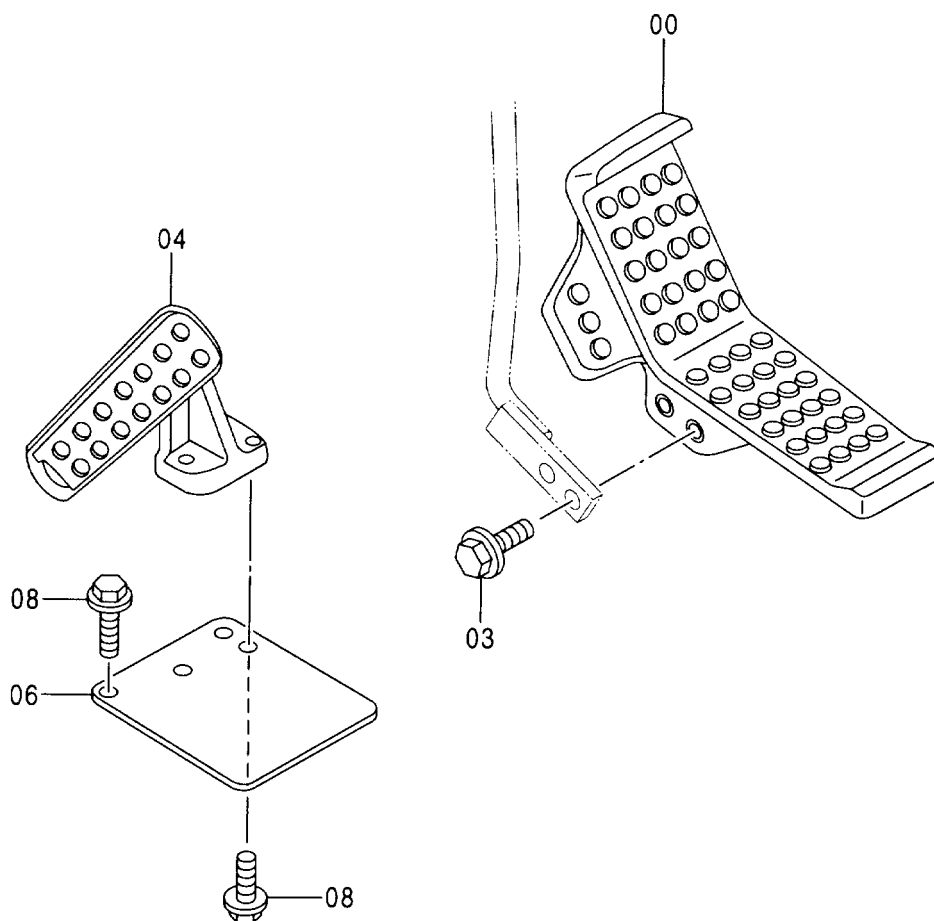
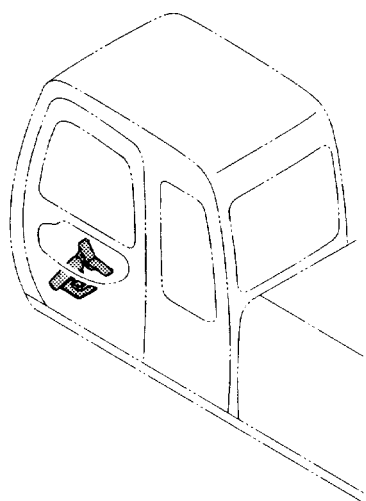

走行ペダル (左)
TRAVEL PEDAL (LEFT)

020001-

符号 ITEM	部品番号 PART NO.	部 品 名	PART NAME	数量 Q' TY	サービス コード S. C	適用号機 SERIAL NO.	互 換 性 ICA	代 替 部 品 REPLACEABLE PART	
								部品番号 PART NO.	数量 Q' TY
00	1024224	ペダル (L)	PEDAL (L)	1					
03	J021055	ボルト;セムス	BOLT;SEMS	2					
04	1015477	レスト;フット	REST;FOOT	1					
06	3052543	カバー	COVER	1					
08	J011035	ボルト;セムス	BOLT;SEMS	4					

パイロットバルブ (走行)
PILOT VALVE (TRAVEL)

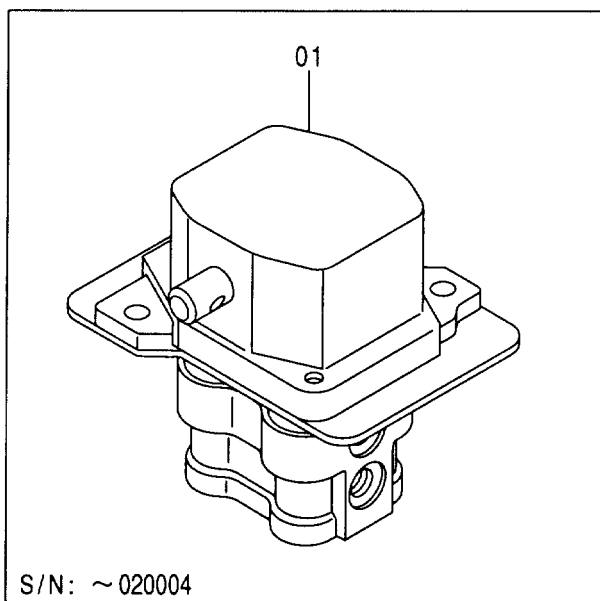
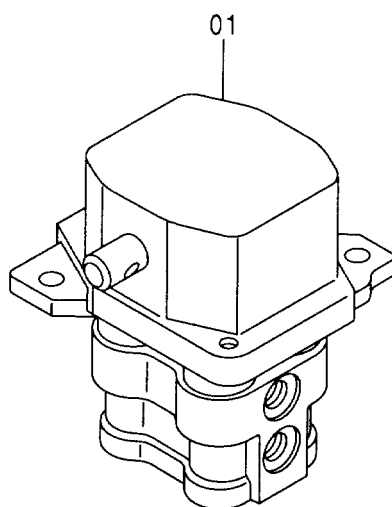
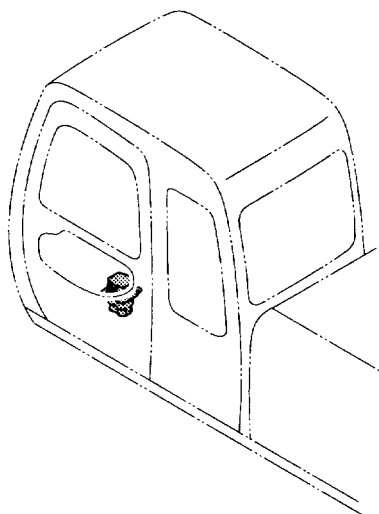

S/N: ~ 020004

パイロットバルブ (走行)
PILOT VALVE (TRAVEL)

020001-

符号 ITEM	部品番号 PART NO.	部品名	PART NAME	数量 Q'TY	サービス コード S.C	適用号機 SERIAL NO.	互 換 性 I.C.A.	代替部品 REPLACEABLE PART	
								部品番号 PART NO.	数量 Q'TY
01	9151777	パイロットバルブ; (本体組付用)	VALVE;PILOT (for assembly of machine)	1	H	-020004	I	9151782	1
01	(9151782)	パイロットバルブ; (輸送用)	VALVE;PILOT (for transportation)	1	SH	-020004			
01	9169583	パイロットバルブ; (本体組付用)	VALVE;PILOT (for assembly of machine)	1	H	020005-	I	9169605	1
01	(9169605)	パイロットバルブ; (輸送用)	VALVE;PILOT (for transportation)	1	SH	020005-			

走行レバーダンパ TRAVEL LEVER DAMPER

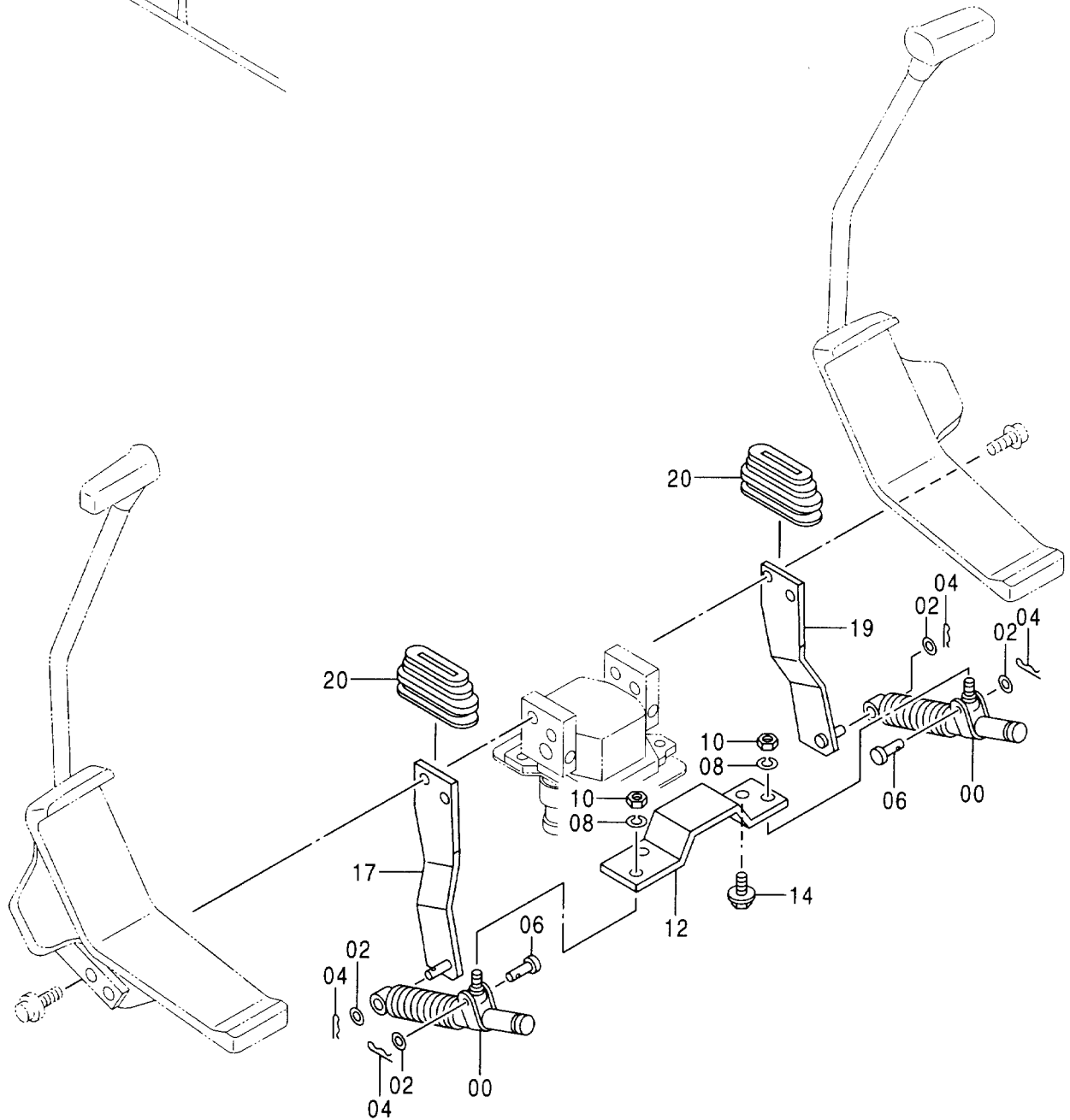
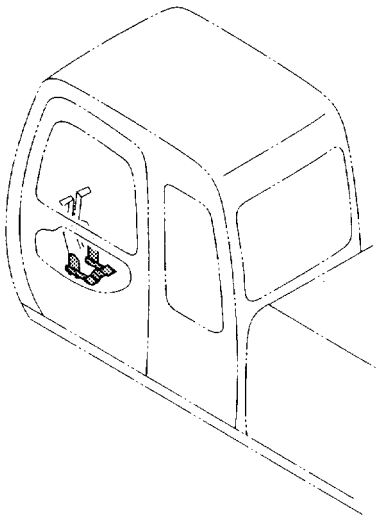

走行レバーダンパ
TRAVEL LEVER DAMPER

020001-

符号 ITEM	部品番号 PART NO.	部 品 名	PART NAME	数量 Q' TY	サービス コード S. C	適用号機 SERIAL NO.	互 換 性 I C A	代 替 部 品 REPLACEABLE PART	
								部品番号 PART NO.	数量 Q' TY
00	4204959	ダンパ	DAMPER	2					
02	A590108	ワッシャ;フ レーン	WASHER; PLANE	4					
04	4022697	ピン;ロツク	PIN; LOCK	4					
06	4044928	ピン	PIN	2					
08	A590908	ワッシャ;スプリング	WASHER; SPRING	2					
10	M500807	ナツト	NUT	2					
12	4359716	ブ ラケツト	BRACKET	1					
14	J011020	ボルト;セムス	BOLT; SEMS	2					
17	9742277	ブ ラケツト; (L)	BRACKET; (L)	1					
19	9742276	ブ ラケツト; (R)	BRACKET; (R)	1					
20	3076503	ブ ーツ	BOOT	2					

ロックレバー
LOCK LEVER

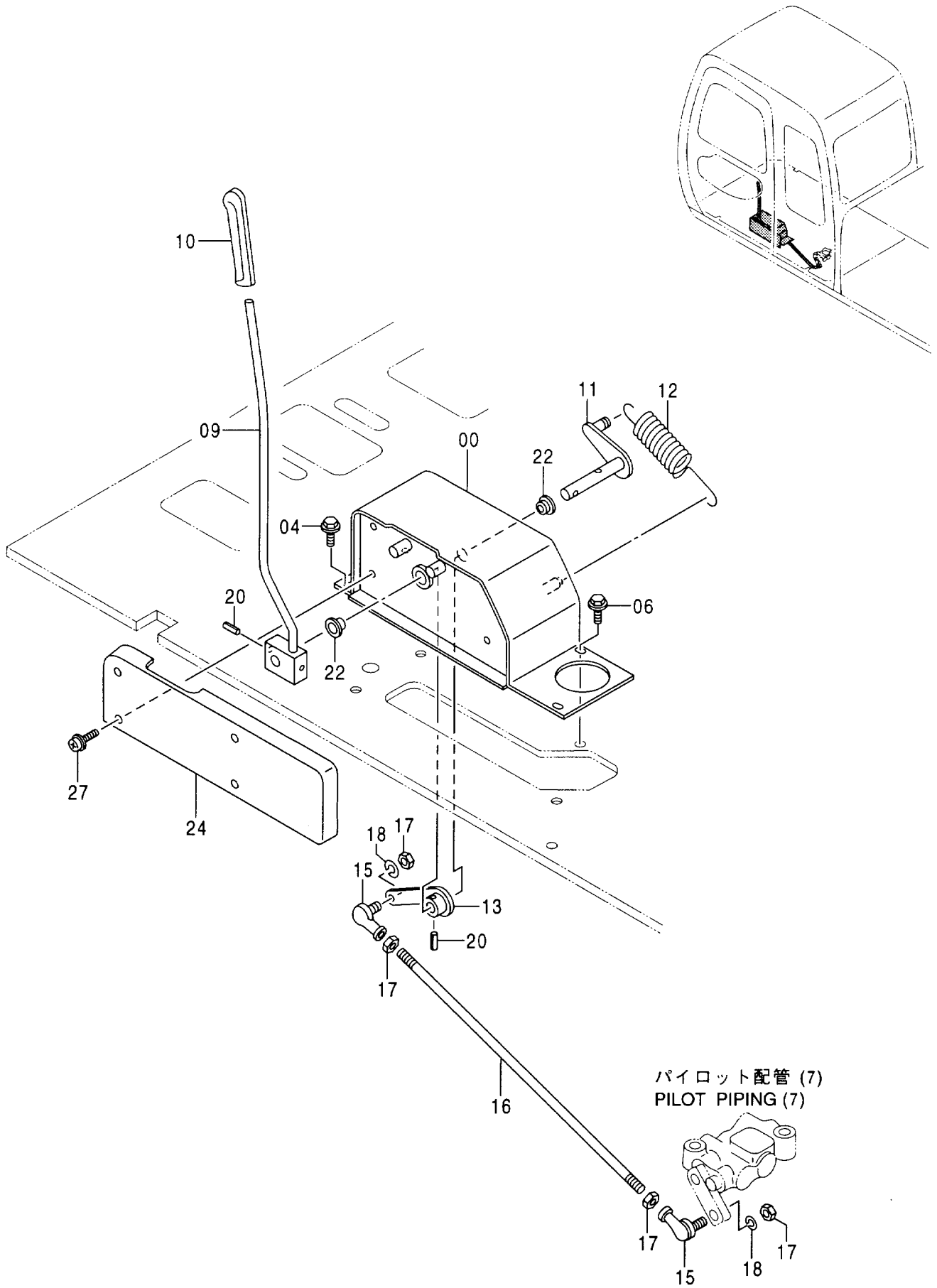

ロックレバー
LOCK LEVER

020001-

符号 ITEM	部品番号 PART NO.	部 品 名	PART NAME	数量 Q' TY	サービス コード S. C	適用号機 SERIAL NO.	互 換 性 I C A	代 替 部 品 REPLACEABLE PART	
								部品番号 PART NO.	数量 Q' TY
00	7029259	ボックス (L)	BOX (L)	1					
04	J011025	ボルト;セムス	BOLT;SEMS	2					
06	J021025	ボルト;セムス	BOLT;SEMS	2					
09	8061138	レバー;ロック	LEVER;LOCK	1					
10	3051611	グリップ	GRIP	1					
11	8060886	RINK	RINK	1					
12	4189184	スプリング;テンション	SPRING;TENSION	1					
13	9743595	リンク	RINK	1					
15	4056018	ジョイント;ボール	JOINT;BALL	2					
16	4259591	ロッド	ROD	1					
17	M500807	ナット	NUT	4					
18	A590908	ワッシャ;スプリング	WASHER;SPRING	2					
20	4027427	ピン;スプリング	PIN;SPRING	2					
22	4341810	ブッシング	BUSHING	2					
24	2037246	カバー	COVER	1					
27	J680640	スクリュ;セムス	SCREW;SEMS	4					

コントロールバルブ CONTROL VALVE

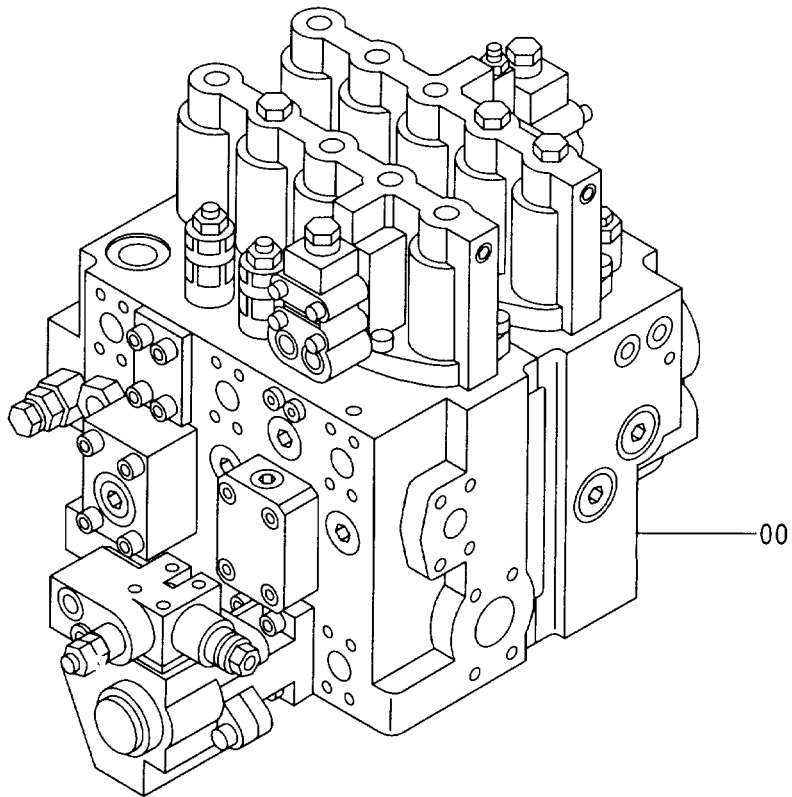
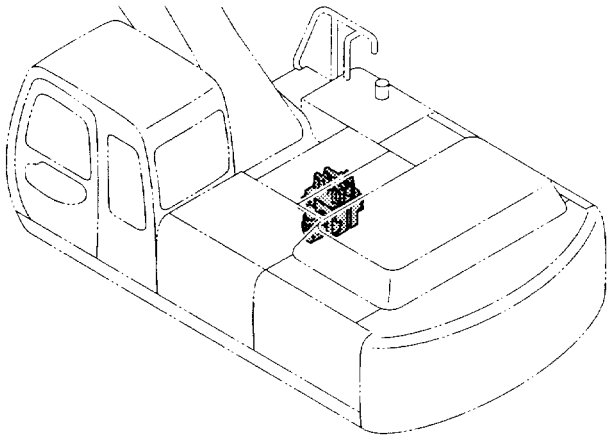

コントロールバルブ取付部品 CONTROL VALVE SUPPORT

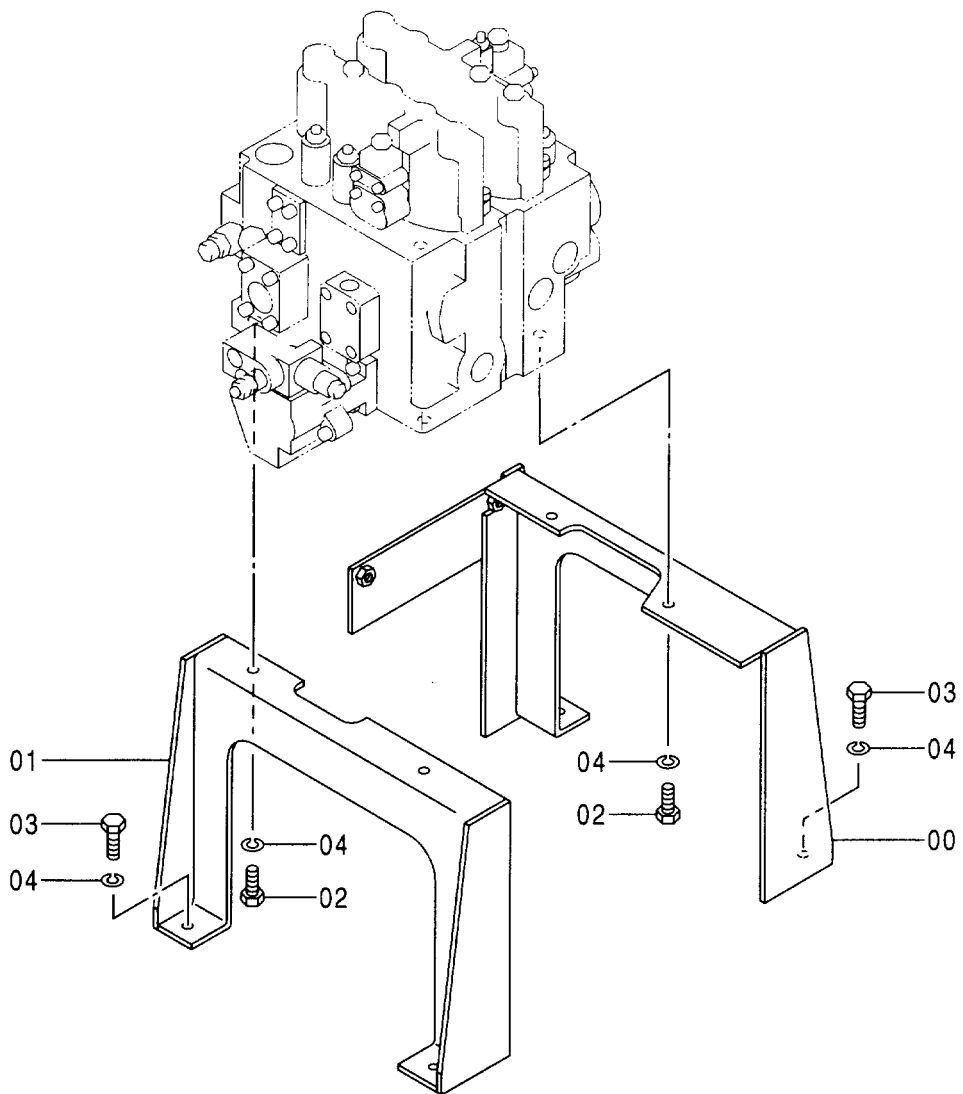
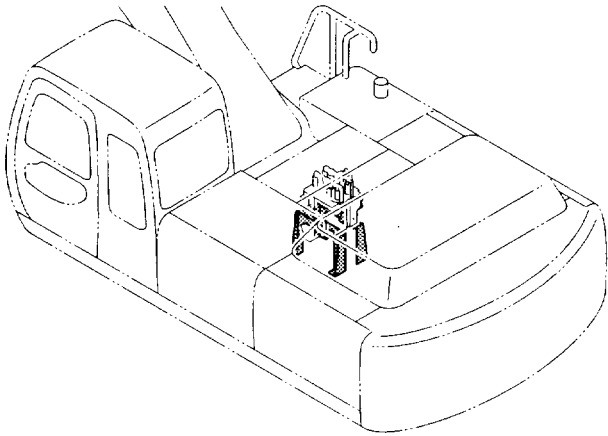

ソレノイドバルブ
SOLENOID VALVE

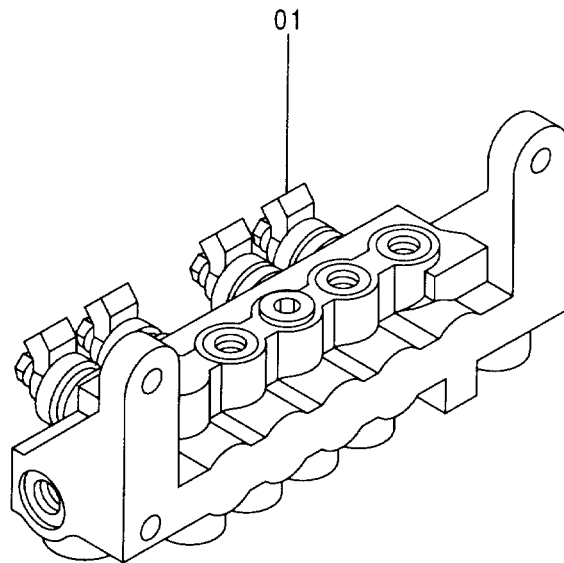
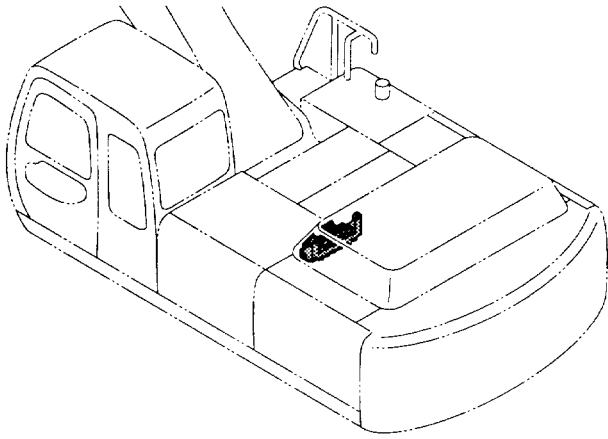

パイロット配管 (1)
PILOT PIPING (1)

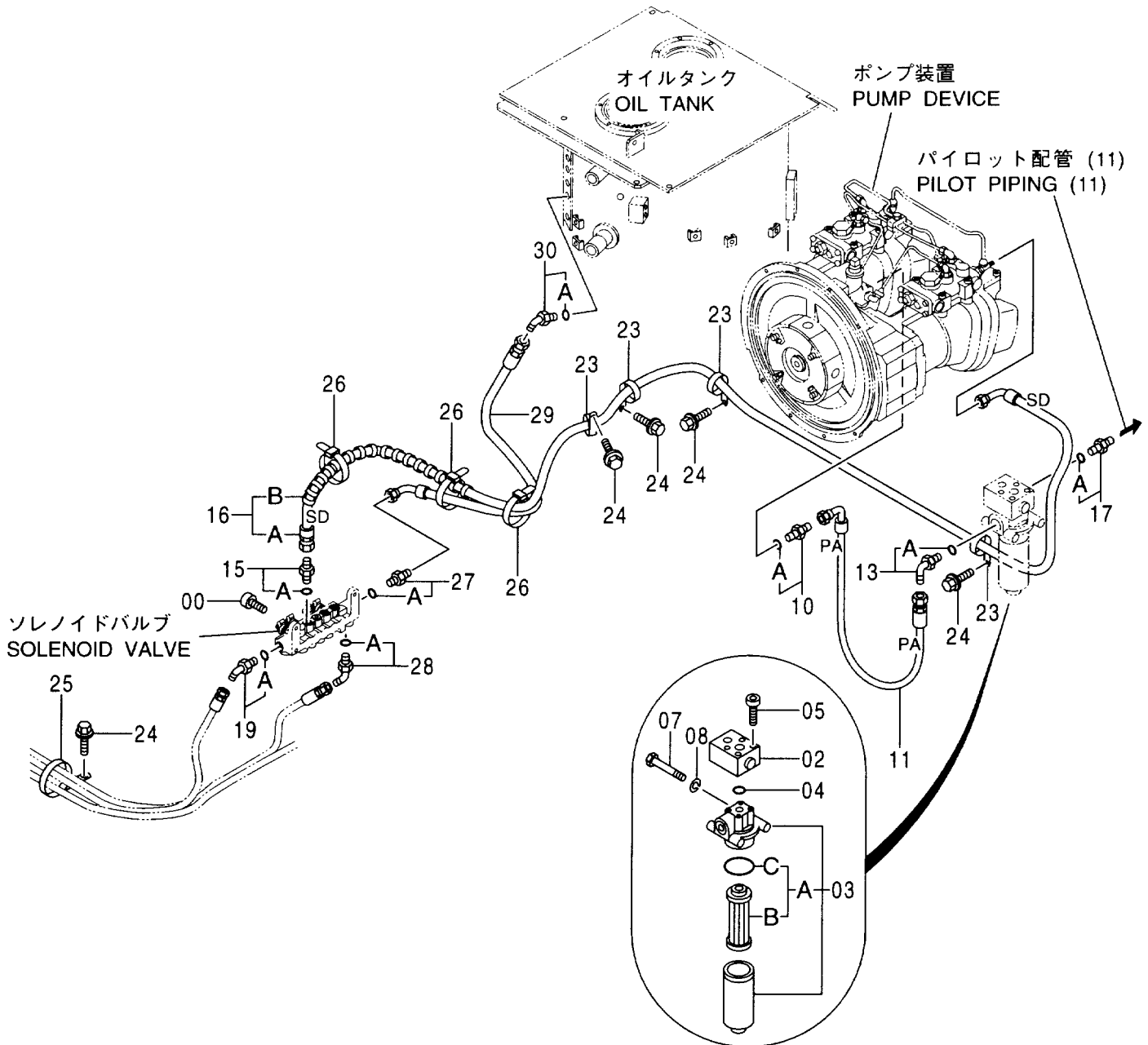
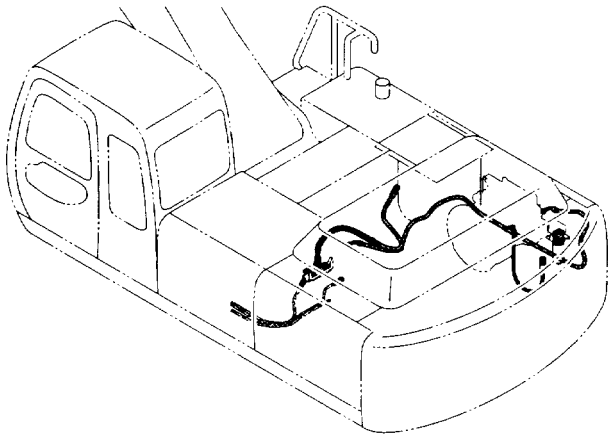

パイロット配管 (1)
PILOT PIPING (1)

020001-

符号 ITEM	部品番号 PART NO.	部 品 名	PART NAME	数量 Q' TY	サービス コード S. C	適用号機 SERIAL NO.	互 換 性 I C A	代 替 部 品 REPLACEABLE PART	
								部品番号 PART NO.	数量 Q' TY
00	J781035	ボルト;ソケット	BOLT; SOCKET	2					
02	4351142	バルブ;リリーフ	VALVE; RELIEF	1	H				
03	4330227	フィルタ;オイル	FILTER; OIL	1					
03A	4370435	-エレメント;フィルタ	-ELEMENT; FILTER	1					
03B	4191301	--エレメント;フィルタ	--ELEMENT; FILTER	1					
03C	A811060	--O-リング	--O-RING	1					
04	4506416	O-リング	O-RING	1					
05	J780865	ボルト;ソケット	BOLT; SOCKET	4					
07	J901004	ボルト	BOLT	2					
08	A590910	ワッシャ;スプリング	WASHER; SPRING	2					
10	4221290	アダプタ;S	ADAPTER; S	1					
10A	4509180	-O-リング	-O-RING	1					
11	4263040	ホース (PA)	HOSE (PA)	1					
13	4154672	エルボ;S	ELBOW; S	1					
13A	4506418	-O-リング	-O-RING	1					
15	4200465	アダプタ;S	ADAPTER; S	1					
15A	957366	-O-リング	-O-RING	1					
16	9164145	ホース アッセン	HOSE ASS' Y	1					
16A	4390087	-ホース (SD)	-HOSE (SD)	1					
16B	4327293	-プロテクタ	-PROTECTOR	1					
17	4200469	アダプタ;S	ADAPTER; S	1					
17A	4506418	-O-リング	-O-RING	1					
19	4190244	エルボ;S	ELBOW; S	1					
19A	4509180	-O-リング	-O-RING	1					
23	4190264	クリップ	CLIP	4					
24	J011020	ボルト;セムス	BOLT; SEMS	5					
25	4193848	クリップ	CLIP	1					
26	4055312	クリップ;バンド	CLIP; BAND	3					
27	4221290	アダプタ;S	ADAPTER; S	1					
27A	4509180	-O-リング	-O-RING	1					
28	4236729	エルボ;S	ELBOW; S	1					
28A	4509180	-O-リング	-O-RING	1					
29	4405562	ホース	HOSE	1					
30	4219345	エルボ;S	ELBOW; S	1					
30A	4509180	-O-リング	-O-RING	1					

パイロット配管 (2) PILOT PIPING (2)

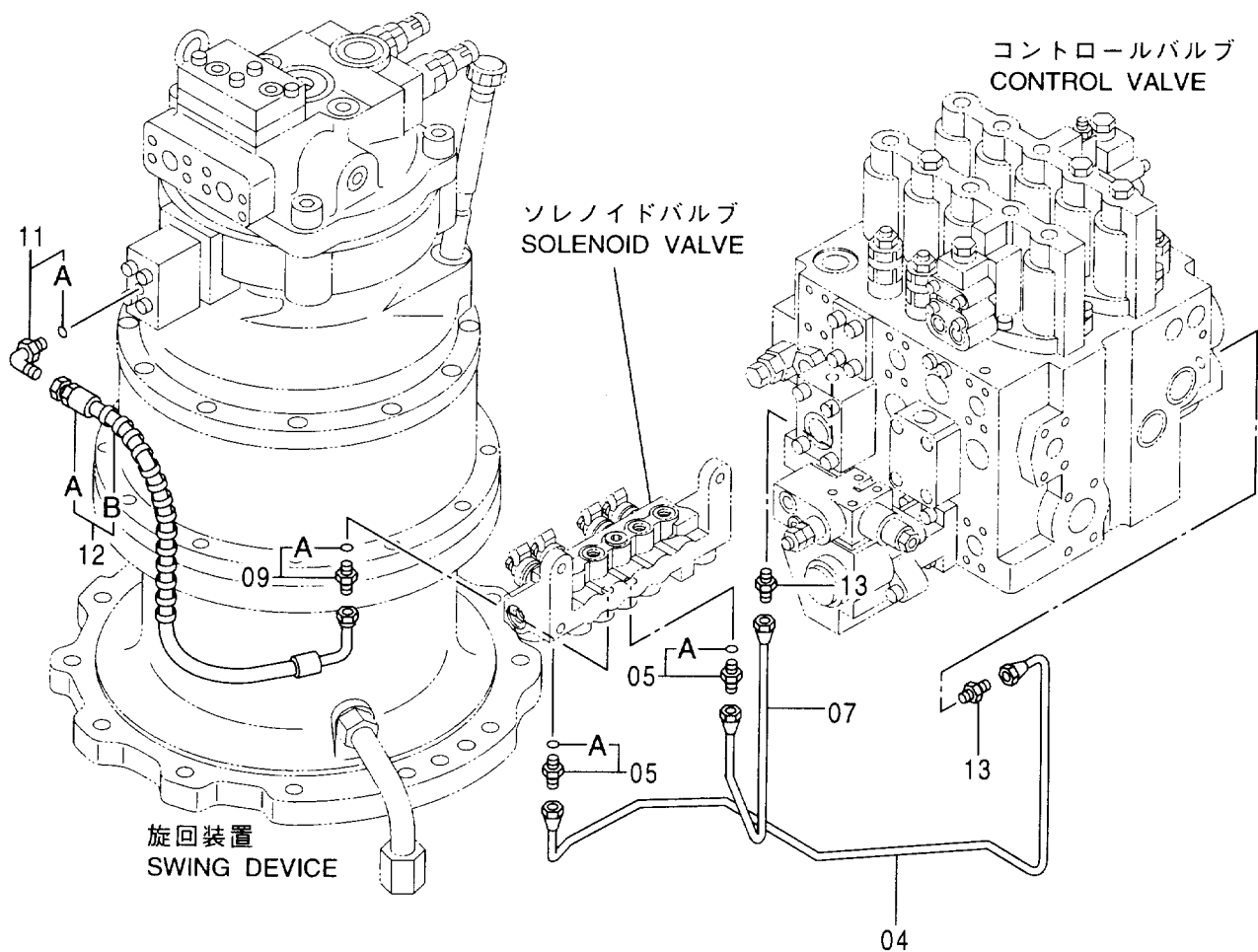
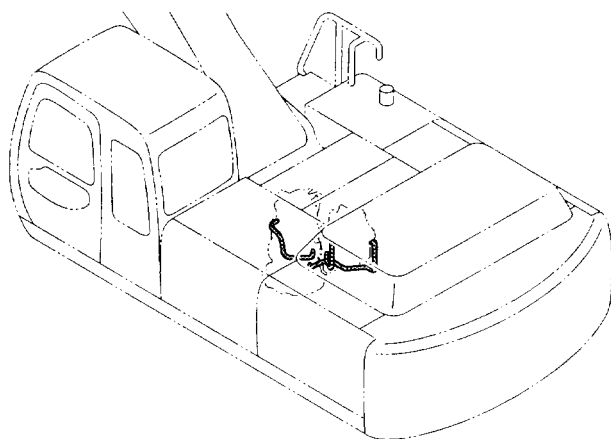

パイロット配管 (3) PILOT PIPING (3)

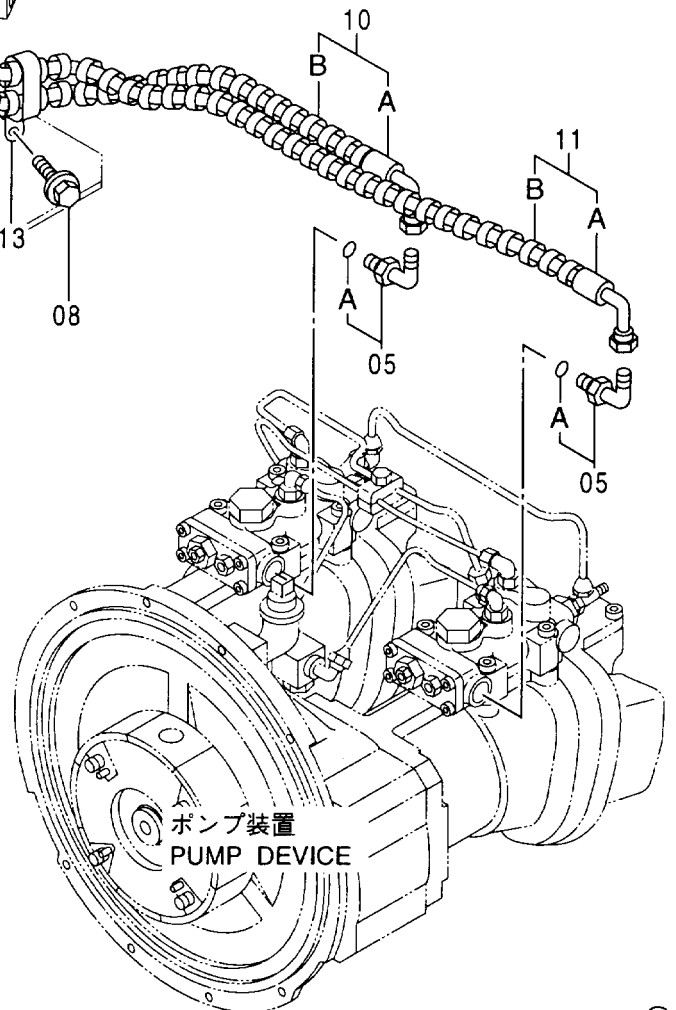
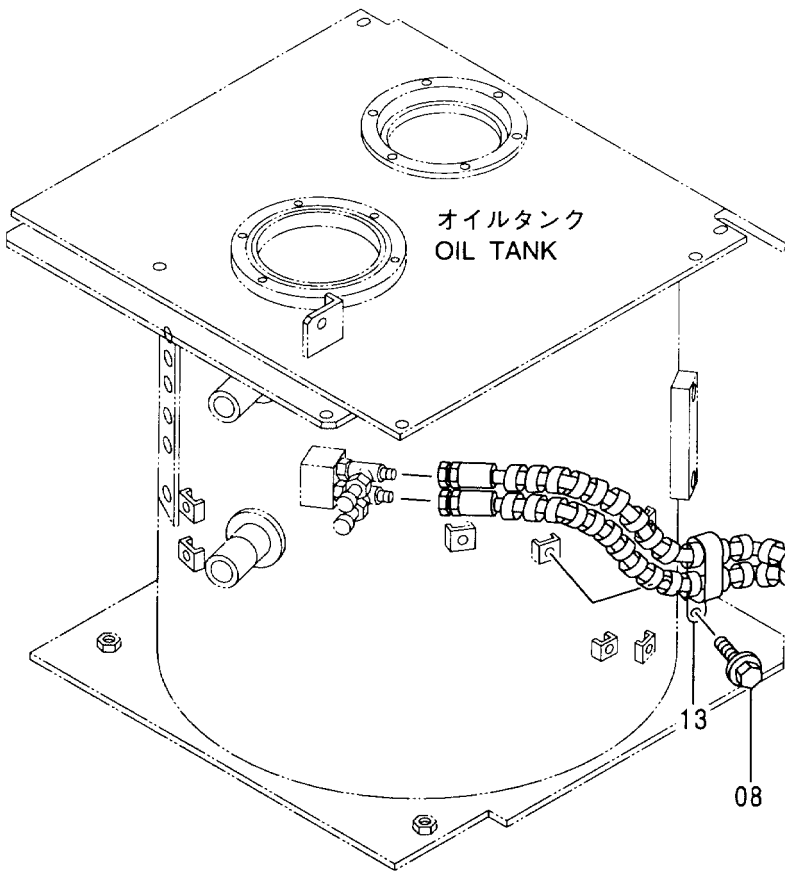
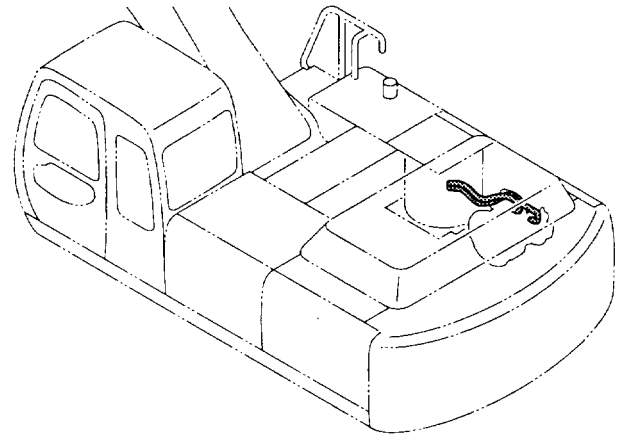

パイロット配管 (4)
PILOT PIPING (4)

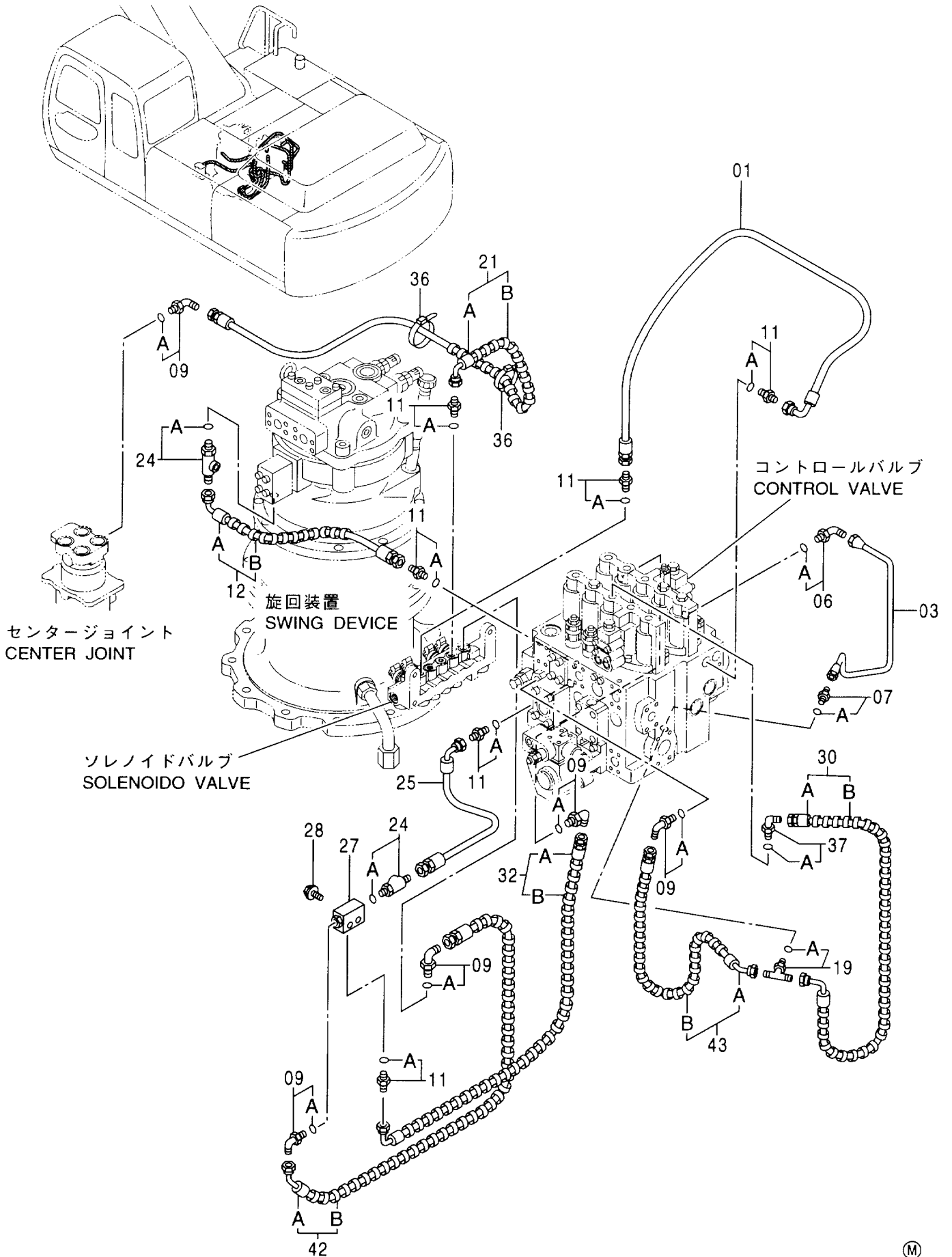

パイロット配管 (4)
PILOT PIPING (4)

020001-

符号 ITEM	部品番号 PART NO.	部 品 名	PART NAME	数量 Q' TY	サービス コード S. C	適用号機 SERIAL NO.	互 換 性 I C A	代 替 部 品 REPLACEABLE PART	
								部品番号 PART NO.	数量 Q' TY
01	4342252	ホース	HOSE	1					
03	3079448	パイプ	PIPE	1					
06	4293950	エルボ ; S	ELBOW ; S	1					
06A	957366	・O-リング	・O-RING	1					
07	4255304	フィッティング ; パイプ	FITTING ; PIPE	1					
07A	957366	・O-リング	・O-RING	1					
09	4154670	エルボ ; S	ELBOW ; S	5					
09A	957366	・O-リング	・O-RING	1					
11	4200465	アダプタ ; S	ADAPTER ; S	6					
11A	957366	・O-リング	・O-RING	1					
12	9171887	ホース アッセン	HOSE ASS' Y	1					
12A	4350836	・ホース	・HOSE	1					
12B	4327293	・プロテクタ	・PROTECTOR	1					
19	4203163	チー ; S	TEE ; S	1					
19A	957366	・O-リング	・O-RING	1					
21	9172342	ホース アッセン	HOSE ASS' Y	1					
21A	4391088	・ホース	・HOSE	1					
21B	4327293	・プロテクタ	・PROTECTOR	1					
24	4364784	チー	TEE	2					
24A	957366	・O-リング	・O-RING	1					
25	4334909	ホース	HOSE	1					
27	4203447	バルブ ; シャトル	VALVE ; SHUTTLE	1	H				
28	J010845	ボルト ; セムス	BOLT ; SEMS	2					
30	9163853	ホース アッセン	HOSE ASS' Y	1					
30A	4355424	・ホース	・HOSE	1					
30B	4327293	・プロテクタ	・PROTECTOR	2					
32	9167869	ホース アッセン	HOSE ASS' Y	1					
32A	4350166	・ホース	・HOSE	1					
32B	4327293	・プロテクタ	・PROTECTOR	2					
36	4055312	クリップ ; バンド	CLIP ; BAND	2					
37	4351281	エルボ ; S	ELBOW ; S	1					
37A	4509180	・O-リング	・O-RING	1					
42	9168910	ホース アッセン	HOSE ASS' Y	1					
42A	4398905	・ホース	・HOSE	1					
42B	4327293	・プロテクタ	・PROTECTOR	2					
43	9171888	ホース アッセン	HOSE ASS' Y	1					
43A	4392844	・ホース	・HOSE	1					
43B	4327293	・プロテクタ	・PROTECTOR	1					

パイロット配管 (5-1)
]PILOT PIPING (5-1)

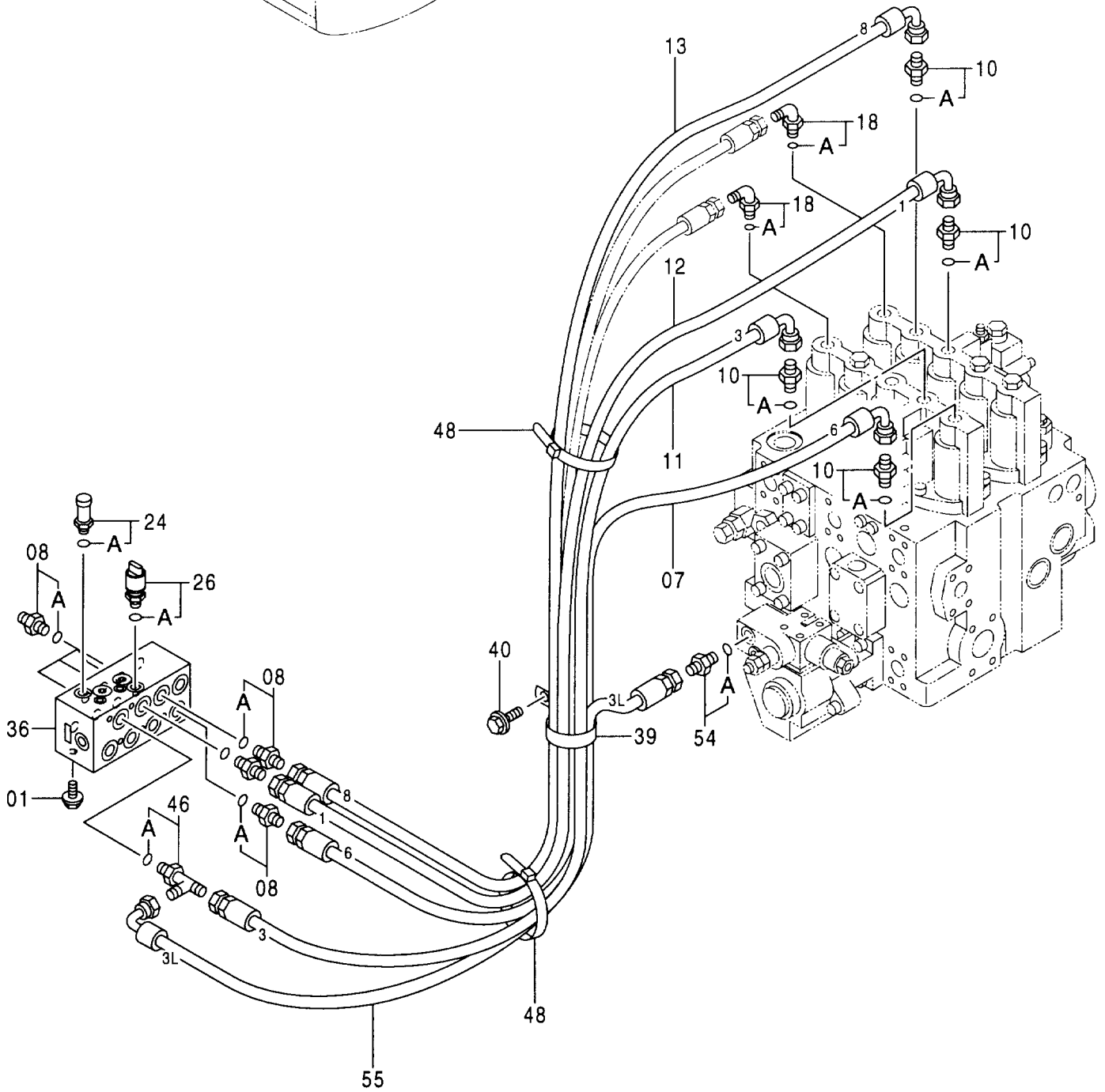
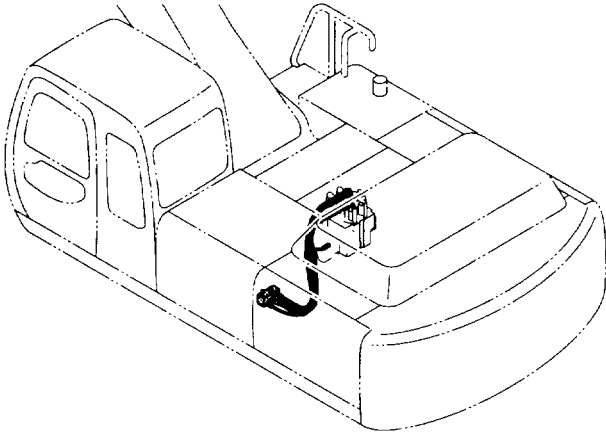

パイロット配管 (5-1)
PILOT PIPING (5-1)

020001-

符号 ITEM	部品番号 PART NO.	部 品 名	PART NAME	数量 Q' TY	サービス コード S. C	適用号機 SERIAL NO.	互 換 性 I C A	代 替 部 品 REPLACEABLE PART	
								部品番号 PART NO.	数量 Q' TY
01	J021025	ボルト;セムス	BOLT;SEMS	2					
07	4284184	ホース;ナイロン (6)	HOSE;NYLON (6)	1					
08	4200466	アダプタ;S	ADAPTER;S	7					
08A	4509180	・O-リング	・O-RING	1					
10	4202422	アダプタ;S	ADAPTER;S	4					
10A	4509180	・O-リング	・O-RING	1					
11	4354358	ホース;プラスチック (3)	HOSE;PLASTIC (3)	1					
12	4354356	ホース;プラスチック (1)	HOSE;PLASTIC (1)	1					
13	4300566	ホース;ナイロン (8)	HOSE;NYLON (8)	1					
18	4208913	エルボ;S	ELBOW;S	2					
18A	4509180	・O-リング	・O-RING	1					
24	4332040	センサ;プレジヤ	SENSOR;PRES.	1					
24A	957366	・O-リング	・O-RING	1					
26	4333040	プレジヤ;スイッチ	SWITCH	1					
26A	957366	・O-リング	・O-RING	1					
36	4392529	バルブ;フローコントロー	VALVE;FC	1	H				
39	4193848	クリップ	CLIP	1					
40	J011020	ボルト;セムス	BOLT;SEMS	1					
46	4205363	チー;S	TEE;S	1					
46A	4509180	・O-リング	・O-RING	1					
48	4055312	クリップ;バンド	CLIP;BAND	2					
54	4200467	アダプタ;S	ADAPTER;S	1					
54A	957366	・O-リング	・O-RING	1					
55	4405432	ホース (3L)	HOSE (3L)	1					

パイロット配管 (5-2) PILOT PIPING (5-2)

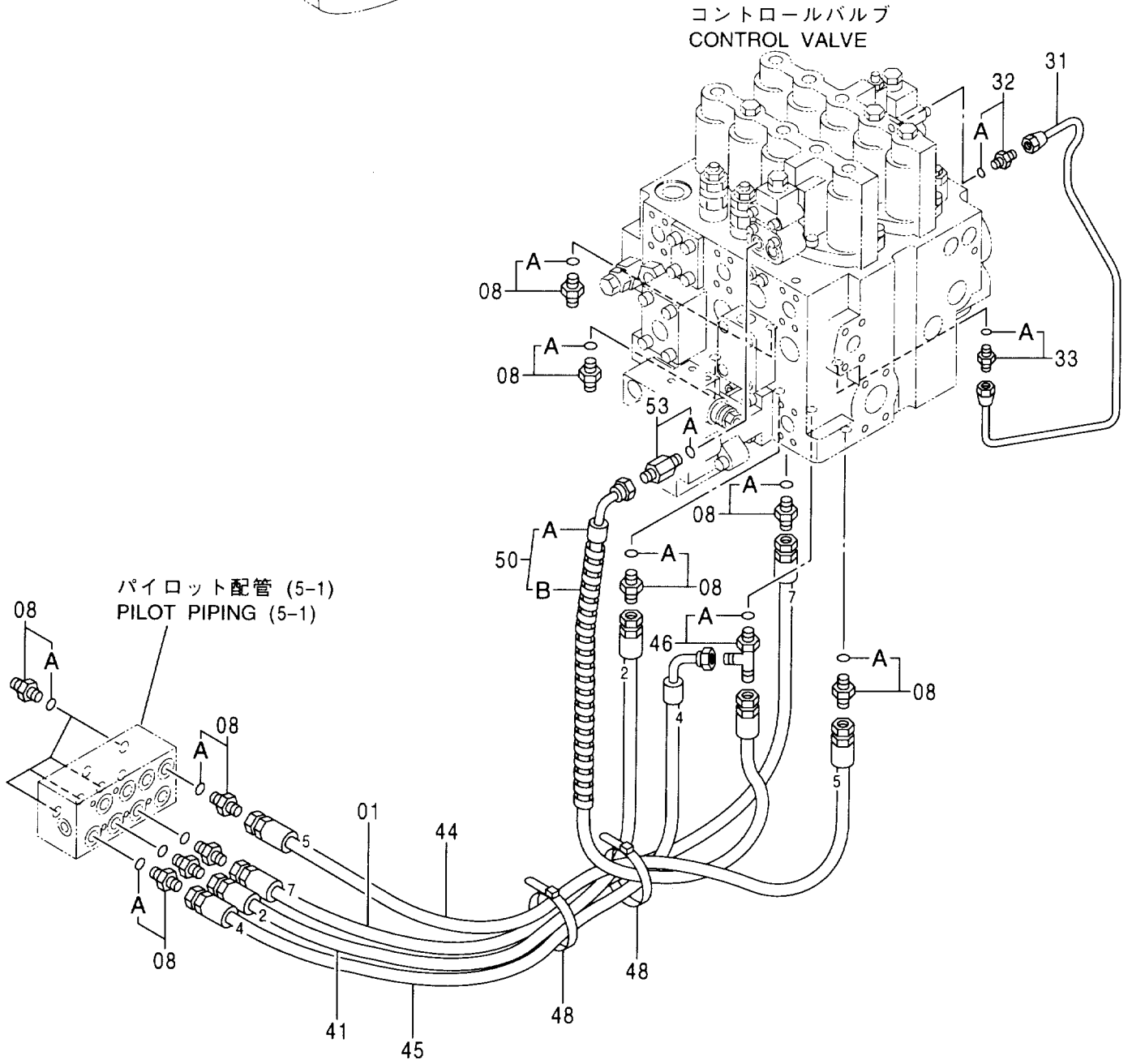
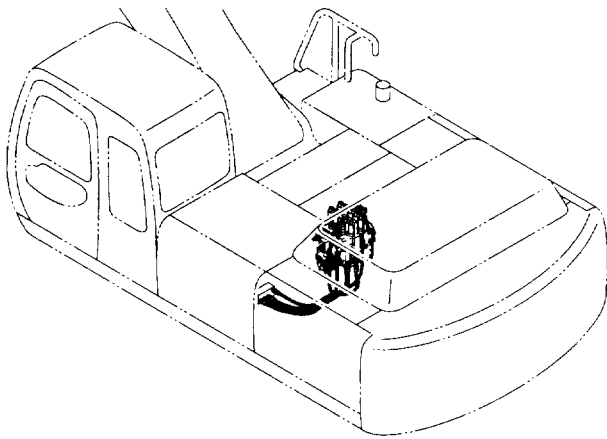

パイロット配管 (5-3)
PILOT PIPING (5-3)

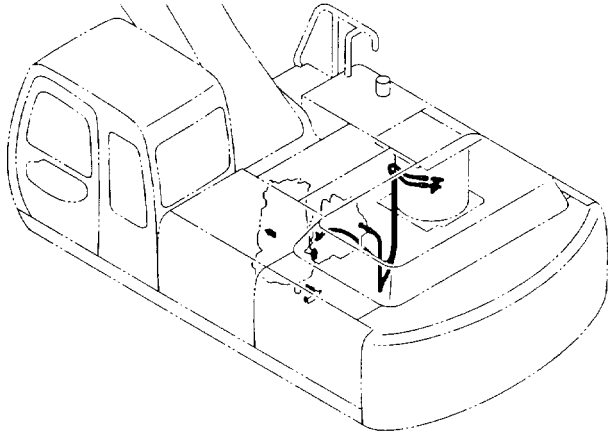

旋回装置
SWING DEVICE

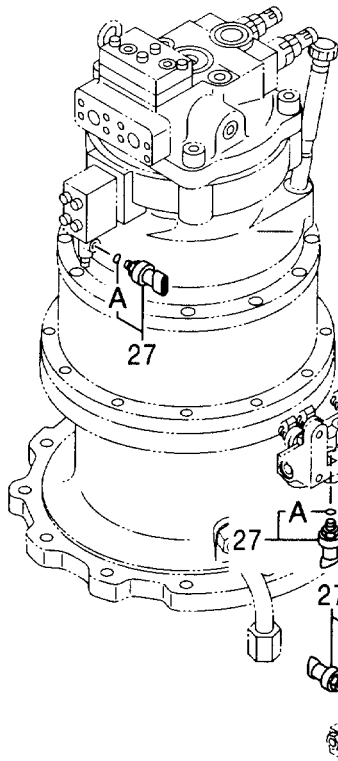

ソレノイドバルブ
SOLENOID VALVE

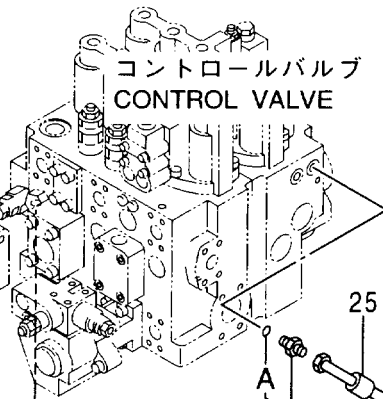

コントロールバルブ
CONTROL VALVE

パイロット配管 (4)
PILOT PIPING (4)

オイルタンク
OIL TANK

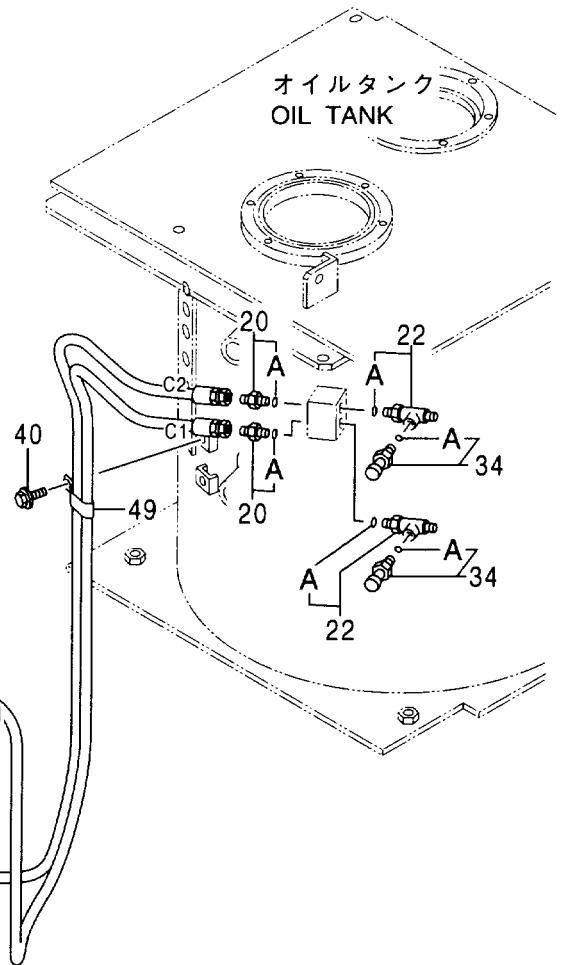

パイロット配管 (5-3)
PILOT PIPING (5-3)

020001-

符号 ITEM	部品番号 PART NO.	部 品 名	PART NAME	数量 Q' TY	サービス コード S. C	適用号機 SERIAL NO.	互 換 性 I C A	代 替 部 品 REPLACEABLE PART	
								部品番号 PART NO.	数量 Q' TY
01	4200465	アダプタ;S	ADAPTER;S	2					
01A	957366	・O-リング	・O-RING	1					
20	4255792	アダプタ;S	ADAPTER;S	2					
20A	957366	・O-リング	・O-RING	1					
22	4364784	チー	TEE	2					
22A	957366	・O-リング	・O-RING	1					
23	9164171	ホース アッセン	HOSE ASS' Y	1					
23A	4390998	・ホース (C2)	・HOSE (C2)	1					
23B	4327293	・プロテクタ	・PROTECTOR	1					
25	4404388	ホース (C1)	HOSE (C1)	1					
27	4353686	プレッシャ;スイッチ	SWITCH	3					
27A	957366	・O-リング	・O-RING	1					
34	4332040	センサ;プレッシャ	SENSOR;PRES.	2					
34A	957366	・O-リング	・O-RING	1					
40	J011020	ボルト;セムス	BOLT;SEMS	1					
49	4190292	クリップ	CLIP	1					

パイロット配管 (6)
PILOT PIPING (6)

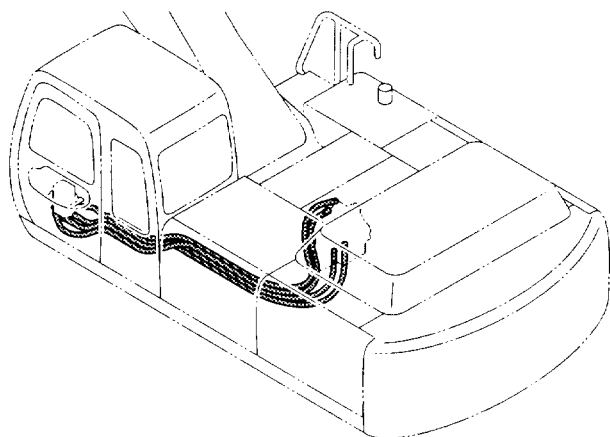

パイロットバルブ (走行)
PILOT VALVE (TRAVEL)

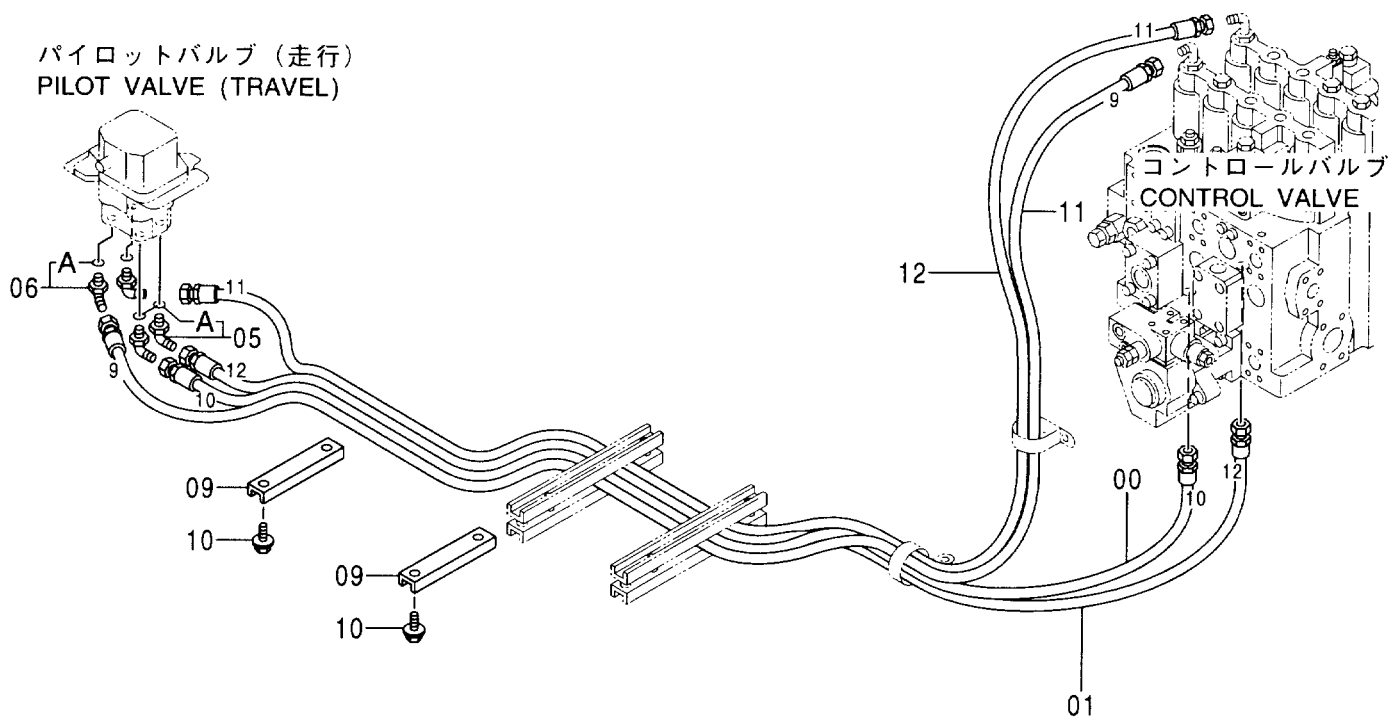

パイロット配管 (6)
PILOT PIPING (6)

020001-

符号 ITEM	部品番号 PART NO.	部 品 名	PART NAME	数量 Q' TY	サービス コード S. C	適用号機 SERIAL NO.	互 換 性 I C A	代 替 部 品 REPLACEABLE PART	
								部品番号 PART NO.	数量 Q' TY
00	4386670	ホース (10)	HOSE (10)	1					
01	4342978	ホース (12)	HOSE (12)	1					
05	4156434	エルボ ; S	ELBOW;S	2		-021095	Y	4429243	2
05	4429243	エルボ ; S	ELBOW;S	2	#	021096-			
05A	957366	・O-リング	・O-RING	1					
06	4278442	エルボ ; S	ELBOW;S	2		-020145	P	4156434	2
06	4156434	エルボ ; S	ELBOW;S	2		020146-			
06A	957366	・O-リング	・O-RING	1					
09	4342692	クランプ ;ホース	CLAMP;HOSE	2					
10	J021020	ボルト ;セムス	BOLT;SEMS	4					
11	4391123	ホース (9)	HOSE (9)	1					
12	4391124	ホース (11)	HOSE (11)	1					

パイロット配管 (7) PILOT PIPING (7)

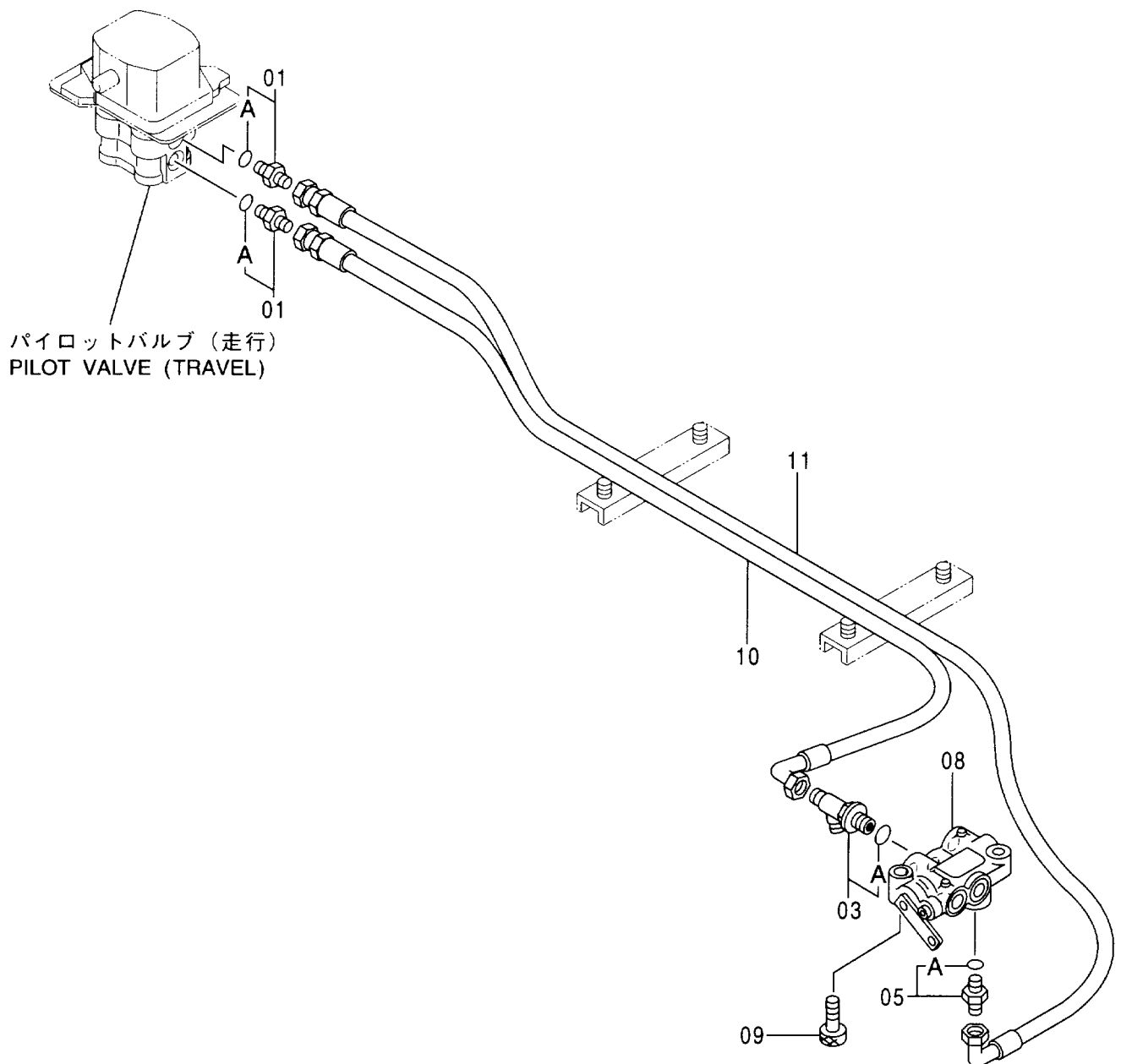
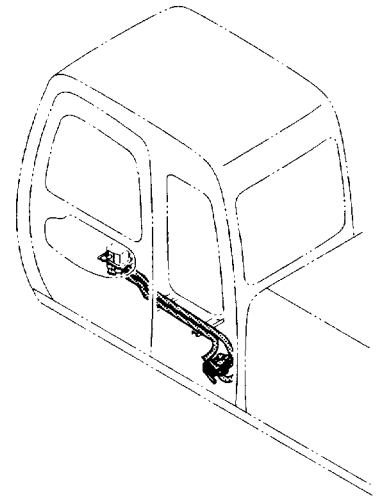

パイロット配管 (8) 〈JIS タイプ〉 [STD]
 PILOT PIPING (8) 〈JIS-Type〉 [STD]

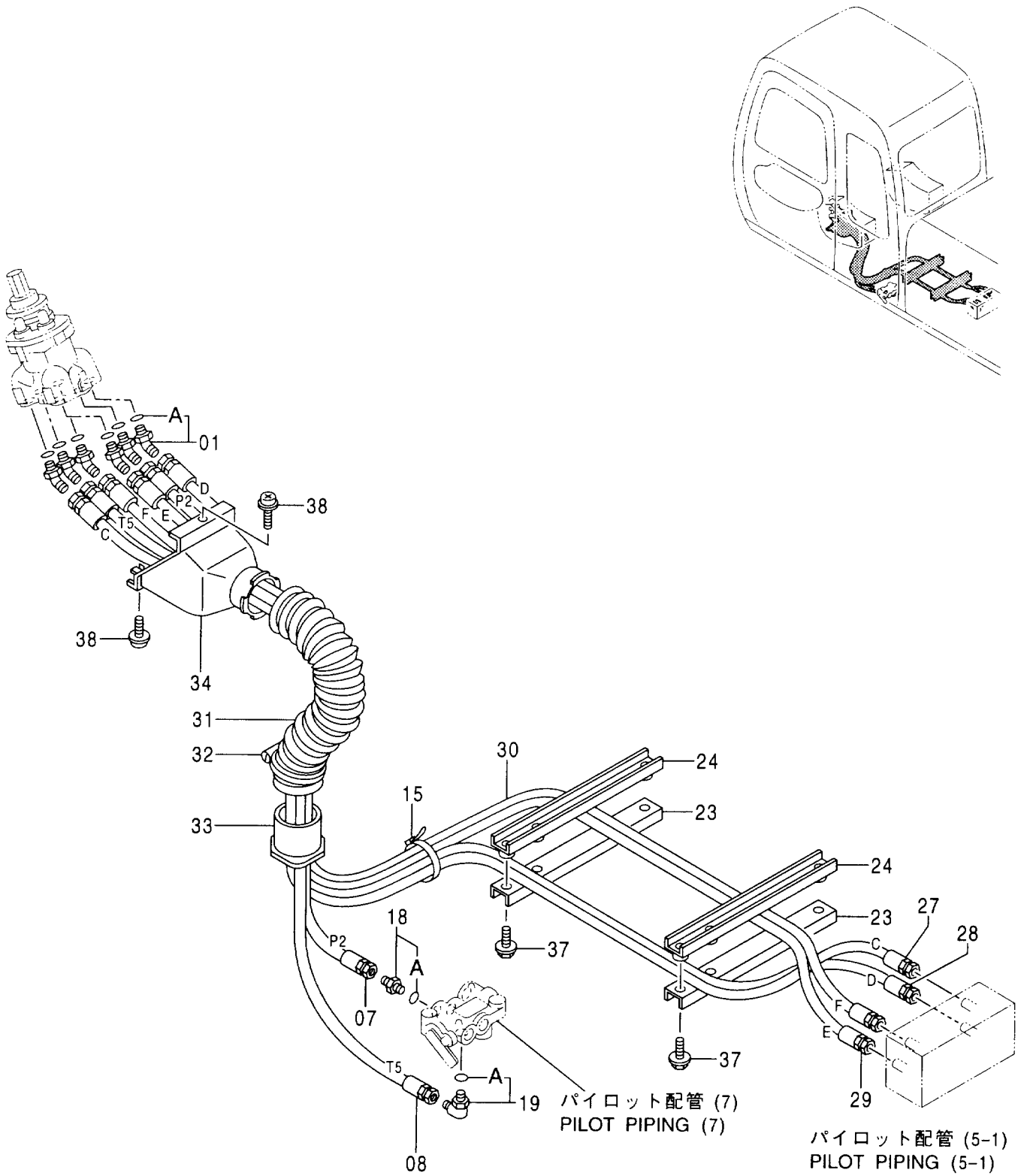

パイロット配管 (8) <JISタイプ> [STD]
 PILOT PIPING (8) <JIS-Type> [STD]

020001-

符号 ITEM	部品番号 PART NO.	部 品 名	PART NAME	数量 Q' TY	サービス コード S. C	適用号機 SERIAL NO.	互換性 ICA	代替部品 REPLACEABLE PART	
								部品番号 PART NO.	数量 Q' TY
01	4286916	エルボ;S	ELBOW;S	6					
01A	957366	・O-リング	・O-RING	1					
07	4333394	ホース (P2)	HOSE (P2)	1					
08	4333397	ホース (T5)	HOSE (T5)	1					
15	4055312	クリップ;バンド	CLIP;BAND	1					
18	4261938	フィルタ	FILTER	1					
18A	4509180	・O-リング	・O-RING	1					
19	4154671	エルボ;S	ELBOW;S	1					
19A	4509180	・O-リング	・O-RING	1					
23	4341877	クランプ;ホース	CLAMP;HOSE	2					
24	9743671	クランプ;ホース	CLAMP;HOSE	2					
27	4299086	ホース (C)	HOSE (C)	1					
28	4287097	ホース (D)	HOSE (D)	1					
29	4373558	ホース (E)	HOSE (E)	1					
30	4373559	ホース (F)	HOSE (F)	1					
31	4351175	ホース	HOSE	1					
32	4351774	クランプ;ワイヤ	CLAMP;WIRE	1					
33	3079728	ブッシング	BUSHING	1	#				
34	3072745	カバー	COVER	1					
37	J021040	ボルト;セムス	BOLT;SEMS	4					
38	J460620	スクリュ;セムス	SCREW;SEMS	2					

パイロット配管 (8) 〈JIS タイプ〉 [USA] [AUS]
 PILOT PIPING (8) 〈JIS-Type〉 [USA] [AUS]

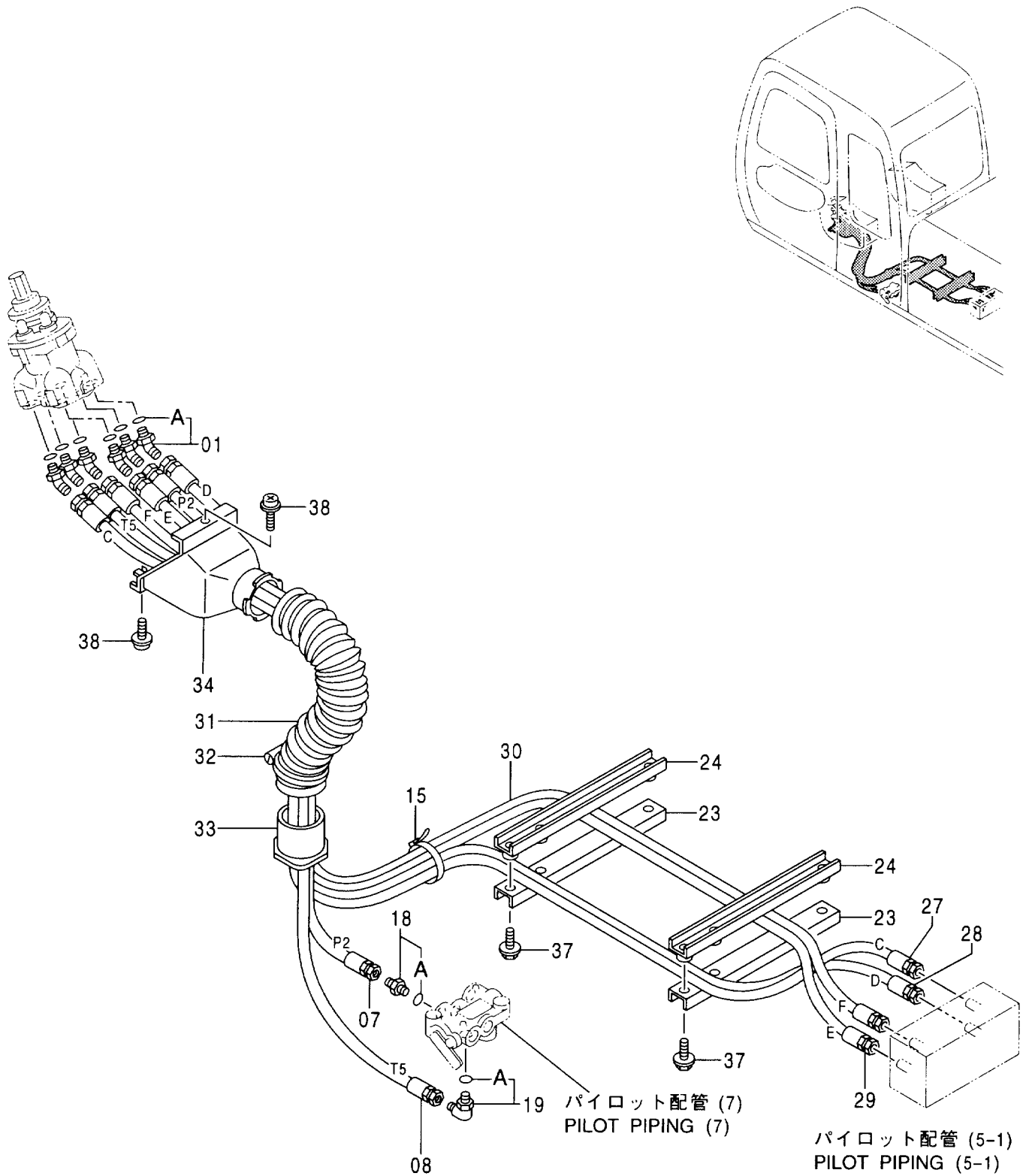

パイロット配管 (8) <JISタイプ> [USA] [AUS]
 PILOT PIPING (8) <JIS-Type> [USA] [AUS]

020001-

符号 ITEM	部品番号 PART NO.	部 品 名	PART NAME	数量 Q'TY	サービス コード S.C	適用号機 SERIAL NO.	互 換 性 ICA	代 替 部 品 REPLACEABLE PART	
								部品番号 PART NO.	数量 Q'TY
01	4286916	エルボ;S	ELBOW;S	6					
01A	957366	・O-リング	・O-RING	1					
07	4373556	ホース (P2)	HOSE (P2)	1					
08	4373557	ホース (T5)	HOSE (T5)	1					
15	4055312	クリップ;バンド	CLIP;BAND	1					
18	4261938	フィルタ	FILTER	1					
18A	4509180	・O-リング	・O-RING	1					
19	4154671	エルボ;S	ELBOW;S	1					
19A	4509180	・O-リング	・O-RING	1					
23	4341877	クランプ;ホース	CLAMP;HOSE	2					
24	9743671	クランプ;ホース	CLAMP;HOSE	2					
27	4346074	ホース (C)	HOSE (C)	1					
28	4346075	ホース (D)	HOSE (D)	1					
29	4354368	ホース (E)	HOSE (E)	1					
30	4374314	ホース (F)	HOSE (F)	1					
31	4351175	ホース	HOSE	1					
32	4351774	クランプ;ワイヤ	CLAMP;WIRE	1					
33	3079728	ブッシュ	BUSHING	1	#				
34	3072745	カバー	COVER	1					
37	J021040	ボルト;セムス	BOLT;SEMS	4					
38	J460620	スクリュー;セムス	SCREW;SEMS	2					

パイロット配管 (8) (Hタイプ)
 PILOT PIPING (8) (H-Type)

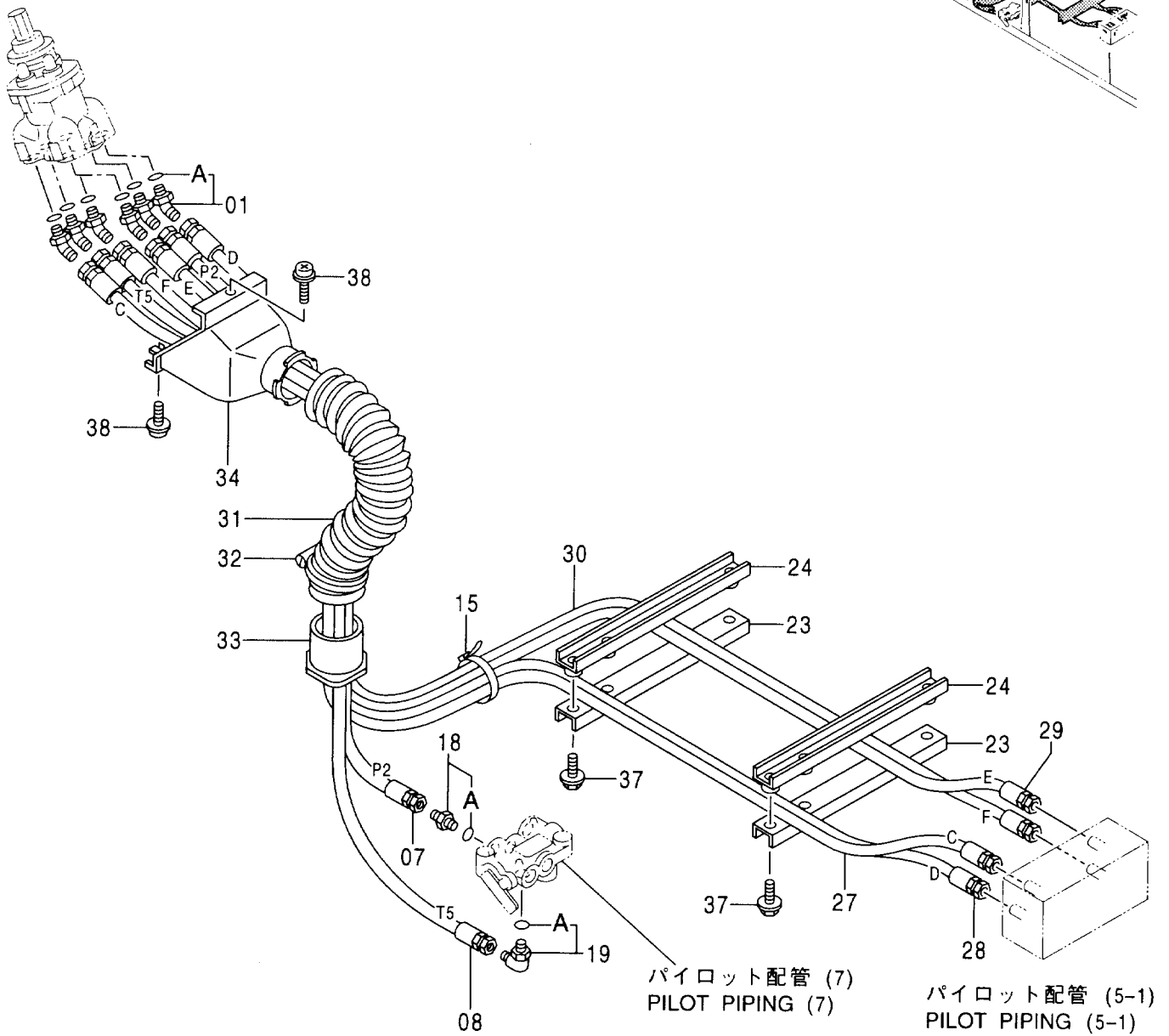
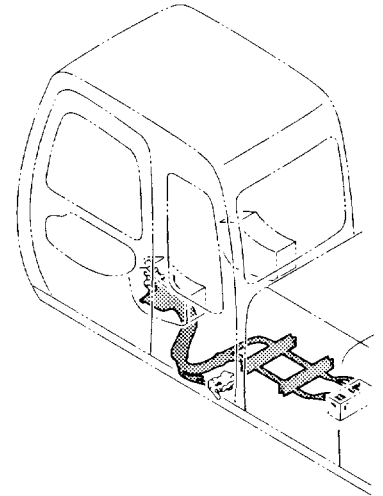

パイロット配管 (8) <Hタイプ>
PILOT PIPING (8) <H-Type>

020001-

符号 ITEM	部品番号 PART NO.	部 品 名	PART NAME	数量 Q' TY	サービス コード S. C	適用号機 SERIAL NO.	互 換 性 I C A	代 替 部 品 REPLACEABLE PART	
								部品番号 PART NO.	数量 Q' TY
01	4286916	エルボ ; S	ELBOW; S	6					
01A	957366	-O-リング	-O-RING	1					
07	4333394	ホース (P2)	HOSE (P2)	1					
08	4333397	ホース (T5)	HOSE (T5)	1					
15	4055312	クリップ ; バンド	CLIP; BAND	1					
18	4261938	フィルタ	FILTER	1					
18A	4509180	-O-リング	-O-RING	1					
19	4154671	エルボ ; S	ELBOW; S	1					
19A	4509180	-O-リング	-O-RING	1					
23	4341877	クランプ ; ホース	CLAMP; HOSE	2					
24	9743671	クランプ ; ホース	CLAMP; HOSE	2					
27	4299086	ホース (C)	HOSE (C)	1					
28	4287097	ホース (D)	HOSE (D)	1					
29	4373558	ホース (E)	HOSE (E)	1					
30	4373559	ホース (F)	HOSE (F)	1					
31	4351175	ホース	HOSE	1					
32	4351774	クランプ ; ワイヤ	CLAMP; WIRE	1					
33	3079728	ブッシュ	BUSHING	1	#				
34	3072745	カバー	COVER	1					
37	J021040	ボルト ; セムス	BOLT; SEMS	4					
38	J460620	スクリュー ; セムス	SCREW; SEMS	2					

パイロット配管 (9) [STD]
 PILOT PIPING (9) [STD]

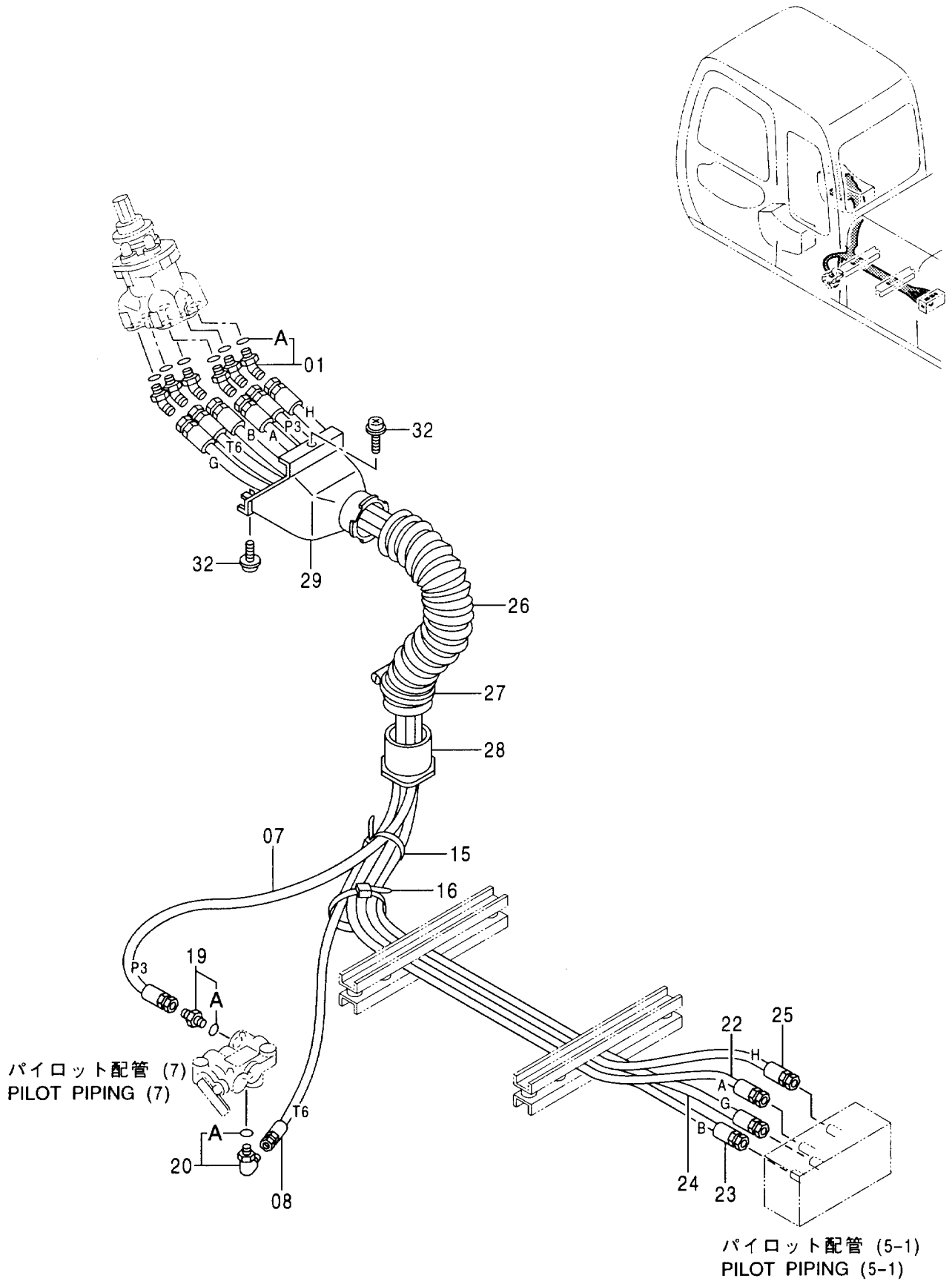

パイロット配管 (9) [USA] [AUS] PILOT PIPING (9) [USA] [AUS]

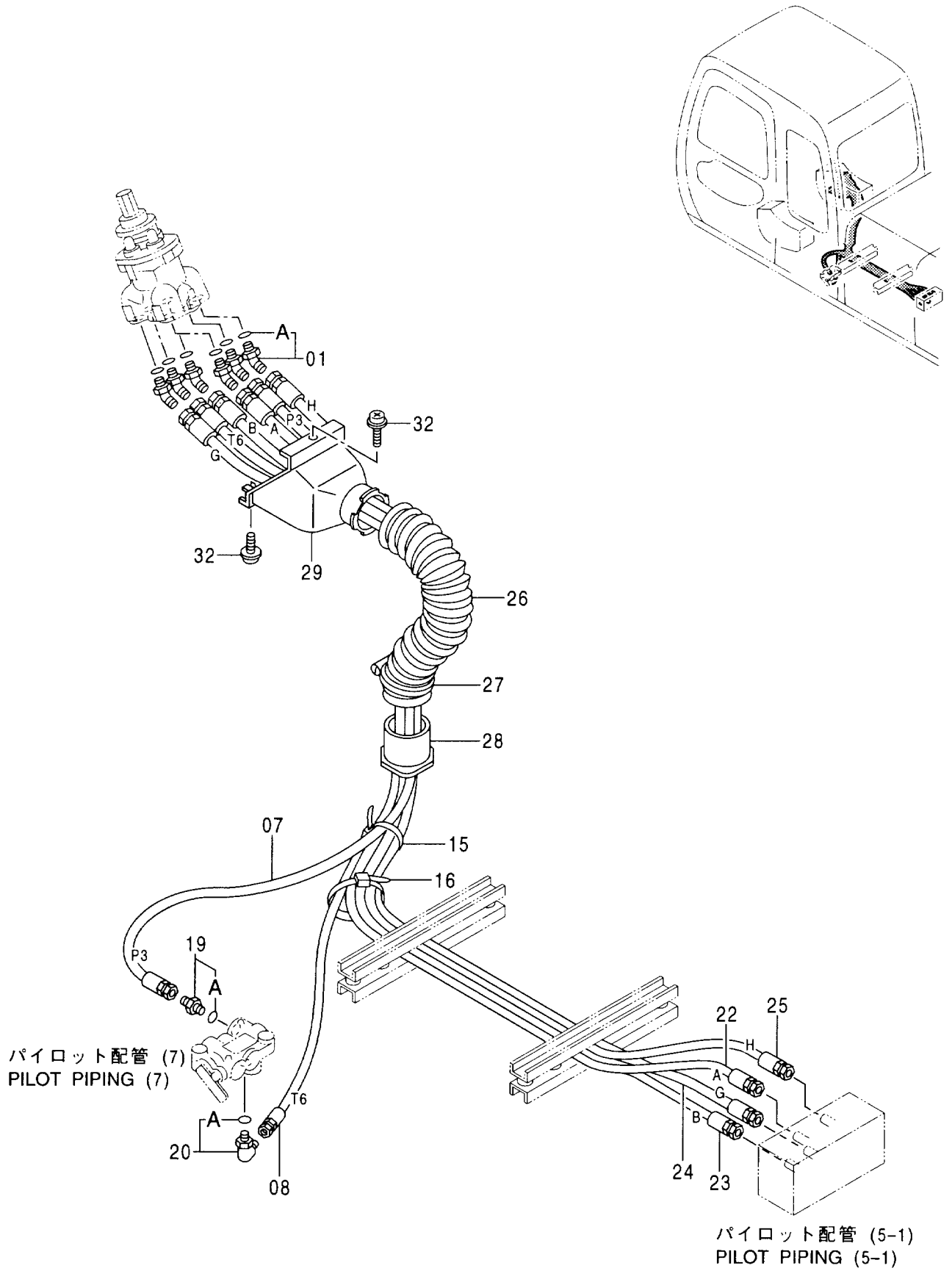

パイロット配管 (10) PILOT PIPING (10)

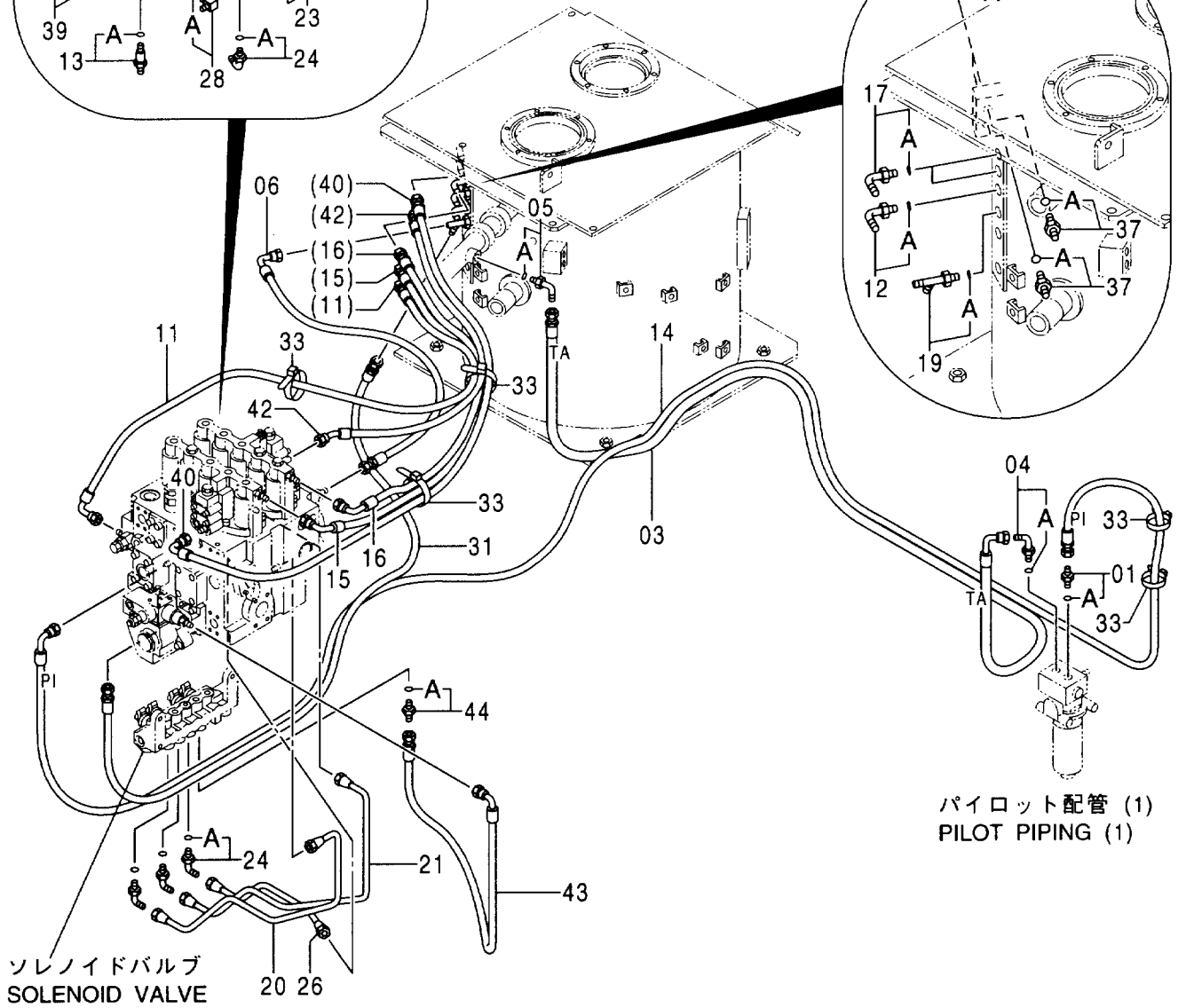
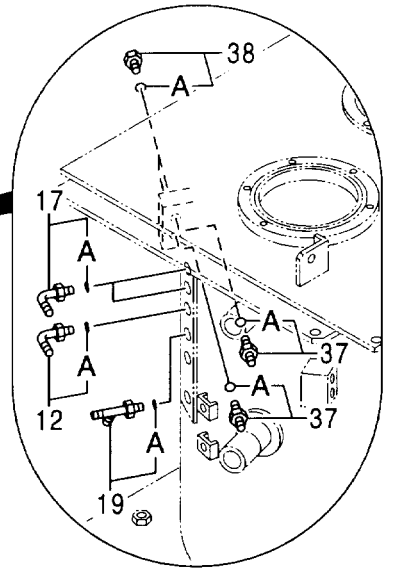
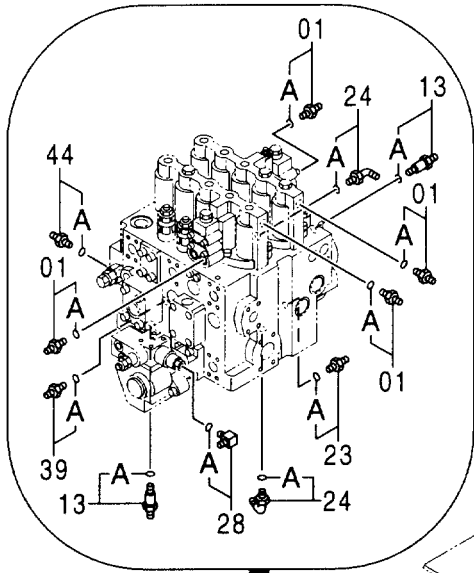
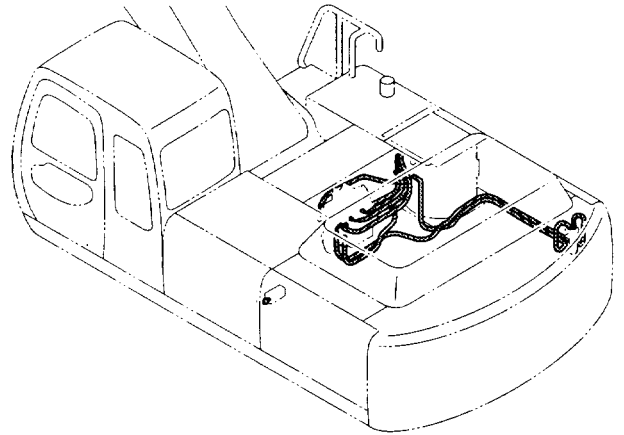

パイロット配管 (1)
PILOT PIPING (1)

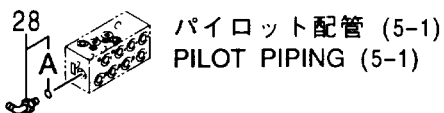

パイロット配管 (10)
PILOT PIPING (10)

020001-

符号 ITEM	部品番号 PART NO.	部 品 名	PART NAME	数量 Q' TY	サービス コード S. C	適用号機 SERIAL NO.	互 換 性 ICA	代 替 部 品 REPLACEABLE PART	
								部品番号 PART NO.	数量 Q' TY
01	4200465	アダプタ;S	ADAPTER;S	5					
01A	957366	・Oリング	・O-RING	1					
03	4386674	ホース (TA)	HOSE (TA)	1					
04	4154672	エルボ;S	ELBOW;S	1					
04A	4506418	・Oリング	・O-RING	1					
05	4219345	エルボ;S	ELBOW;S	1					
05A	4509180	・Oリング	・O-RING	1					
06	4391111	ホース;プラスチック	HOSE;PLASTIC	1					
11	4333396	ホース	HOSE	1					
12	4154671	エルボ;S	ELBOW;S	1					
12A	4509180	・Oリング	・O-RING	1					
13	4390157	アダプタ;S	ADAPTER;S	2					
13A	957366	・Oリング	・O-RING	1					
14	4391119	ホース (PI)	HOSE (PI)	1					
15	4386675	ホース;プラスチック	HOSE;PLASTIC	1					
16	4221221	ホース;ナイロン	HOSE;NYLON	1					
17	4154670	エルボ;S	ELBOW;S	2					
17A	957366	・Oリング	・O-RING	1					
19	4205363	チー;S	TEE;S	1					
19A	4509180	・Oリング	・O-RING	1					
20	4386525	パイプ	PIPE	1					
21	3079456	パイプ	PIPE	1					
23	4255304	フィッティング;パイプ	FITTING;PIPE	1					
23A	957366	・Oリング	・O-RING	1					
24	4293950	エルボ;S	ELBOW;S	5					
24A	957366	・Oリング	・O-RING	1					
26	4386526	パイプ	PIPE	1					
28	4156434	エルボ;S	ELBOW;S	2					
28A	957366	・Oリング	・O-RING	1					
31	4319152	ホース	HOSE	1					
33	4055312	クリップ;バンド	CLIP;BAND	5					
37	4255792	アダプタ;S	ADAPTER;S	2					
37A	957366	・Oリング	・O-RING	1					
38	4093624	プラグ	PLUG	2					
38A	957366	・Oリング	・O-RING	1					
39	4261937	フィルタ	FILTER	1					
39A	957366	・Oリング	・O-RING	1					
40	4355424	ホース	HOSE	1					
42	4405433	ホース	HOSE	1					
43	4360873	ホース	HOSE	1					

パイロット配管 (10) PILOT PIPING (10)

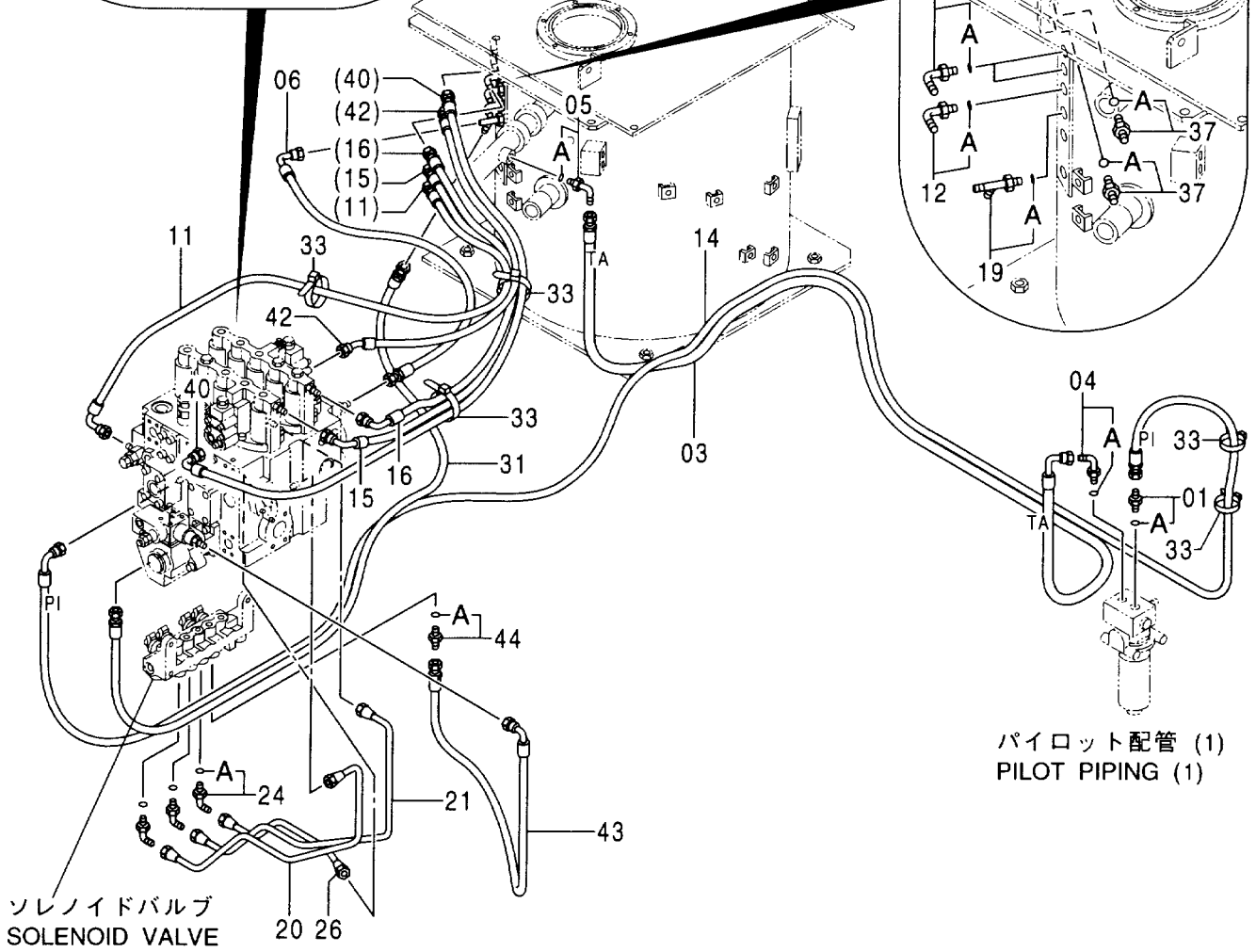
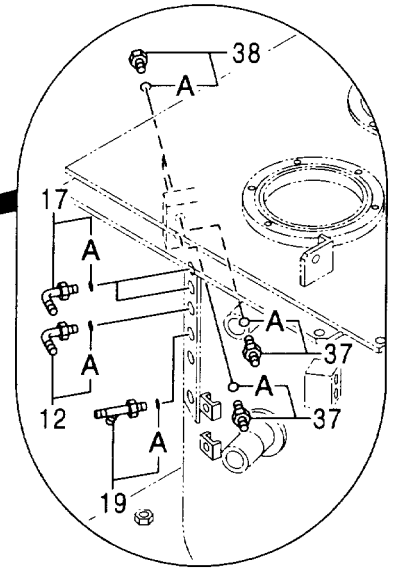
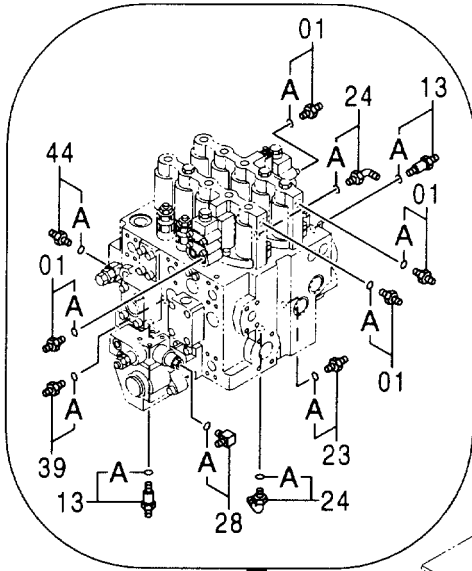
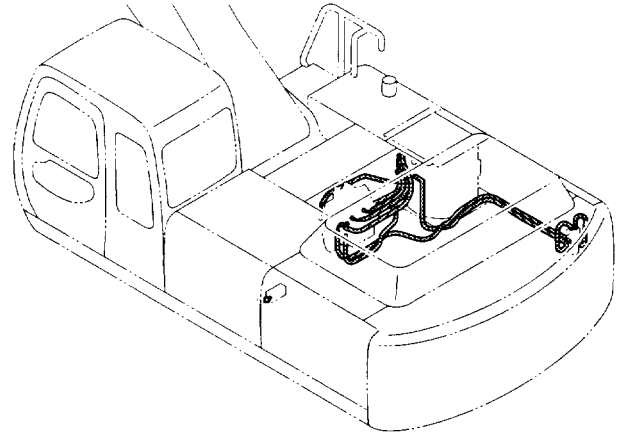

パイロット配管 (1)
PILOT PIPING (1)

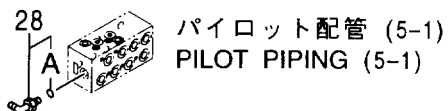

パイロット配管 (11) PILOT PIPING (11)

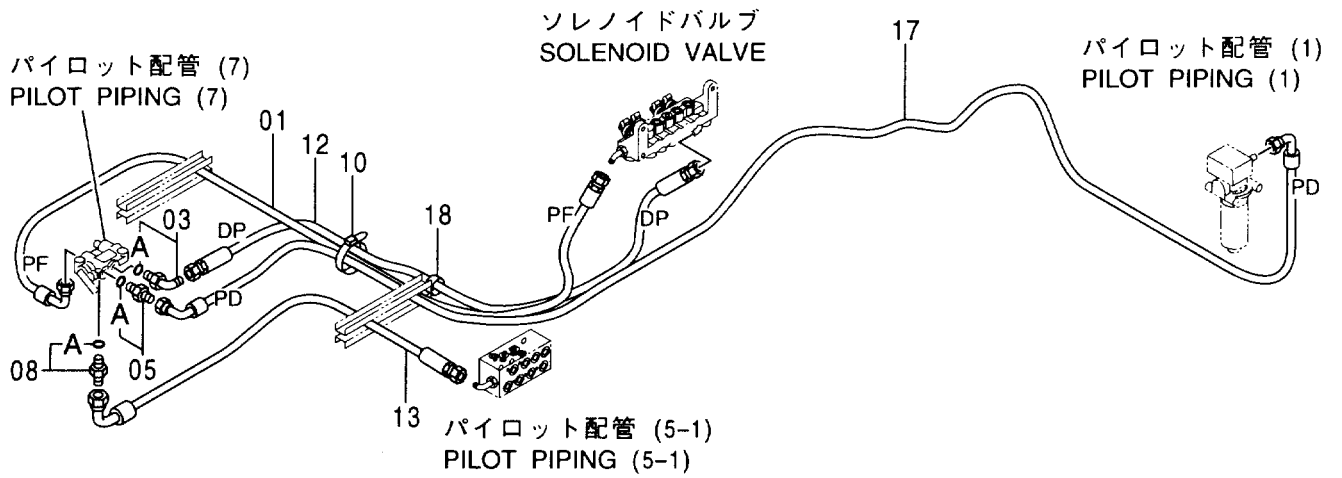
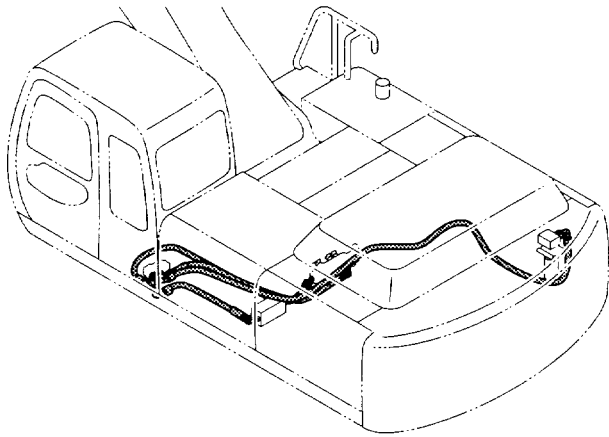

パイロット配管 (11)
PILOT PIPING (11)

020001-

符号 ITEM	部品番号 PART NO.	部 品 名	PART NAME	数量 Q' TY	サービス コード S. C	適用号機 SERIAL NO.	互 換 性 I C A	代 替 部 品 REPLACEABLE PART	
								部品番号 PART NO.	数量 Q' TY
01	4342976	ホース (PF)	HOSE (PF)	1					
03	4219345	エルボ ; S	ELBOW ; S	1					
03A	4509180	・Oリング	・O-RING	1					
05	4200466	アダプタ ; S	ADAPTER ; S	1					
05A	4509180	・Oリング	・O-RING	1					
08	4346499	フィルタ	FILTER	1					
08A	957366	・Oリング	・O-RING	1					
10	4055312	クリップ ; バンド	CLIP ; BAND	1					
12	4405561	ホース (DP)	HOSE (DP)	1					
13	4333396	ホース	HOSE	1					
17	4404387	ホース (PD)	HOSE (PD)	1		-020214	Y	4408884	1
17	4408884	ホース (PD)	HOSE (PD)	1		020215-			
18	4190273	クリップ	CLIP	1					

コンソール CONSOLE

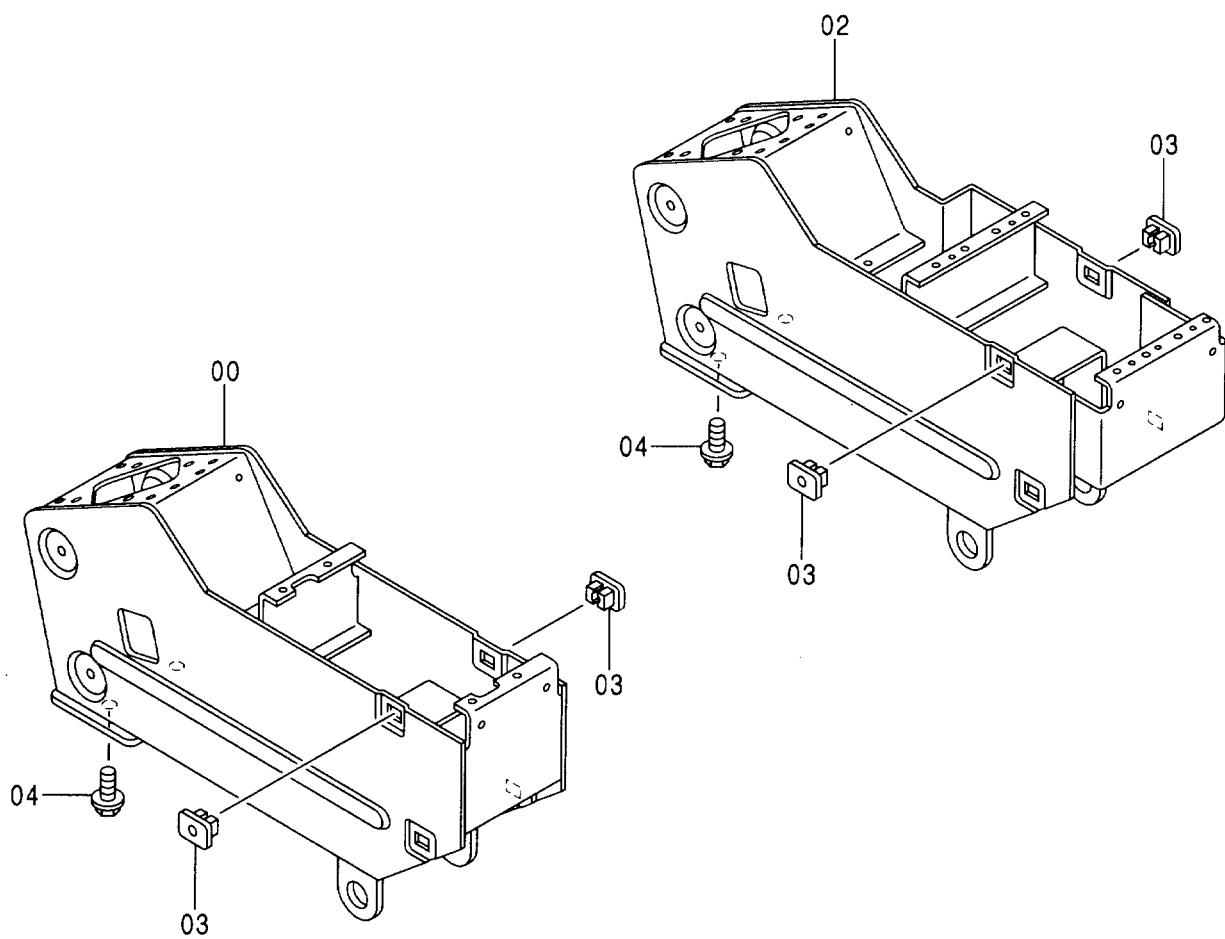
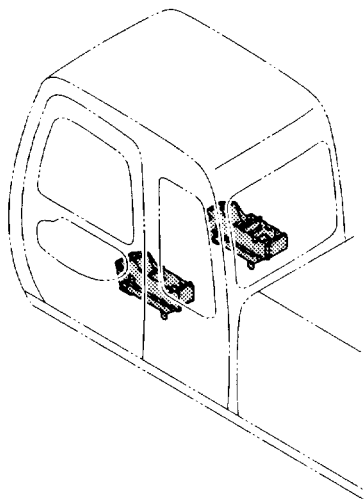

コンソール
CONSOLE

020001-

符号 ITEM	部品番号 PART NO.	部 品 名	PART NAME	数量 Q' TY	サービス コード S. C	適用号機 SERIAL NO.	互 換 性 I C A	代 替 部 品 REPLACEABLE PART	
								部品番号 PART NO.	数量 Q' TY
00	6014737	スタンド (L)	STAND (L)	1					
02	6014741	スタンド (R)	STAND (R)	1					
03	4351255	クリップ	CLIP	8					
04	J011030	ボルト;セムス	BOLT;SEMS	4					

コンソールカバー (1)
 CONSOLE COVER (1)

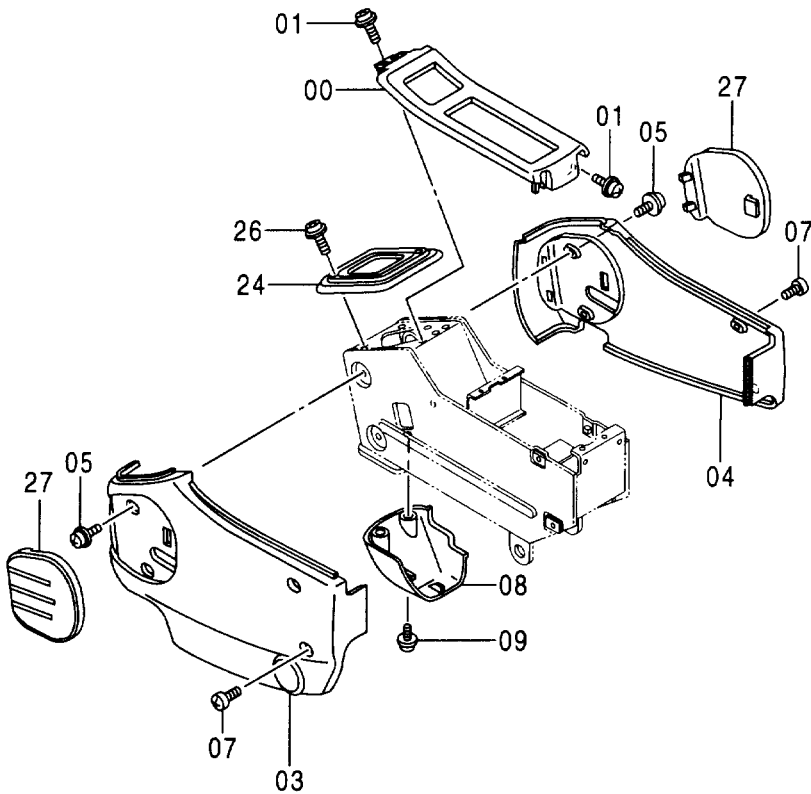
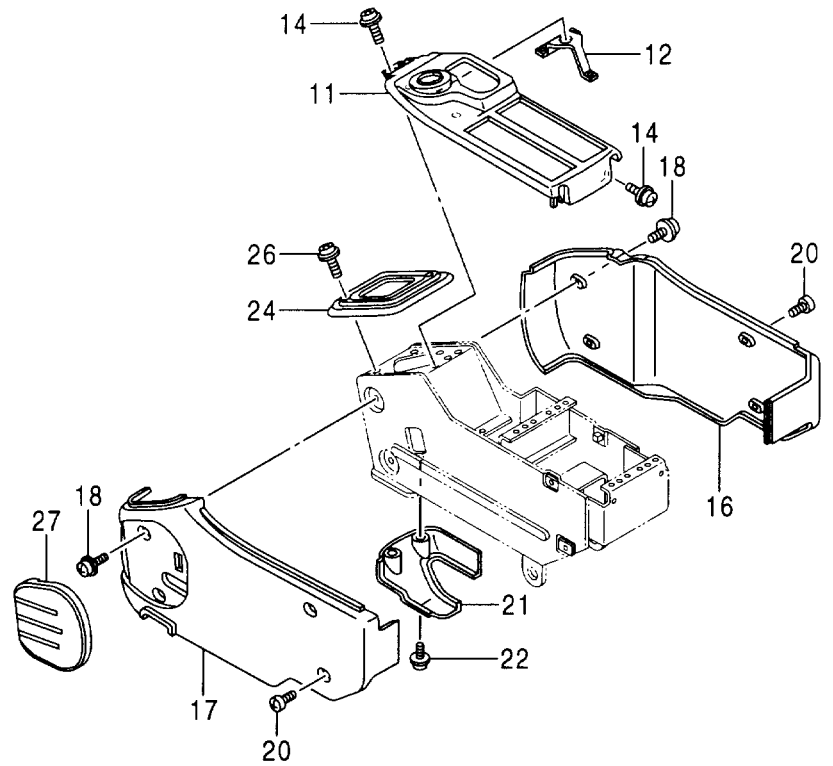
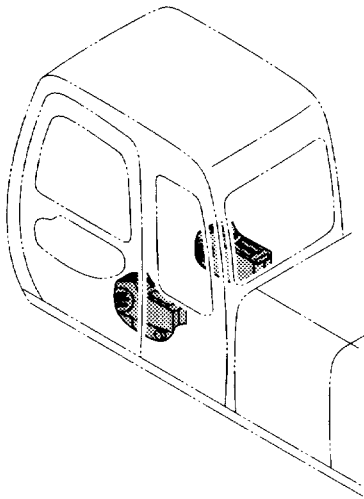

コンソールカバー (1)
CONSOLE COVER (1)

020001-

符号 ITEM	部品番号 PART NO.	部 品 名	PART NAME	数量 Q' TY	サービス コード S. C	適用号機 SERIAL NO.	互 換 性 I C A	代替部品 REPLACEABLE PART	
								部品番号 PART NO.	数量 Q' TY
00	1021354	フレーム	FRAME	1					
01	J680616	スクリュ;セムス	SCREW;SEMS	4					
03	1021345	カバー	COVER	1					
04	1021346	カバー	COVER	1					
05	J680616	スクリュ;セムス	SCREW;SEMS	4					
07	4361802	スクリュ;タッピング	SCREW;TAPPING	4					
08	3072629	カバー	COVER	1					
09	J680616	スクリュ;セムス	SCREW;SEMS	2					
11	5004653	フレーム	FRAME	1					
12	3072716	ブラケット	BRACKET	1					
14	J680616	スクリュ;セムス	SCREW;SEMS	4					
16	1021350	カバー	COVER	1					
17	1021349	カバー	COVER	1					
18	J680616	スクリュ;セムス	SCREW;SEMS	4					
20	4361802	スクリュ;タッピング	SCREW;TAPPING	4					
21	3072613	カバー	COVER	1					
22	J680616	スクリュ;セムス	SCREW;SEMS	2					
24	2037689	カバー	COVER	2					
26	J460635	スクリュ;セムス	SCREW;SEMS	8					
27	4351277	パッド	PAD	3					

コンソールカバー (2) <300, LC><330LC><350H, LCH><370HD><370>
CONSOLE COVER (2) <300, LC><330LC><350H, LCH><370HD><370>

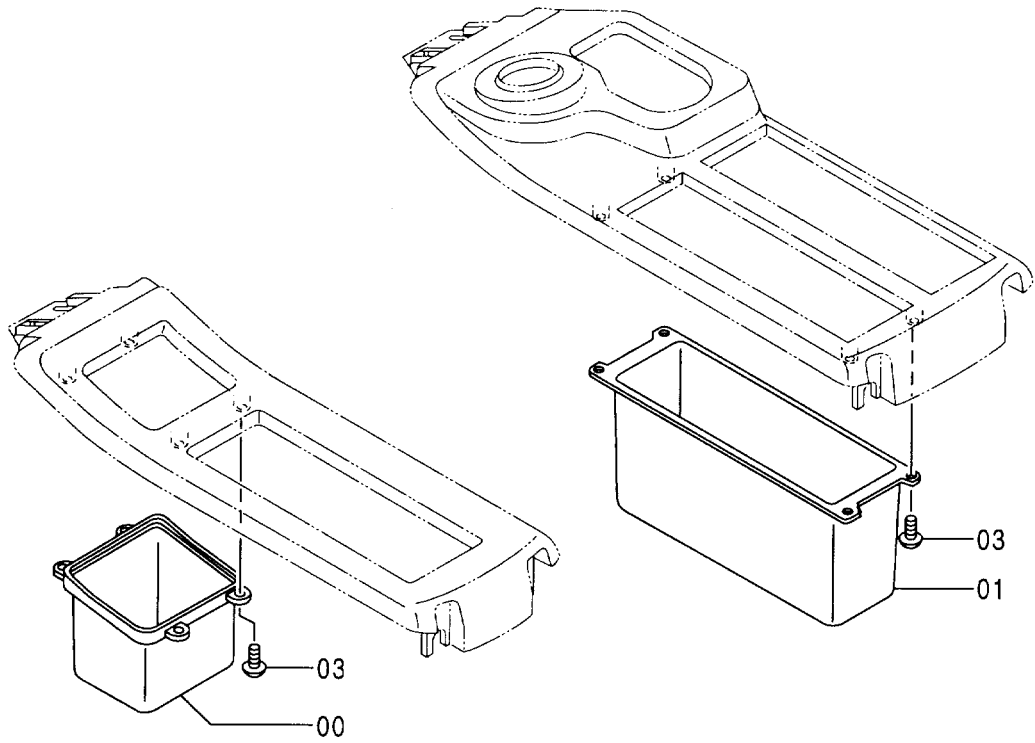
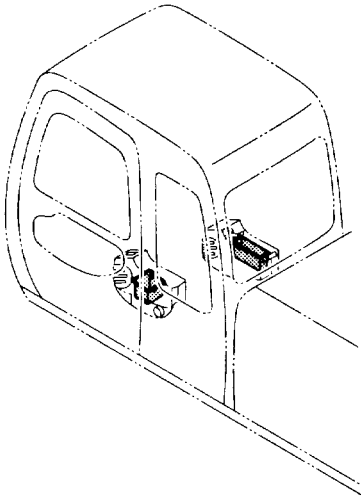

コンソールカバー (2) <300, LC> <330LC> <350H, LCH> <370HD> <370>
 CONSOLE COVER (2) <300, LC> <330LC> <350H, LCH> <370HD> <370>

020001-

符号 ITEM	部品番号 PART NO.	部 品 名	PART NAME	数量 Q' TY	サービス コード S. C	適用号機 SERIAL NO.	互換性 ICA	代替部品 REPLACEABLE PART	
								部品番号	数量
								PART NO.	Q' TY
00	3072699	ホケット	POCKET	1					
01	3072700	ホケット	POCKET	1					
03	4361800	スクリュ; タッピング	SCREW; TAPPING	8					

コンソールカバー (2) <350K, LCK>
CONSOLE COVER (2) <350K, LCK>

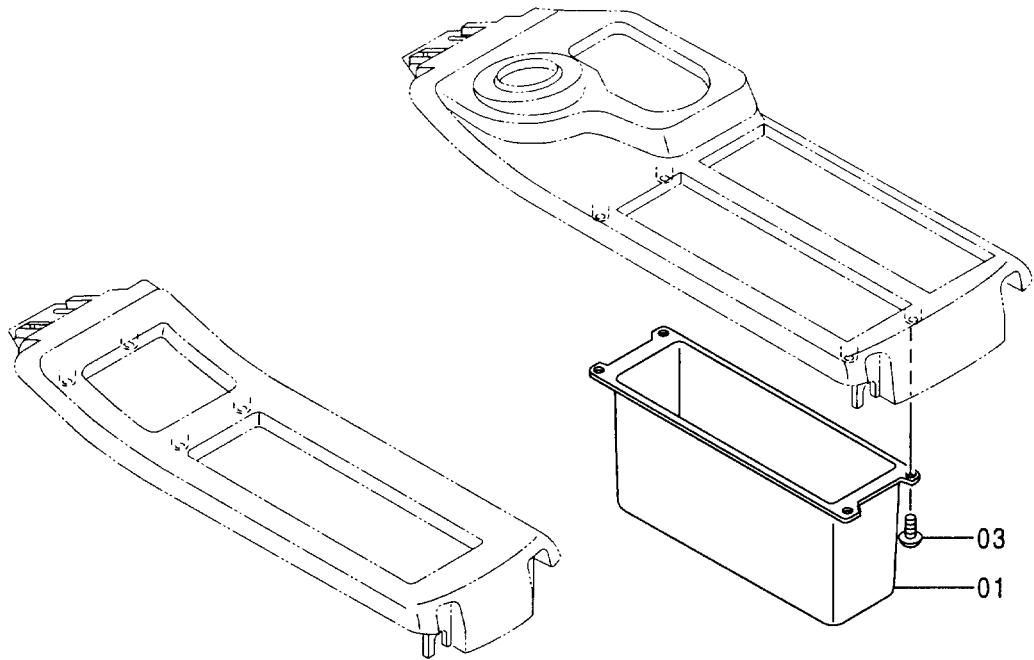
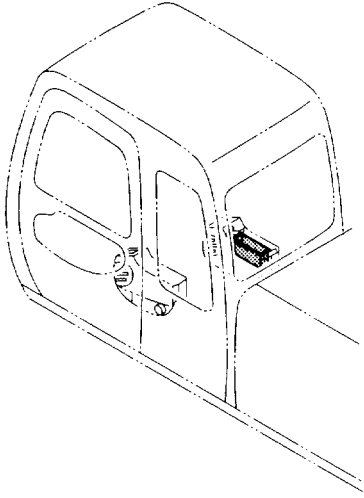

コンソールカバー (2) <350K, LCK>
 CONSOLE COVER (2) <350K, LCK>

020001-

符号 ITEM	部品番号 PART NO.	部 品 名	PART NAME	数量 Q' TY	サービス コード S. C	適用号機 SERIAL NO.	互換性 ICA	代替部品 REPLACEABLE PART	
								部品番号 PART NO.	数量 Q' TY
01	3072700	ポケット	POCKET	1					
03	4361800	スクリュー;タッピング	SCREW; TAPPING	4					

右カバー
RIGHT COVER

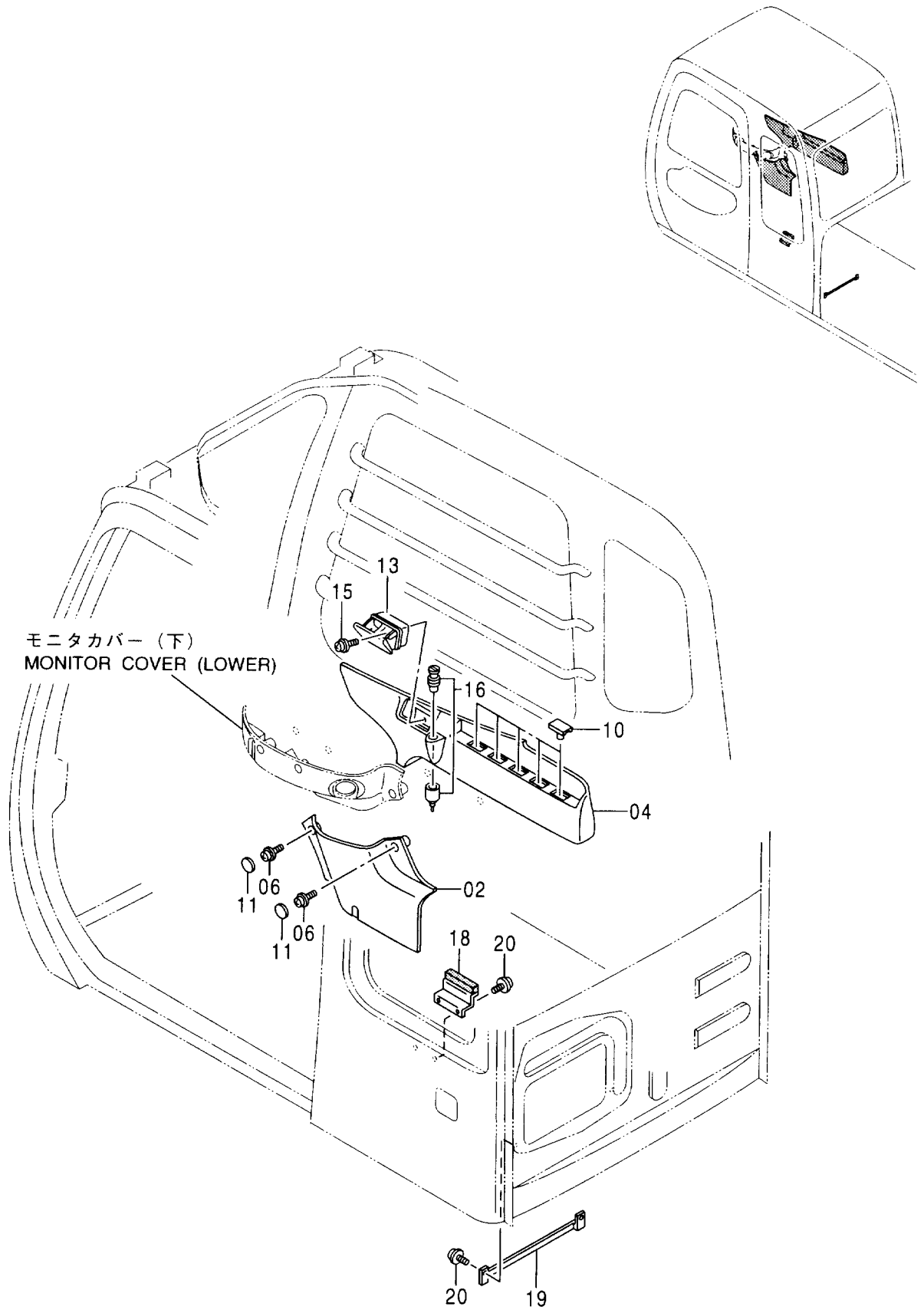

右カバー
RIGHT COVER

020001-

符号 ITEM	部品番号 PART NO.	部 品 名	PART NAME	数量 Q' TY	サービス コード S. C	適用号機 SERIAL NO.	互 換 性 ICA	代 替 部 品 REPLACEABLE PART	
								部品番号 PART NO.	数量 Q' TY
02	4350246	カバー	COVER	1					
04	4350247	カバー	COVER	1					
06	J460616	スクリュ;セムス	SCREW;SEMS	5					
10	4350778	キャップ	CAP	5					
11	4350779	キャップ	CAP	5					
13	4350398	アシュトレイ	ASHTRAY	1					
15	J460616	スクリュ;セムス	SCREW;SEMS	1					
16	4357862	ライター	LIGHTER	1					
18	8064900	ブラケット	BRACKET	1					
19	3074721	ブラケット	BRACKET	1					
20	J460616	スクリュ;セムス	SCREW;SEMS	4					

モニタカバー (下) MONITOR COVER (LOWER)

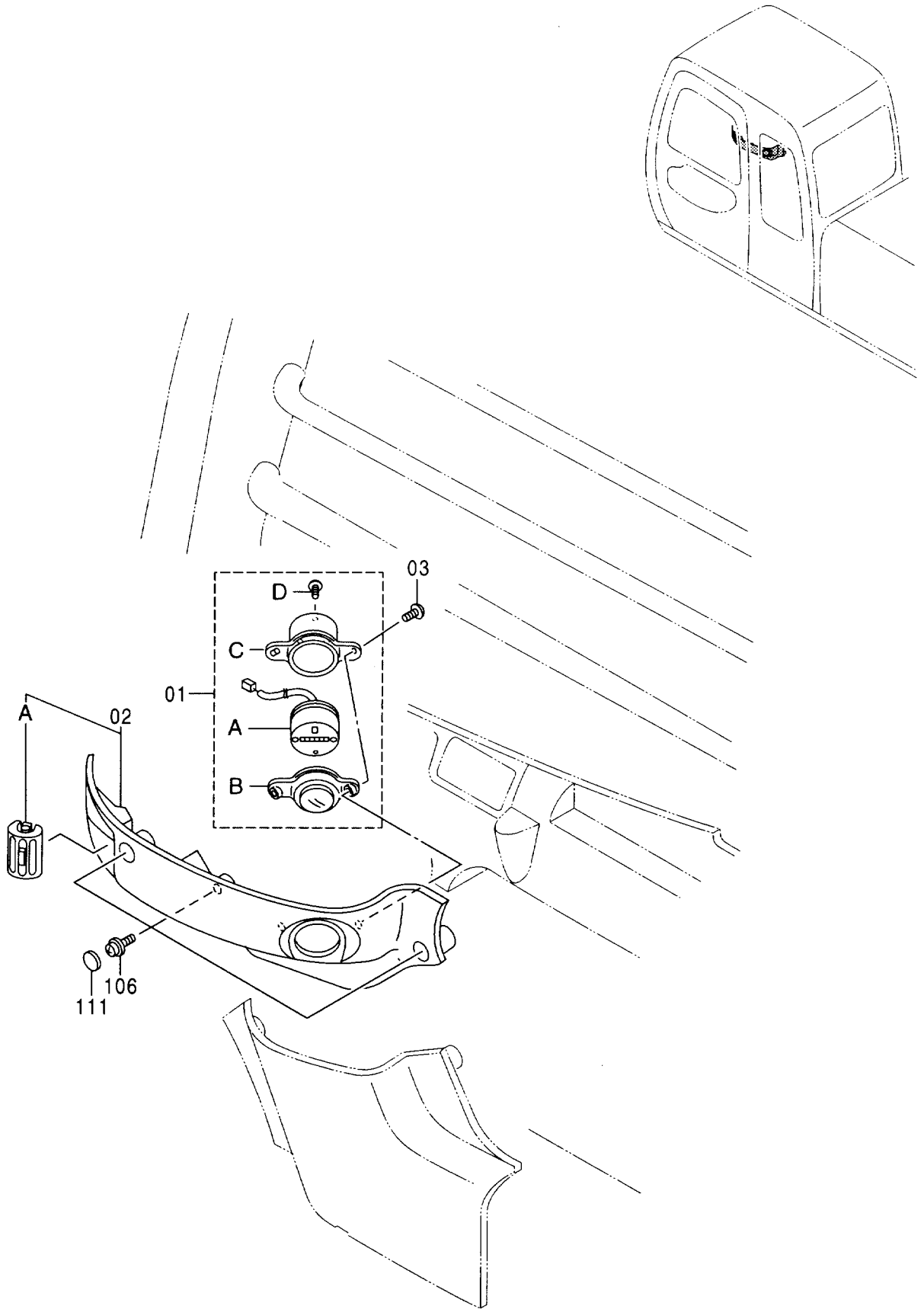

モニター - (下)
MONITOR COVER (LOWER)

020001-

符号 ITEM	部品番号 PART NO.	部 品 名	PART NAME	数量 Q' TY	サービス コード S. C	適用号機 SERIAL NO.	互 換 性 I C A	代 替 部 品 REPLACEABLE PART	
								部品番号 PART NO.	数量 Q' TY
01-03	4350245	カバー	COVER	1					
01	4370312	・メータ;アワー	・METER; HOUR	1					
01A	4370313	・・メータ;アワー	・・METER; HOUR	1					
01B	4370314	・・ガラス	・・GLASS	1					
01C	4370315	・・ケース	・・CASE	1					
01D	4349998	・・スクリュ	・・SCREW	3					
02	4370316	・カバー	・COVER	1					
02A	4370317	・・ルーバ	・・LOUVER	1					
03	4297101	・スクリュ	・SCREW	2					
106	J460616	スクリュ;セムス	SCREW; SEMS	3					
111	4350779	キャップ	CAP	3					

コントローラ CONTROLLER

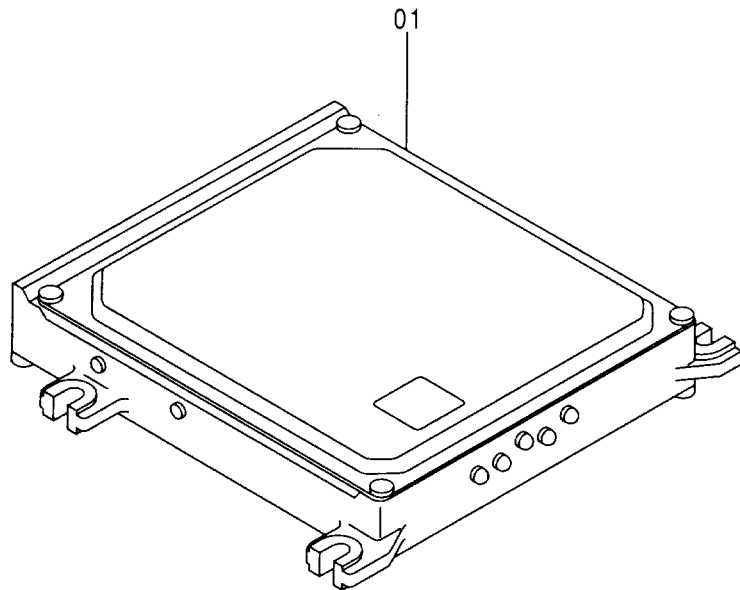
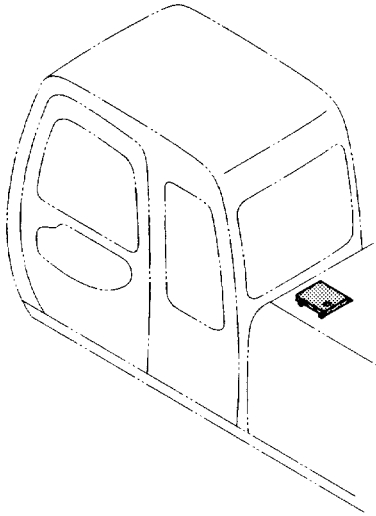

コントローラ
CONTROLLER

020001-

符号 ITEM	部品番号 PART NO.	部 品 名	PART NAME	数量 Q' TY	サービス コード S. C	適用号機 SERIAL NO.	互 換 性 ICA	代 替 部 品 REPLACEABLE PART	
								部品番号 PART NO.	数量 Q' TY
01	4377228	コントローラ	CONTROLLER	1					

モニター MONITOR

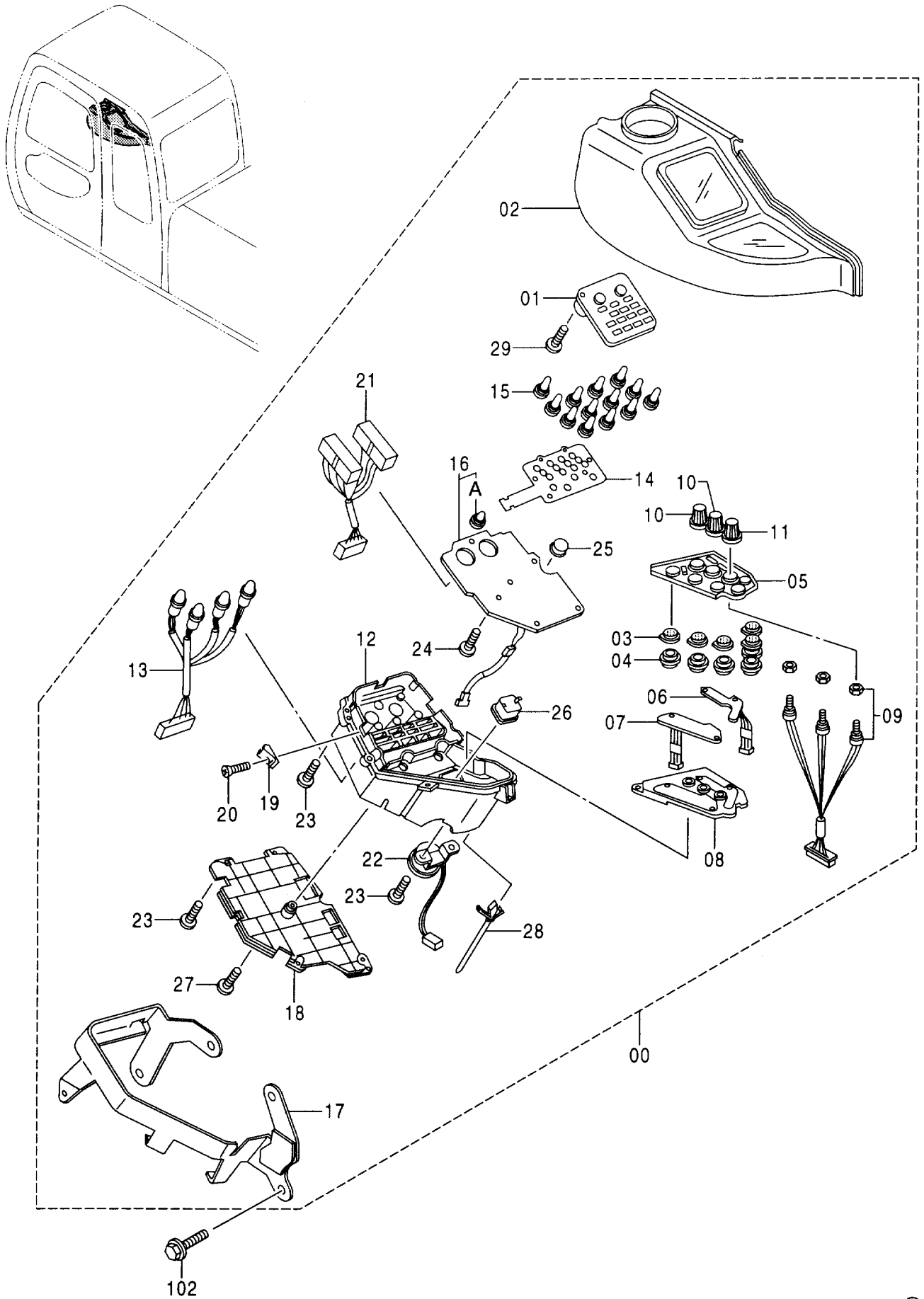

モニター
MONITOR

020001-

符号 ITEM	部品番号 PART NO.	部 品 名	PART NAME	数量 Q' TY	サービス コード S. C	適用号機 SERIAL NO.	互換性 ICA	代替部品 REPLACEABLE PART	
								部品番号 PART NO.	数量 Q' TY
00	4333862	モニター (国内仕様) <300, LC><350H, LCH> <370HD>	MONITOR (DOMESTIC) <300, LC><350H, LCH> <370HD>	1		-020403	T	4411756 4209296	1 1
00	4411756	モニター (国内仕様) <300, LC><350H, LCH> <370HD>	MONITOR (DOMESTIC) <300, LC><350H, LCH> <370HD>	1	#	020404-			
00	4368869	モニター (国内仕様) <350K, LCK>	MONITOR (DOMESTIC) <350K, LCK>	1		-020403	T	4411759 4209296	1 1
00	4411759	モニター (国内仕様) <350K, LCK>	MONITOR (DOMESTIC) <350K, LCK>	1	#	020404-			
00	4370905	モニター (海外仕様) <300, LC><330LC><370> <350H, LCH><370HD>	MONITOR (EXPORT) <300, LC><330LC><370> <350H, LCH><370HD>	1					
01	4370111	・メータ <300, LC><330LC><370> <350H, LCH><370HD>	・METER <300, LC><330LC><370> <350H, LCH><370HD>	1					
01	4377982	・メータ <350K, LCK>	・METER <350K, LCK>	1					
02	4370112	・ケース (国内仕様)	・CASE (DOMESTIC)	1		-020403	T	4420937 4209296	1 1
02	4420937	・ケース (国内仕様)	・CASE (DOMESTIC)	1	#	020404-			
02	4377266	・ケース (海外仕様)	・CASE (EXPORT)	1					
03	4370113	・スイッチ	・SWITCH	5					
04	4310827	・ケース	・CASE	5					
05	4370114	・スイッチ	・SWITCH	1					
06	4370115	・スイッチボード	・SWITCH-BOARD	1					
07	4370116	・スイッチボード	・SWITCH-BOARD	1					
08	4370117	・ボード	・BOARD	1					
09	4370118	・スイッチ;ロータリー	・SWITCH; ROTARY	1					
10	4370119	・ノブ	・KNOB	2					
11	4370137	・ノブ	・KNOB	1					
12	4370138	・ケース	・CASE	1					
13	4370139	・エムイーディ	・LED	1					
14	4370140	・ボード	・BOARD	1					
15	4370141	・ランプ;ソケット	・LAMP; SOCKET	13					
16	4370142	・ボード;プリント	・BOARD; PRINTED	1					
16A	4370141	・ランプ;ソケット	・LAMP; SOCKET	1					
17	4370144	・ブラケット	・BRACKET	1					
18	4370145	・カバー	・COVER	1					
19	4370146	・ナット	・NUT	2					

モニター
MONITOR

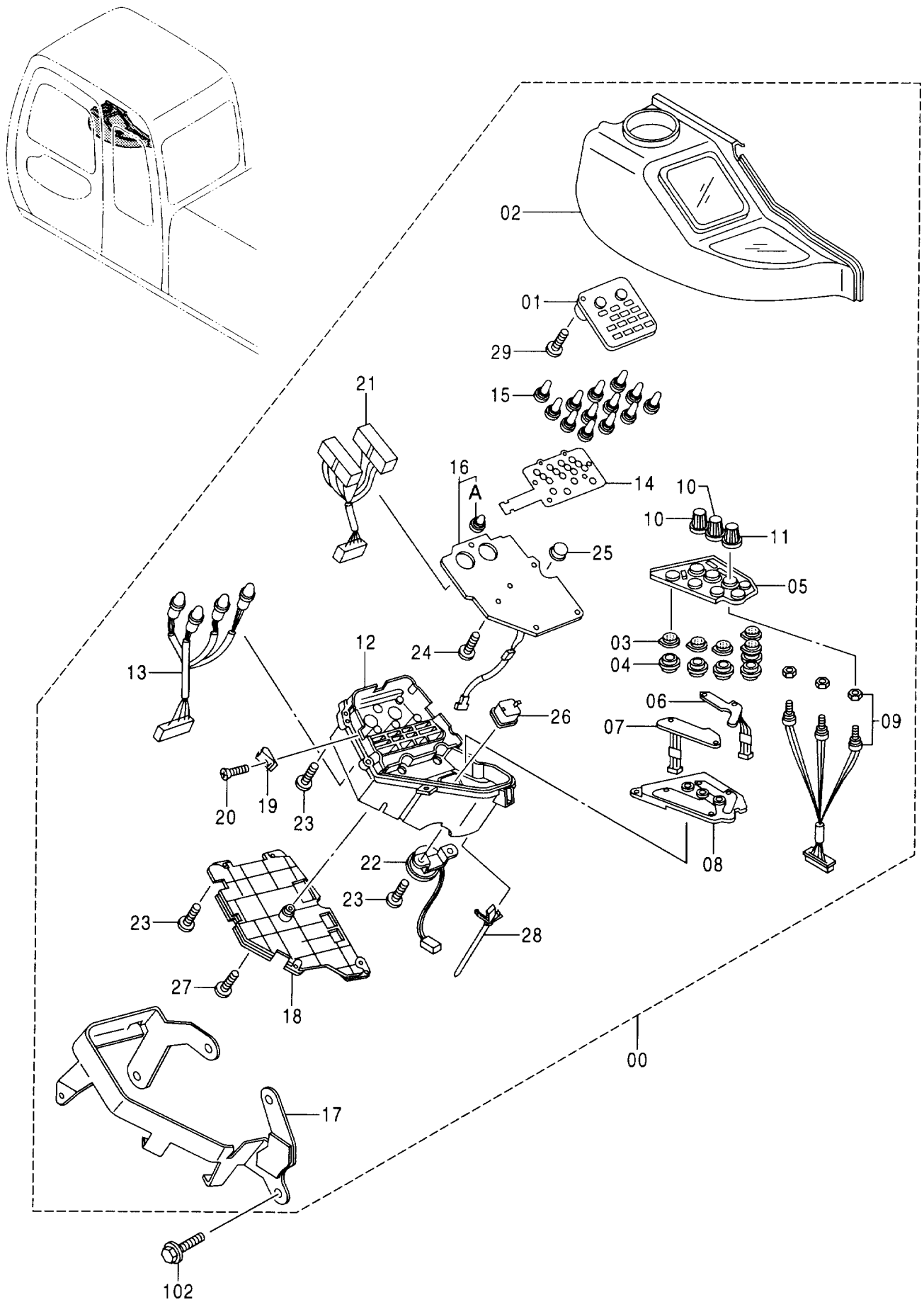

モニター
MONITOR

020001-

符号 ITEM	部品番号 PART NO.	部品名	PART NAME	数量 Q'TY	サービス コード S.C	適用機種 SERIAL NO.	互換性 ICA	代替部品 REPLACEABLE PART	
								部品番号 PART NO.	数量 Q'TY
20	4370147	・スクリユ;タツピング	・SCREW;TAPPING	2					
21	4370148	・レジスタ	・RESISTOR	1					
22	4370149	・ブザー	・BUZZER	1					
23	4294999	・スクリユ	・SCREW	19					
24	4370154	・スクリユ;セット	・SCREW;SET	6					
25	4297127	・キャツフ	・CAP	1					
26	4297105	・キャツフ	・CAP	1					
27	4297101	・スクリユ	・SCREW	1					
28	4370155	・クランプ	・CLAMP	1					
29	4370156	・スクリユ;セット	・SCREW;SET	1					
102	J010816	ボルト;セムス	BOLT;SEMS	4					

AM / FM ラジオ
AM / FM RADIO

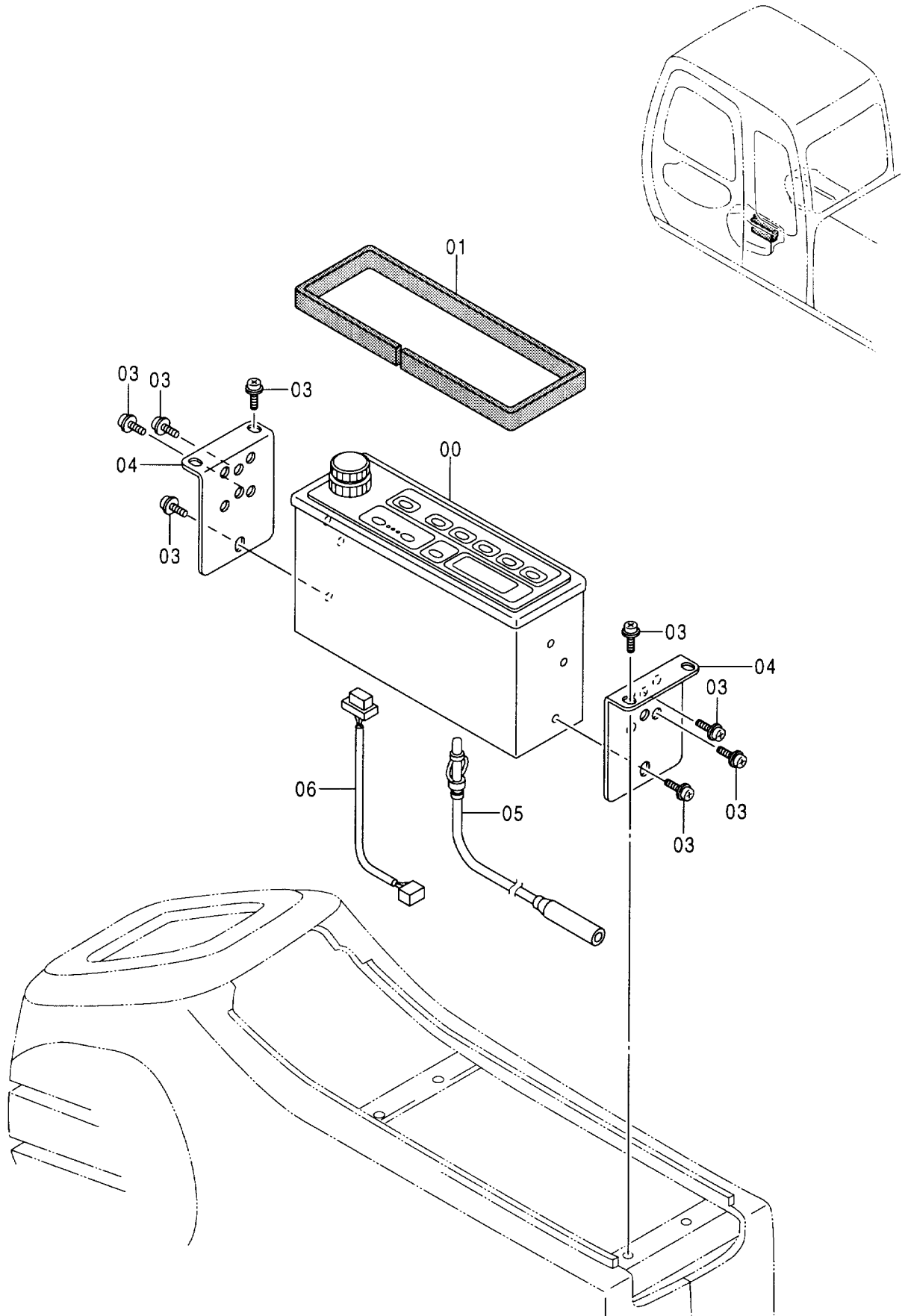

AM/FM ラジオ
AM/FM RADIO

020001-

符号 ITEM	部品番号 PART NO.	部 品 名	PART NAME	数量 Q' TY	サービス コード S. C	適用号機 SERIAL NO.	互 換 性 ICA	代 替 部 品 REPLACEABLE PART	
								部品番号 PART NO.	数量 Q' TY
00	4333195	ラジオ (AM/FM) (国内用)	RADIO (AM/FM) AM: 522-1629KHZ (9KHZ STEP) FM: 76.0-90.0MHZ (100KHZ STEP)	1					
00	4351187	ラジオ (FM, AM) (北米用)	RADIO (FM, AM) AM: 530-1710KHZ (10KHZ STEP) FM: 87.7-107.9MHZ (200KHZ STEP)	1					
00	4353127	ラジオ (FM, AM) (中南米用)	RADIO (FM, AM) AM: 530-1710KHZ (5KHZ STEP) FM: 87.7-107.9MHZ (100KHZ STEP)	1					
00	4360985	ラジオ (FM, AM) (欧, 亜, オセアニア用)	RADIO (FM, AM) AM: 522-1629KHZ (9KHZ STEP) FM: 87.5-108.0MHZ (50KHZ STEP)	1					
01	4368973	ラバー	RUBBER	1					
03	J460510	スクリュー; セムス	SCREW; SEMS	10					
04	4341706	ブラケット	BRACKET	2					
05	4102096	フィーダー	FEEDER	1					
06	2037305	ハーネス; ワイヤ	HARNESS; WIRE	1					

スピーカ（追加分）
SPEAKER (ADD.)

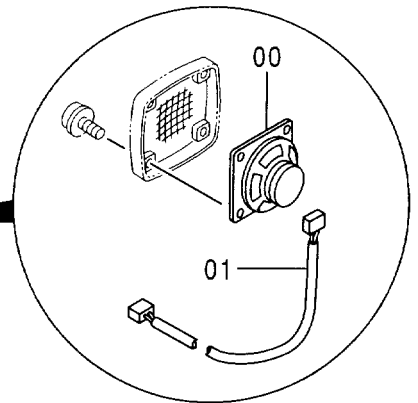
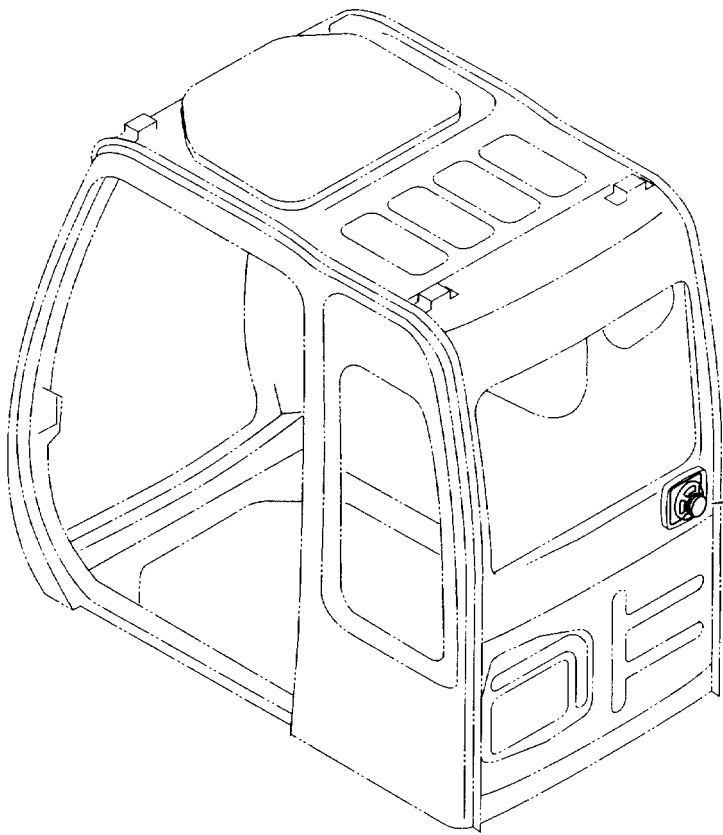
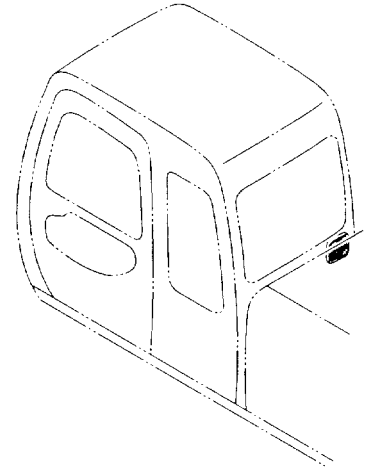

スピーカ (追加分)
SPEAKER (ADD.)

020001-

符号 ITEM	部品番号 PART NO.	部 品 名	PART NAME	数量 Q'TY	サービス コード S. C	適用号機 SERIAL NO.	互換性 ICA	代替部品 REPLACEABLE PART	
								部品番号	数量
								PART NO.	Q'TY
00	4361302	スピーカ	SPEAKER	1					
01	4369547	ハ-ネス;ワイヤ	HARNES;WIRE	1					

エンジンコントロールユニット ENGINE CONTROL UNIT

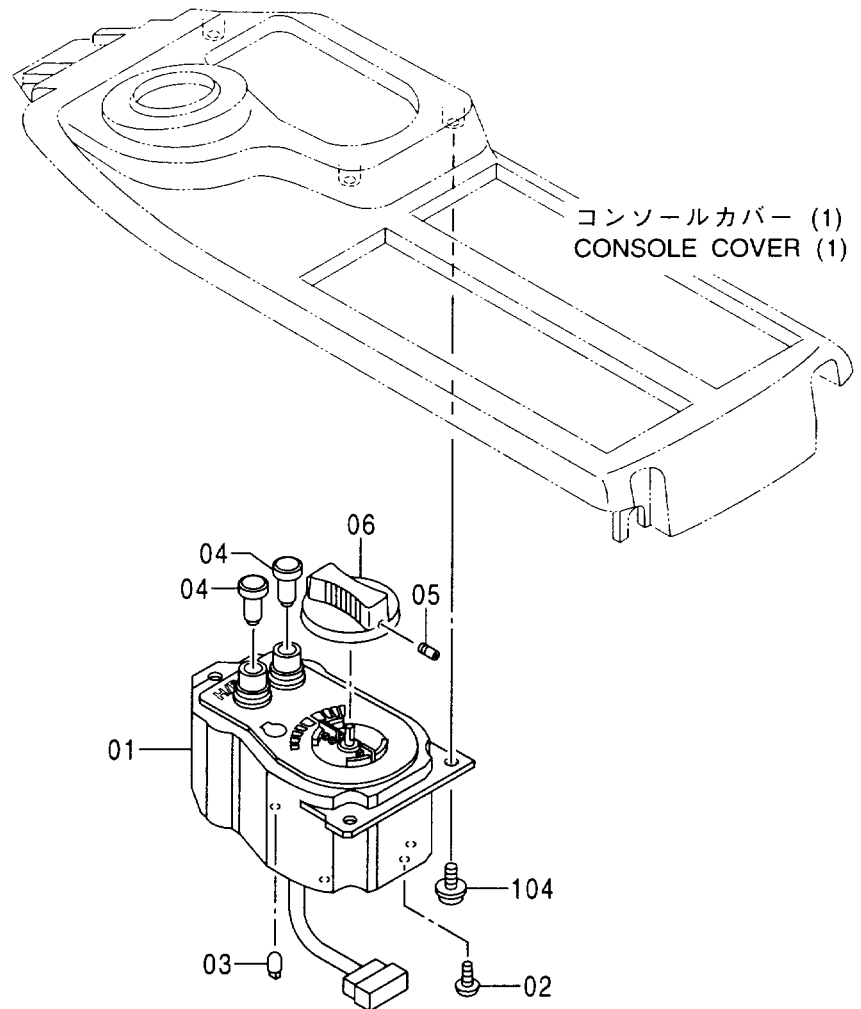
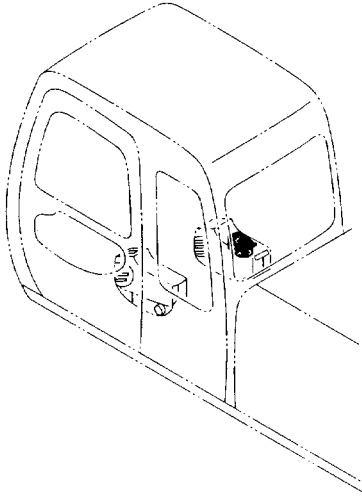

エンジン コントロール ユニット
ENGINE CONTROL UNIT

020001-

符号 ITEM	部品番号 PART NO.	部 品 名	PART NAME	数量 Q' TY	サービス コード S. C	適用号機 SERIAL NO.	互換性 ICA	代替部品 REPLACEABLE PART	
								部品番号 PART NO.	数量 Q' TY
01-06	4341545	コントローラ	CONTROLLER	1					
01	4370311	・コントロールセンタ	・CONTROL-CENTER	1					
02	4370153	・スクリュ;セムス	・SCREW;SEMS	3					
03	4370152	・ランプ	・LAMP	1					
04	4370151	・スイッチ	・SWITCH	2					
05	4370150	・スクリュ;セット	・SCREW;SET	1					
06	4370143	・ノブ	・KNOB	1					
104	J460512	スクリュ;セムス	SCREW;SEMS	3					

電気部品 (A) ELECTRIC PARTS (A)

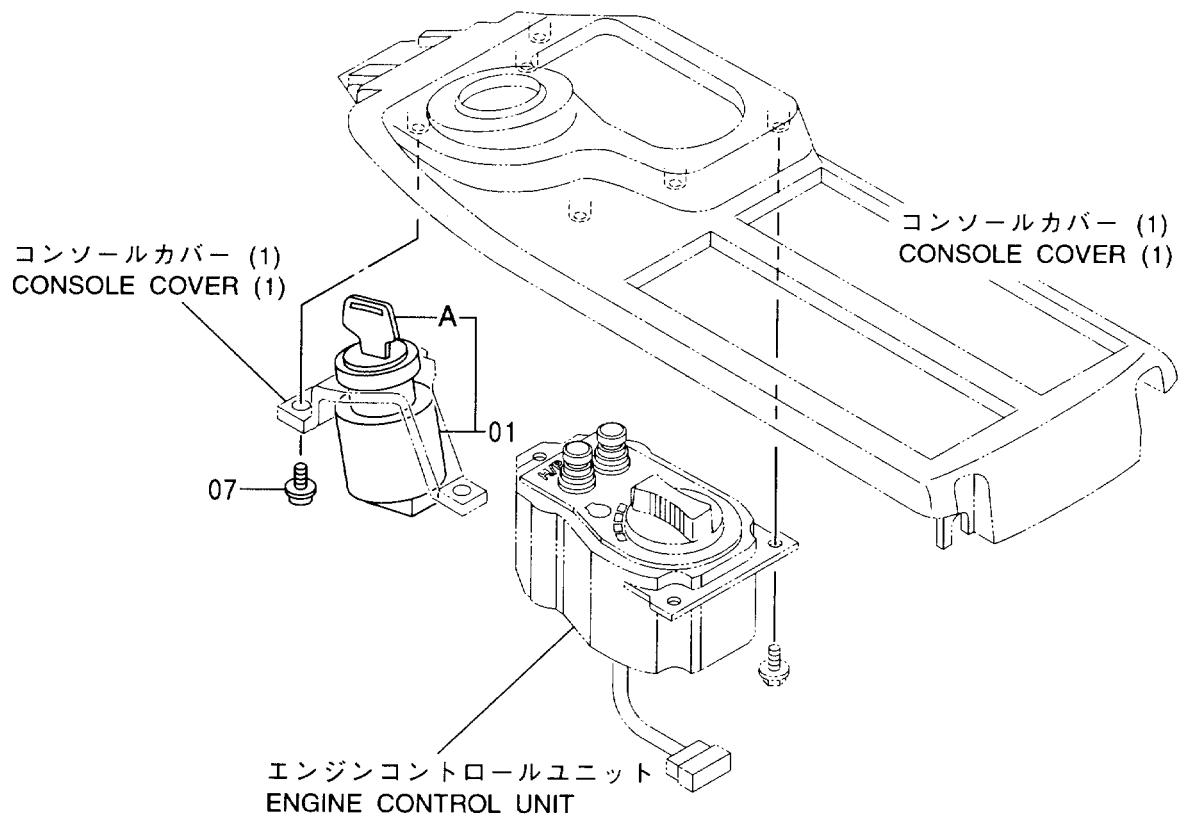
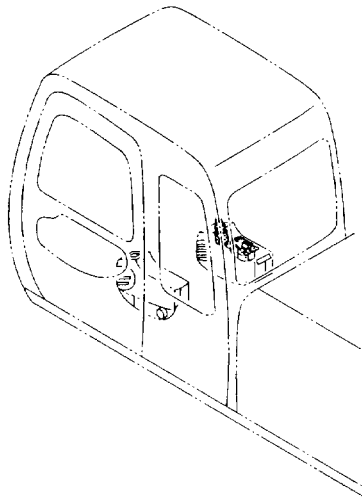

電気部品 (A)
ELECTRIC PARTS (A)

020001-

符号 ITEM	部品番号 PART NO.	部 品 名	PART NAME	数量 Q' TY	サービス コード S. C	適用号機 SERIAL NO.	互 換 性 ICA	代 替 部 品 REPLACEABLE PART	
								部品番号 PART NO.	数量 Q' TY
01	++++++	スイッチ;スタート	SWITCH;START	1					
01A	++++++	・キ (1=2個)	・KEY (1=2 PIECES)	1					
07	J460512	スクリユ;セムス	SCREW;SEMS	3					

電気部品 (B) ELECTRIC PARTS (B)

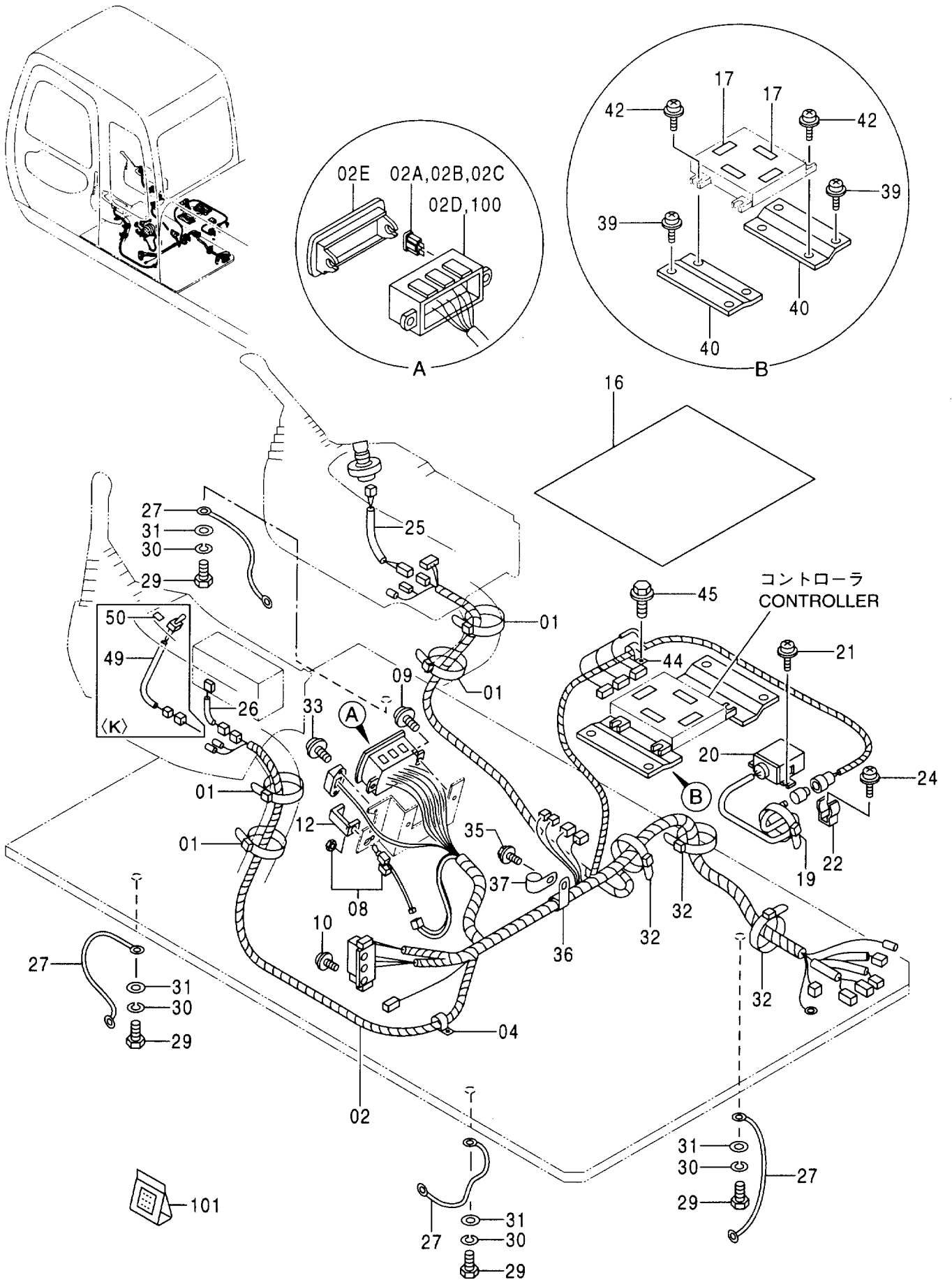

電気部品 (B)
ELECTRIC PARTS (B)

020001-

符号 ITEM	部品番号 PART NO.	部 品 名	PART NAME	数量 Q' TY	サービス コード S. C	適用号機 SERIAL NO.	互換性 I.C.A.	代替部品 REPLACEABLE PART	
								部品番号 PART NO.	数量 Q' TY
01	4121859	クリップ;バンド	CLIP;BAND	4					
02	0002847	ハーネス;ワイヤ (キャブ) <300, LC><330LC><370> <350H, LCH><370HD>	HARNESS;WIRE (CAB) <300, LC><330LC><370> <350H, LCH><370HD>	1					
02	0003219	ハーネス;ワイヤ <350K, LCK>	HARNESS;WIRE <350K, LCK>	1					
02A	4195593	-ヒューズ (5A)	-FUSE (5A)	10					
02B	4195594	-ヒューズ (10A)	-FUSE (10A)	8					
02C	4195596	-ヒューズ (20A)	-FUSE (20A)	2					
02D	4349781	-ボックス;ヒューズ	-BOX;FUSE	1	#				
02E	4385664	-カバー	-COVER	1	#				
04	4190275	クリップ	CLIP	1					
08	4359384	スイッチ	SWITCH	1					
09	J450620	スクリュ;セムス	SCREW;SEMS	2					
10	J460620	スクリュ;セムス	SCREW;SEMS	2					
12	4367375	ブラケット	BRACKET	1					
16	3075379	カバー;コントローラ	COVER	1					
17	4365396	テープ	TAPE	4					
19	4055311	クリップ;バンド	CLIP;BAND	1					
20	4396533	コントローラ	CONTROLLER	1	Z				
21	J460614	スクリュ;セムス	SCREW;SEMS	2					
22	4243526	ブラケット	BRACKET	1					
24	J450616	スクリュ;セムス	SCREW;SEMS	1					
25	4277927	ハーネス;ワイヤ (スタータスイッチサブ)	HARNESS;WIRE (STARTER SWITCH SUB)	1					
26	2037304	ハーネス;ワイヤ (ラジオサブ)	HARNESS;WIRE (RADIO SUB)	1					
27	4281293	ハーネス;ワイヤ (フロアプレートアース)	HARNESS;WIRE (FLOOR PLATE EARTH)	4					
29	J901016	ボルト	BOLT	4					
30	A590910	ワッシャ;スプリング	WASHER;SPRING	4					
31	A590110	ワッシャ;プレーン	WASHER;PLANE	4					
32	4055312	クリップ;バンド	CLIP;BAND	3					
33	J460310	スクリュ;セムス	SCREW;SEMS	2					
35	J021025	ボルト;セムス	BOLT;SEMS	1					
36	4190264	クリップ	CLIP	1					
37	4190274	クリップ	CLIP	1					
39	J460616	スクリュ;セムス	SCREW;SEMS	4					
40	9745785	ブラケット	BRACKET	2					
42	J460625	スクリュ;セムス	SCREW;SEMS	4					

電気部品 (B)
ELECTRIC PARTS (B)

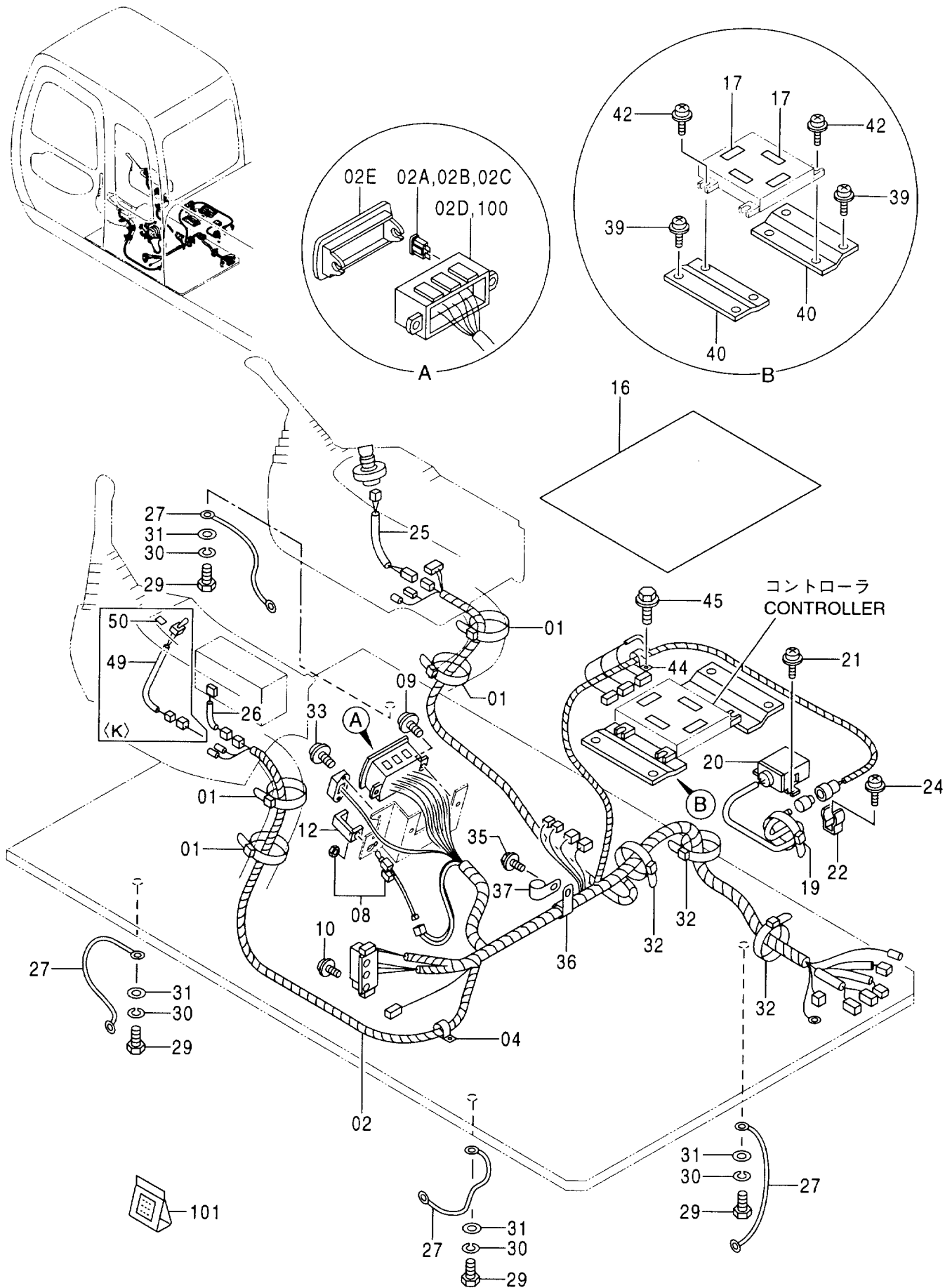

電気部品 (B)
 ERECTRIC PARTS (B)

020001-

符号 ITEM	部品番号 PART NO.	部 品 名	PART NAME	数量 Q' TY	サービス コード S. C	適用機種 SERIAL NO.	互換性 ICA	代替部品 REPLACEABLE PART	
								部品番号 PART NO.	数量 Q' TY
44	4289217	クリップ;パイプ	CLIP;PIPE	1					
45	J020616	ボルト;セムス	BOLT;SEMS	1					
49	4339339	スイッチ;タンブラ <350K, LCK>	SWITCH;TUMBLER <350K, LCK>	1					
50	4339364	ネームプレート <350K, LCK>	NAME-PLATE <350K, LCK>	1					
100	4421250	ボックス;ヒューズ (ヒューズボックス & ターミナルキット)	BOX;FUZE (FUSE BOX & TERMINAL KIT)	1	#				
101	4369817	キット;リペア	KIT;REPAIR	1	#S				

電気部品 (C) <300, LC><330LC><350H, LCH><350K, LCK><370>
 ELECTRIC PARTS (C) <300, LC><330LC><350H, LCH><350K, LCK><370>

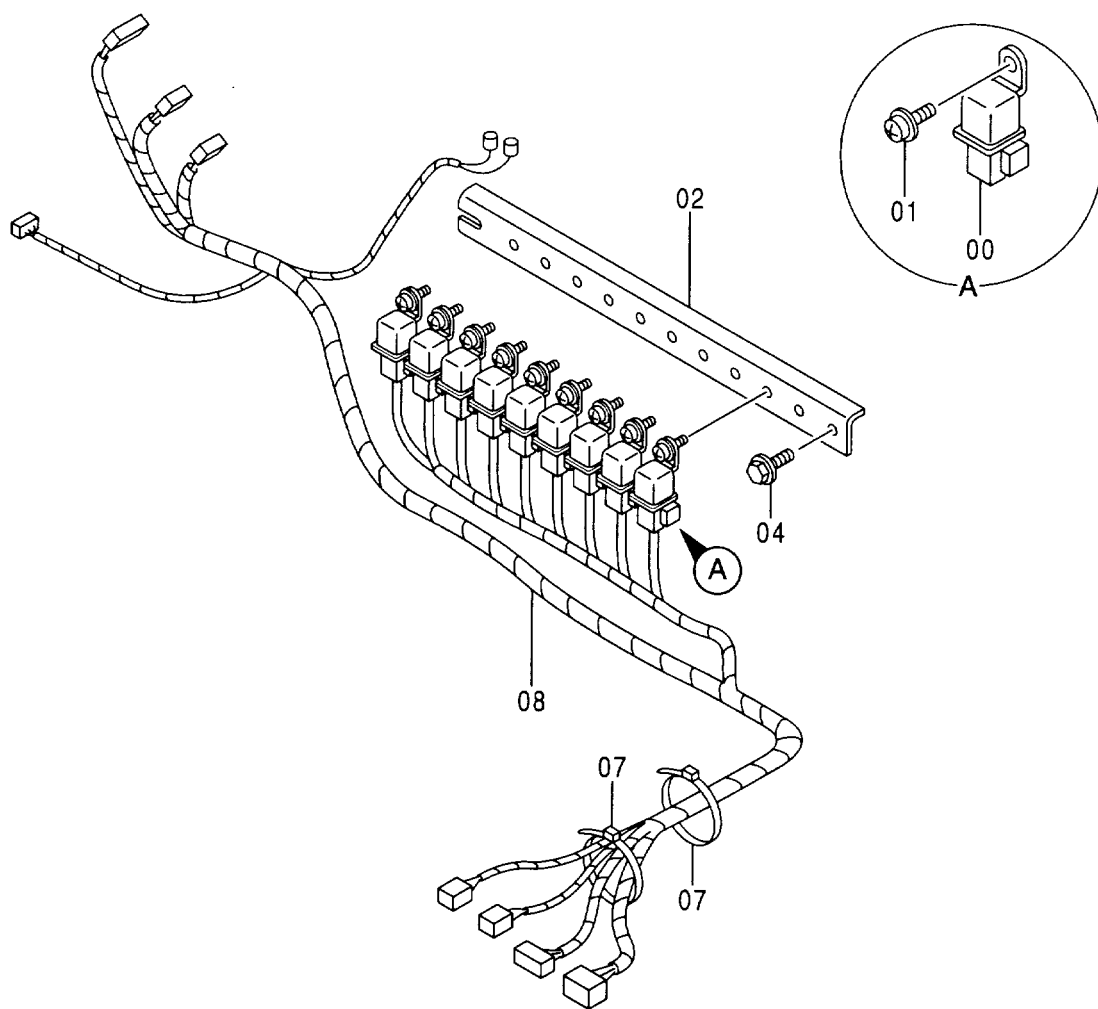
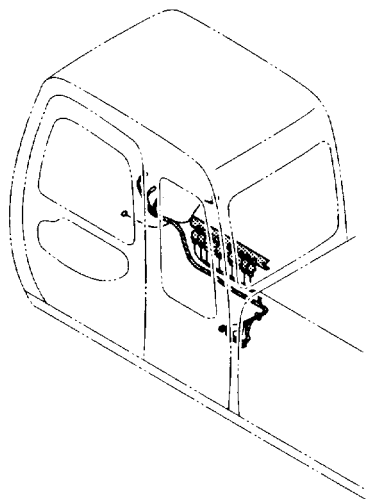

電気部品 (C) <300, LC> <330LC> <350H, LCH> <350K, LCK> <370>
ELECTRIC PARTS (C) <300, LC> <330LC> <350H, LCH> <350K, LCK> <370>

020001-

符号 ITEM	部品番号 PART NO.	部 品 名	PART NAME	数量 Q' TY	サービス コード S. C	適用号機 SERIAL NO.	互 換 性 I C A	代 替 部 品 REPLACEABLE PART	
								部品番号 PART NO.	数量 Q' TY
00	4251588	リレー	RELAY	9		-D98/08			
00	4414207	リレー	RELAY	9	#	D98/09-			
01	J460614	スクリュー;セムス	SCREW;SEMS	9					
02	8061543	ブラケット	BRACKET	1		-D98/02	Y	8073968	1
02	8073968	ブラケット	BRACKET	1	#	D98/03-			
04	J020816	ボルト;セムス	BOLT;SEMS	2					
07	4055312	クリップ;バンド	CLIP;BAND	2					
08	1022366	ハーネス;ワイヤ <300, LC><330LC> <350H, LCH><370>	HARNESS;WIRE <300, LC><330LC> <350H, LCH><370>	1		-D98/08			
08	1026999	ハーネス;ワイヤ <300, LC><330LC> <350H, LCH><370>	HARNESS;WIRE <300, LC><330LC> <350H, LCH><370>	1	#	D98/09-			
08	1024362	ハーネス;ワイヤ <350K, LCK>	HARNESS;WIRE <350K, LCK>	1					

電気部品 (C) [ヘッドガード一体型] <370HD>
ELECTRIC PARTS (C) [HEADGUARD-INTEGRATED] <370HD>

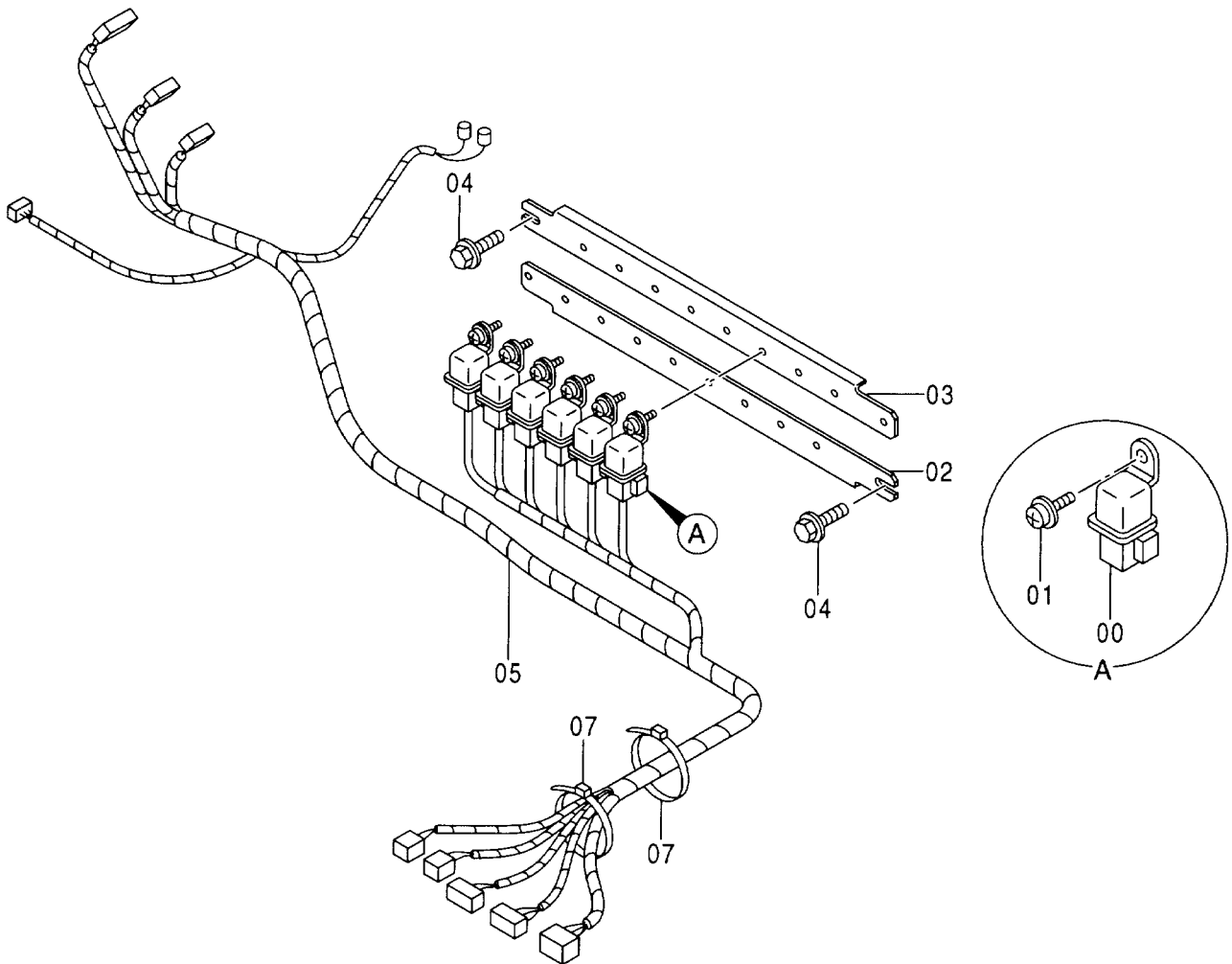
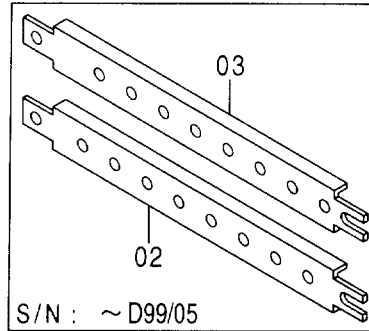
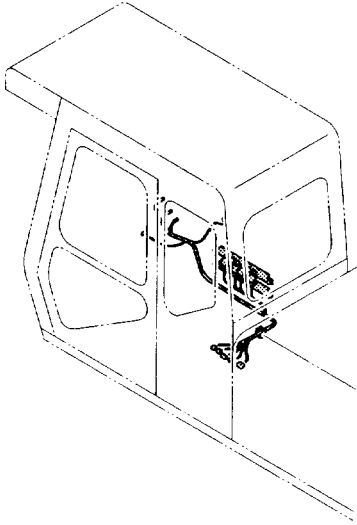

電気部品 (C) [ヘッドガード一体型] <370HD>
 ELECTRIC PARTS (C) [HEADGUARD-INTEGRATED] <370HD>

020001-

符号 ITEM	部品番号 PART NO.	部 品 名	PART NAME	数量 Q'TY	サービス コード S.C	適用号機 SERIAL NO.	互 換 性 I.C.A	代 替 部 品 REPLACEABLE PART	
								部品番号 PART NO.	数量 Q'TY
00	4251588	リレー	RELAY	6		-D98/08			
00	4414207	リレー	RELAY	6	#	D98/09-			
01	J460614	スクリュー;セムス	SCREW;SEMS	6					
02	8065556	ブラケット	BRACKET	1		-D99/05		8079333	1
02	8079333	ブラケット	BRACKET	1	#	D99/06-			
03	8065554	ブラケット	BRACKET	1		-D99/05		8079333	1
03	8079333	ブラケット	BRACKET	1	#	D99/06-			
04	J020816	ボルト;セムス	BOLT;SEMS	4					
05	1025012	ハーネス;ワイヤ	HARNESS;WIRE	1		-D98/08			
05	1027001	ハーネス;ワイヤ	HARNESS;WIRE	1	#	D98/09-			
07	4055312	クリップ;バンド	CLIP;BAND	2					

電気部品 (D) ELECTRIC PARTS (D)

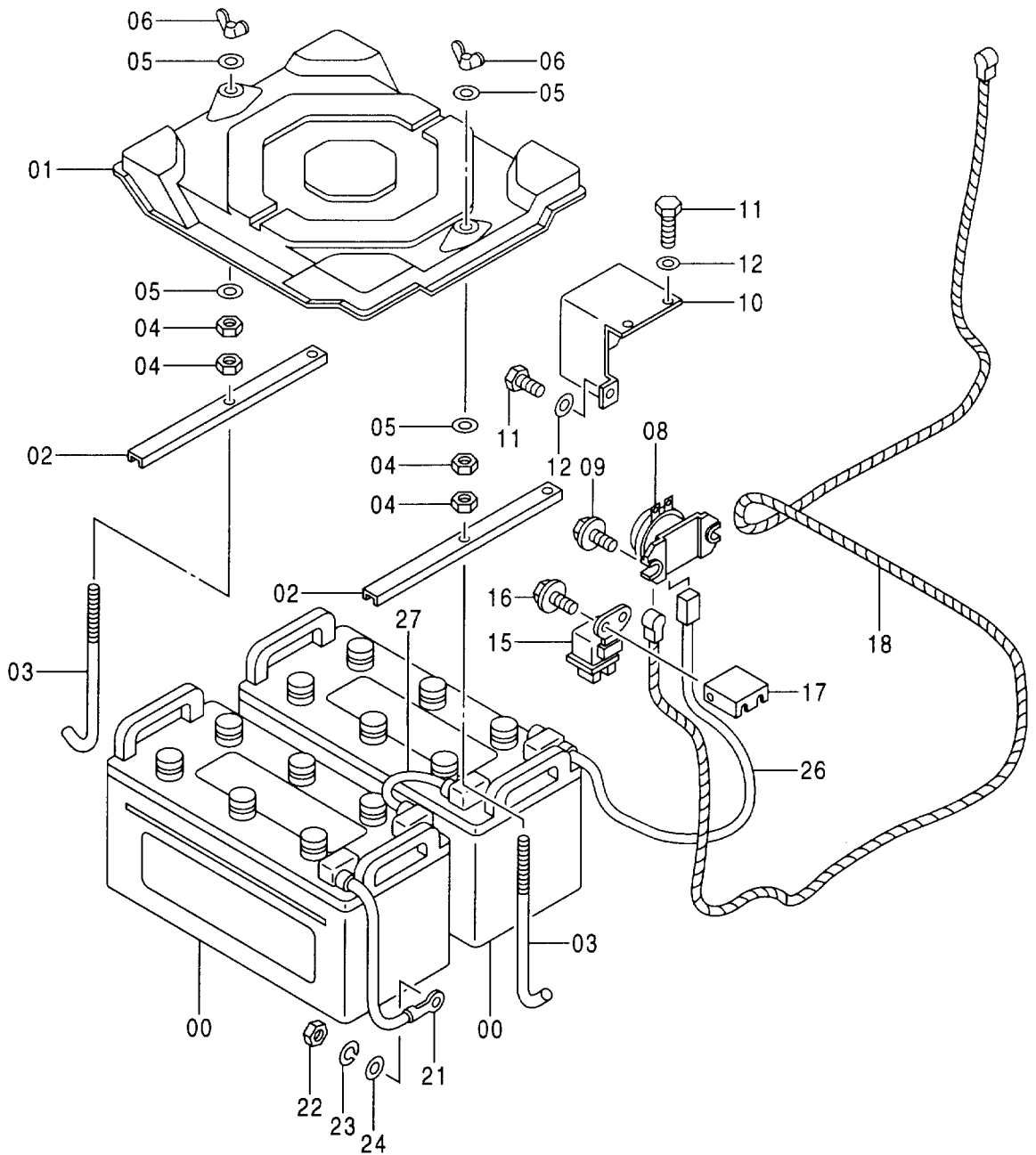
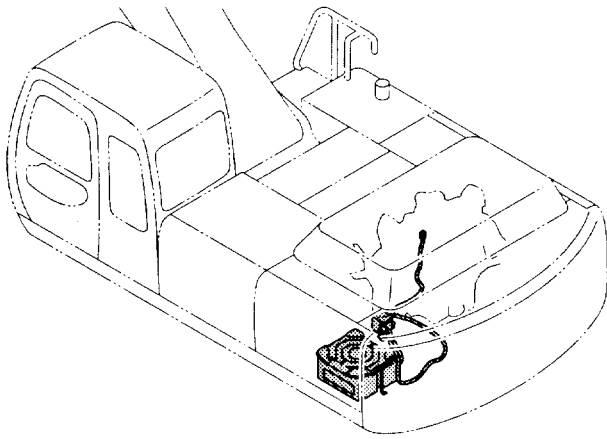

電気部品 (D)
ELECTRIC PARTS (D)

020001-

符号 ITEM	部品番号 PART NO.	部 品 名	PART NAME	数量 Q' TY	サービス コード S. C	適用号機 SERIAL NO.	互 換 性 I C A	代 替 部 品 REPLACEABLE PART	
								部品番号 PART NO.	数量 Q' TY
00	4237922	バ ッテリ	BATTERY	2					
01	4386066	カバ ー;バ ッテリ	COVER; BATTERY	1					
02	4405803	サポ ート	SUPPORT	2					
03	4257034	ボ ルト;フック	BOLT; HOOK	2					
04	J950010	ナツト	NUT	4					
05	A590110	ワッシャ;プ レーン	WASHER; PLANE	4					
06	M570010	ナツト;ウイング	NUT; WING	2					
08	4255762	リレー;バ ッテリ	RELAY; BATTERY	1	Z				
09	J020830	ボ ルト;セムス	BOLT; SEMS	2					
10	3056019	カバ ー	COVER	1					
11	J900816	ボ ルト	BOLT	3					
12	A590108	ワッシャ;プ レーン	WASHER; PLANE	3					
15	4251587	リレー	RELAY	1					
16	J020620	ボ ルト;セムス	BOLT; SEMS	2					
17	4405140	カバ ー	COVER	1					
18	4277392	ハーネス;ワイヤ (バ ッテリ リレー ~ スタ ー)	HARNESS; WIRE (BATTERY RELAY ~ STARTER)	1					
21	4263509	ハーネス;ワイヤ (バ ッテリ アース)	HARNESS; WIRE (BATTERY EARTH)	1					
22	J950010	ナツト	NUT	1					
23	A590910	ワッシャ;ス プリ ング	WASHER; SPRING	1					
24	A590110	ワッシャ;プ レーン	WASHER; PLANE	1					
26	4390098	ハーネス;ワイヤ (バ ッテリ ~ バ ッテリ リレー)	HARNESS; WIRE (BATTERY ~ BATTERY RELAY)	1					
27	4350736	ハーネス;ワイヤ (バ ッテリ ~ バ ッテリ)	HARNESS; WIRE (BATTERY ~ BATTERY)	1					

電気部品 (E) ELECTRIC PARTS (E)

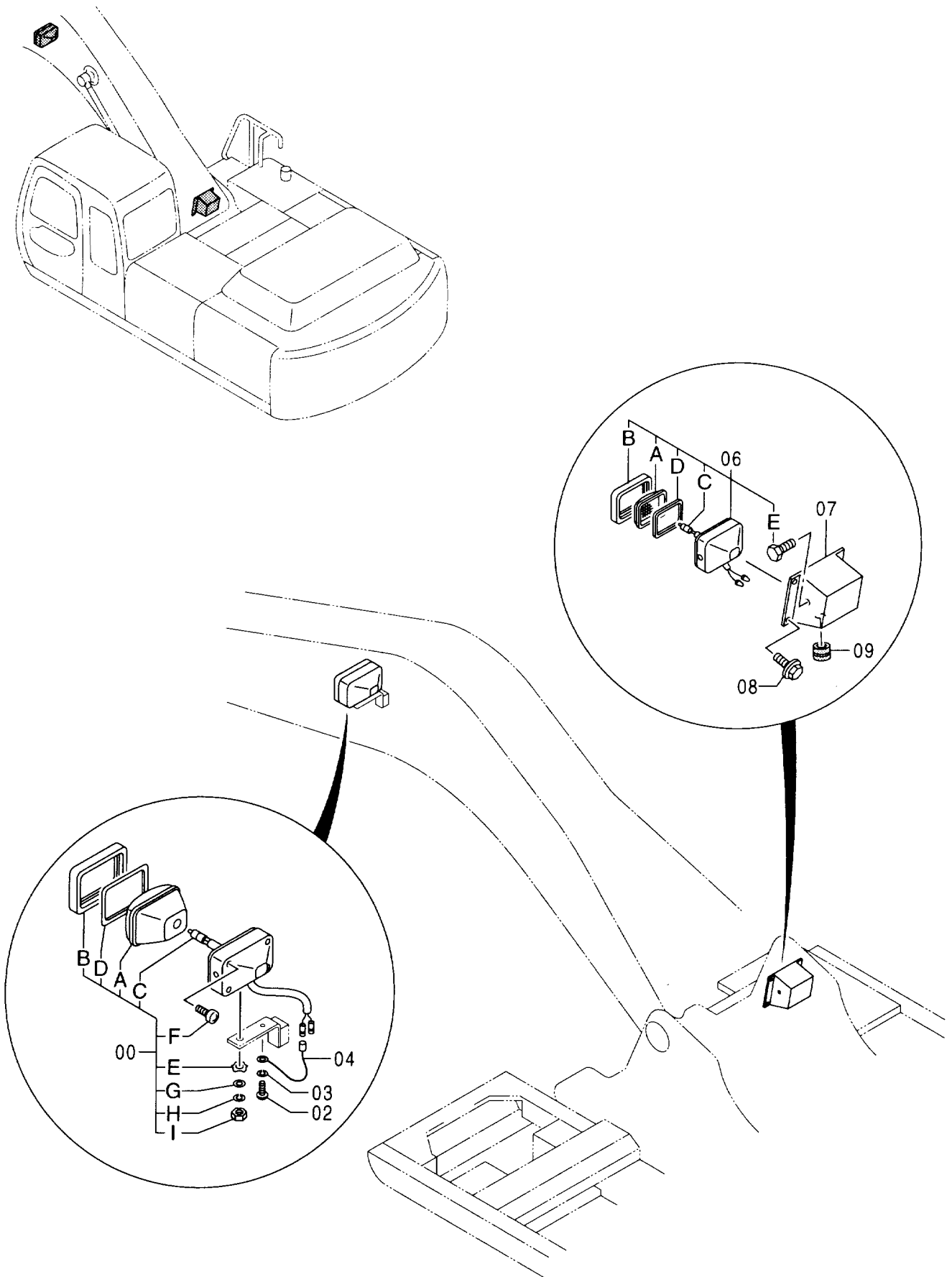

電気部品 (E)
ELECTRIC PARTS (E)

020001-

符号 ITEM	部品番号 PART NO.	部 品 名	PART NAME	数量 Q' TY	サービス コード S. C	適用号機 SERIAL NO.	互 換 性 I C A	代 替 部 品 REPLACEABLE PART	
								部品番号 PART NO.	数量 Q' TY
00	4336570	ランプ ; ヘッド	LAMP ; HEAD	1					
00A	4326801	・レンズ ; ユニツト	・LENS ; UNIT	1					
00B	4326802	・フレーム	・FRAME	1					
00C	4285648	・バルブ	・BULB	1					
00D	4326803	・ガスケット	・GASKET	1					
00E	4307026	・ワッシャ	・WASHER	1					
00F	4307027	・スクリユ	・SCREW	1					
00G	A590114	・ワッシャ ; プレーン	・WASHER ; PLANE	1					
00H	A590914	・ワッシャ ; スプリング	・WASHER ; SPRING	1					
00I	J952014	・ナツト	・NUT	1					
02	M430613	スクリユ	SCREW	1					
03	A590906	ワッシャ ; スプリング	WASHER ; SPRING	1					
04	4254604	ハーネス ; ワイヤ	HARNESS ; WIRE	1					
06	4274478	ランプ ; ヘッド	LAMP ; HEAD	1					
06A	4285646	・レンズ	・LENS	1					
06B	4285647	・リム	・RIM	1					
06C	4285648	・バルブ	・BULB	1					
06D	4288342	・ガスケット	・GASKET	1					
06E	J900616	・ボルト	・BOLT	2					
07	3079929	ブラケット	BRACKET	1					
08	J021025	ボルト ; セムス	BOLT ; SEMS	4					
09	94-2807	ブッシング ; ラバー	BUSHING ; RUBBER	1					

電気部品 (F) ELECTRIC PARTS (F)

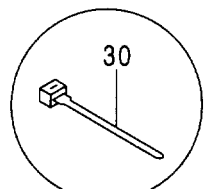
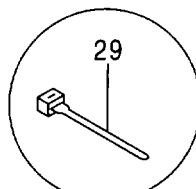
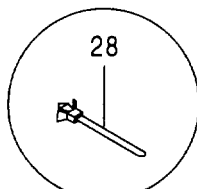
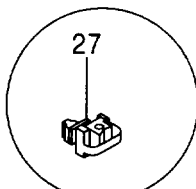
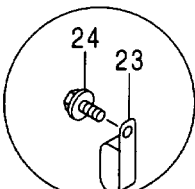
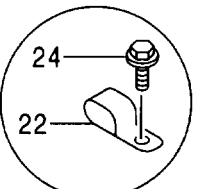
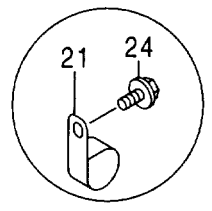
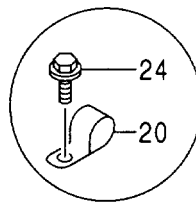
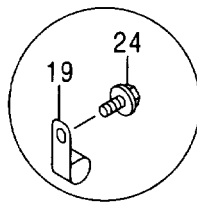
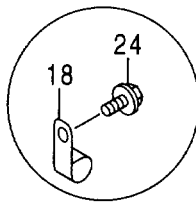
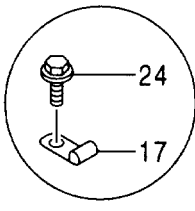
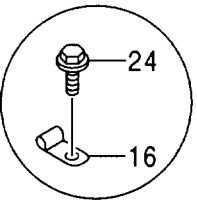
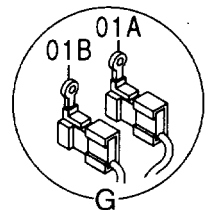
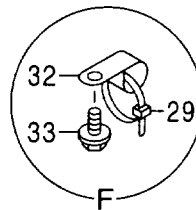
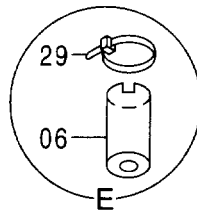
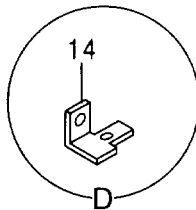
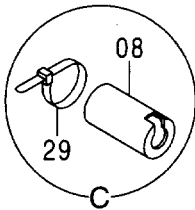
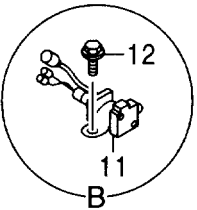
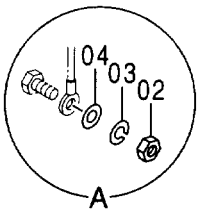
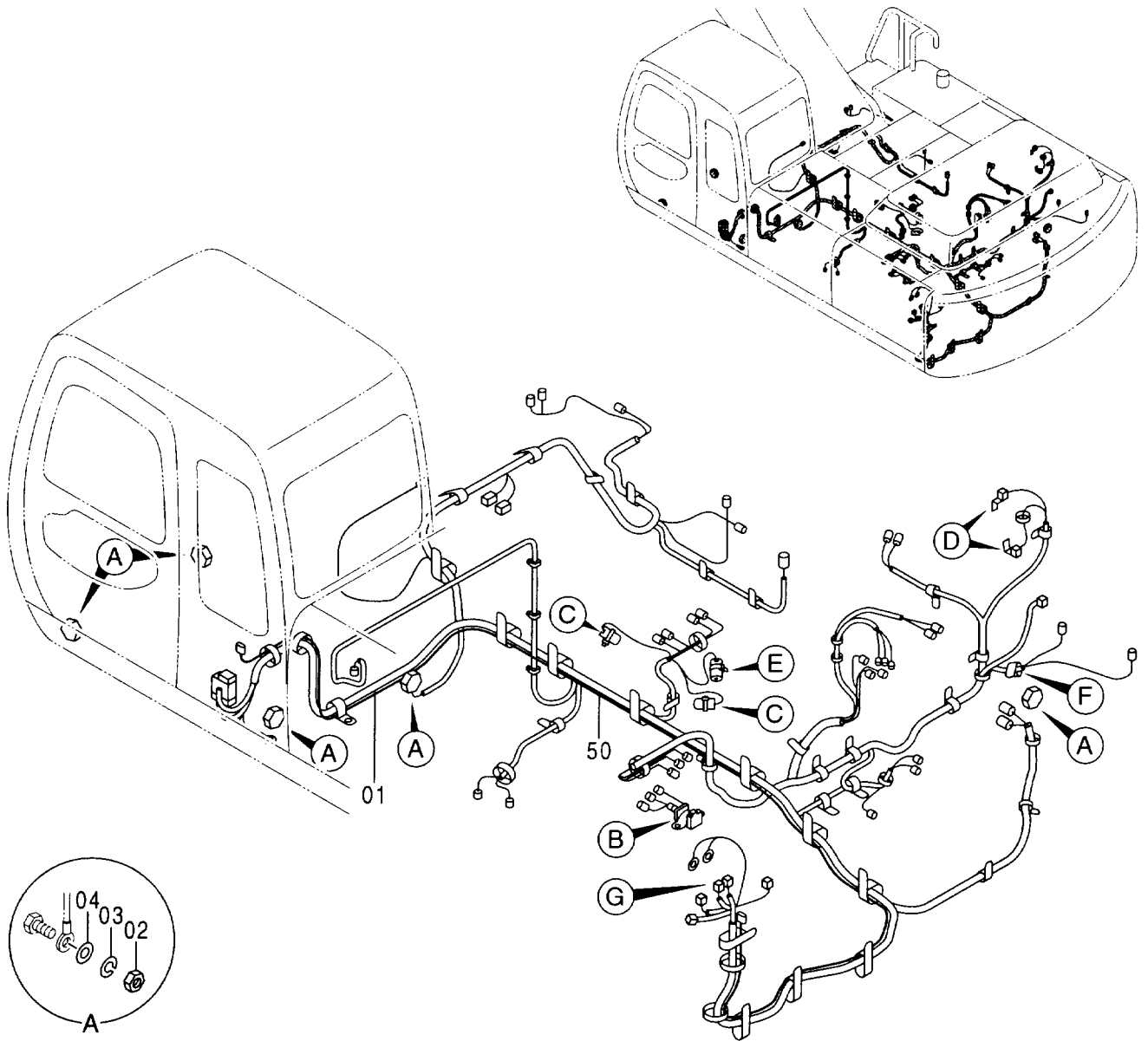

電気部品 (F)
ELECTRIC PARTS (F)

020001-

符号 ITEM	部品番号 PART NO.	部 品 名	PART NAME	数量 Q' TY	サービス コード S. C	適用号機 SERIAL NO.	互 換 性 ICA	代 替 部 品 REPLACEABLE PART	
								部品番号 PART NO.	数量 Q' TY
01	0002848	ハーネス;ワイヤ <300, LC><330LC><370> <350H, LCH><370HD>	HARNESS; WIRE <300, LC><330LC><370> <350H, LCH><370HD>	1		-D99/07	T	0002848 4423767	1 1
01	0003789	ハーネス;ワイヤ <300, LC><330LC><370> <350H, LCH><370HD>	HARNESS; WIRE <300, LC><330LC><370> <350H, LCH><370HD>	1	#	D99/08-			
01	0003218	ハーネス;ワイヤ <350K, LCK>	HARNESS; WIRE <350K, LCK>	1		-D99/07	T	0003218 4423767	1 1
01	0003789	ハーネス;ワイヤ <350K, LCK>	HARNESS; WIRE <350K, LCK>	1	#	D99/08-			
01A	4270554	・ヒューズ・ブ・リンク (40A)	・FUSIBLE-LINK (40A)	1					
01B	4287670	・ヒューズ・ブ・リンク (60A)	・FUSIBLE-LINK (60A)	1					
02	J950010	ナット	NUT	5					
03	A590910	ワッシャ;スプリング	WASHER; SPRING	5					
04	A590110	ワッシャ;プレーン	WASHER; PLANE	5					
06	4407233	キャップ	CAP	1					
08	4207239	キャップ	CAP	2					
11	4279835	リレー;セフティ	RELAY; SAFETY	1	Z				
12	J010816	ボルト;セムス	BOLT; SEMS	2					
14	4257159	ブラケット	BRACKET	2					
16	4190261	クリップ (10)	CLIP (10)	5					
17	4190275	クリップ (14)	CLIP (14)	4					
18	4190273	クリップ (18)	CLIP (18)	8					
19	4190274	クリップ (20)	CLIP (20)	4					
20	4192035	クリップ (28)	CLIP (28)	4					
21	4190264	クリップ (35)	CLIP (35)	1					
22	4190282	クリップ (18X2)	CLIP (18X2)	1					
23	4190266	クリップ (22X2)	CLIP (22X2)	6					
24	J011020	ボルト;セムス	BOLT; SEMS	33					
27	4343690	クリップ	CLIP	3					
28	4254600	クリップ	CLIP	1					
29	4055311	クリップ;バンド (L=140)	CLIP; BAND (L=140)	17		-021427	Y	4055311	18
29	4055311	クリップ;バンド (L=140)	CLIP; BAND (L=140)	18	#	021428-			
30	4055312	クリップ;バンド (L=150)	CLIP; BAND (L=150)	2					
32	4000860	クリップ;パイプ	CLIP; PIPE	1		020008-			
33	J010616	ボルト;セムス	BOLT; SEMS	1		020008-			
50	4423767	ハーネス;ワイヤ	HARNESS; WIRE	1	#	D98/08-D99/07			

追加前照灯 [スタンダードキャブ] 〈選択〉
 FRONT HEAD LAMP [STD. CAB] 〈SELECT〉

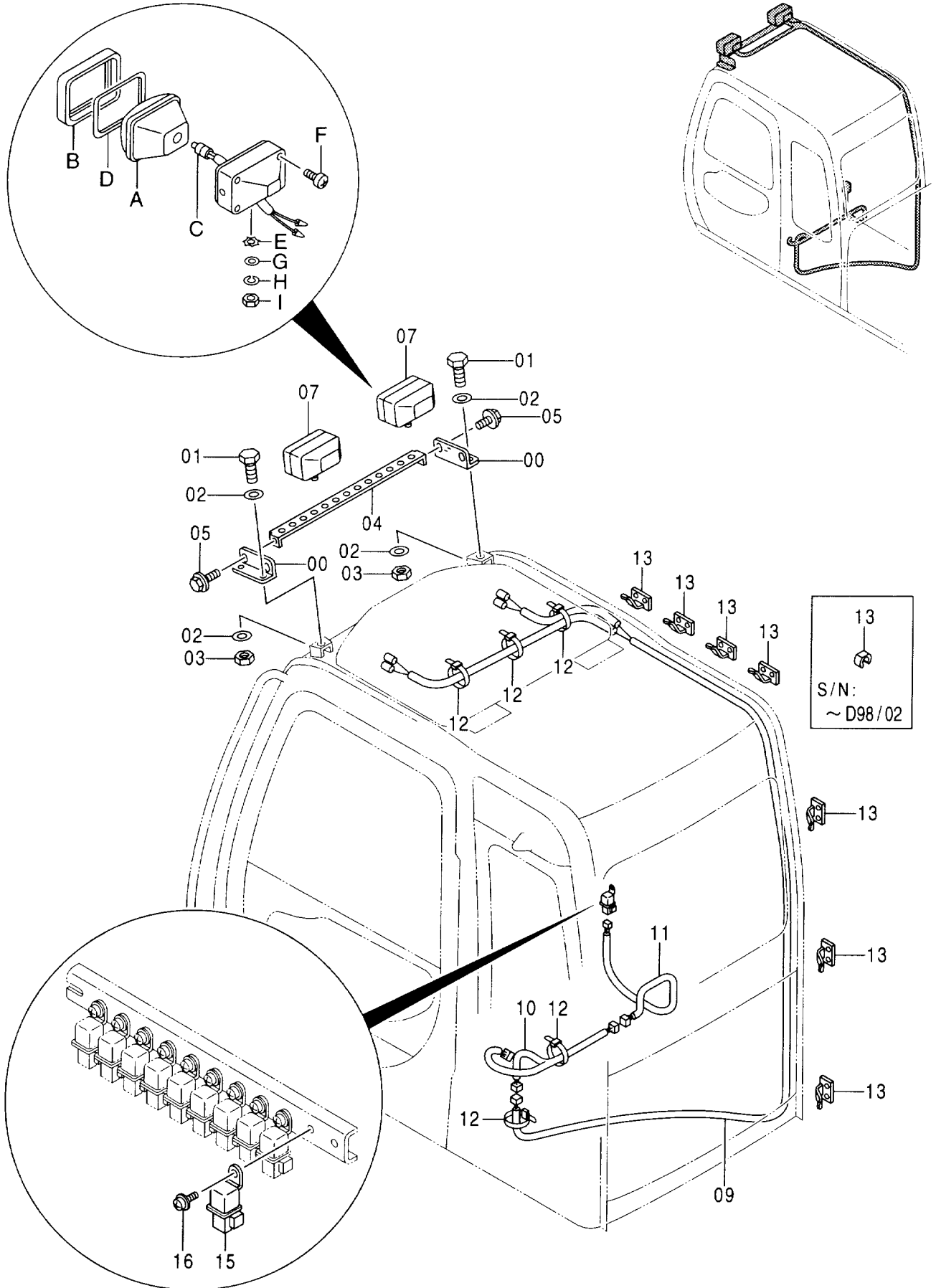

追加前照灯 [スタンダードキャブ] <選択>
FRONT HEAD LAMP [STD. CAB] <SELECT>

020001-

符号 ITEM	部品番号 PART NO.	部 品 名	PART NAME	数量 Q' TY	サービス コード S. C	適用号機 SERIAL NO.	互 換 性 ICA	代 替 部 品 REPLACEABLE PART	
								部品番号 PART NO.	数量 Q' TY
00	4406177	ブ ラケツト	BRACKET	2					
01	J971430	ボ ルト	BOLT	2					
02	J253114	ワッシャ;フ レーン	WASHER; PLANE	4					
03	J231214	ナツト	NUT	2					
04	8073350	ブ ラケツト	BRACKET	1					
05	J051025	ボ ルト;セムス	BOLT;SEMS	2					
07	4336570	ランプ ;ヘッド アッセン (本体組付用)	LAMP;HEAD ASS' Y (for assembly of machine)	2			I	4326800	2
07	4326800	ランプ ;ヘッド アッセン (輸送用)	LAMP;HEAD ASS' Y (for transportation)	2	S				
07A	4326801	・ランプ ;ユニット	・LAMP;UNIT	1					
07B	4326802	・フレーム	・FRAME	1					
07C	4285648	・バルブ	・BULB	1					
07D	4326803	・ガ スケツト	・GASKET	1					
07E	4307026	・ワッシャ	・WASHER	1					
07F	4307027	・スクリュ	・SCREW	1					
07G	A590114	・ワッシャ;フ レーン	・WASHER; PLANE	1					
07H	A590914	・ワッシャ;スプリング	・WASHER; SPRING	1					
07I	J952014	・ナツト	・NUT	1					
09	4362178	ハーネス;ワイヤ	HARNESS; WIRE	1					
10	4366592	ハーネス;ワイヤ	HARNESS; WIRE	1					
11	4366589	ハーネス;ワイヤ	HARNESS; WIRE	1					
12	4289708	クリップ	CLIP	5					
13	4371805	バンド	BAND	7		-D98/02	I	4050373	7
13	4050373	クリップ	CLIP	7		D98/03-			
15	4251588	リレー	RELAY	1					
16	J460614	スクリュ;セムス	SCREW;SEMS	1					

追加前照灯 [ヘッドガード一体型] 〈370HD〉
FRONT HEAD LAMP [HEADGUARD-INTEGRATED] 〈370HD〉

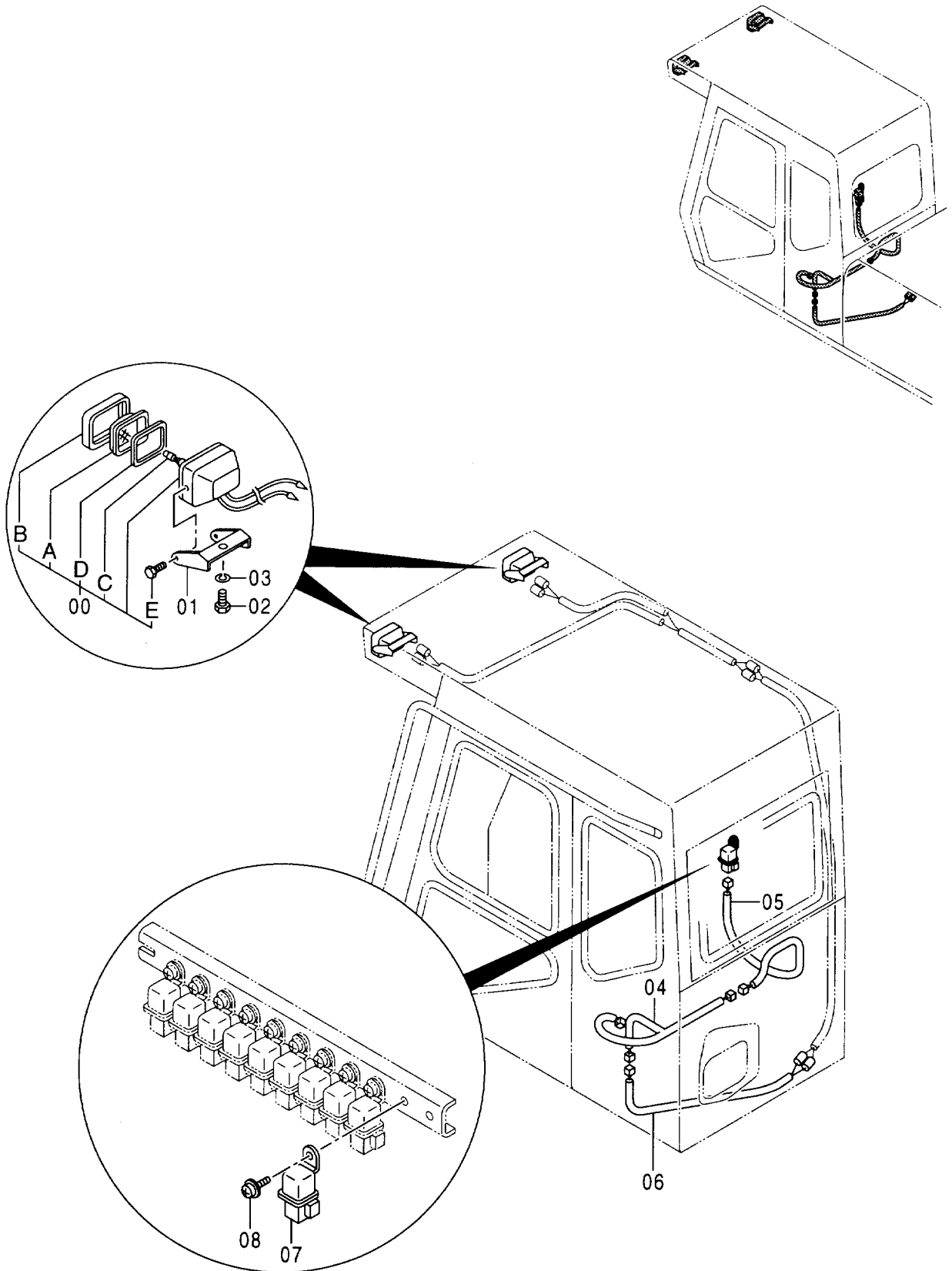

追加前照灯 [ヘッドガード一体型] <370HD>
 FRONT HEAD LAMP [HEADGUARD-INTEGRATED] <370HD>

020001-

符号 ITEM	部品番号 PART NO.	部 品 名	PART NAME	数量 Q'TY	サービス コード S.C	適用号機 SERIAL NO.	互換性 ICA	代替部品 REPLACEABLE PART	
								部品番号	数量
00	4274478	ランプ;ヘッド	LAMP;HEAD	2					
00A	4285646	・レンズ	・LENS	1					
00B	4285647	・リム	・RIM	1					
00C	4285648	・バルブ	・BULB	1					
00D	4288342	・ガスケット	・GASKET	1					
00E	J900616	・ボルト	・BOLT	2					
01	3075023	ブラケット	BRACKET	2					
02	J901225	ボルト	BOLT	2					
03	A590912	ワッシャ;スプリング	WASHER;SPRING	2					
04	4366592	ハーネス;ワイヤ	HARNESS;WIRE	1	#				
05	4366589	ハーネス;ワイヤ	HARNESS;WIRE	1	#				
06	4426031	ハーネス;ワイヤ	HARNESS;WIRE	1	#				
07	4251588	リレー	RELAY	1	#				
08	J460614	スクリュ;セムス	SCREW;SEMS	1	#				

追加後照灯 〈選択〉
 REAR HEAD LAMP 〈SELECT〉

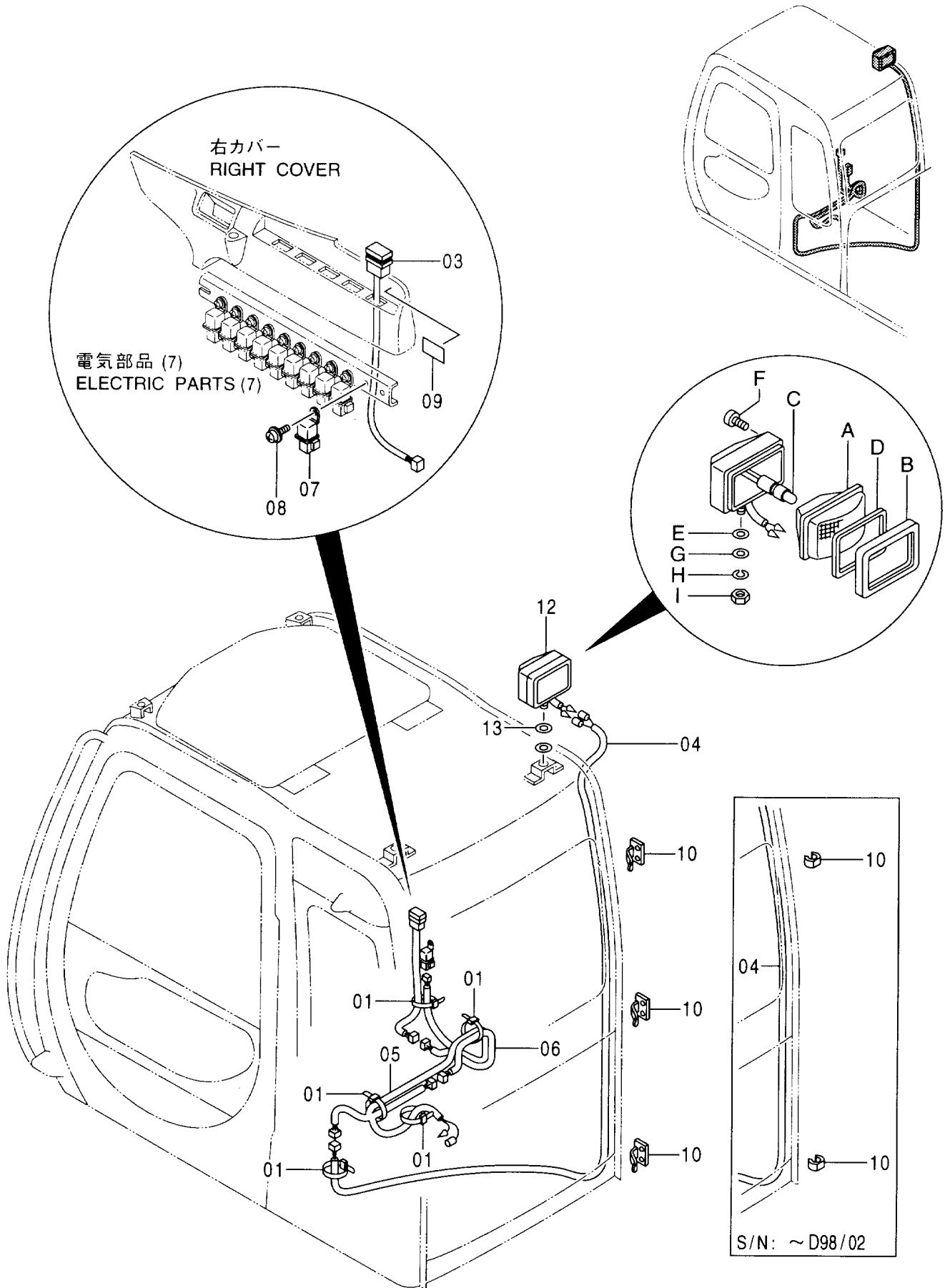

追加後照灯 <選択>
REAR HEAD LAMP <SELECT>

020001-

符号 ITEM	部品番号 PART NO.	部 品 名	PART NAME	数量 Q' TY	サービス コード S. C	適用号機 SERIAL NO.	互 換 性 ICA	代 替 部 品 REPLACEABLE PART	
								部品番号 PART NO.	数量 Q' TY
01	4289708	クリップ	CLIP	5					
03	4352947	スイッチ	SWITCH	1					
04	4369932	ハーネス;ワイヤ	HARNESS;WIRE	1					
05	4369941	ハーネス;ワイヤ	HARNESS;WIRE	1					
06	4369934	ハーネス;ワイヤ	HARNESS;WIRE	1					
07	4251588	リレー	RELAY	1					
08	J460616	スクリュ;セムス	SCREW;SEMS	1					
09	4374365	ネームプレート	NANE-PLATE	1					
10	4371805	バンド	BAND	2		-D98/02	I	4050373	2
10	4050373	クリップ	CLIP	3		D98/03-			
12	4336570	ランプ;ヘッド アッセン (本体組付用)	LAMP;HEAD ASS' Y (for assembly of machine)	1			I	4326800	1
12	4326800	ランプ;ヘッド アッセン (輸送用)	LAMP;HEAD ASS' Y (for transportation)	1	S				
12A	4326801	・ランプ;ユニット	・LAMP;UNIT	1					
12B	4326802	・フレーム	・FRAME	1					
12C	4285648	・バルブ	・BULB	1					
12D	4326803	・ガスケット	・GASKET	1					
12E	4307026	・ワッシャ	・WASHER	1					
12F	4307027	・スクリュ	・SCREW	1					
12G	A590114	・ワッシャ;フ レン	・WASHER;PLANE	1					
12H	A590914	・ワッシャ;ス プリ ング	・WASHER;SPRING	1					
12I	J952014	・ナット	・NUT	1					
13	J253114	ワッシャ;フ レン	WASHER;PLANE	2					

ブームライト (右) 〈選択〉
 BOOM LIGHT (R) 〈SELECT〉

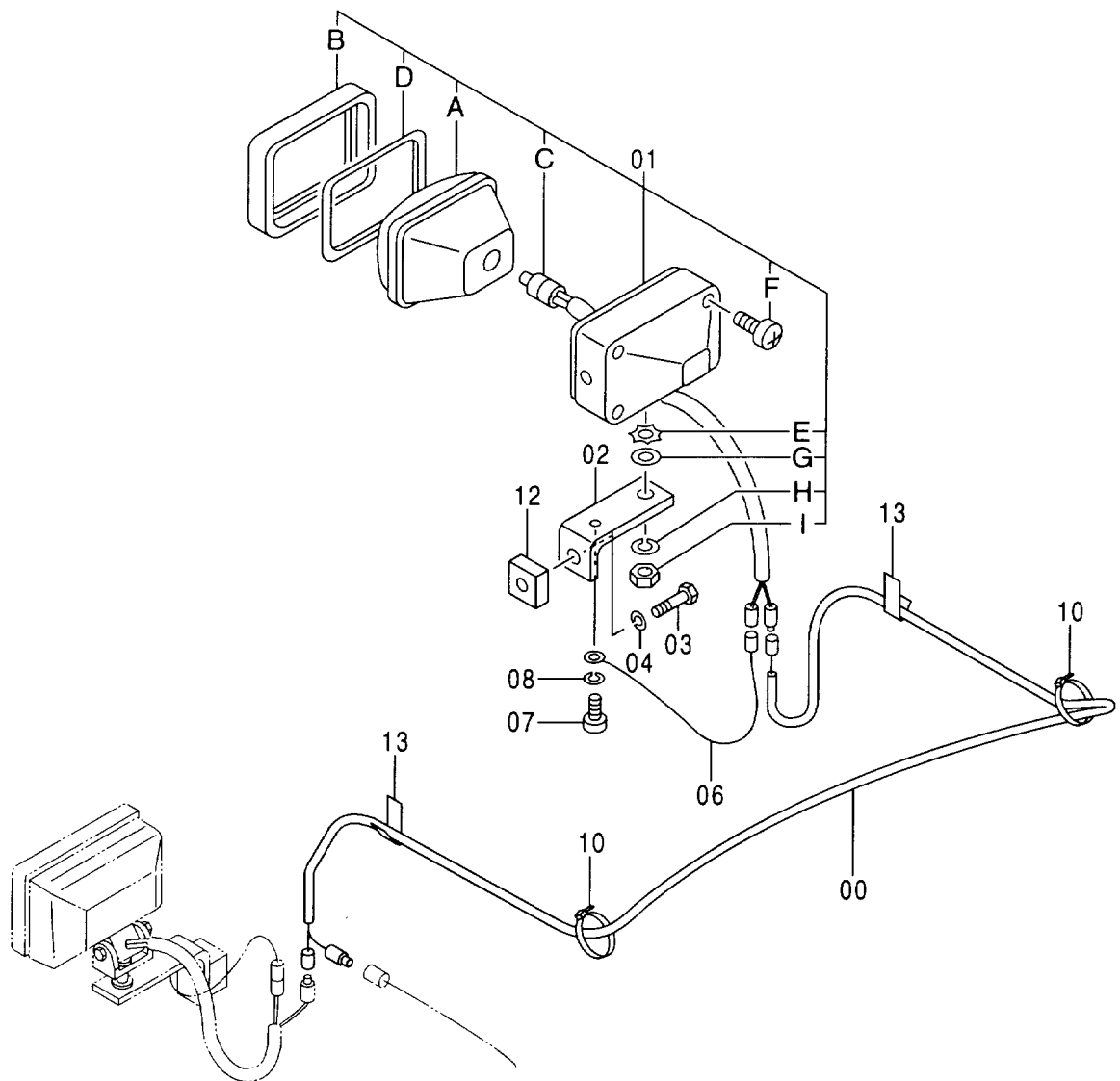
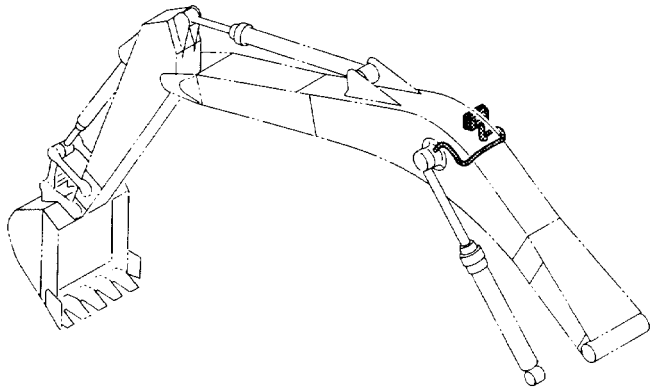

ブームライト (右) <選択>
BOOM LIGHT (R) <SELECT>

020001-

符号 ITEM	部品番号 PART NO.	部 品 名	PART NAME	数量 Q' TY	サービス コード S. C	適用号機 SERIAL NO.	互換性 ICA	代替部品 REPLACEABLE PART	
								部品番号 PART NO.	数量 Q' TY
00	4344125	ハーネス;ワイヤ	HARNESS;WIRE	1					
01	4336570	ランプ;ヘッド (本体組付用)	LAMP;HEAD (for assembly of machine)	1			1	4326800	1
01	4326800	ランプ;ヘッド (輸送用)	LAMP;HEAD (for transportation)	1	S				
01A	4326801	・ランプ;ユニット	・LAMP;UNIT	1	#				
01B	4326802	・フレーム	・FRAME	1	#				
01C	4285648	・バルブ	・BULB	1	#				
01D	4326803	・ガスケット	・GASKET	1	#				
01E	4307026	・ワッシャ	・WASHER	1	#				
01F	4307027	・スクリュ	・SCREW	1	#				
01G	A590114	・ワッシャ;プレーン	・WASHER;PLANE	1	#				
01H	A590914	・ワッシャ;スプリング	・WASHER;SPRING	1	#				
01I	J952014	・ナット	・NUT	1	#				
02	4224631	ブラケット	BRACKET	1					
03	J901425	ボルト	BOLT	1					
04	A590914	ワッシャ;スプリング	WASHER;SPRING	1					
06	4254604	ハーネス;ワイヤ	HARNESS;WIRE	1					
07	M430613	スクリュ	SCREW	1					
08	A590906	ワッシャ;スプリング	WASHER;SPRING	1					
10	4055311	クリップ;バンド	CLIP;BAND	5					
12	4224632	シート;スクリュ	SEAT;SCREW	1	W				
13	4272256	クリップ;ウエルディング	CLIP;WD.	2	W				

ブームライトハーネス BOOM LIGHT HARNESS

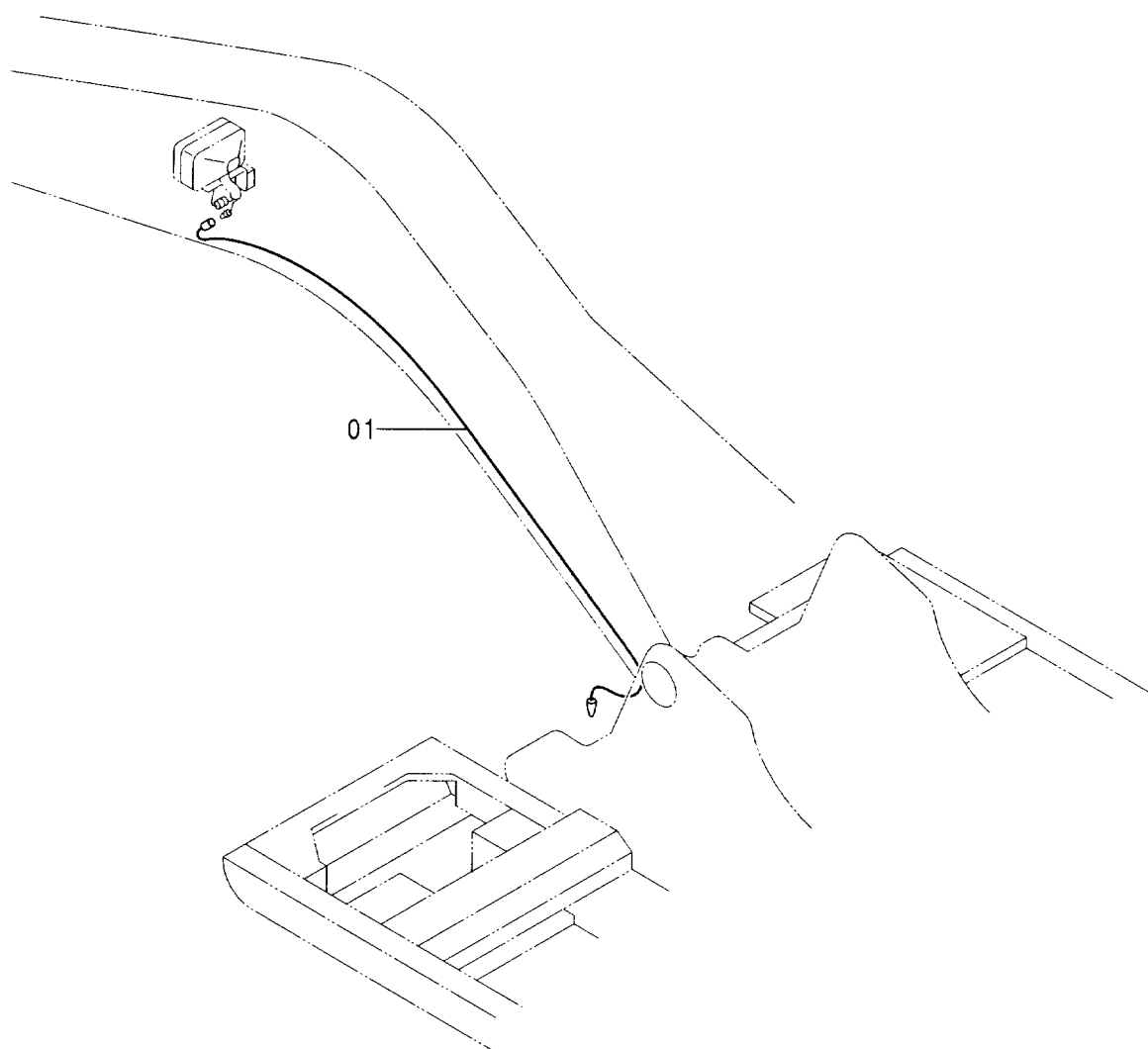
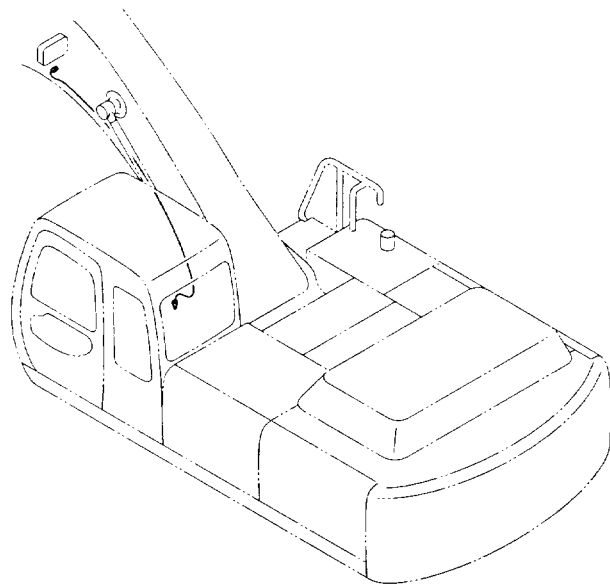

ブームライトハネス
BOOM LIGHT HARNESS

020001-

符号 ITEM	部品番号 PART NO.	部 品 名	PART NAME	数量 Q'TY	サービス コード S.C	適用号機 SERIAL NO.	互換性 ICA	代替部品 REPLACEABLE PART	
								部品番号 PART NO.	数量 Q'TY
01	4277504	ハネス;ワイヤ	HARNESS; WIRE	1					

ホーン
HORN

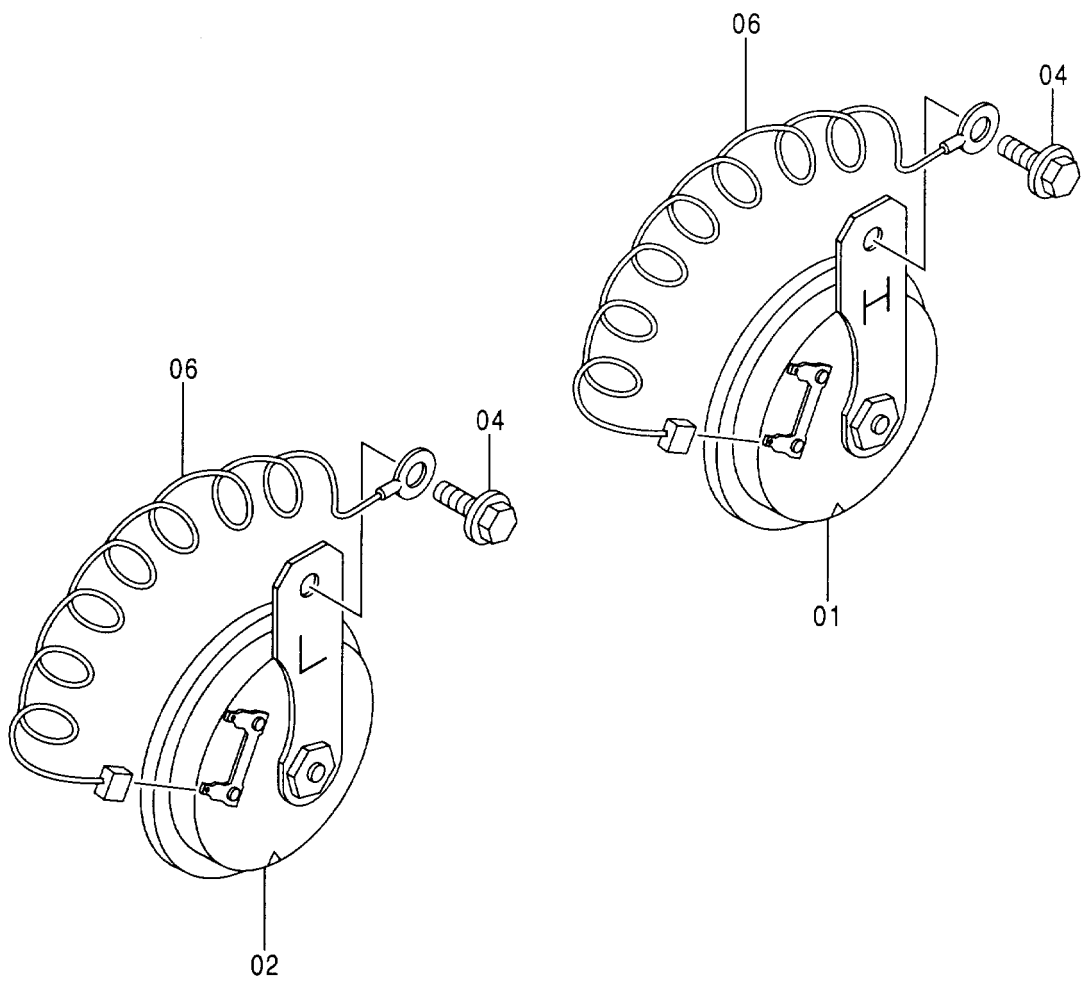
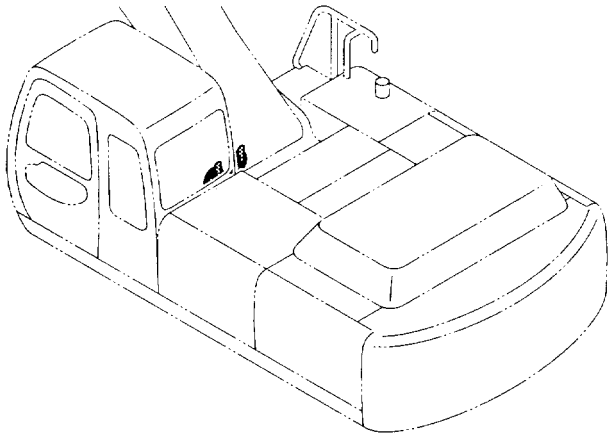

ホーン
HORN

020001-

符号 ITEM	部品番号 PART NO.	部 品 名	PART NAME	数量 Q' TY	サービス コード S. C	適用号機 SERIAL NO.	互換性 ICA	代替部品 REPLACEABLE PART	
								部品番号 PART NO.	数量 Q' TY
01	4190705	ホーン	HORN	1					
02	4191499	ホーン	HORN	1					
04	J020825	ボルト;セムス	BOLT;SEMS	2					
06	4254603	ハーネス;ワイヤ (ホーン アース)	HARNESS;WIRE (HORN EARTH)	2					

旋回警報装置 (選択) SWING ALARM DEVICE (SELECT)

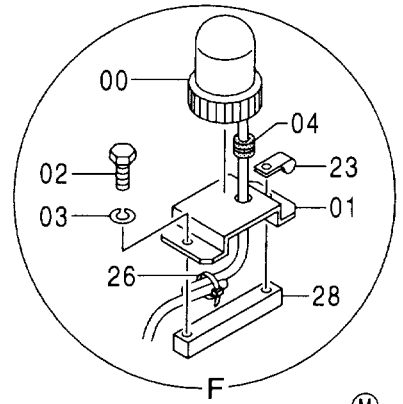
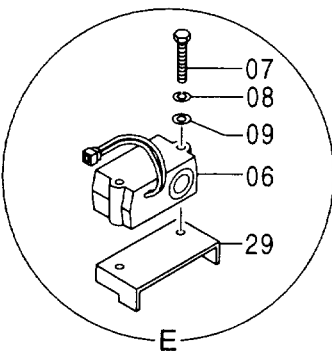
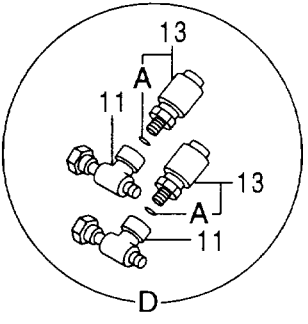
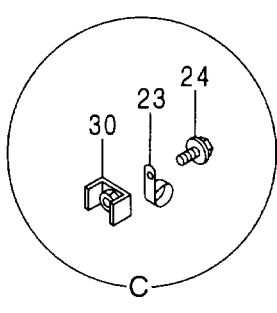
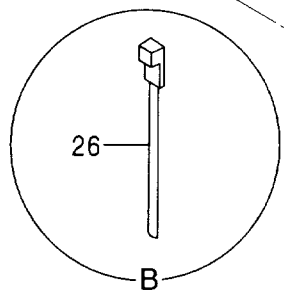
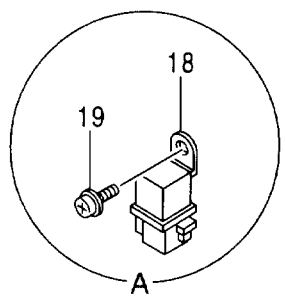
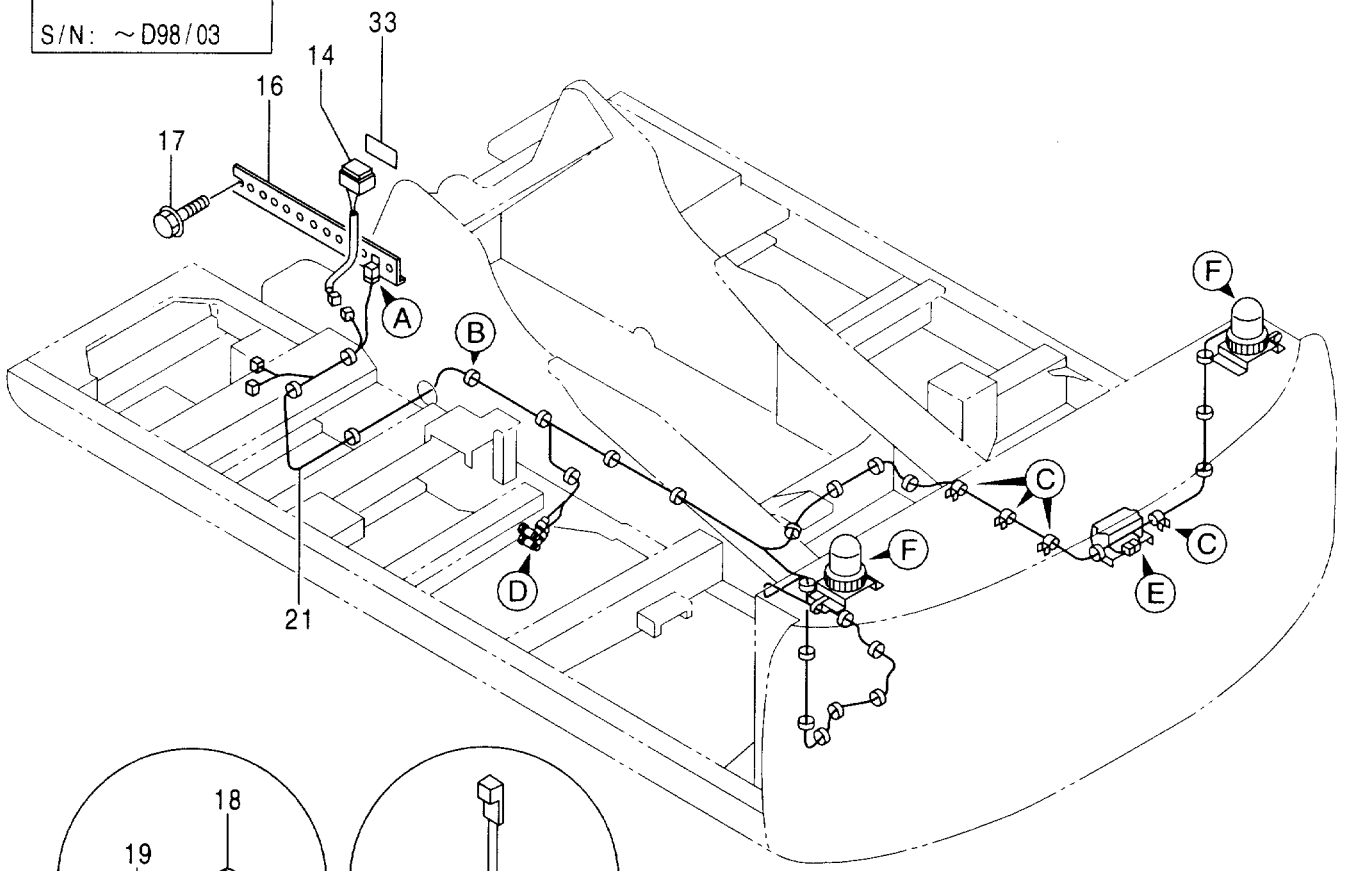
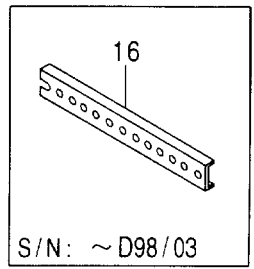
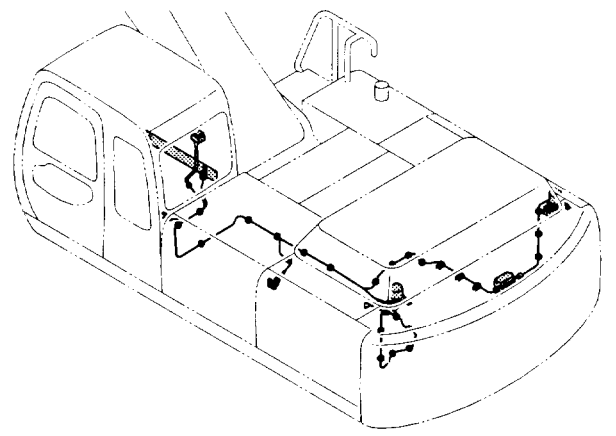

旋回警報装置 <選択>
SWING ALARM DEVICE <SELECT>

020001-

符号 ITEM	部品番号 PART NO.	部 品 名	PART NAME	数量 Q' TY	サービス コード S. C	適用号機 SERIAL NO.	互 換 性 I C A	代 替 部 品 REPLACEABLE PART	
								部品番号 PART NO.	数量 Q' TY
00	4310604	PATLITE	PATLITE	2					
01	4235958	ブ ラケツト	BRACKET	2					
02	J901225	ボ ルト	BOLT	4					
03	A590912	ワッシャ;スプリング	WASHER;SPRING	4					
04	94-2816	ブ ッシ ング ;ラバ ー	BUSHING;RUBBER	2					
06	4179752	ブ ザ ー	BUZZER	1					
07	J900802	ボ ルト	BOLT	2					
08	A590908	ワッシャ;スプリング	WASHER;SPRING	2					
09	A590108	ワッシャ;プ レ ーン	WASHER;PLANE	2					
11	4399352	ユニオン;S	UNION;S	2					
13	4333040	ブ レ ッ シ ャ ;ス イ ッ チ	SWITCH	2					
13A	957366	・O-リング	・O-RING	1					
14	4352947	ス イ ッ チ	SWITCH	1					
16	8064707	ブ ラケツト	BRACKET	1		-D98/03	Y	8073968	1
16	8073968	ブ ラケツト	BRACKET	1		D98/04-			
17	J020816	ボ ルト;セムス	BOLT;SEMS	2					
18	4251588	リレー	RELAY	1					
19	J460614	スクリュ;セムス	SCREW;SEMS	1					
21	2042130	ハーネス;ワイヤ	HARNESS;WIRE	1					
23	4190261	クリップ	CLIP	6					
24	J011020	ボ ルト;セムス	BOLT;SEMS	4					
26	4055312	クリップ ;バ ンド	CLIP;BAND	26					
28	4237713	シート;スクリュ	SEAT;SCREW	2	W				
29	9738780	ブ ラケツト	BRACKET	1	W				
30	9733476	シート;スクリュ	SEAT;SCREW	4	W				
33	4374787	ネームプレート	NAME-PLATE	1					

走行警報装置 (選択)
 TRAVEL MOTION ALARM (SELECT)

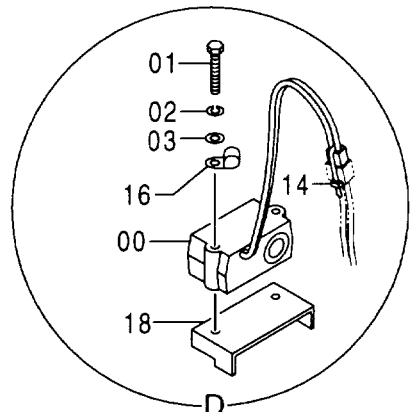
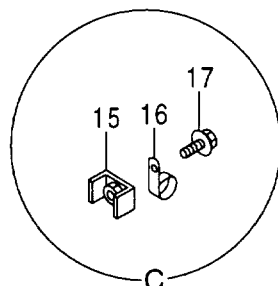
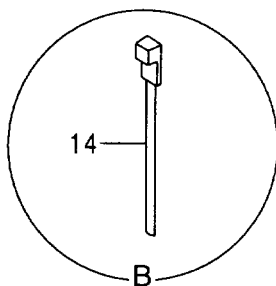
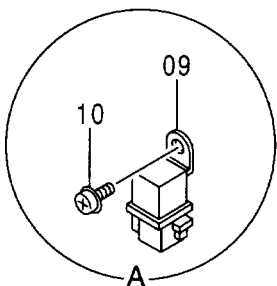
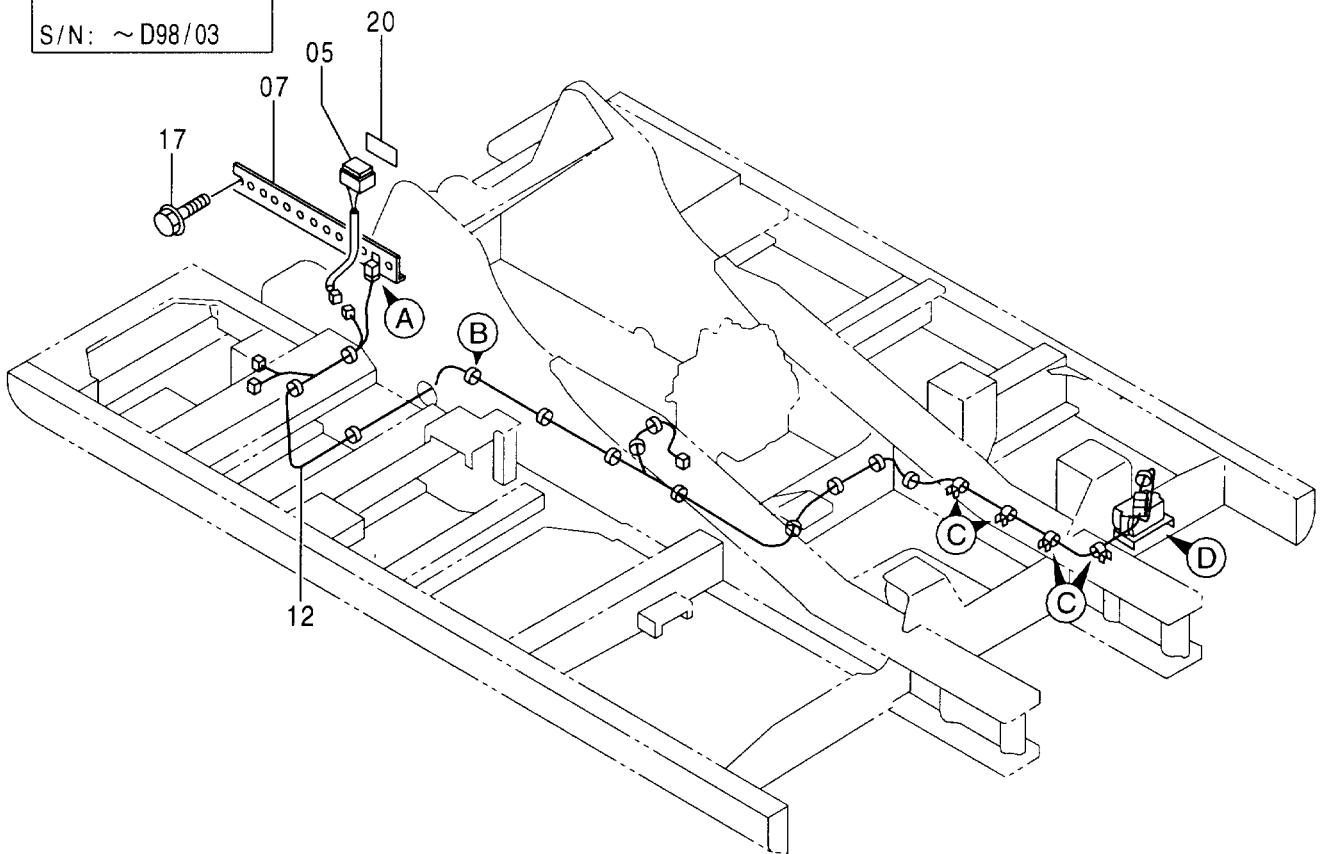
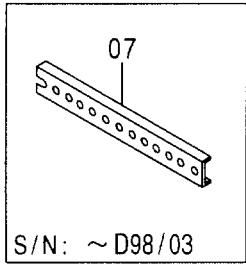
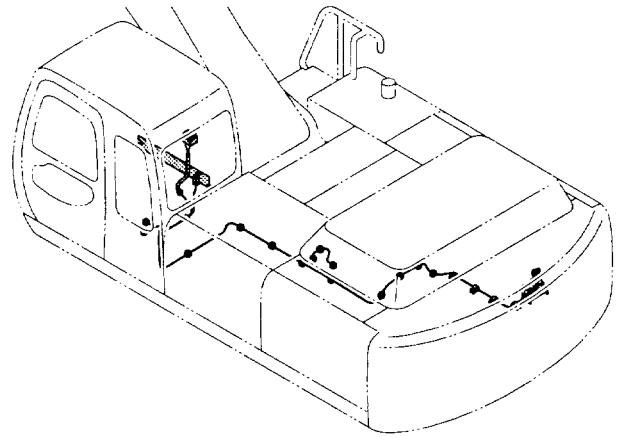

走行警報装置 <選択>
TRAVEL MOTION ALARM <SELECT>

020001-

符号 ITEM	部品番号 PART NO.	部 品 名	PART NAME	数量 Q' TY	サービス コード S. C	適用号機 SERIAL NO.	互 換 性 I C A	代 替 部 品 REPLACEABLE PART	
								部品番号	数量
00	4283028	アラーム	ALARM	1					
01	J900802	ボルト	BOLT	2					
02	A590908	ワッシャ;スプリング	WASHER;SPRING	2					
03	A590108	ワッシャ;プレーン	WASHER;PLANE	2					
05	4352948	スイッチ	SWITCH	1					
07	8064707	ブラケット	BRACKET	1		-D98/03	Y	8073968	1
07	8073968	ブラケット	BRACKET	1		D98/04-			
08	J020816	ボルト;セムス	BOLT;SEMS	2					
09	4251588	リレー	RELAY	1					
10	J460614	スクリュ;セムス	SCREW;SEMS	1					
12	2041958	ハーネス;ワイヤ	HARNESS;WIRE	1					
14	4055312	クリップ;バンド	CLIP;BAND	15					
15	9733476	シート;スクリュ	SEAT;SCREW	4					
16	4190261	クリップ	CLIP	5					
17	J011020	ボルト;セムス	BOLT;SEMS	4					
18	9738780	ブラケット	BRACKET	1					
20	4374788	ネームプレート	NAME-PLATE	1					

エアコンディショナ (1)
AIR CONDITIONER (1)

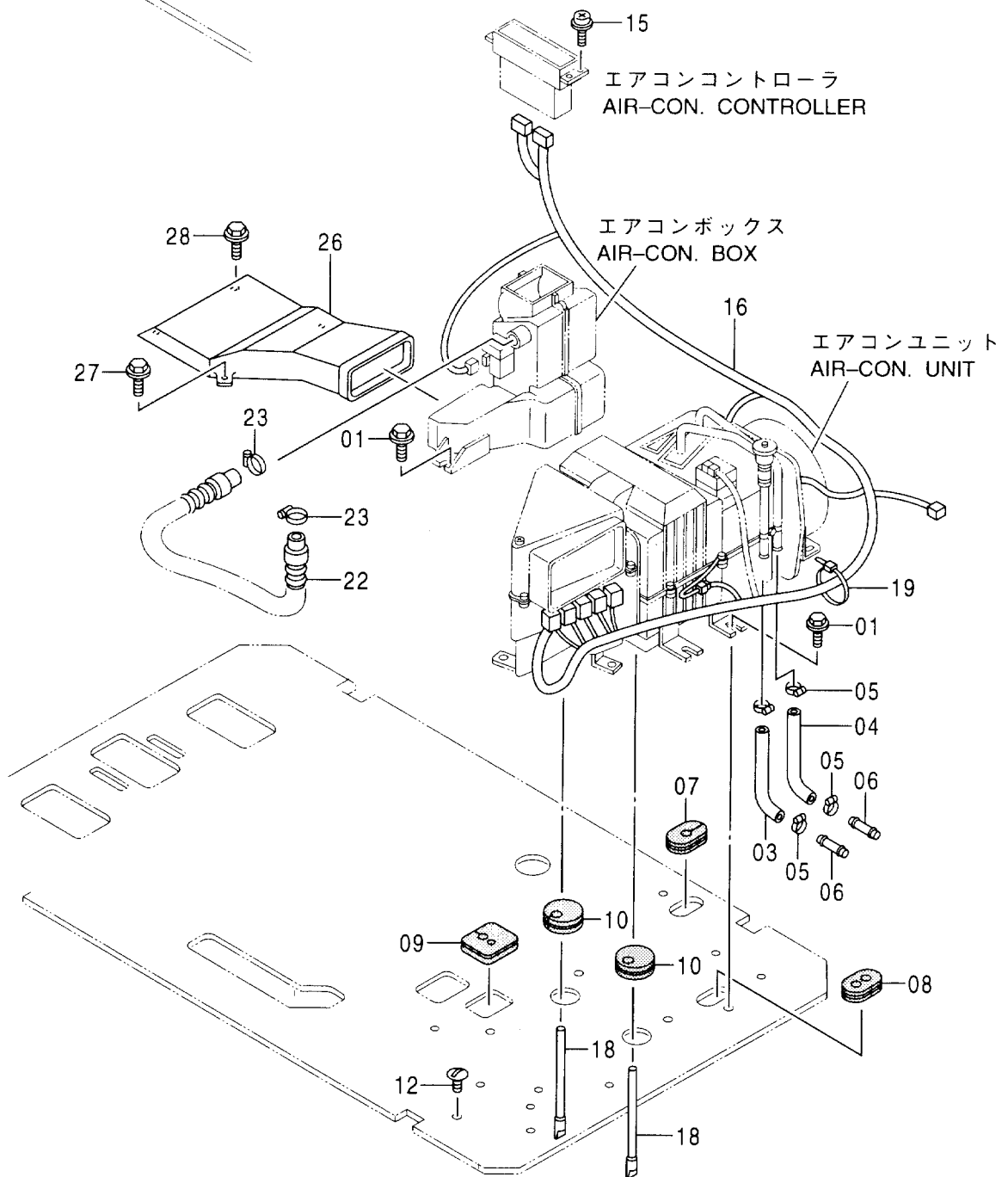
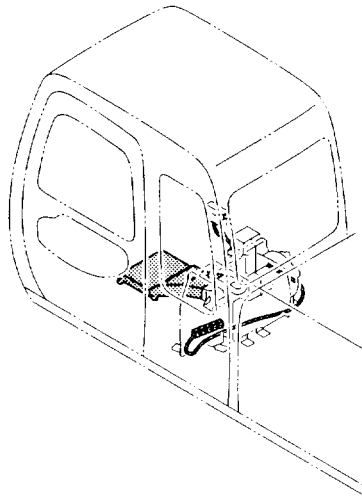

エアコンディショナ (1)
AIR CONDITIONER (1)

020001-

符号 ITEM	部品番号 PART NO.	部 品 名	PART NAME	数量 Q' TY	サービス コード S. C	適用号機 SERIAL NO.	互 換 性 ICA	代 替 部 品 REPLACEABLE PART	
								部品番号 PART NO.	数量 Q' TY
01	J021025	ボルト;セムス	BOLT;SEMS	11					
03	4366623	ホース;ウオータ	HOSE;WATER	1					
04	4344638	ホース;ウオータ	HOSE;WATER	1					
05	4514699	クランプ;ホース	CLAMP;HOSE	4					
06	4341800	パイプ	PIPE	2					
07	4379359	ブッシング;ラバー	BUSHING;RUBBER	1					
08	4276794	ブッシング;ラバー	BUSHING;RUBBER	1					
09	4351009	ブッシング;ラバー	BUSHING;RUBBER	1					
10	4361147	ブッシング;ラバー	BUSHING;RUBBER	2					
12	4280359	クリップ	CLIP	13					
15	J460514	スクリュー;セムス	SCREW;SEMS	4					
16	2038806	ハーネス;ワイヤ	HARNESS;WIRE	1		-020403			
16	2041635	ハーネス;ワイヤ	HARNESS;WIRE	1	#	020404-			
18	4251897	ホース	HOSE	2					
19	4055312	クリップ;バンド	CLIP;BAND	7		-020403	Y	4055312	8
19	4055312	クリップ;バンド	CLIP;BAND	8	#	020404-			
22	4377169	ホース	HOSE	1					
23	4011675	クランプ;ホース	CLAMP;HOSE	2					
26	4350243	ダクト	DUCT	1					
27	J020820	ボルト;セムス	BOLT;SEMS	2					
28	J050820	ボルト;セムス	BOLT;SEMS	2					

エアコンディショナ (2) AIR CONDITIONER (2)

適用号機 020001~020443
Serial No.

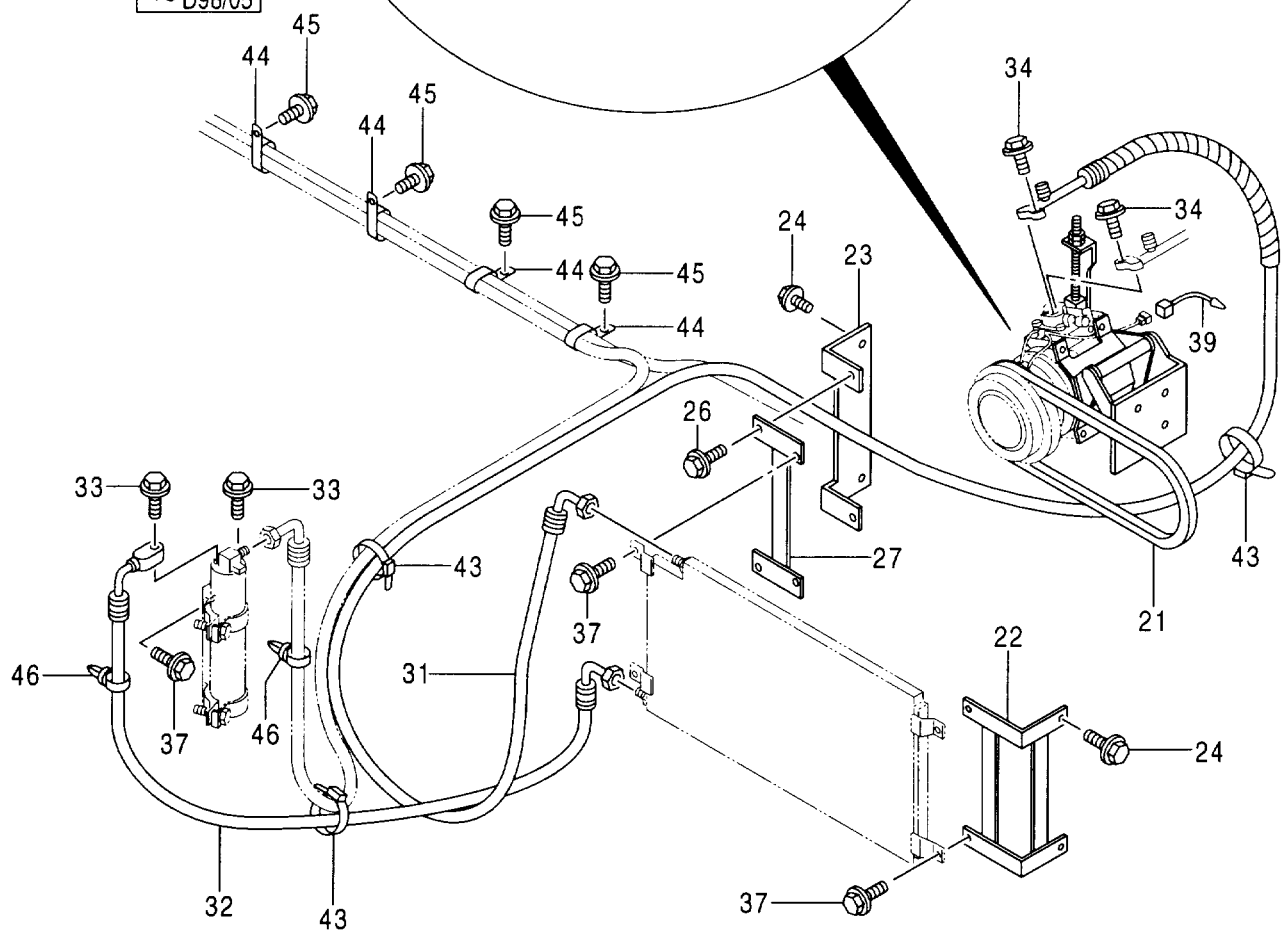
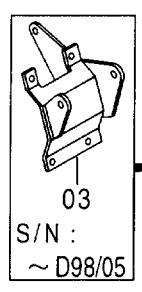
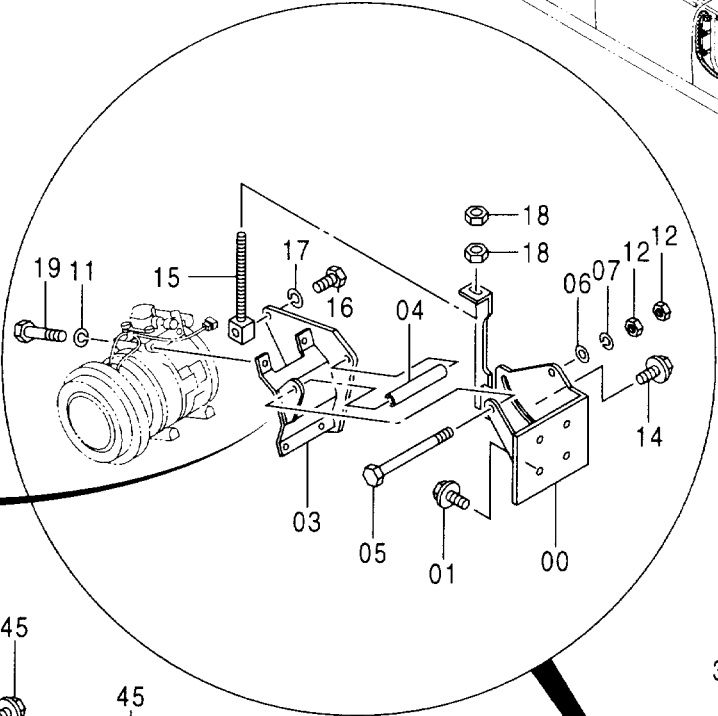
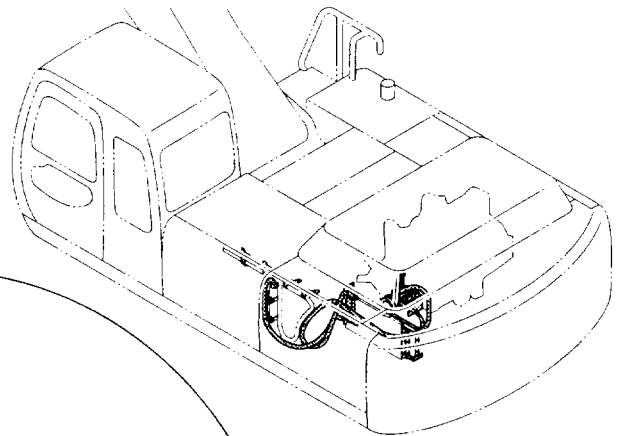

エアコンディショナ (2)
AIR CONDITIONER (2)

020001-020443

符号 ITEM	部品番号 PART NO.	部 品 名	PART NAME	数量 Q'TY	サービス コード S.C	適用号機 SERIAL NO.	互換性 I.C.A	代替部品 REPLACEABLE PART	
								部品番号 PART NO.	数量 Q'TY
00	7033307	ブラケット	BRACKET	1			T	7036306	1
								4417636	1
								J950010	3
								4417656	1
								4140065	1
01	J011025	ボルト;セムス	BOLT;SEMS	4					
03	7030870	ブラケット	BRACKET	1		-D98/05			
03	7036026	ブラケット	BRACKET	1	#	D98/06-			
04	4360172	スペーサ	SPACER	1					
05	M211204	ボルト	BOLT	1		-D98/05			
05	M211205	ボルト	BOLT	1	#	D98/06-			
06	A590112	ワッシャ;プレーン	WASHER;PLANE	1					
07	A590912	ワッシャ;スプリング	WASHER;SPRING	1					
11	A590908	ワッシャ;スプリング	WASHER;SPRING	4					
12	J950012	ナット	NUT	1		-D98/05			
12	J950012	ナット	NUT	2	#	D98/06-			
14	J031025	ボルト;セムス	BOLT;SEMS	1					
15	9745658	ボルト;アジャステイング	BOLT;ADJUSTING	1					
16	M211040	ボルト	BOLT	1					
17	A590910	ワッシャ;スプリング	WASHER;SPRING	1					
18	J952010	ナット	NUT	2					
19	J900890	ボルト	BOLT	4					
21	4388139	ベルト;V	BELT;V	1					
22	8069341	ブラケット	BRACKET	1					
23	8069337	ブラケット	BRACKET	1					
24	J021020	ボルト;セムス	BOLT;SEMS	4					
26	J021025	ボルト;セムス	BOLT;SEMS	2					
27	8071585	ブラケット	BRACKET	1					
31	4386931	ホース;クーラ	HOSE;COOLER	1					
32	4359287	ホース;クーラ	HOSE;COOLER	1					
33	J020625	ボルト;セムス	BOLT;SEMS	2					
34	J020630	ボルト;セムス	BOLT;SEMS	2					
37	J020820	ボルト;セムス	BOLT;SEMS	6					
39	4342850	ハーネス;ワイヤ	HARNESS;WIRE	1					
43	4055312	クリップ;バンド	CLIP;BAND	2					
44	4190266	クリップ	CLIP	4					
45	J011020	ボルト;セムス	BOLT;SEMS	4					
46	4254600	クリップ	CLIP	2					

エアコンディショナ (2) AIR CONDITIONER (2)

適用号機 020444~
Serial No.

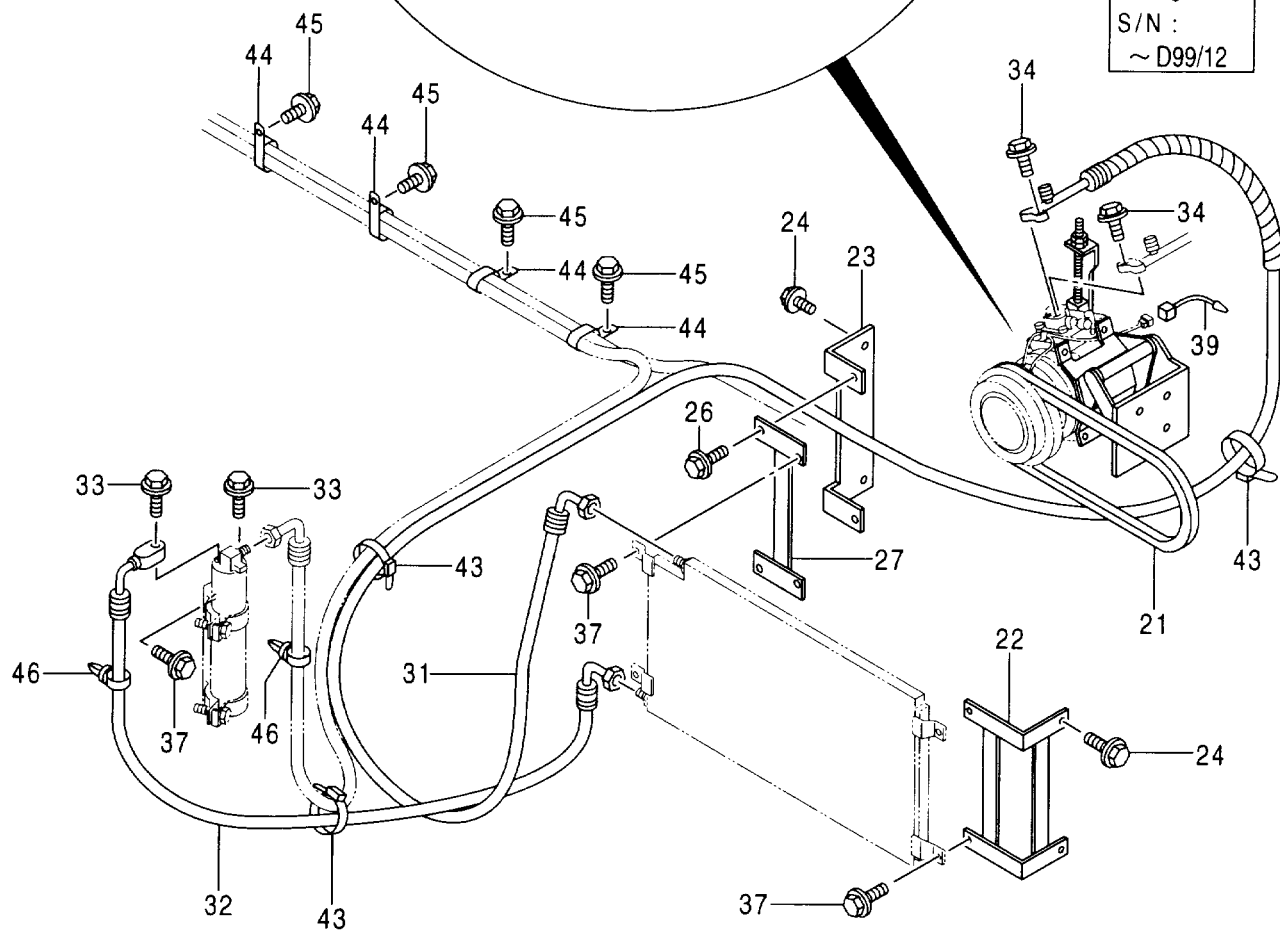
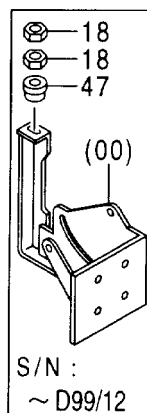
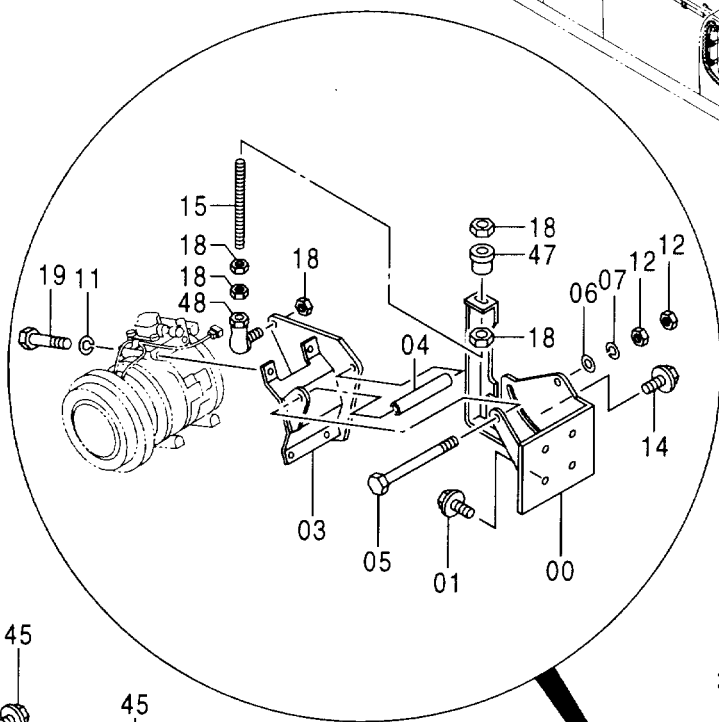
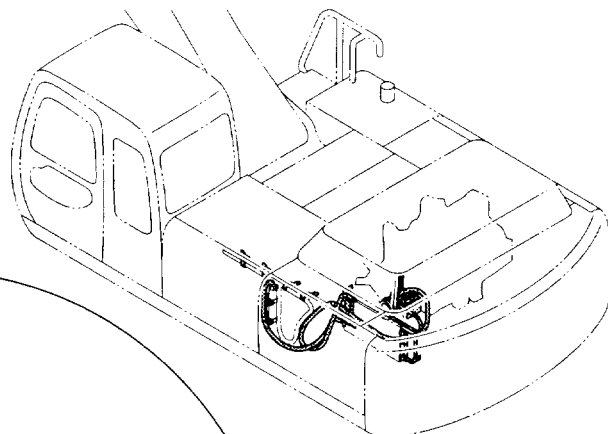

エアコンディショナ (2)
AIR CONDITIONER (2)

020444-

符号 ITEM	部品番号 PART NO.	部 品 名	PART NAME	数量 Q'TY	サービス コード S.C	適用号機 SERIAL NO.	互 換 性 ICA	代 替 部 品 REPLACEABLE PART	
								部品番号 PART NO.	数量 Q'TY
00	7036306	ブ ラケツト	BRACKET	1		-D99/12	T	7039372	1
								7039371	1
								J031230	1
								4439008	1
00	7039372	ブ ラケツト	BRACKET	1	#	D00/01-			
01	J011025	ボ ルト;セムス	BOLT;SEMS	4					
03	7036026	ブ ラケツト	BRACKET	1		-D99/12	T	7039371	1
								7039372	1
								J031230	1
								4439008	1
03	7039371	ブ ラケツト	BRACKET	1	#	D00/01-			
04	4360172	ス ペーサ	SPACER	1					
05	M211205	ボ ルト	BOLT	1					
06	A590112	ワッシャ;フ レーン	WASHER;PLANE	1					
07	A590912	ワッシャ;ス プリング	WASHER;SPRING	1					
11	A590908	ワッシャ;ス プリング	WASHER;SPRING	4					
12	J950012	ナツト	NUT	2					
14	J031025	ボ ルト;セムス	BOLT;SEMS	1		-D99/12			
14	J031230	ボ ルト;セムス	BOLT;SEMS	1	#	D00/01-			
15	4417636	ボ ルト;スタツト	BOLT;STUD	1					
18	J950010	ナツト	NUT	5					
19	J900890	ボ ルト	BOLT	4					
21	4388139	ベ ルト;V	BELT;V	1					
22	8069341	ブ ラケツト	BRACKET	1					
23	8069337	ブ ラケツト	BRACKET	1					
24	J021020	ボ ルト;セムス	BOLT;SEMS	4					
26	J021025	ボ ルト;セムス	BOLT;SEMS	2					
27	8071585	ブ ラケツト	BRACKET	1					
31	4386931	ホース;クーラ	HOSE;COOLER	1					
32	4359287	ホース;クーラ	HOSE;COOLER	1					
33	J020625	ボ ルト;セムス	BOLT;SEMS	2					
34	J020630	ボ ルト;セムス	BOLT;SEMS	2					
37	J020820	ボ ルト;セムス	BOLT;SEMS	6					
39	4342850	ハーネス;ワイヤ	HARNESS;WIRE	1					
43	4055312	クリツフ ;バンド	CLIP;BAND	2					
44	4190266	クリツフ	CLIP	4					
45	J011020	ボ ルト;セムス	BOLT;SEMS	4					
46	4254600	クリツフ	CLIP	2					
47	4417656	カラ	COLLAR	1		-D99/12	I	4439008	1
47	4439008	カラ	COLLAR	1	#	D00/01-			

エアコンディショナ (2) AIR CONDITIONER (2)

適用号機 020444~
Serial No.

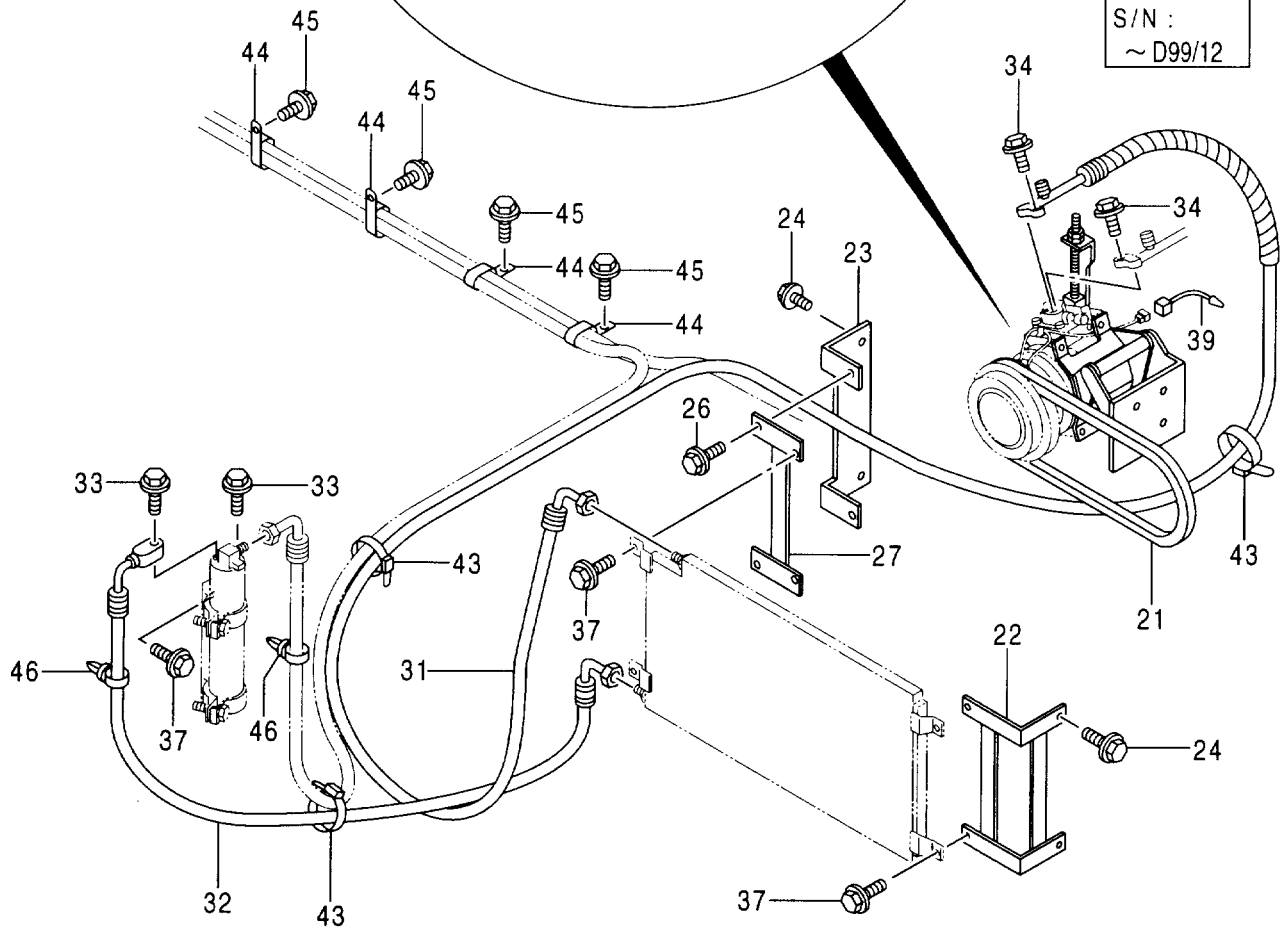
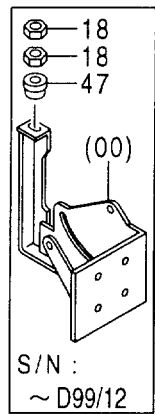
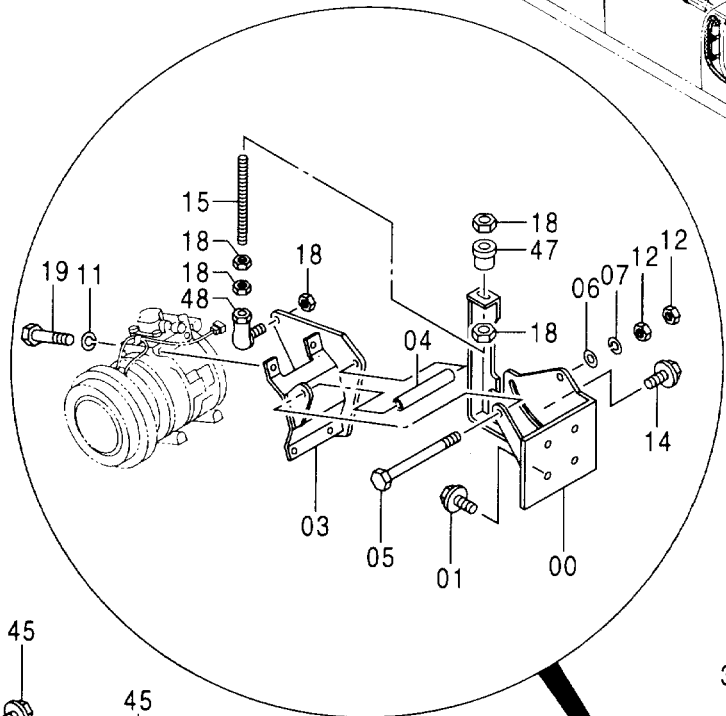
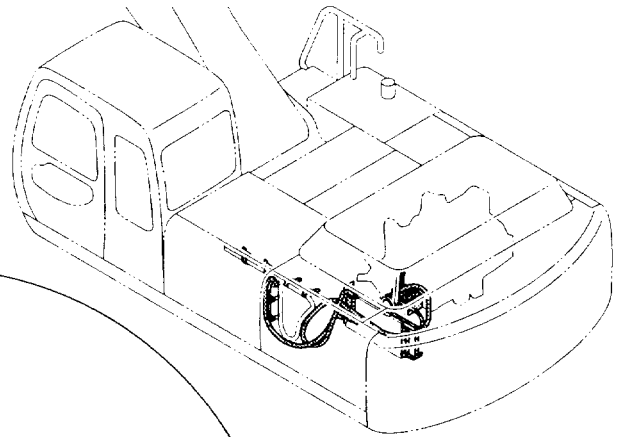

エアコンディショナ (3) AIR CONDITIONER (3)

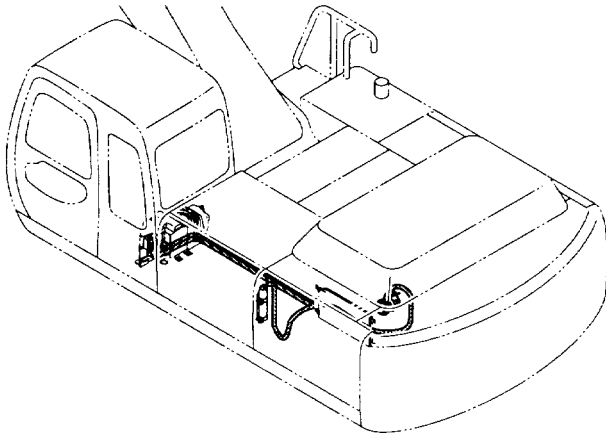

エアコンユニット
AIR-CON. UNIT

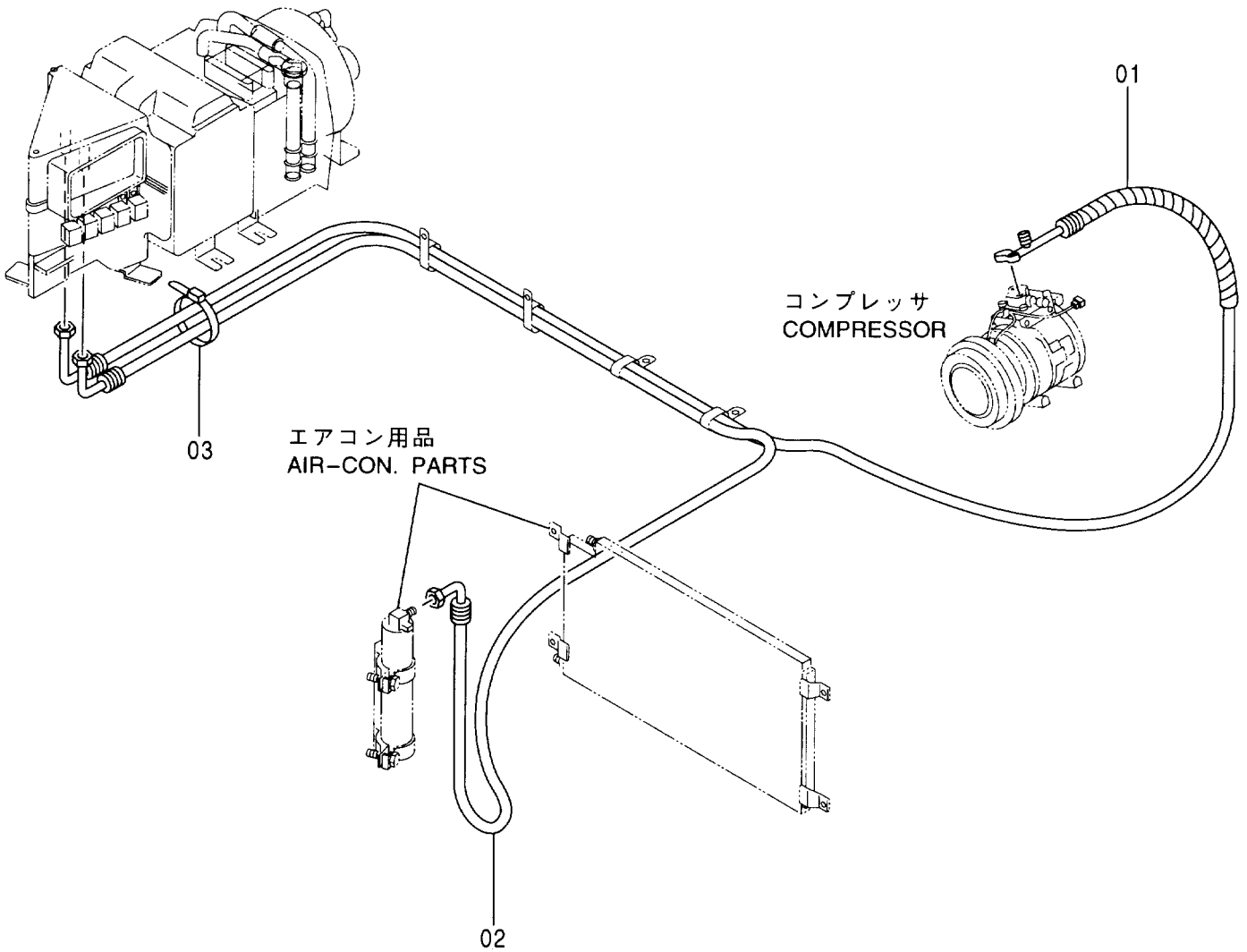

IA コンディショナ (3)
AIR CONDITIONER (3)

020001-

符号 ITEM	部品番号 PART NO.	部 品 名	PART NAME	数量 Q' TY	サービス コード S. C	適用号機 SERIAL NO.	互 換 性 I C A	代 替 部 品 REPLACEABLE PART	
								部品番号 PART NO.	数量 Q' TY
01	4386929	ホース;クーラ	HOSE;COOLER	1					
02	4386928	ホース;クーラ	HOSE;COOLER	1					
03	4055312	クリップ;バンド	CLIP;BAND	1					

温水配管 (エアコン) HEATER PIPING (AIR-CON.)

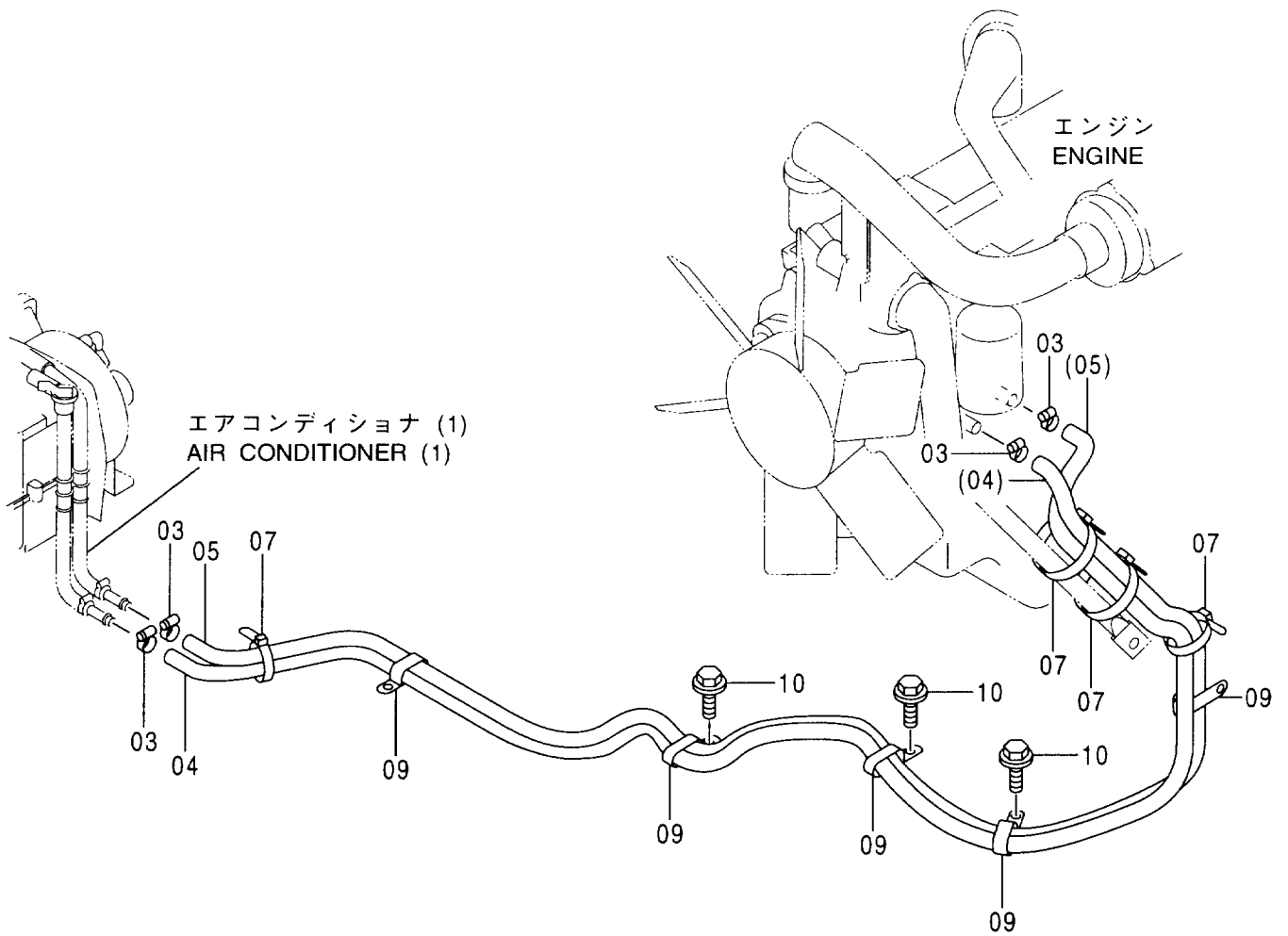
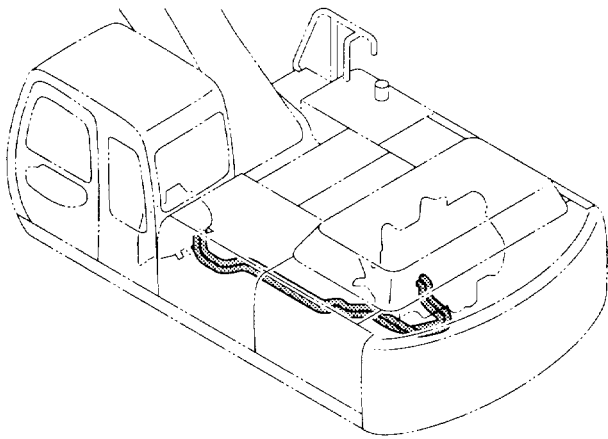

温水配管 (エアコン)
HEATER PIPING (AIR-CON.)

020001-

符号 ITEM	部品番号 PART NO.	部 品 名	PART NAME	数量 Q' TY	サービス コード S. C	適用号機 SERIAL NO.	互換性 ICA	代替部品 REPLACEABLE PART	
								部品番号 PART NO.	数量 Q' TY
03	4514699	クランプ;ホース	CLAMP;HOSE	4					
04	4390012	ホース;ウォーター	HOSE;WATER	1					
05	4390013	ホース;ウォーター	HOSE;WATER	1					
07	4055312	クリップ;バンド	CLIP;BAND	4					
09	4192034	クリップ	CLIP	5					
10	J011020	ボルト;セムス	BOLT;SEMS	3					

エアコン用品 AIR-CON. PARTS

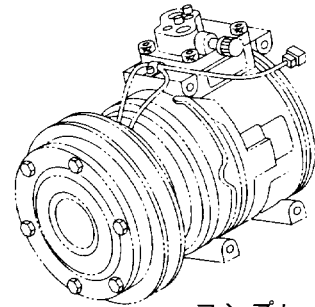
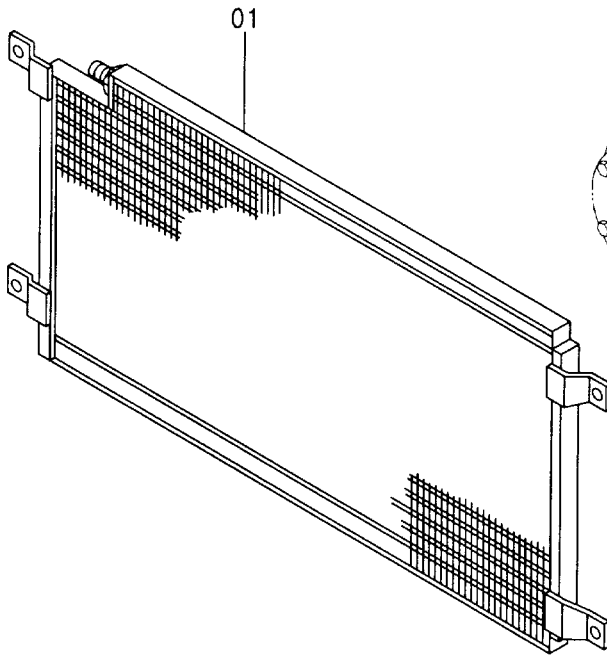
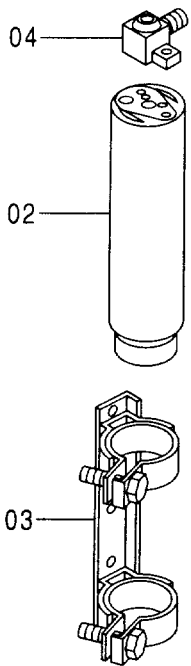
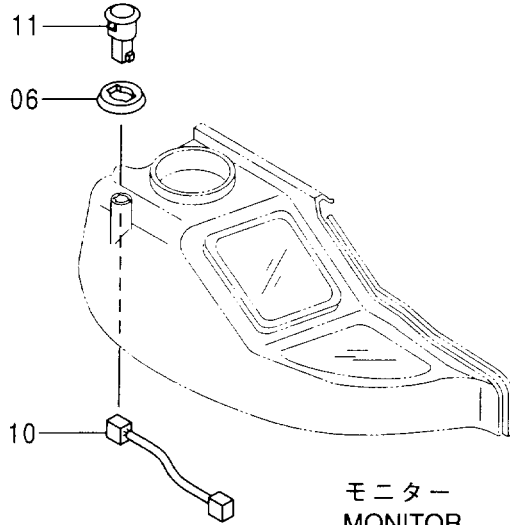
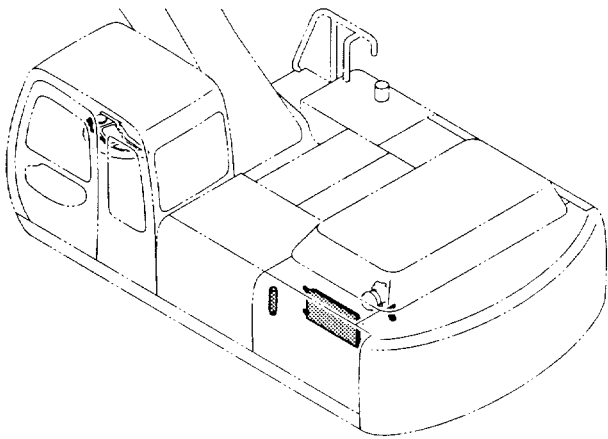

コンプレッサ
COMPRESSOR

電気部品 (D)
ELECTRIC PARTS (D)

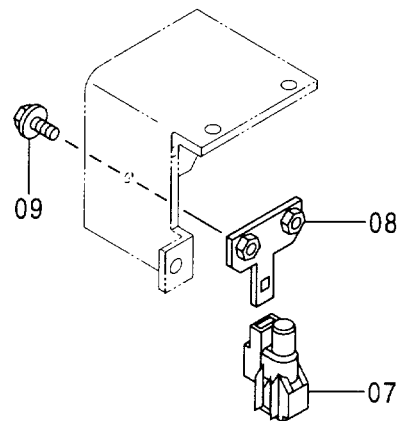

エアコン用品
AIR-CON. PARTS

020001-

符号 ITEM	部品番号 PART NO.	部 品 名	PART NAME	数量 Q' TY	サービス コード S. C	適用号機 SERIAL NO.	互 換 性 ICA	代 替 部 品 REPLACEABLE PART	
								部品番号 PART NO.	数量 Q' TY
01	4356628	コンデンサ	CONDENSER	1					
02	4333461	タンク;レシーバ	TANK;RECEIVER	1					
03	4333462	ホルダ	HOLDER	1					
04	4374958	ジョイント	JOINT	1					
06	4405194	スペーサ	SPACER	1	#	020404-			
07	4405815	センサ (外気温)	SENSOR (OUT TEMP.)	1	#	020404-			
08	9751069	ブラケット	BRACKET	1	#	020404-			
09	J020616	ボルト;セムス	BOLT;SEMS	2	#	020404-			
10	4413801	ハーネス;ワイヤ	HARNESS;WIRE	1	#	020404-			
11	4405814	センサ (日射量)	SENSOR (SOLAR RADIATION)	1	#	020404-			

コンプレッサ COMPRESSOR

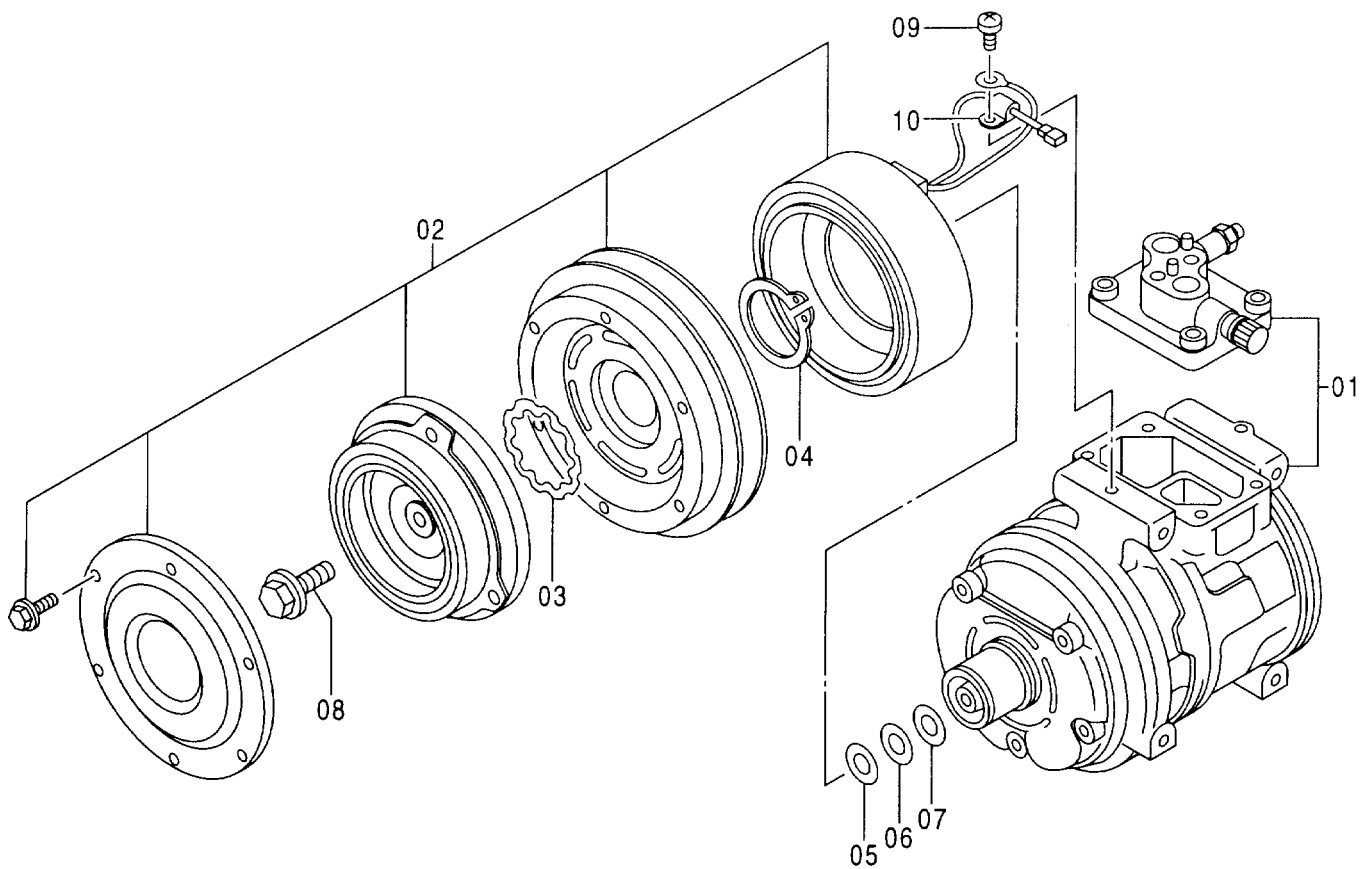
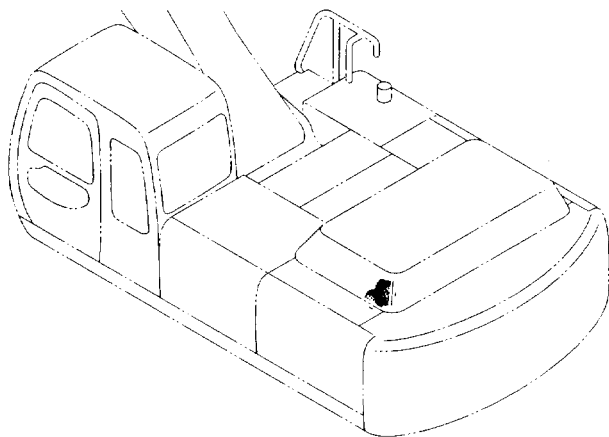

コンプレッサ
COMPRESSOR

020001-

符号 ITEM	部品番号 PART NO.	部 品 名	PART NAME	数量 Q'TY	サービス コード S. C.	適用号機 SERIAL NO.	互 換 性 I C A	代 替 部 品 REPLACEABLE PART	
								部品番号 PART NO.	数量 Q'TY
	4333459	コンプレッサ アッセン	COMPRESSOR ASS'Y	1					
01	4350336	・コンプレッサ	・COMPRESSOR	1					
02	4350337	・クラッチ; マグネティック	・CLUTCH; MAGNETIC	1					
03	4350372	・リング; リテイニング	・RING; RETAINING	1					
04	4350373	・リング; リテイニング	・RING; RETAINING	1					
05	4350374	・ワッシャー	・WASHER	1					
06	4350375	・ワッシャー	・WASHER	1					
07	4350376	・ワッシャー	・WASHER	1					
08	4350377	・ボルト	・BOLT	1					
09	4350378	・スクリュー	・SCREW	1					
10	4350379	・クランプ	・CLAMP	1					

エアコンユニット AIR-CON. UNIT

適用号機
Serial No. 020001~020403

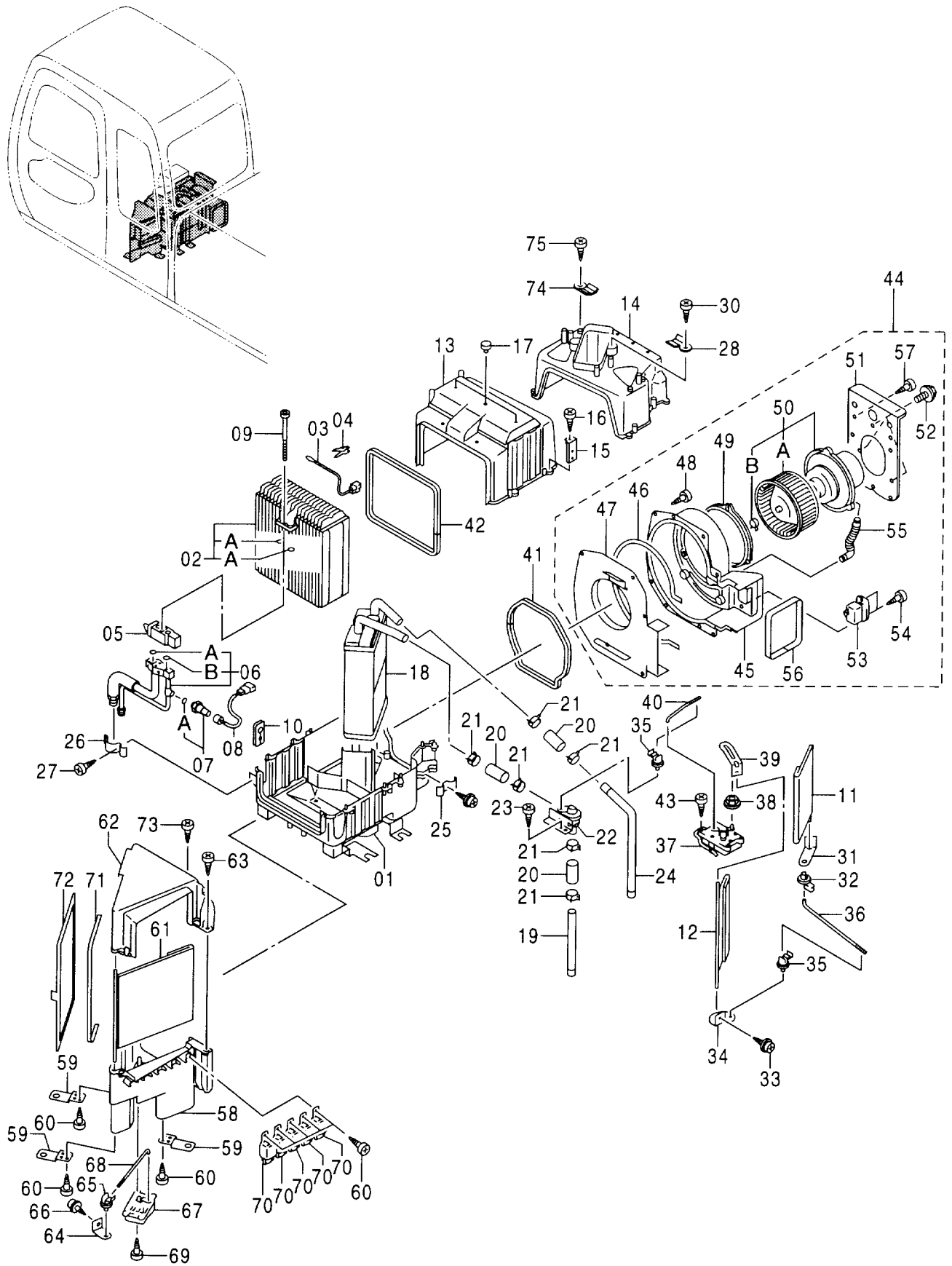

エアコン ユニット
AIR-CON. UNIT

020001-020403

符号 ITEM	部品番号 PART NO.	部 品 名	PART NAME	数量 Q' TY	サービス コード S. C	適用号機 SERIAL NO.	互 換 性 ICA	代 替 部 品 REPLACEABLE PART	
								部品番号 PART NO.	数量 Q' TY
	4361104	ユニット	UNIT	1					
01	4382811	・ケース	・CASE	1					
02	4382812	・エバポレータ	・EVAPORATOR	1					
02A	4350206	・・O-リング	・・O-RING	2					
03	4382813	・サーモスタット	・THERMOSTAT	1					
04	4363957	・クランプ	・CLAMP	1					
05	4382814	・バルブ	・VALVE	1					
06	4382815	・チューブ	・TUBE	1					
06A	4350206	・・O-リング	・・O-RING	1					
06B	4350187	・・O-リング	・・O-RING	1					
07	4382816	・スイッチ; プレッシュ	・SWITCH; PRES.	1					
07A	4363718	・・O-リング	・・O-RING	1					
08	4382817	・ハーネス; ワイヤ	・HARNES; WIRE	1					
09	M340620	・ボルト; ソケット	・BOLT; SOCKET	2					
10	4382818	・ブッシュング; ラバー	・BUSHING; RUBBER	1					
11	4382819	・ドア	・DOOR	1					
12	4382820	・ドア	・DOOR	1					
13	4382821	・ケース	・CASE	1					
14	4382822	・ケース	・CASE	1					
15	4382823	・ブラケット	・BRACKET	1					
16	4382883	・スクリュ; タッピング	・SCREW; TAPPING	11					
17	4363960	・クランプ	・CLAMP	3					
18	4382824	・ラジエータ	・RADIATOR	1					
19	4382825	・パイプ	・PIPE	1					
20	4382826	・ホース	・HOSE	3					
21	4382827	・クランプ	・CLAMP	6					
22	4382828	・バルブ	・VALVE	1					
23	4382829	・スクリュ; タッピング	・SCREW; TAPPING	2					
24	4382830	・パイプ	・PIPE	1					
25	4363958	・クランプ	・CLAMP	1					
26	4382831	・クランプ	・CLAMP	1					
27	4382832	・スクリュ; タッピング	・SCREW; TAPPING	1					
28	4363950	・ブラケット	・BRACKET	1					
30	4236448	・スクリュ	・SCREW	1					
31	4363947	・レバー	・LEVER	1					
32	4363956	・ブッシュング	・BUSHING	2					
33	J460308	・スクリュ; セムス	・SCREW; SEMS	3					
34	4363945	・レバー	・LEVER	1					
35	4362310	・クランプ	・CLAMP	2					
36	4382833	・ロッド	・ROD	1					

エアコンユニット AIR-CON. UNIT

適用号機 020001~020403
Serial No.

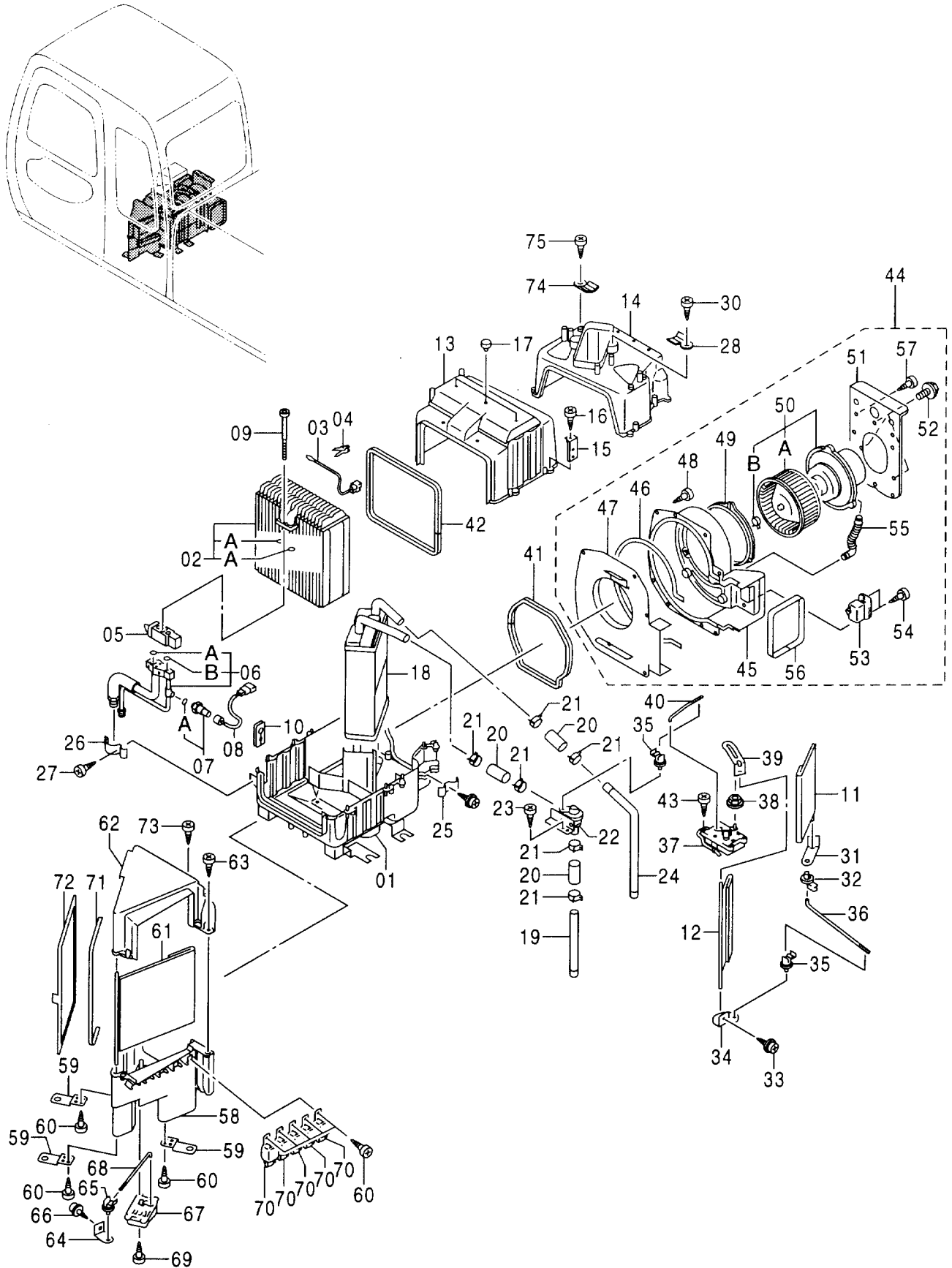

エアコン ユニット
AIR-CON. UNIT

020001-020403

符号 ITEM	部品番号 PART NO.	部 品 名	PART NAME	数量 Q' TY	サービス コード S. C	適用号機 SERIAL NO.	互 換 性 I C A	代 替 部 品 REPLACEABLE PART	
								部品番号 PART NO.	数量 Q' TY
37	4382834	・モータ	・MOTOR	1					
38	4363955	・ブ ヅシソク	・BUSHING	1					
39	4382835	・レバ ー	・LEVER	1					
40	4382836	・ロツト	・ROD	1					
41	4382837	・パ ヅキン	・PACKING	2					
42	4382838	・パ ヅキン	・PACKING	1					
43	4382839	・スクリュ; タツピソク	・SCREW; TAPPING	3					
44	4382840	・ブ ロア	・BLOWER	1					
45	4382841	・ケ ース	・CASE	1					
46	4363966	・パ ヅキン	・PACKING	1					
47	4382842	・フランソク	・FLANG	1					
48	4382843	・スクリュ; タツピソク	・SCREW; TAPPING	5					
49	4363944	・パ ヅキン	・PACKING	1					
50	4391755	・モータ	・MOTOR	1					
50A	4382845	・ファン	・FAN	1					
50B	4382846	・クランプ	・CLAMP	1					
51	4382847	・ブラケツト	・BRACKET	1					
52	4382848	・ボルト; セムス	・BOLT; SEMS	3					
53	4382849	・レジスタ	・RESISTOR	1					
54	4382884	・スクリュ; タツピソク	・SCREW; TAPPING	2					
55	4363954	・パイプ	・PIPE	1					
56	4382850	・パ ヅキン	・PACKING	1					
57	4364031	・スクリュ; タツピソク	・SCREW; TAPPING	1					
58	4382852	・ケ ース	・CASE	1					
59	4382853	・ブラケツト	・BRACKET	3					
60	4236448	・スクリュ	・SCREW	11					
61	4382854	・ドア	・DOOR	1					
62	4382855	・ケ ース	・CASE	1					
63	4382883	・スクリュ; タツピソク	・SCREW; TAPPING	3					
64	4382856	・レバ ー	・LEVER	1					
65	4362310	・クランプ	・CLAMP	1					
66	J460308	・スクリュ; セムス	・SCREW; SEMS	1					
67	4382857	・モータ	・MOTOR	1					
68	4382858	・ロツト	・ROD	1					
69	4382859	・スクリュ; タツピソク	・SCREW; TAPPING	3					
70	4382860	・リレー	・RELAY	5					
71	4382861	・パ ヅキン	・PACKING	1					
72	4382862	・フィルタ	・FILTER	1					
73	4382882	・スクリュ; タツピソク	・SCREW; TAPPING	4					
74	4363950	・ブラケツト	・BRACKET	1					

エアコンユニット AIR-CON. UNIT

適用号機
Serial No. 020001~020403

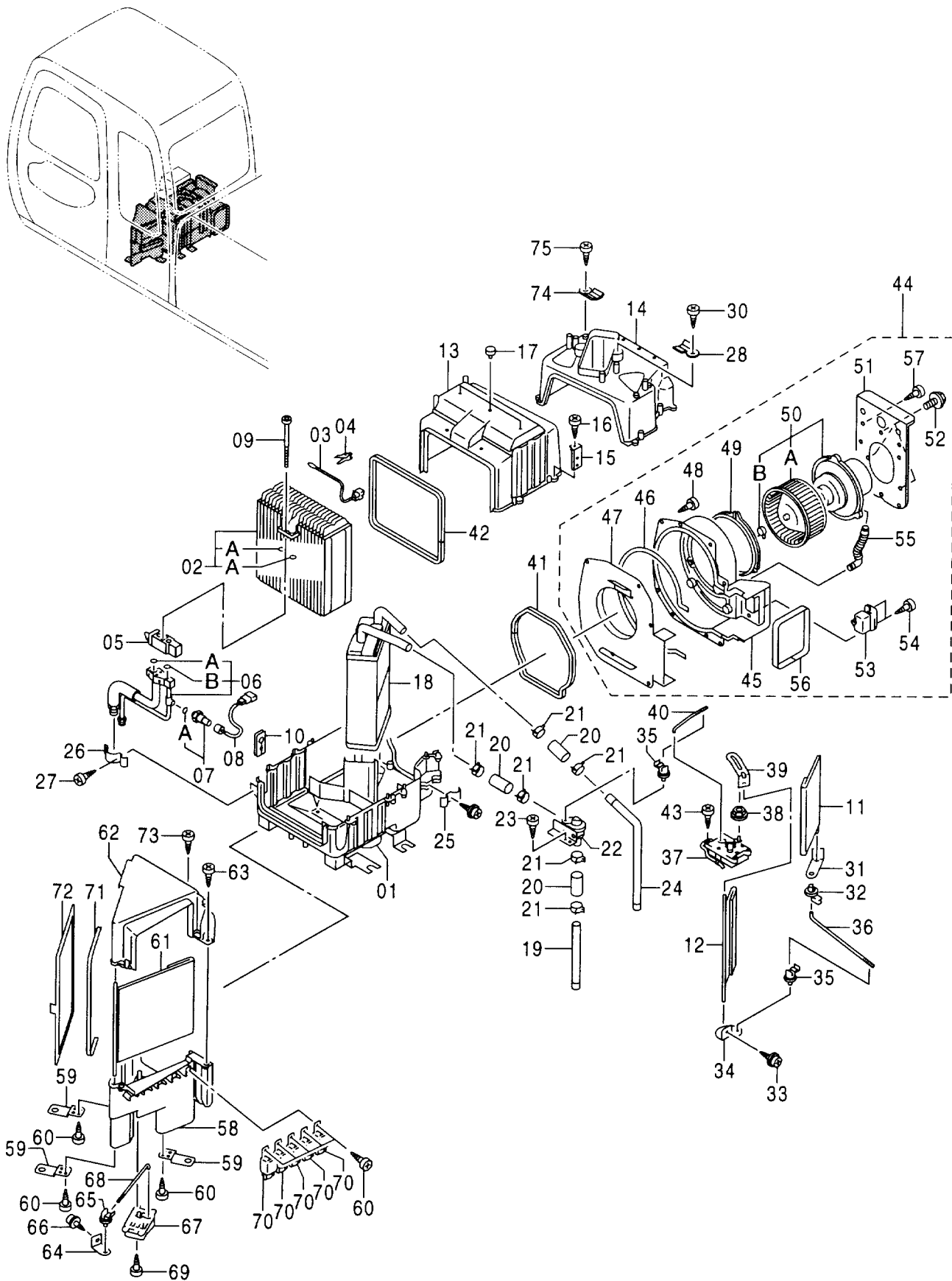

エアコン ユニット
AIR-CON. UNIT

020001-020403

符号 ITEM	部品番号 PART NO.	部 品 名	PART NAME	数量 Q' TY	サービス コード S. C	適用号機 SERIAL NO.	互 換 性 ICA	代 替 部 品	
								REPLACEABLE PART 部品番号 PART NO.	数量 Q' TY
75	4236448	・スクリ	・SCREW	1					

エアコンユニット AIR-CON. UNIT

適用号機
Serial No. 020404~

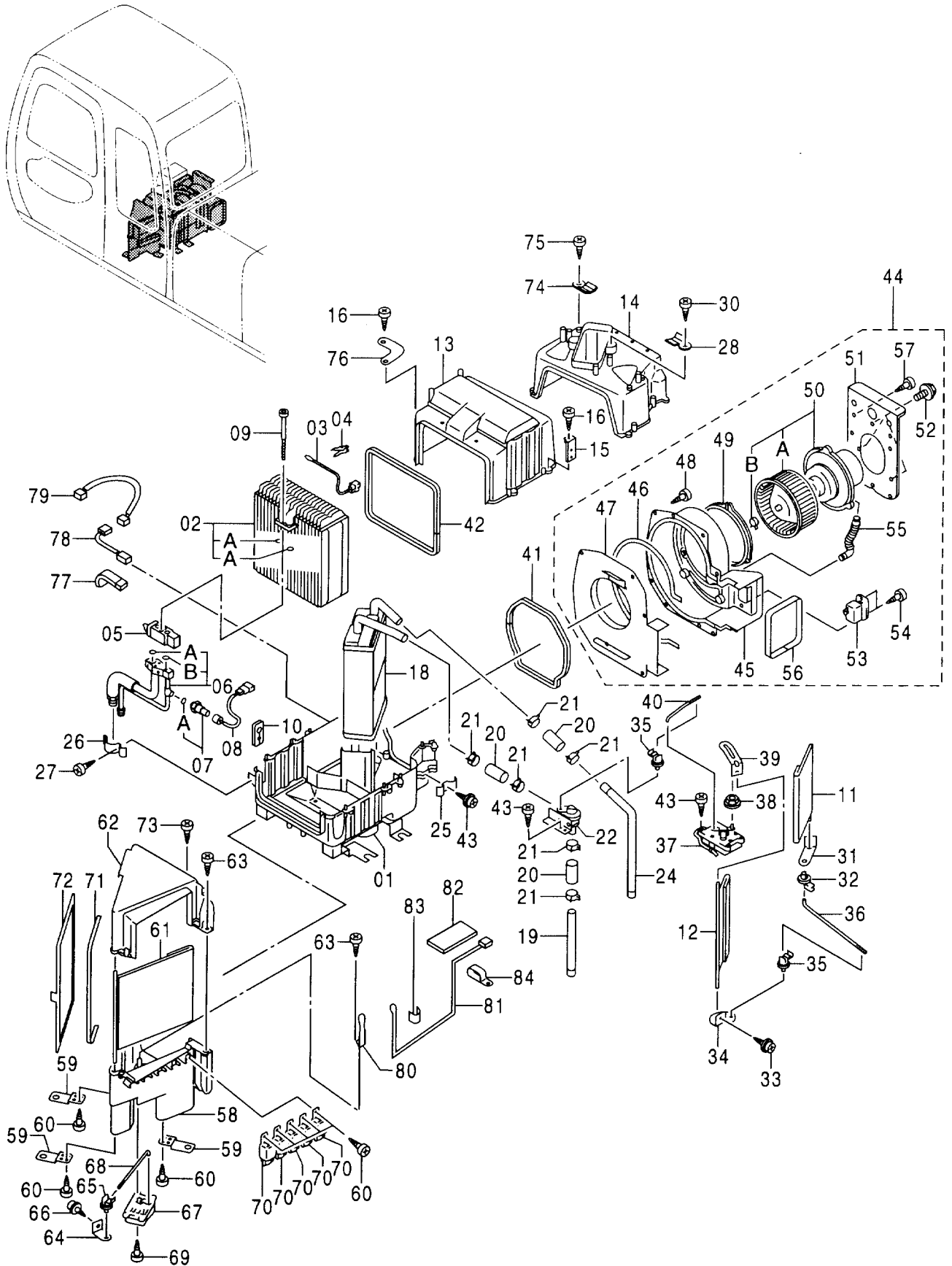

エアコンユニット
AIR-CON. UNIT

020404-

符号 ITEM	部品番号 PART NO.	部 品 名	PART NAME	数量 Q' TY	サービス コード S. C	適用号機 SERIAL NO.	互 換 性 ICA	代 替 部 品 REPLACEABLE PART	
								部品番号 PART NO.	数量 Q' TY
	4405811	ユニット	UNIT	1					
01	4429816	・ケース	・CASE	1					
02	4382812	・エバポレータ	・EVAPORATOR	1					
02A	4350206	・・O-リング	・・O-RING	2					
03	4382813	・サーモスタット	・THERMOSTAT	1					
04	4363957	・クランプ	・CLAMP	1					
05	4382814	・バルブ	・VALVE	1					
06	4382815	・チューブ	・TUBE	1					
06A	4350206	・・O-リング	・・O-RING	1					
06B	4350187	・・O-リング	・・O-RING	1					
07	4382816	・スイッチ; プレッシュ	・SWITCH; PRES.	1					
07A	4363718	・・O-リング	・・O-RING	1					
08	4382817	・ハーネス; ワイヤ	・HARNES; WIRE	1					
09	M340620	・ボルト; ソケット	・BOLT; SOCKET	2					
10	4382818	・ブッシング; ラバー	・BUSHING; RUBBER	1					
11	4382819	・ドア	・DOOR	1					
12	4382820	・ドア	・DOOR	1					
13	4403041	・ケース	・CASE	1					
14	4382822	・ケース	・CASE	1					
15	4382823	・ブラケット	・BRACKET	1					
16	4382883	・スクリュ; タッピング	・SCREW; TAPPING	11					
18	4382824	・ラジエータ	・RADIATOR	1					
19	4382825	・パイプ	・PIPE	1					
20	4382826	・ホース	・HOSE	3					
21	4382827	・クランプ	・CLAMP	6					
22	4382828	・バルブ	・VALVE	1					
24	4382830	・パイプ	・PIPE	1					
25	4363958	・クランプ	・CLAMP	1					
26	4382831	・クランプ	・CLAMP	1					
27	4382832	・スクリュ; タッピング	・SCREW; TAPPING	1					
28	4363950	・ブラケット	・BRACKET	1					
30	4236448	・スクリュ	・SCREW	1					
31	4363947	・レバー	・LEVER	1					
32	4363956	・ブッシング	・BUSHING	2					
33	J460308	・スクリュ; セムス	・SCREW; SEMS	3					
34	4363945	・レバー	・LEVER	1					
35	4362310	・クランプ	・CLAMP	2					
36	4382833	・ロッド	・ROD	1					
37	4382834	・モータ	・MOTOR	1					
38	4363955	・ブッシング	・BUSHING	1					

エアコンユニット AIR-CON. UNIT

適用号機 020404~
Serial No.

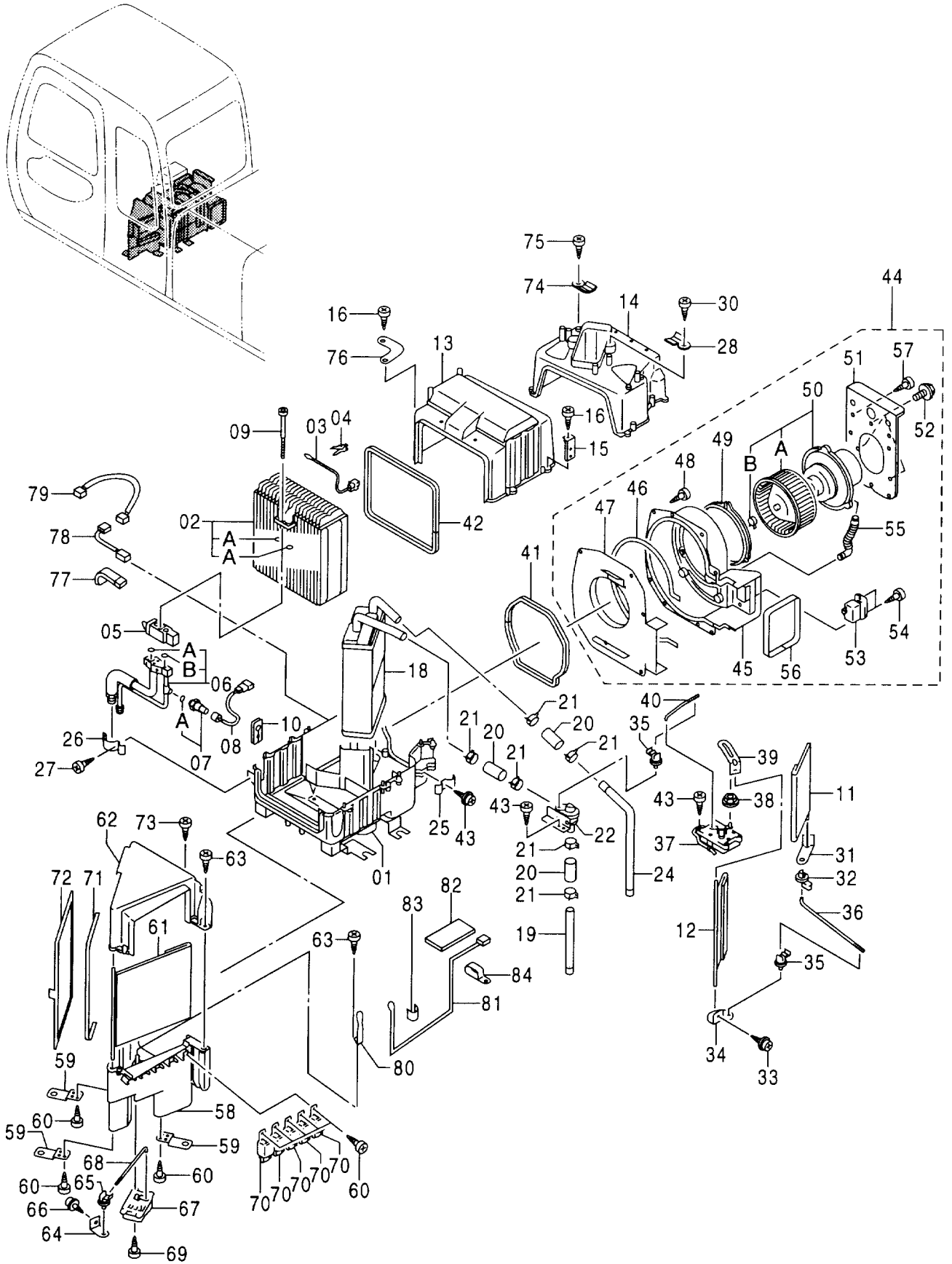

エアコン ユニット
AIR-CON. UNIT

020404-

符号 ITEM	部品番号 PART NO.	部 品 名	PART NAME	数量 Q' TY	サービス コード S. C	適用号機 SERIAL NO.	互 換 性 I C A	代 替 部 品 REPLACEABLE PART	
								部品番号 PART NO.	数量 Q' TY
39	4382835	・レバ ー	・LEVER	1					
40	4382836	・ロツト	・ROD	1					
41	4382837	・パ ッキン	・PACKING	2					
42	4382838	・パ ッキン	・PACKING	1					
43	4382839	・スクリユ;タツピ ング	・SCREW; TAPPING	5					
44	4382840	・ブ ロア	・BLOWER	1					
45	4382841	・ ケース	・ CASE	1					
46	4363966	・パ ッキン	・ PACKING	1					
47	4382842	・ フランジ	・ FLANG	1					
48	4382843	・ スクリユ;タツピ ング	・ SCREW; TAPPING	5					
49	4363944	・パ ッキン	・ PACKING	1					
50	4391755	・ モータ	・ MOTOR	1					
50A	4382845	・ ファン	・ FAN	1					
50B	4382846	・ クランプ	・ CLAMP	1					
51	4382847	・ ブ ラケツト	・ BRACKET	1					
52	4382848	・ ボ ルト;セムス	・ BOLT; SEMS	3					
53	4382849	・ レジ スタ	・ RESISTOR	1					
54	4382884	・ スクリユ;タツピ ング	・ SCREW; TAPPING	2					
55	4363954	・ パ イプ	・ PIPE	1					
56	4382850	・パ ッキン	・ PACKING	1					
57	4364031	・ スクリユ;タツピ ング	・ SCREW; TAPPING	1					
58	4382852	・ ケース	・ CASE	1					
59	4382853	・ ブ ラケツト	・ BRACKET	3					
60	4236448	・ スクリユ	・ SCREW	11					
61	4382854	・ ドア	・ DOOR	1					
62	4382855	・ ケース	・ CASE	1					
63	4382883	・ スクリユ;タツピ ング	・ SCREW; TAPPING	4					
64	4382856	・レバ ー	・LEVER	1					
65	4362310	・クランプ	・CLAMP	1					
66	J460308	・スクリユ;セムス	・SCREW; SEMS	1					
67	4382857	・モータ	・MOTOR	1					
68	4382858	・ロツト	・ROD	1					
69	4382859	・スクリユ;タツピ ング	・SCREW; TAPPING	3					
70	4382860	・リレー	・RELAY	5					
71	4382861	・パ ッキン	・PACKING	1					
72	4382862	・フィルタ	・FILTER	1					
73	4382882	・スクリユ;タツピ ング	・SCREW; TAPPING	4					
74	4363950	・ブ ラケツト	・BRACKET	1					
75	4236448	・スクリユ	・SCREW	1					
76	4429817	・ブ ラケツト	・BRACKET	1					

エアコンユニット AIR-CON. UNIT

適用号機 020404~
Serial No.

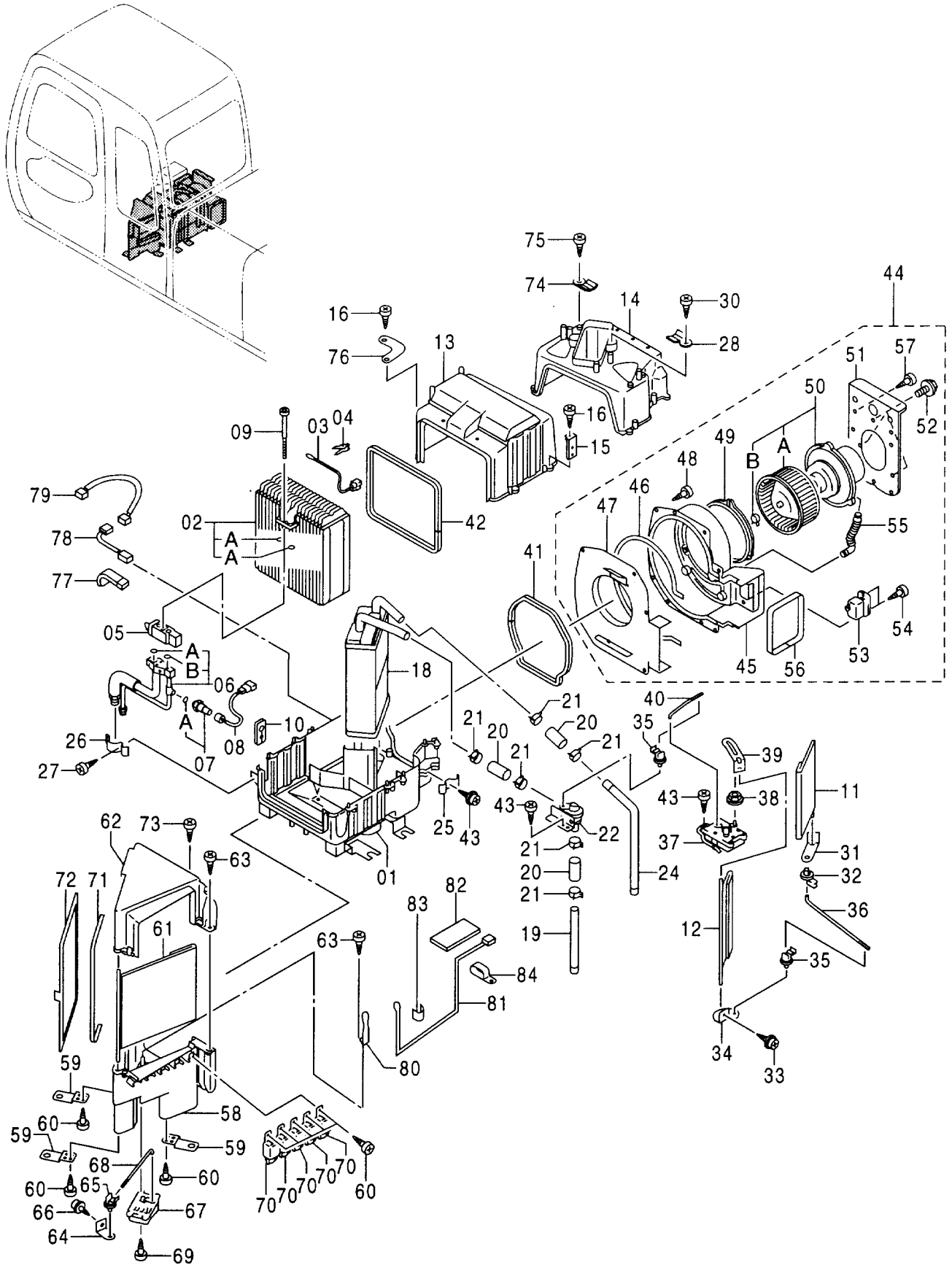

エアコン ユニット
AIR-CON. UNIT

020404-

符号 ITEM	部品番号 PART NO.	部品名	PART NAME	数量 Q'TY	サービス コード S. C	適用号機 SERIAL NO.	互換性 ICA	代替部品 REPLACEABLE PART	
								部品番号 PART NO.	数量 Q'TY
77	4429818	・クランプ	・CLAMP	1					
78	4429819	・サーモスタット	・THERMOSTAT	1					
79	4429820	・ハーネス;ワイヤ	・HARNESS; WIRE	1					
80	4429821	・ブラケット	・BRACKET	1					
81	4429822	・サーモスタット	・THERMOSTAT	1					
82	4429823	・パッキング	・PACKING	1					
83	4429824	・クランプ	・CLAMP	1					
84	4429825	・クランプ	・CLAMP	1					

エアコンボックス
AIR-CON. BOX

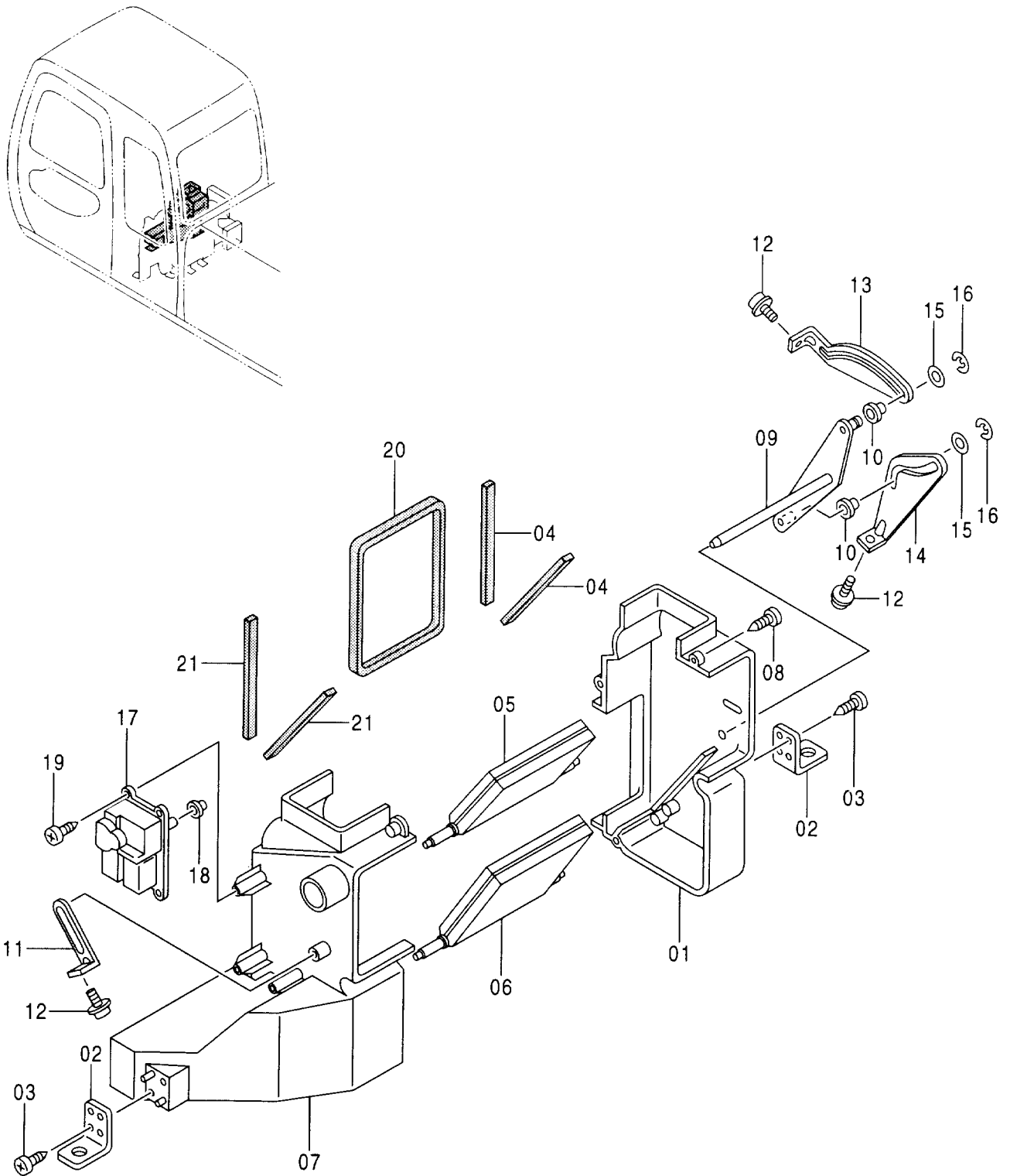

エアコン ホックス
AIR-CON. BOX

020001-

符号 ITEM	部品番号 PART NO.	部 品 名	PART NAME	数量 Q' TY	サービス コード S. C	適用号機 SERIAL NO.	互 換 性 ICA	代 替 部 品 REPLACEABLE PART	
								部品番号 PART NO.	数量 Q' TY
	4361107	ホックス	BOX	1					
01	4382864	・ケース	・CASE	1					
02	4382865	・ブラケット	・BRACKET	2					
03	4236448	・スクリュ	・SCREW	4					
04	4382866	・パッキン	・PACKING	2					
05	4382867	・ドア	・DOOR	1					
06	4382868	・ドア	・DOOR	1					
07	4382869	・ケース	・CASE	1					
08	4382883	・スクリュ; タッピング	・SCREW; TAPPING	4					
09	4382870	・レバー	・LEVER	1					
10	4382871	・ブッシング	・BUSHING	2					
11	4382872	・レバー	・LEVER	1					
12	J460308	・スクリュ; セムス	・SCREW; SEMS	3					
13	4382873	・レバー	・LEVER	1					
14	4382874	・レバー	・LEVER	1					
15	4382875	・ブッシング	・BUSHING	2					
16	4382876	・リング; リテイニング	・RING; RETAINING	2					
17	4382877	・モータ	・MOTOR	1					
18	4382878	・ブッシング	・BUSHING	1					
19	4382859	・スクリュ; タッピング	・SCREW; TAPPING	3					
20	4382880	・パッキン	・PACKING	1					
21	4382881	・パッキン	・PACKING	2					

エアコンコントローラ AIR-CON. CONTROLLER

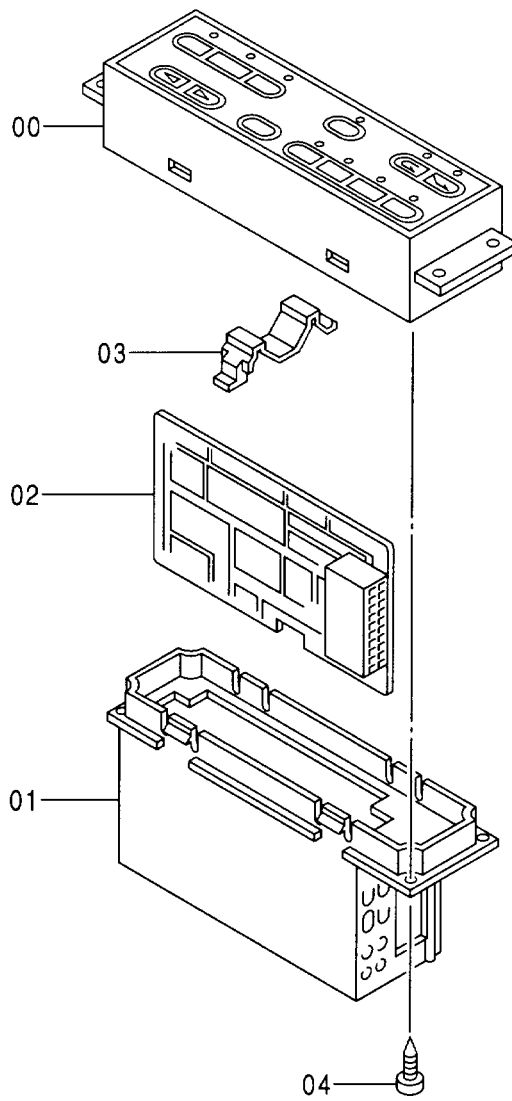
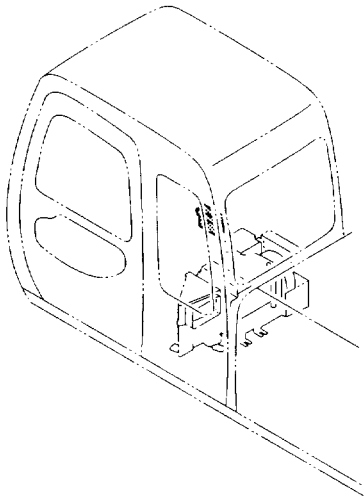

エアコン コントローラ
AIR-CON. CONTROLLER

020001-

符号 ITEM	部品番号 PART NO.	部 品 名	PART NAME	数量 Q' TY	サービス コード S. C	適用号機 SERIAL NO.	互換性 ICA	代替部品 REPLACEABLE PART	
								部品番号 PART NO.	数量 Q' TY
	4361106	コントローラ	CONTROLLER	1		-020403			
	4405812	コントローラ	CONTROLLER	1	#	020404-			
00	4382806	・ケース	・CASE	1		-020403			
00	4429810	・ケース	・CASE	1	#	020404-			
01	4382807	・ケース	・CASE	1					
02	4382808	・コンピュータ	・COMPUTER	1		-020403			
02	4429815	・コンピュータ	・COMPUTER	1	#	020404-			
03	4382809	・ホルダ	・HOLDER	1					
04	4382810	・スクリュー;タッピング	・SCREW; TAPPING	4					

カーヒーター (選択) CAR HEATER (SELECT)

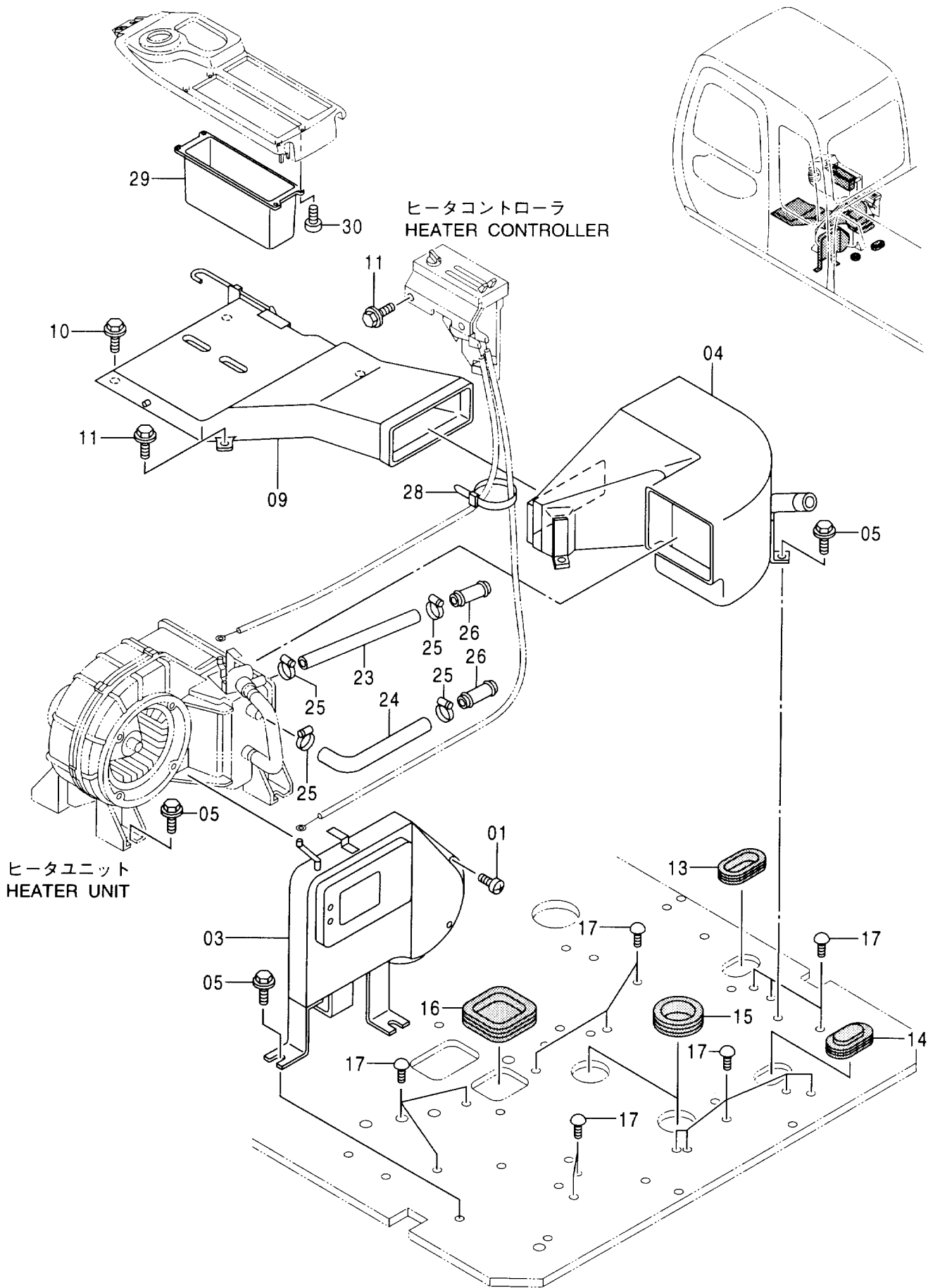

カーヒータ〈選択〉
CAR HEATER 〈SELECT〉

020001-

符号 ITEM	部品番号 PART NO.	部 品 名	PART NAME	数量 Q' TY	サービス コード S. C	適用号機 SERIAL NO.	互 換 性 I C A	代 替 部 品 REPLACEABLE PART	
								部品番号 PART NO.	数量 Q' TY
01	4350265	スクリュ;タッピング	SCREW; TAPPING	3					
03	4365968	ボックス	BOX	1					
04	4377275	ダクト	DUCT	1					
05	J021025	ボルト;セムス	BOLT; SEMS	10					
09	4367138	ダクト	DUCT	1					
10	J050820	ボルト;セムス	BOLT; SEMS	2					
11	J020820	ボルト;セムス	BOLT; SEMS	4					
13	4276794	ブッシング;ラバー	BUSHING; RUBBER	1					
14	9738084	ブッシング;ラバー	BUSHING; RUBBER	1					
15	4361148	ブッシング;ラバー	BUSHING; RUBBER	2					
16	4361119	ブッシング;ラバー	BUSHING; RUBBER	1					
17	4280359	クリップ	CLIP	16					
23	4369785	ホース;ウォーター	HOSE; WATER	1					
24	4344638	ホース;ウォーター	HOSE; WATER	1					
25	4514699	クランプ;ホース	CLAMP; HOSE	4					
26	4341800	パイプ	PIPE	2					
28	4055312	クリップ;バンド	CLIP; BAND	3					
29	3072700	ポケット(R)	POCKET	1					
30	4361800	スクリュ;タッピング	SCREW; TAPPING	4					

温水配管（ヒータ）〈選択〉
HEATER PIPING (HEATER) 〈SELECT〉

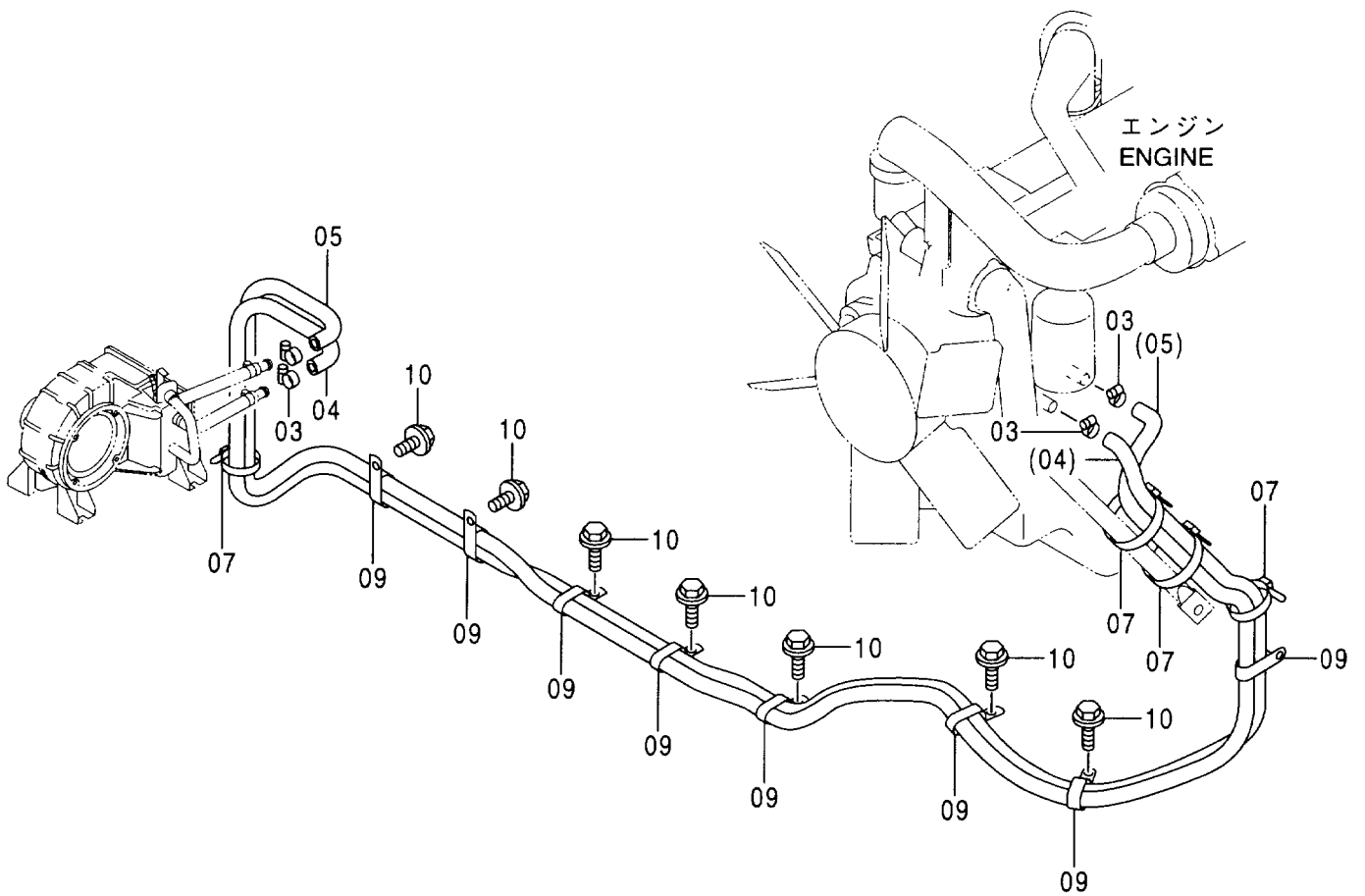
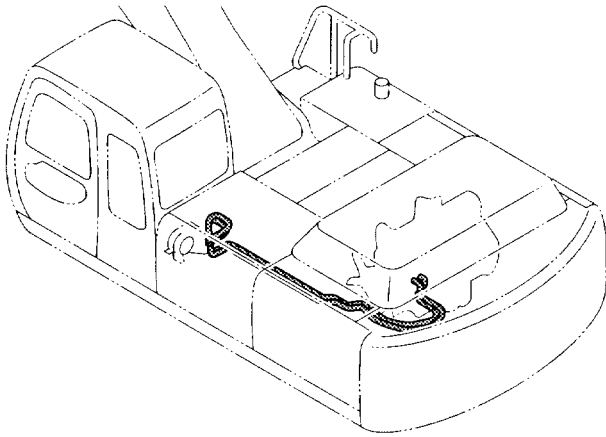

温水配管 (ヒータ) <選択>
HEATER PIPING (HEATER) <SELECT>

020001-

符号 ITEM	部品番号 PART NO.	部 品 名	PART NAME	数量 Q' TY	サービス コード S. C	適用号機 SERIAL NO.	互換性 ICA	代替部品 REPLACEABLE PART	
								部品番号 PART NO.	数量 Q' TY
03	4514699	クランプ ;ホース	CLAMP ;HOSE	4					
04	4403682	ホース;ウォーター	HOSE ;WATER	1					
05	4403683	ホース;ウォーター	HOSE ;WATER	1					
07	4055312	クリップ ;バンド	CLIP ;BAND	4					
09	4192034	クリップ	CLIP	8					
10	J011020	ボルト;セムス	BOLT ;SEMS	7					

ヒータ用品 〈選択〉
HEATER PARTS 〈SELECT〉

適用号機 020404~
Serial No.

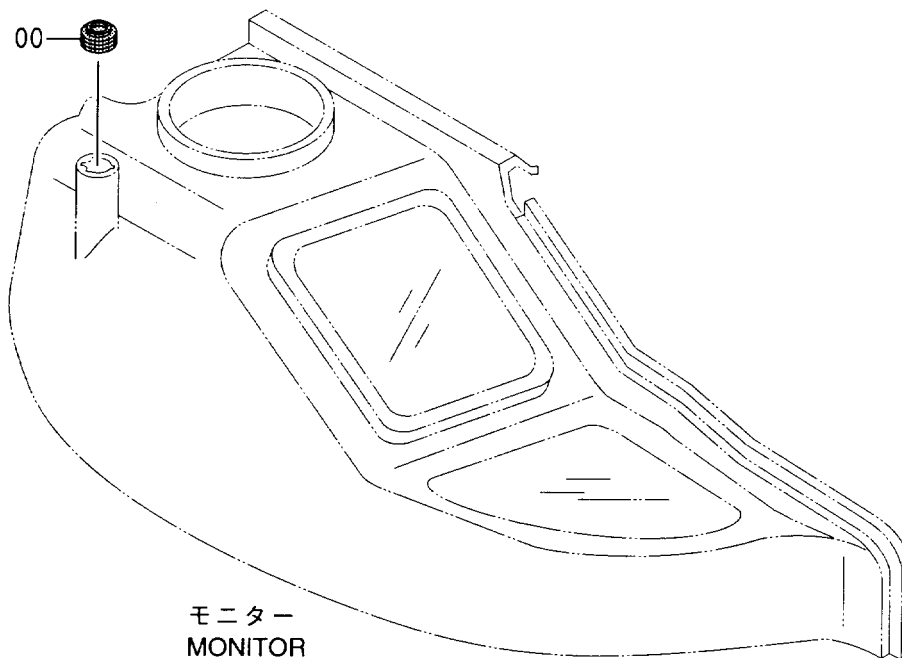
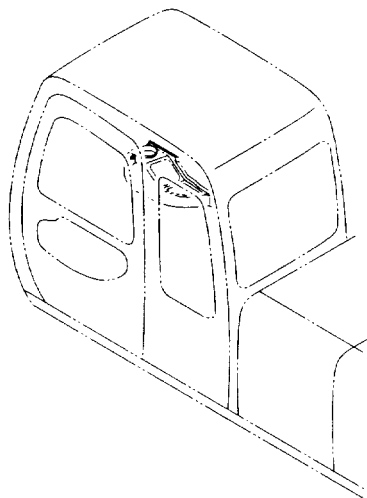

ヒータ用品 <選択>
HEATER PARTS <SELECT>

020404-

符号 ITEM	部品番号 PART NO.	部 品 名	PART NAME	数量 Q' TY	サービス コード S. C	適用号機 SERIAL NO.	互 換 性 ICA	代 替 部 品 REPLACEABLE PART	
								部品番号 PART NO.	数量 Q' TY
00	4209296	ブツクダ ; ラバー	BUSHING ; RUBBER	1					

ヒータユニット 〈選択〉
 HEATER UNIT 〈SELECT〉

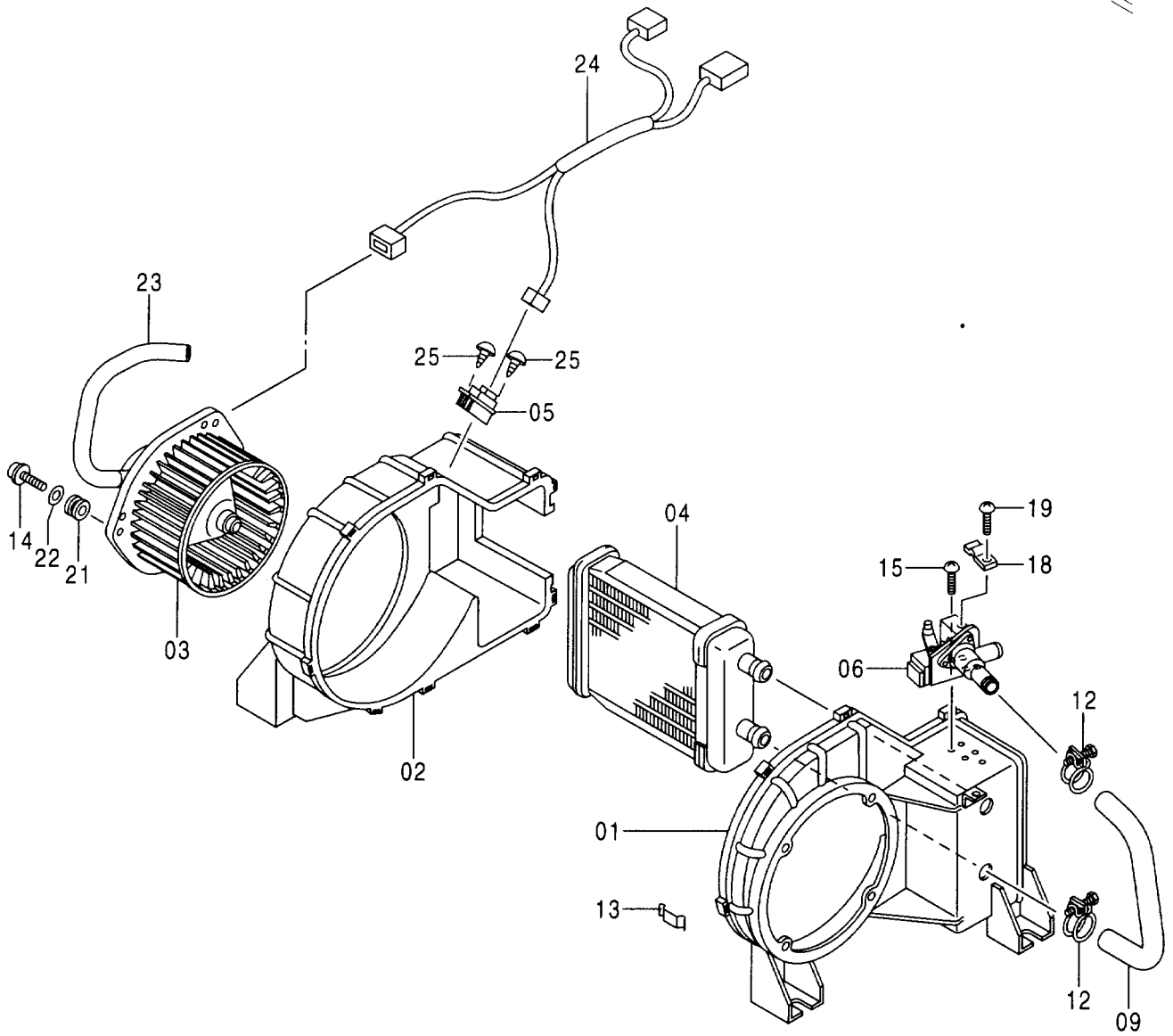
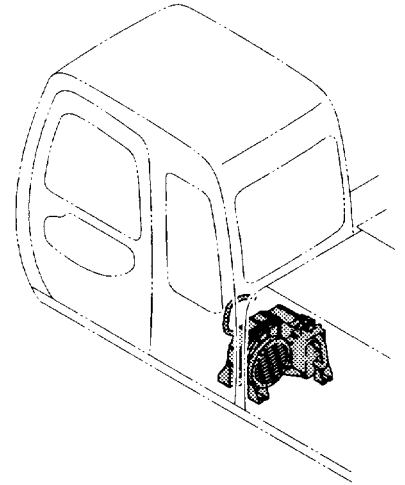

ヒータユニット〈選択〉
HEATER UNIT 〈SELECT〉

020001-

符号 ITEM	部品番号 PART NO.	部 品 名	PART NAME	数量 Q' TY	サービス コード S. C	適用号機 SERIAL NO.	互 換 性 ICA	代 替 部 品 REPLACEABLE PART	
								部品番号 PART NO.	数量 Q' TY
	4358348	ヒータ	HEATER	1					
01	4376471	・ケース	・CASE	1					
02	4376472	・ケース	・CASE	1					
03	4376473	・モータ	・MOTOR	1					
04	4351448	・コア	・CORE	1					
05	4370271	・レジスタ	・RESISTOR	1					
06	4376475	・バルブ	・VALVE	1					
09	4353162	・ホース	・HOSE	1					
12	4351466	・クランプ	・CLAMP	2					
13	4351467	・クリップ	・CLIP	9					
14	4376476	・スクリュ;タッピング	・SCREW; TAPPING	3					
15	4352934	・スクリュ	・SCREW	2					
18	4351482	・クランプ	・CLAMP	1					
19	J460412	・スクリュ;セムス	・SCREW; SEMS	1					
21	4370267	・アイソレータ	・ISOLATOR	3					
22	4370299	・ワッシャ	・WASHER	3					
23	4376479	・ホース	・HOSE	1					
24	4376480	・ハーネス;ワイヤ	・HARNES; WIRE	1					
25	4370310	・スクリュ;タッピング	・SCREW; TAPPING	2					

ヒータコントローラ 〈選択〉 HEATER CONTROLLER 〈SELECT〉

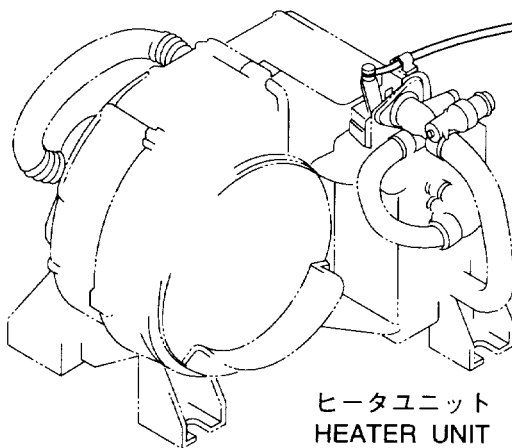
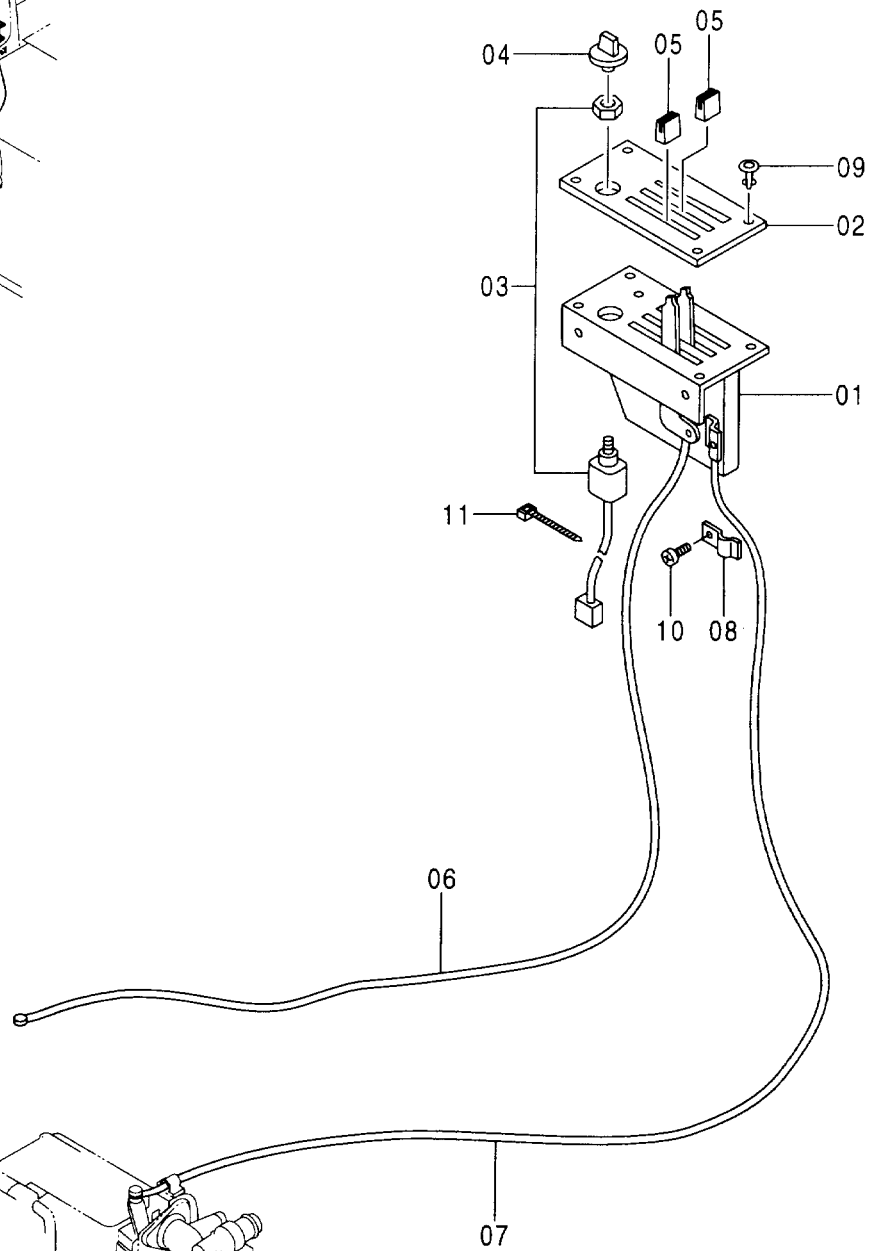
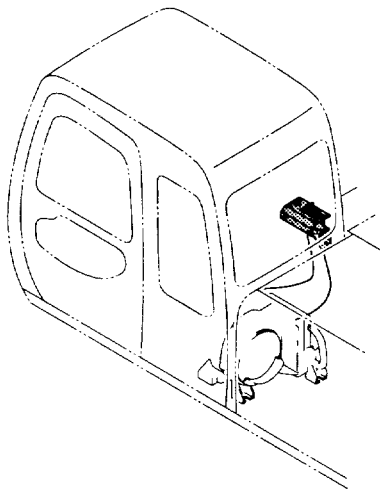

ヒータユニット
HEATER UNIT

ヒータ コントローラ <選択>
 HEATER CONTROLLER <SELECT>

020001-

符号 ITEM	部品番号 PART NO.	部 品 名	PART NAME	数量 Q' TY	サービス コード S. C	適用号機 SERIAL NO.	互換性 ICA	代替部品 REPLACEABLE PART	
								部品番号 PART NO.	数量 Q' TY
	4358972	コントローラ	CONTROLLER	1					
01	+++++++	・ベース	・BASE	1	D				
02	4389678	・パネル;コントロール	・PANEL ; CONTROL	1					
03	4368709	・スイッチ	・SWITCH	1					
04	4368720	・ノブ	・KNOB	1					
05	4389675	・ノブ	・KNOB	2					
06	4389676	・ケーブル;コントロール	・CABLE ; CONTROL	1					
07	4389677	・ケーブル;コントロール	・CABLE ; CONTROL	1					
08	4368716	・クランプ	・CLAMP	1					
09	4302681	・クランプ	・CLAMP	4					
10	M430508	・スクリュー	・SCREW	1					
11	4368721	・クリップバンド	・CLIP ; BAND	1					

ダクト (1)
DUCT (1)

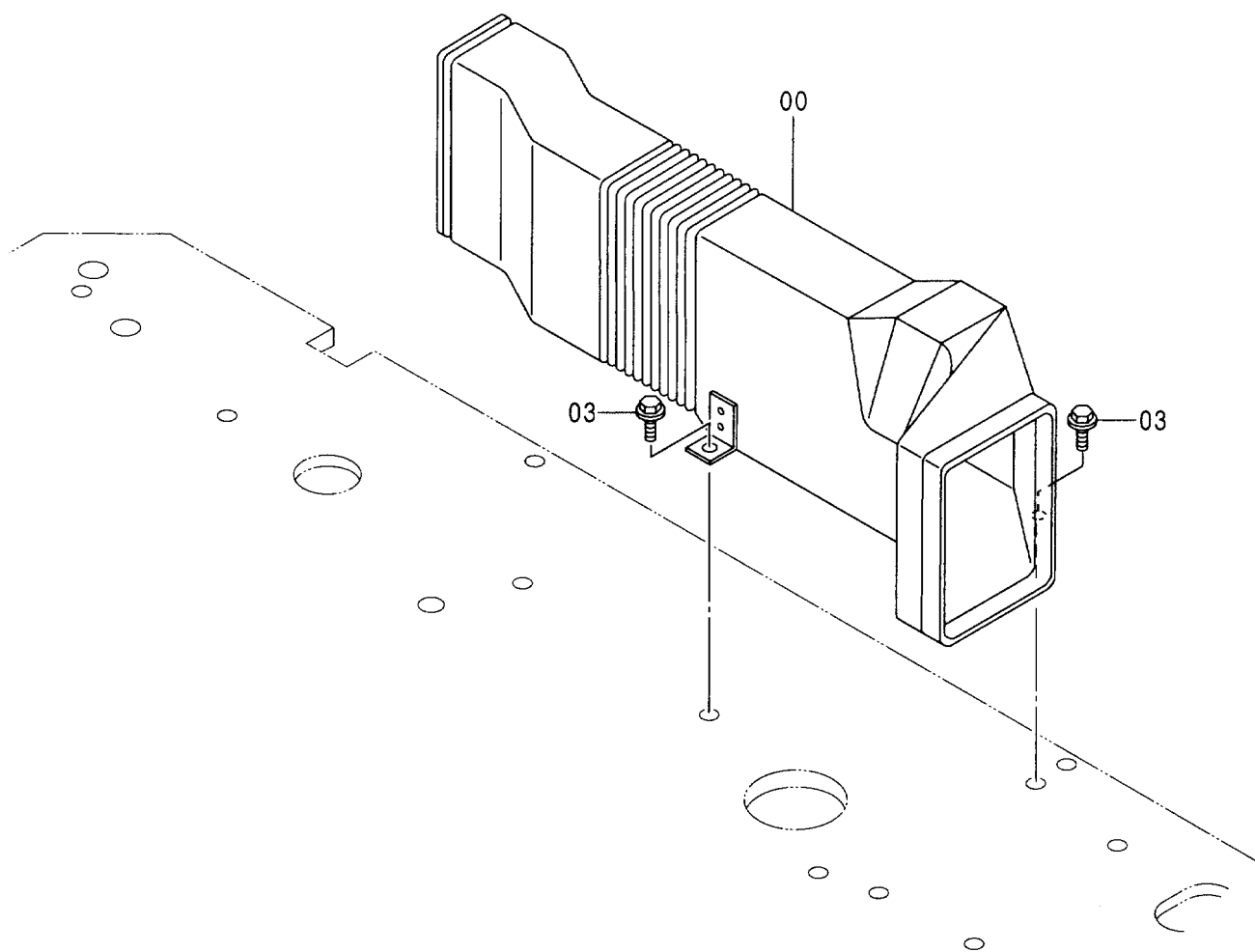
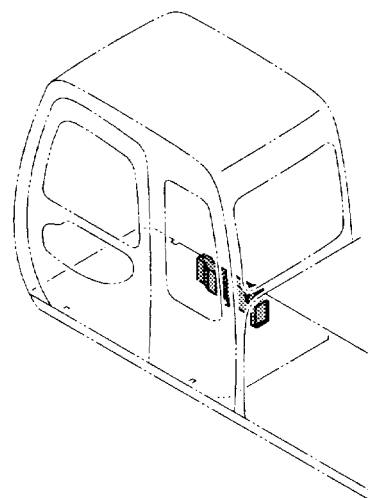

ダクト (1)
DUCT (1)

020001-

符号 ITEM	部品番号 PART NO.	部 品 名	PART NAME	数量 Q' TY	サービス コード S. C	適用号機 SERIAL NO.	互換性 I C A	代替部品 REPLACEABLE PART	
								部品番号 PART NO.	数量 Q' TY
00	4348714	ダクト	DUCT	1					
03	J011025	ボルト; セムス	BOLT; SEMS	2					

ダクト (2) DUCT (2)

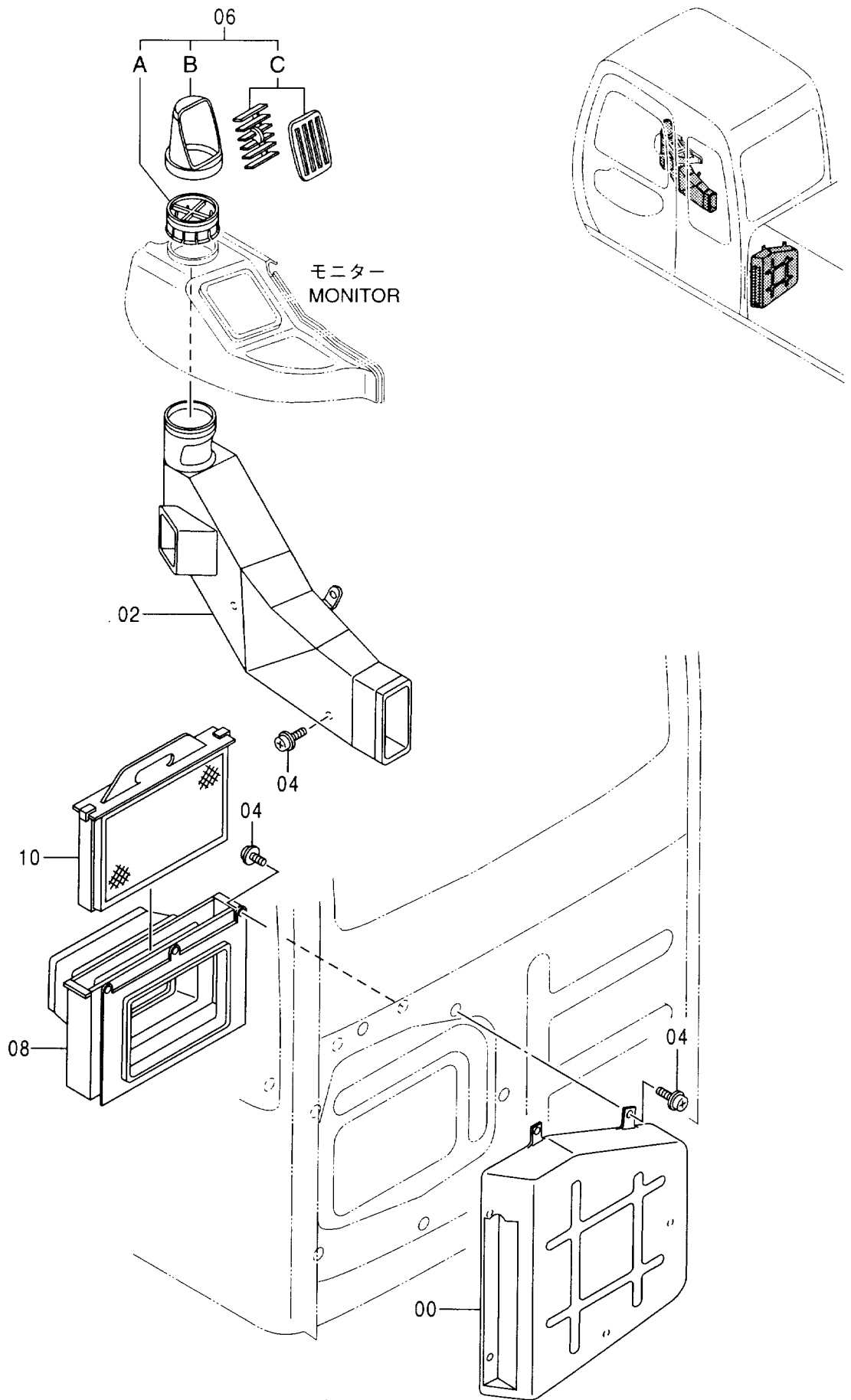

ダクト (2)
DUCT (2)

020001-

符号 ITEM	部品番号 PART NO.	部 品 名	PART NAME	数量 Q' TY	サービス コード S. C	適用号機 SERIAL NO.	互 換 性 ICA	代 替 部 品 REPLACEABLE PART	
								部品番号 PART NO.	数量 Q' TY
00	4350234	ダクト	DUCT	1					
02	4348713	ダクト	DUCT	1					
04	J460616	スクリュー;セムス	SCREW; SEMS	12					
06	4350244	ダクト	DUCT	1					
06A	4370572	・ベース	・BASE	1					
06B	4370570	・ケース	・CASE	1					
06C	4370571	・ダクト	・DUCT	1					
08	4350238	ダクト	DUCT	1					
10	4350249	フィルタ	FILTER	1					

ダクト (3)
DUCT (3)

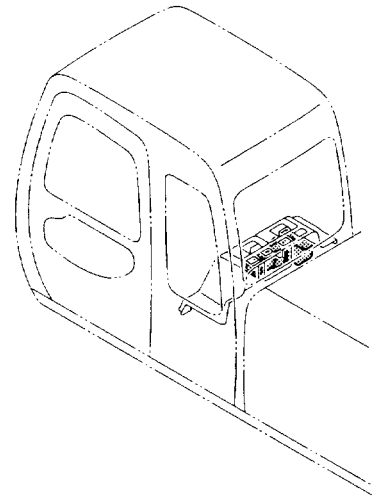

リヤボックス (エアコン)
REAR BOX (AIR-CON.)

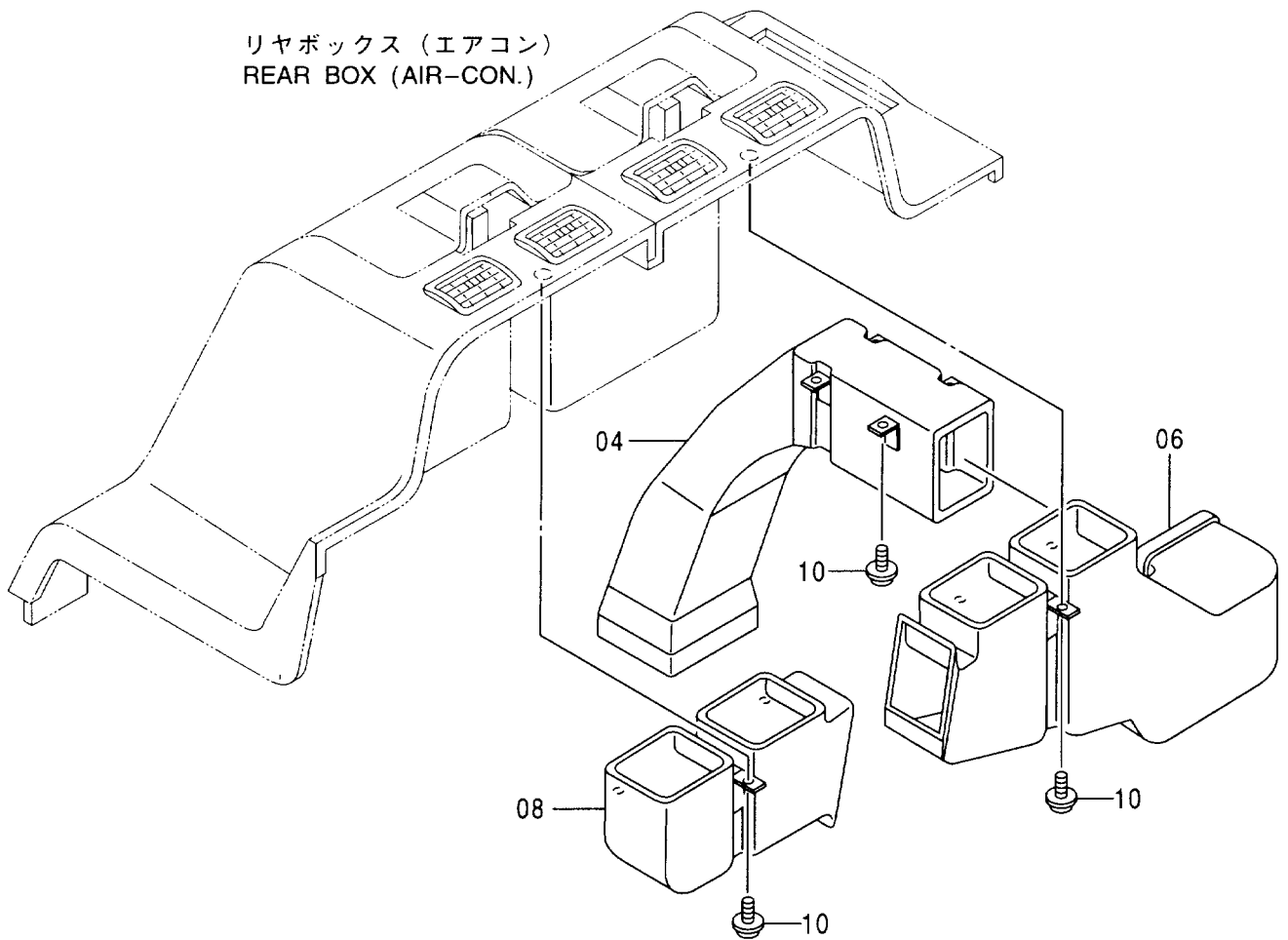

ダクト (3)
DUCT (3)

020001-

符号 ITEM	部品番号 PART NO.	部品名	PART NAME	数量 Q'TY	サービス コード S.C	適用機種 SERIAL NO.	互換性 ICA	代替部品 REPLACEABLE PART	
								部品番号 PART NO.	数量 Q'TY
04	4350235	ダクト	DUCT	1					
06	4350236	ダクト	DUCT	1					
08	4350237	ダクト	DUCT	1					
10	4350265	スクロ;タッピング	SCREW;TAPPING	10					

リヤボックス (エアコン) REAR BOX (AIR-CON.)

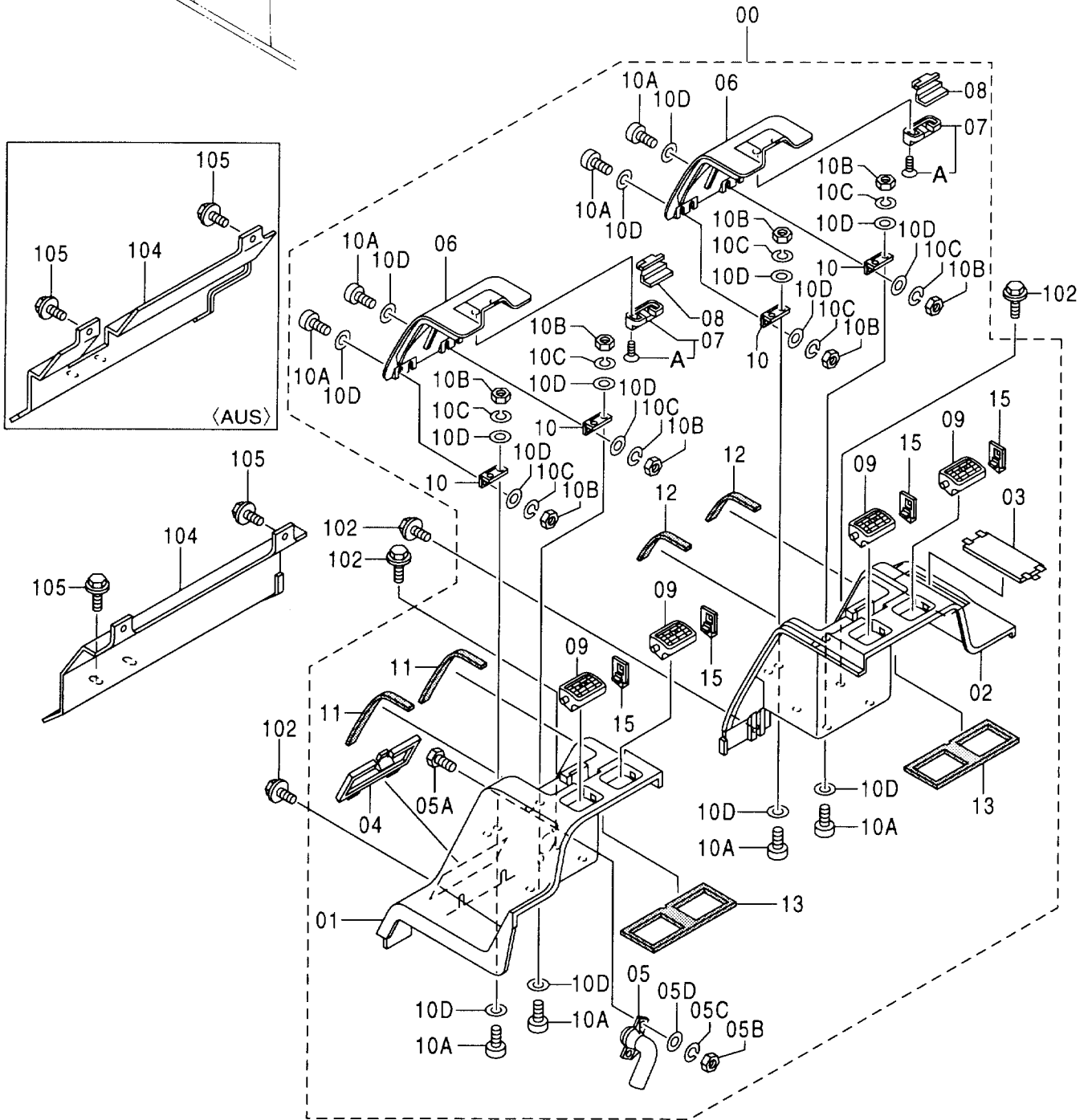
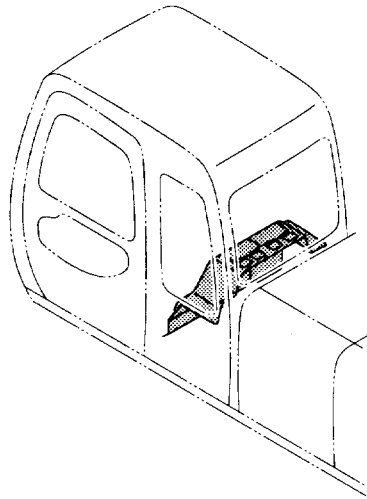

リヤボックス (エアコン)
REAR BOX (AIR-CON.)

020001-

符号 ITEM	部品番号 PART NO.	部 品 名	PART NAME	数量 Q' TY	サービス コード S. C	適用号機 SERIAL NO.	互 換 性 I C A	代 替 部 品 REPLACEABLE PART	
								部品番号 PART NO.	数量 Q' TY
00	4346699	ボッ クス アッセン	BOX ASS' Y	1					
01	4370823	・ボッ クス	・BOX	1					
02	4370824	・ボッ クス	・BOX	1					
03	4370825	・カバ ー	・COVER	1					
04	4370826	・カバ ー	・COVER	1					
05	4370827	・ダク ト	・DUCT	1					
05A	4370828	・ボ ルト	・BOLT	2					
05B	4370829	・ナツ ト	・NUT	2					
05C	4370830	・ワッ シャ; スプ リンク	・WASHER; SPRING	2					
05D	4370831	・ワッ シャ	・WASHER	1					
06	4370832	・ボッ クス	・BOX	2					
07	4370833	・カバ ー	・COVER	2					
07A	4370834	・スクリ ュ	・SCREW	4					
08	4370835	・ロツ ク	・LOCK	2					
09	4370836	・ルーバ ー	・LOUVER	4					
10	4370837	・ヘンジ ー	・HINGE	4					
10A	4370838	・スクリ ュ	・SCREW	16					
10B	4370839	・ナツ ト	・NUT	16					
10C	4370840	・ワッ シャ; スプ リンク	・WASHER; SPRING	16					
10D	4370841	・ワッ シャ	・WASHER	32					
11	4370842	・クツ ション	・CUSHION	2					
12	4370843	・クツ ション	・CUSHION	2					
13	4370844	・クツ ション	・CUSHION	2					
15	4370846	・カバ ー	・COVER	4					
102	J050820	ボ ルト; セムス	BOLT; SEMS	11					
104	6014820	カバ ー [STD] [USA]	COVER [STD] [USA]	1					
104	6016127	カバ ー [AUS]	COVER [AUS]	1					
105	J020820	ボ ルト; セムス	BOLT; SEMS	4					

リヤボックス (ヒータ) 〈選択〉
 REAR BOX (HEATER) 〈SELECT〉

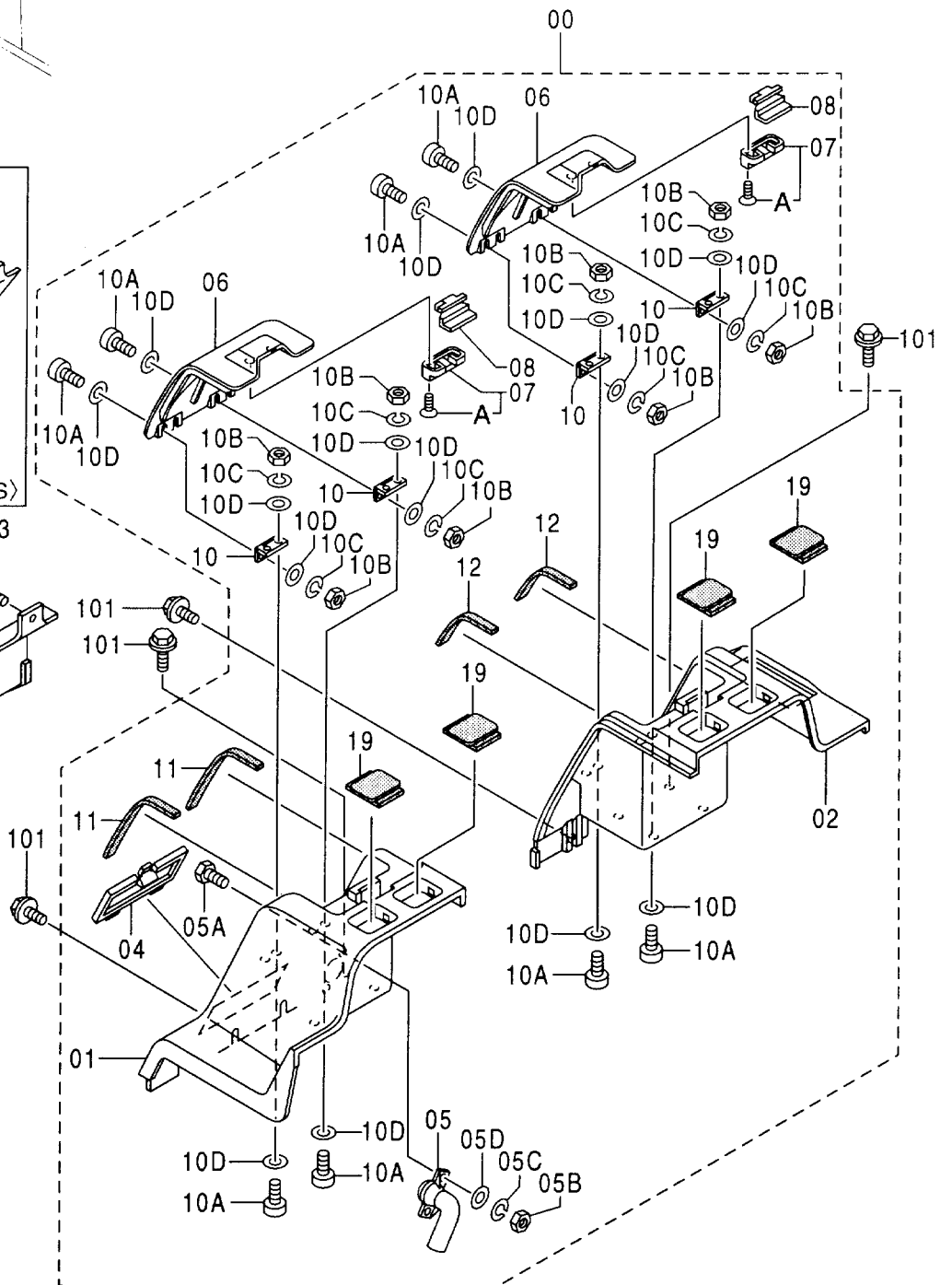
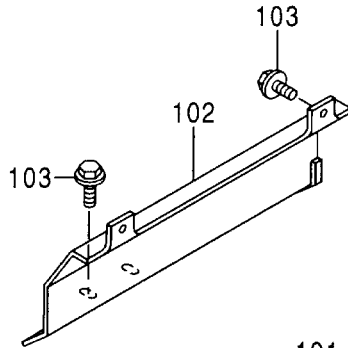
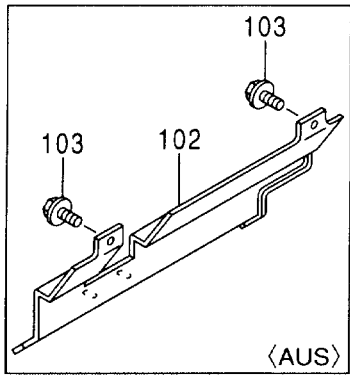
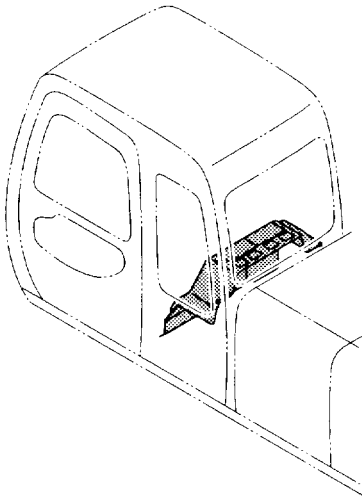

リヤボックス (ヒータ) <選択>
 REAR BOX (HEATER) <SELECT>

020001-

符号 ITEM	部品番号 PART NO.	部 品 名	PART NAME	数量 Q' TY	サービス コード S. C	適用号機 SERIAL NO.	互 換 性 I C A	代 替 部 品 REPLACEABLE PART	
								部品番号 PART NO.	数量 Q' TY
00	4370082	ボッックス アッセン	BOX ASS' Y	1					
01	4370823	・ボッックス	・BOX	1					
02	4370824	・ボッックス	・BOX	1					
04	4370826	・カバー	・COVER	1					
05	4370827	・ダクト	・DUCT	1					
05A	4370828	・・ボルト	・・BOLT	2					
05B	4370829	・・ナット	・・NUT	2					
05C	4370830	・・ワッシャ;スプリング	・・WASHER;SPRING	2					
05D	4370831	・・ワッシャ	・・WASHER	1					
06	4370832	・ボッックス	・BOX	2					
07	4370833	・カバー	・COVER	2					
07A	4370834	・・スクリュー	・・SCREW	4					
08	4370835	・ロック	・LOCK	2					
10	4370837	・ヒンジ	・HINGE	4					
10A	4370838	・・スクリュー	・・SCREW	16					
10B	4370839	・・ナット	・・NUT	16					
10C	4370840	・・ワッシャ;スプリング	・・WASHER;SPRING	16					
10D	4370841	・・ワッシャ	・・WASHER	32					
11	4370842	・クッション	・CUSHION	2					
12	4370843	・クッション	・CUSHION	2					
19	4375547	・ブッシング;ラバー	・BUSHING;RUBBER	4					
101	J050820	ボルト;セムス	BOLT;SEMS	11					
102	6014820	カバー [STD] [USA]	COVER [STD] [USA]	1					
102	6016127	カバー [AUS]	COVER [AUS]	1					
103	J020820	ボルト;セムス	BOLT;SEMS	4					

キャブグループ 〈300, LC〉〈330LC〉〈350H, LCH〉〈350K, LCK〉〈370〉
CAB GROUP 〈300, LC〉〈330LC〉〈350H, LCH〉〈350K, LCK〉〈370〉

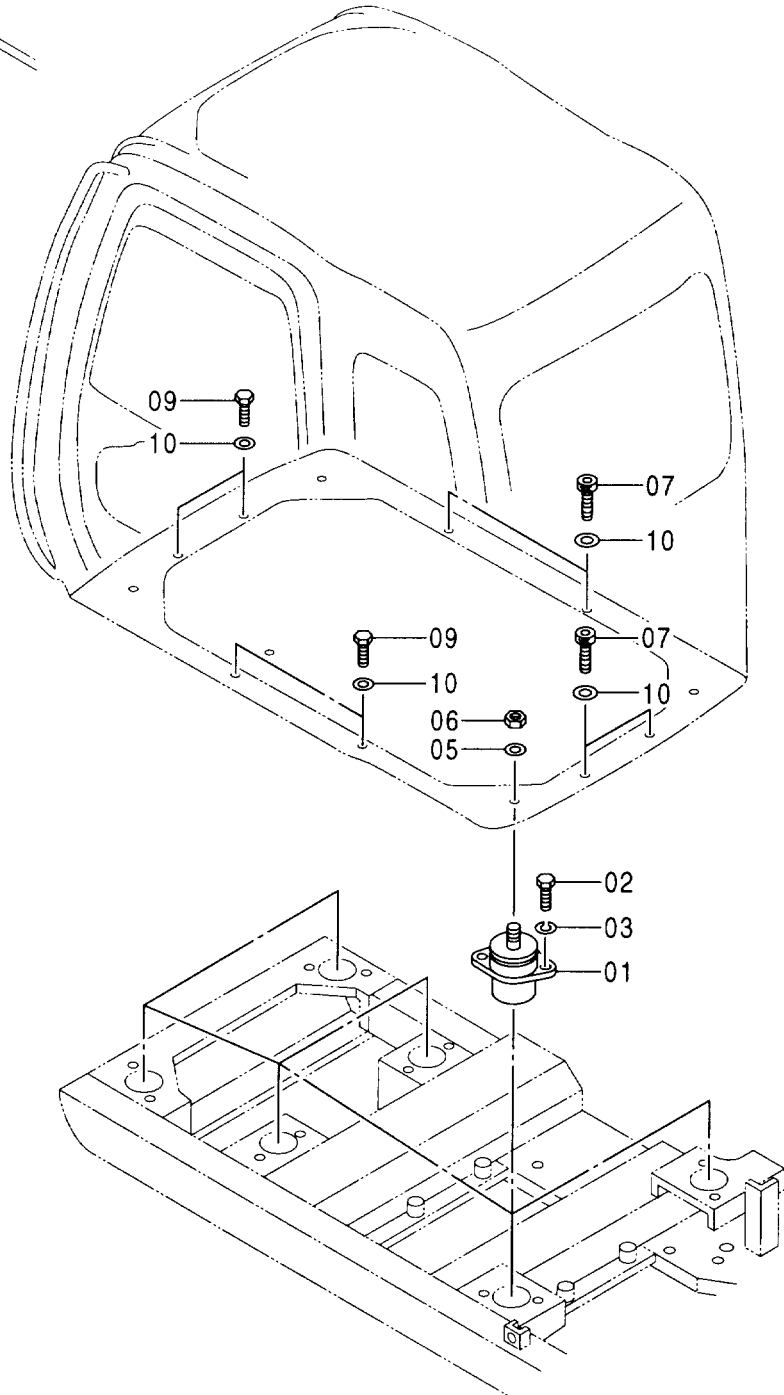
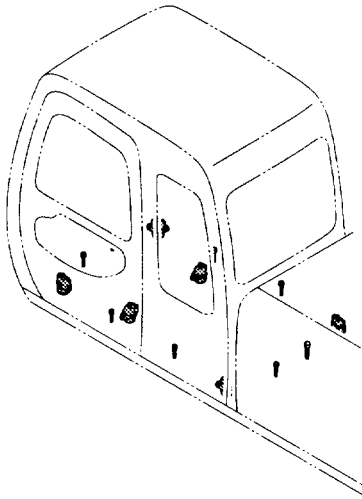

キャブグループ <300, LC> <330LC> <350H, LCH> <350K, LCK> <370>
 CAB GROUP <300, LC> <330LC> <350H, LCH> <350K, LCK> <370>

020001-

符号 ITEM	部品番号 PART NO.	部 品 名	PART NAME	数量 Q'TY	サービス コード S. C	適用号機 SERIAL NO.	互 換 性 I/CA	代替部品 REPLACEABLE PART	
								部品番号 PART NO.	数量 Q'TY
01	4386890	ラバー	RUBBER	6					
02	4330785	ボルト	BOLT	12					
03	A590912	ワッシャ;スプリング	WASHER;SPRING	12					
05	J222016	ワッシャ	WASHER	6					
06	M660016	ナット;U	NUT;U	6		-D99/06	Y	4423699	6
06	4423699	ナット	NUT	6	#	D99/07-			
07	J781035	ボルト;ソケット	BOLT;SOCKET	4					
09	J901030	ボルト	BOLT	4					
10	J222010	ワッシャ	WASHER	8					

キャブ <300, LC><330LC><350H, LCH><370>
CAB <300, LC><330LC><350H, LCH><370>

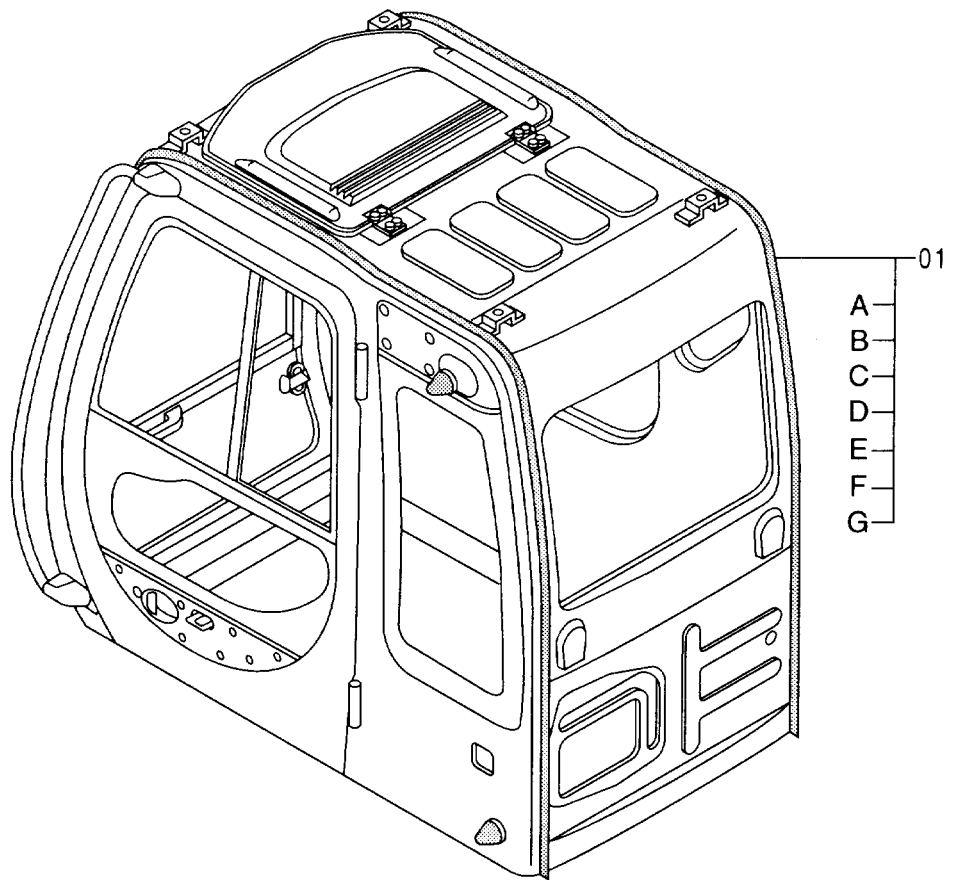
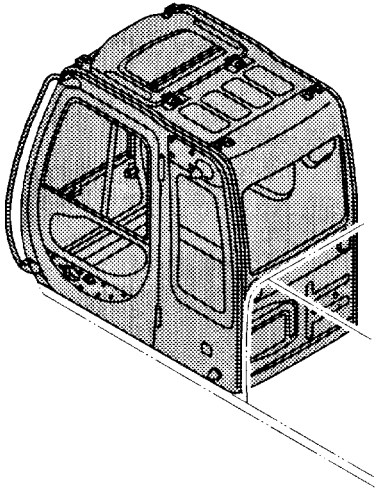

キャブ <300, LC> <330LC> <350H, LCH> <370>
 CAB <300, LC> <330LC> <350H, LCH> <370>

020001-

符号 ITEM	部品番号 PART NO.	部 品 名	PART NAME	数量 Q' TY	サービス コード S. C	適用号機 SERIAL NO.	互 換 性 ICA	代 替 部 品 REPLACEABLE PART	
								部品番号 PART NO.	数量 Q' TY
01	4370072	キャブ アッセン [STD] [AUS]	CAB ASS'Y [STD] [AUS]	1					
01	4385779	キャブ アッセン [USA]	CAB ASS'Y [USA]	1					
01A	++++++	・キャブ (1) <詳細ハ 別ページ参照>	・CAB (1) <for details: see separate page>	1					
01B	++++++	・キャブ (2) <詳細ハ 別ページ参照>	・CAB (2) <for details: see separate page>	1					
01C	++++++	・キャブ (3) <詳細ハ 別ページ参照>	・CAB (3) <for details: see separate page>	1					
01D	++++++	・キャブ (4) <詳細ハ 別ページ参照>	・CAB (4) <for details: see separate page>	1					
01E	++++++	・キャブ (5) <詳細ハ 別ページ参照>	・CAB (5) <for details: see separate page>	1					
01F	++++++	・キャブ (6) <詳細ハ 別ページ参照>	・CAB (6) <for details: see separate page>	1					
01G	++++++	・キャブ (7) <詳細ハ 別ページ参照>	・CAB (7) <for details: see separate page>	1					

キャブ [HGタイプ] (350K, LCK)
CAB [HG-Type] (350K, LCK)

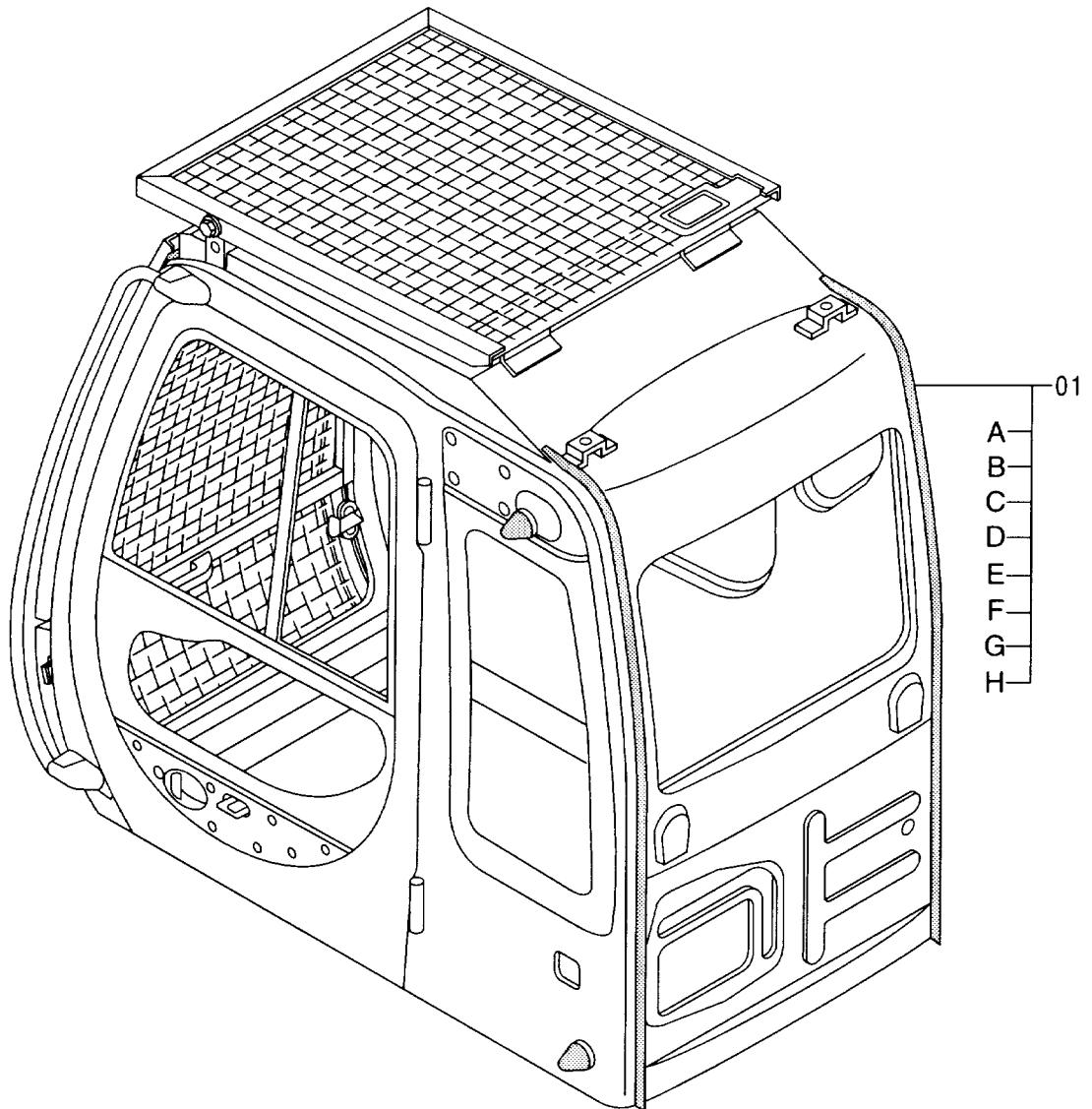
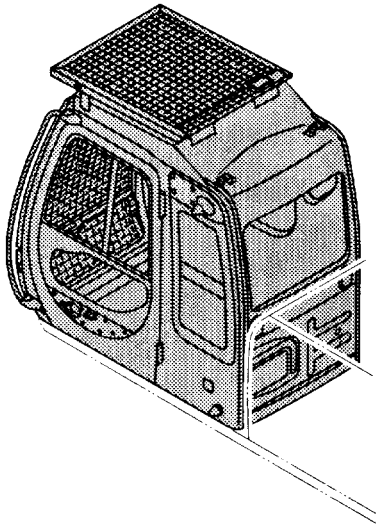

キャブ [HGタイプ] <350K, LCK>

CAB [HG-Type] <350K, LCK>

020001-

符号 ITEM	部品番号 PART NO.	部 品 名	PART NAME	数量 Q' TY	サービス コード S. C	適用号機 SERIAL NO.	互 換 性 ICA	代 替 部 品 REPLACEABLE PART	
								部品番号 PART NO.	数量 Q' TY
01	4378731	キャブ アッセン	CAB ASS' Y	1					
01A	+++++++	・キャブ (1) [HGタイプ] <詳細ハ 別ページ参照>	・CAB (1) [HG-Type] <for details: see separate page>	1					
01B	+++++++	・キャブ (2) [HGタイプ] <詳細ハ 別ページ参照>	・CAB (2) [HG-Type] <for details: see separate page>	1					
01C	+++++++	・キャブ (3) <詳細ハ 別ページ参照>	・CAB (3) <for details: see separate page>	1					
01D	+++++++	・キャブ (4) <詳細ハ 別ページ参照>	・CAB (4) <for details: see separate page>	1					
01E	+++++++	・キャブ (5) <詳細ハ 別ページ参照>	・CAB (5) <for details: see separate page>	1					
01F	+++++++	・キャブ (6) [HGタイプ] <詳細ハ 別ページ参照>	・CAB (6) [HG-Type] <for details: see separate page>	1					
01G	+++++++	・キャブ (7) <詳細ハ 別ページ参照>	・CAB (7) <for details: see separate page>	1					
01H	+++++++	・キャブ (8) [HGタイプ] <詳細ハ 別ページ参照>	・CAB (8) [HG-Type] <for details: see separate page>	1					

キャブ (1) <300, LC><330LC><350H, LCH><370>

CAB (1) <300, LC><330LC><350H, LCH><370>

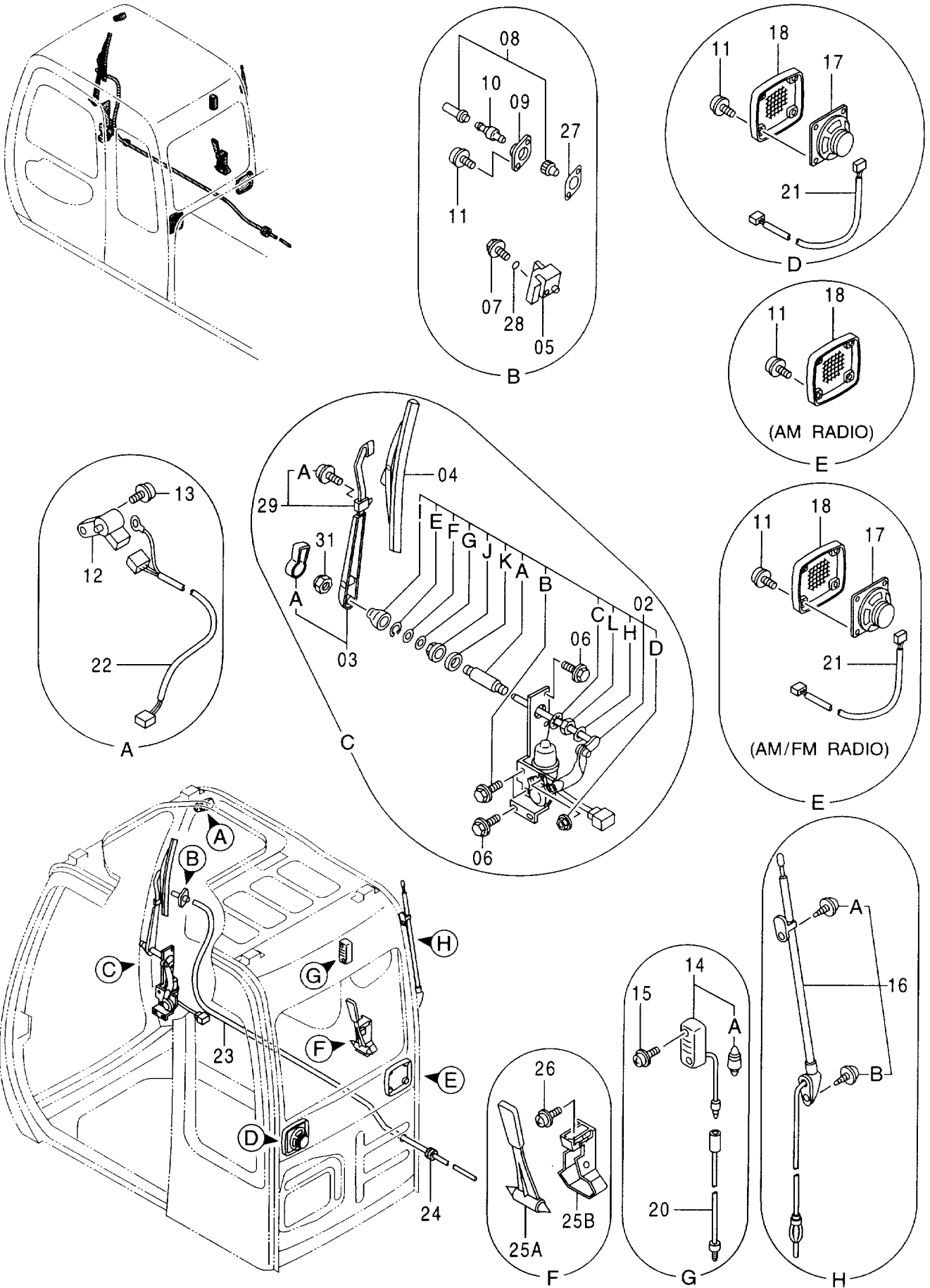

キャブ (1) <300, LC> <330LC> <350H, LCH> <370>

CAB (1) <300, LC> <330LC> <350H, LCH> <370>

020001-

符号 ITEM	部品番号 PART NO.	部 品 名	PART NAME	数量 Q' TY	サービス コード S. C	適用号機 SERIAL NO.	互 換 性 I C A	代 替 部 品 REPLACEABLE PART	
								部品番号 PART NO.	数量 Q' TY
02	4369540	ワイパ-モ-タ	WIPER-MOTOR	1					
02A	4431848	・ス-サ	・SPACER	1	#				
02B	4431849	・ボ-ルト;セムス	・BOLT;SEMS	3	#				
02C	4431850	・ワッシャ;ロック	・WASHER;LOCK	1	#				
02D	4431851	・ナツト	・NUT	1	#				
02E	4431852	・リング;ストッパ	・RING;STOPPER	1	#				
02F	4431853	・ワッシャ	・WASHER	1	#				
02G	4431854	・ワッシャ	・WASHER	1	#				
02H	4431855	・ワッシャ	・WASHER	1	#				
02I	4431856	・キャツブ	・CAP	1	#				
02J	4431857	・ワッシャ	・WASHER	1	#				
02K	4431858	・ラバ-	・RUBBER	1	#				
02L	4431859	・ナツト	・NUT	1	#				
03	4369541	ワイパ-ア-ム	WIPER-ARM	1					
03A	4399597	・カバ-	・COVER	1					
04	4369542	ワイパ-ブ-レード	WIPER-BLADE	1					
05	4369543	ワイパ-スタント	WIPER-STAND	1					
06	J020816	ボ-ルト;セムス	BOLT;SEMS	5					
07	4372218	ボ-ルト;セムス	BOLT;SEMS	1					
08	4367485	ノズル	NOZZLE	1					
09	4367486	アダプタ	ADAPTER	1					
10	4367481	バルブ;チエツク	VALVE	1					
11	4372608	スクリュ;セムス	SCREW;SEMS	10					
12	4387837	スイッチ;リミツト	SWITCH;LIMIT	1					
13	J460510	スクリュ;セムス	SCREW;SEMS	1					
14	4187082	ランプ;ルーム	LAMP;ROOM	1					
14A	4187083	・バルブ	・BULB	1					
15	J460514	スクリュ;セムス	SCREW;SEMS	2					
16	4280527	アンテナ	ANTENNA	1					
16A	4210412	・スクリュ	・SCREW	1					
16B	4210413	・スクリュ	・SCREW	1					
17	4361302	スピーカ (AMラジオ)	SPEAKER (AM RADIO)	1					
17	4361302	スピーカ (AM/FMラジオ)	SPEAKER (AM/FM RADIO)	2					
18	4364504	スピーカ-グリル	GRILLE	2					
20	4260369	ハ-ネス;ワイヤ	HARNESS;WIRE	1	#				
21	4369547	ハ-ネス;ワイヤ (AMラジオ)	HARNESS;WIRE (AM RADIO)	1					
21	4369547	ハ-ネス;ワイヤ (AM/FMラジオ)	HARNESS;WIRE (AM/FM RADIO)	2					
22	4402476	ハ-ネス;ワイヤ	HARNESS;WIRE	1					
23	4369549	ホ-ス	HOSE	1					

キャブ (1) <300, LC><330LC><350H, LCH><370>

CAB (1) <300, LC><330LC><350H, LCH><370>

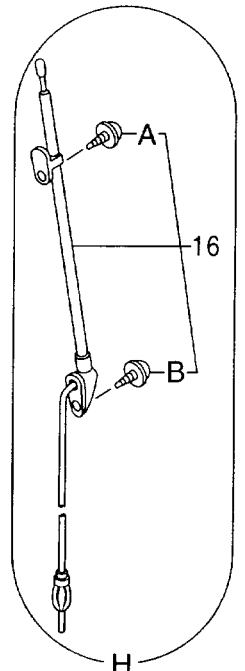
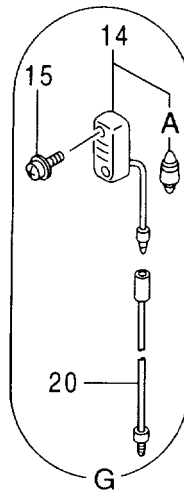
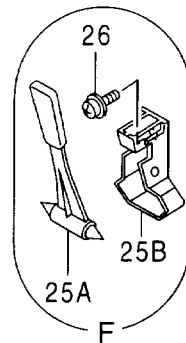
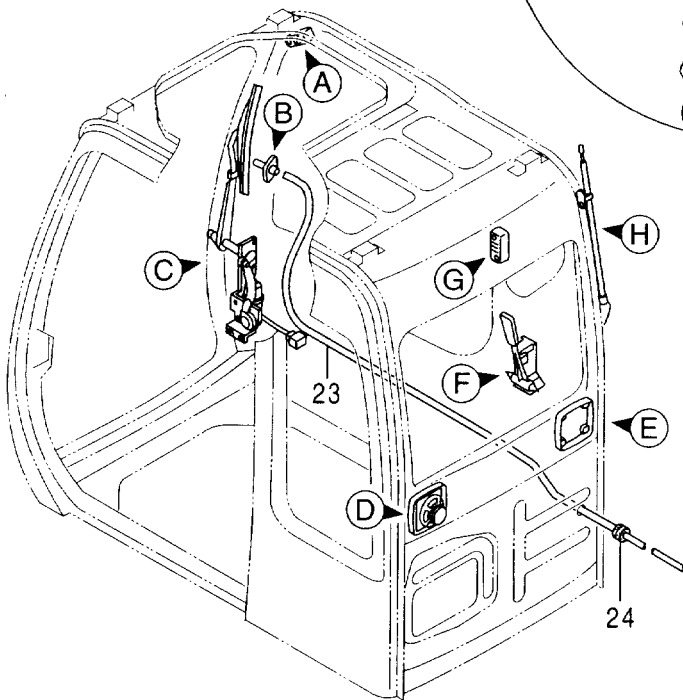
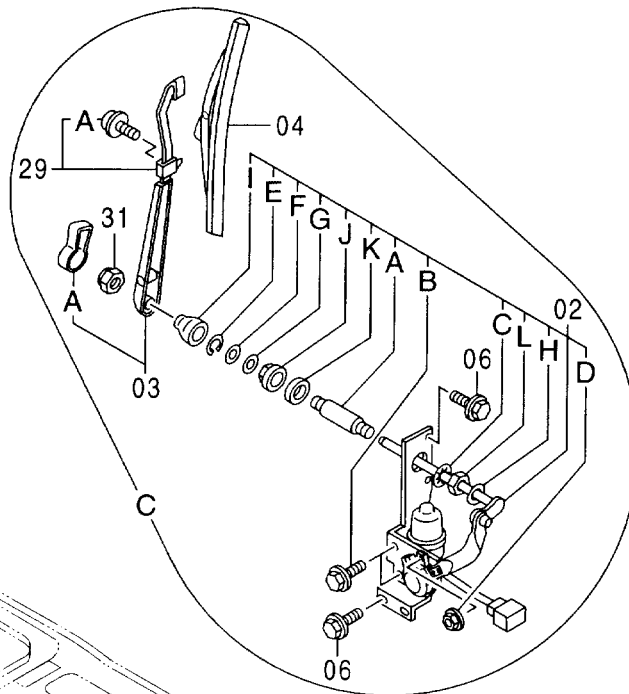
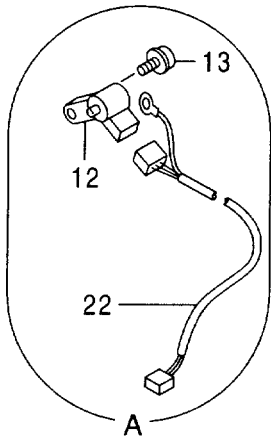
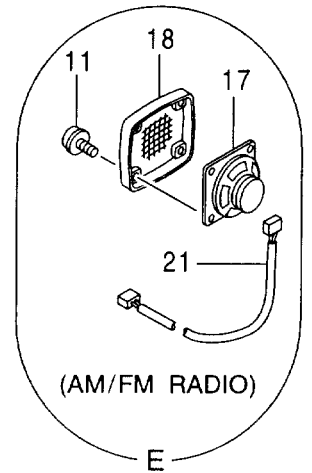
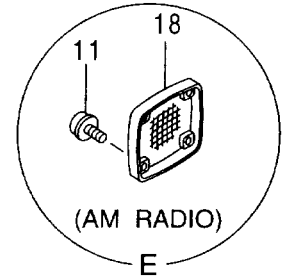
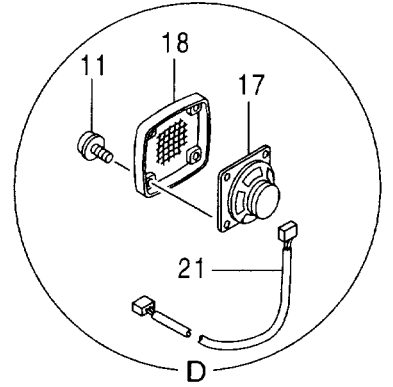
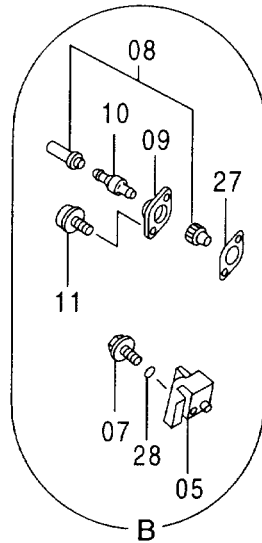
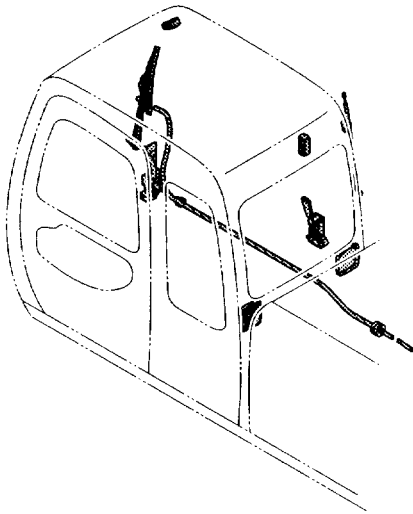

キャブ (1) <300, LC> <330LC> <350H, LCH> <370>
 CAB (1) <300, LC> <330LC> <350H, LCH> <370>

020001-

符号 ITEM	部品番号 PART NO.	部 品 名	PART NAME	数量 Q' TY	サービス コード S. C	適用号機 SERIAL NO.	互 換 性 ICA	代 替 部 品 REPLACEABLE PART	
								部品番号 PART NO.	数量 Q' TY
24	4287903	ブッシュング ; ラバー	BUSHING ; RUBBER	2					
25A	4362700	ハンマ	HAMMER	1					
25B	2038764	ブラケット	BRACKET	1					
26	J460516	スクリユ ; セムス	SCREW ; SEMS	2					
27	4369544	パッキング	PACKING	1					
28	4092111	O-リング	O-RING	1					
29	4370903	アームストツパ	ARM	1					
29A	4382863	・スクリユ ; セムス	・SCREW ; SEMS	2					
31	M500807	ナット	NUT	1					

キャブ (1) [HGタイプ] <350K, LCK>
 CAB (1) [HG-Type] <350K, LCK>

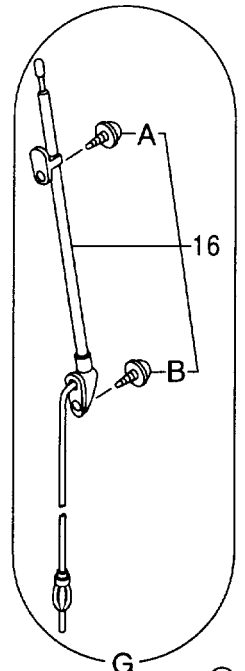
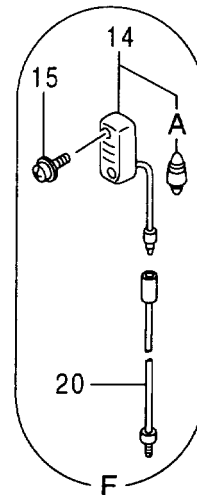
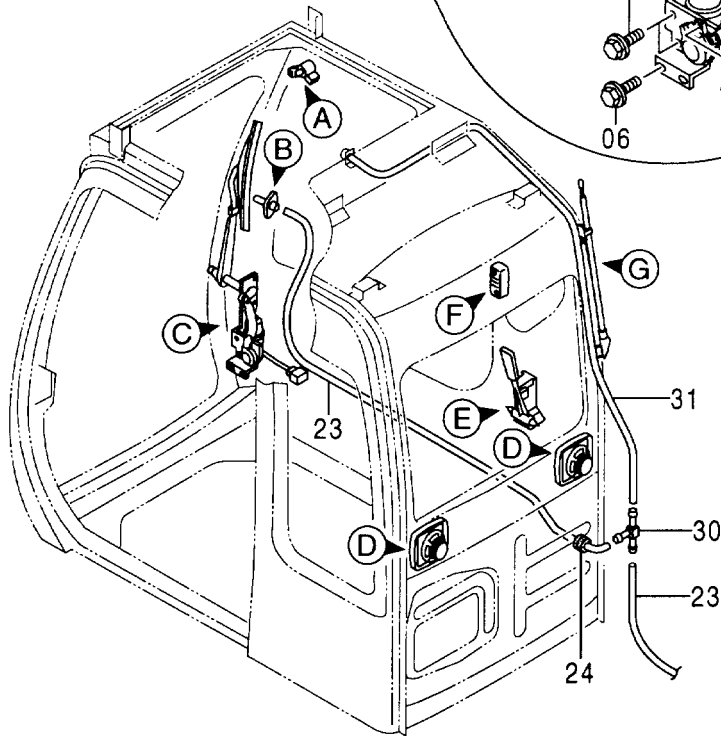
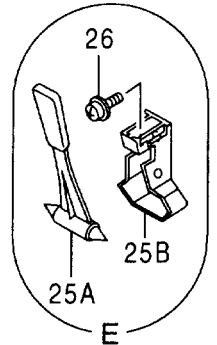
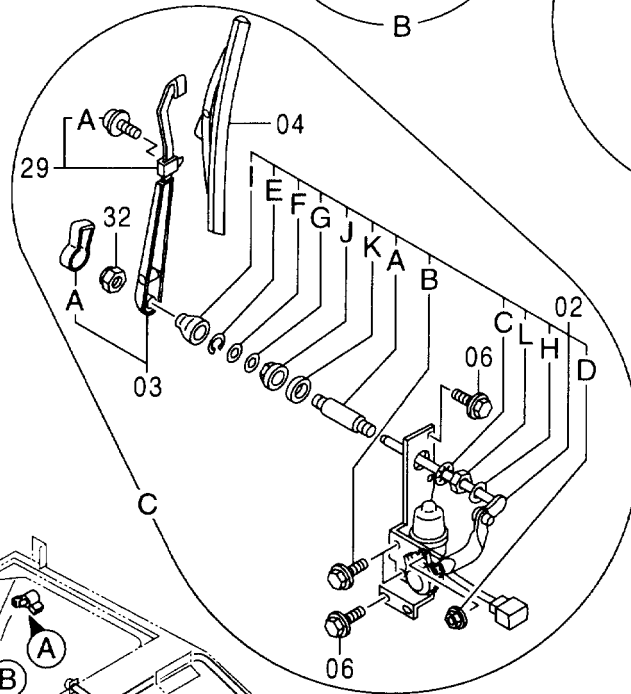
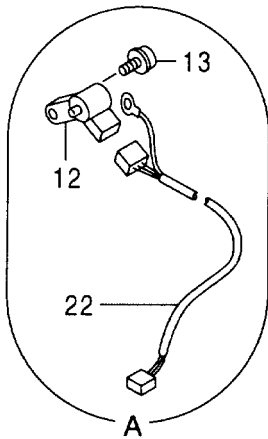
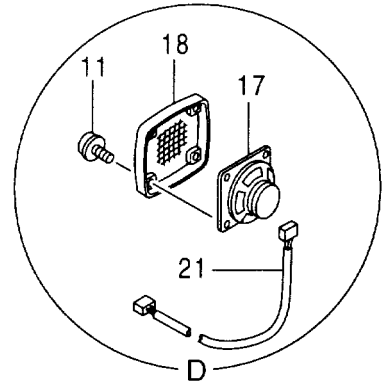
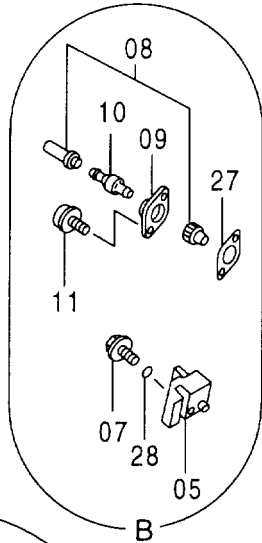
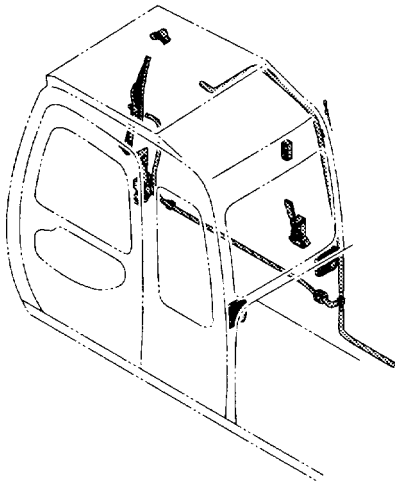

キャブ (1) [HGタイプ] <350K, LCK>
 CAB (1) [HG-Type] <350K, LCK>

020001-

符号 ITEM	部品番号 PART NO.	部 品 名	PART NAME	数量 Q' TY	サービス コード S. C	適用号機 SERIAL NO.	互 換 性 ICA	代 替 部 品 REPLACEABLE PART	
								部品番号 PART NO.	数量 Q' TY
02	4369540	ワイパ-モータ	WIPER-MOTOR	1					
02A	4431848	・スペ-サ	・SPACER	1	#				
02B	4431849	・ボ-ルト;セムス	・BOLT;SEMS	3	#				
02C	4431850	・ワッシャ;ロック	・WASHER;LOCK	1	#				
02D	4431851	・ナット	・NUT	1	#				
02E	4431852	・リング;ストッパ	・RING;STOPPER	1	#				
02F	4431853	・ワッシャ	・WASHER	1	#				
02G	4431854	・ワッシャ	・WASHER	1	#				
02H	4431855	・ワッシャ	・WASHER	1	#				
02I	4431856	・キャップ	・CAP	1	#				
02J	4431857	・ワッシャ	・WASHER	1	#				
02K	4431858	・ラバ-	・RUBBER	1	#				
02L	4431859	・ナット	・NUT	1	#				
03	4369541	ワイパ-アーム	WIPER-ARM	1					
03A	4399597	・カバー	・COVER	1					
04	4369542	ワイパ-ブレード	WIPER-BLADE	1					
05	4369543	ワイパ-スタント	WIPER-STAND	1					
06	J020816	ボ-ルト;セムス	BOLT;SEMS	5					
07	4372218	ボ-ルト;セムス	BOLT;SEMS	1					
08	4367485	ノズル	NOZZLE	1					
09	4367486	アダプタ	ADAPTER	1					
10	4367481	バルブ;チエツク	VALVE	1					
11	4372608	スクリュ;セムス	SCREW;SEMS	10					
12	4387837	スイッチ;リミット	SWITCH;LIMIT	1					
13	J460510	スクリュ;セムス	SCREW;SEMS	1					
14	4187082	ランプ;ルーム	LAMP;ROOM	1					
14A	4187083	・バルブ	・BULB	1					
15	J460514	スクリュ;セムス	SCREW;SEMS	2					
16	4280527	アンテナ	ANTENNA	1					
16A	4210412	・スクリュ	・SCREW	1					
16B	4210413	・スクリュ	・SCREW	1					
17	4361302	スピーカ	SPEAKER	2					
18	4364504	スピーカ-ガード	GRILLE	2					
20	4260369	ハーネス;ワイヤ	HARNESS;WIRE	1	#				
21	4369547	ハーネス;ワイヤ	HARNESS;WIRE	1					
22	4402476	ハーネス;ワイヤ	HARNESS;WIRE	1					
23	4369549	ホース	HOSE	1					
24	4287903	ブッシュング;ラバ-	BUSHING;RUBBER	2					
25A	4362700	ハンマ	HAMMER	1					
25B	2038764	ブラケット	BRACKET	1					

キャブ (1) [HGタイプ] <350K, LCK> CAB (1) [HG-Type] <350K, LCK>

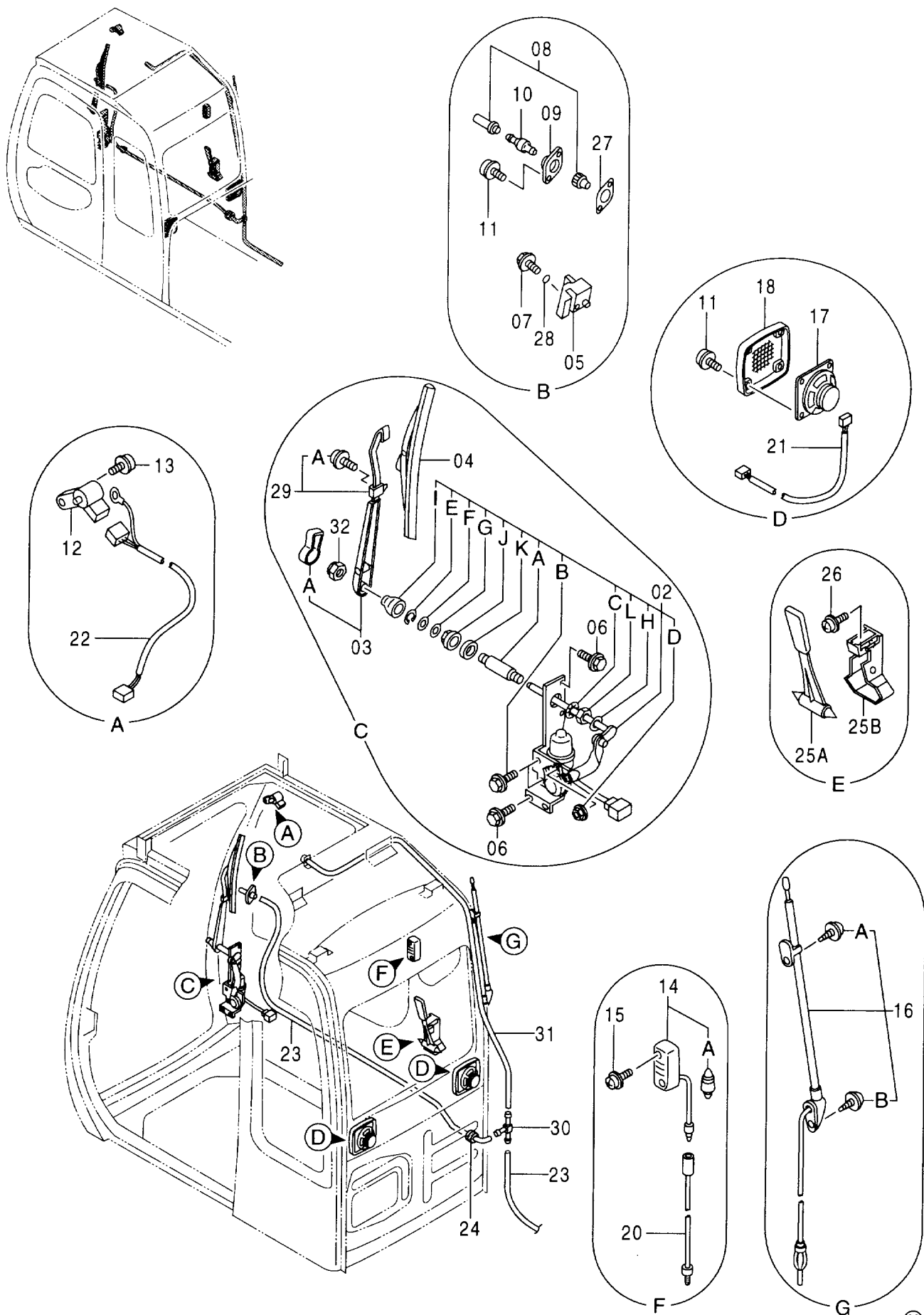

キャブ (1) [HGタイプ] <350K, LCK>
 CAB (1) [HG-Type] <350K, LCK>

020001-

符号 ITEM	部品番号 PART NO.	部 品 名	PART NAME	数量 Q'TY	サービス コード S. C	適用号機 SERIAL NO.	互 換 性 I C A	代 替 部 品 REPLACEABLE PART	
								部品番号 PART NO.	数量 Q'TY
26	J460516	スクリュ;セムス	SCREW;SEMS	2					
27	4369544	パッキン	PACKING	1					
28	4092111	O-リング	O-RING	1					
29	4370903	アームストツパ-	ARM	1					
29A	4382863	・スクリュ;セムス	・SCREW;SEMS	2					
30	4339086	ジョイント	JOINT	1					
31	4378734	ホース	HOSE	1					
32	M500807	ナット	NUT	1					

キャブ (2) <300, LC><330LC><350H, LCH><370>
 CAB (2) <300, LC><330LC><350H, LCH><370>

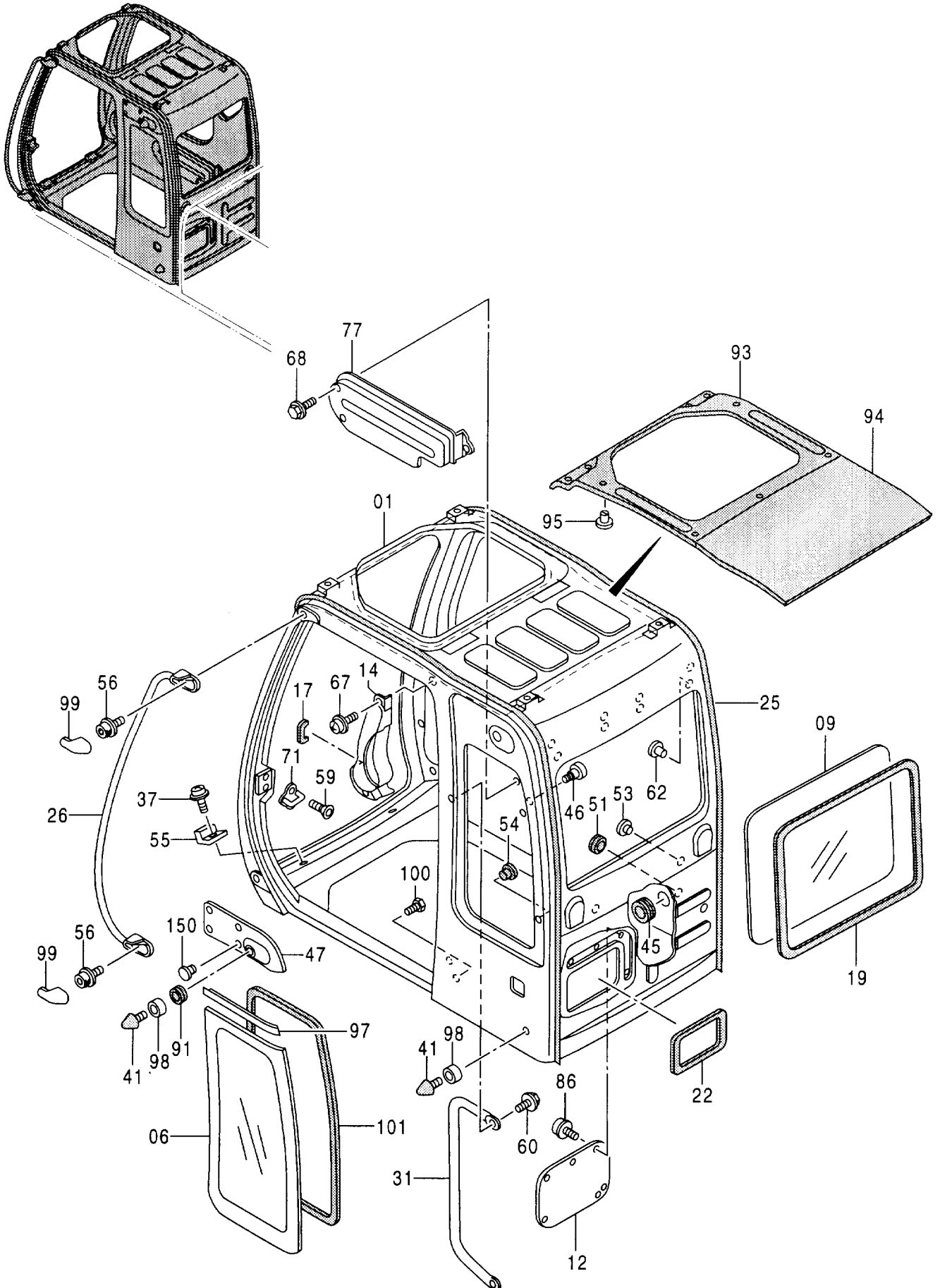

キャブ (2) <300, LC> <330LC> <350H, LCH> <370>
 CAB (2) <300, LC> <330LC> <350H, LCH> <370>

020001-

符号 ITEM	部品番号 PART NO.	部 品 名	PART NAME	数量 Q' TY	サービス コード S. C	適用号機 SERIAL NO.	互 換 性 I C A	代 替 部 品 REPLACEABLE PART	
								部品番号 PART NO.	数量 Q' TY
01	4369550	キャブ	CAB	1					
06	4369556	ガラス <STD><AUS>	GLASS <STD><AUS>	1					
06	4383431	ガラス <USA>	GLASS <USA>	1					
09	4369555	ガラス	GLASS	1					
12	4369570	カバー	COVER	1					
14	4369565	カバー	COVER	1					
17	4369566	ラバー	RUBBER	1					
19	4369554	ラバー	RUBBER	1					
22	4369585	ラバー	RUBBER	1					
25	4369574	ラバー	RUBBER	1					
26	4369571	ハンドレール	HANDRAIL	1					
31	4369625	ハンドレール	HANDRAIL	1					
37	J680614	スクリュー;セムス	SCREW; SEMS	2					
41	4204586	ストッパ	STOPPER	2					
45	4369568	BUSSING; RUBBER	BUSSING; RUBBER	1					
46	4295573	フック	HOOK	1					
47	4369557	パネル	PANEL	1					
51	4369569	BUSSING; RUBBER	BUSSING; RUBBER	1					
53	4372087	ストッパ; ラバー	STOPPER; RUBBER	2					
54	4369626	BUSSING; RUBBER	BUSSING; RUBBER	1					
55	4369675	ラバー	RUBBER	2					
56	4369573	ボルト; ソケット	BOLT; SOCKET	2					
59	4320163	スクリュー	SCREW	2					
60	4372219	ボルト; セムス	BOLT; SEMS	2					
62	4372088	クリップ	CLIP	8					
67	J680614	スクリュー; セムス	SCREW; SEMS	3					
68	4372222	ボルト; セムス	BOLT; SEMS	3					
71	4369627	ストライカ	STRIKER	1					
77	4369567	カバー	COVER	1					
86	J680620	スクリュー; セムス	SCREW; SEMS	11					
91	4372089	ブッシュ; ラバー	BUSHING; RUBBER	1					
93	4369552	シート	SHEET	1					
94	4369551	シート	SHEET	1					
95	4369614	クリップ	CLIP	12					
97	4369559	ラバー	RUBBER	1					
98	4369561	スペーサ	SPACER	2					
99	4369572	カバー	COVER	2					
100	4320150	ボルト	BOLT	1					
101	4400079	シール; ラバー	SEAL; RUBBER	1					
150	4369659	クリップ	CLIP	4					

キャブ (2) [HGタイプ] <350K, LCK>
 CAB (2) [HG-Type] <350K, LCK>

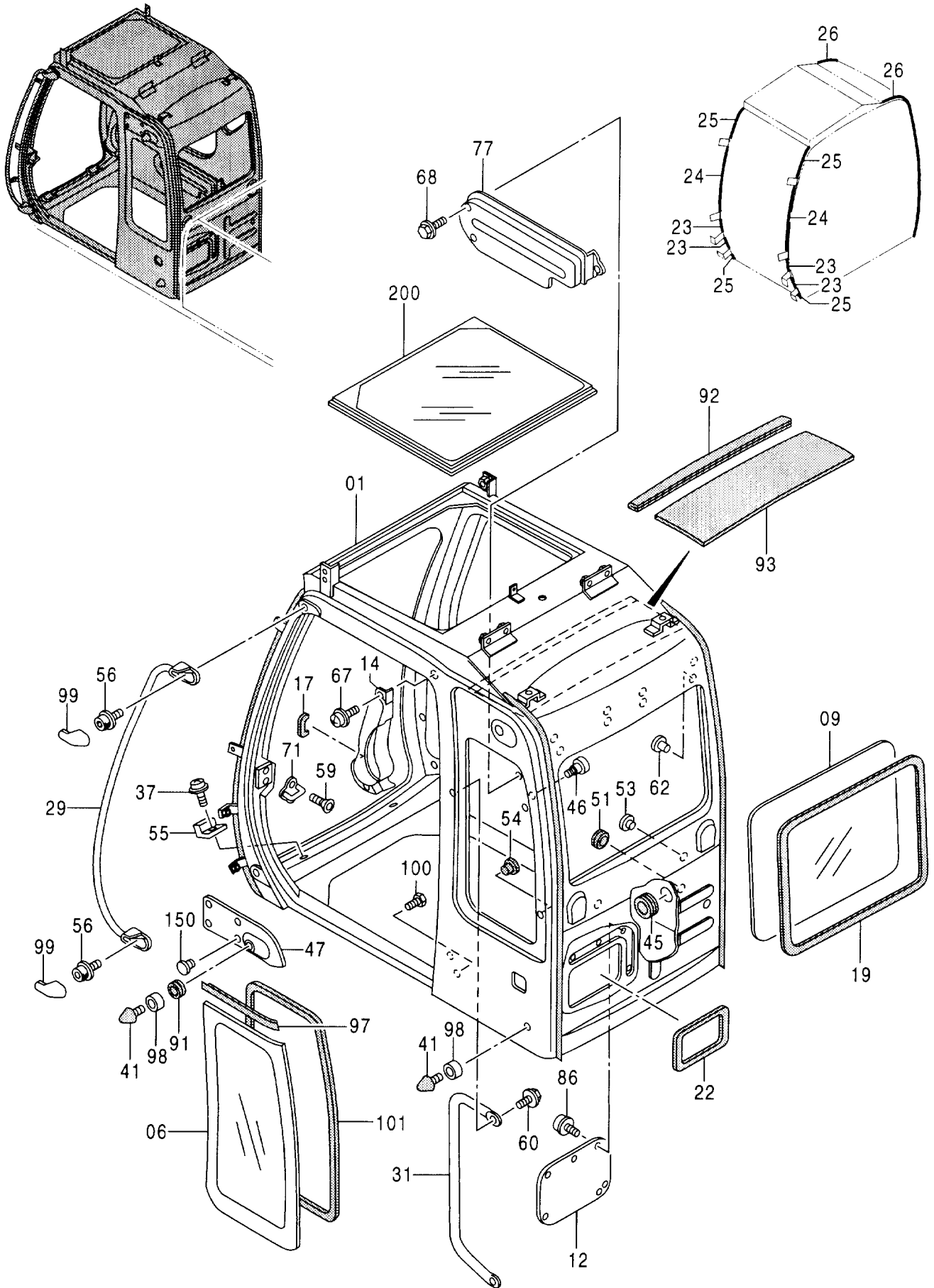

キャブ (2) [HGタイプ] <350K, LCK>

CAB (2) [HG-Type] <350K, LCK>

020001-

符号 ITEM	部品番号 PART NO.	部 品 名	PART NAME	数量 Q' TY	サービス コード S. C	適用号機 SERIAL NO.	互 換 性 I C A	代 替 部 品 REPLACEABLE PART	
								部品番号 PART NO.	数量 Q' TY
01	4378956	キャブ	CAB	1					
06	4369556	ガラス	GLASS	1					
09	4369555	ガラス	GLASS	1					
12	4369570	カバー	COVER	1					
14	4369565	カバー	COVER	1					
17	4369566	ラバー	RUBBER	1					
19	4369554	ラバー	RUBBER	1					
22	4369585	ラバー	RUBBER	1					
23	4378737	ラバー	RUBBER	4					
24	4378738	ラバー	RUBBER	2					
25	4378739	ラバー	RUBBER	4					
26	4378740	ラバー	RUBBER	2					
29	4369571	ハンドレール	HANDRAIL	1					
31	4369625	ハンドレール	HANDRAIL	1					
37	J680614	スクリュ;セムス	SCREW;SEMS	2					
41	4204586	ストッパ	STOPPER	2					
45	4369568	BUSSING;RUBBER	BUSSING;RUBBER	1					
46	4295573	フック	HOOK	1					
47	4369557	パネル	PANEL	1					
51	4369569	BUSSING;RUBBER	BUSSING;RUBBER	1					
53	4372087	ストッパ;ラバー	STOPPER;RUBBER	2					
54	4369626	BUSSING;RUBBER	BUSSING;RUBBER	1					
55	4369675	ラバー	RUBBER	2					
56	4369573	ボルト;ソケット	BOLT;SOCKET	2					
59	4320163	スクリュ	SCREW	2					
60	4372219	ボルト;セムス	BOLT;SEMS	2					
62	4372088	クリップ	CLIP	8					
67	J680614	スクリュ;セムス	SCREW;SEMS	3					
68	4372222	ボルト;セムス	BOLT;SEMS	3					
71	4369627	ストライカ	STRIKER	1					
77	4369567	カバー	COVER	1					
86	J680620	スクリュ;セムス	SCREW;SEMS	11					
91	4372089	ブッシング;ラバー	BUSHING;RUBBER	1					
92	4378732	ラバー	RUBBER	1					
93	4378733	シート	SHEET	1					
97	4369559	ラバー	RUBBER	1					
98	4369561	スペーサ	SPACER	2					
99	4369572	カバー	COVER	2					
100	4320150	ボルト	BOLT	1					
101	4400079	シール;ラバー	SEAL;RUBBER	1					

キャブ (2) [HGタイプ] <350K, LCK>
 CAB (2) [HG-Type] <350K, LCK>

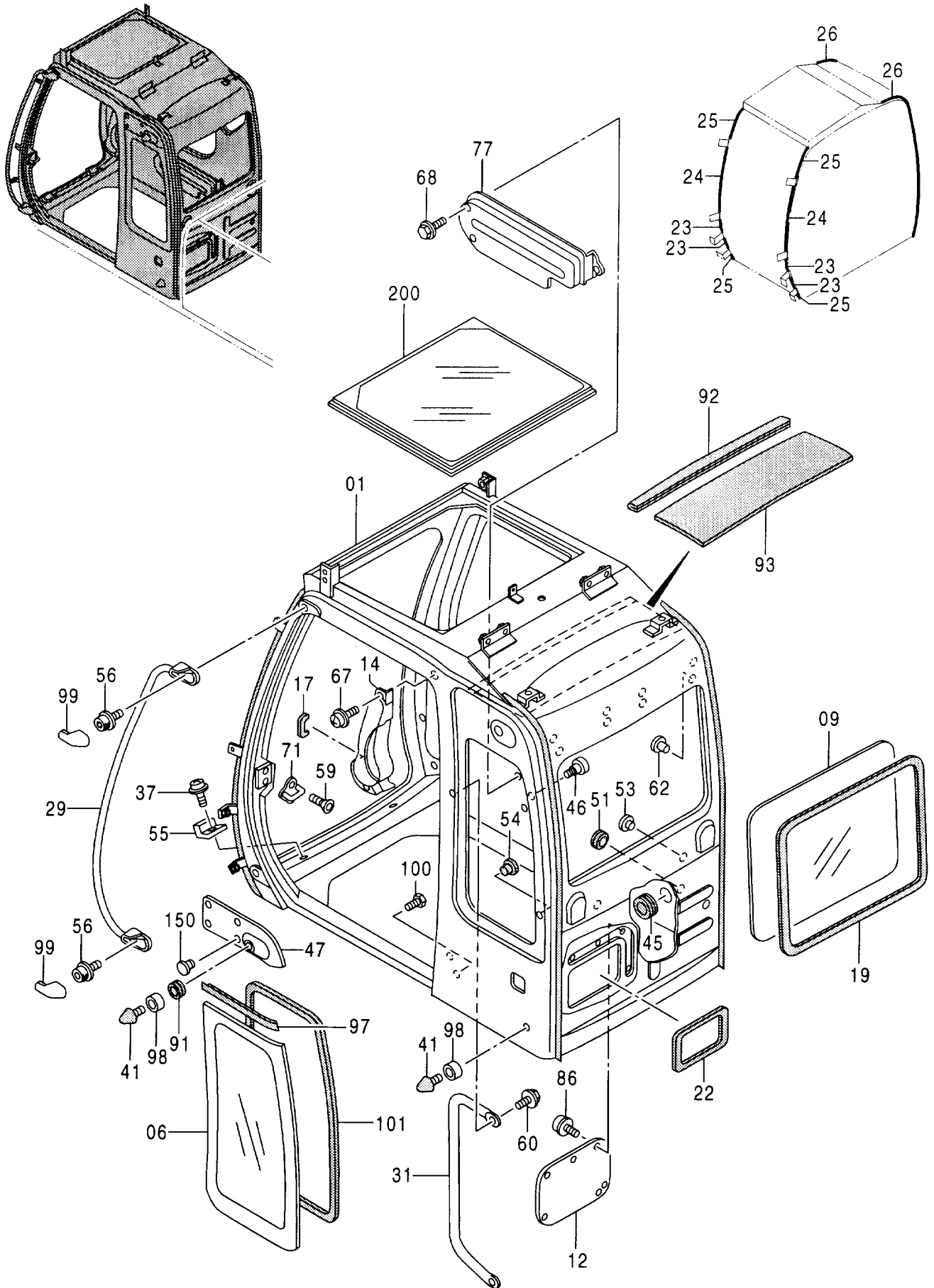

キャブ (3) <300, LC> <330LC> <350H, LCH> <350K, LCK> <370>
 CAB (3) <300, LC> <330LC> <350H, LCH> <350K, LCK> <370>

020001-

符号 ITEM	部品番号 PART NO.	部 品 名	PART NAME	数量 Q' TY	サービス コード S. C	適用号機 SERIAL NO.	互 換 性 ICA	代 替 部 品 REPLACEABLE PART	
								部品番号 PART NO.	数量 Q' TY
01-196	4369629	ドア アッセン [STD] [AUS]	DOOR ASS' Y [STD] [AUS]	1					
01-196	4385735	ドア アッセン [USA]	DOOR ASS' Y [USA]	1					
01	4369630	・ドア	・DOOR	1					
02	4369645	・ハンドル;アウタ	・HANDL; OUTER	1					
03	M500605	・ナット	・NUT	3					
04	A590106	・ワッシャ;フ レーン	・WASHER; PLANE	2					
05	A590906	・ワッシャ;ス プ リング	・WASHER; SPRING	3					
07	4369633	・カバー	・COVER	1					
08	4362135	・ロック;ドア	・LOCK; DOOR	1					
09	4372091	・クリップ	・CLIP	1					
10	4369643	・ロッド	・ROD	1					
11	4372092	・ホルダー	・HOLDER	1					
12	4369631	・ロック;ドア	・LOCK; DOOR	1					
13	4369642	・ワイヤ	・WIRE	1					
14	4382885	・スクリュー;セムス	・SCREW; SEMS	3					
16	4369661	・ボルト;U	・BOLT; U	1					
17	4295662	・ナット	・NUT	4					
18	4369648	・ヒンジ ;ド ア	・HINGE; DOOR	2					
19	4372261	・ボルト;セムス	・BOLT; SEMS	12					
20	4369646	・ハンド レール	・HANDRAIL	1					
21	4372225	・ボルト;セムス	・BOLT; SEMS	2					
22	4369647	・シート	・SHEET	1					
23	4369662	・ウエザ ストリップ	・WEATHER-STRIP	1					
24	4369632	・カバー	・COVER	1					
25	J680616	・スクリュー;セムス	・SCREW; SEMS	2					
26	M500504	・ナット	・NUT	2					
27	A590905	・ワッシャ;ス プ リング	・WASHER; SPRING	1					
28	A590105	・ワッシャ;フ レーン	・WASHER; PLANE	2					
29	A590108	・ワッシャ;フ レーン	・WASHER; PLANE	2					
32	4369644	・カバー	・COVER	1					
33	J680510	・スクリュー;セムス	・SCREW; SEMS	5					
34	4369634	・ハンドル;インナ	・HANDLE; INNER	1					
34A	4369635	・レバー	・LEVER	1					
34B	4369636	・ロッド	・ROD	1					
34C	4369637	・ロッド	・ROD	1					
34D	4369638	・ジョイント;ボ ール	・JOINT; BALL	2					
34E	4369639	・プレート	・PLATE	1					
34F	4372215	・ナット	・NUT	3					
34G	4372216	・ナット	・NUT	4					
34H	A590106	・ワッシャ;フ レーン	・WASHER; PLANE	1					

キャブ (3) <300, LC> <330LC> <350H, LCH> <350K, LCK> <370>
 CAB (3) <300, LC> <330LC> <350H, LCH> <350K, LCK> <370>

020001-

符号 ITEM	部品番号 PART NO.	部 品 名	PART NAME	数量 Q' TY	サービス コード S. C	適用号機 SERIAL NO.	互 換 性 I C A	代 替 部 品 REPLACEABLE PART	
								部品番号 PART NO.	数量 Q' TY
34I	A590906	・・ワッシャ;スプリング	・・WASHER;SPRING	2					
34J	A590904	・・ワッシャ;スプリング	・・WASHER;SPRING	2					
34K	4369640	・・ジョイント;ボール	・・JOINT;BALL	1					
34L	4369641	・・ブラケット;レバ	・・BRACKET;LEVER	1					
34M	J450614	・・スクリュ;セムス	・・SCREW;SEMS	1					
36	J660512	・スクリュ;セムス	・SCREW;SEMS	1					
51-59	4379639	・サッシュアッセン	・SASH ASS'Y	1					
51	4398091	・・サッシュ	・・SASH	1					
52	4398017	・・ガラス	・・GLASS	1					
53	4398018	・・ガラス	・・GLASS	1					
54	4369653	・・ロック	・・LOCK	2					
55	J680410	・・スクリュ;セムス	・・SCREW;SEMS	4					
56	4372093	・・スペーサ	・・SPACER	2					
57	4398016	・・シール	・・SEAL	1					
58	4398019	・・サッシュ	・・SASH	1					
59	4147896	・・スペーサ	・・SPACER	8					
101	4400087	・シール;ラバー	・SEAL;RUBBER	1					
105	4369657	・ガラス [STD] [AUS]	・GLASS [STD] [AUS]	1					
105	4383401	・ガラス [USA]	・GLASS [USA]	1					
120	4369656	・ラバー	・RUBBER	1					
148	4369658	・パネル	・PANEL	1					
150	4369659	・クリップ	・CLIP	7					
196	4369660	・ラバー	・RUBBER	1					
197	4369663	ラバー	RUBBER	1					

キャブ (4) <300, LC><330LC><350H, LCH><350K, LCK><370>
 CAB (4) <300, LC><330LC><350H, LCH><350K, LCK><370>

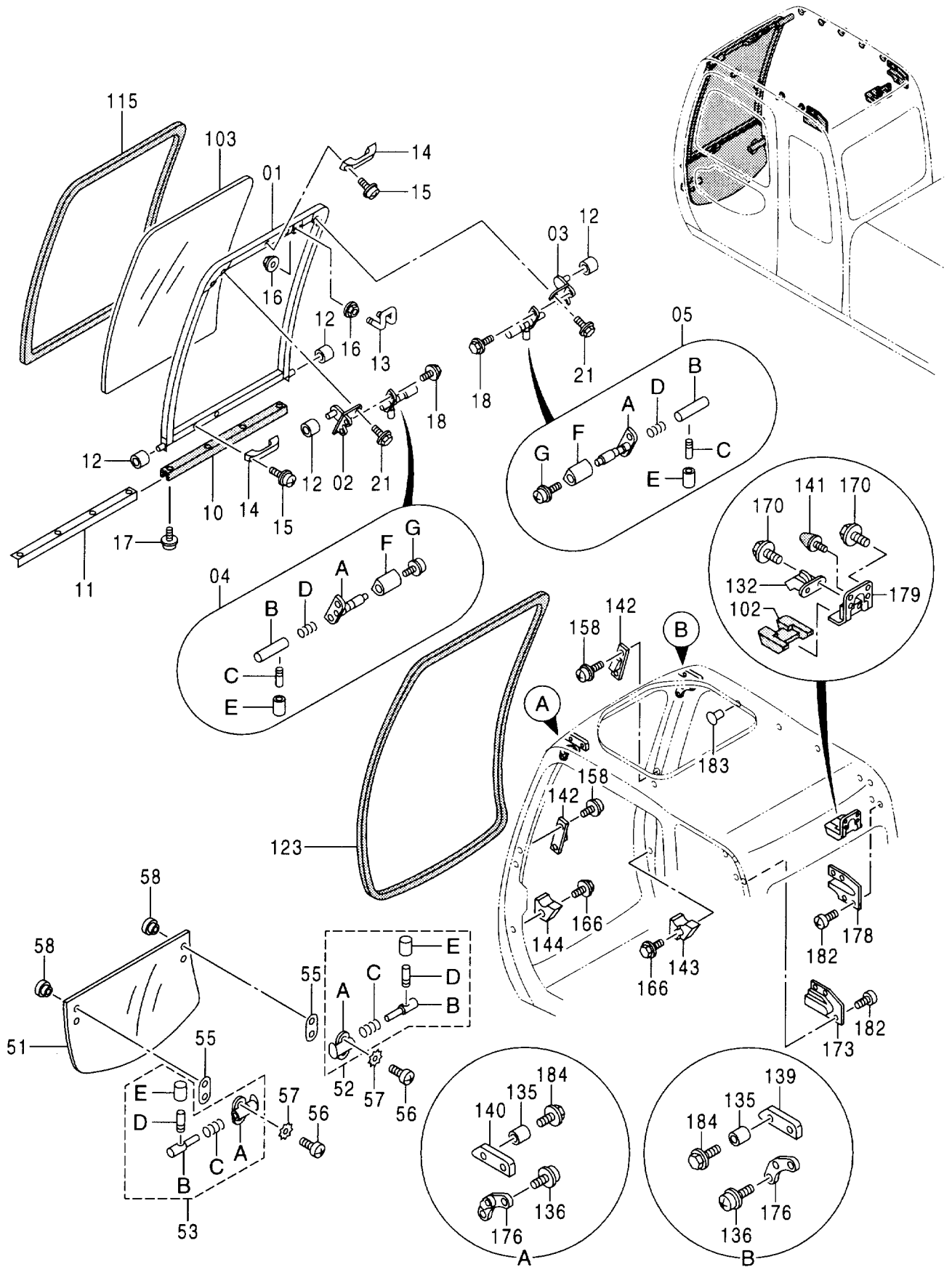

キャブ (4) <300, LC> <330LC> <350H, LCH> <350K, LCK> <370>
 CAB (4) <300, LC> <330LC> <350H, LCH> <350K, LCK> <370>

020001-

符号 ITEM	部品番号 PART NO.	部 品 名	PART NAME	数量 Q' TY	サービス コード S. C	適用号機 SERIAL NO.	互 換 性 ICA	代 替 部 品 REPLACEABLE PART	
								部品番号 PART NO.	数量 Q' TY
01-21	4369595	フロントウインド アッセン	FRONT WINDOW ASS' Y	1					
01	4369596	・FRAME; WINDW	・FRAME; WINDW	1					
02	4369604	・ブ ラケット	・BRACKET	1					
03	4369603	・ブ ラケット	・BRACKET	1					
04	4395903	・ラッチ; L アッセン	・LATCH; L ASS' Y	1					
04A	4369602	・ケース	・CASE	1					
04B	4403327	・シャフト	・SHAFT	1					
04C	4295480	・レバ -	・LEVER	1					
04D	494918	・バネ A	・SPRING A	1					
04E	4295876	・カバー	・COVER	1					
04F	4369600	・カバー	・COVER	1					
04G	J680514	・スクリュ; セムス	・SCREW; SEMS	1					
05	4395902	・ラッチ; R アッセン	・LATCH; R ASS' Y	1					
05A	4369598	・ケース	・CASE	1					
05B	4403327	・シャフト	・SHAFT	1					
05C	4295480	・レバ -	・LEVER	1					
05D	494918	・バネ A	・SPRING A	1					
05E	4295876	・カバー	・COVER	1					
05F	4369600	・カバー	・COVER	1					
05G	J680514	・スクリュ; セムス	・SCREW; SEMS	1					
10	4369607	・ラバ -	・RUBBER	1					
11	4369608	・プレート	・PLATE	1					
12	4369606	・ローラ	・ROLLER	4					
13	4369605	・ストライカ	・STRIKER	1					
14	4204579	・ハンドル	・HANDLE	2					
15	J460616	・スクリュ; セムス	・SCREW; SEMS	4					
16	4414857	・ナット	・NUT	4					
17	4372214	・スクリュ; タッピング	・SCREW; TAPPING	4					
18	4372225	・ボルト; セムス	・BOLT; SEMS	4					
21	4377824	・ボルト; セムス	・BOLT; SEMS	4	#				
51-58	4369587	ロアウインド アッセン	LOWER WINDOW ASS' Y	1					
51	4369588	・ガラス	・GLASS	1					
52	4395905	・ラッチ; R アッセン	・LATCH; R ASS' Y	1					
52A	4369590	・ラッチ	・LATCH	1					
52B	4369591	・シャフト	・SHAFT	1					
52C	494918	・バネ A	・SPRING A	1					
52D	4295480	・レバ -	・LEVER	1					
52E	4295876	・カバー	・COVER	1					
53	4395904	・ラッチ; L アッセン	・LATCH; L ASS' Y	1					
53A	4369593	・ラッチ	・LATCH	1					

キャブ (4) <300, LC><330LC><350H, LCH><350K, LCK><370>
 CAB (4) <300, LC><330LC><350H, LCH><350K, LCK><370>

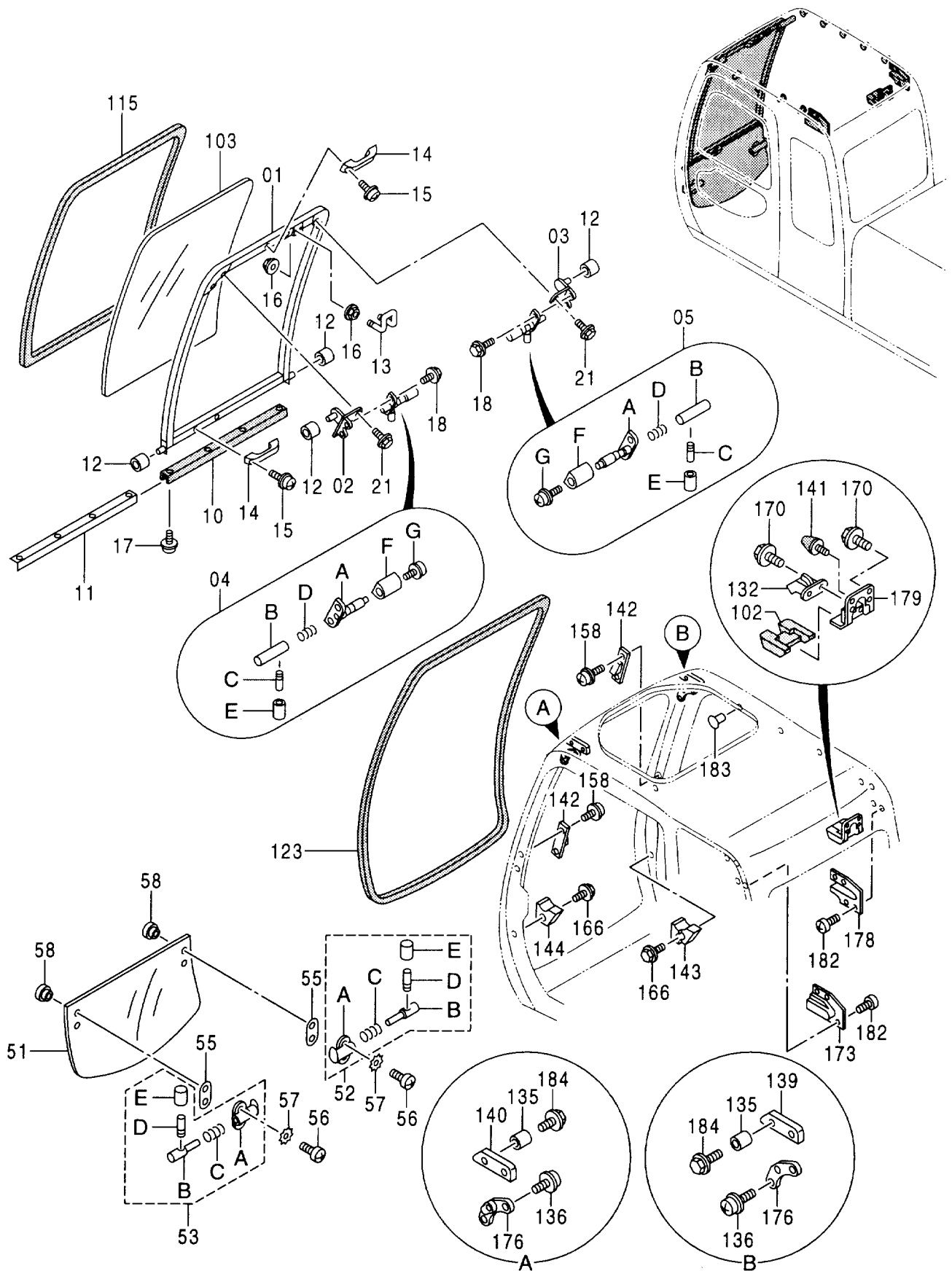

キャブ (4) <300, LC> <330LC> <350H, LCH> <350K, LCK> <370>
 CAB (4) <300, LC> <330LC> <350H, LCH> <350K, LCK> <370>

020001-

符号 ITEM	部品番号 PART NO.	部 品 名	PART NAME	数量 Q' TY	サービス コード S. C	適用号機 SERIAL NO.	互 換 性 I C A	代 替 部 品 REPLACEABLE PART	
								部品番号 PART NO.	数量 Q' TY
53B	4204547	・ピン	・PIN	1					
53C	494918	・・バネ A	・・SPRING A	1					
53D	4295480	・・レバ-	・・LEVER	1					
53E	4295876	・・カバー	・・COVER	1					
55	4369594	・パッキング	・PACKING	2					
56	4372213	・スクリュ	・SCREW	4					
57	4372561	・ワッシャ	・WSHER	4					
58	4369674	・リテーナ	・RETAINER	4					
102	4369563	カバー	COVER	1					
103	4369609	ガラス	GLASS	1					
115	4369610	ラバー	RUBBER	1					
123	4369586	ラバー	RUBBER	1					
132	4369562	ロック	LOCK	1					
135	4369582	カラー	COLLAR	4					
136	4372210	スクリュ;セムス	SCREW; SEMS	4					
139	4369580	ストッパ	STOPPER	1					
140	4369581	ストッパ	STOPPER	1					
141	4204586	ストッパ	STOPPER	1					
142	4369578	ストッパ	STOPPER	4					
143	4403593	ストッパ	STOPPER	1					
144	4403594	ストッパ	STOPPER	1					
158	4372211	スクリュ;セムス	SCREW; SEMS	12					
166	4372221	ボルト;セムス	BOLT; SEMS	2					
170	4372222	ボルト;セムス	BOLT; SEMS	6					
173	4369584	カバー	COVER	1					
176	4369579	ガイド	GUIDE	2					
178	4369583	カバー	COVER	1					
179	4369564	ブラケット	BRACKET	1					
182	J680614	スクリュ;セムス	SCREW; SEMS	8					
183	4372088	クリップ	CLIP	10					
184	4372224	ボルト;セムス	BOLT; SEMS	4					

キャブ (5) <300, LC><330LC><350H, LCH><350K, LCK><370>
 CAB (5) <300, LC><330LC><350H, LCH><350K, LCK><370>

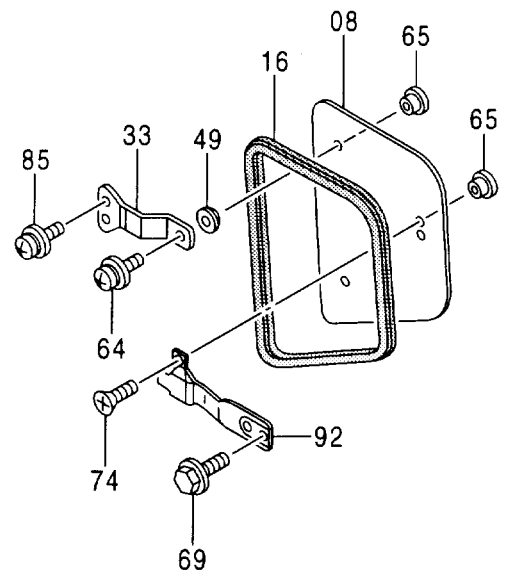
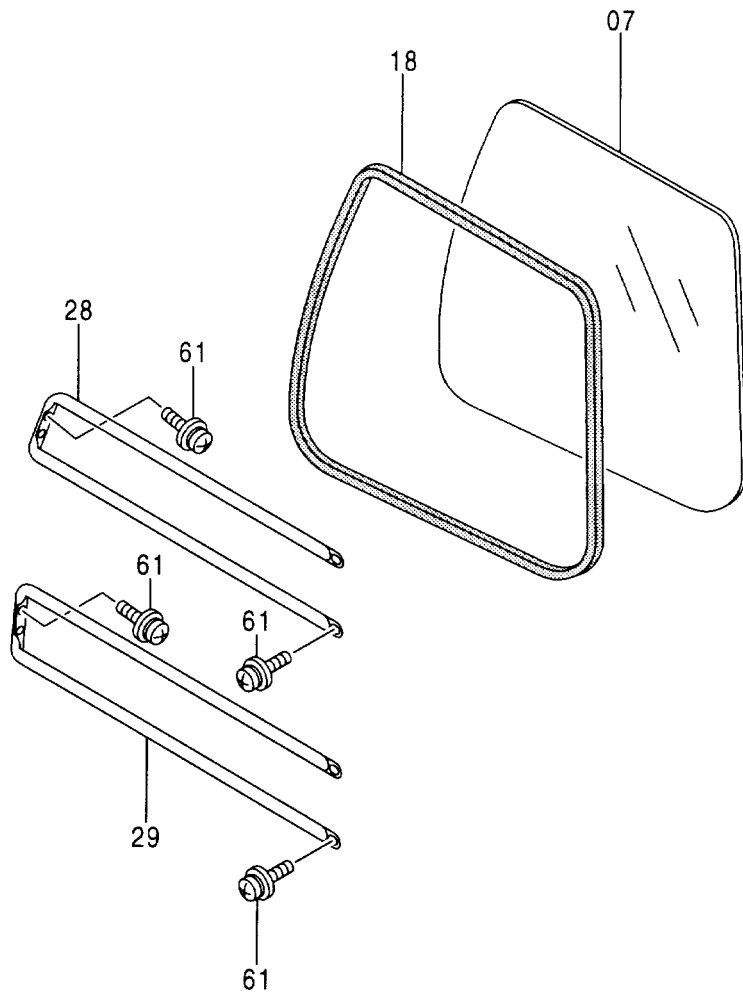
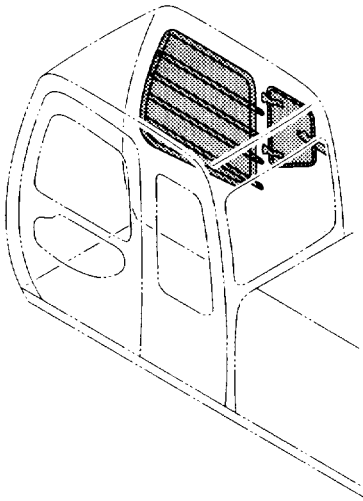

キャブ (6) <300, LC><330LC><350H, LCH><370>
 CAB (6) <300, LC><330LC><350H, LCH><370>

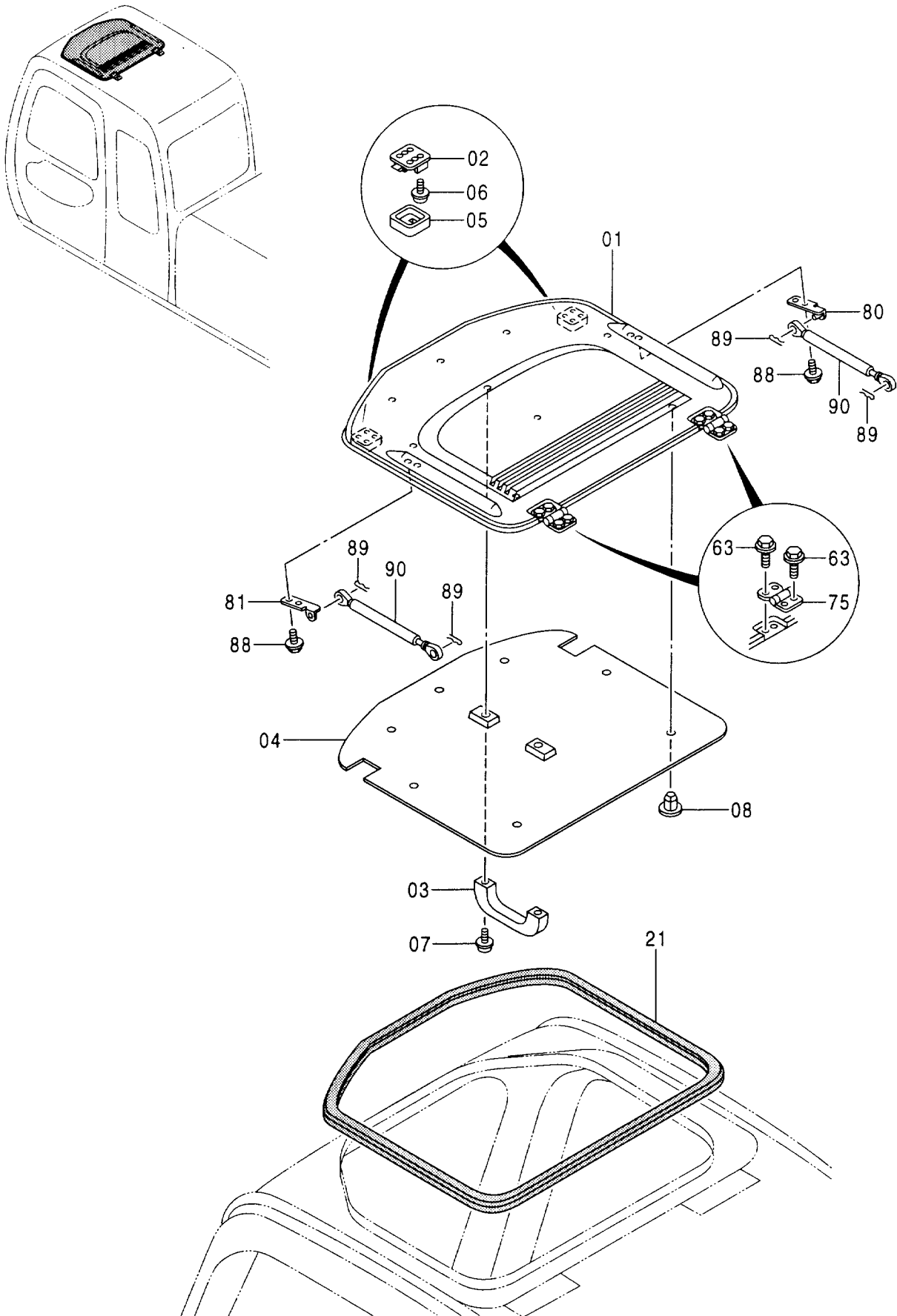

キャブ (6) [HGタイプ] <350K, LCK>
CAB (6) [HG-Type] <350K, LCK>

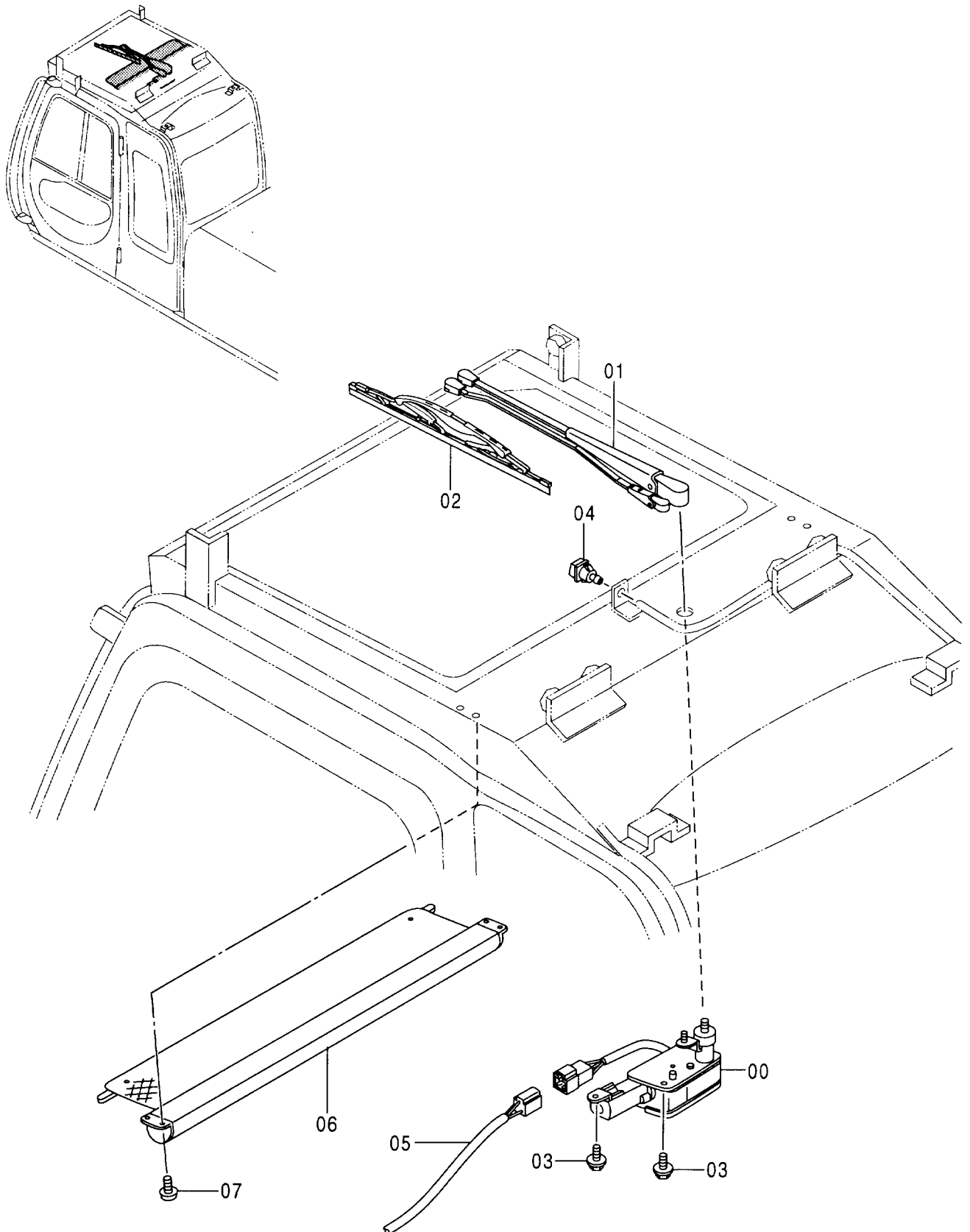

キャブ (7) <300, LC><330LC><350H, LCH><350K, LCK><370>
 CAB (7) <300, LC><330LC><350H, LCH><350K, LCK><370>

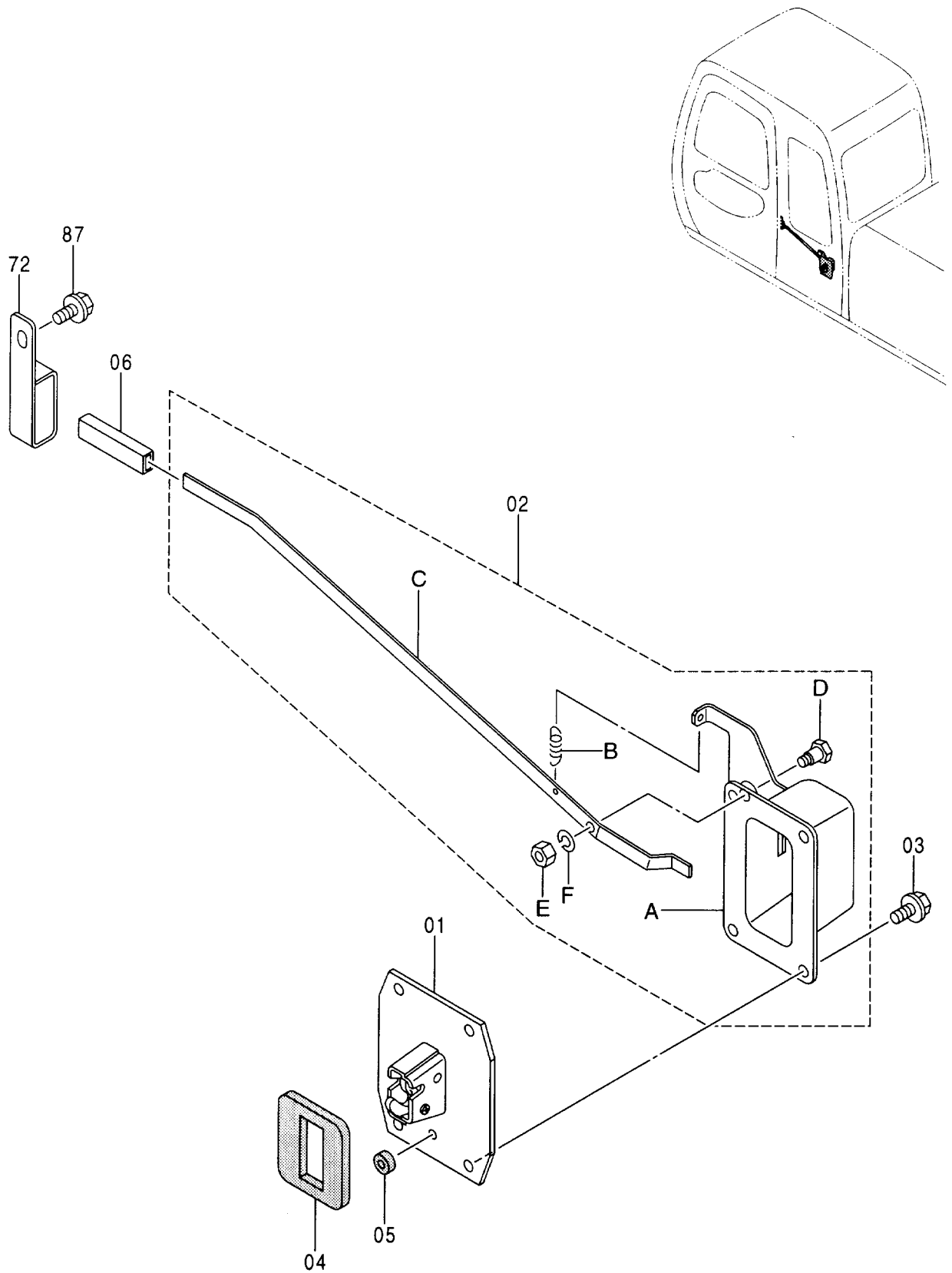

キャブ (7) <300, LC> <330LC> <350H, LCH> <350K, LCK> <370>
 CAB (7) <300, LC> <330LC> <350H, LCH> <350K, LCK> <370>

020001-

符号 ITEM	部品番号 PART NO.	部 品 名	PART NAME	数量 Q' TY	サービス コード S. C	適用号機 SERIAL NO.	互 換 性 I C A	代 替 部 品 REPLACEABLE PART	
								部品番号 PART NO.	数量 Q' TY
01-06	4369621	キャッチ; ドア アッセン	CATCH; DOOR ASS' Y	1					
01	4372094	・キャッチ; ドア	・CATCH; DOOR	1					
02	4369622	・ケース アッセン	・CASE ASS' Y	1					
02A	4372095	・・ケース	・・CASE	1					
02B	4208103	・・スプリング	・・SPRING	1					
02C	4369623	・・レバー	・・LEVER	1					
02D	4372209	・・ピン	・・PIN	1					
02E	M500605	・・ナット	・・NUT	1					
02F	A590906	・・ワッシャー; スプリング	・・WASHER; SPRING	1					
03	J010820	・ボルト; セムス	・BOLT; SEMS	4					
04	4204590	・ラバー	・RUBBER	1					
05	4204591	・ラバー; シール	・RUBBER; SEAL	1					
06	4089012	・キャップ	・CAP	1					
72	4369624	ストッパ	STOPPER	1					
87	4372222	ボルト; セムス	BOLT; SEMS	1					

キャブ (8) [HGタイプ] <350K, LCK>
CAB (8) [HG-Type] <350K, LCK>

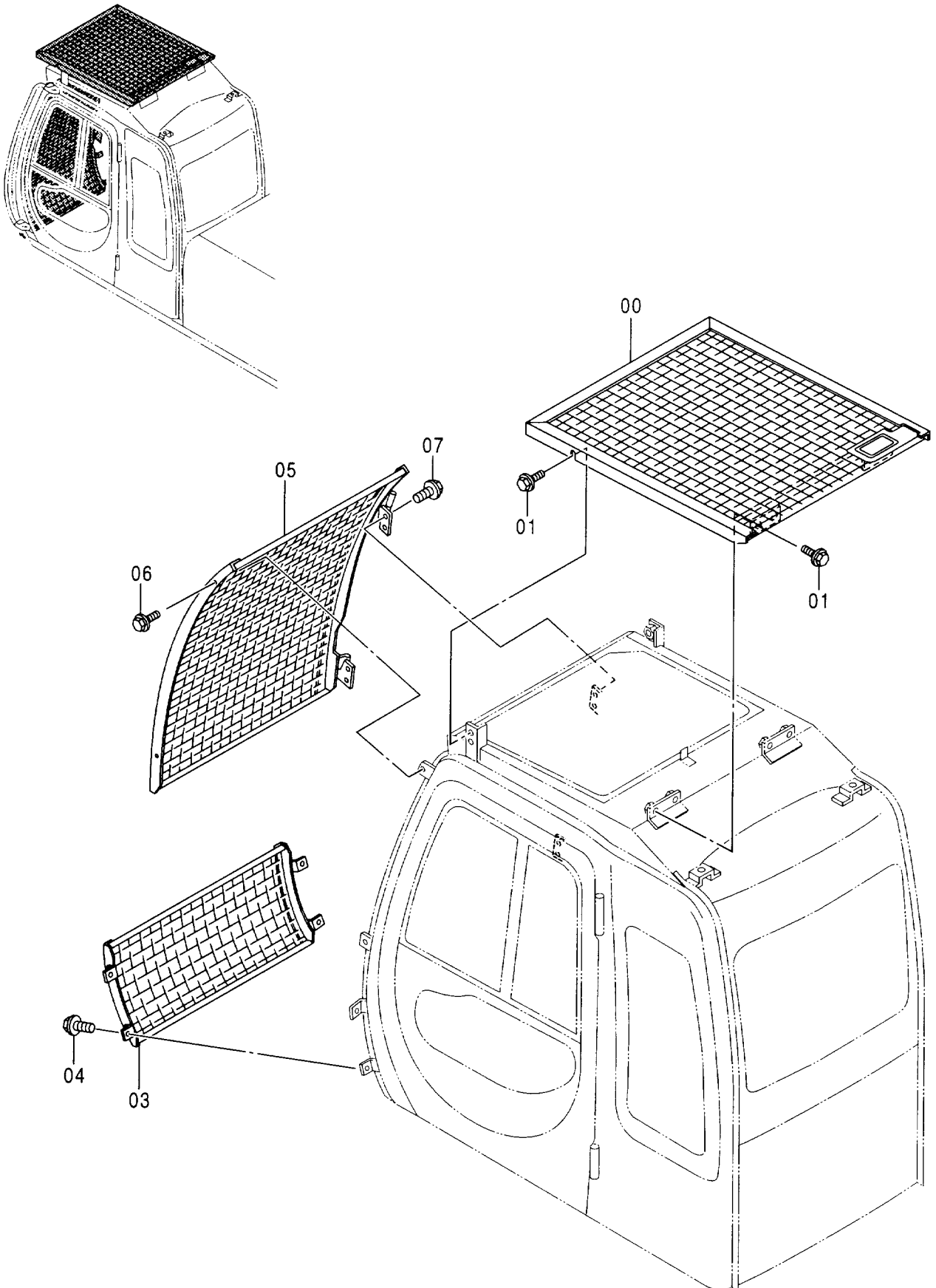

キャブ (8) [HGタイプ] <350K, LCK>
 CAB (8) [HG-Type] <350K, LCK>

020001-

符号 ITEM	部品番号 PART NO.	部 品 名	PART NAME	数量 Q' TY	サービス コード S. C	適用号機 SERIAL NO.	互 換 性 ICA	代 替 部 品 REPLACEABLE PART	
								部品番号 PART NO.	数量 Q' TY
00	4368857	ガード	GUARD	1					
01	J031030	ボルト;セムス	BOLT;SEMS	6					
03	4368858	ガード	GUARD	1					
04	J031030	ボルト;セムス	BOLT;SEMS	4					
05	4378467	ガード	GUARD	1	OP				
06	J031030	ボルト;セムス	BOLT;SEMS	2	OP				
07	J021030	ボルト;セムス	BOLT;SEMS	4	OP				

キャブグループ [ヘッドガード一体型] (370HD)
 CAB GROUP [HEADGUARD-INTEGRATED] (370HD)

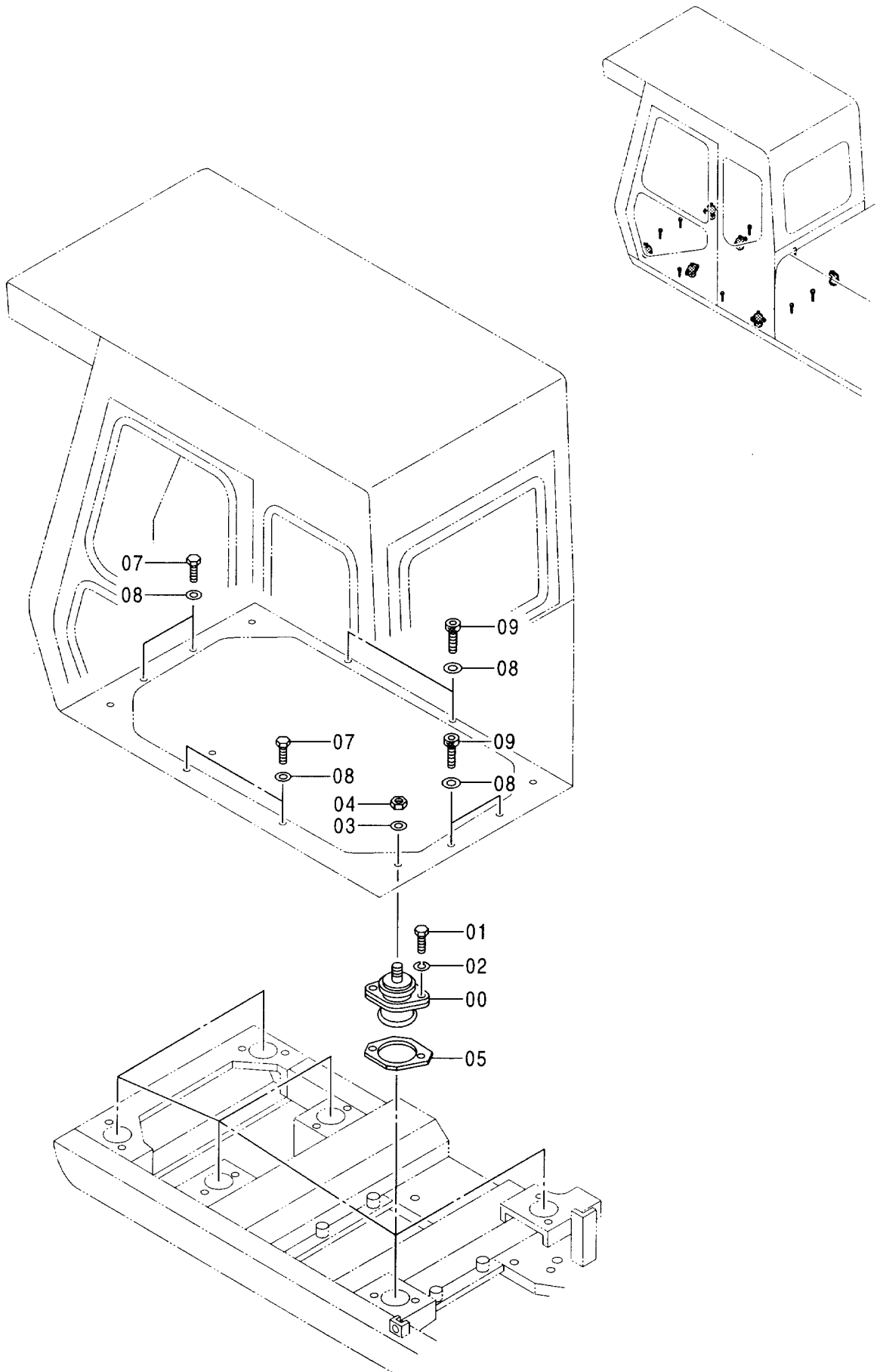

キャブグループ [ヘッドガード一体型] <370HD>
 CAB GROUP [HEADGAURD-INTEGRATED] <370HD>

020001-

符号 ITEM	部品番号 PART NO.	部 品 名	PART NAME	数量 Q' TY	サービス コード S. C	適用号機 SERIAL NO.	互換性 ICA	代替部品 REPLACEABLE PART	
								部品番号 PART NO.	数量 Q' TY
00	4368327	ラバー	RUBBER	6					
01	J921240	ボルト	BOLT	12					
02	A590912	ワッシャ;スプリング	WASHER; SPRING	12					
03	J222016	ワッシャ	WASHER	6					
04	M660016	ナット;U	NUT;U	6					
05	4395238	スペーサ	SPACER	6					
07	J901030	ボルト	BOLT	4					
08	J222010	ワッシャ	WASHER	8					
09	J781035	ボルト;ソケット	BOLT; SOCKET	4					

キャブ部品 [ヘッドガード一体型] (370HD)
 CAB PARTS [HEADGUARD-INTEGRATED] (370HD)

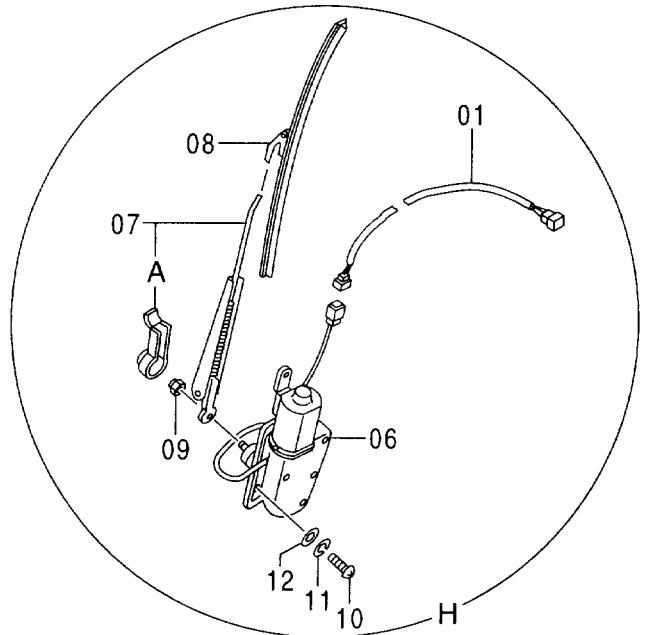
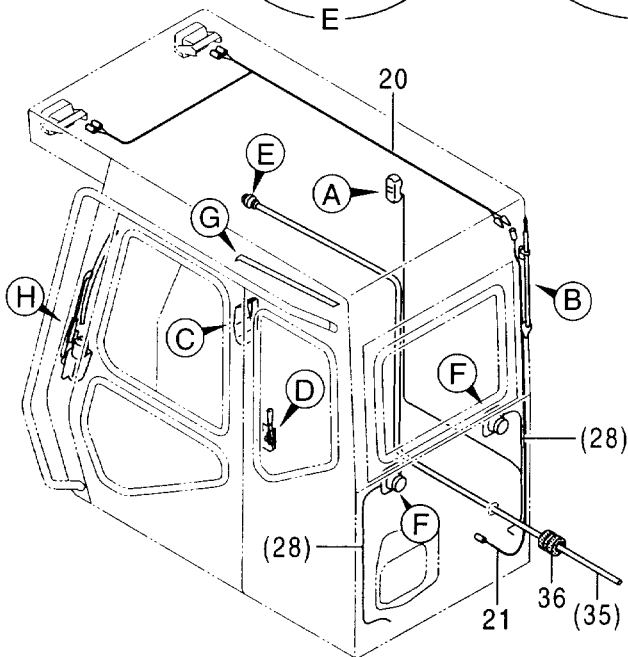
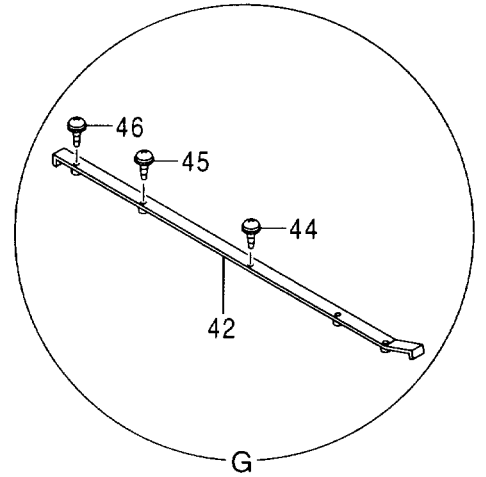
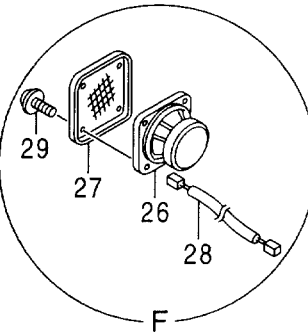
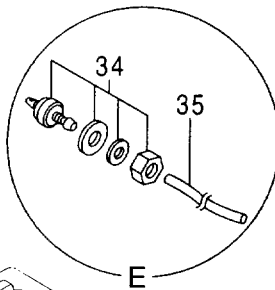
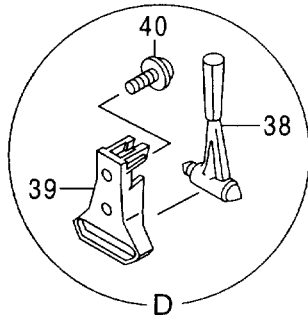
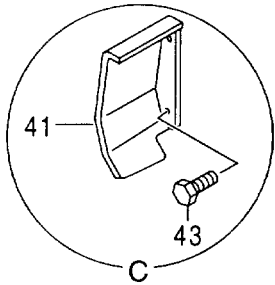
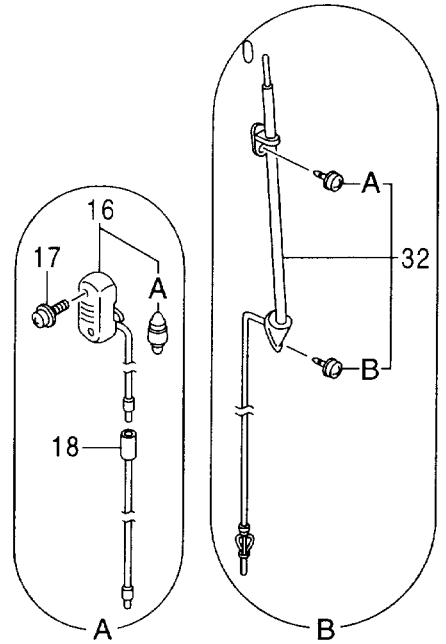
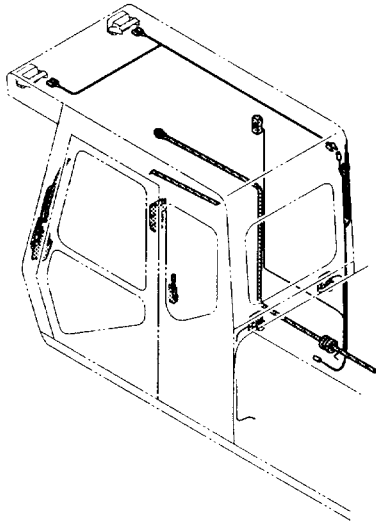

キャブ部品 [ヘッドガード一体型] <370HD>
 CAB PARTS [HEADGUARD-INTEGRATED] <370HD>

020001-

符号 ITEM	部品番号 PART NO.	部 品 名	PART NAME	数量 Q'TY	サービス コード S. C	適用号機 SERIAL NO.	互換性 I.C.A.	代替部品 REPLACEABLE PART	
								部品番号 PART NO.	数量 Q'TY
01	4367152	ハーネス;ワイヤ	HARNESS;WIRE	1		-D98/04	I	4413911	1
01	4413911	ハーネス;ワイヤ	HARNESS;WIRE	1		D98/05-			
06	4256364	ワイパ-モ-タ	WIPER-MOTOR	1					
07	4257131	ワイパ-ア-ム	WIPER-ARM	1					
07A	4311679	-カバ-	-COVER	1					
08	4257132	ワイパ-ブレード	WIPER-BLADE	1					
09	M500807	ナツト	NUT	1					
10	J850610	スクリユ	SCREW	3					
11	J251006	ワツヤ;スプリング	WASHER;SPRING	3					
12	J250006	ワツヤ;プレーン	WASHER;PLANE	3					
16	4187082	ランプ;ルーム	LAMP;ROOM	1					
16A	4187083	-バルブ	-BULB	1					
17	J450514	スクリユ;セムス	SCREW;SEMS	2					
18	4260369	ハーネス;ワイヤ	HARNESS;WIRE	1					
20	4404456	ハーネス;ワイヤ	HARNESS;WIRE	1					
21	4367182	ハーネス;ワイヤ	HARNESS;WIRE	1					
26	4361302	スピーカ	SPEAKER	2					
27	4364504	スピーカ-グリル	GRILLE	2					
28	4372759	ハーネス;ワイヤ	HARNESS;WIRE	2					
29	J680414	スクリユ;セムス	SCREW;SEMS	8					
32	4280527	アンテナ	ANTENNA	1					
32A	4210412	-スクリユ	-SCREW	1					
32B	4210413	-スクリユ	-SCREW	1					
34	4107673	ノズル	NOZZLE	1					
35	4207832	ホ-ス;ビニ-ル	HOSE;VINYL	1					
36	4287903	ブツシユグ;ラバ-	BUSHING;RUBBER	1					
38	4362700	ハンマ	HAMMER	1					
39	2038764	ブラケツト	BRACKET	1					
40	M430512	スクリユ;セムス	SCREW;SEMS	2					
41	9747856	カバ-	COVER	1					
42	8068295	カバ-	COVER	1					
43	J900816	ボルト	BOLT	2					
44	M430616	スクリユ	SCREW	1					
45	M430625	スクリユ	SCREW	2					
46	M430635	スクリユ	SCREW	2					

キャブ [ヘッドガード一体型] 〈370HD〉
CAB [HEADGUARD-INTEGRATED] 〈370HD〉

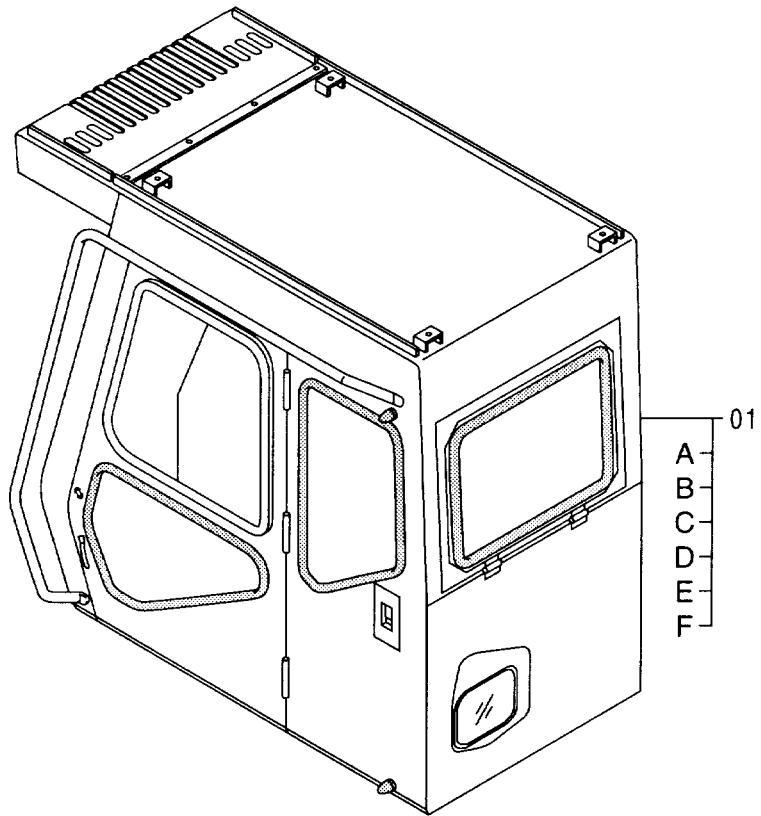
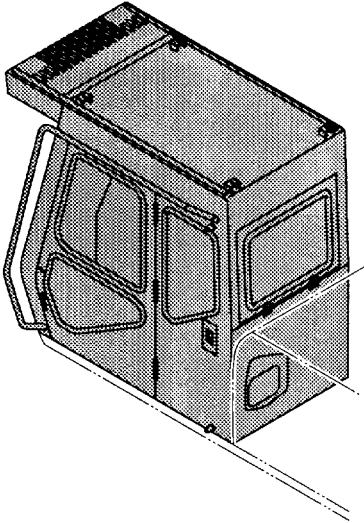

キャブ [ヘッドガード一体型] <370HD>
 CAB [HEADGURD-INTEGRATED] <370HD>

020001-

符号 ITEM	部品番号 PART NO.	部品名	PART NAME	数量 Q'TY	サービス コード S.C	適用号機 SERIAL NO.	互換性 ICA	代替部品 REPLACEABLE PART	
								部品番号 PART NO.	数量 Q'TY
01	4390053	キャブ アッセン	CAB ASS'Y	1					
01A	++++++	・キャブ (1) <詳細ハ別ページ参照>	・CAB (1) <for details: see separate page>	1					
01B	++++++	・キャブ (2) <詳細ハ別ページ参照>	・CAB (2) <for details: see separate page>	1					
01C	++++++	・キャブ (3) <詳細ハ別ページ参照>	・CAB (3) <for details: see separate page>	1					
01D	++++++	・キャブ (4) <詳細ハ別ページ参照>	・CAB (4) <for details: see separate page>	1					
01E	++++++	・キャブ (5) <詳細ハ別ページ参照>	・CAB (5) <for details: see separate page>	1					
01F	++++++	・キャブ (6) <詳細ハ別ページ参照>	・CAB (6) <for details: see separate page>	1					

キャブ (1) [ヘッドガード一体型] 〈370HD〉
 CAB (1) [HEADGUARD-INTEGRATED] 〈370HD〉

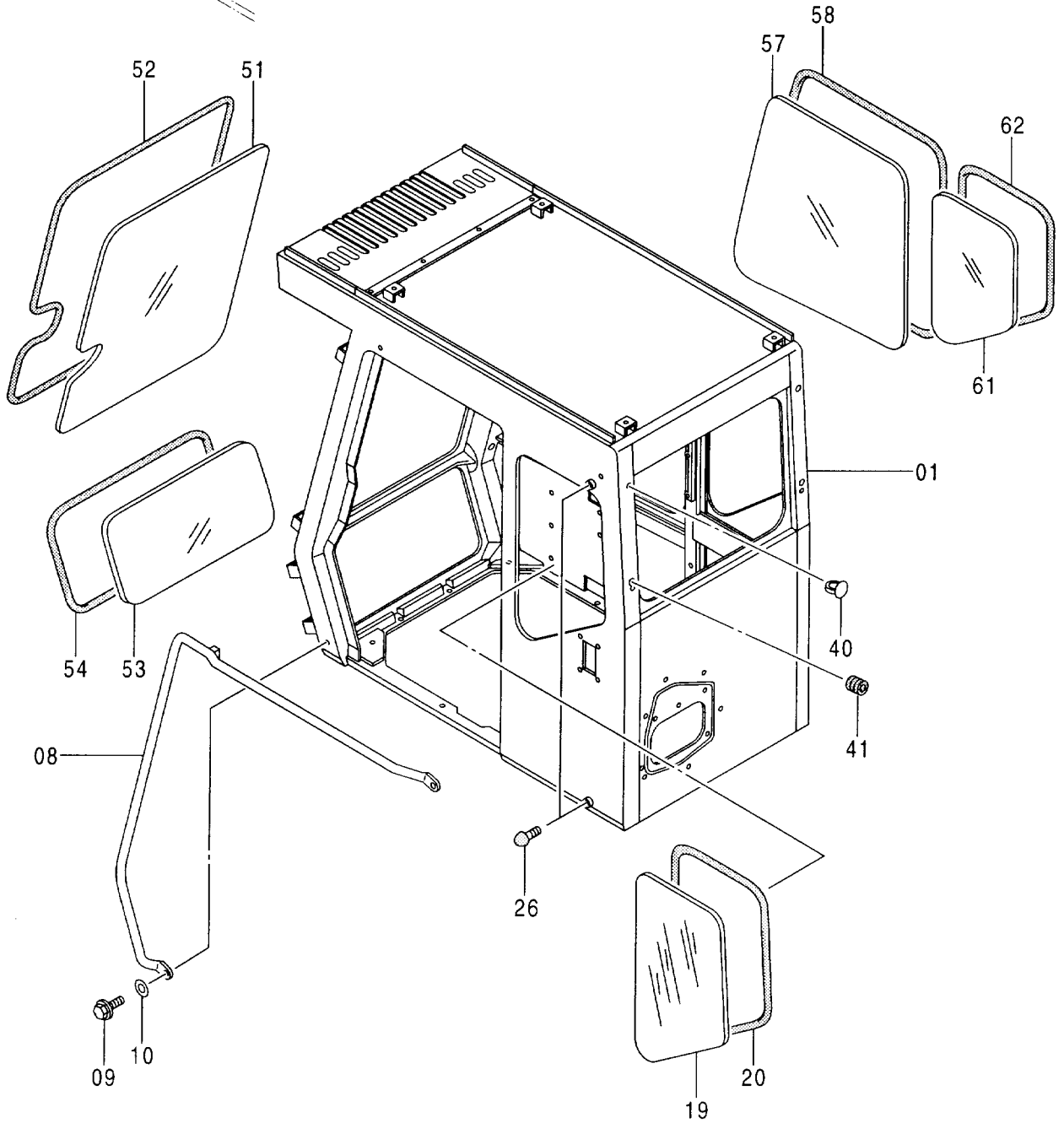
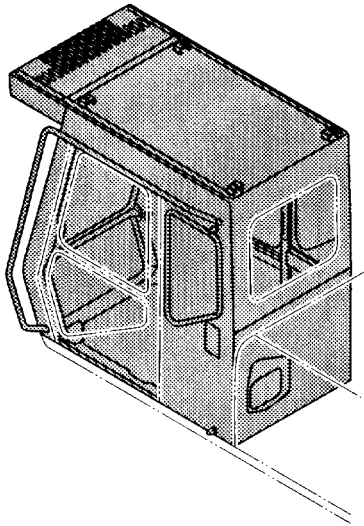

キャブ (1) [ヘッドガード一体型] <370HD>
 CAB (1) [HEADGUARD-INTEGRATED] <370HD>

020001-

符号 ITEM	部品番号 PART NO.	部 品 名	PART NAME	数量 Q'TY	サービス コード S. C.	適用号機 SERIAL NO.	互 換 性 I.C.A.	代 替 部 品 REPLACEABLE PART	
								部品番号 PART NO.	数量 Q'TY
01	4412734	フレーム;キャブ	FRAME; CAB	1					
08	4387916	ハンドレール	HANDRAIL	1					
09	J011030	ボルト;セムス	BOLT; SEMS	3					
10	4255309	ワッシャ;プレーン	WASHER; PLANE	3					
19	4387922	ガラス	GLASS	1					
20	4387925	ラバー	RUBBER	1					
26	4204586	ストップ	STOPPER	2					
40	4374624	クリップ	CLIP	2					
41	4266963	ブッシング;ラバー	BUSHING; RUBBER	1					
51	4387932	ガラス	GLASS	1					
52	4387931	ラバー	RUBBER	1					
53	4387933	ガラス	GLASS	1					
54	4387935	ラバー	RUBBER	1					
57	4405865	ガラス	GLASS	1					
58	4405864	ラバー	RUBBER	1					
61	4387928	ガラス	GLASS	1					
62	4411608	ラバー	RUBBER	1					

キャブ (2) [ヘッドガード一体型] (370HD)
CAB (2) [HEADGUARD-INTEGRATED] (370HD)

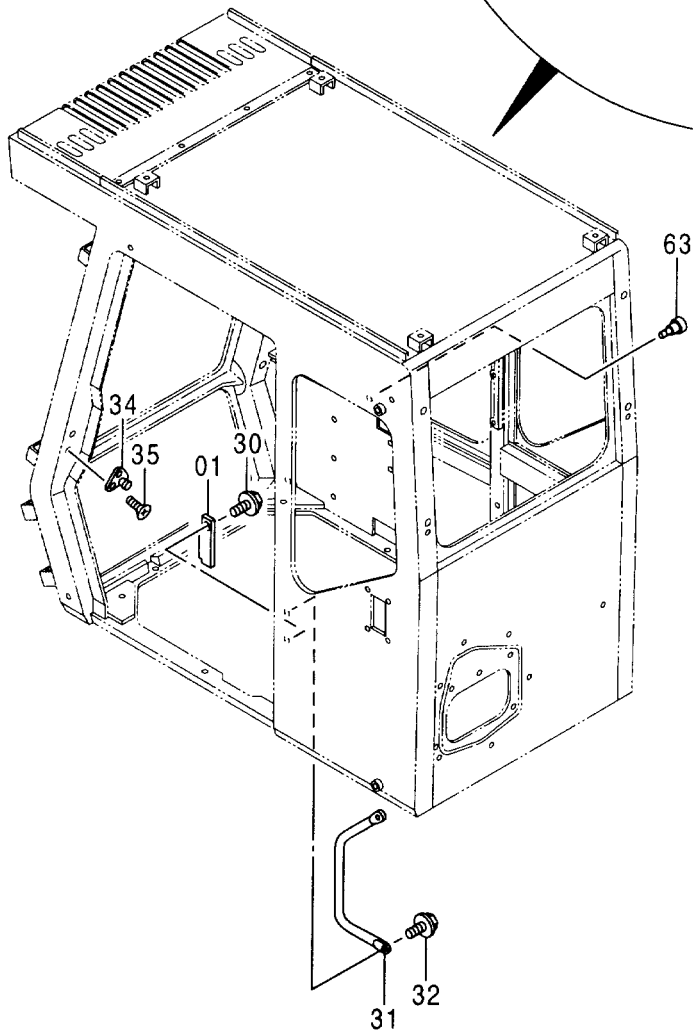
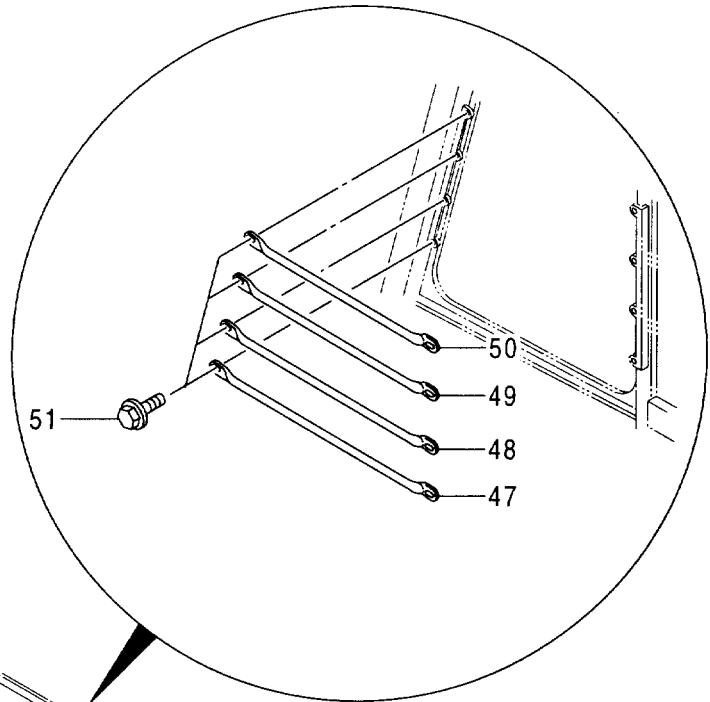
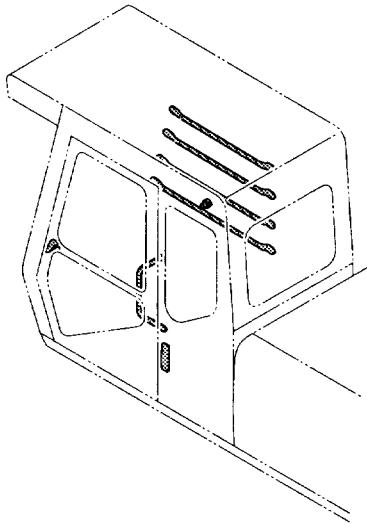

キャブ (2) [ヘッドガード一体型] <370HD>
 CAB (2) [HEADGUARD-INTEGRATED] <370HD>

020001-

符号 ITEM	部品番号 PART NO.	部 品 名	PART NAME	数量 Q'TY	サービス コード S. C	適用号機 SERIAL NO.	互 換 性 I C A	代 替 部 品 REPLACEABLE PART	
								部品番号 PART NO.	数量 Q'TY
01	4386404	レバ-	LEVER	1					
30	J020816	ボ-ルト;セムス	BOLT;SEMS	1					
31	4222359	ハンドレ-ル	HANDRAIL	1					
32	J021025	ボ-ルト;セムス	BOLT;SEMS	2					
34	4128473	ストライカ	STRIKER	1					
35	4320163	ボ-ルト;セムス	BOLT;SEMS	2					
47	4411596	ガ-ード	GUARD	1					
48	4411597	ガ-ード	GUARD	1					
49	4411598	ガ-ード	GUARD	1					
50	4411599	ガ-ード	GUARD	1					
51	J020816	ボ-ルト;セムス	BOLT;SEMS	8					
63	4386413	フック	HOOK	1					

キャブ (3) [ヘッドガード一体型] 〈370HD〉
 CAB (3) [HEADGUARD-INTEGRATED] 〈370HD〉

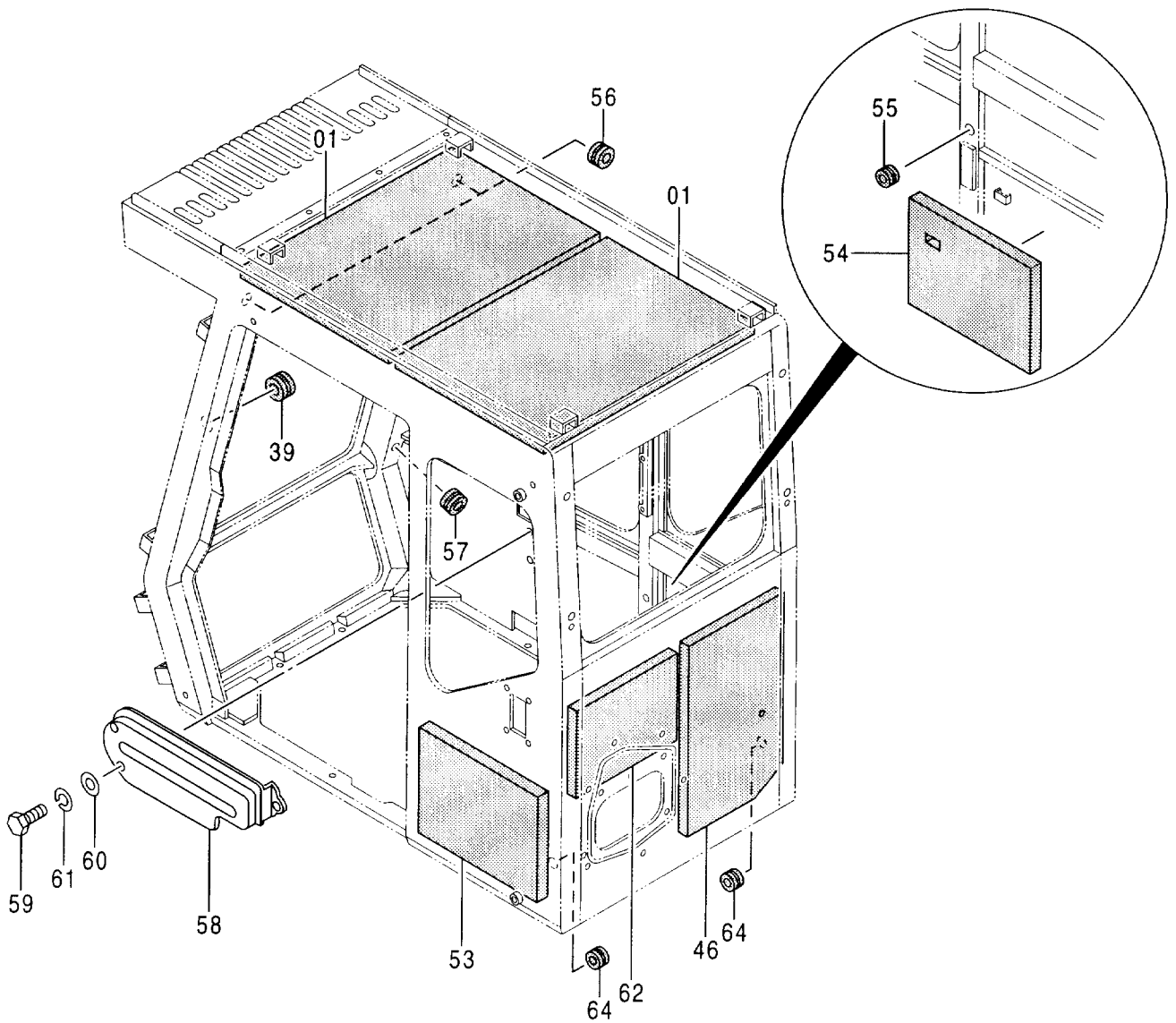
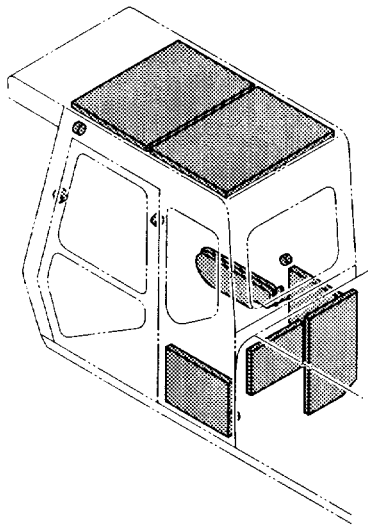

キャブ (3) [ヘッドガード一体型] <370HD>
 CAB (3) [HEADGUARD-INTEGRATED] <370HD>

020001-

符号 ITEM	部品番号 PART NO.	部 品 名	PART NAME	数量 Q' TY	サービス コード S. C	適用号機 SERIAL NO.	互換性 ICA	代替部品 REPLACEABLE PART	
								部品番号	数量
								PART NO.	Q' TY
01	4412742	シート	SEAT	2					
39	4372089	ブッシュング ; ラバー	BUSHING ; RUBBER	1					
46	4411592	シート	SEAT	1					
53	4411593	シート	SEAT	1					
54	4411594	シート	SEAT	1					
55	4204604	ブッシュング ; ラバー	BUSHING ; RUBBER	1					
56	4386409	ブッシュング ; ラバー	BUSHING ; RUBBER	2					
57	4404835	ブッシュング ; ラバー	BUSHING ; RUBBER	1					
58	4369567	カバー	COVER	1					
59	J900816	ボルト	BOLT	3					
60	A590108	ワッシャ ; プレーン	WASHER ; PLANE	3					
61	A590908	ワッシャ ; スプリング	WASHER ; SPRING	3					
62	4411595	シート	SEAT	1					
64	4369569	ブッシュング ; ラバー	BUSHING ; RUBBER	2					

キャブ (4) [ヘッドガード一体型] <370HD>
 CAB (4) [HEADGUARD-INTEGRATED] <370HD>

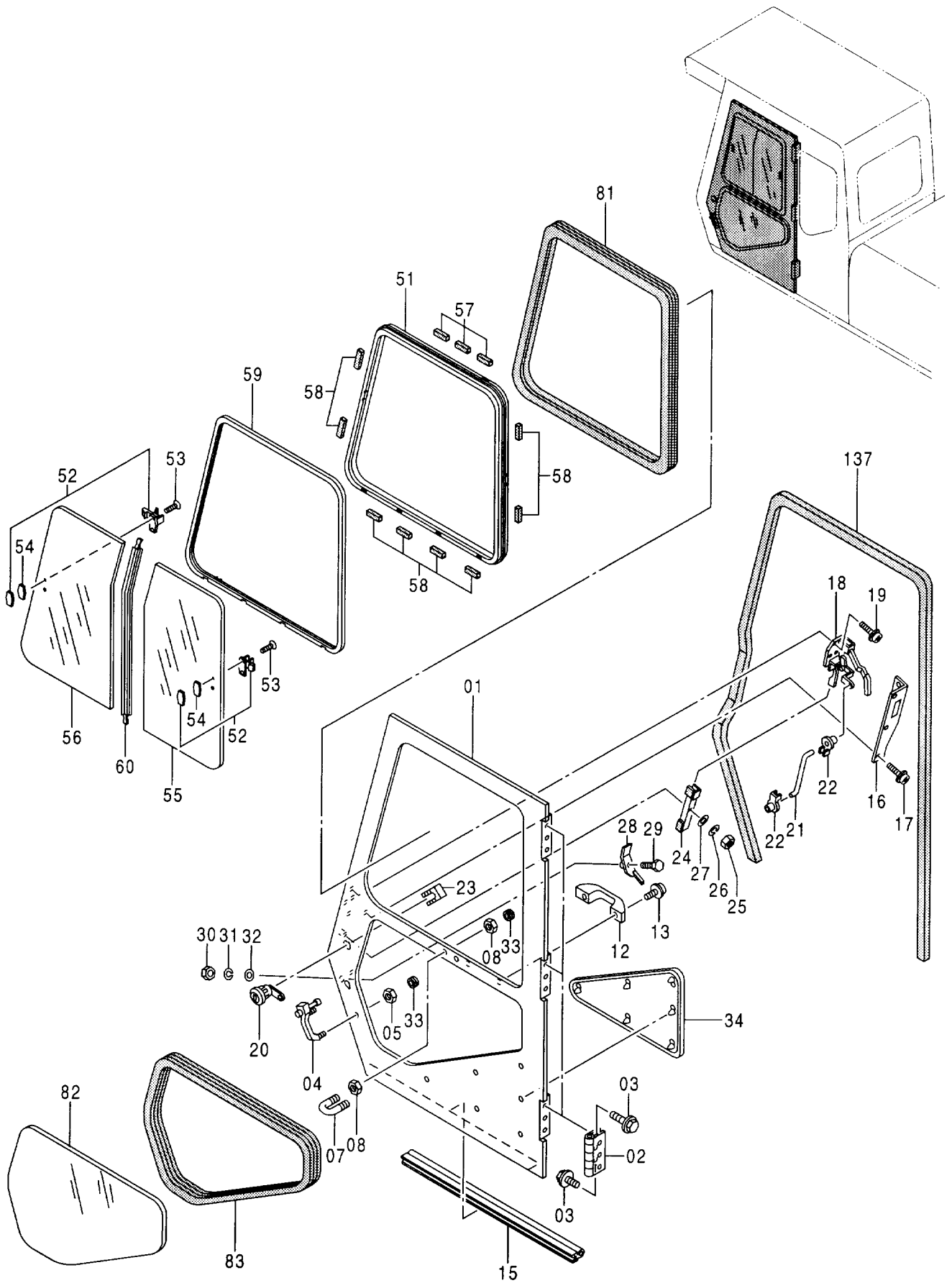

キャブ (4) [ヘッドガード一体型] <370HD>
 CAB (4) [HEADGUARD-INTEGRATED] <370HD>

020001-

符号 ITEM	部品番号 PART NO.	部 品 名	PART NAME	数量 Q'TY	サービス コード S. C	適用号機 SERIAL NO.	互 換 性 I C A	代 替 部 品 REPLACEABLE PART	
								部品番号 PART NO.	数量 Q'TY
01-83	4412740	ドア アッセン	DOOR ASS' Y	1					
01-34	4405861	・ドア アッセン	・DOOR ASS' Y	1					
01	4412751	・・フレーム; ドア	・・FRAME; DOOR	1					
02	4411584	・・ヒンジ	・・HINGE	3					
03	4386423	・・ボルト; セムス	・・BOLT; SEMS	18					
04	4386424	・・ハンドル	・・HANDLE	1					
05	4411583	・・ナット	・・NUT	2					
07	4386425	・・ボルト; U	・・BOLT; U	1					
08	4341450	・・ナット	・・NUT	4					
12	4204579	・・ハンドル	・・HANDLE	1					
13	J460616	・・スクリュー; セムス	・・SCREW; SEMS	2					
15	4386427	・・パッキング	・・PACKING	1					
16	4386428	・・カバー	・・COVER	1					
17	J460612	・・スクリュー; セムス	・・SCREW; SEMS	6					
18	4361702	・・ロック アッセン	・・LOCK ASS' Y	1					
19	J460616	・・スクリュー; セムス	・・SCREW; SEMS	4					
20	4386431	・・ロック; ドア	・・LOCK; DOOR	1					
21	4386432	・・リンク	・・LINK	1					
22	4386433	・・リンク	・・LINK	2					
23	4386434	・・クリップ	・・CLIP	1					
24	4386435	・・レバー; ロック	・・LEVER; LOCK	1					
25	M500605	・・ナット	・・NUT	1					
26	A590906	・・ワッシャー; スプリング	・・WASHER; SPRING	1					
27	4386436	・・ワッシャー; プレーン	・・WASHER; PLANE	1					
28	4411582	・・レバー; ロック	・・LEVER; LOCK	1					
29	4386438	・・ピン	・・PIN	1					
30	4386439	・・ナット; キャップ	・・NUT; CAP	1					
31	A590906	・・ワッシャー; スプリング	・・WASHER; SPRING	1					
32	A590106	・・ワッシャー; プレーン	・・WASHER; PLANE	1					
33	4084302	・・ラバー	・・RUBBER	4					
34	4404836	・・シート	・・SEAT	1					
51-60	4387941	・サッシュ アッセン	・SASH ASS' Y	1					
51	4411677	・・フレーム; サッシュ	・・FRAME; SASH	1					
52	4411678	・・ロック アッセン	・・LOCK ASS' Y	2					
53	+++++	・・スクリュー	・・SCREW	4	D				
54	4411679	・・スペーサ	・・SPACER	2					
55	4387944	・・ガラス	・・GLASS	1					
56	4387945	・・ガラス	・・GLASS	1					
57	4411682	・・ラバー	・・RUBBER	3					
58	4411683	・・ラバー	・・RUBBER	8					

キャブ (4) [ヘッドガード一体型] <370HD>
 CAB (4) [HEADGUARD-INTEGRATED] <370HD>

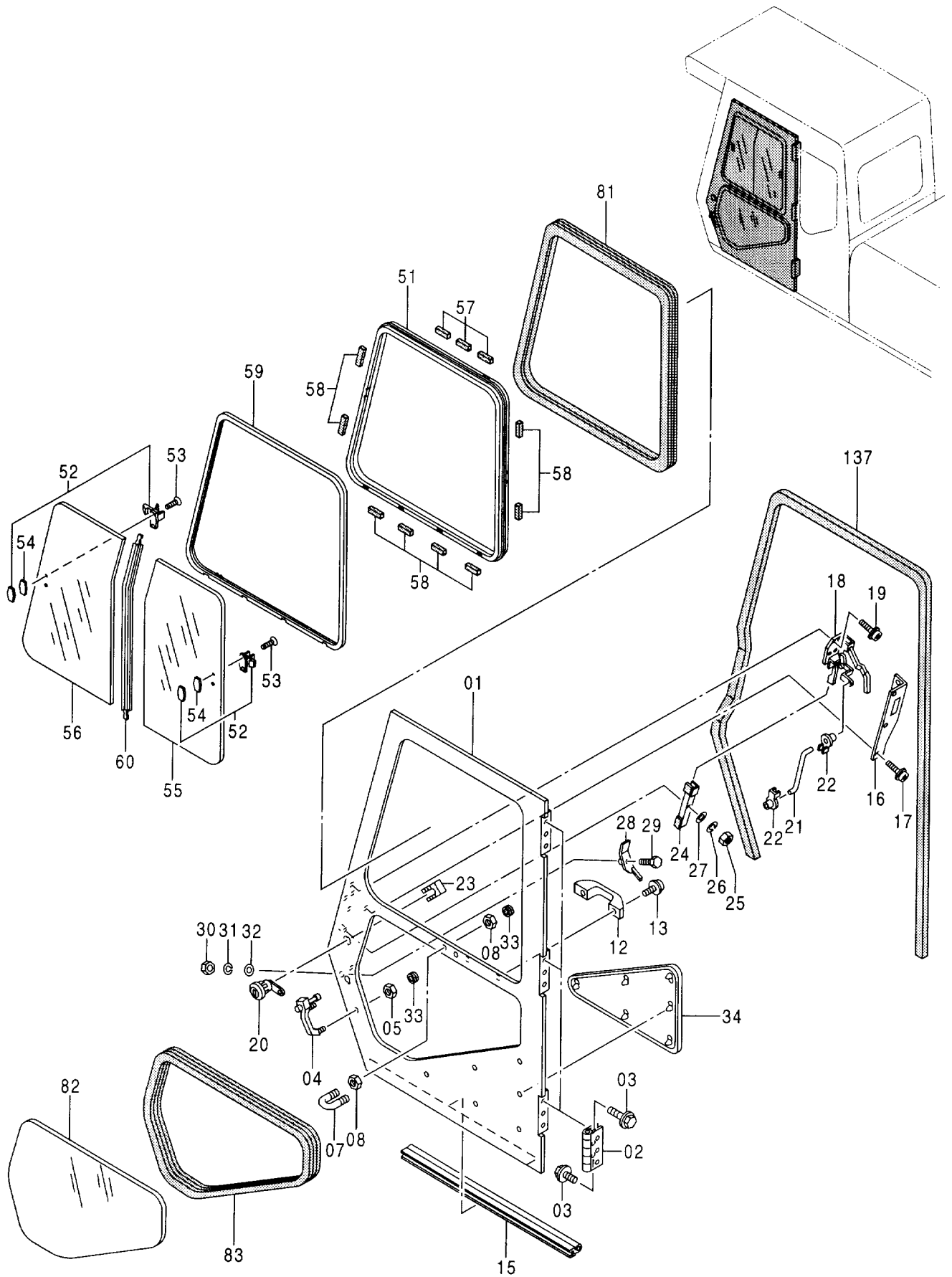

キャブ (4) [ヘッドガード一体型] <370HD>

CAB (4) [HEADGUARD-INTEGRATED] <370HD>

020001-

符号 ITEM	部品番号 PART NO.	部 品 名	PART NAME	数量 Q' TY	サービス コード S. C	適用号機 SERIAL NO.	互 換 性 ICA	代 替 部 品 REPLACEABLE PART	
								部品番号 PART NO.	数量 Q' TY
59	4411684	・・・チャンネル	・・・CHANNEL	1					
60	4411715	・・・シール	・・・SEAL	1					
81	4387940	・・・ラバー	・・・RUBBER	1					
82	4387920	・・・ガラス	・・・GLASS	1					
83	4387921	・・・ラバー	・・・RUBBER	1					
137	4411588	ラバー	RUBBER	1					

キャブ (5) [ヘッドガード一体型] <370HD>
CAB (5) [HEADGUARD-INTEGRATED] <370HD>

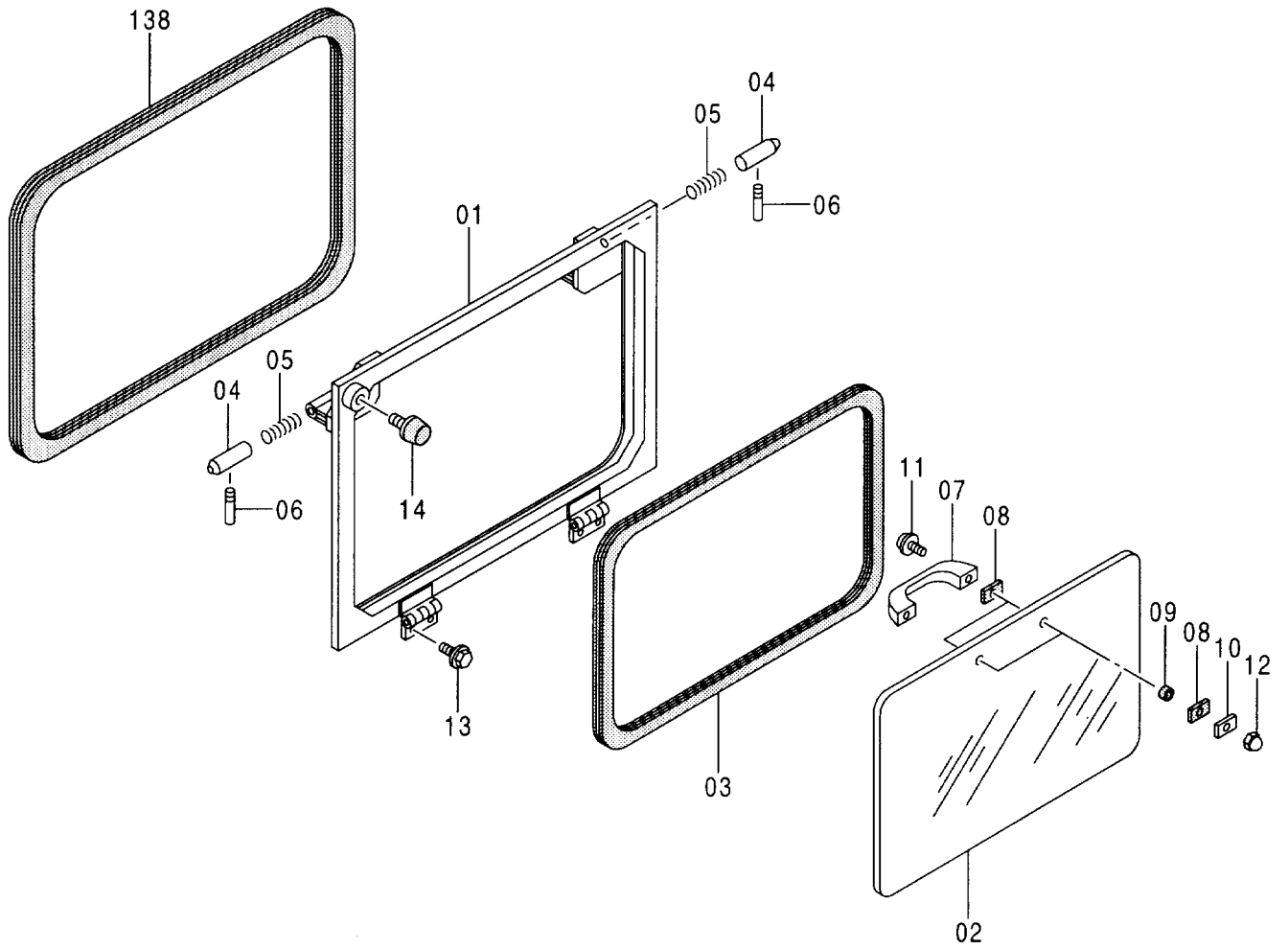
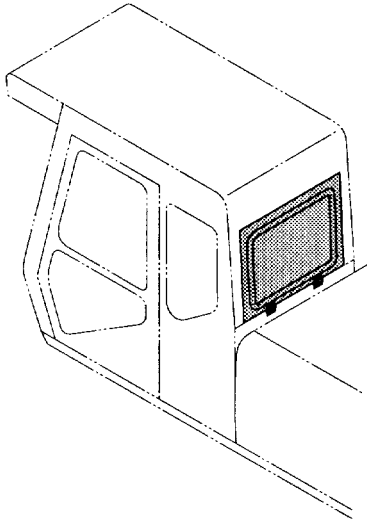

キャブ (5) [ヘッドガード一体型] <370HD>

CAB (5) [HEADGUARD-INTEGRATED] <370HD>

020001-

符号 ITEM	部品番号 PART NO.	部 品 名	PART NAME	数量 Q'TY	サービス コード S. C	適用号機 SERIAL NO.	互 換 性 ICA	代 替 部 品 REPLACEABLE PART	
								部品番号 PART NO.	数量 Q'TY
01-14	4405862	リヤウインド アッセン	REAR WINDOW ASS'Y	1					
01	4405863	・フレーム	・FRAME	1					
02	4387937	・ガラス	・GLASS	1					
03	4387938	・ラバー;H	・RUBBER;H	1					
04	4204556	・ピン	・PIN	2					
05	494918	・スプリング	・SPRING	2					
06	4386449	・ハンドル	・HANDLE	1					
07	4204579	・ハンドル	・HANDLE	1					
08	4386450	・パッキング	・PACKING	4					
09	4386451	・ラバー	・RUBBER	2					
10	4386452	・プレート	・PLATE	2					
11	J460625	・スクリュー;セムス	・SCREW;SEMS	2					
12	4386454	・ナット;キャップ	・NUT;CAP	2					
13	J020820	・ボルト;セムス	・BOLT;SEMS	4					
14	4204562	・ストッパー	・STOPPER	1					
138	4412124	ラバー	RUBBER	1					

キャブ (6) [ヘッドガード一体型] (370HD)
CAB (6) [HEADGUARD-INTEGRATED] (370HD)

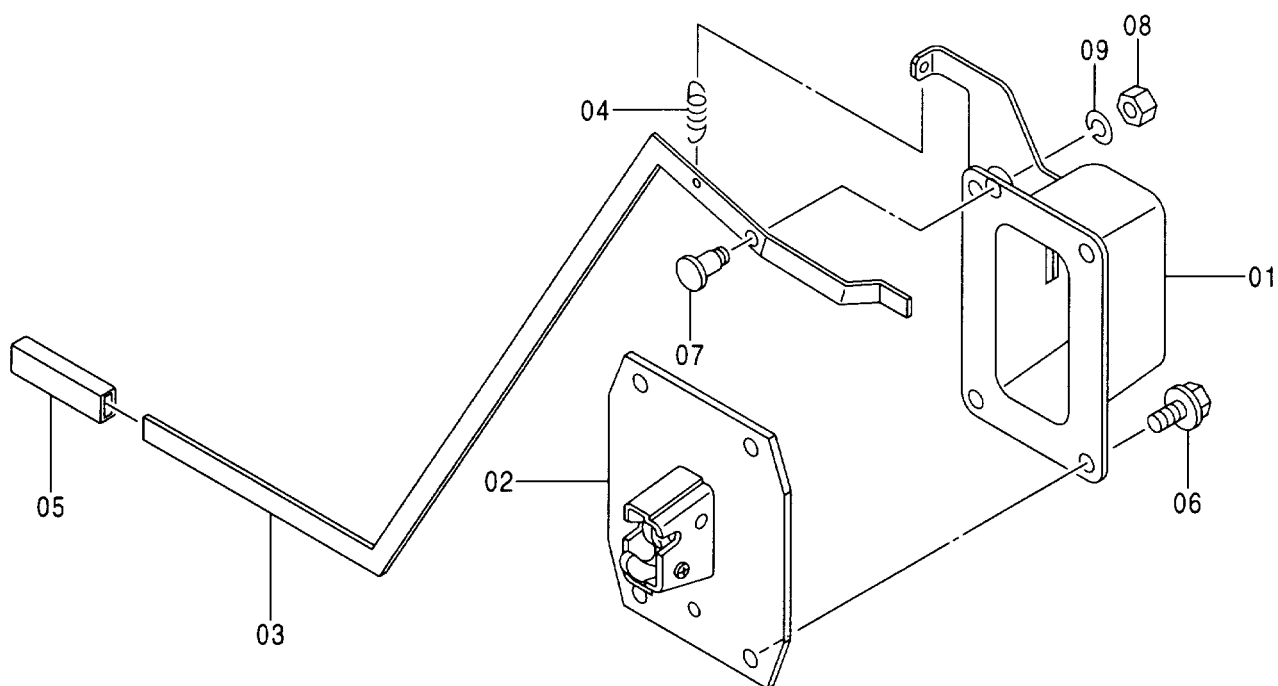
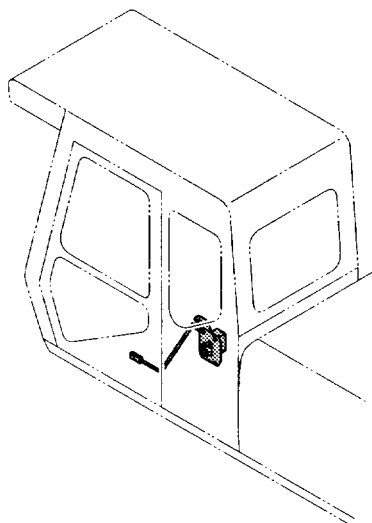

キャブ (6) [ヘッドガード一体型] <370HD>

CAB (6) [HEADGUARD-INTEGRATED] <370HD>

020001-

符号 ITEM	部品番号 PART NO.	部品名	PART NAME	数量 Q'TY	サービス コード S. C	適用号機 SERIAL NO.	互換性 ICA	代替部品 REPLACEABLE PART	
								部品番号 PART NO.	数量 Q'TY
	4411605	ドアキャッチ アッセン	DOOR CATCH ASS' Y	1					
01	4411718	・ケース	・CASE	1					
02	4411719	・キャッチ;ドア	・CATCH; DOOR	1					
03	4411720	・レバー	・LEVER	1					
04	4208103	・スプリング	・SPRING	1					
05	4089012	・カバー	・COVER	1					
06	J900825	・ボルト	・BOLT	4					
07	4411721	・ピン	・PIN	1					
08	M500605	・ナット	・NUT	1					
09	A590906	・ワッシャー;スプリング	・WASHER; SPRING	1					

キャブガード 〈300, LC〉〈330LC〉〈350H, LCH〉〈370〉
CAB GUARD 〈300, LC〉〈330LC〉〈350H, LCH〉〈370〉

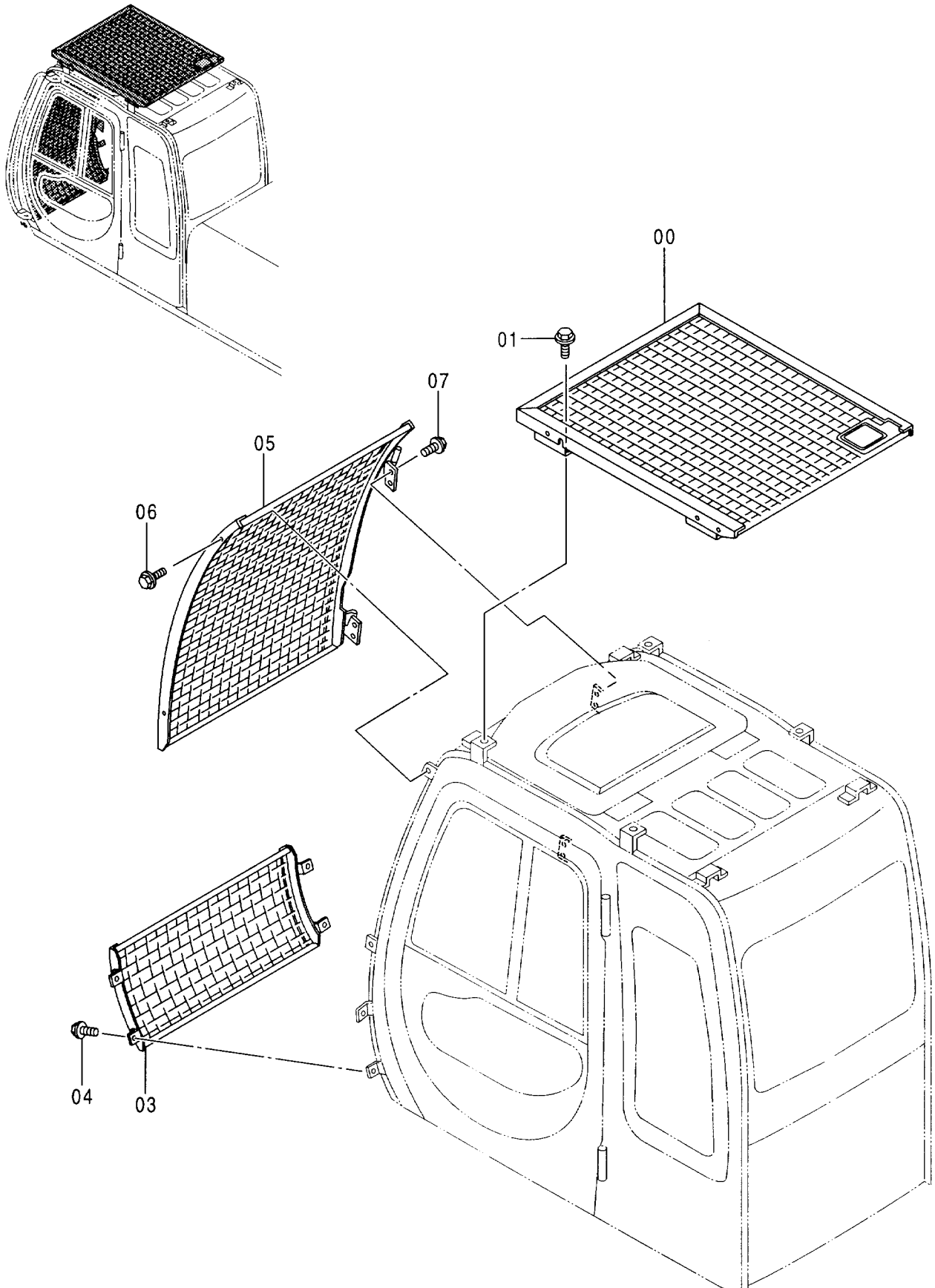

キャブガード <300, LC> <330LC> <350H, LCH> <370>
 CAB GUARD <300, LC> <330LC> <350H, LCH> <370>

020001-

符号 ITEM	部品番号 PART NO.	部 品 名	PART NAME	数量 Q' TY	サービス コード S. C	適用号機 SERIAL NO.	互換性 ICA	代替部品 REPLACEABLE PART	
								部品番号 PART NO.	数量 Q' TY
00	4369931	ガード	GUARD	1					
01	J031030	ボルト;セムス	BOLT;SEMS	4					
03	4368858	ガード	GUARD	1					
04	J031030	ボルト;セムス	BOLT;SEMS	4					
05	4383095	ガード	GUARD	1					
06	J031030	ボルト;セムス	BOLT;SEMS	2					
07	J021030	ボルト;セムス	BOLT;SEMS	2					

フロントガード [ヘッドガード一体型] 〈370HD〉
FRONT GUARD [HEADGUARD-INTEGRATED] 〈370HD〉

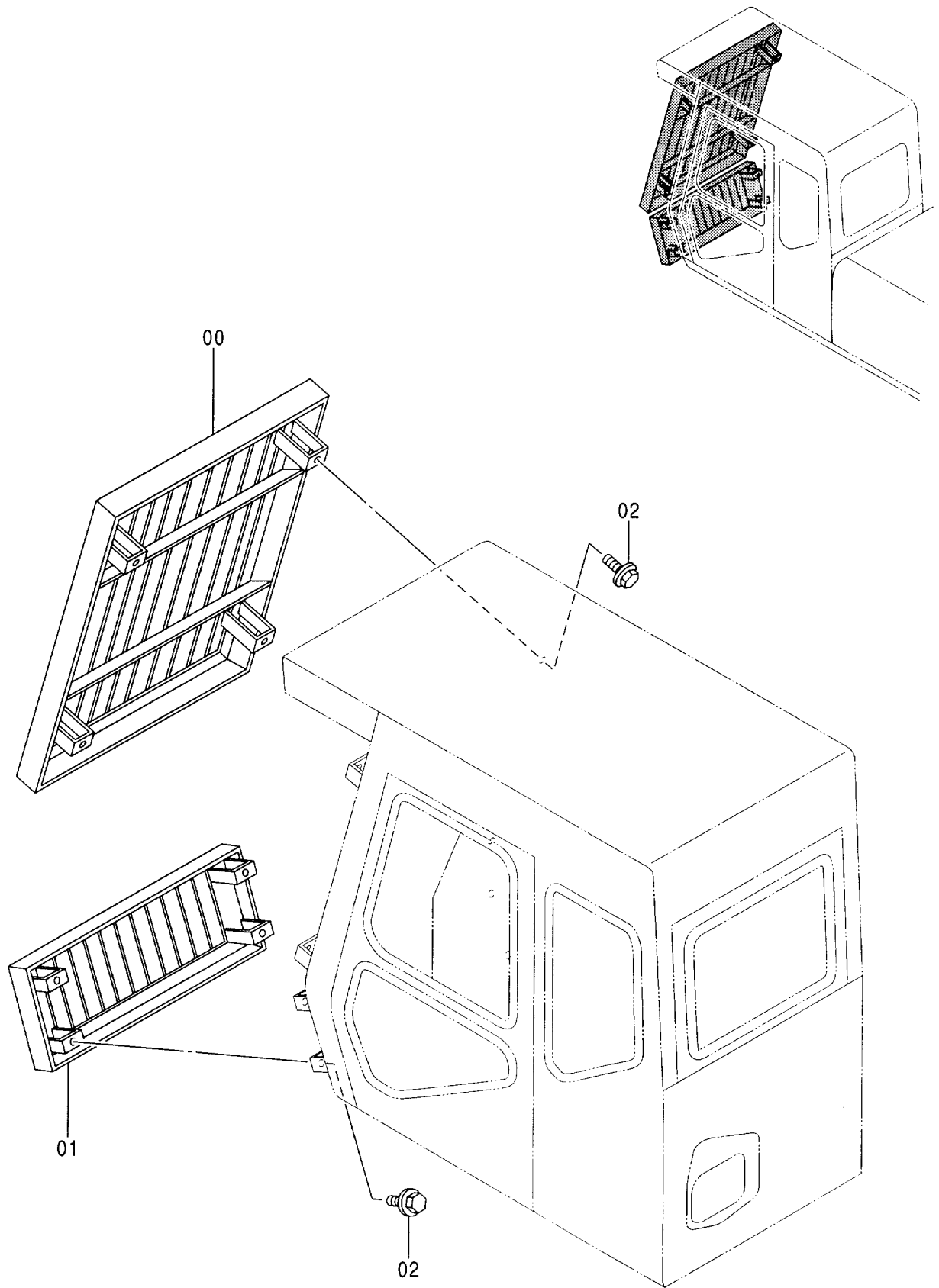

フロントガード [ヘッドガード一体型] <370HD>
 FRONT GUARD [HEADGUARD-INTEGRATED] <370HD>

020001-

符号 ITEM	部品番号 PART NO.	部 品 名	PART NAME	数量 Q' TY	サービス コード S. C	適用号機 SERIAL NO.	互 換 性 ICA	代 替 部 品 REPLACEABLE PART	
								部品番号 PART NO.	数量 Q' TY
00	6017332	ガード	GUARD	1					
01	8071741	ガード	GUARD	1					
02	J021030	ボルト;セムス	BOLT;SEMS	8					

バックミラー（左）〈選択〉
REARVIEW MIRROR (LEFT) 〈SELECT〉

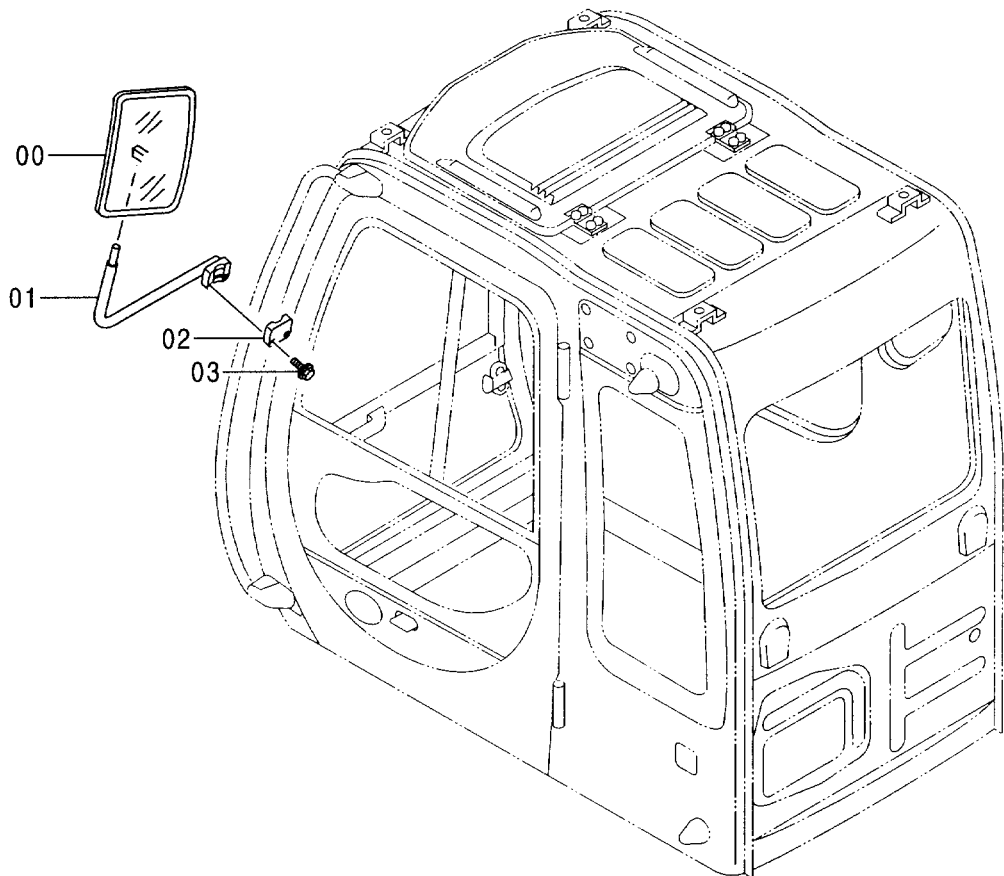
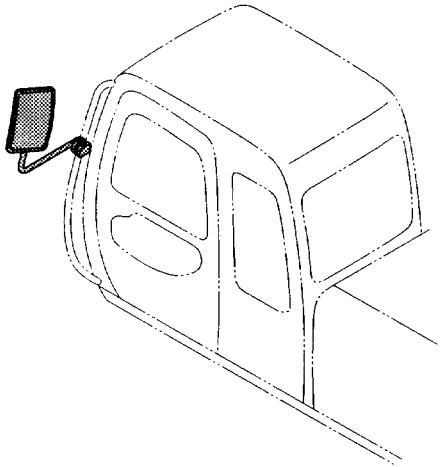

バックミラー(左)〈選択〉
 REARVIEW MIRROR (LEFT) 〈SELECT〉

020001-

符号 ITEM	部品番号 PART NO.	部 品 名	PART NAME	数量 Q' TY	サービス コード S. C	適用号機 SERIAL NO.	互 換 性 ICA	代 替 部 品 REPLACEABLE PART	
								部品番号 PART NO.	数量 Q' TY
00	4165676	ミラー	MIRROR	1		-D98/10	T	4416704	1
								8076201	1
00	4416704	ミラー	MIRROR	1	#	D98/11-			
01	8056067	ステー	STAY	1		-D98/10	T	8076201	1
								4416704	1
01	8076201	ステー	STAY	1	#	D98/11-			
02	4201441	クランプ	CLAMP	1		-D98/10			
02	4373196	クランプ	CLAMP	1	#	D98/11-			
03	J010845	ボルト;セムス	BOLT;SEMS	2					

パワーウィンド 〈選択〉
POWER WINDOW 〈SELECT〉

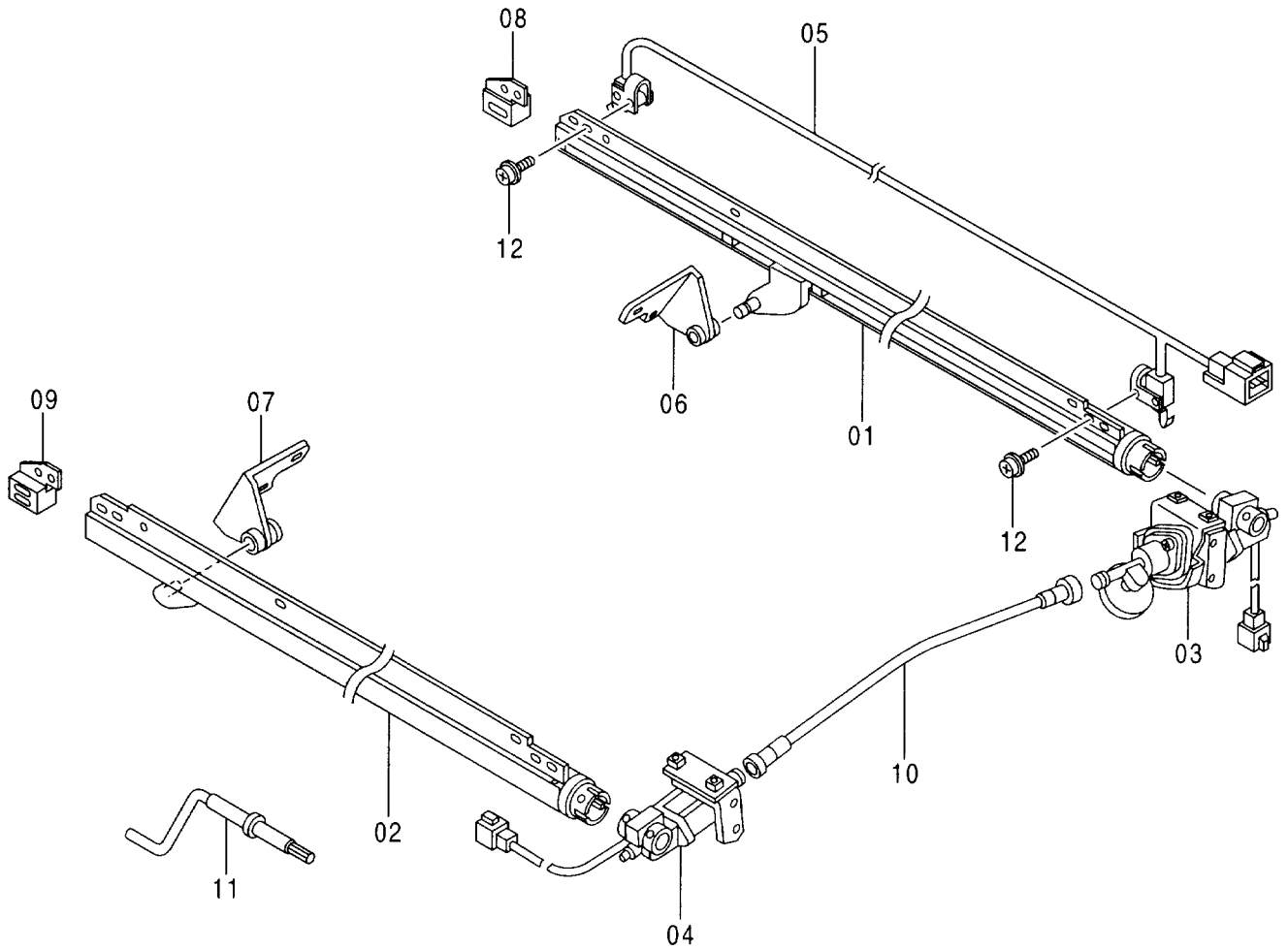
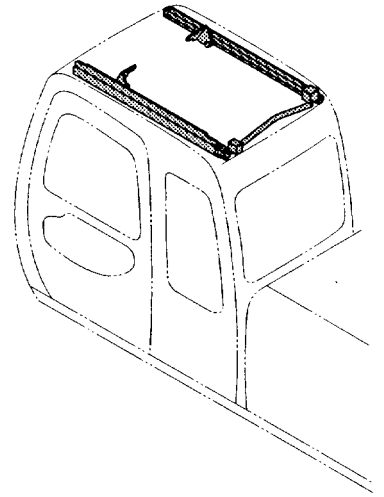

パワー ウインドウ <選択>
POWER WINDOW <SELECT>

020001-

符号 ITEM	部品番号 PART NO.	部 品 名	PART NAME	数量 Q' TY	サービス コード S. C	適用号機 SERIAL NO.	互 換 性 ICA	代 替 部 品 REPLACEABLE PART	
								部品番号 PART NO.	数量 Q' TY
	4348916	ウインドウ ; パワー	WINDOW ; POWER	1					
01	4370941	・レール ; R	・RAIL	1					
02	4370942	・レール ; L	・RAIL	1					
03	4370943	・モーター ; R	・MOTOR	1					
04	4370944	・モーター ; L	・MOTOR	1					
05	4370945	・スイッチ	・SWITCH	1					
06	4370946	・ステー ; R	・STAY	1					
07	4370947	・ステー ; L	・STAY	1					
08	4370948	・ストップパ ; R	・STOPPER	1					
09	4370949	・ストップパ ; L	・STOPPER	1					
10	4370950	・シャフト	・SHAFT	1					
11	4370951	・ハンドル	・HANDLE	1					
12	4377823	・スクリュー ; セムス	・SCREW ; SEMS	4					

パワーウィンド部品〈選択〉
 POWER WINDOW PARTS 〈SELECT〉

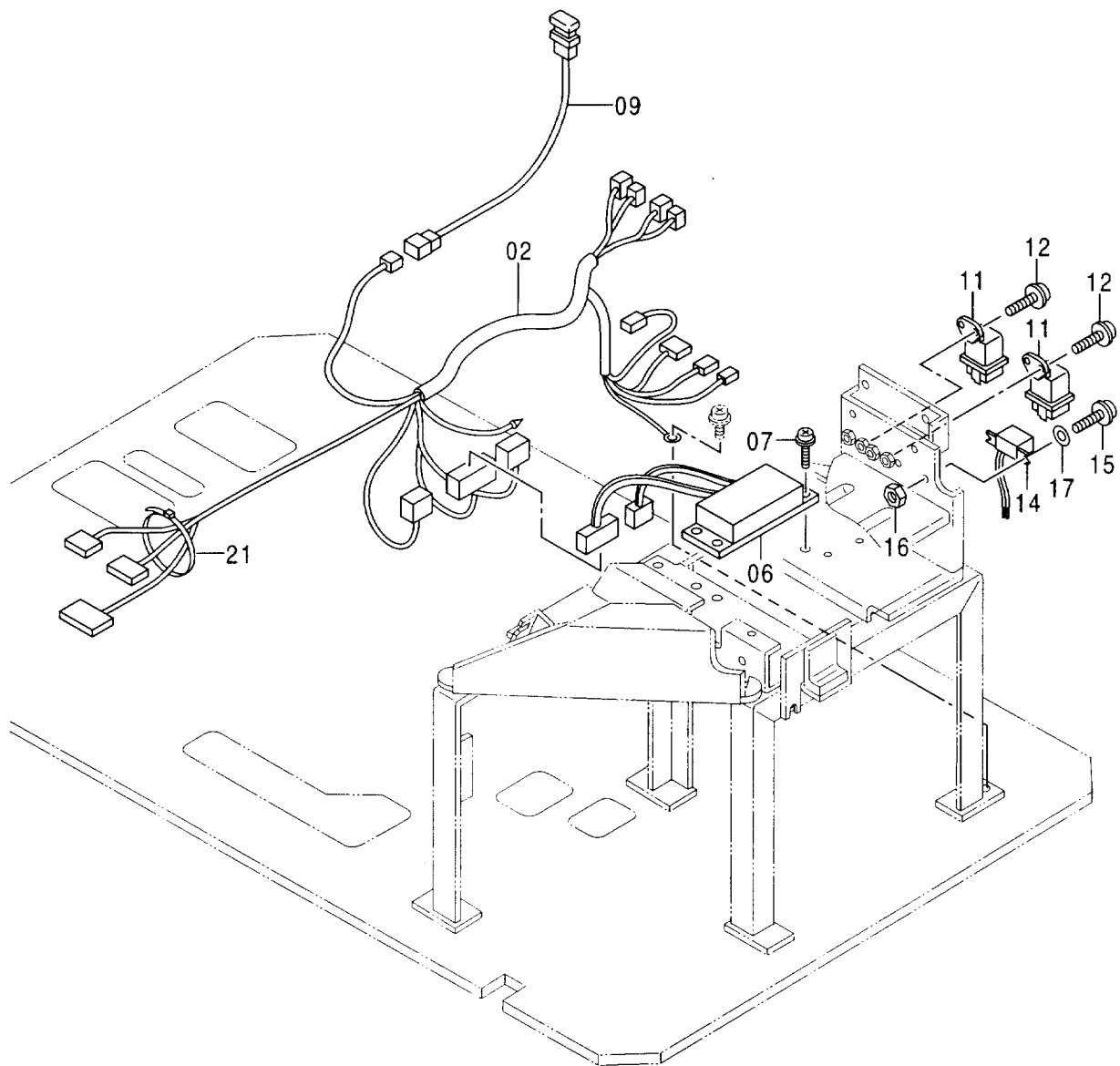
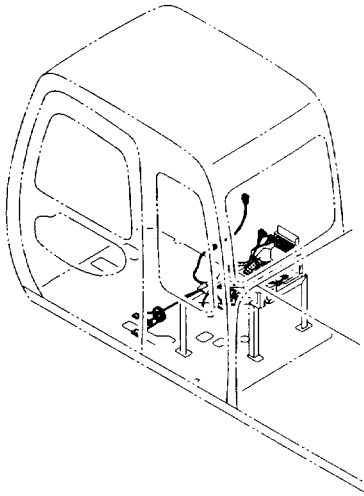

パワーウインドウ部品〈選択〉
POWER WINDOW PARTS <SELECT>

020001-

符号 ITEM	部品番号 PART NO.	部 品 名	PART NAME	数量 Q'TY	サービス コード S. C	適用号機 SERIAL NO.	互 換 性 I C A	代 替 部 品 REPLACEABLE PART	
								部品番号 PART NO.	数量 Q'TY
02	0001905	ハーネス;ワイヤ	HARNESS; WIRE	1					
06	4341466	コントローラ	CONTROLLER	1					
07	J460616	スクリュー;セムス	SCREW; SEMS	4					
09	4352946	スイッチ	SWITCH	1					
11	4352729	リレー	RELAY	2					
12	J450614	スクリュー;セムス	SCREW; SEMS	4					
14	4362181	ブザー	BUZZER	1					
15	J460416	スクリュー;セムス	SCREW; SEMS	2					
16	M500403	ナット	NUT	2					
17	A590104	ワッシャ;プレートン	WASHER; PLANE	2					
21	4055312	クリップ;バンド	CLIP; BAND	2					

ウインドウォッシャー WINDOW WASHER

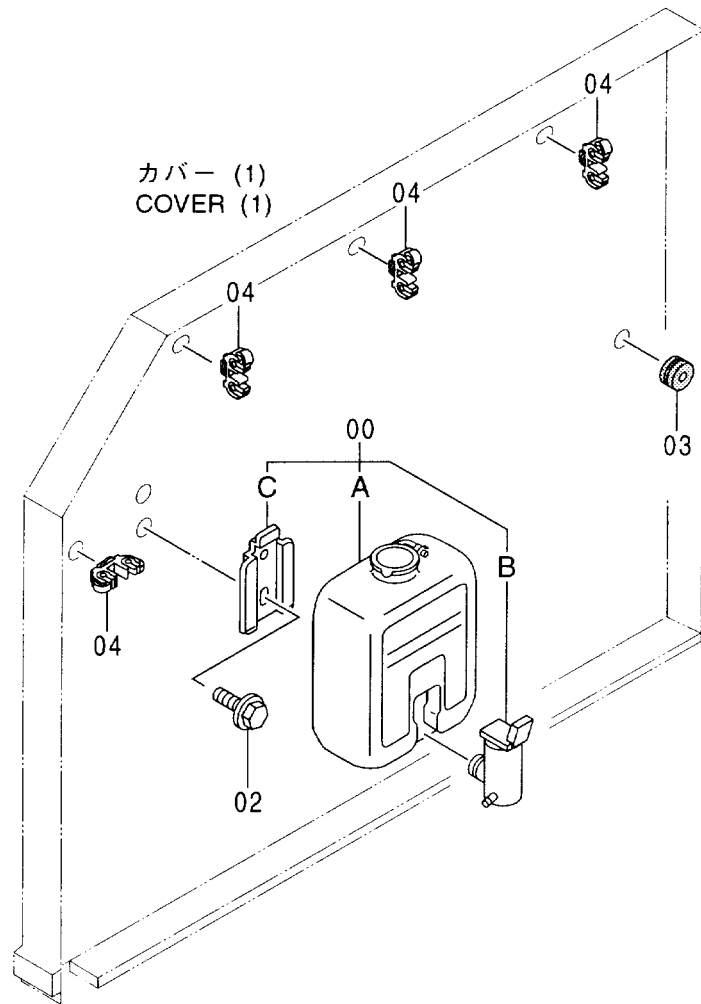
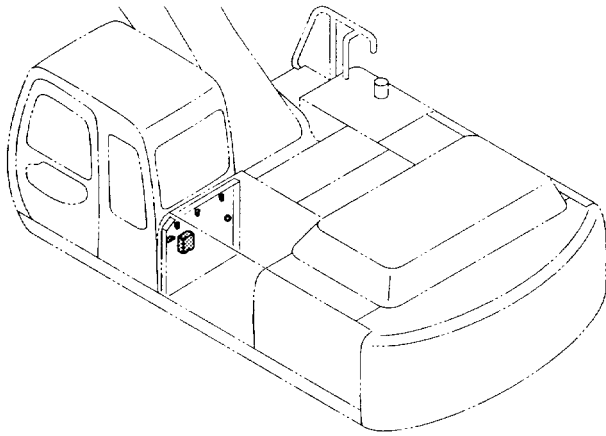

ウインドウワッシャー
WINDOW WASHER

020001-

符号 ITEM	部品番号 PART NO.	部 品 名	PART NAME	数量 Q' TY	サービス コード S. C	適用号機 SERIAL NO.	互 換 性 I C A	代 替 部 品 REPLACEABLE PART	
								部品番号 PART NO.	数量 Q' TY
00	4333185	ウインドウワッシャー	WINDOW-WASHER	1					
00A	4369472	・タンク	・TANK	1					
00B	4326095	・モーター	・MOTOR	1					
00C	4338974	・ブラケット	・BRACKET	1					
02	J020616	ボルト;セムス	BOLT;SEMS	2					
03	94-2817	ブッシュ;ラバー	BUSHING;RUBBER	1					
04	4343692	クリップ	CLIP	4					

サンシェード 〈300, LC〉〈330LC〉〈370〉
SUNSHADE 〈300, LC〉〈330LC〉〈370〉

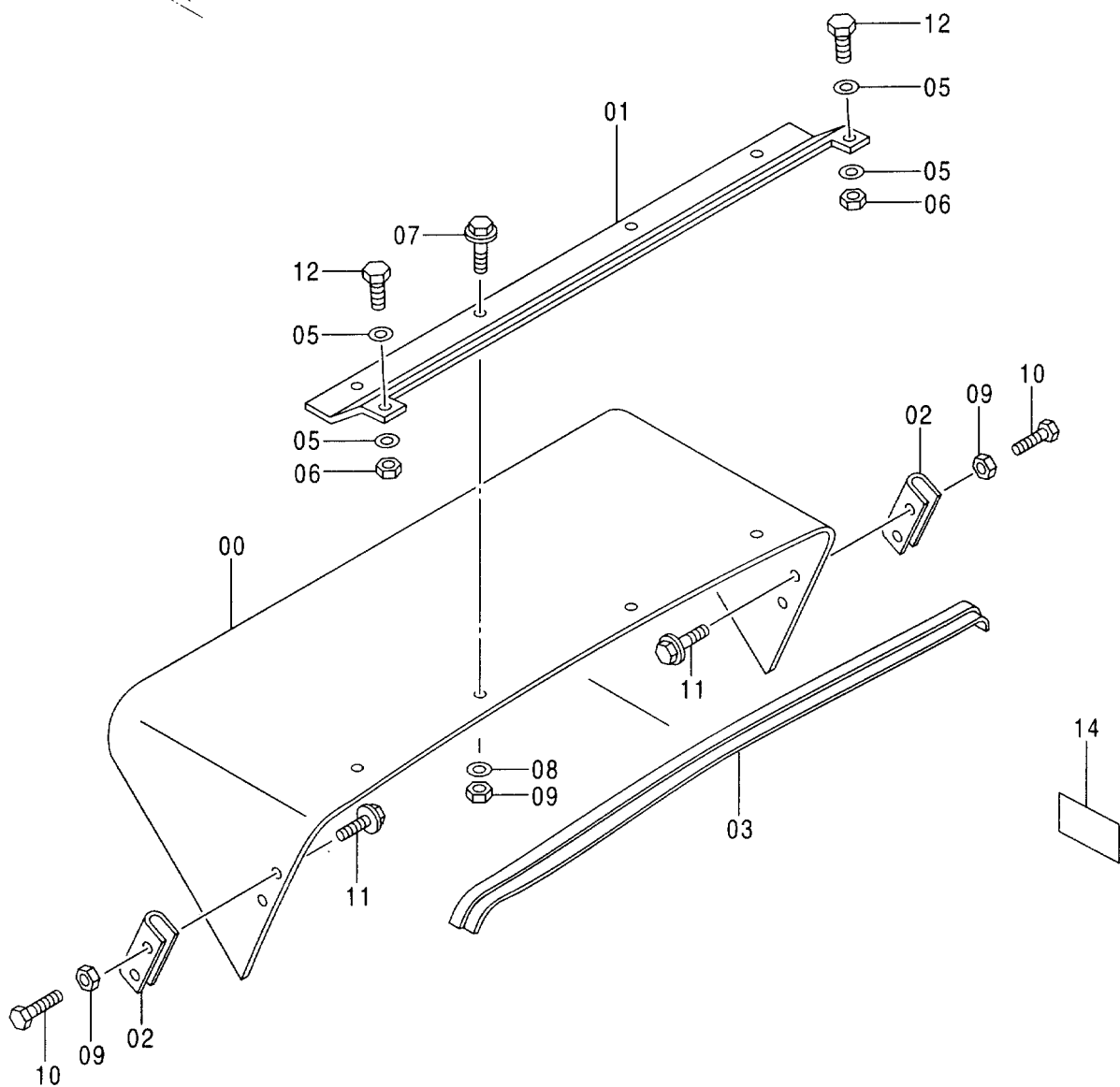
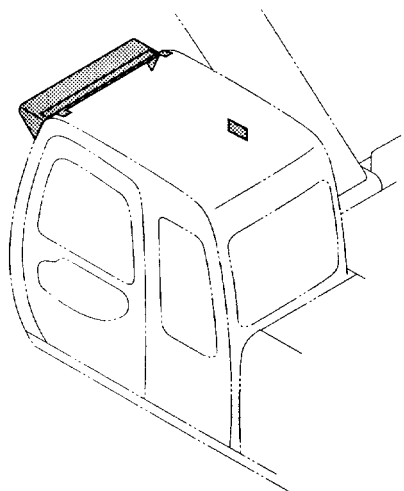

サンシェード <300, LC> <330LC> <370>
 SUNSHADE <300, LC> <330LC> <370>

020001-

符号 ITEM	部品番号 PART NO.	部 品 名	PART NAME	数量 Q' TY	サービス コード S. C	適用号機 SERIAL NO.	互 換 性 I C A	代 替 部 品 REPLACEABLE PART	
								部品番号 PART NO.	数量 Q' TY
00	2040471	サンシェード	SUNSHADE	1					
01	3083003	ブ ラケツ	BRACKET	1					
02	4379480	ブ ラケツ	BRACKET	2					
03	4356604	ブ ヲツヅヅ ; ラバ ー	BUSHING ; RUBBER	1					
05	J253114	ワツヅヅ ; プ レ ン	WASHER ; PLANE	4					
06	J231214	ナツ	NUT	2					
07	J090825	ボ ル ト ; セ ム ス	BOLT ; SEMS	4					
08	J253108	ワツヅヅ ; プ レ ン	WASHER ; PLANE	4					
09	J231108	ナツ	NUT	8					
10	J960820	ボ ル ト	BOLT	4					
11	J090816	ボ ル ト ; セ ム ス	BOLT ; SEMS	4					
12	J971430	ボ ル ト	BOLT	2					
14	3079531	ネ ー ム プ レ ー ト	NAME-PLATE	1					

サンバイザ [ヘッドガード一体型] <370HD>
SUNVISOR [HEADGUARD-INTEGRATED] <370HD>

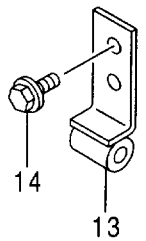
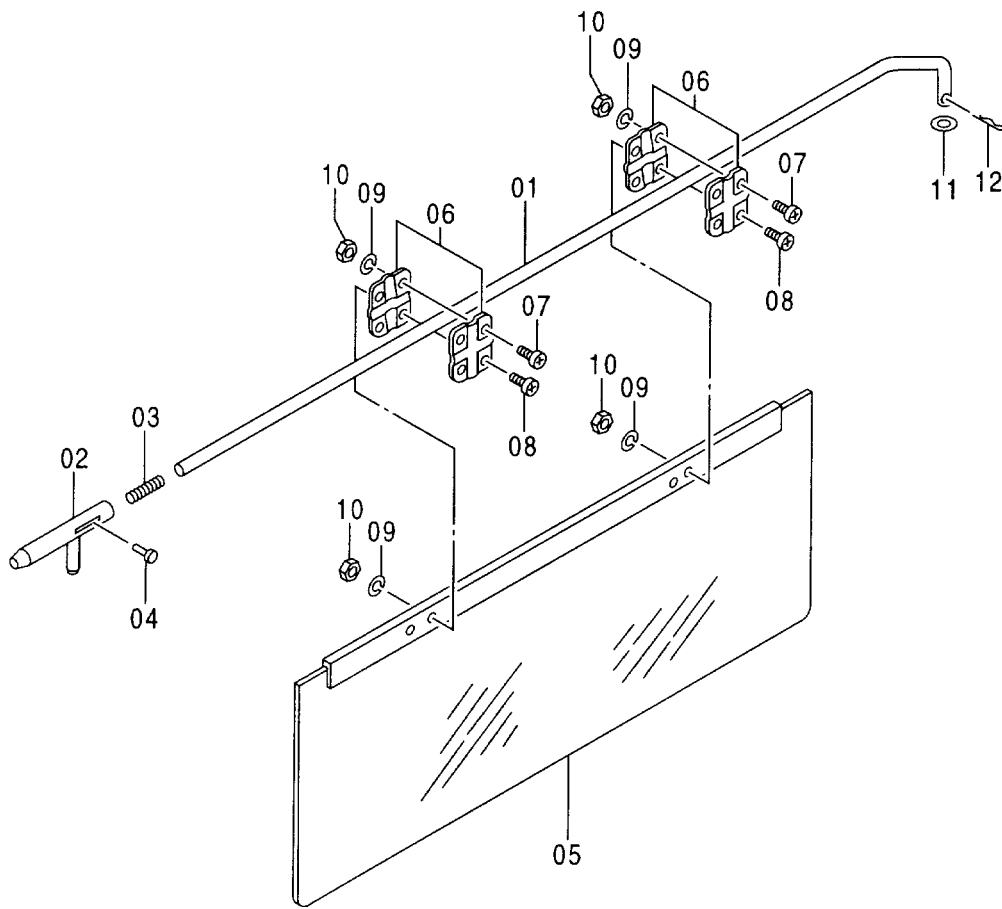
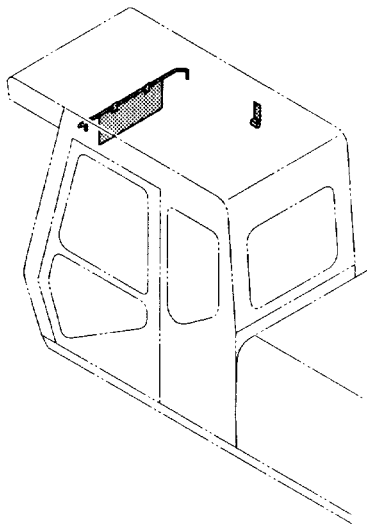

サンバイザー [ヘッドガード一体型] <370HD>
 SUNVISOR [HEADGUARD-INTEGRATED] <370HD>

020001-

符号 ITEM	部品番号 PART NO.	部 品 名	PART NAME	数量 Q' TY	サービス コード S. C	適用号機 SERIAL NO.	互 換 性 ICA	代 替 部 品 REPLACEABLE PART	
								部品番号 PART NO.	数量 Q' TY
01-12	4396000	サンバイザー	SUNVISOR	1					
01	4400757	・ステー	・STAY	1					
02	4301509	・ストライカ	・STRIKER	1					
03	4301510	・スプリング	・SPRING	1					
04	4301511	・リベット	・RIVET	1					
05	4301512	・ボード	・BOARD	1					
06	4301513	・ブラケット	・BRACKET	2					
07	M430513	・スクリュー	・SCREW	4					
08	M430516	・スクリュー	・SCREW	4					
09	A590905	・ワッシャー;スプリング	・WASHER;SPRING	8					
10	M500504	・ナット	・NUT	8					
11	4301514	・ワッシャー;フレーン	・WASHER;PLANE	1					
12	4301515	・ピン;スプリット	・PIN;SPLIT	1					
13	4396813	ブラケット	BRACKET	1					
14	J010614	ボルト;セムス	BOLT;SEMS	2					

ウインドガード [USA] WINDOW GUARD [USA]

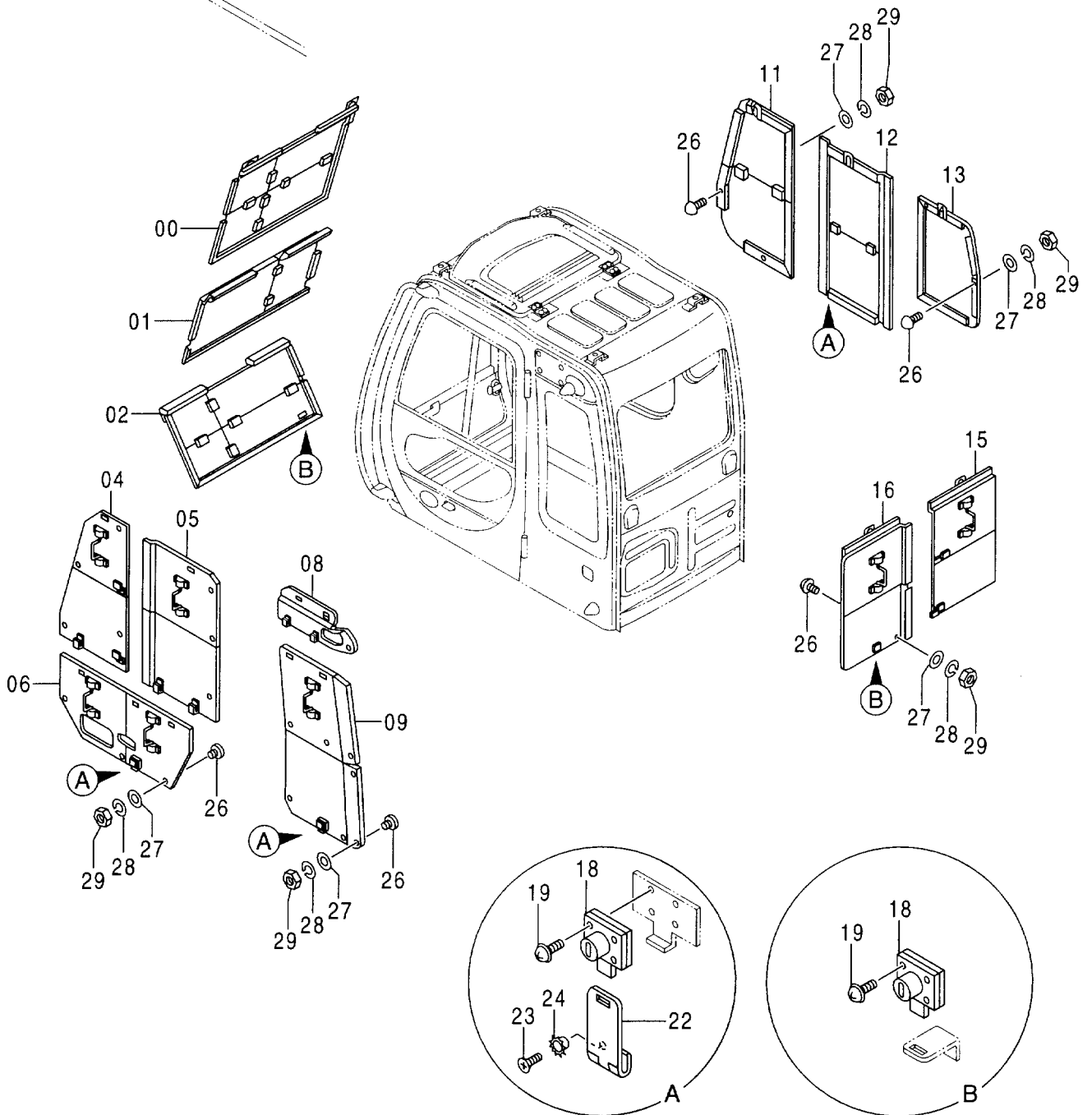
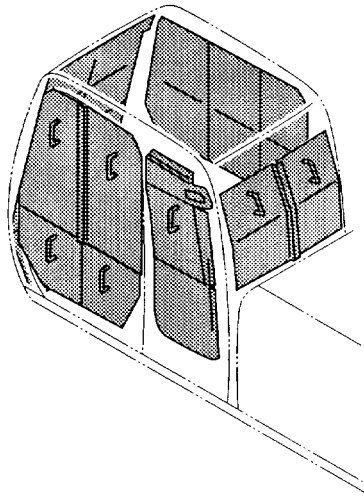

ウインドガード [USA]
WINDOW GUARD [USA]

020001-

符号 ITEM	部品番号 PART NO.	部 品 名	PART NAME	数量 Q'TY	サービス コード S. C	適用号機 SERIAL NO.	互 換 性 ICA	代 替 部 品 REPLACEABLE PART	
								部品番号 PART NO.	数量 Q'TY
00	7032817	カバー;ウインド	COVER	1					
01	7032818	カバー;ウインド	COVER	1					
02	7032819	カバー;ウインド	COVER	1					
04	7032820	カバー;ウインド	COVER	1					
05	7032821	カバー;ウインド	COVER	1					
06	7032822	カバー;ウインド	COVER	1					
08	8068300	カバー;ウインド	COVER	1					
09	7032823	カバー;ウインド	COVER	1					
11	7032824	カバー;ウインド	COVER	1					
12	7032825	カバー;ウインド	COVER	1					
13	8068301	カバー;ウインド	COVER	1					
15	7032826	カバー;ウインド	COVER	1					
16	7032827	カバー;ウインド	COVER	1					
18	4361601	ロック	LOCK	5					
19	J450520	スクリュー;セムス	SCREW; SEMS	20					
22	4207538	ヒンジ	HINGE	3					
23	M470510	スクリュー	SCREW	6					
24	4107762	ワッシャ	WASHER	6					
26	9738682	ストッパ;ラバ	STOPPER; RUBBER	32					
27	A590105	ワッシャ;プレーン	WASHER; PLANE	32					
28	A590905	ワッシャ;スプリング	WASHER; SPRING	32					
29	M500504	ナット	NUT	32					

フロアパーツ <300, LC><330LC><350H, LCH><370HD><370>
 FLOOR PARTS <300, LC><330LC><350H, LCH><370HD><370>

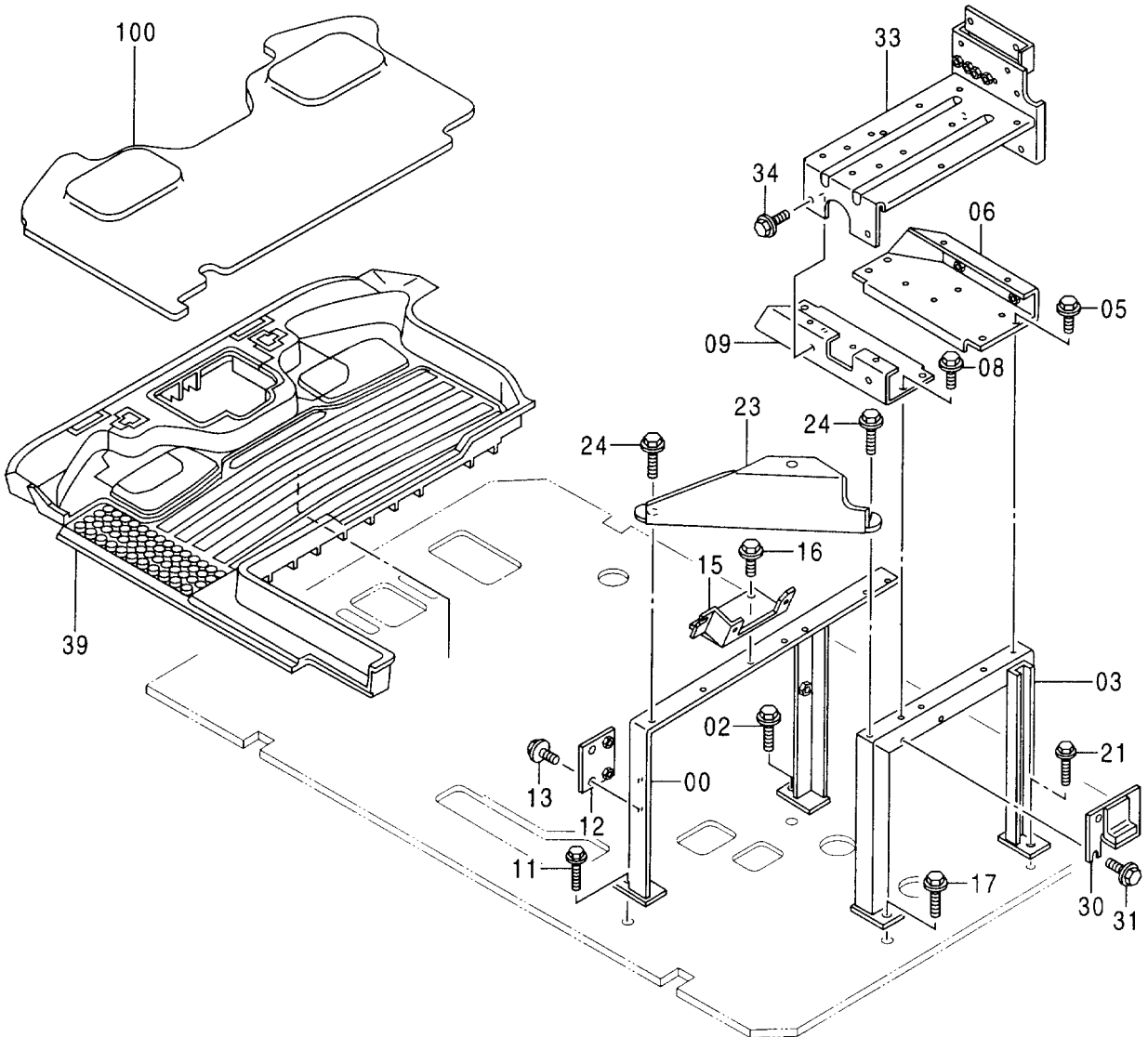
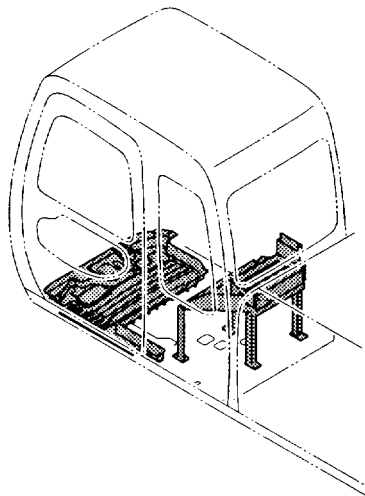

フロアパーツ <300, LC> <330LC> <350H, LCH> <370HD> <370>
 FLOOR PARTS <300, LC> <330LC> <350H, LCH> <370HD> <370>

020001-

符号 ITEM	部品番号 PART NO.	部 品 名	PART NAME	数量 Q'TY	サービス コード S. C	適用号機 SERIAL NO.	互 換 性 ICA	代 替 部 品 REPLACEABLE PART	
								部品番号 PART NO.	数量 Q'TY
00	7030838	サポ-ト	SUPPORT	1					
02	J011025	ボ-ルト;セムス	BOLT;SEMS	1					
03	7030839	サポ-ト	SUPPORT	1					
05	J020820	ボ-ルト;セムス	BOLT;SEMS	4					
06	8060883	ブ-ラケツト	BRACKET	1					
08	J020820	ボ-ルト;セムス	BOLT;SEMS	4					
09	8060884	ブ-ラケツト	BRACKET	1					
11	J021030	ボ-ルト;セムス	BOLT;SEMS	1					
12	9743487	ブ-ラケツト	BRACKET	1					
13	J020820	ボ-ルト;セムス	BOLT;SEMS	2					
15	8060885	ブ-ラケツト	BRACKET	1					
16	J020820	ボ-ルト;セムス	BOLT;SEMS	2					
17	J011025	ボ-ルト;セムス	BOLT;SEMS	1					
21	J021030	ボ-ルト;セムス	BOLT;SEMS	1					
23	9743628	ブ-ラケツト	BRACKET	1					
24	J020825	ボ-ルト;セムス	BOLT;SEMS	2					
30	8061717	ブ-ラケツト	BRACKET	1					
31	J020820	ボ-ルト;セムス	BOLT;SEMS	2					
33	7029268	ブ-ラケツト	BRACKET	1					
34	J020820	ボ-ルト;セムス	BOLT;SEMS	4					
39	0002317	マツト;フロア	MAT;FLOOR	1					
100	4367286	フロアカーペツト	FLOOR-CARPET	1	OP				

フロアパーツ 〈350K, LCK〉
 FLOOR PARTS 〈350K, LCK〉

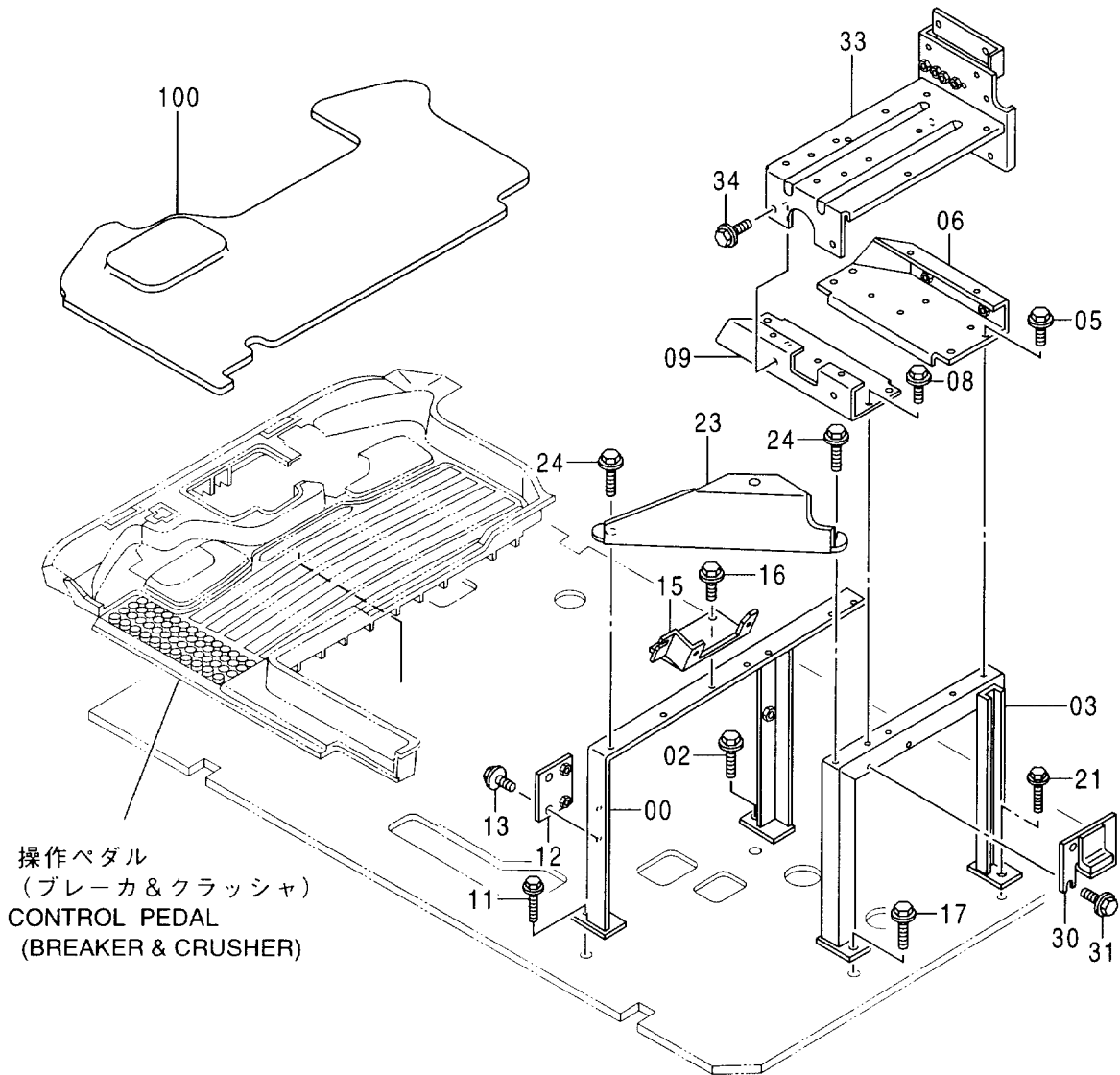
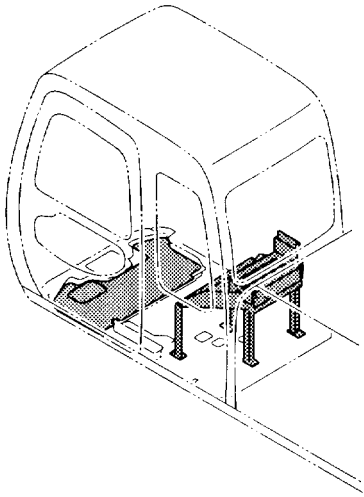

操作ペダル
 (ブレーカ&クラッシャ)
 CONTROL PEDAL
 (BREAKER & CRUSHER)

707 パーツ <350K, LCK>
FLOOR PARTS <350K, LCK>

020001-

符号 ITEM	部品番号 PART NO.	部 品 名	PART NAME	数量 Q' TY	サービス コード S. C	適用号機 SERIAL NO.	互 換 性 I C A	代 替 部 品 REPLACEABLE PART	
								部品番号 PART NO.	数量 Q' TY
00	7030838	サポ-ト	SUPPORT	1					
02	J011025	ボ-ルト;セムス	BOLT;SEMS	1					
03	7030839	サポ-ト	SUPPORT	1					
05	J020820	ボ-ルト;セムス	BOLT;SEMS	4					
06	8060883	ブ-ラケット	BRACKET	1					
08	J020820	ボ-ルト;セムス	BOLT;SEMS	4					
09	8060884	ブ-ラケット	BRACKET	1					
11	J021030	ボ-ルト;セムス	BOLT;SEMS	1					
12	9743487	ブ-ラケット	BRACKET	1					
13	J020820	ボ-ルト;セムス	BOLT;SEMS	2					
15	8060885	ブ-ラケット	BRACKET	1					
16	J020820	ボ-ルト;セムス	BOLT;SEMS	2					
17	J011025	ボ-ルト;セムス	BOLT;SEMS	1					
21	J021030	ボ-ルト;セムス	BOLT;SEMS	1					
23	9743628	ブ-ラケット	BRACKET	1					
24	J020825	ボ-ルト;セムス	BOLT;SEMS	2					
30	8061717	ブ-ラケット	BRACKET	1					
31	J020820	ボ-ルト;セムス	BOLT;SEMS	2					
33	7029268	ブ-ラケット	BRACKET	1					
34	J020820	ボ-ルト;セムス	BOLT;SEMS	4					
100	4372198	フロアカーペ-ット	FLOOR-CARPET	1	OP				

フロアプレート
FLOOR PLATE

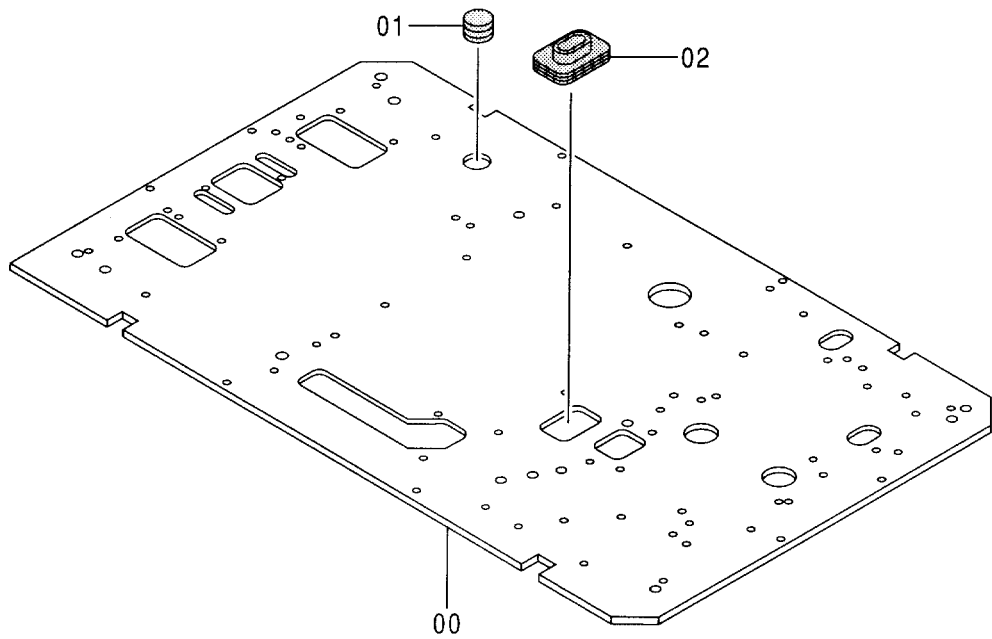
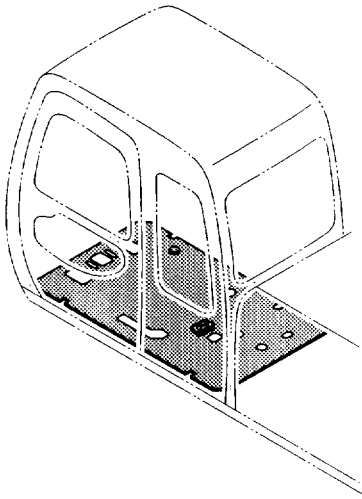

フロアプレート
FLOOR PLATE

020001-

符号 ITEM	部品番号 PART NO.	部 品 名	PART NAME	数量 Q' TY	サービス コード S. C	適用号機 SERIAL NO.	互 換 性 ICA	代 替 部 品 REPLACEABLE PART	
								部品番号 PART NO.	数量 Q' TY
00	6017261	プレート	PLATE	1					
01	4288445	ブッシング;ラバー	BUSHING; RUBBER	1					
02	4351011	ブッシング;ラバー	BUSHING; RUBBER	1					

シート [STD][USA]
SEAT [STD][USA]

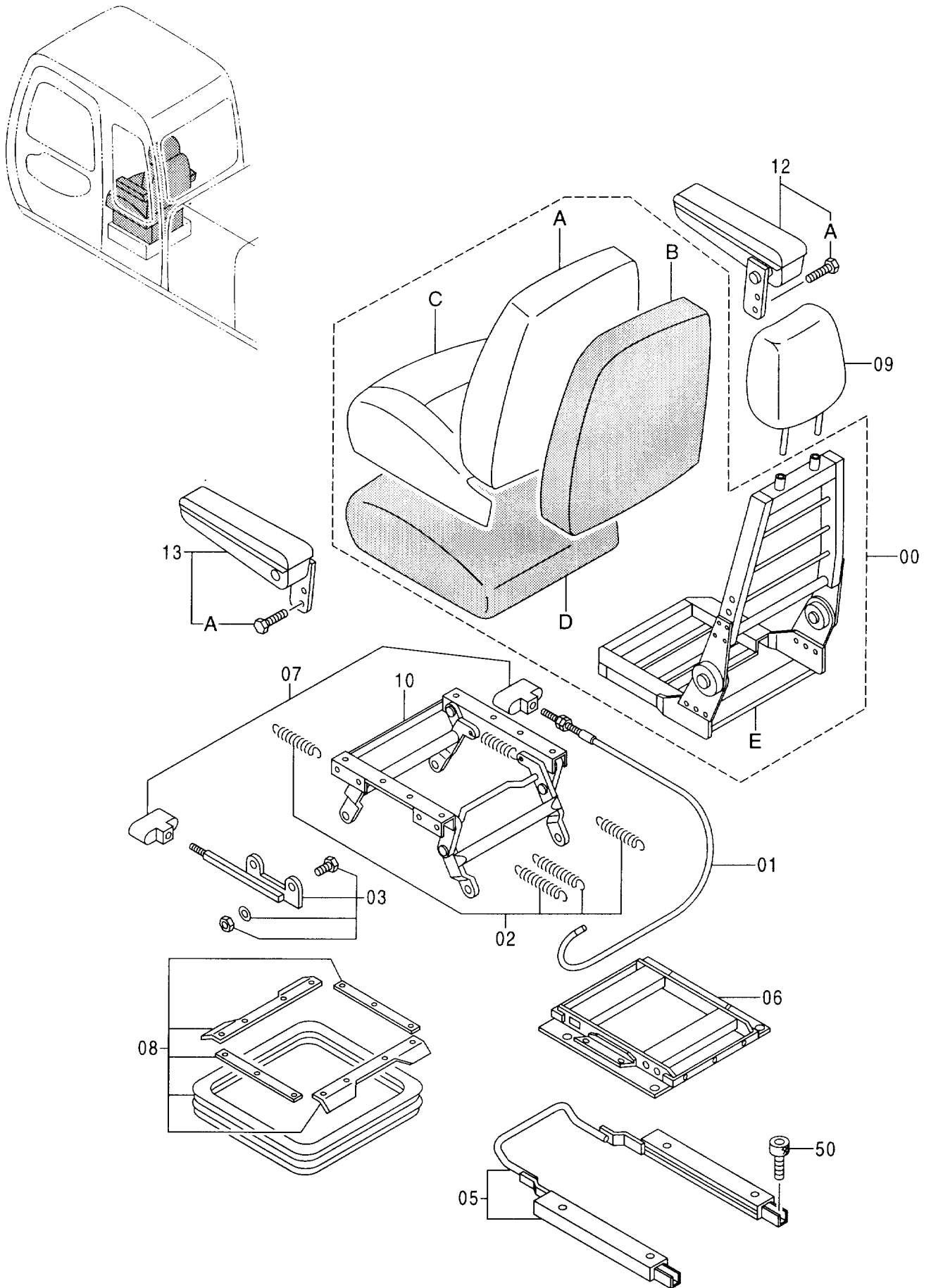

シート [STD] [USA]
SEAT [STD] [USA]

020001-

符号 ITEM	部品番号 PART NO.	部 品 名	PART NAME	数量 Q' TY	サービス コード S. C	適用号機 SERIAL NO.	互 換 性 I C A	代 替 部 品 REPLACEABLE PART	
								部品番号 PART NO.	数量 Q' TY
00-13	4342226	シート アッセン	SEAT ASS' Y	1					
00	4373465	・シート	・SEAT	1					
00A	4370193	・カバー	・COVER	1					
00B	4370194	・パッド	・PAD	1					
00C	4370195	・カバー	・COVER	1					
00D	4370196	・パッド	・PAD	1					
00E	4370197	・フレーム	・FRAME	1					
01	4370198	・ケーブル	・CABLE	1					
02	4370199	・スプリング	・SPRING	1					
03	4370200	・ラッチ	・LATCH	1					
05	4370202	・スライダー	・SLIDER	1					
06	4370203	・フレーム	・FRAME	1					
07	4370204	・ハンドル	・HANDLE	1					
08	4370206	・カバー	・COVER	1					
09	4370207	・レスト;ヘッド	・REST; HEAD	1					
10	4370205	・ブラケット	・BRACKET	1					
12	4407131	・レスト;アーム (R)	・REST; ARM (R)	1		-D98/08	I	4422856	1
12	4422856	・レスト;アーム (R)	・REST; ARM (R)	1	#	D98/09-			
12A	4407281	・ボルト	・BOLT	2					
13	4407130	・レスト;アーム (L)	・REST; ARM (L)	1		-D98/08	I	4422855	1
13	4422855	・レスト;アーム (L)	・REST; ARM (L)	1	#	D98/09-			
13A	4407281	・ボルト	・BOLT	2					
50	M340816	ボルト;ソケット	BOLT; SOCKET	4					

シート [AUS] SEAT [AUS]

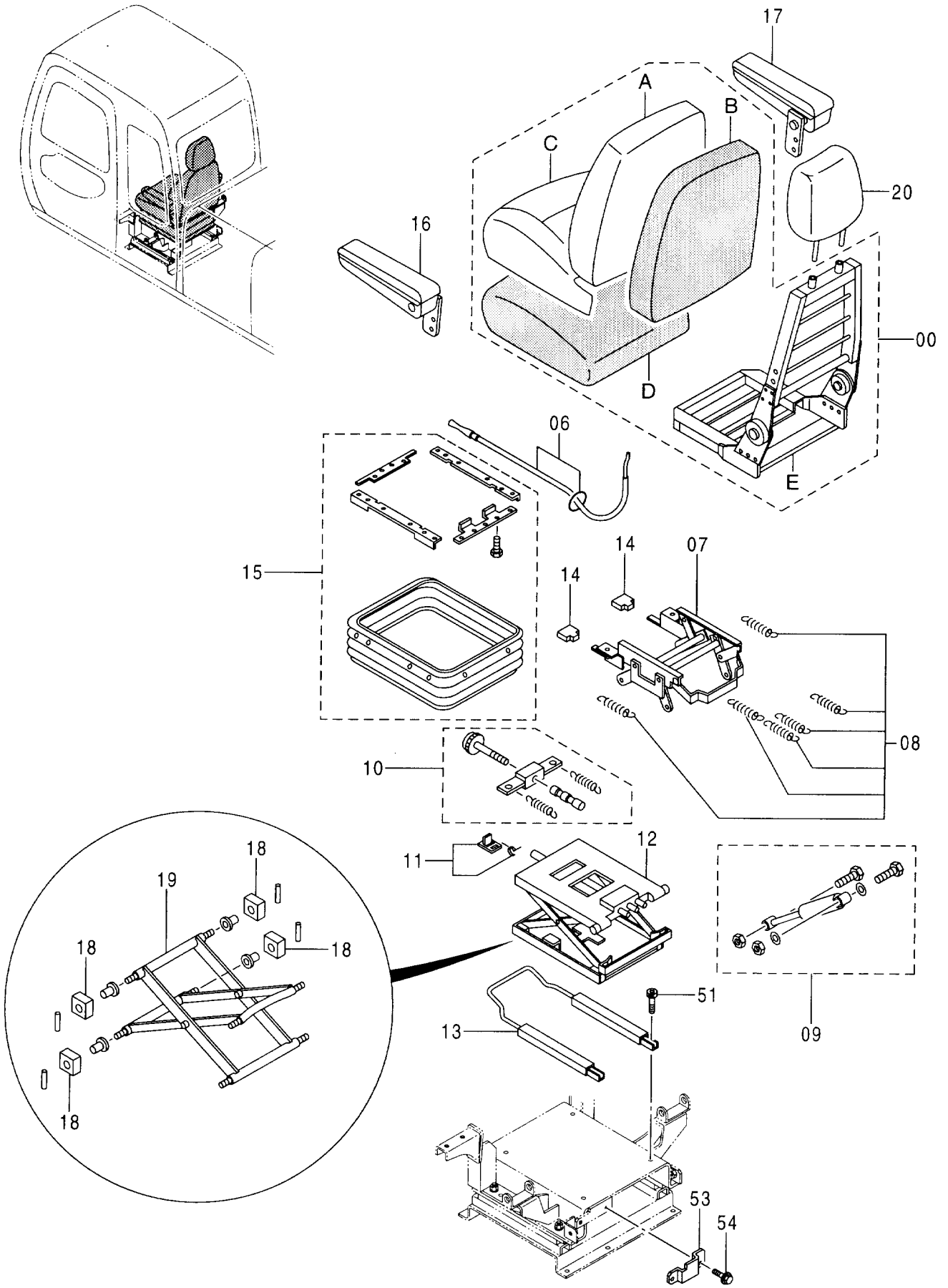

シート [AUS]
SEAT [AUS]

020001-

符号 ITEM	部品番号 PART NO.	部 品 名	PART NAME	数量 Q' TY	サービス コード S. C	適用号機 SERIAL NO.	互 換 性 I CA	代 替 部 品 REPLACEABLE PART	
								部品番号 PART NO.	数量 Q' TY
00-20	4383546	シート アッセン	SEAT ASS' Y	1					
00	4392794	・シート	・SEAT	1					
00A	4392795	・・カバー;バック	・・COVER;BACK	1					
00B	4392796	・・パッド;バック	・・PAD;BACK	1					
00C	4392797	・・カバー;シート	・・COVER;SEAT	1					
00D	4392798	・・パッド;シート	・・PAD;SEAT	1					
00E	4392799	・・フレーム;シート	・・FRAME;SEAT	1					
06	4392800	・ケーブル	・CABLE	1					
07	4392801	・スタンド	・STAND	1					
08	4392802	・スプリング	・SPRING	1					
09	4392803	・ダンパ	・DAMPER	1					
10	4392804	・アジャスタ	・ADJUSTER	1					
11	4392805	・ストッパ	・STOPPER	1					
12	4392806	・サスペンション	・SASPENSION	1					
13	4392807	・スライダー	・SLIDER	1					
14	4392808	・ハンドル	・HANDLE	1					
15	4392809	・カバー	・COVER	1					
16	4392810	・レスト;アーム (L)	・REST;ARM (L)	1					
17	4392811	・レスト;アーム (R)	・REST;ARM (R)	1					
18	4392812	・ブッシング	・BUSHING	1					
19	4392813	・リンク	・LINK	1					
20	4370207	・レスト;ヘッド	・REST;HEAD	1					
51	M340816	ボルト;ソケット	BOLT;SOCKET	4					
53	3078471	ブラケット	BRACKET	1					
54	J020825	ボルト;セムス	BOLT;SEMS	2					

シートスタンド [STD]
SEAT STAND [STD]

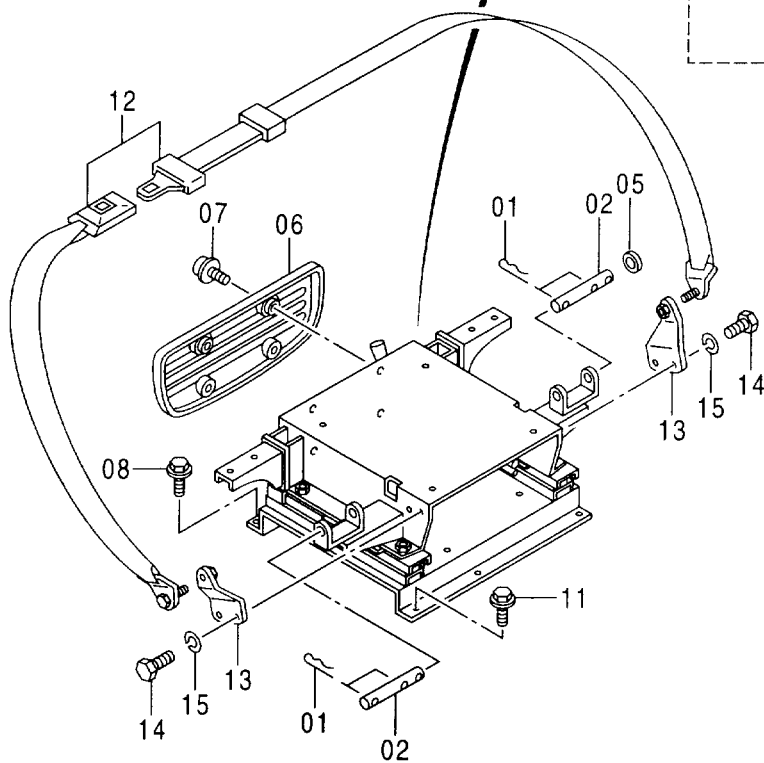
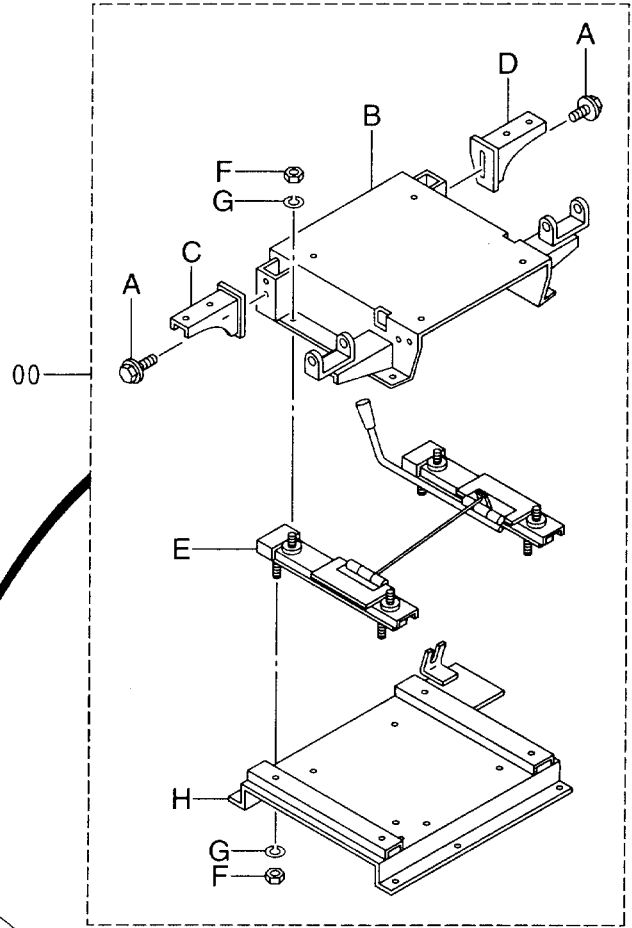
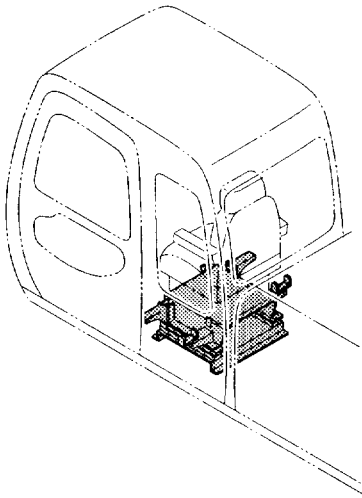

シート スタンド [STD]
SEAT STAND [STD]

020001-

符号 ITEM	部品番号 PART NO.	部 品 名	PART NAME	数量 Q' TY	サービス コード S. C	適用号機 SERIAL NO.	互 換 性 I C A	代 替 部 品 REPLACEABLE PART	
								部品番号 PART NO.	数量 Q' TY
00	9136715	キャリア	CARRIER	1					
00A	J021025	・ボルト;セムス	・BOLT;SEMS	4					
00B	7029352	・キャリア	・CARRIER	1					
00C	8061123	・ブラケット (L)	・BRACKET (L)	1					
00D	8061563	・ブラケット (R)	・BRACKET (R)	1					
00E	4345311	・スライダ	・SLIDER	1					
00F	J952010	・ナット	・NUT	8					
00G	A590910	・ワッシャ;スプリング	・WASHER;SPRING	8					
00H	8061040	・スタンド	・STAND	1					
01	4372109	ピン;ロック	PIN;LOCK	5					
02	4341890	ピン	PIN	2					
05	4018545	ワッシャ	WASHER	1					
06	3072610	カバー	COVER	1					
07	J680625	スクリュ;セムス	SCREW;SEMS	4					
08	J011025	ボルト;セムス	BOLT;SEMS	4					
11	J021025	ボルト;セムス	BOLT;SEMS	3					
12	4319875	SEAT;BELT	SEAT;BELT	1					
13	8065061	ブラケット	BRACKET	2					
14	4235232	ボルト	BOLT	4					
15	J219167	ワッシャ;スプリング	WASHER;SPRING	4					

シートスタンド [AUS] SEAT STAND [AUS]

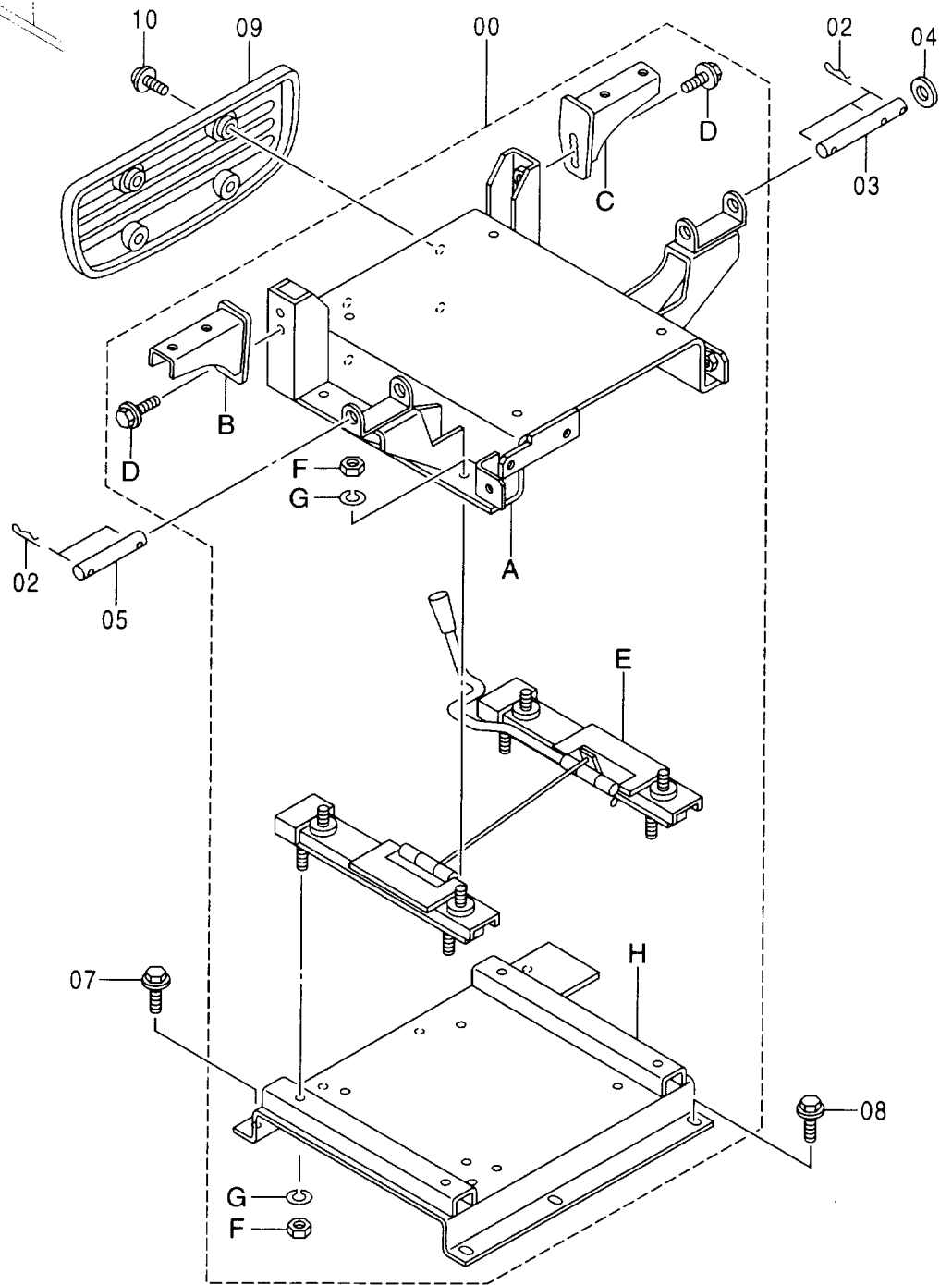
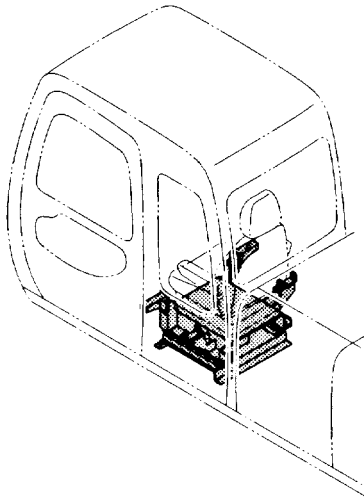

シート スタンド [AUS]
SEAT STAND [AUS]

020001-

符号 ITEM	部品番号 PART NO.	部 品 名	PART NAME	数量 Q' TY	サービス コード S. C	適用号機 SERIAL NO.	互 換 性 I C A	代 替 部 品 REPLACEABLE PART	
								部品番号 PART NO.	数量 Q' TY
00	9170922	キャリア アツシ	CARRIER ASS' Y	1					
00A	6016639	・キャリア	・CARRIER	1					
00B	8061123	・ブ ラケット(L)	・BRACKET	1					
00C	8061563	・ブ ラケット(R)	・BRACKET	1					
00D	J021025	・ボ ルト;セムス	・BOLT;SEMS	4					
00E	4382794	・スライダ	・SLIDER	1					
00F	J952010	・ナツト	・NUT	8					
00G	A590910	・ワツシヤ;スプ リング	・WASHER;SPRING	8					
00H	8061040	・スタンド	・STAND	1					
02	4372109	ピ ン;ロツク	PIN;LOCK	5					
03	4341890	ピ ン	PIN	1					
04	4018545	ワツシヤ	WASHER	1					
05	4376707	ピ ン	PIN	1					
07	J011025	ボ ルト;セムス	BOLT;SEMS	4					
08	J021025	ボ ルト;セムス	BOLT;SEMS	3					
09	3072610	カバ ー(キャリア)	COVER	1					
10	J680625	スクリュ;セムス	SCREW;SEMS	4					

シートサスペンション [STD] SEAT SUSPENSION [STD]

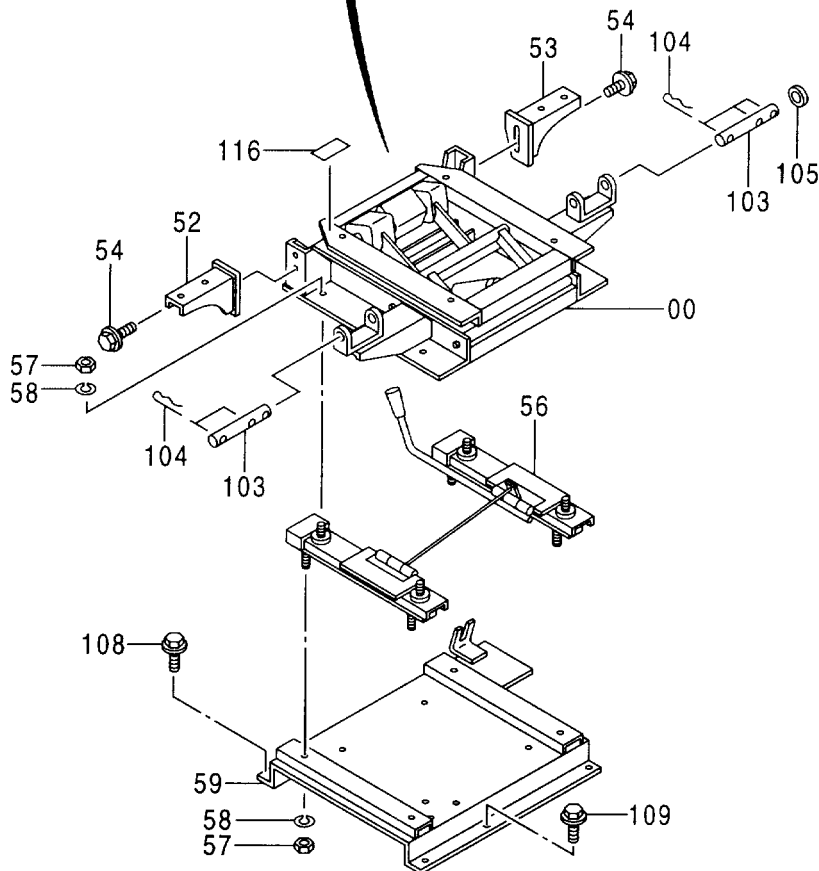
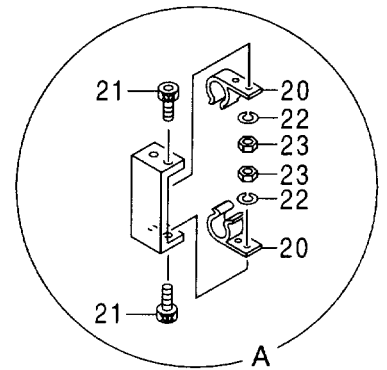
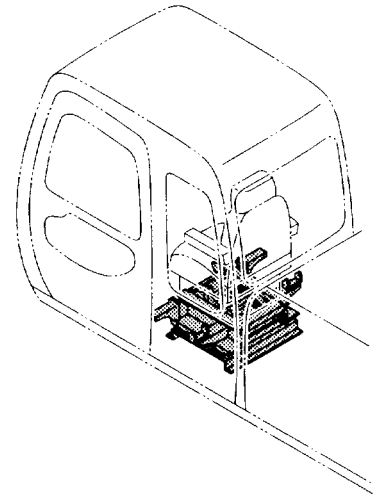
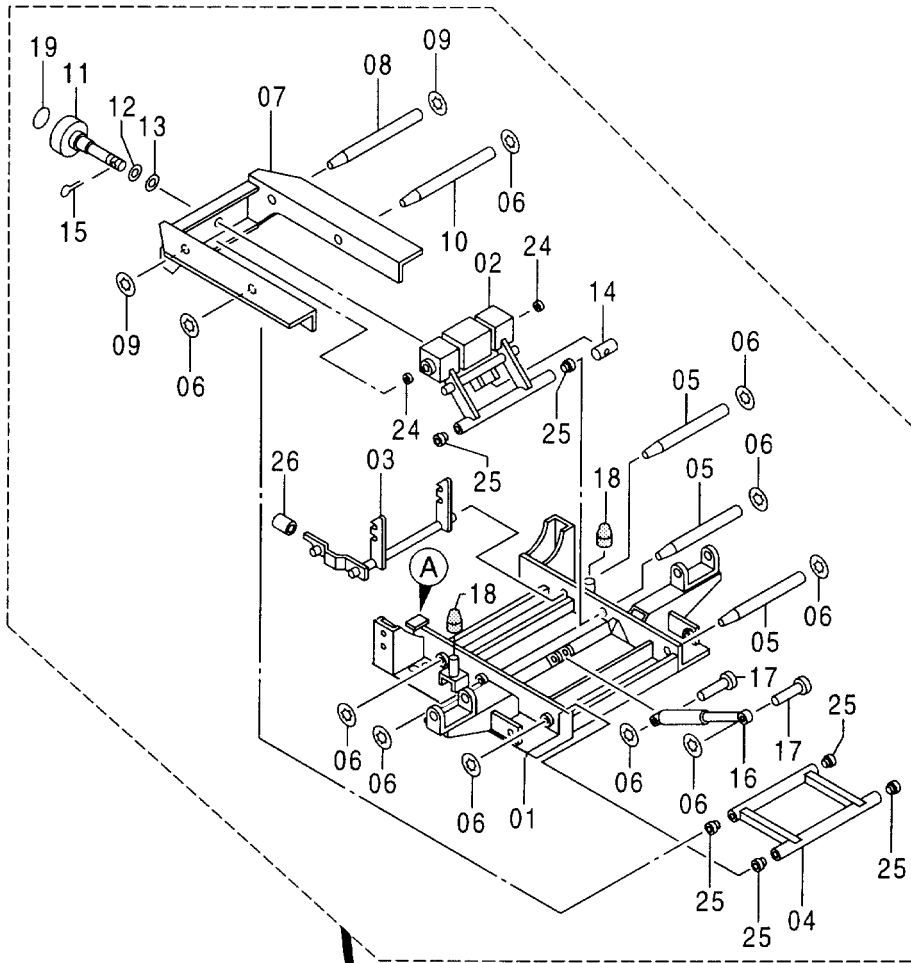

シート サスペンション [STD]
SEAT SUSPENSION [STD]

020001-

符号 ITEM	部品番号 PART NO.	部 品 名	PART NAME	数量 Q' TY	サービス コード S. C	適用号機 SERIAL NO.	互 換 性 I C A	代 替 部 品 REPLACEABLE PART	
								部品番号 PART NO.	数量 Q' TY
00-59	9151660	サスペンション アッセン	SUSPENSION ASS' Y	1					
00	4338454	・サスペンション	・SUSPENSION	1					
01	4370208	・・スタンド	・・STAND	1					
02	4370209	・・リンク	・・LINK	1					
03	4370210	・・ロック	・・LOCK	1					
04	4370211	・・リンク	・・LINK	1					
05	4370212	・・シャフト	・・SHAFT	3					
06	4315424	・・リング ; リテーニング	・・RING ; RETAINING	10					
07	4370213	・・スタンド	・・STAND	1					
08	4370214	・・シャフト	・・SHAFT	1					
09	991339	・・リング ; リテーニング	・・RING ; RETAINING	2					
10	4370215	・・シャフト	・・SHAFT	1					
11	4370216	・・ハンドル	・・HANDLE	1					
12	4322390	・・ワッシャ	・・WASHER	1					
13	4370217	・・ワッシャ	・・WASHER	1					
14	4327179	・・ピン	・・PIN	1					
15	4116300	・・ピン ; スプリング	・・PIN ; SPRING	1					
16	4370218	・・ダンパ	・・DAMPER	1					
17	4315423	・・リベット	・・RIVET	2					
18	4322397	・・ストッパ ; ラバー	・・STOPPER ; RUBBER	2					
19	4322386	・・シール	・・SEAL	1					
20	4370219	・・ホルダ	・・HOLDER	2					
21	4370220	・・スクリュー	・・SCREW	4					
22	4370221	・・ワッシャ ; スプリング	・・WASHER ; SPRING	4					
23	4370222	・・ナット	・・NUT	4					
24	4313811	・・ブッシュ	・・BUSHING	2					
25	4331616	・・ブッシュ	・・BUSHING	6					
26	4370223	・・キャップ	・・CAP	1					
52	8061123	・ブラケット (L)	-BRACKET	1					
53	8061563	・ブラケット (R)	-BRACKET	1					
54	J021025	・ボルト ; セムス	-BOLT ; SEMS	4					
56	4345311	・スライダ	-SLIDER	1					
57	J952010	・ナット	-NUT	8					
58	A590910	・ワッシャ ; スプリング	-WASHER ; SPRING	8					
59	8061040	・スタンド	-STAND	1					
103	4341890	ピン	PIN	2					
104	4077248	ピン ; ロック	PIN ; LOCK	5					
105	4018545	ワッシャ	WASHER	1					
108	J011030	ボルト ; セムス	BOLT ; SEMS	4					
109	J021030	ボルト ; セムス	BOLT ; SEMS	3					

シートサスペンション [STD]
SEAT SUSPENSION [STD]

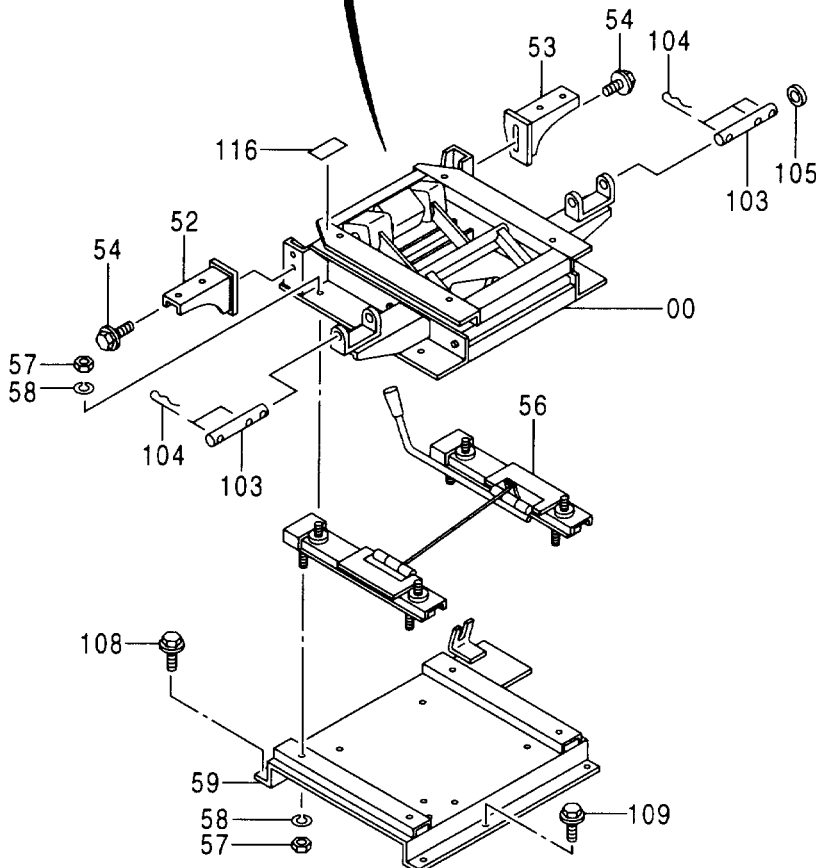
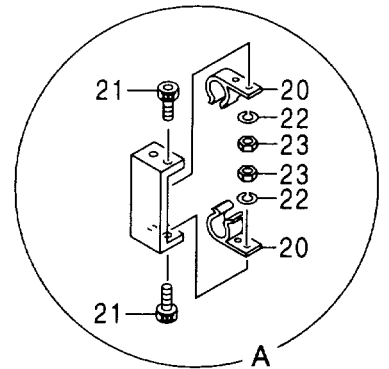
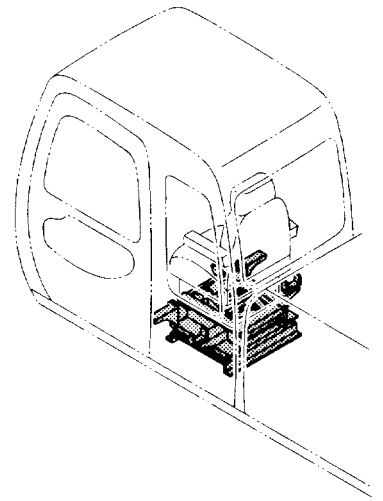
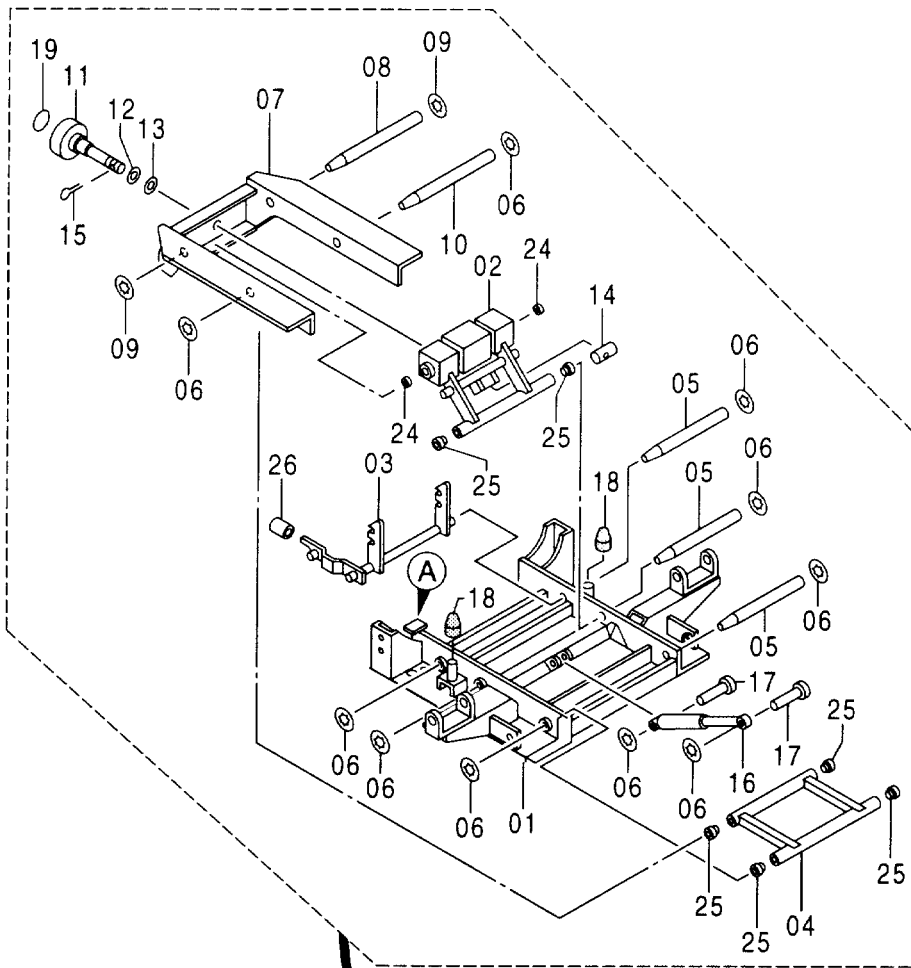

シートサスペンション [STD]
SEAT SUSPENSION [STD]

020001-

符号 ITEM	部品番号 PART NO.	部 品 名	PART NAME	数量 Q' TY	サービス コード S. C	適用号機 SERIAL NO.	互 換 性 ICA	代 替 部 品 REPLACEABLE PART	
								部品番号 PART NO.	数量 Q' TY
116	4371371	ネームプレート	NAME-PLATE	1					

シートサスペンション [USA] SEAT SUSPENSION [USA]

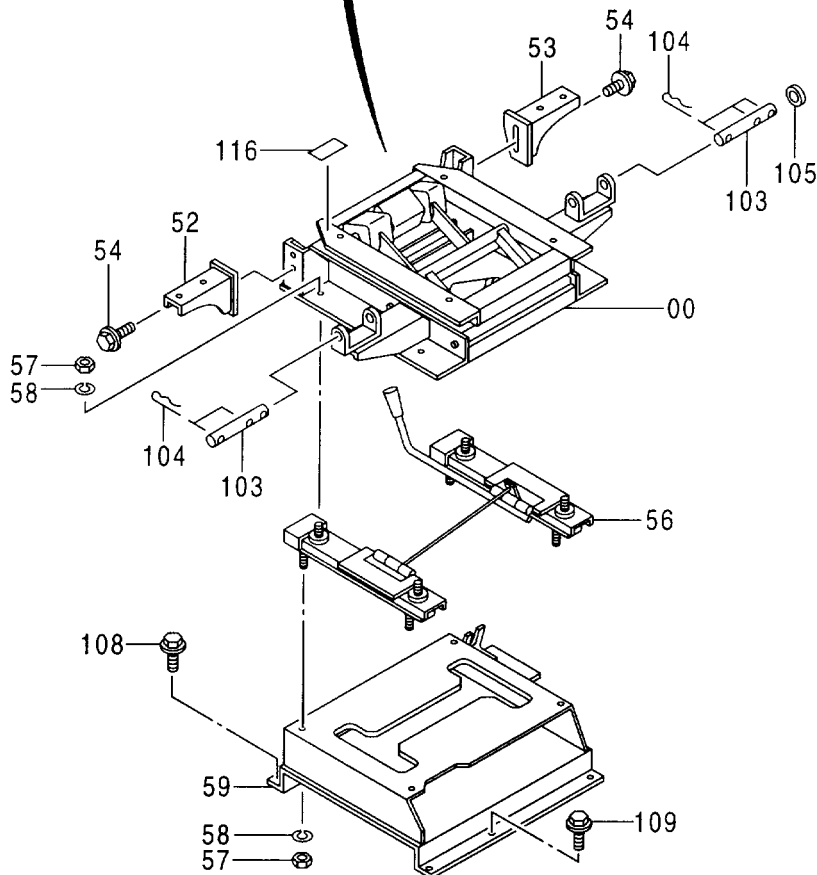
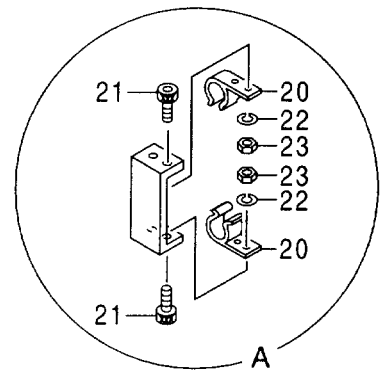
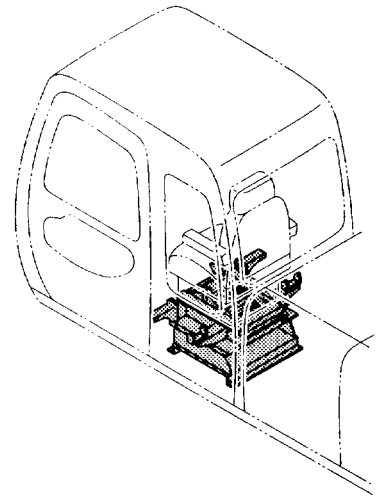
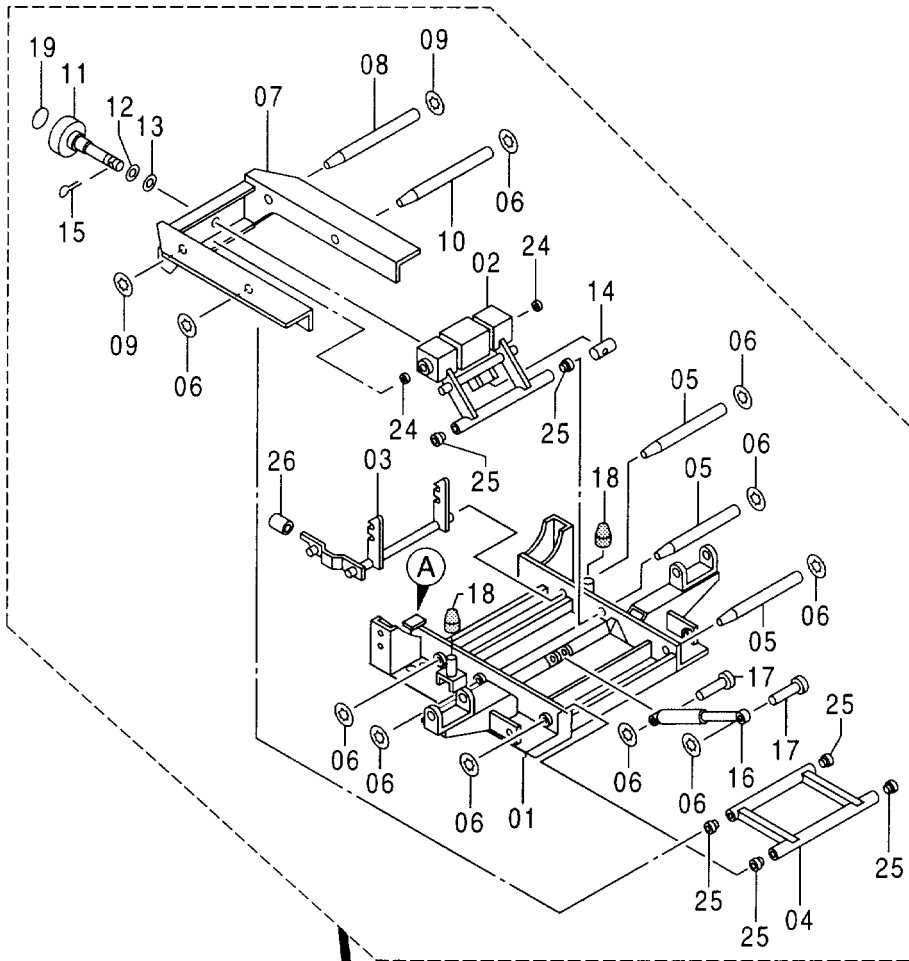

シート サスペンション [USA]
SEAT SUSPENSION [USA]

020001-

符号 ITEM	部品番号 PART NO.	部 品 名	PART NAME	数量 Q' TY	サービス コード S. C	適用号機 SERIAL NO.	互 換 性 ICA	代 替 部 品 REPLACEABLE PART	
								部品番号 PART NO.	数量 Q' TY
00-59	9157445	サスペンション アッセン	SUSPENSION ASS'Y	1					
00	4338454	・サスペンション	・SUSPENSION	1					
01	4370208	・・スタンド	・・STAND	1					
02	4370209	・・リンク	・・LINK	1					
03	4370210	・・ロック	・・LOCK	1					
04	4370211	・・リンク	・・LINK	1					
05	4370212	・・シャフト	・・SHAFT	3					
06	4315424	・・リング ; リテイニング	・・RING ; RETAINING	10					
07	4370213	・・スタンド	・・STAND	1					
08	4370214	・・シャフト	・・SHAFT	1					
09	991339	・・リング ; リテイニング	・・RING ; RETAINING	2					
10	4370215	・・シャフト	・・SHAFT	1					
11	4370216	・・ハンドル	・・HANDLE	1					
12	4322390	・・ワッシャ	・・WASHER	1					
13	4370217	・・ワッシャ	・・WASHER	1					
14	4327179	・・ピン	・・PIN	1					
15	4116300	・・ピン ; スプリング	・・PIN ; SPRING	1					
16	4370218	・・ダンパ	・・DAMPER	1					
17	4315423	・・リベット	・・RIVET	2					
18	4322397	・・ストッパ ; ラバー	・・STOPPER ; RUBBER	2					
19	4322386	・・シール	・・SEAL	1					
20	4370219	・・ホルダ	・・HOLDER	2					
21	4370220	・・スクリュー	・・SCREW	4					
22	4370221	・・ワッシャ ; スプリング	・・WASHER ; SPRING	4					
23	4370222	・・ナット	・・NUT	4					
24	4313811	・・ブッシュ	・・BUSHING	2					
25	4331616	・・ブッシュ	・・BUSHING	6					
26	4370223	・・キャップ	・・CAP	1					
52	8061123	・ブラケット (L)	・BRACKET	1					
53	8061563	・ブラケット (R)	・BRACKET	1					
54	J021025	・ボルト ; セムス	・BOLT ; SEMS	4					
56	4345311	・スライダ	・SLIDER	1					
57	J952010	・ナット	・NUT	8					
58	A590910	・ワッシャ ; スプリング	・WASHER ; SPRING	8					
59	8068058	・スタンド	・STAND	1					
103	4341890	ピン	PIN	2					
104	4077248	ピン ; ロック	PIN ; LOCK	5					
105	4018545	ワッシャ	WASHER	1					
108	J011030	ボルト ; セムス	BOLT ; SEMS	4					
109	J021030	ボルト ; セムス	BOLT ; SEMS	3					

シートサスペンション [USA] SEAT SUSPENSION [USA]

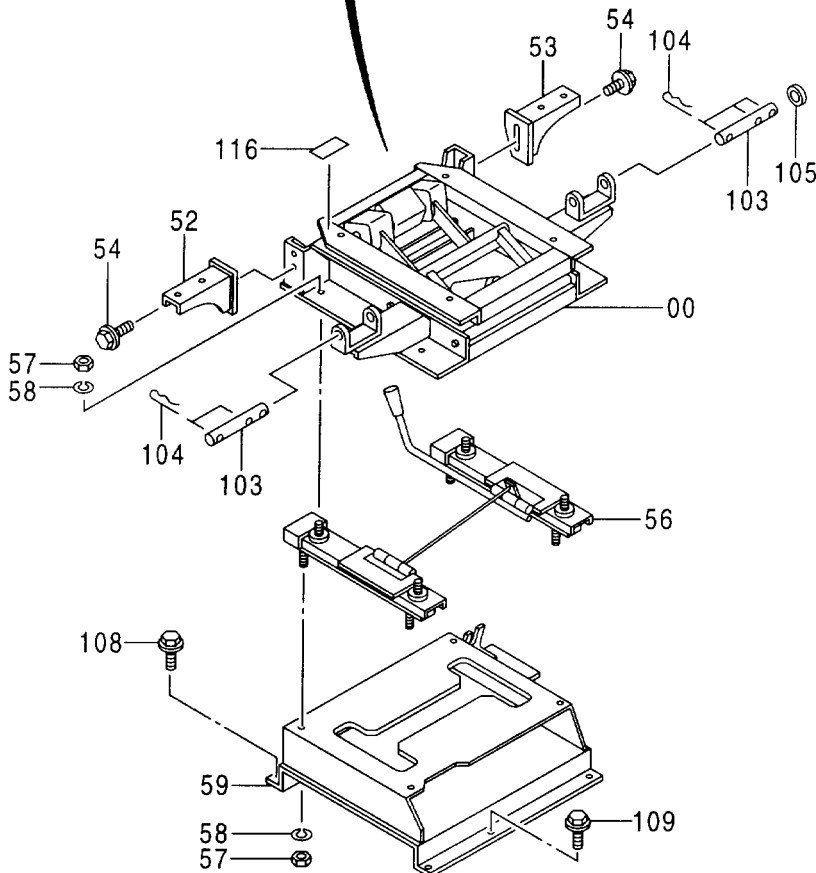
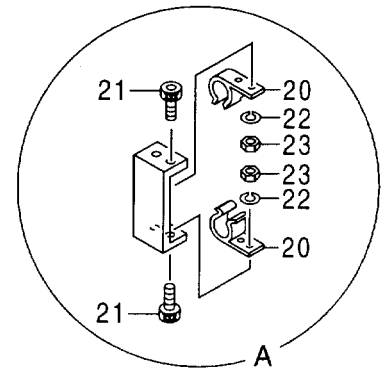
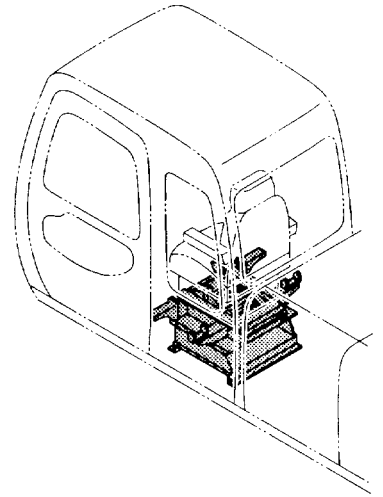
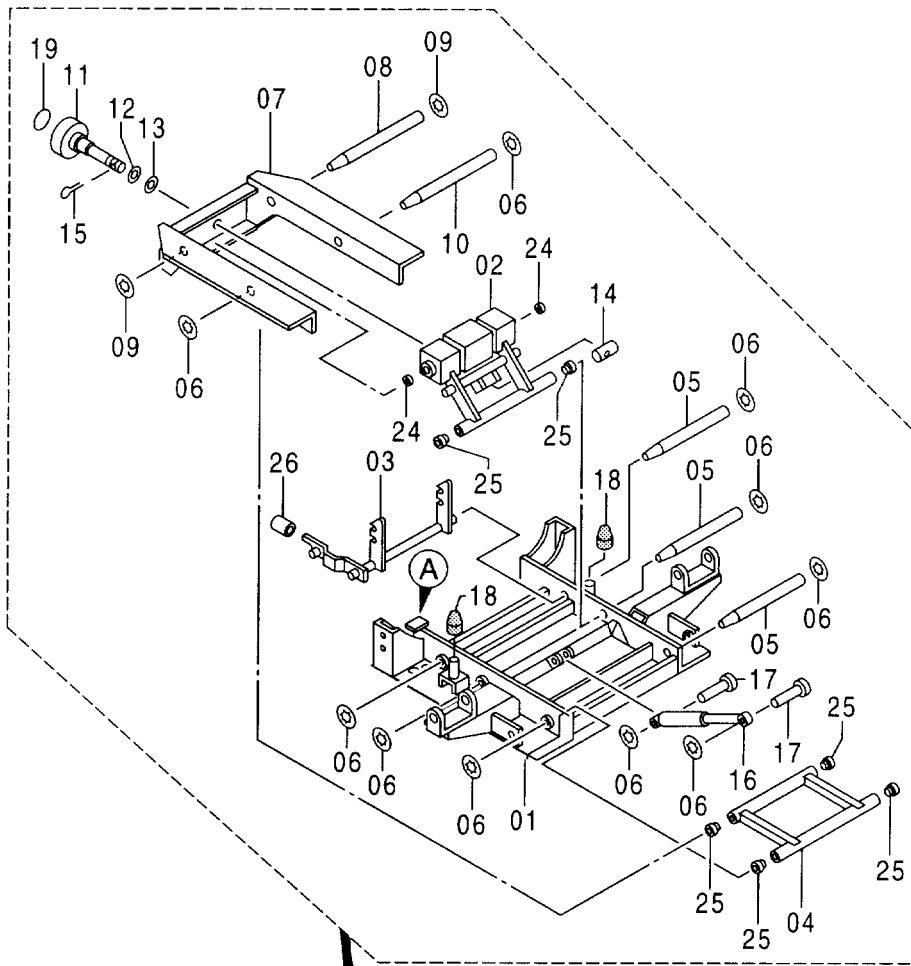

シート サスペンション [USA]
SEAT SUSPENSION [USA]

020001-

符号 ITEM	部品番号 PART NO.	部 品 名	PART NAME	数量 Q' TY	サービス コード S. C	適用号機 SERIAL NO.	互換性 ICA	代替部品 REPLACEABLE PART	
								部品番号 PART NO.	数量 Q' TY
116	4371371	ネームプレート	NAME-PLATE	1					

シートベルト（シートサスペンション用） [STD] [USA]
SEAT BELT (SEAT SUSPENSION) [STD] [USA]

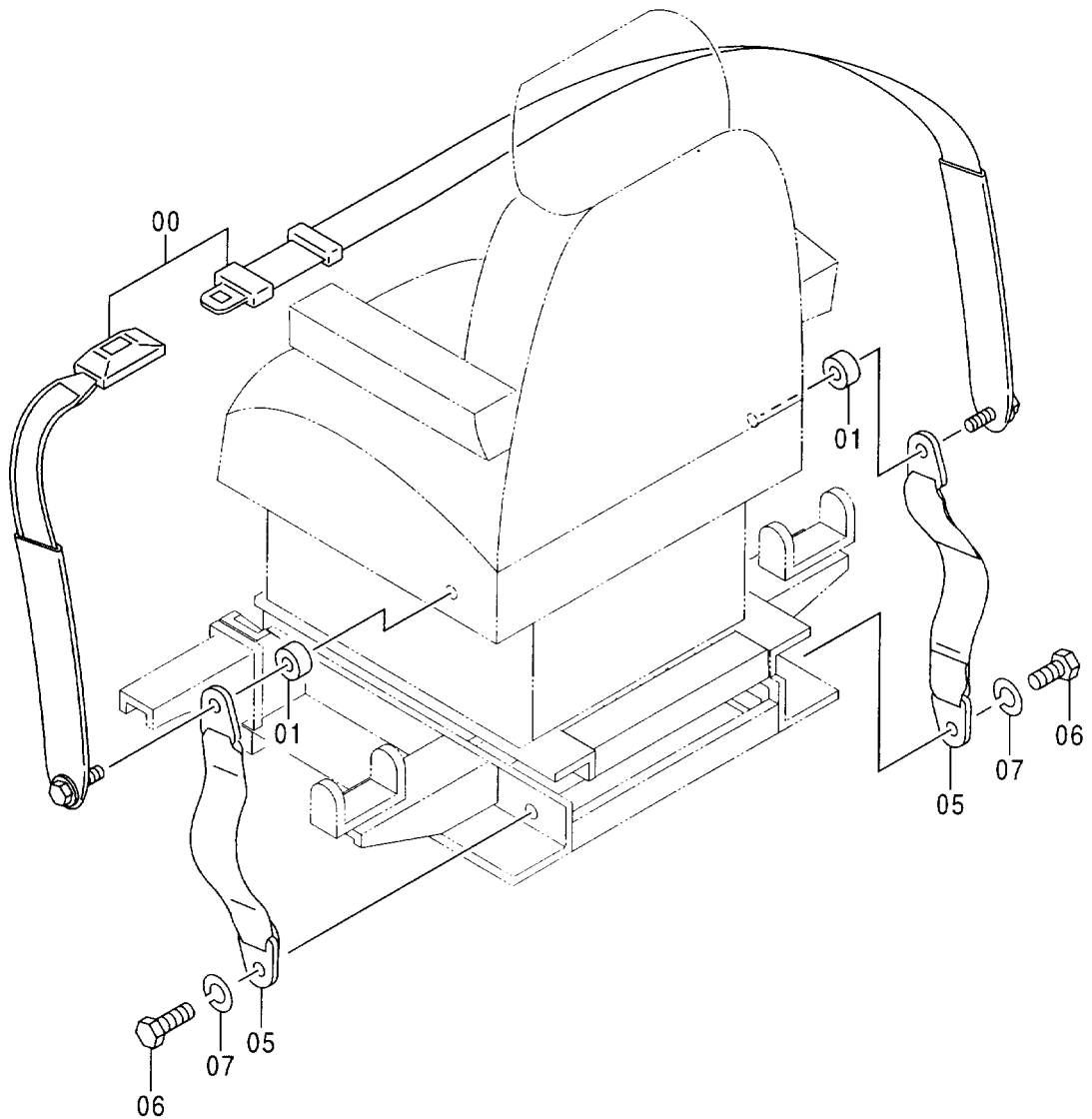
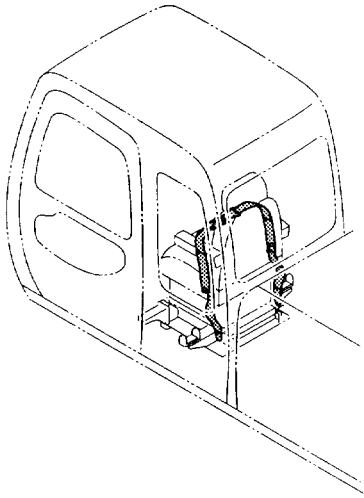

シートベルト (シートサスペンション用) [STD] [USA]
SEAT BELT (SEAT SUSPENSION) [STD] [USA]

020001-

符号 ITEM	部品番号 PART NO.	部品名	PART NAME	数量 Q' TY	サービス コード S. C	適用号機 SERIAL NO.	互換性 ICA	代替部品 REPLACEABLE PART	
								部品番号 PART NO.	数量 Q' TY
00	4372244	シートベルト	SEAT-BELT	1					
01	4372200	スペーサ	SPACER	2					
05	4366871	ベルト	BELT	2					
06	4235232	ボルト	BOLT	2					
07	J219167	ワッシャー;スプリング	WASHER;SPRING	2					

シートベルト [AUS]
SEAT BELT [AUS]

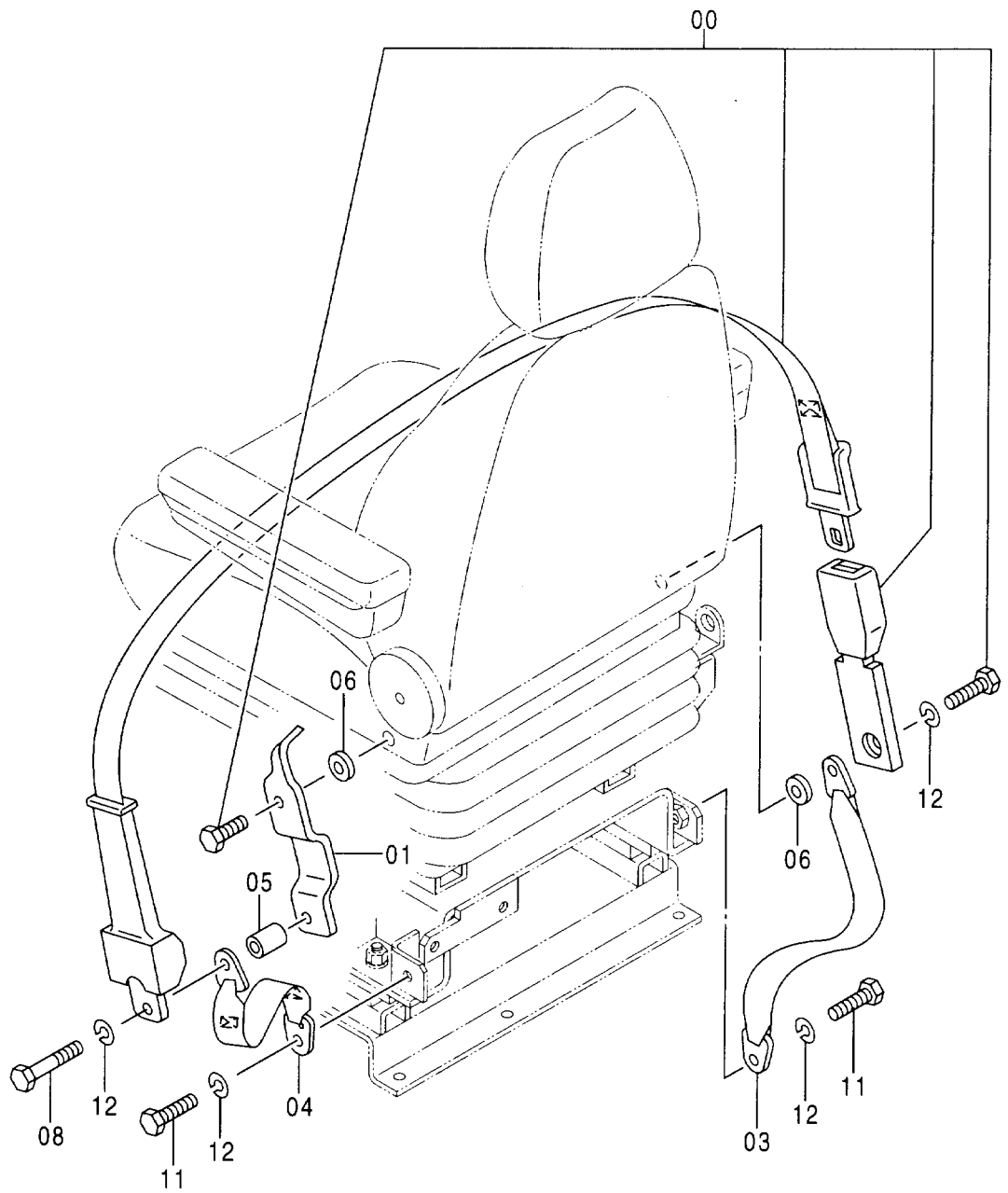
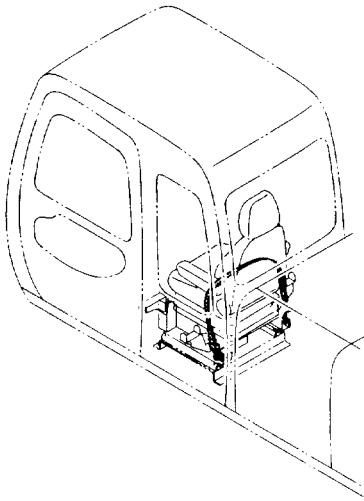

シートベルト [AUS]
SEAT BELT [AUS]

020001-

符号 ITEM	部品番号 PART NO.	部 品 名	PART NAME	数量 Q'TY	サービス コード S. C	適用号機 SERIAL NO.	互換性 ICA	代替部品 REPLACEABLE PART	
								部品番号 PART NO.	数量 Q'TY
00	4384239	シートベルト	SEAT-BELT	1					
01	8068323	ブラケット	BRACKET	1					
03	4382410	ベルト	BELT	1					
04	4372917	ベルト	BELT	1					
05	4382432	スペーサ	SPACER	1					
06	4382554	スペーサ	SPACER	2					
08	4380534	ボルト	BOLT	1					
11	4235232	ボルト	BOLT	2					
12	J219167	ワッシャー;スプリング	WASHER;SPRING	4					

カバー (1)
COVER (1)

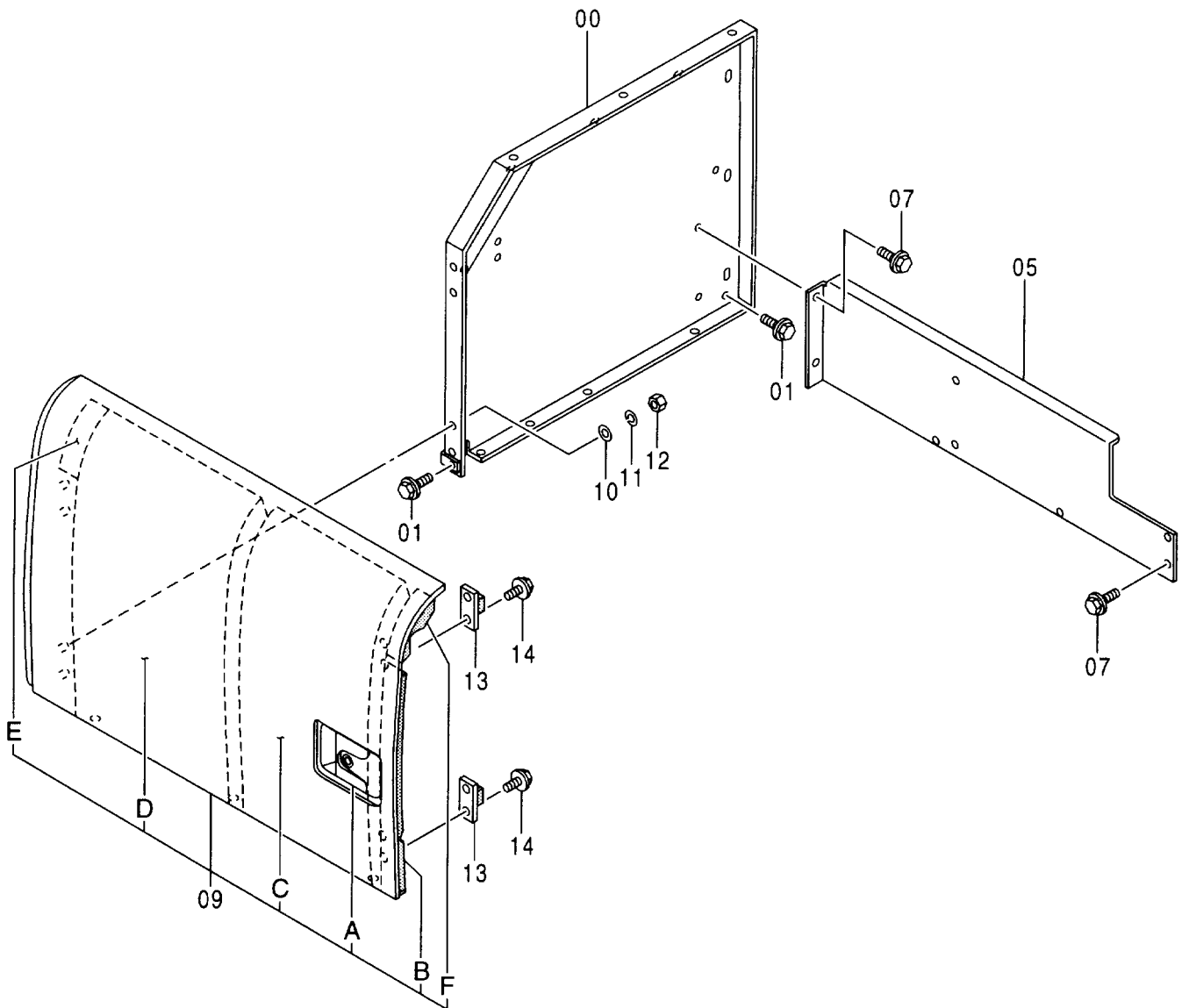
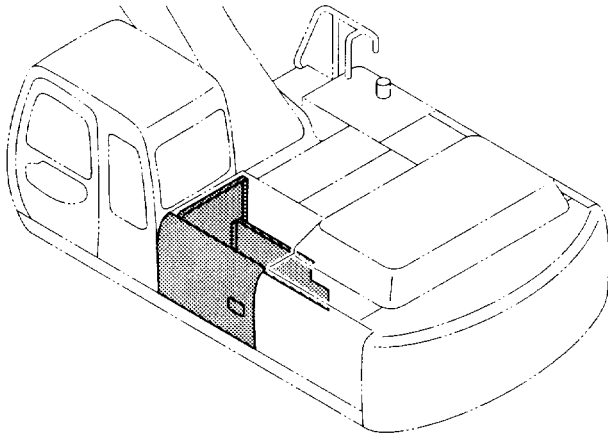

カバー (1)
COVER (1)

020001-

符号 ITEM	部品番号 PART NO.	部 品 名	PART NAME	数量 Q' TY	サービス コード S. C	適用号機 SERIAL NO.	互 換 性 I C A	代 替 部 品 REPLACEABLE PART	
								部品番号 PART NO.	数量 Q' TY
00	7029365	カバー	COVER	1					
01	J021030	ボルト;セムス	BOLT;SEMS	2					
05	3081227	カバー	COVER	1					
07	J031025	ボルト;セムス	BOLT;SEMS	6					
09	5005524	ドア	DOOR	1					
09A	4361763	・ドア ロック <本体組付用>	・DOOR LOCK <for assembly of machine>	1	W		I	4361637	1
09A	4361637	・ドア ロック <サービス用>	・DOOR LOCK <for service parts>	1	SW				
09B	4380804	・ラバー	・RUBBER	1	#				
09C	4386685	・ラバー	・RUBBER	1	#				
09D	4386686	・ラバー	・RUBBER	1	#				
09E	4386687	・ラバー	・RUBBER	1	#				
09F	4399731	・ラバー	・RUBBER	1	#				
10	A590110	ワッシャ;プレーン	WASHER; PLANE	4					
11	A590910	ワッシャ;スプリング	WASHER; SPRING	4					
12	J950010	ナット	NUT	4					
13	4175254	ストッパ	STOPPER	2					
14	J020614	ボルト;セムス	BOLT;SEMS	4					

カバー (2)
COVER (2)

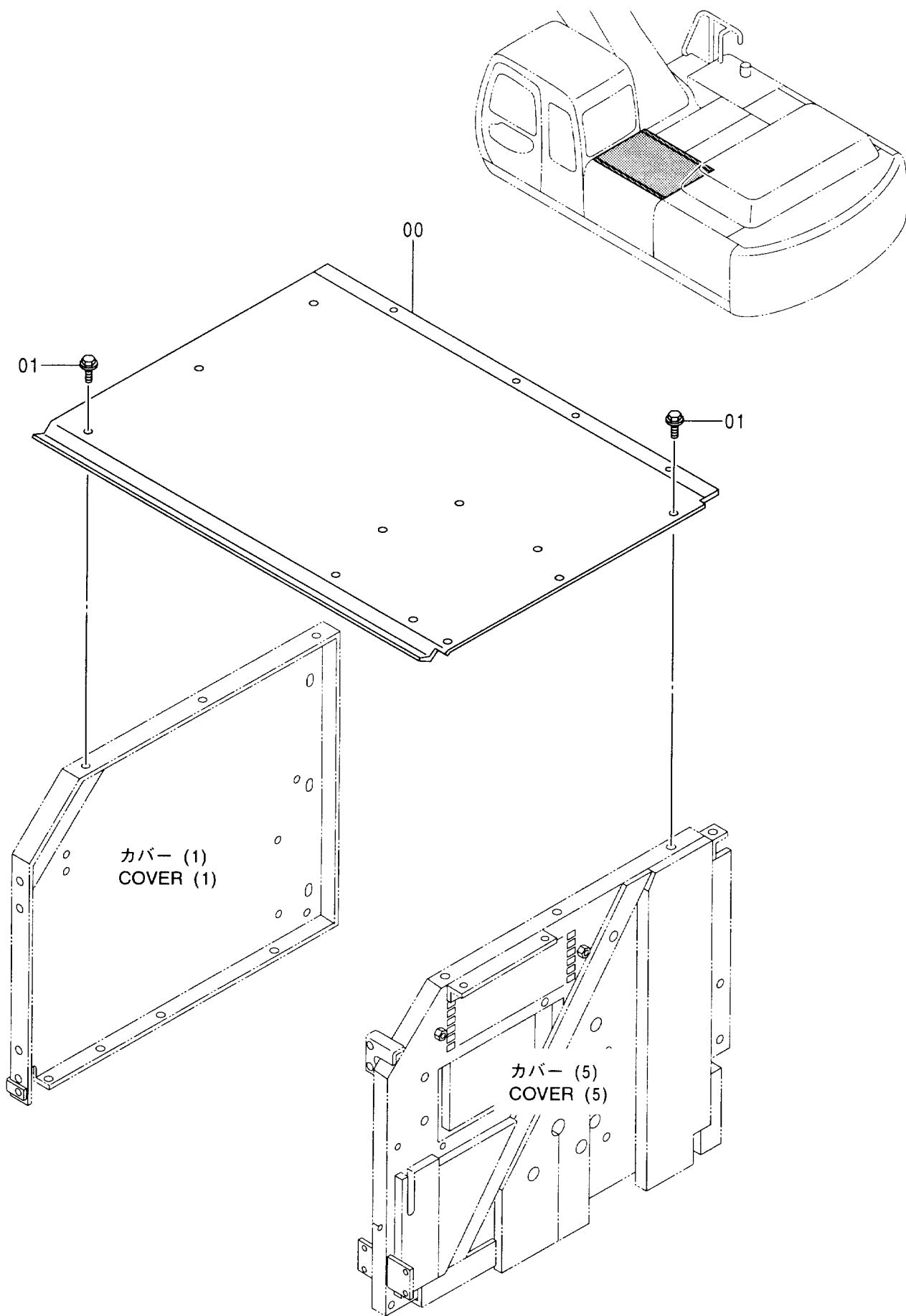

カバー (2)
COVER (2)

020001-

符号 ITEM	部品番号 PART NO.	部 品 名	PART NAME	数量 Q' TY	サービス コード S. C	適用号機 SERIAL NO.	互 換 性 I C A	代 替 部 品 REPLACEABLE PART	
								部品番号 PART NO.	数量 Q' TY
00	7033286	カバー	COVER	1					
01	J021030	ボルト;セムス	BOLT;SEMS	6					

カバー (3)
COVER (3)

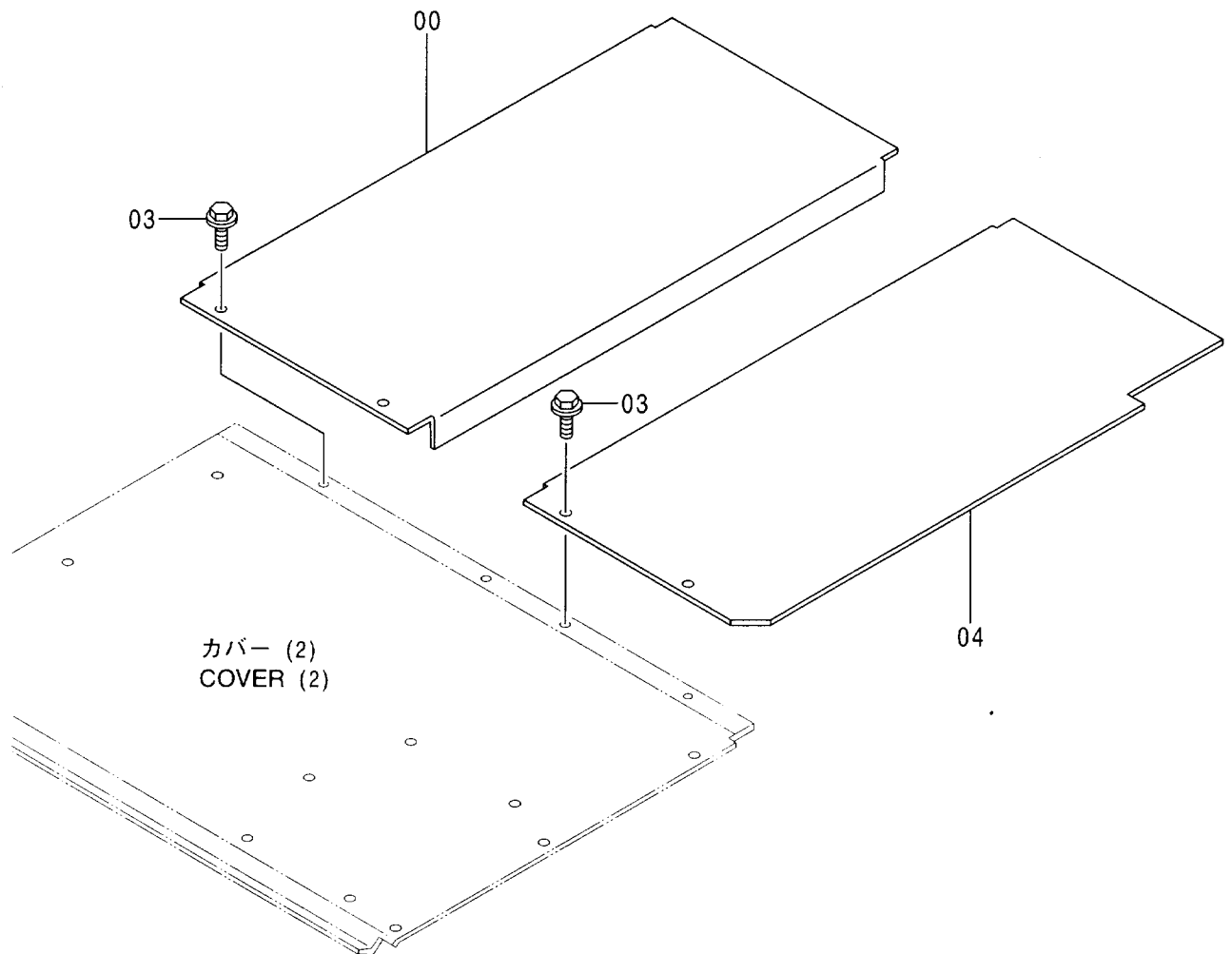
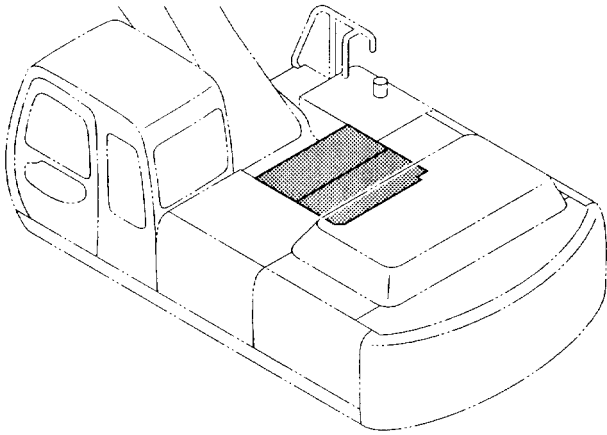

カバー (3)
COVER (3)

020001-

符号 ITEM	部品番号 PART NO.	部 品 名	PART NAME	数量 Q' TY	サービス コード S. C	適用号機 SERIAL NO.	互換性 ICA	代替部品 REPLACEABLE PART	
								部品番号 PART NO.	数量 Q' TY
00	8069312	カバー	COVER	1					
03	J021030	ボルト;セムス	BOLT;SEMS	4					
04	7033285	カバー	COVER	1					

カバー (4)
COVER (4)

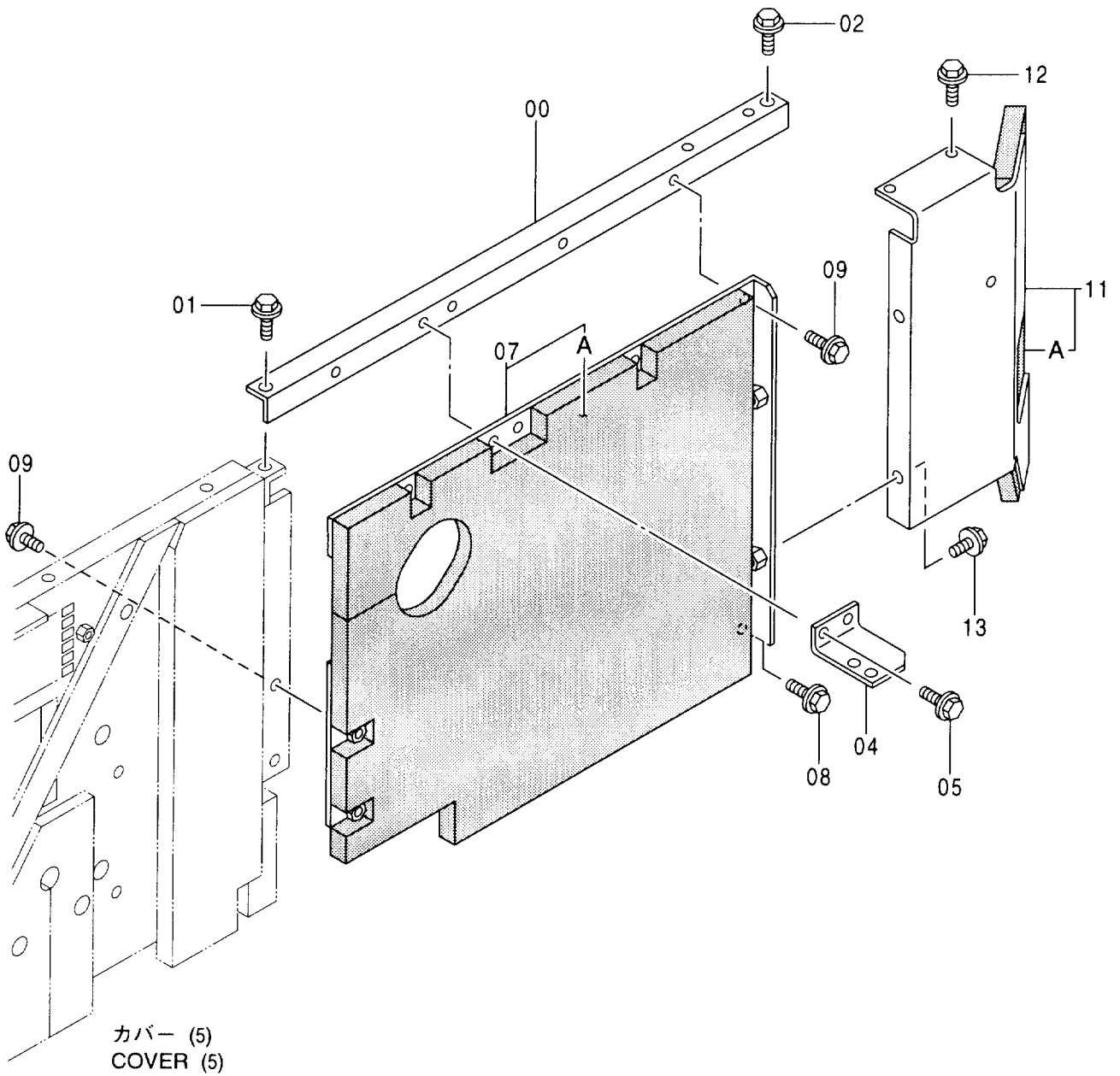
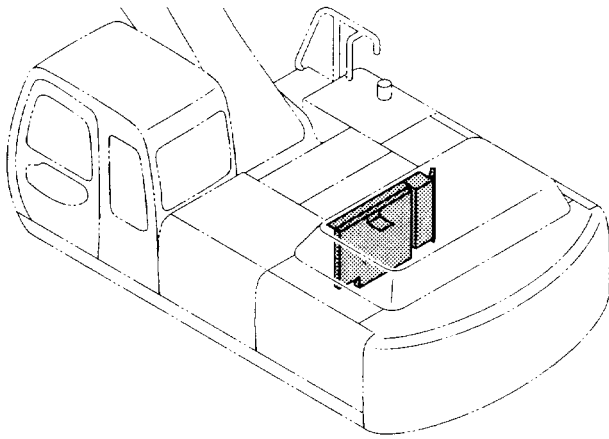

カバー (5)
COVER (5)

カバー (4)
COVER (4)

020001-

符号 ITEM	部品番号 PART NO.	部 品 名	PART NAME	数量 Q'TY	サービス コード S.C	適用号機 SERIAL NO.	互 換 性 I.C.A.	代 替 部 品 REPLACEABLE PART	
								部品番号 PART NO.	数量 Q'TY
00	8069310	サポ-ト	SUPPORT	1					
01	J021030	ボ-ルト;セムス	BOLT;SEMS	1					
02	J031030	ボ-ルト;セムス	BOLT;SEMS	1					
04	8069314	ブ-ラケツト	BRACKET	1					
05	J021030	ボ-ルト;セムス	BOLT;SEMS	2					
07	7033284	カバ-	COVER	1					
07A	3079548	-ラバ-	-RUBBER	1	#				
08	J021030	ボ-ルト;セムス	BOLT;SEMS	1					
09	J031030	ボ-ルト;セムス	BOLT;SEMS	5					
11	7033289	カバ-	COVER	1					
11A	4386783	-ラバ-	-RUBBER	1	#				
12	J021030	ボ-ルト;セムス	BOLT;SEMS	2					
13	J031030	ボ-ルト;セムス	BOLT;SEMS	2					

カバー (5) COVER (5)

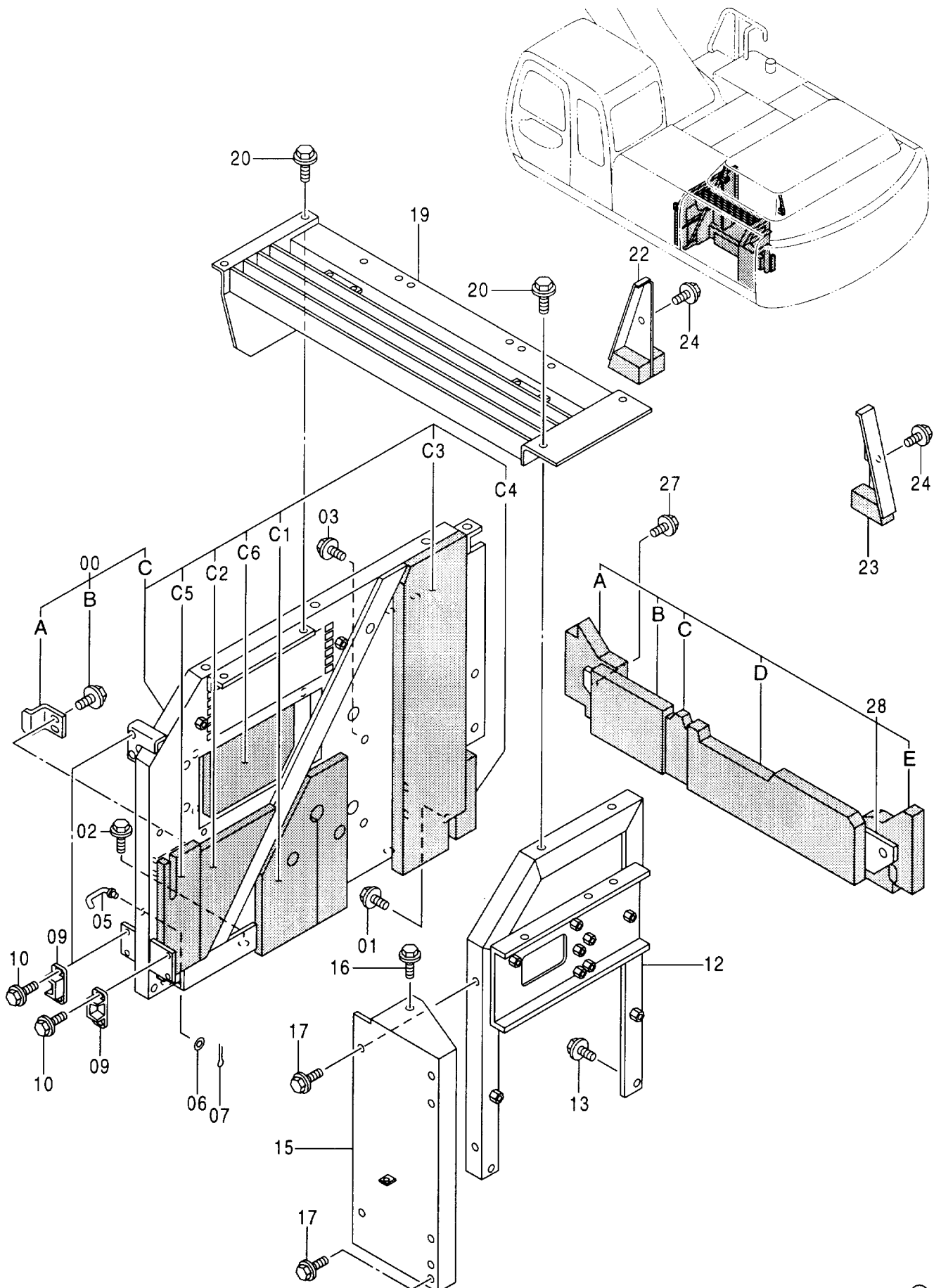

カバー (5)
COVER (5)

020001-

符号 ITEM	部品番号 PART NO.	部 品 名	PART NAME	数量 Q' TY	サービス コード S. C	適用号機 SERIAL NO.	互 換 性 I C A	代 替 部 品 REPLACEABLE PART	
								部品番号 PART NO.	数量 Q' TY
00	9161859	カバー	COVER	1					
00A	4257087	・ストップ	・STOPPER	1					
00B	J031030	・ボルト;セムス	・BOLT;SEMS	2					
00C	6017103	・カバー	・COVER	1					
00C1	4396043	・・ラバー	・・RUBBER	1	#				
00C2	4386985	・・ラバー	・・RUBBER	1	#				
00C3	4386986	・・ラバー	・・RUBBER	1	#				
00C4	4386987	・・ラバー	・・RUBBER	1	#				
00C5	4386988	・・ラバー	・・RUBBER	1	#				
00C6	4386989	・・アイソレータ	・・ISOLATOR	1	#				
01	J021030	ボルト;セムス	BOLT;SEMS	2					
02	J031235	ボルト;セムス	BOLT;SEMS	2					
03	J021025	ボルト;セムス	BOLT;SEMS	2					
05	9738313	ステー	STAY	1					
06	A590106	ワッシャ;プレーン	WASHER;PLANE	1					
07	4022696	ピン;ロック	PIN;LOCK	1					
09	4175253	ブラケット	BRACKET	3					
10	J020614	ボルト;セムス	BOLT;SEMS	6					
12	7033252	サポート	SUPPORT	1					
13	J021030	ボルト;セムス	BOLT;SEMS	2					
15	8069254	サポート	SUPPORT	1					
16	J031030	ボルト;セムス	BOLT;SEMS	1					
17	J021030	ボルト;セムス	BOLT;SEMS	3					
19	7033267	カバー	COVER	1					
20	J021030	ボルト;セムス	BOLT;SEMS	4					
22	8069322	カバー	COVER	1					
23	8069323	カバー	COVER	1					
24	J021025	ボルト;セムス	BOLT;SEMS	2					
27	J031030	ボルト;セムス	BOLT;SEMS	2					
28	8069872	カバー	COVER	1					
28A	4389877	・ラバー	・RUBBER	1	#				
28B	4386744	・ラバー	・RUBBER	1	#				
28C	4389878	・ラバー	・RUBBER	1	#				
28D	4389879	・ラバー	・RUBBER	1	#				
28E	4389880	・ラバー	・RUBBER	1	#				

カバー (6) COVER (6)

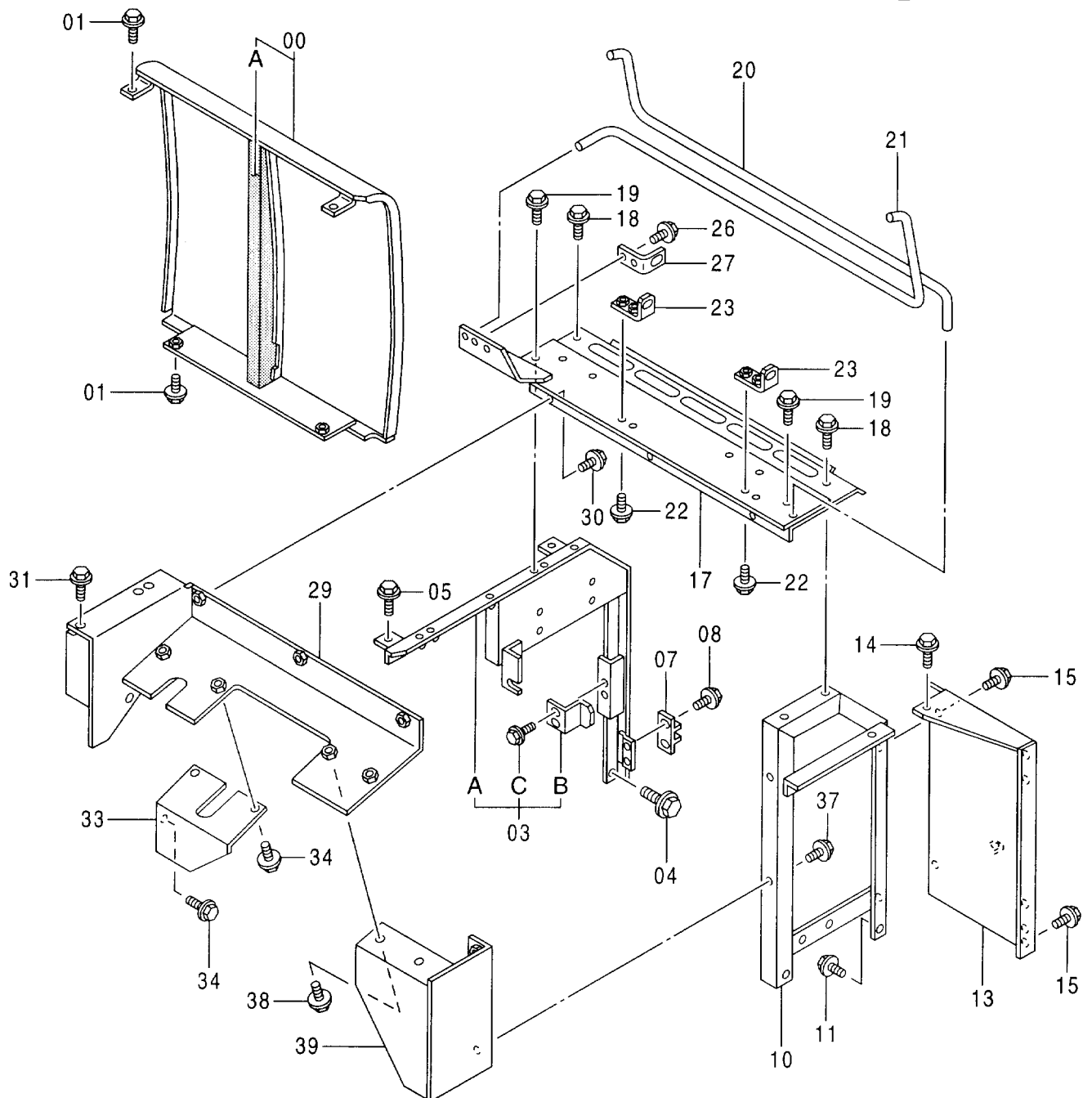
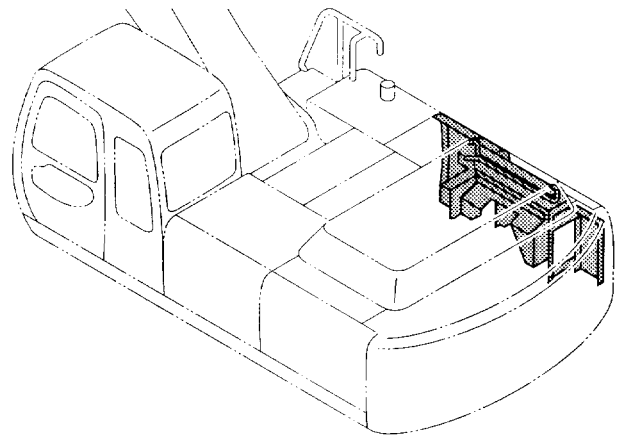

カバー (6)
COVER (6)

020001-

符号 ITEM	部品番号 PART NO.	部 品 名	PART NAME	数量 Q'TY	サービス コード S. C	適用号機 SERIAL NO.	互 換 性 I C A	代 替 部 品 REPLACEABLE PART	
								部品番号 PART NO.	数量 Q'TY
00	6016699	カバー	COVER	1					
00A	4386684	・ラバー	・RUBBER	1	#				
01	J031025	ボルト;セムス	BOLT;SEMS	4					
03	9161641	サポート	SUPPORT	1					
03A	7033279	・サポート	・SUPPORT	1					
03B	4257087	・ストッパ	・STOPPER	1					
03C	J031030	・ボルト;セムス	・BOLT;SEMS	2					
04	J021030	ボルト;セムス	BOLT;SEMS	1					
05	J031030	ボルト;セムス	BOLT;SEMS	2					
07	4175253	ブラケット	BRACKET	1					
08	J020614	ボルト;セムス	BOLT;SEMS	2					
10	7033255	サポート	SUPPORT	1					
11	J021030	ボルト;セムス	BOLT;SEMS	2					
13	8069255	サポート	SUPPORT	1					
14	J031030	ボルト;セムス	BOLT;SEMS	1					
15	J021030	ボルト;セムス	BOLT;SEMS	3					
17	7033282	カバー	COVER	1					
18	J021030	ボルト;セムス	BOLT;SEMS	2					
19	J031030	ボルト;セムス	BOLT;SEMS	2					
20	4386543	バー;トーション	BAR;TORSION	1					
21	4386544	バー;トーション	BAR;TORSION	1					
22	J021030	ボルト;セムス	BOLT;SEMS	4					
23	9748439	ブラケット	BRACKET	2					
26	J021030	ボルト;セムス	BOLT;SEMS	2					
27	9748440	ブラケット	BRACKET	1					
29	7033339	カバー	COVER	1					
30	J021030	ボルト;セムス	BOLT;SEMS	3					
31	J031030	ボルト;セムス	BOLT;SEMS	2					
33	8069415	カバー	COVER	1					
34	J021025	ボルト;セムス	BOLT;SEMS	3					
37	J021030	ボルト;セムス	BOLT;SEMS	2					
38	J021025	ボルト;セムス	BOLT;SEMS	2					
39	8070118	カバー	COVER	1					

カバー (7)
COVER (7)

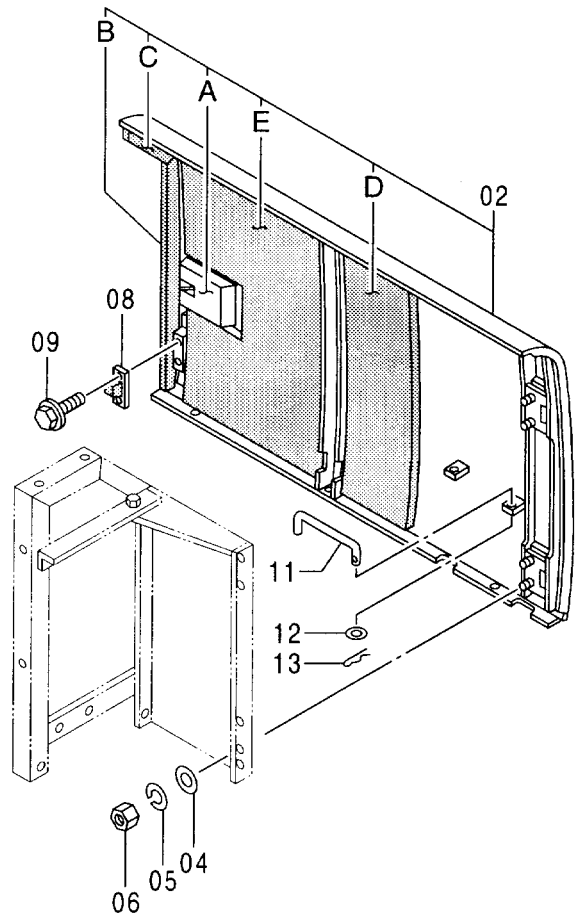
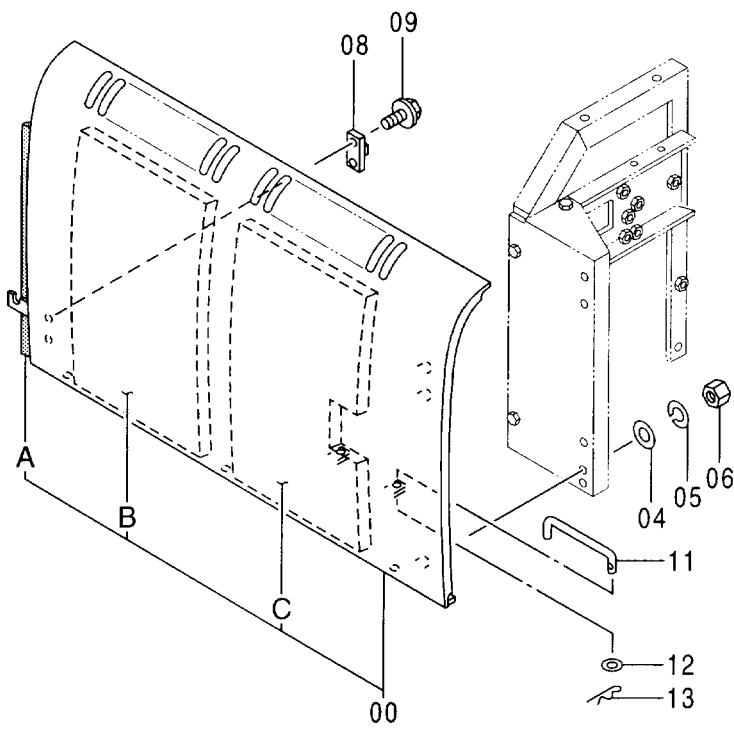
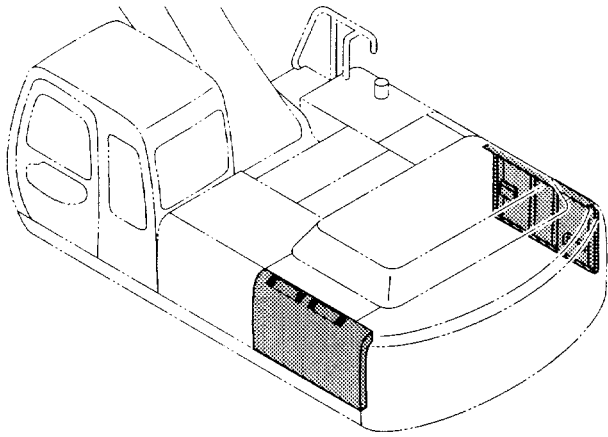

カバー (7)
COVER (7)

020001-

符号 ITEM	部品番号 PART NO.	部 品 名	PART NAME	数量 Q' TY	サービス コード S. C	適用号機 SERIAL NO.	互 換 性 I C A	代 替 部 品 REPLACEABLE PART	
								部品番号 PART NO.	数量 Q' TY
00	5005525	ドア	DOOR	1					
00A	4380815	・ラバー	・RUBBER	1	#				
00B	4386693	・ラバー	・RUBBER	1	#				
00C	4386694	・ラバー	・RUBBER	1	#				
02	5005526	ドア	DOOR	1					
02A	4361763	・ドア ロック <本体組付用>	・DOOR LOCK <for assembly of machine>	1	W			4361637	1
02A	4361637	・ドア ロック <サービス用>	・DOOR LOCK <for service parts>	1	SW				
02B	4380802	・ラバー	・RUBBER	1	#				
02C	4380801	・ラバー	・RUBBER	1	#				
02D	4386690	・ラバー	・RUBBER	1	#				
02E	4386691	・ラバー	・RUBBER	1	#				
04	A590110	ワッシャ; プレーン	WASHER; PLANE	8					
05	A590910	ワッシャ; スプリング	WASHER; SPRING	8					
06	J950010	ナット	NUT	8					
08	4175254	ストッパ	STOPPER	2					
09	J020614	ボルト; セムス	BOLT; SEMS	4					
11	4385171	ステー	STAY	2					
12	A590108	ワッシャ; プレーン	WASHER; PLANE	2					
13	4022697	ピン; ロック	PIN; LOCK	2					

カバー (8)
COVER (8)

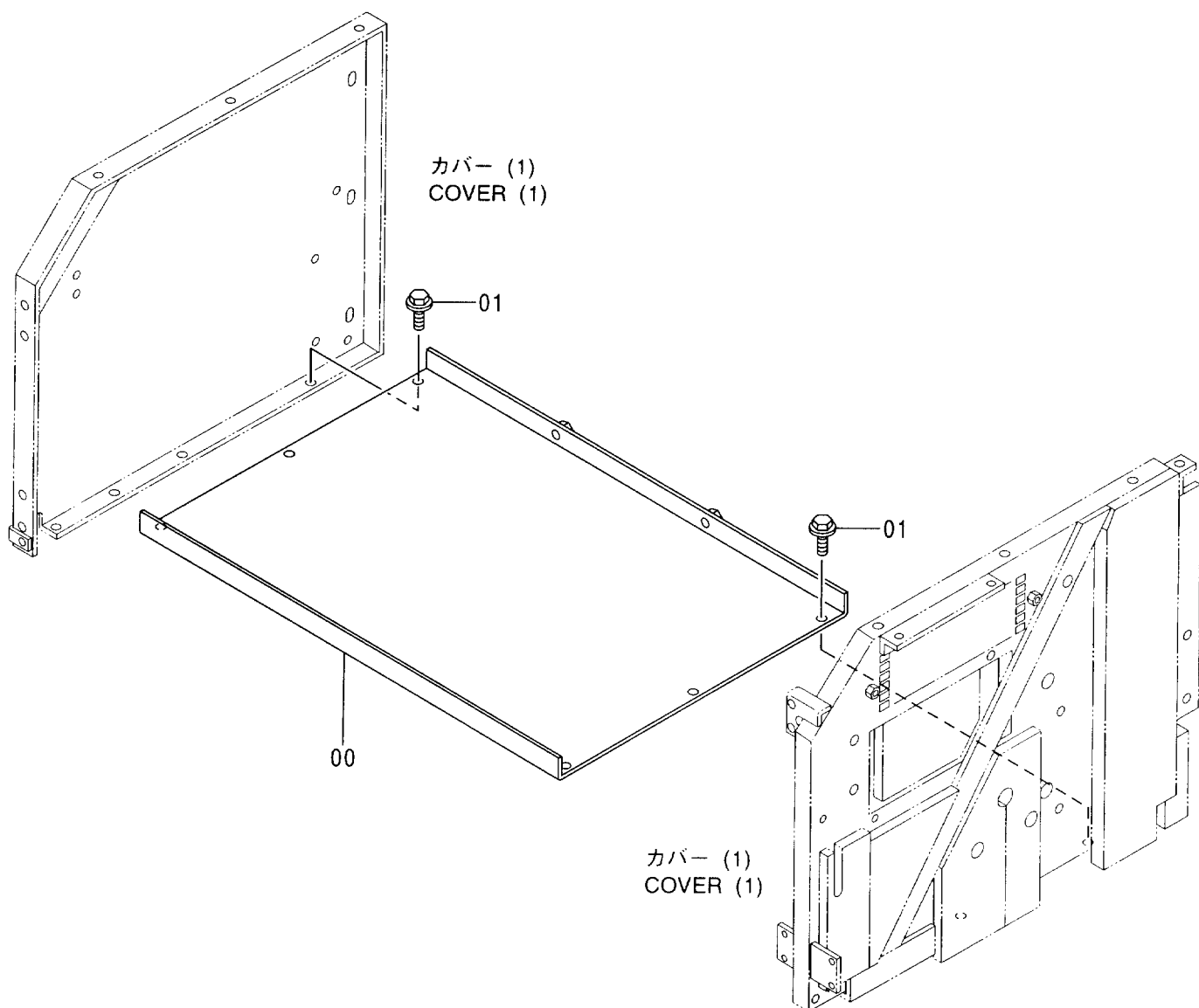
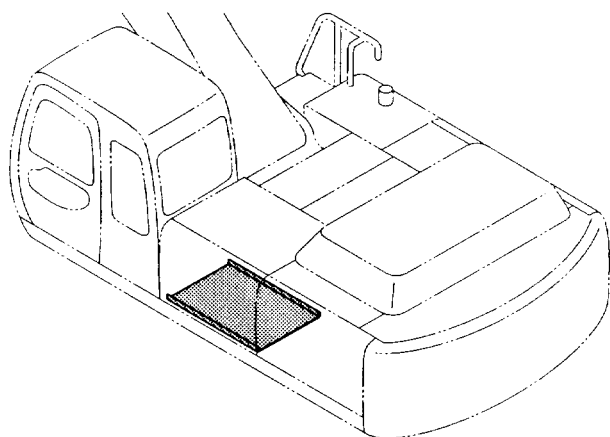

トロピカルカバー 〈選択〉
TROPICAL COVER 〈SELECT〉

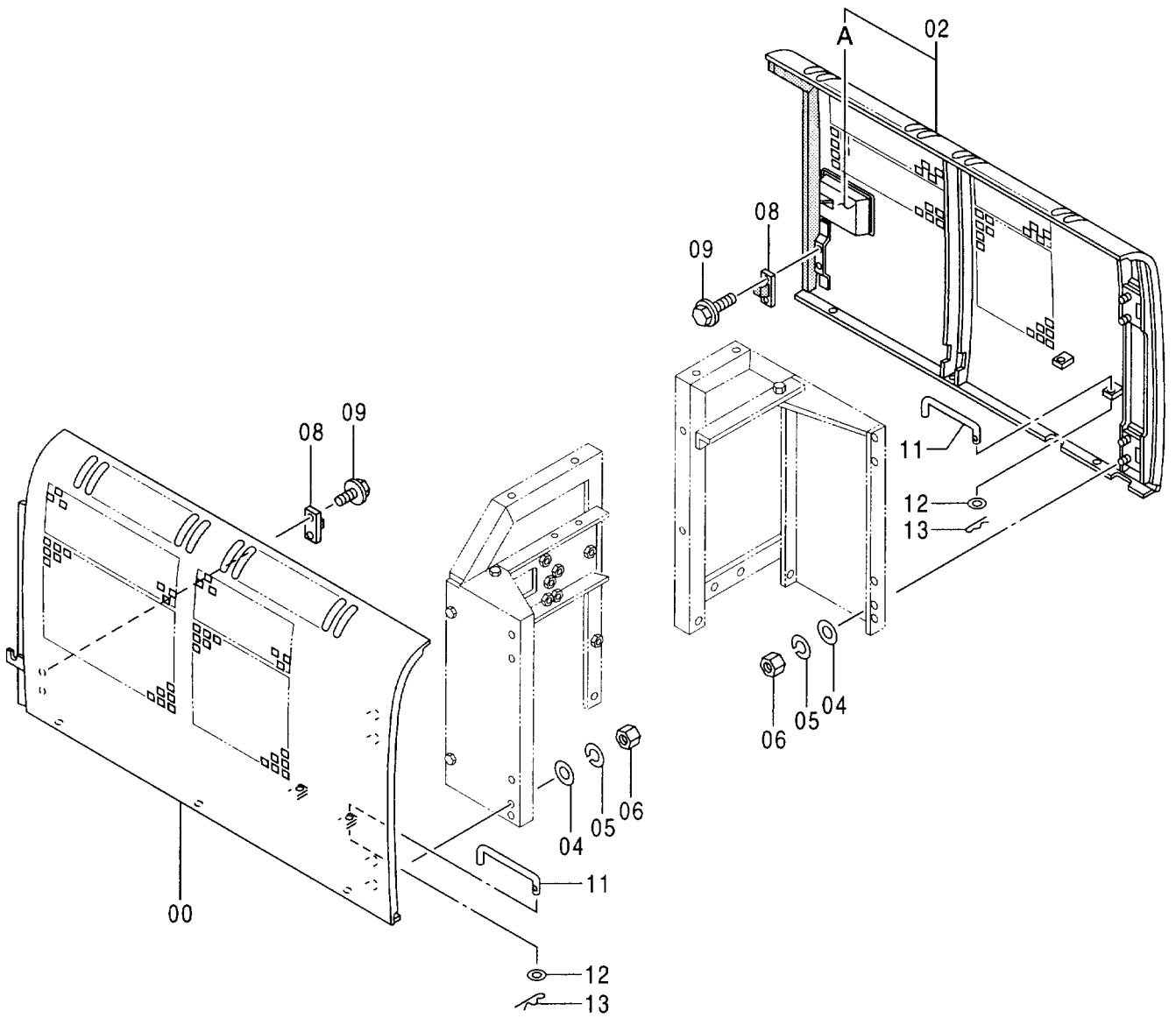
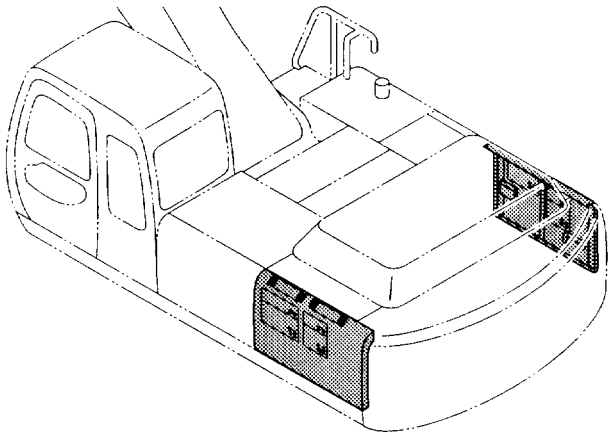

トビカカバ - <選択>
TROPICAL COVER <SELECT>

020001-

符号 ITEM	部品番号 PART NO.	部 品 名	PART NAME	数量 Q' TY	サービス コード S. C	適用号機 SERIAL NO.	互 換 性 I C A	代 替 部 品 REPLACEABLE PART	
								部品番号 PART NO.	数量 Q' TY
00	5005753	ドア	DOOR	1					
02	5005755	ドア	DOOR	1					
02A	4361763	ドア ロック <本体組付用>	・DOOR LOCK <for assembly of machine>	1	W		I	4361637	1
02A	4361637	ドア ロック <サービス用>	・DOOR LOCK <for service parts>	1	SW				
04	A590110	ワッシャ;フ レーン	WASHER; PLANE	8					
05	A590910	ワッシャ;スプリング	WASHER; SPRING	8					
06	J950010	ナット	NUT	8					
08	4175254	ストッパ	STOPPER	2					
09	J020614	ボルト;セムス	BOLT; SEMS	4					
11	4385171	ステー	STAY	2					
12	A590108	ワッシャ;フ レーン	WASHER; PLANE	2					
13	4022697	ピン;ロック	PIN; LOCK	2					

ドアロック DOOR LOCK

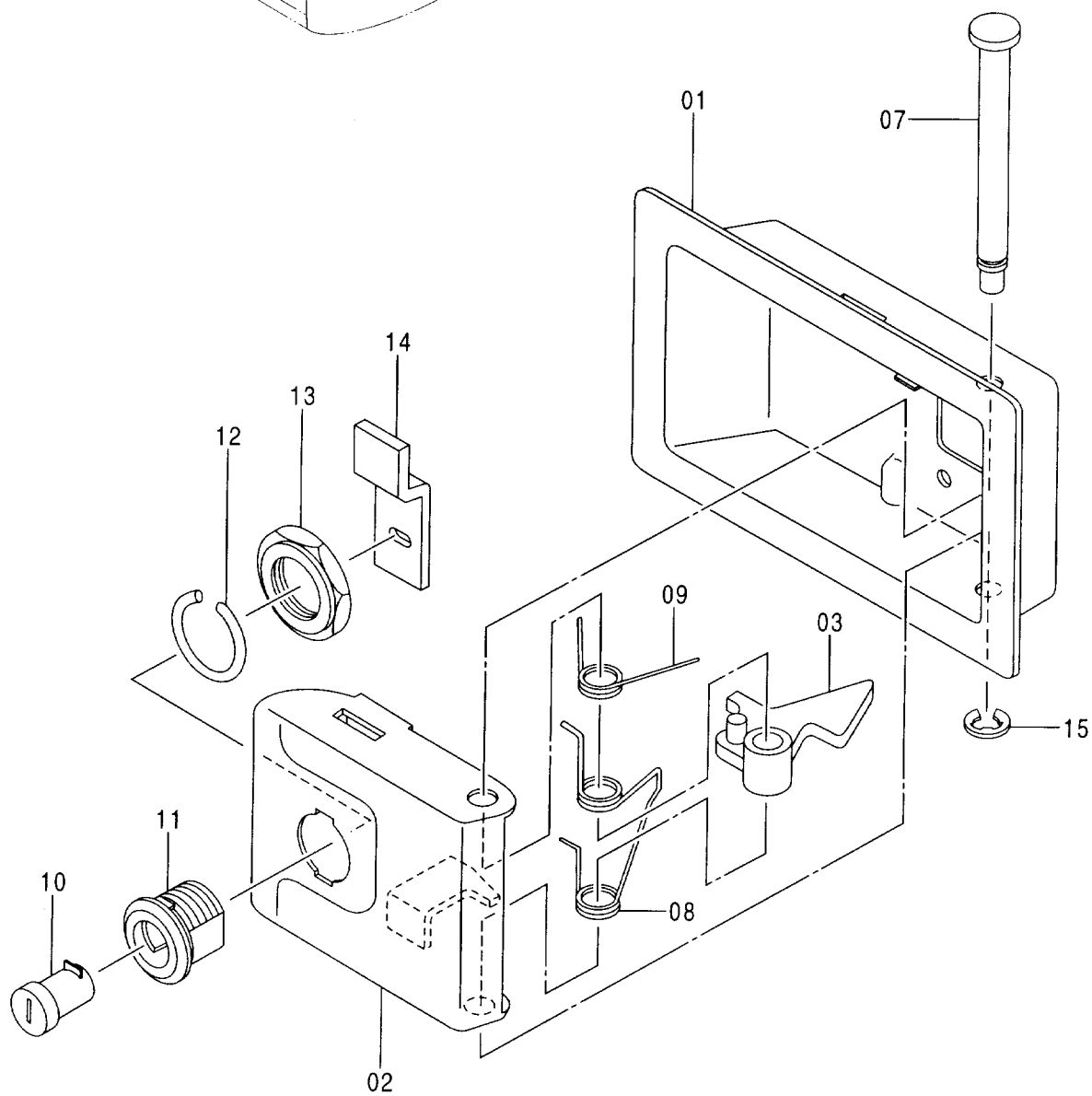
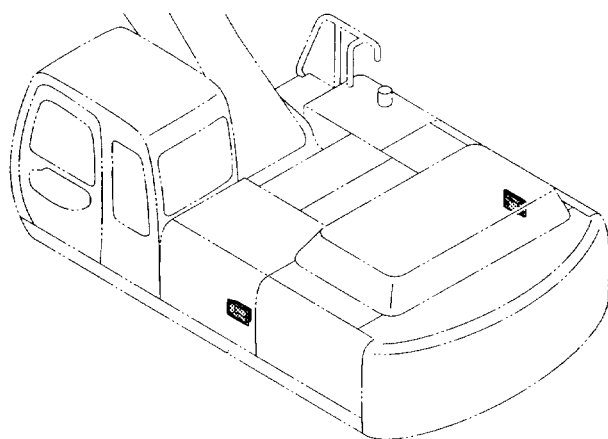

ドア ロック
DOOR LOCK

020001-

符号 ITEM	部品番号 PART NO.	部 品 名	PART NAME	数量 Q' TY	サービス コード S. C	適用号機 SERIAL NO.	互換性 I.C.A.	代替部品 REPLACEABLE PART	
								部品番号 PART NO.	数量 Q' TY
	4361763	ドア ロック <本体組付用>	・DOOR LOCK <for assembly of machine>	1	W		I	4361637	1
	4361637	ドア ロック <サービス用>	・DOOR LOCK <for service parts>	1	SW				
01	4355968	・カバー	・COVER	1					
02	4355970	・ラッチ	・LATCH	1					
03	4355971	・レバー	・LEVER	1					
07	4355972	・シャフト	・SHAFT	1					
08	4355973	・スプリング	・SPRING	1					
09	4355975	・スプリング	・SPRING	1					
10	4361783	・シリンダ ; ロック (H800~H808共用)	・CYL. ; LOCK (H800~H808)	1					
11	4355978	・ケース	・CASE	1					
12	4355979	・ワッシャ	・WASHER	1					
13	4355980	・ナット	・NUT	1					
14	4355981	・プレート	・PLATE	1					
15	4355982	・リング ; リテイニング	・RING ; RETAINING	1					

ウェザーストリップ WEATHER-STRIP

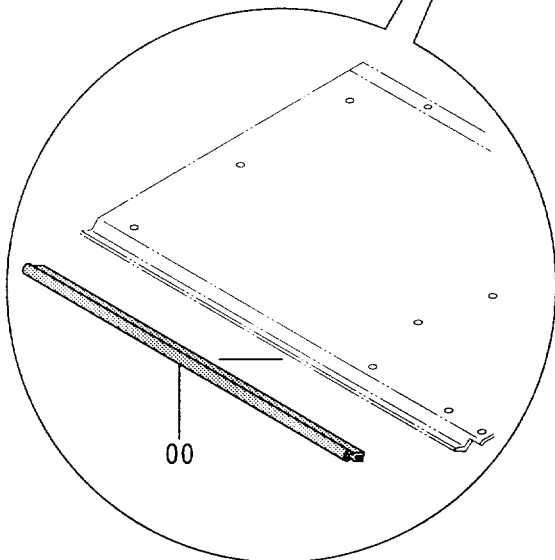
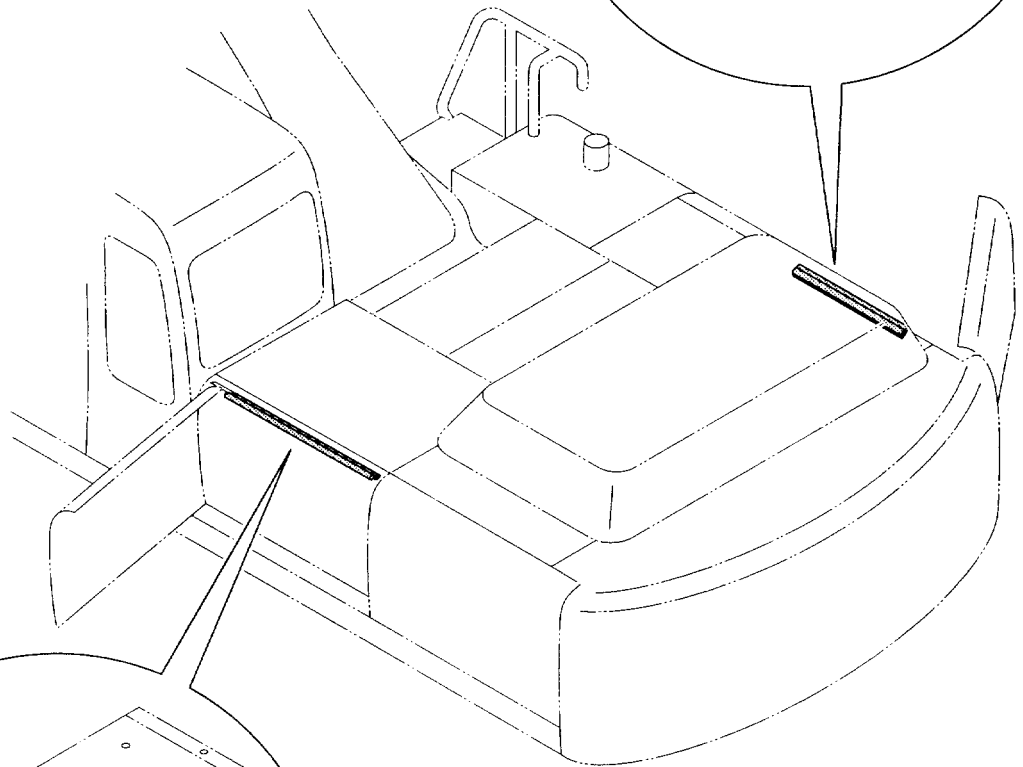
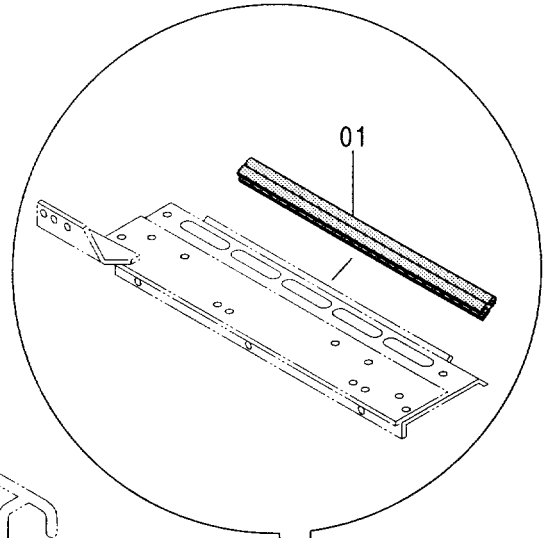
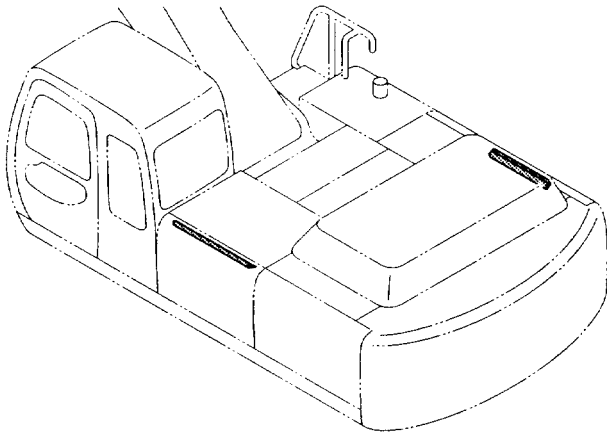

ウエザーストリップ
WEATHER-STRIP

020001-

符号 ITEM	部品番号 PART NO.	部 品 名	PART NAME	数量 Q' TY	サービス コード S. C	適用号機 SERIAL NO.	互 換 性 ICA	代 替 部 品 REPLACEABLE PART	
								部品番号 PART NO.	数量 Q' TY
00	4386773	ラバ-	RUBBER	1					
01	4332442	ラバ-	RUBBER	1					

エンジンカバー ENGINE COVER

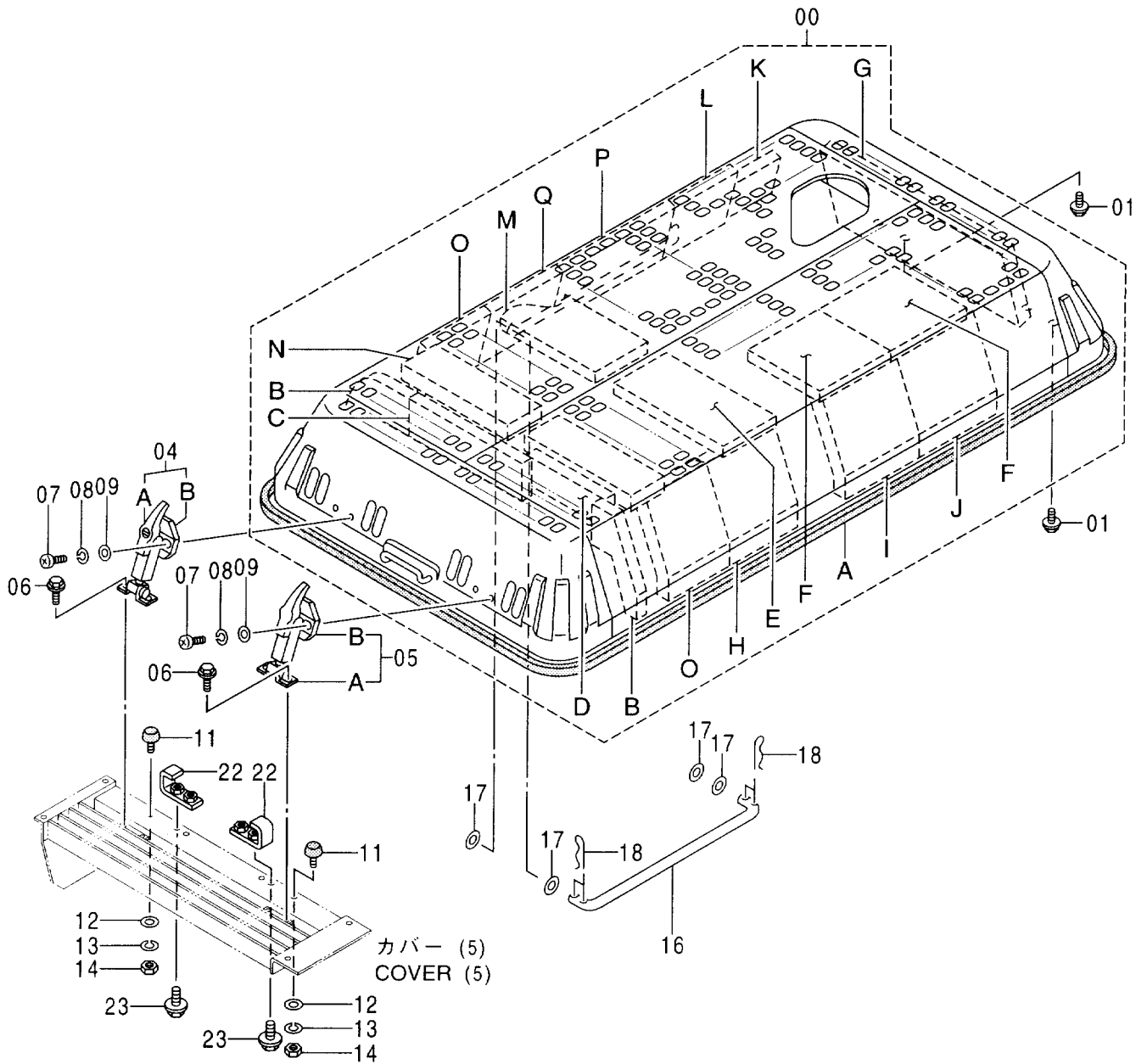
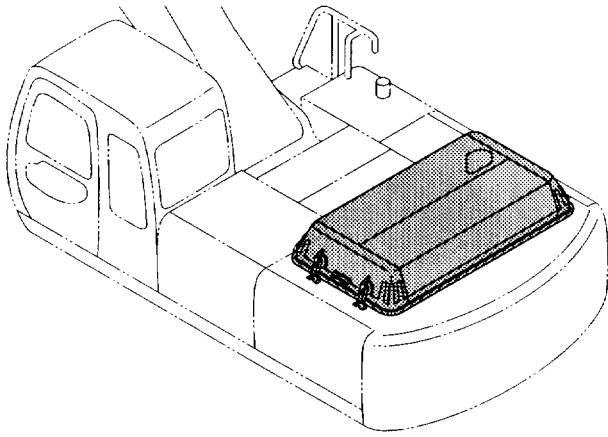

エンジンカバー
ENGINE COVER

020001-

符号 ITEM	部品番号 PART NO.	部 品 名	PART NAME	数量 Q'TY	サービス コード S. C	適用号機 SERIAL NO.	互 換 性 I C A	代 替 部 品 REPLACEABLE PART	
								部品番号 PART NO.	数量 Q'TY
00	5005523	カバー;エンジン	COVER;ENGINE	1					
00A	4387043	・ラバー	・RUBBER	1	#				
00B	4389747	・ラバー	・RUBBER	2	#				
00C	4389699	・ラバー	・RUBBER	1	#				
00D	4389698	・ラバー	・RUBBER	1	#				
00E	4392864	・グラスウール	・GLASSWOOL	1	#				
00F	4392863	・グラスウール	・GLASSWOOL	2	#				
00G	4298085	・グラスウール	・GLASSWOOL	1	#				
00H	4392861	・グラスウール	・GLASSWOOL	1	#				
00I	4392860	・グラスウール	・GLASSWOOL	1	#				
00J	4392862	・グラスウール	・GLASSWOOL	1	#				
00K	4298091	・グラスウール	・GLASSWOOL	1	#				
00L	4392859	・グラスウール	・GLASSWOOL	1	#				
00M	4394068	・ラバー	・RUBBER	1	#				
00N	4394069	・ラバー	・RUBBER	2	#				
00O	4394066	・ラバー	・RUBBER	2	#				
00P	4394067	・ラバー	・RUBBER	1	#				
00Q	4399896	・ラバー	・RUBBER	1	#				
01	J021030	ボルト;セムス	BOLT;SEMS	4					
04	4377519	キャッチ	CATCH	1					
04A	3077612	・キャッチ	・CATCH	1					
04B	3077611	・アンカー	・ANCHOR	1					
05	4377569	キャッチ	CATCH	1					
05A	3077613	・キャッチ	・CATCH	1					
05B	3077611	・アンカー	・ANCHOR	1					
06	J010820	ボルト;セムス	BOLT;SEMS	4					
07	M430825	スクリュー	SCREW	4					
08	A590908	ワッシャー;スプリング	WASHER;SPRING	4					
09	A590108	ワッシャー;プレーン	WASHER;PLANE	4					
11	4294508	ストッパ	STOPPER	2					
12	A590110	ワッシャー;プレーン	WASHER;PLANE	2					
13	A590910	ワッシャー;スプリング	WASHER;SPRING	2					
14	J950010	ナット	NUT	2					
16	4278783	ステー	STAY	1					
17	A590116	ワッシャー;プレーン	WASHER;PLANE	4					
18	4022701	ピン;ロック	PIN;LOCK	4					
22	9749842	ブラケット	BRACKET	2					
23	J021030	ボルト;セムス	BOLT;SEMS	4					

ツールカバー
TOOL COVER

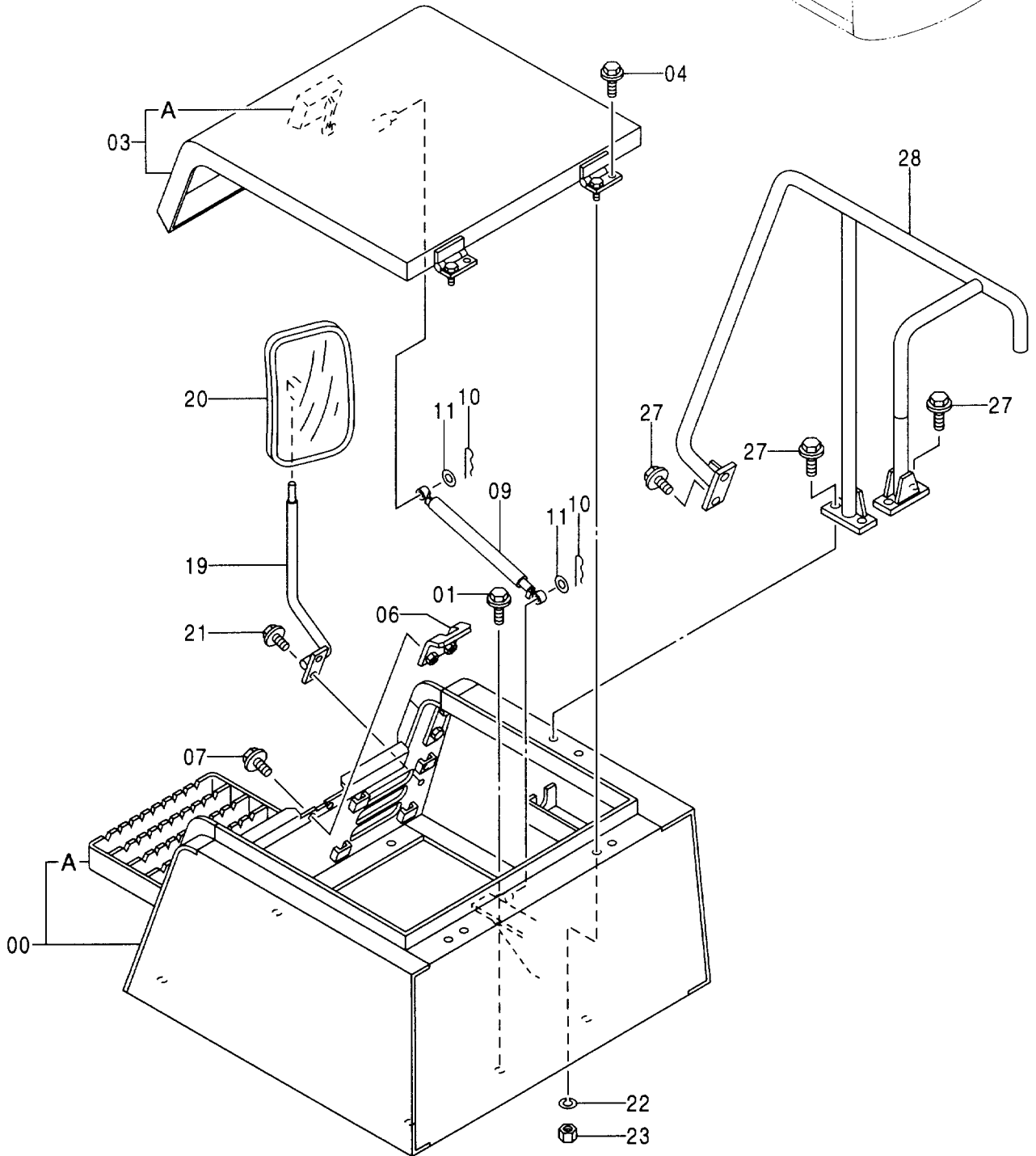
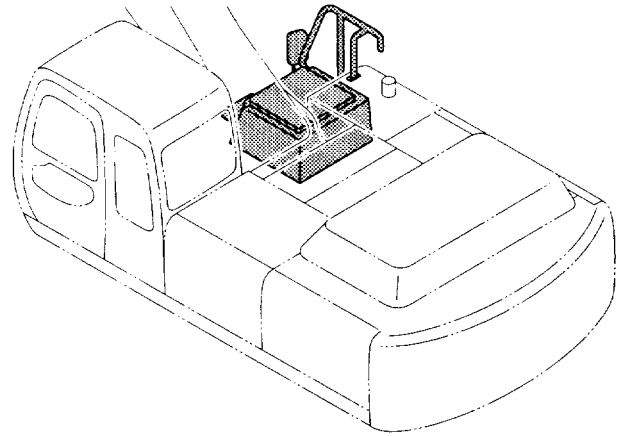

ツールカバー
TOOL COVER

020001-

符号 ITEM	部品番号 PART NO.	部 品 名	PART NAME	数量 Q' TY	サービス コード S. C	適用号機 SERIAL NO.	互 換 性 I C A	代 替 部 品 REPLACEABLE PART	
								部品番号 PART NO.	数量 Q' TY
00	6016753	ボックス;ツール	BOX;TOOL	1					
00A	9748882	ステップ	STEP	1	#W				
01	J021025	ボルト;セムス	BOLT;SEMS	6					
03	6016755	カバー	COVER	1					
03A	4363915	ラッチ (ドア ロック)	LATCH (DOOR LOCK)	1	W				
		<詳細は別ページ参照>	<for details: see separate page>						
04	J011022	ボルト;セムス	BOLT;SEMS	2					
06	9745798	キャッチ	CATCH	1					
07	J031025	ボルト;セムス	BOLT;SEMS	2					
09	4352457	ステー	STAY	1					
10	4022697	ピン;ロック	PIN;LOCK	2					
11	A590110	ワッシャ;プレーン	WASHER;PLANE	2					
19	8070089	ステー	STAY	1		-D98/10	T	8076173	1
								4416704	1
19	8076173	ステー	STAY	1	#	D98/11-			
20	4165676	ミラー	MIRROR	1		-D98/10	T	4416704	1
								8076173	1
20	4416704	ミラー	MIRROR	1	#	D98/11-			
21	J010825	ボルト;セムス	BOLT;SEMS	2					
22	A590910	ワッシャ;スプリング	WASHER;SPRING	2					
23	J950010	ナット	NUT	2					
27	J011230	ボルト;セムス	BOLT;SEMS	6					
28	7034861	ステー	STAY	1					

ラッチ (ドアロック) LATCH (DOOR LOCK)

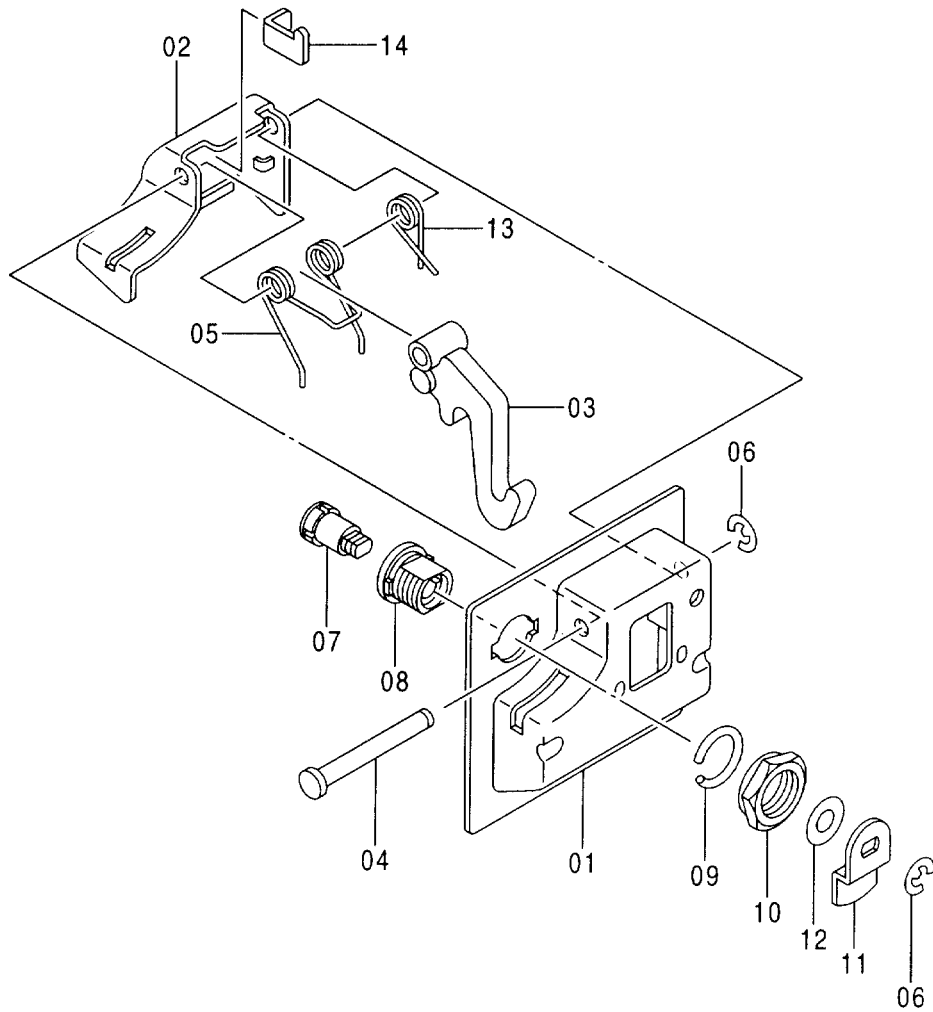
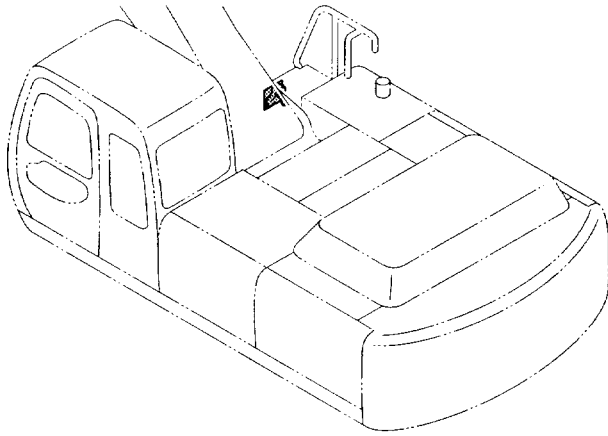

ラッチ (ドア ロック)
LATCH (DOOR LOCK)

020001-

符号 ITEM	部品番号 PART NO.	部 品 名	PART NAME	数量 Q' TY	サービス コード S. C	適用号機 SERIAL NO.	互 換 性 ICA	代 替 部 品 REPLACEABLE PART	
								部品番号 PART NO.	数量 Q' TY
	4363915	ラッチ アッセン	LATCH ASS' Y	1					
01	4370532	・カバー	・COVER	1					
02	4370533	・ラッチ	・LATCH	1					
03	4370534	・レバー	・LEVER	1					
04	4370535	・シャフト	・SHAFT	1					
05	4370536	・スプリング	・SPRING	1					
06	4355982	・リング ;リテイニング	・RING;RETAINING	2					
07	4370537	・シリンダ ;ロック	・CYL. ;LOCK	1					
08	4355978	・ケース	・CASE	1					
09	4355979	・ワッシャ	・WASHER	1					
10	4355980	・ナット	・NUT	1					
11	4370538	・プレート	・PLATE	1					
12	4370539	・ワッシャ	・WASHER	1					
13	4355974	・スプリング	・SPRING	1					
14	4370540	・レバー	・LEVER	1					

アンダーカバー (T=1.6) <300, LC><330LC>
 UNDER COVER (T=1.6) <300, LC><330LC>

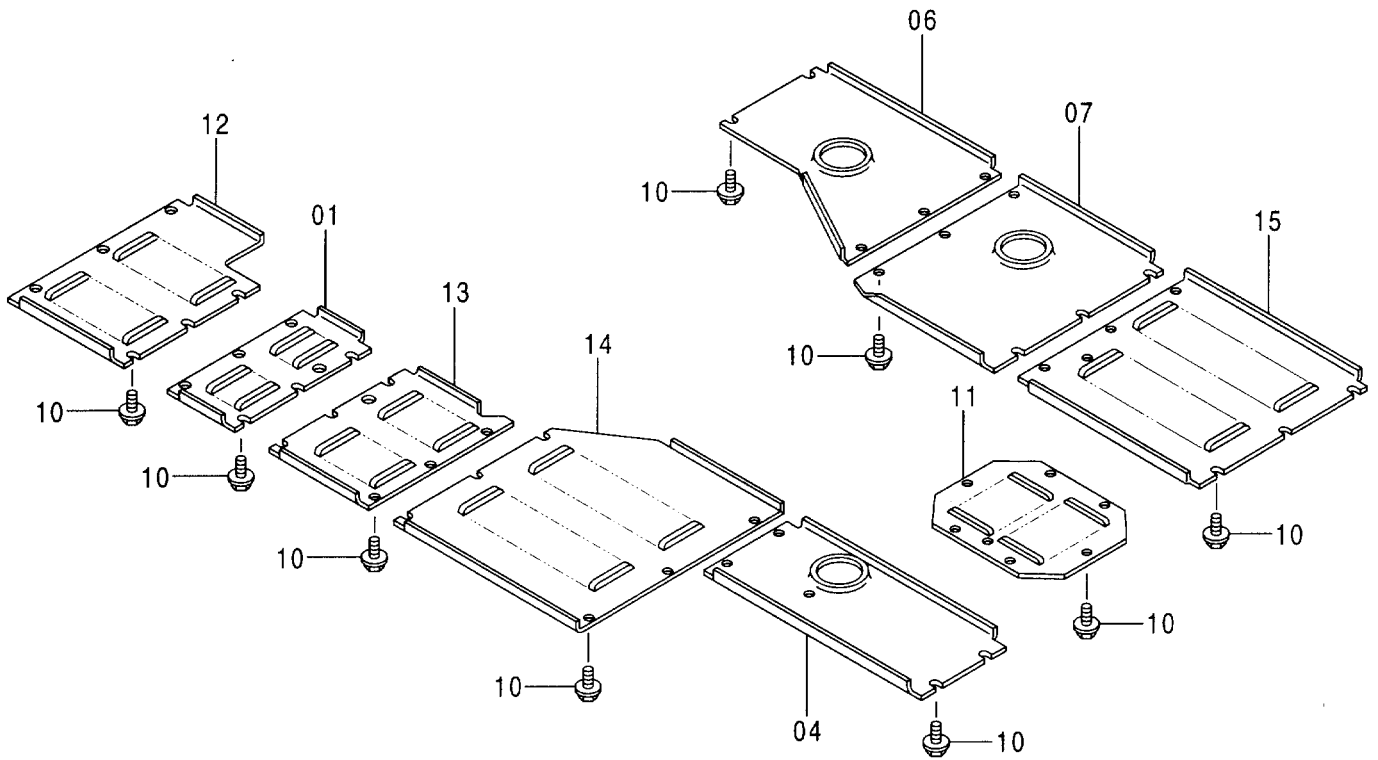
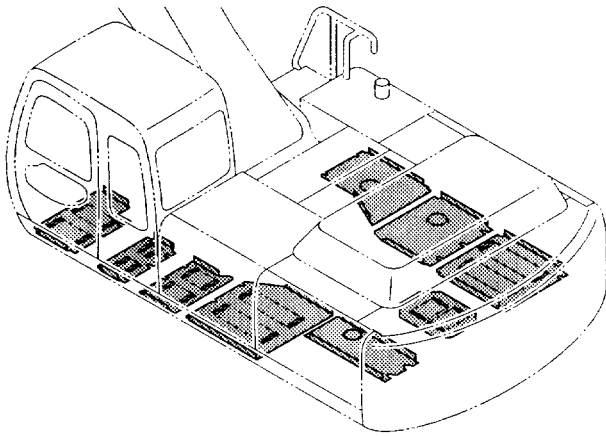

アンダーカバー (T=1.6) <300, LC> <330LC>
 UNDER COVER (T=1.6) <300, LC> <330LC>

020001-

符号 ITEM	部品番号 PART NO.	部 品 名	PART NAME	数量 Q' TY	サービス コード S. C	適用号機 SERIAL NO.	互 換 性 ICA	代 替 部 品 REPLACEABLE PART	
								部品番号 PART NO.	数量 Q' TY
01	3079651	カバー	COVER	1					
04	3079653	カバー	COVER	1					
06	2041173	カバー	COVER	1					
07	2041166	カバー	COVER	1					
10	J071035	ボルト;セムススクレイブ	BOLT;SEMS-S	51					
11	3082081	カバー	COVER	1					
12	3082277	カバー	COVER	1					
13	3082278	カバー	COVER	1					
14	2042608	カバー	COVER	1					
15	2042248	カバー	COVER	1					

アンダーカバー (T=4.5) 〈350H, LCH〉〈370HD〉〈370〉
UNDER COVER (T=4.5) 〈350H, LCH〉〈370HD〉〈370〉

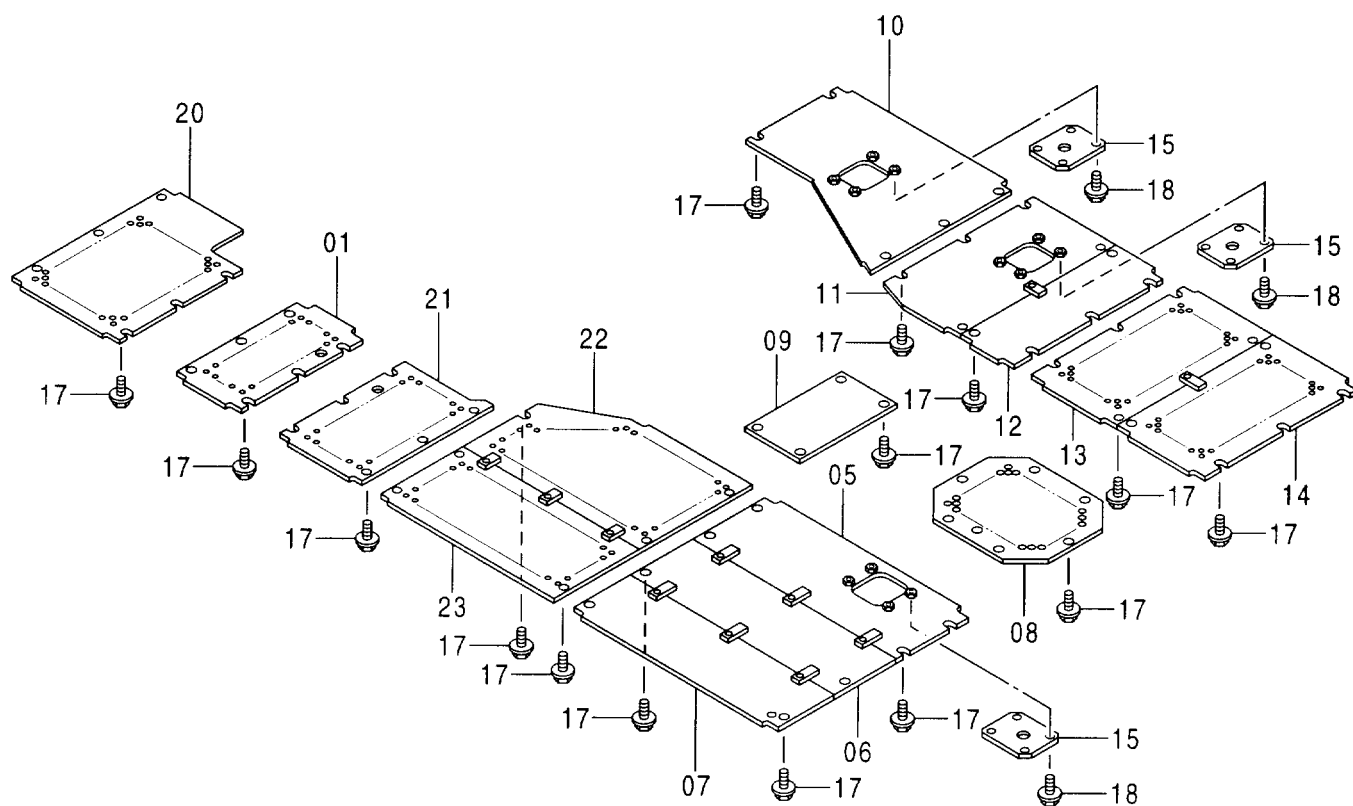
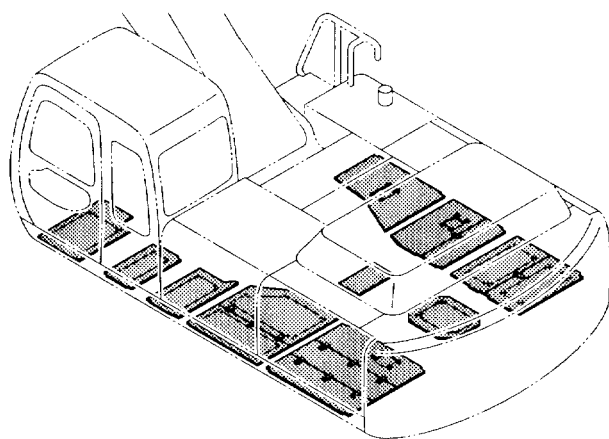

アンダーカバー (T=4.5) <350H, LCH> <370HD> <370>
 UNDER COVER (T=4.5) <350H, LCH> <370HD> <370>

020001-

符号 ITEM	部品番号 PART NO.	部品名	PART NAME	数量 Q' TY	サービス コード S. C	適用号機 SERIAL NO.	互換性 ICA	代替部品 REPLACEABLE PART	
								部品番号 PART NO.	数量 Q' TY
01	8069480	カバー	COVER	1					
05	8069484	カバー	COVER	1					
06	8069485	カバー	COVER	1					
07	8069486	カバー	COVER	1					
08	8069491	カバー	COVER	1					
09	8061710	カバー	COVER	1					
10	7033377	カバー	COVER	1					
11	8069487	カバー	COVER	1					
12	8069488	カバー	COVER	1					
13	8069489	カバー	COVER	1					
14	8069490	カバー	COVER	1					
15	4346575	カバー	COVER	3					
17	J071035	ボルト; セムス-スクレイフ	BOLT; SEMS-S	78					
18	J021025	ボルト; セムス	BOLT; SEMS	12					
20	8072567	カバー	COVER	1					
21	8072566	カバー	COVER	1					
22	8073149	カバー	COVER	1					
23	8073148	カバー	COVER	1					

アンダーカバー (T=6) <350K, LCK>
 UNDER COVER (T=6) <350K, LCK>

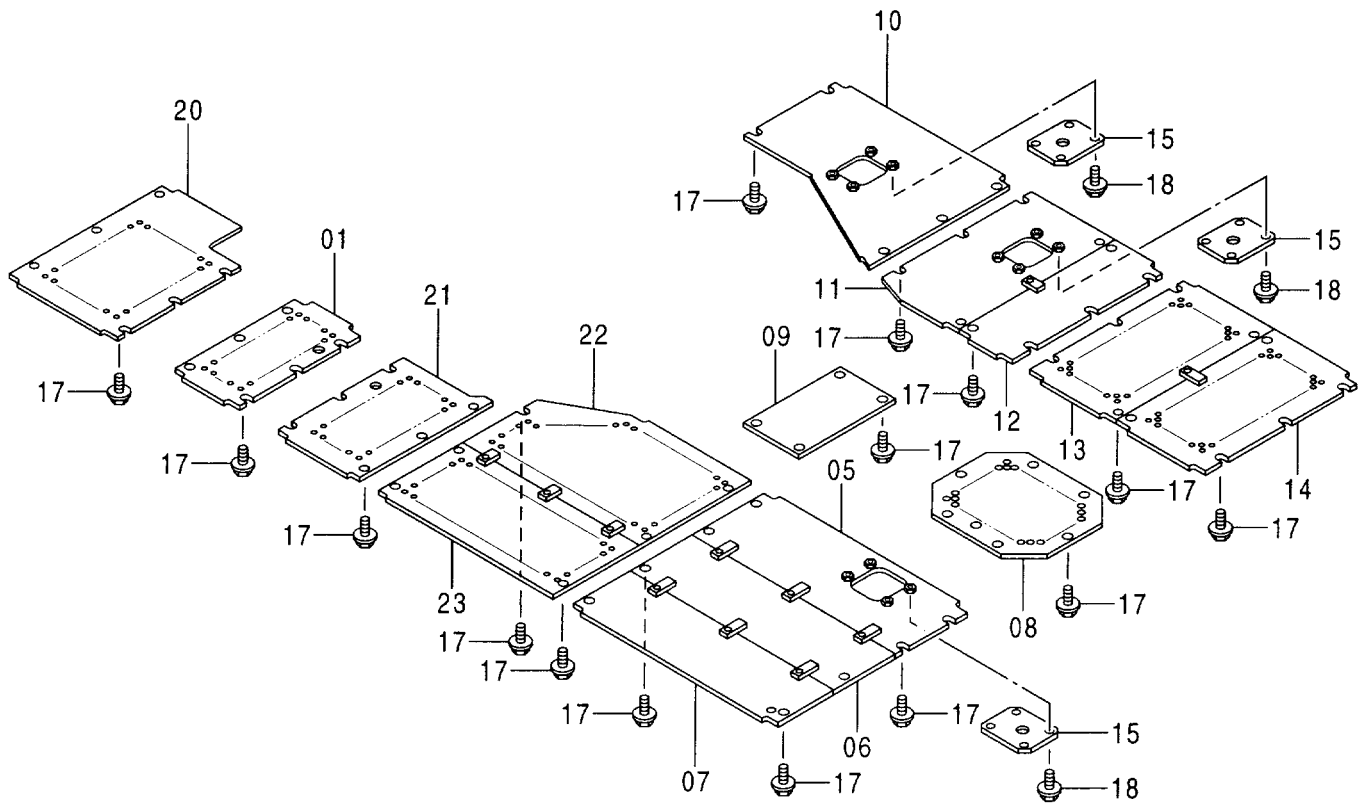
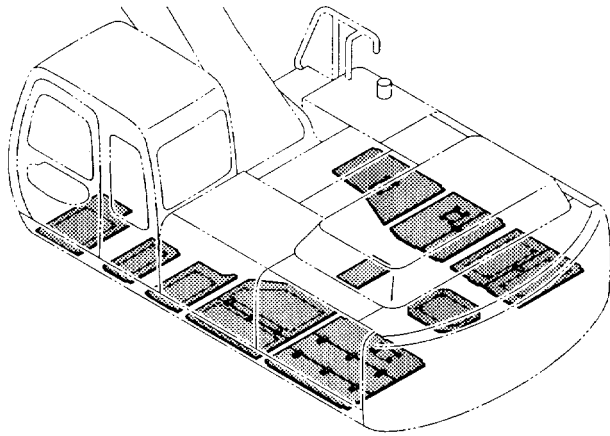

アンダーカバー (T=6) <350K, LCK>
 UNDER COVER (T=6) <350K, LCK>

020001-

符号 ITEM	部品番号 PART NO.	部 品 名	PART NAME	数量 Q' TY	サービス コード S. C	適用号機 SERIAL NO.	互 換 性 ICA	代 替 部 品 REPLACEABLE PART	
								部品番号 PART NO.	数量 Q' TY
01	8072578	カバー	COVER	1					
05	8072582	カバー	COVER	1					
06	8072583	カバー	COVER	1					
07	8072584	カバー	COVER	1					
08	8072585	カバー	COVER	1					
09	8072586	カバー	COVER	1					
10	7034805	カバー	COVER	1					
11	8072587	カバー	COVER	1					
12	8072588	カバー	COVER	1					
13	8072589	カバー	COVER	1					
14	8072590	カバー	COVER	1					
15	4402989	カバー	COVER	3					
17	J071035	ボルト;セムス-スクレイフ	BOLT; SEMS-S	78					
18	J021025	ボルト;セムス	BOLT; SEMS	12					
20	8073496	カバー	COVER	1					
21	8073497	カバー	COVER	1					
22	8073212	カバー	COVER	1					
23	8073211	カバー	COVER	1					

サイドウォーク 〈選択〉
SIDE WALK 〈SELECT〉

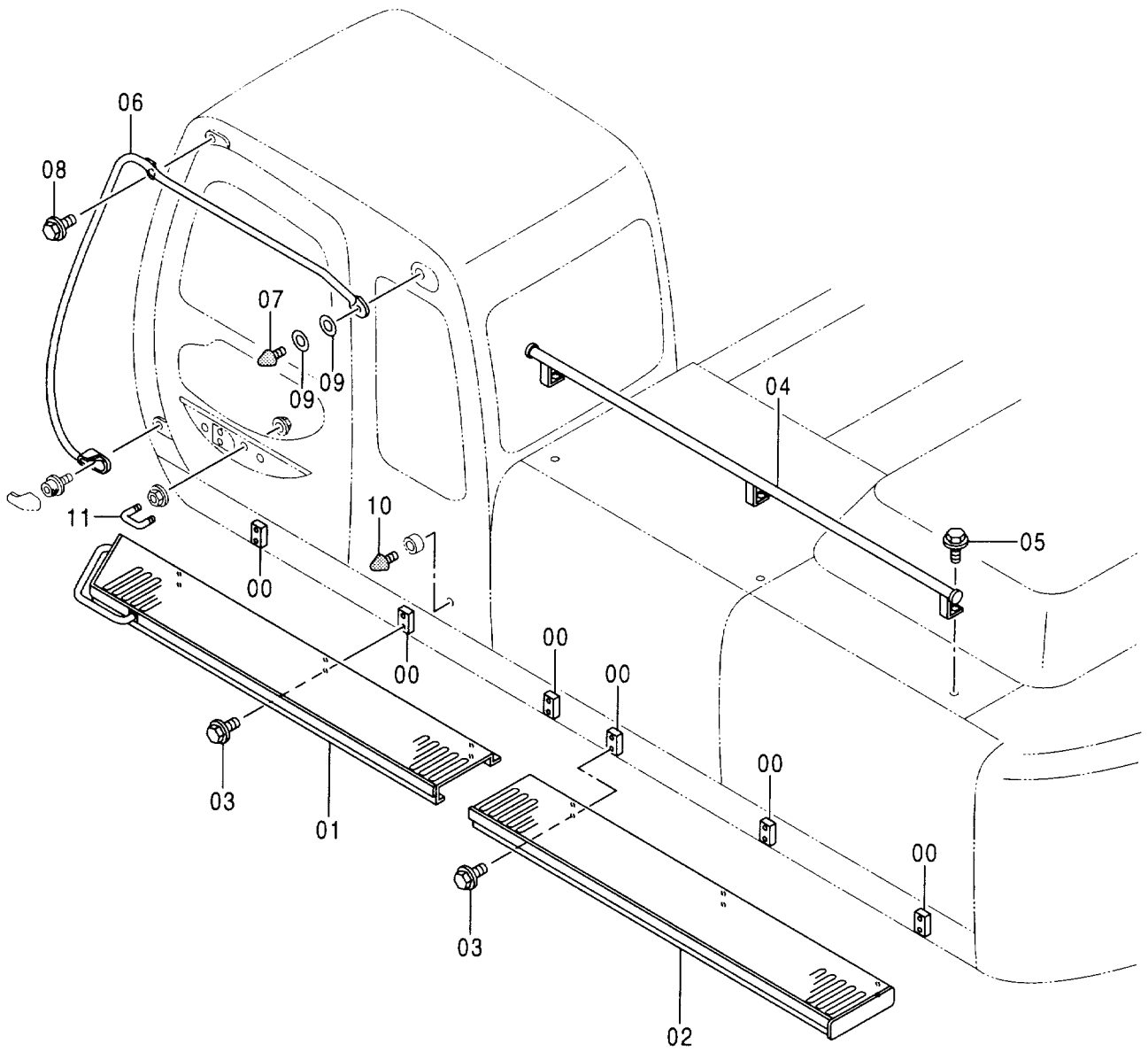
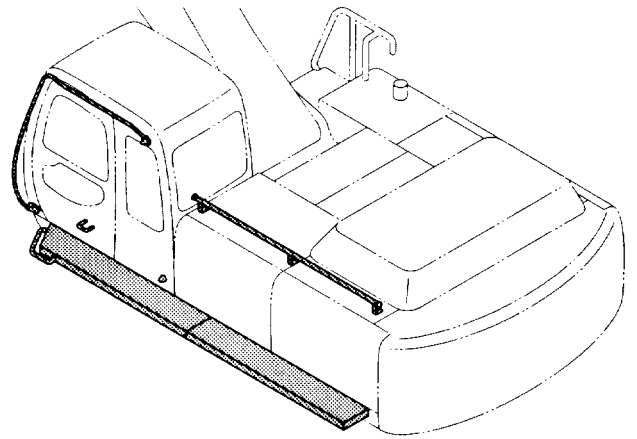

サイドウォーク <選択>
SIDE WALK <SELECT>

020001-

符号 ITEM	部品番号 PART NO.	部 品 名	PART NAME	数量 Q'TY	サービス コード S.C	適用号機 SERIAL NO.	互 換 性 I.C.A.	代 替 部 品 REPLACEABLE PART	
								部品番号 PART NO.	数量 Q'TY
00	4274900	シート;スクリュ	SEAT;SCREW	6	W				
01	6016912	ステップ	STEP	1					
02	6016911	ステップ	STEP	1					
03	J031225	ボルト;セムス	BOLT;SEMS	12					
04	8070363	ハンドレール	HANDRAIL	1					
05	J031035	ボルト;セムス	BOLT;SEMS	3					
06	4387909	ハンドレール	HANDRAIL	1					
07	4345738	ストッパ	STOPPER	1					
08	4320149	ボルト	BOLT	1					
09	A590110	ワッシャ;フレン	WASHER;PLANE	2					
10	4304827	ストッパ	STOPPER	1					
11	4347586	ボルト;U	BOLT;U	1					

リューブリケータ 〈選択〉 LUBRICATOR 〈SELECT〉

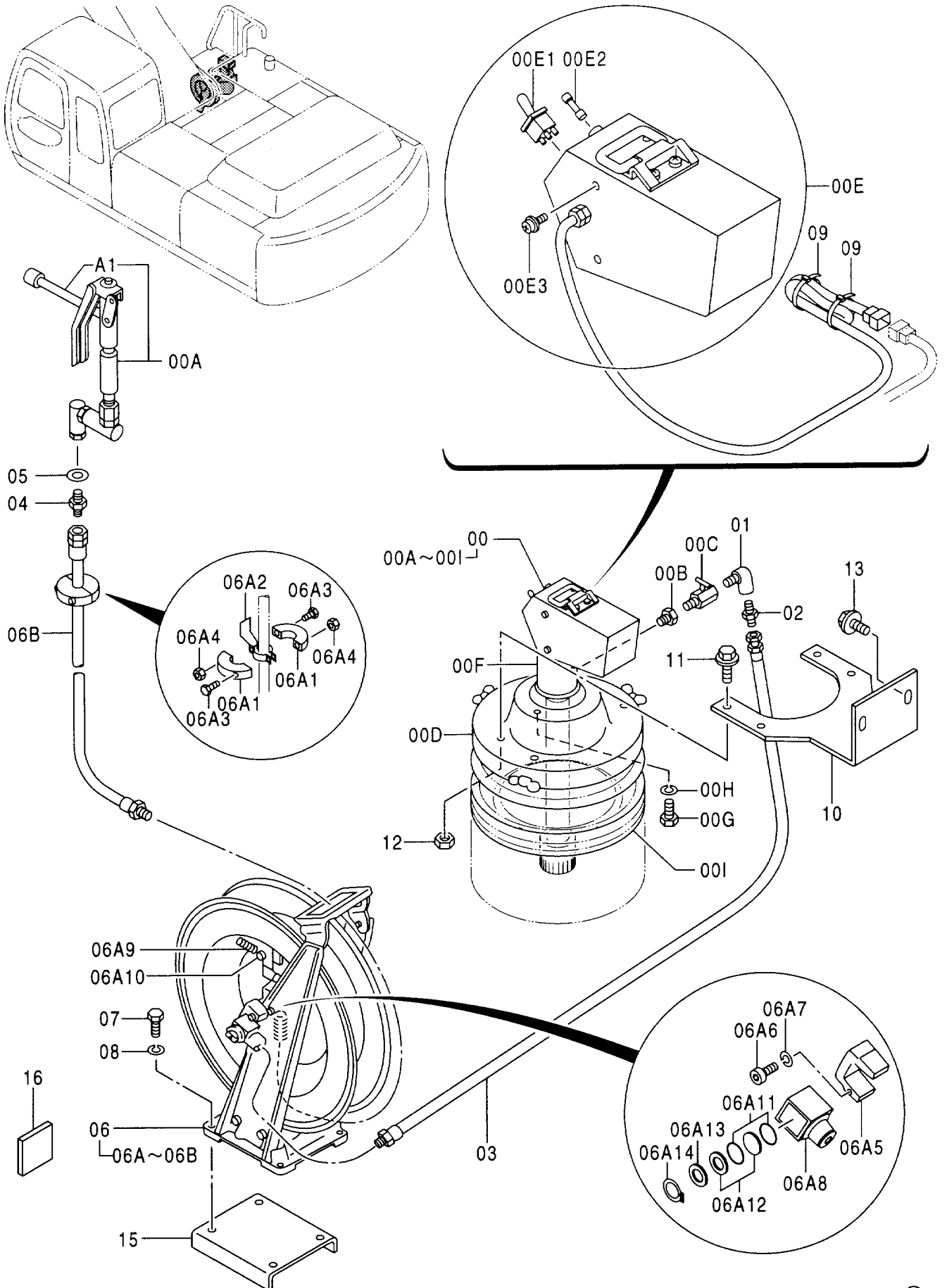

リユーブ リケータ <選択>
LUBRICATOR <SELECT>

020001-

符号 ITEM	部品番号 PART NO.	部 品 名	PART NAME	数量 Q' TY	サービス コード S. C	適用号機 SERIAL NO.	互 換 性 I C A	代 替 部 品 REPLACEABLE PART	
								部品番号 PART NO.	数量 Q' TY
00	4281956	リユーブ リケータ	LUBRICATOR	1					
00A	4353992	・ガン;グリース	・GUN;GREASE	1					
00A1	4412914	・・ノズル	・・NOZZLE	1					
00B	4353993	・ユニオン	・UNION	1					
00C	4353994	・バルブ	・VALVE	1					
00D	4353995	・カバー	・COVER	1					
00E	4353996	・カバー	・COVER	1					
00E1	4363398	・・スイッチ	・・SWITCH	1					
00E2	4195610	・・ヒューズ	・・FUSE	1					
00E3	J450510	・・スクリュ;セムス	・・SCREW;SEMS	6					
00F	4353997	・ポンプ	・PUMP	1					
00G	M430610	・スクリュ	・SCREW	3					
00H	A590906	・ワッシャ;スプリング	・WASHER;SPRING	3					
00I	4354003	・キャップ	・CAP	1					
01	94-0631	エルボ;S	ELBOW;S	1					
02	94-1302	アダプタ;S	ADAPTER;S	1					
03	4055122	ホース	HOSE	1					
04	4122880	アダプタ	ADAPTER	1					
05	A890014	パッキン	PACKING	1					
06	9155387	リール;ホース	REEL;HOSE	1					
06A	4155472	・リール;ホース	・REEL;HOSE	1					
06A1	4174317	・・ストッパ	・・STOPPER	2					
06A2	4174318	・・バンド	・・BAND	2					
06A3	M340840	・・ボルト;ソケット	・・BOLT;SOCKET	2					
06A4	M500807	・・ナット	・・NUT	2					
06A5	4191052	・・ストッパ	・・STOPPER	1					
06A6	M340635	・・ボルト;ソケット	・・BOLT;SOCKET	2					
06A7	A590906	・・ワッシャ;スプリング	・・WASHER;SPRING	11					
06A8	4177040	・・ジョイント;スイベル	・・JOINT;SWIVEL	1					
06A9	4177039	・・ストッパ	・・STOPPER	1					
06A10	4177038	・・スプリング	・・SPRING	1					
06A11	953610	・・O-リング	・・O-RING	2					
06A12	4028266	・・リング;バックアップ	・・RING;BACK-UP	2					
06A13	4188274	・・ワッシャ	・・WASHER	1					
06A14	4188275	・・リング	・・RING	1					
06B	4157904	・ホース	・HOSE	1					
07	J901030	ボルト	BOLT	4					
08	A590910	ワッシャ;スプリング	WASHER;SPRING	4					
09	4055311	クリップ;バンド	CLIP;BAND	2					
10	4390097	ブラケット	BRACKET	1					

リューブリケータ 〈選択〉
LUBRICATOR 〈SELECT〉

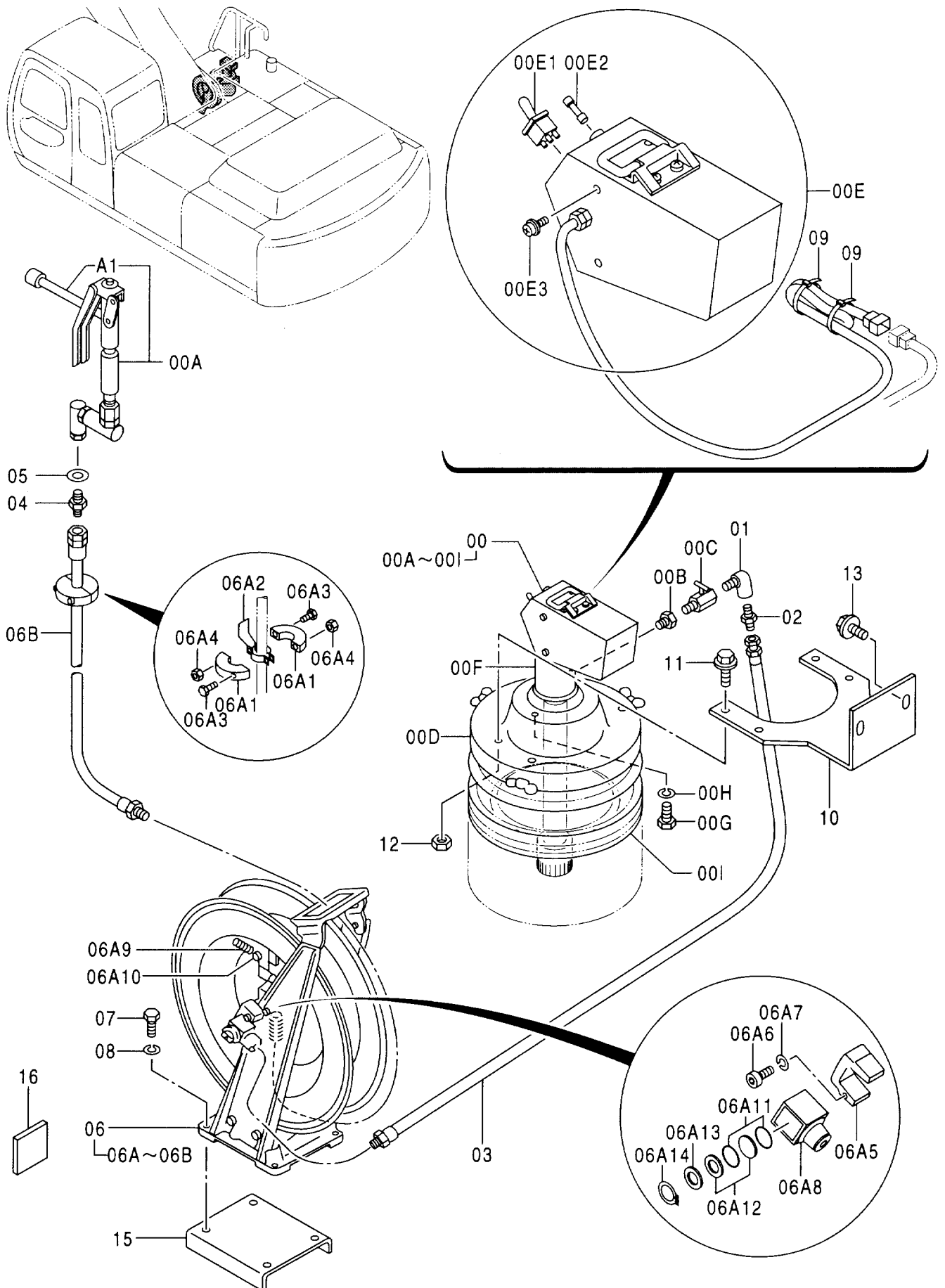

リユ-ブ`リケ-タ <選択>
 LUBRICATOR <SELECT>

020001-

符号 ITEM	部品番号 PART NO.	部 品 名	PART NAME	数量 Q' TY	サービス コード S. C	適用号機 SERIAL NO.	互 換 性 ICA	代 替 部 品 REPLACEABLE PART	
								部品番号 PART NO.	数量 Q' TY
11	J010616	ボルト;セムス	BOLT;SEMS	4					
12	M500605	ナット	NUT	4					
13	J021025	ボルト;セムス	BOLT;SEMS	2					
15	9748830	ブラケット	BRACKET	1					
16	4361972	プレート	PLATE	3					

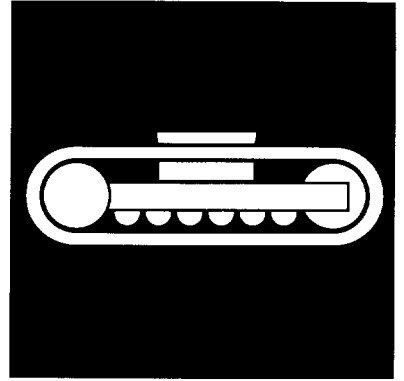

下 部 走 行 体
UNDERCARRIAGE

トラックフレーム (スタンダードトラック)
TRACK FRAME (STD. TRACK)

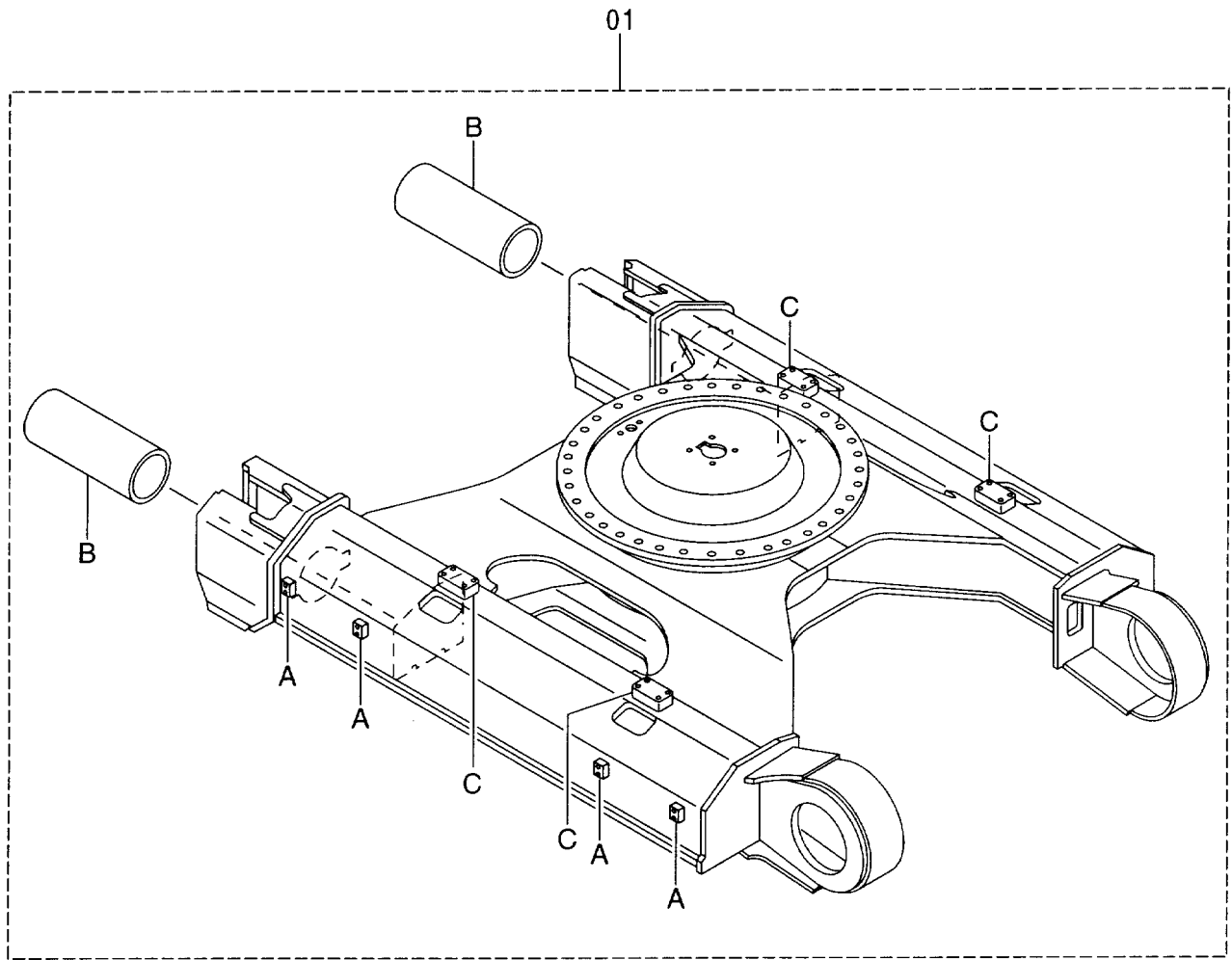
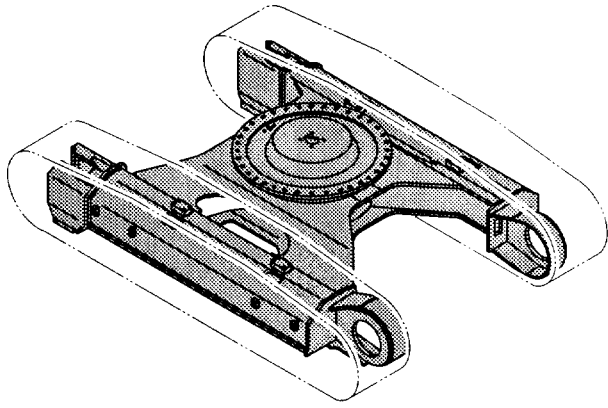

トラック フレーム (スタンダードトラック)
TRACK FRAME (STD. TRACK)

020001-

符号 ITEM	部品番号 PART NO.	部 品 名	PART NAME	数量 Q' TY	サービス コード S. C	適用号機 SERIAL NO.	互換性 ICA	代 替 部 品 REPLACEABLE PART	
								部品番号 PART NO.	数量 Q' TY
01	5005327	フレーム;トラック	FRAME; TRACK	1					
01A	4366661	・シート;スクリュ	・SEAT; SCREW	8	#W				
01B	4379845	・パイプ	・PIPE	2	#W				
01C	4339137	・ブラケット	・BRACKET	4	#W				

トラックフレーム (LCトラック)
TRACK FRAME (LC TRACK)

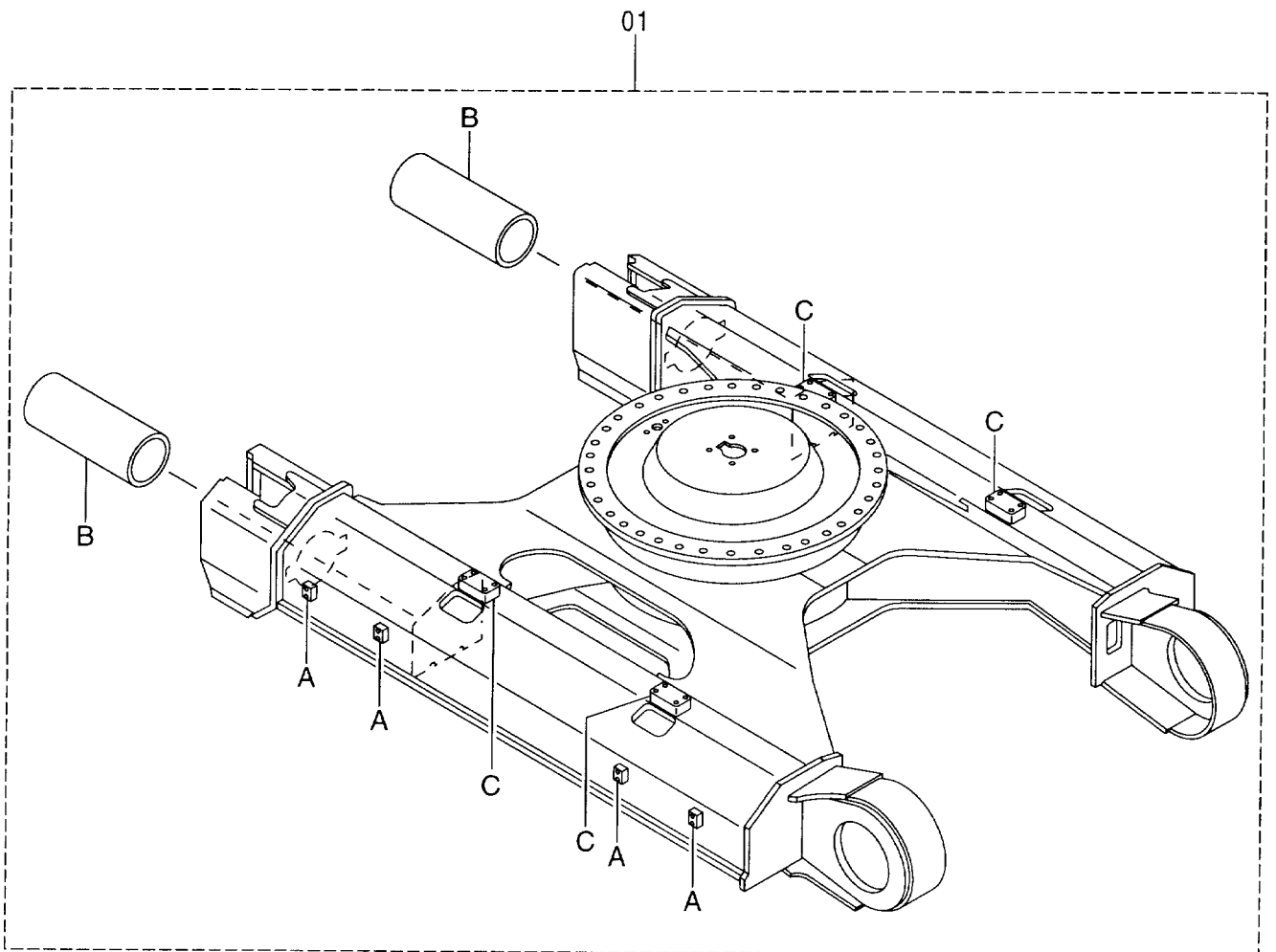
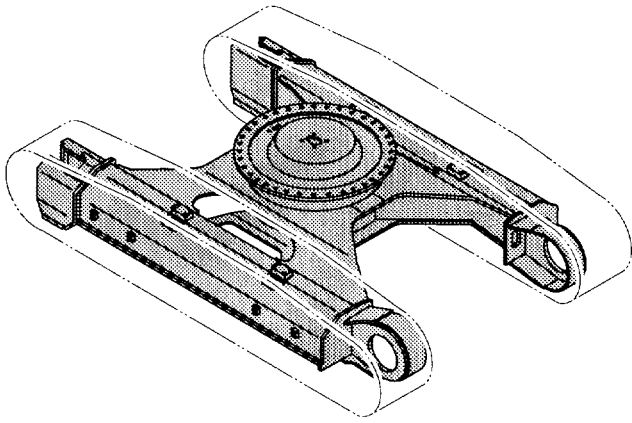

トラック フレーム (LC トラック)
 TRACK FRAME (LC TRACK)

020001-

符号 ITEM	部品番号 PART NO.	部 品 名	PART NAME	数量 Q' TY	サービス コード S. C	適用号機 SERIAL NO.	互 換 性 I C A	代 替 部 品 REPLACEABLE PART	
								部品番号 PART NO.	数量 Q' TY
01	5005747	フレーム;トラック	FRAME; TRACK	1					
01A	4366661	・シート;スクリュ	・SEAT; SCREW	8	#W				
01B	4379845	・パイプ	・PIPE	2	#W				
01C	4339137	・ブラケット	・BRACKET	4	#W				

トラックフレーム (HDトラック)
TRACK FRAME (HD TRACK)

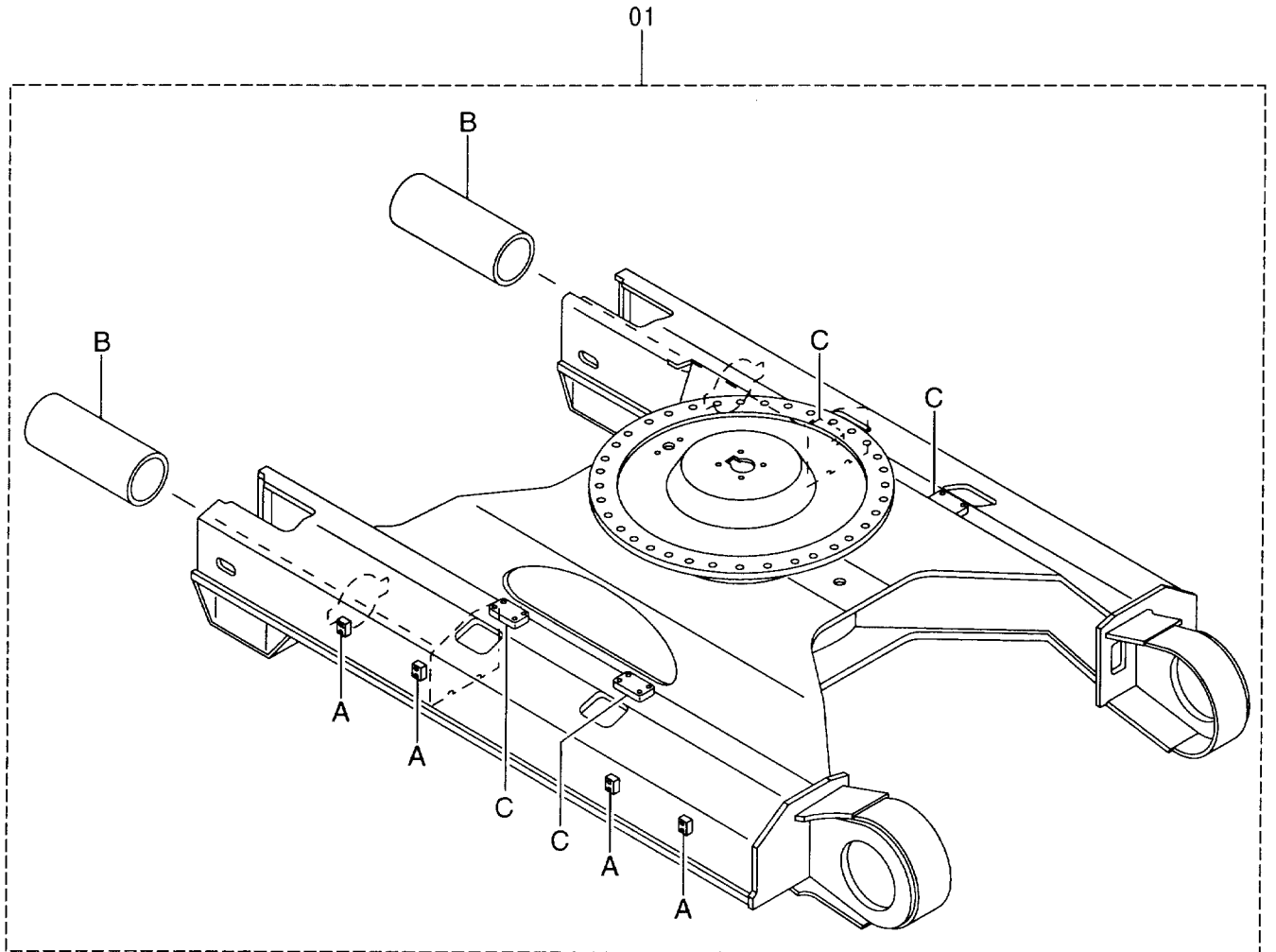
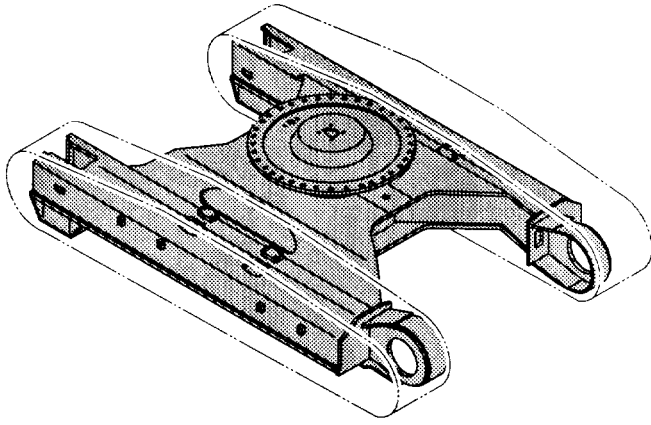

トラック フレーム (HD トラック)
 TRACK FRAME (HD TRACK)

020001-

符号 ITEM	部品番号 PART NO.	部 品 名	PART NAME	数量 Q' TY	サービス コード S. C	適用号機 SERIAL NO.	互 換 性 I C A	代 替 部 品 REPLACEABLE PART	
								部品番号 PART NO.	数量 Q' TY
01	5005677	フレーム;トラック	FRAME;TRACK	1					
01A	4366661	・シート;スクリュ	・SEAT;SCREW	8	#W				
01B	4391786	・パイプ	・PIPE	2	#W				
01C	4391788	・ブラケット	・BRACKET	4	#W				

ステップ
STEP

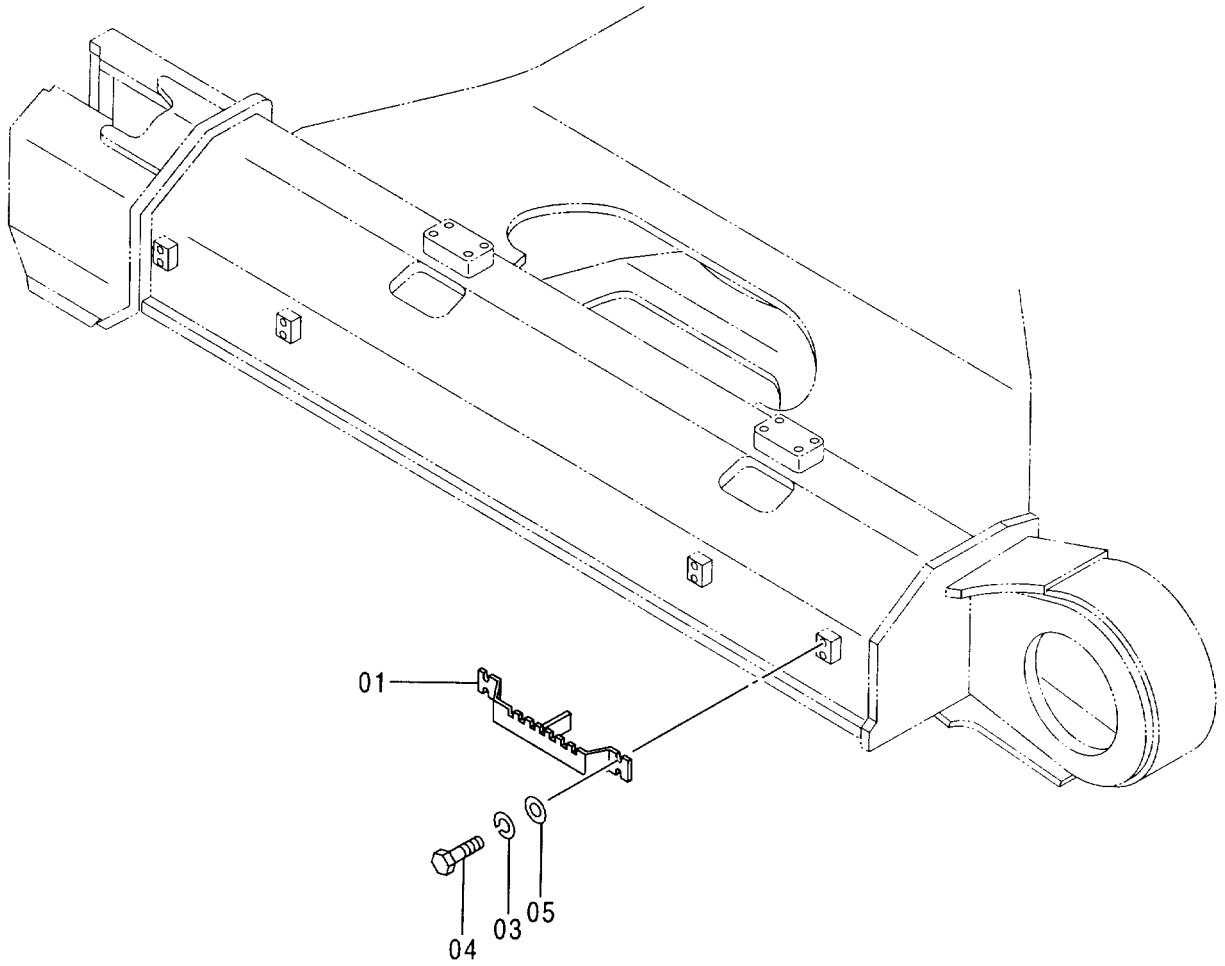
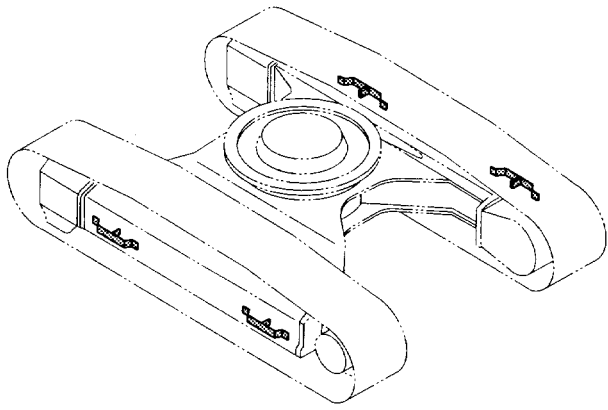

ステップ
STEP

020001-

符号 ITEM	部品番号 PART NO.	部品名	PART NAME	数量 Q' TY	サービス コード S. C	適用号機 SERIAL NO.	互換性 ICA	代替部品 REPLACEABLE PART	
								部品番号 PART NO.	数量 Q' TY
	+++++++	ステップ	STEP	4					
01	9746343	・ステップ	・STEP	1					
03	A590916	・ワッシャ;スプリング	・WASHER;SPRING	4					
04	J901645	・ボルト	・BOLT	4					
05	J222016	・ワッシャ	・WASHER	4					

トラックガード 〈300, LC〉〈330LC〉〈350K, LCK〉
TRACK GUARD 〈300, LC〉〈330LC〉〈350K, LCK〉

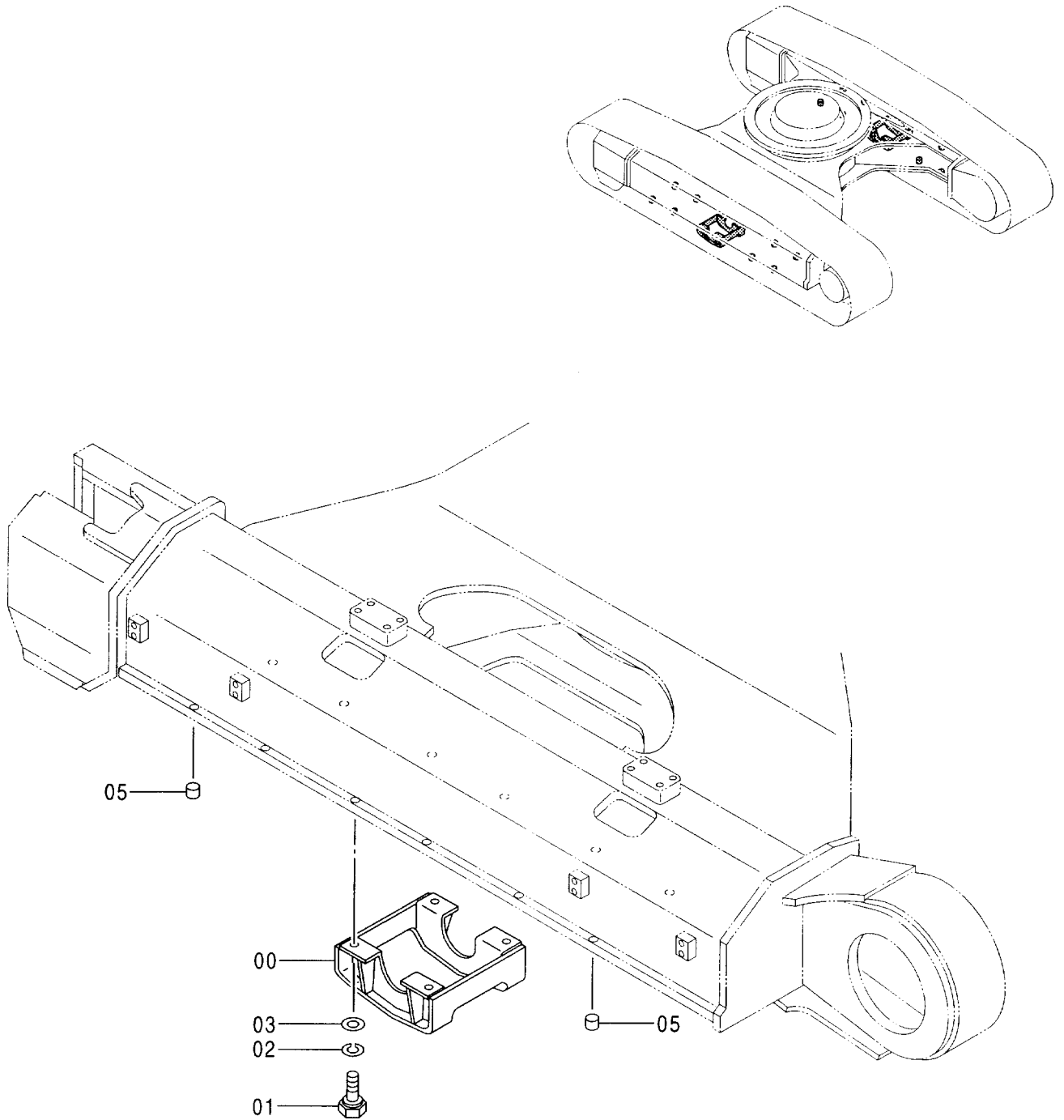

トラックガード <300, LC> <330LC> <350K, LCK>
 TRACK GUARD <300, LC> <330LC> <350K, LCK>

020001-

符号 ITEM	部品番号 PART NO.	部 品 名	PART NAME	数量 Q' TY	サービス コード S. C	適用号機 SERIAL NO.	互 換 性 ICA	代 替 部 品 REPLACEABLE PART	
								部品番号 PART NO.	数量 Q' TY
	++++++	トラックガード	TRACK GUARD	2					
00	8049578	・ガード	・GUARD	1					
01	4272502	・ボルト	・BOLT	4					
02	A590920	・ワッシャ;スプリング	・WASHER;SPRING	4					
03	4018545	・ワッシャ	・WASHER	4					
05	425176	・コルク	・CORK	8					

トラックガード 〈350H, LCH〉
TRACK GUARD 〈350H, LCH〉

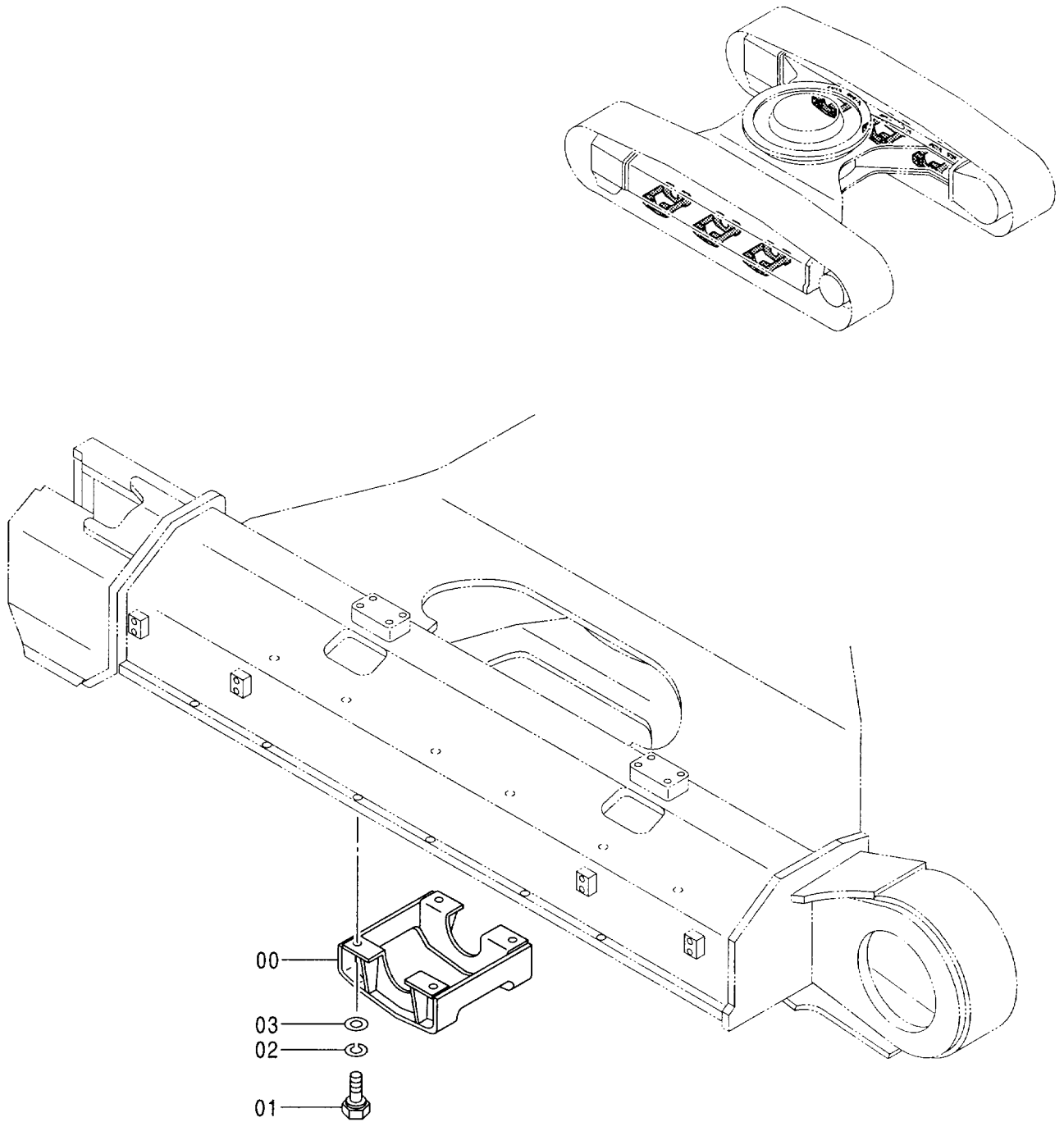

トラックガード <350H, LCH>
TRACK GUARD <350H, LCH>

020001-

符号 ITEM	部品番号 PART NO.	部 品 名	PART NAME	数量 Q' TY	サービス コード S. C	適用号機 SERIAL NO.	互 換 性 ICA	代 替 部 品 REPLACEABLE PART	
								部品番号 PART NO.	数量 Q' TY
	+++++++	トラックガード	TRACK GUARD	6					
00	8049578	・ガード	・GUARD	1					
01	4272502	・ボルト	・BOLT	4					
02	A590920	・ワッシャ;スプリング	・WASHER;SPRING	4					
03	4018545	・ワッシャ	・WASHER	4					

トラックガード 〈370HD〉〈370〉
TRACK GUARD 〈370HD〉〈370〉

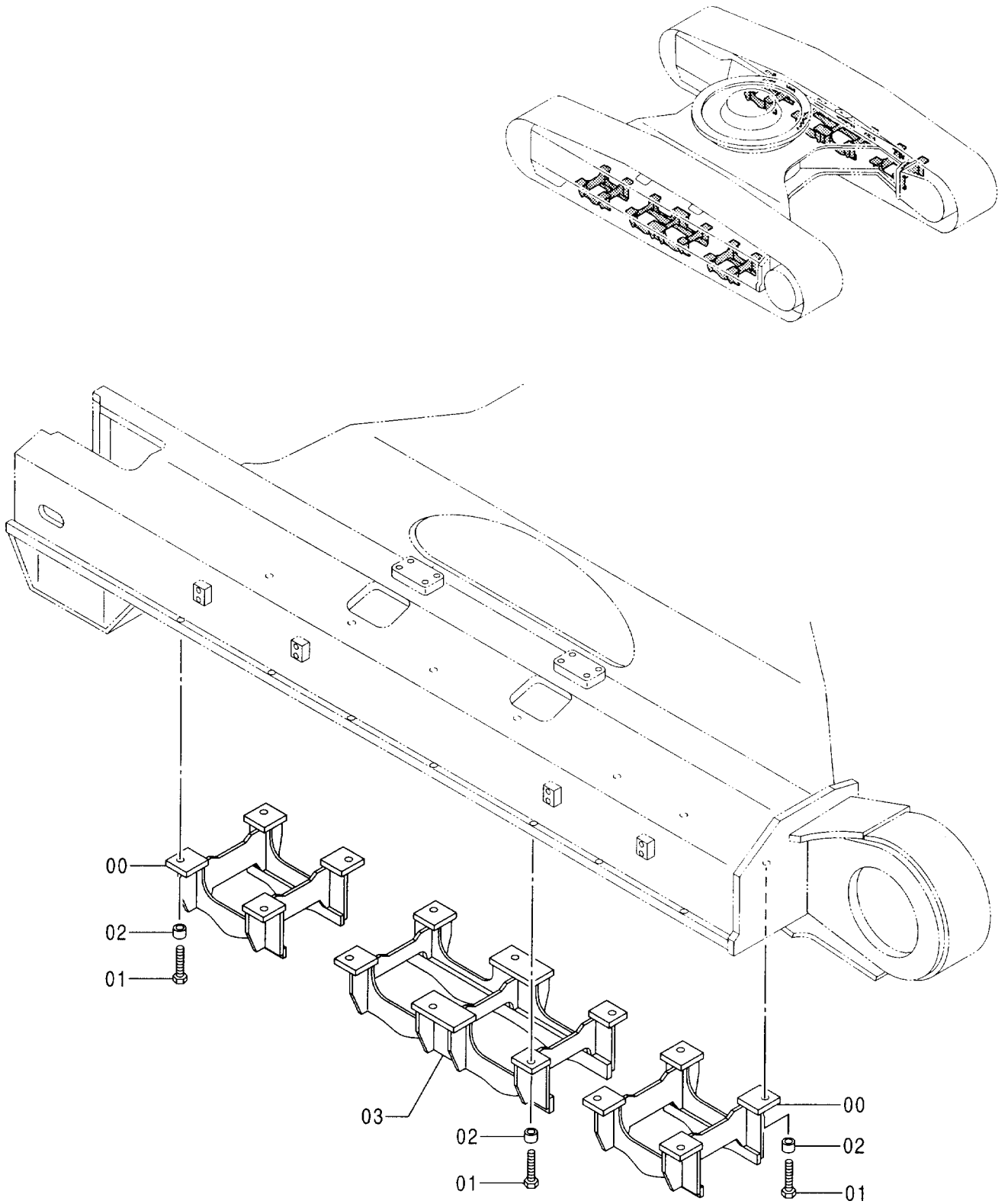

トラックガード <370HD> <370>
 TRACK GUARD <370HD> <370>

020001-

符号 ITEM	部品番号 PART NO.	部品名	PART NAME	数量 Q' TY	サービス コード S. C	適用号機 SERIAL NO.	互換性 ICA	代替部品 REPLACEABLE PART	
								部品番号 PART NO.	数量 Q' TY
	+++++++	トラックガード	TRACK GUARD	2					
00	7028407	・ガード	・GUARD	2					
01	J932200	・ボルト	・BOLT	14					
02	4375092	・スペーサ	・SPACER	14					
03	7029597	・ガード	・GUARD	1					

フルトラックガード (スタンダードトラック) 〈選択〉
 FULL-LENGTH TRACK GUARD (STD. TRACK) 〈SELECT〉

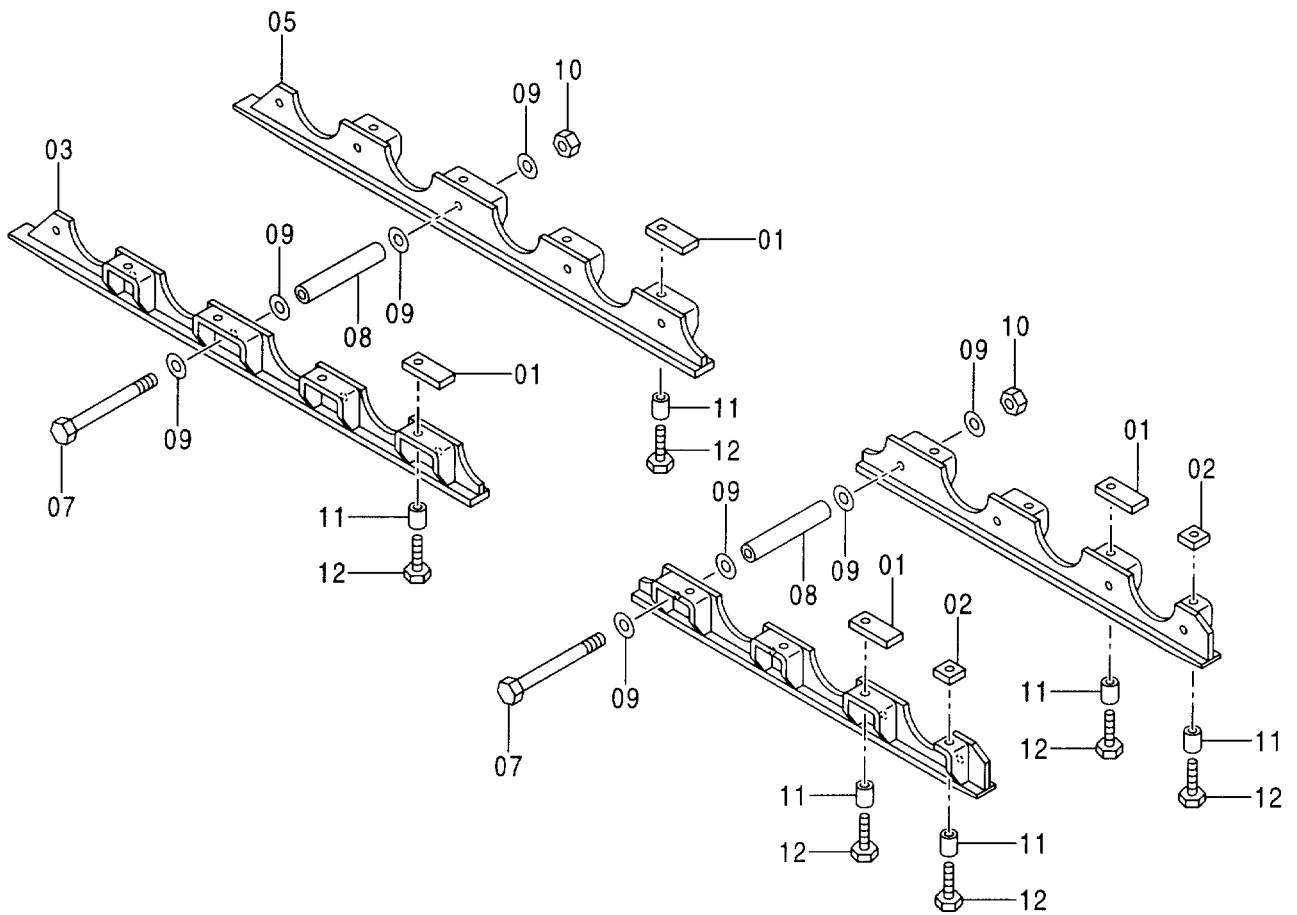
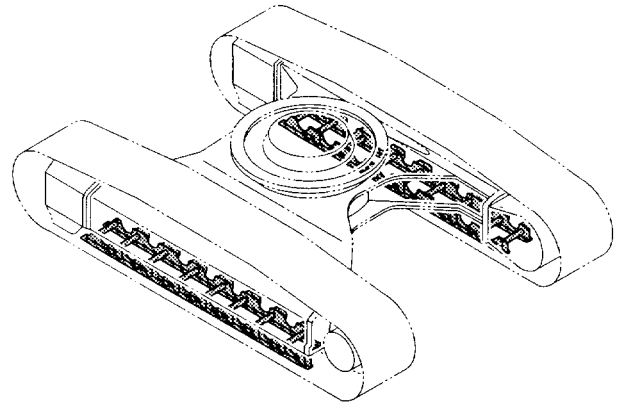

フルトラックガード (スタンダードトラック) <選択>
 FULL-LENGTH TRACK GUARD (STD. TRACK) <SELECT>

020001-

符号 ITEM	部品番号 PART NO.	部品名	PART NAME	数量 Q'TY	サービス コード S.C	適用号機 SERIAL NO.	互換性 ICA	代替部品 REPLACEABLE PART	
								部品番号 PART NO.	数量 Q'TY
01	4319268	シート;スクリュ	SEAT;SCREW	28	W				
02	4345464	シート;スクリュ	SEAT;SCREW	4	W				
03	7034714	ガード;FL	GUARD	2					
04	7034715	ガード;RL	GUARD	2					
05	7034717	ガード;FR	GUARD	2					
06	7034718	ガード;RR	GUARD	2					
07	4317621	ボルト	BOLT	18					
08	4319274	スペーサ	SPACER	18					
09	4018545	ワッシャ	WASHER	72					
10	J951020	ナット	NUT	18					
11	4265608	スペーサ	SPACER	32					
12	4272306	ボルト	BOLT	32					

フルトラックガード (LCトラック) 〈選択〉
 FULL-LENGTH TRACK GUARD (LC TRACK) 〈SELECT〉

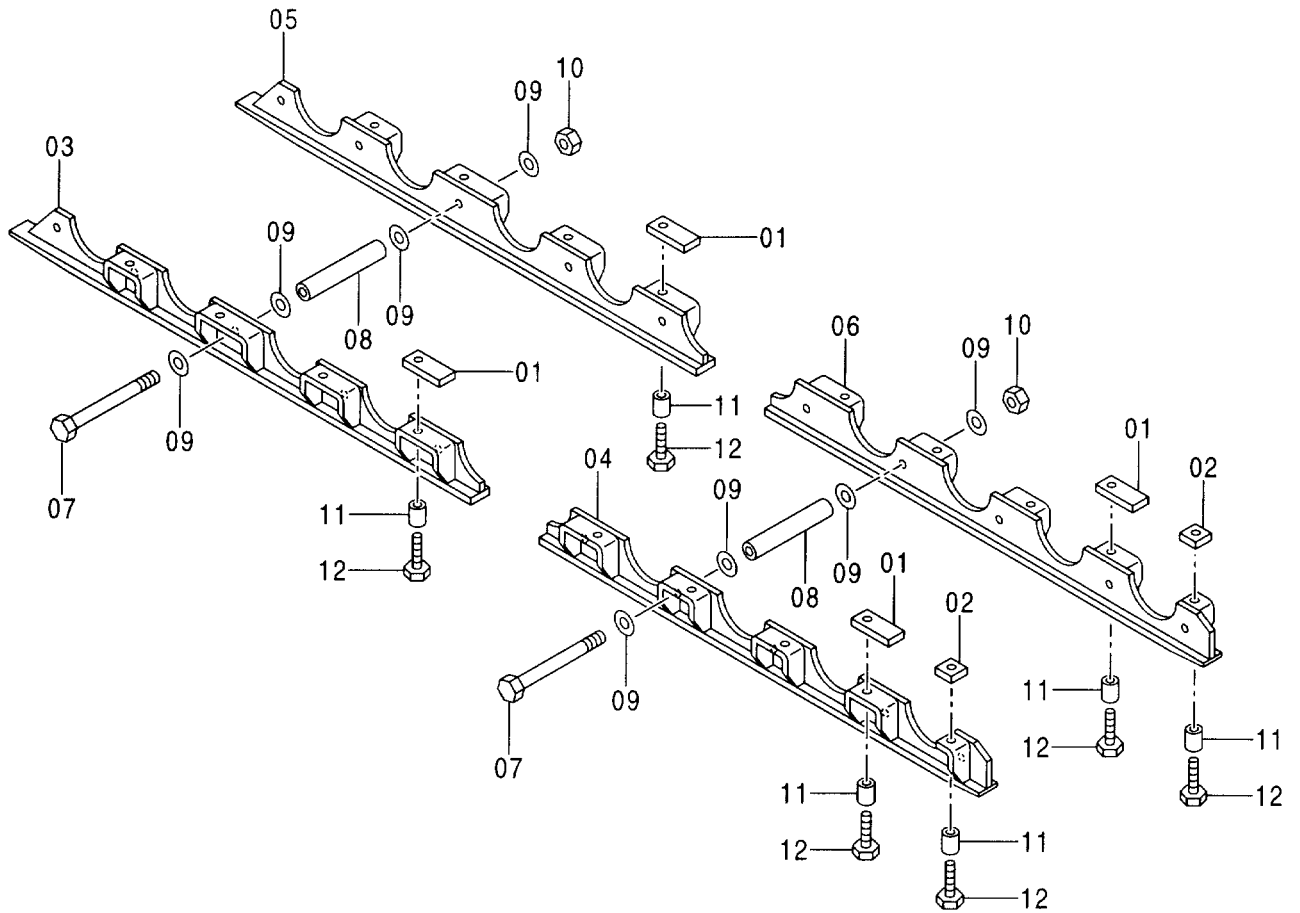
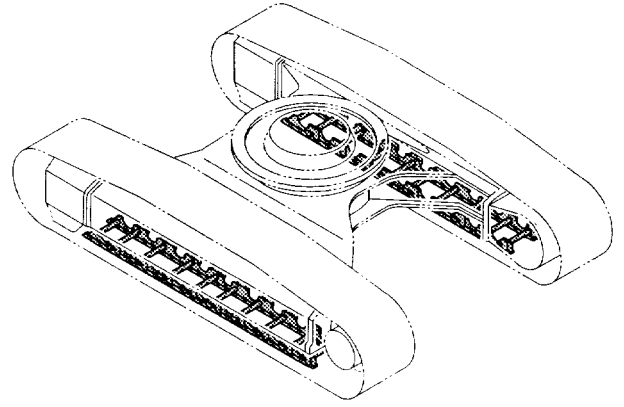

フルトラックガード (LCトラック) <選択>
 FULL-LENGTH TRACK GUARD (LC TRACK) <SELECT>

020001-

符号 ITEM	部品番号 PART NO.	部 品 名	PART NAME	数量 Q'TY	サービス コード S. C	適用号機 SERIAL NO.	互 換 性 ICA	代 替 部 品 REPLACEABLE PART	
								部品番号 PART NO.	数量 Q'TY
01	4319268	シート;スクリ	SEAT;SCREW	32	W				
02	4345464	シート;スクリ	SEAT;SCREW	4	W				
03	7034714	ガード;FL	GUARD	2					
04	7034716	ガード;RL	GUARD	2					
05	7034717	ガード;FR	GUARD	2					
06	7034719	ガード;RR	GUARD	2					
07	4317621	ボルト	BOLT	20					
08	4319274	スペーサ	SPACER	20					
09	4018545	ワッシャ	WASHER	80					
10	J951020	ナット	NUT	20					
11	4265608	スペーサ	SPACER	36					
12	4272306	ボルト	BOLT	36					

フルトラックガード (HDトラック) 〈選択〉
 FULL-LENGTH TRACK GUARD (HD TRACK) 〈SELECT〉

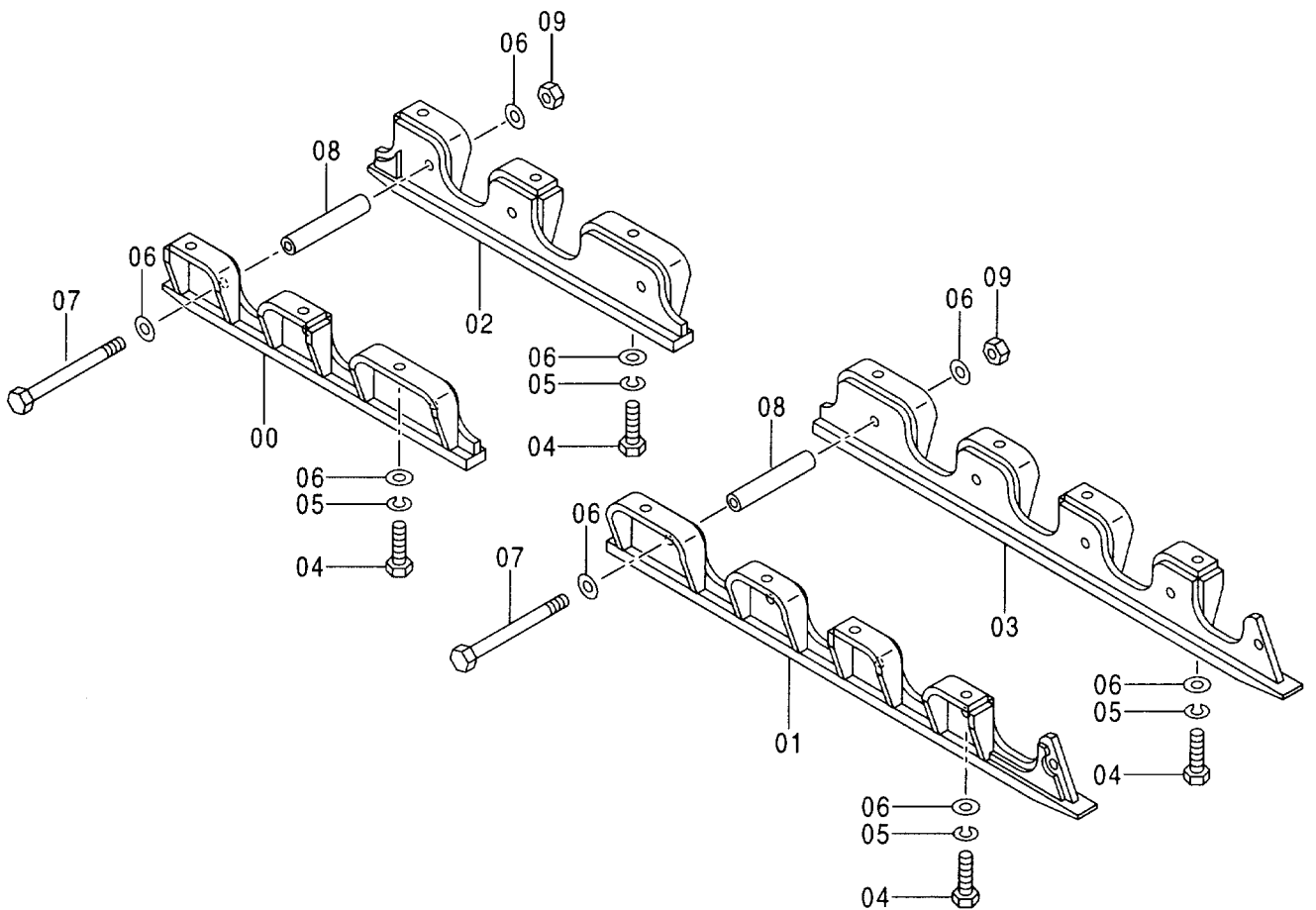
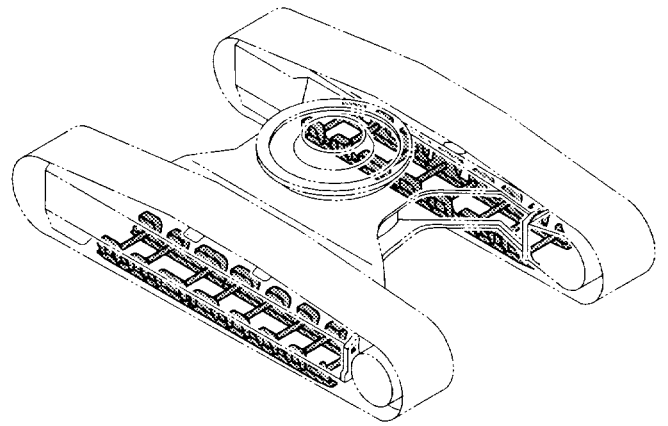

フルトラックガード (HDトラック) <選択>
 FULL-LENGTH TRACK GUARD (HD TRACK) <SELECT>

020001-

符号 ITEM	部品番号 PART NO.	部 品 名	PART NAME	数量 Q'TY	サービス コード S.C	適用号機 SERIAL NO.	互換性 ICA	代替部品 REPLACEABLE PART	
								部品番号 PART NO.	数量 Q'TY
00	7035102	ガード;FL	GUARD	2					
01	7035103	ガード;RL	GUARD	2					
02	7035104	ガード;FR	GUARD	2					
03	7035105	ガード;RR	GUARD	2					
04	J932265	ボルト	BOLT	28					
05	A590922	ワッシャ;スプリング	WASHER;SPRING	28					
06	4089822	ワッシャ	WASHER	60					
07	4343246	ボルト	BOLT	16					
08	4343245	スペーサ	SPACER	16					
09	M660022	ナット;U	NUT;U	16					

トラックアンダーカバー 〈選択〉
TRACK UNDER COVER 〈SELECT〉

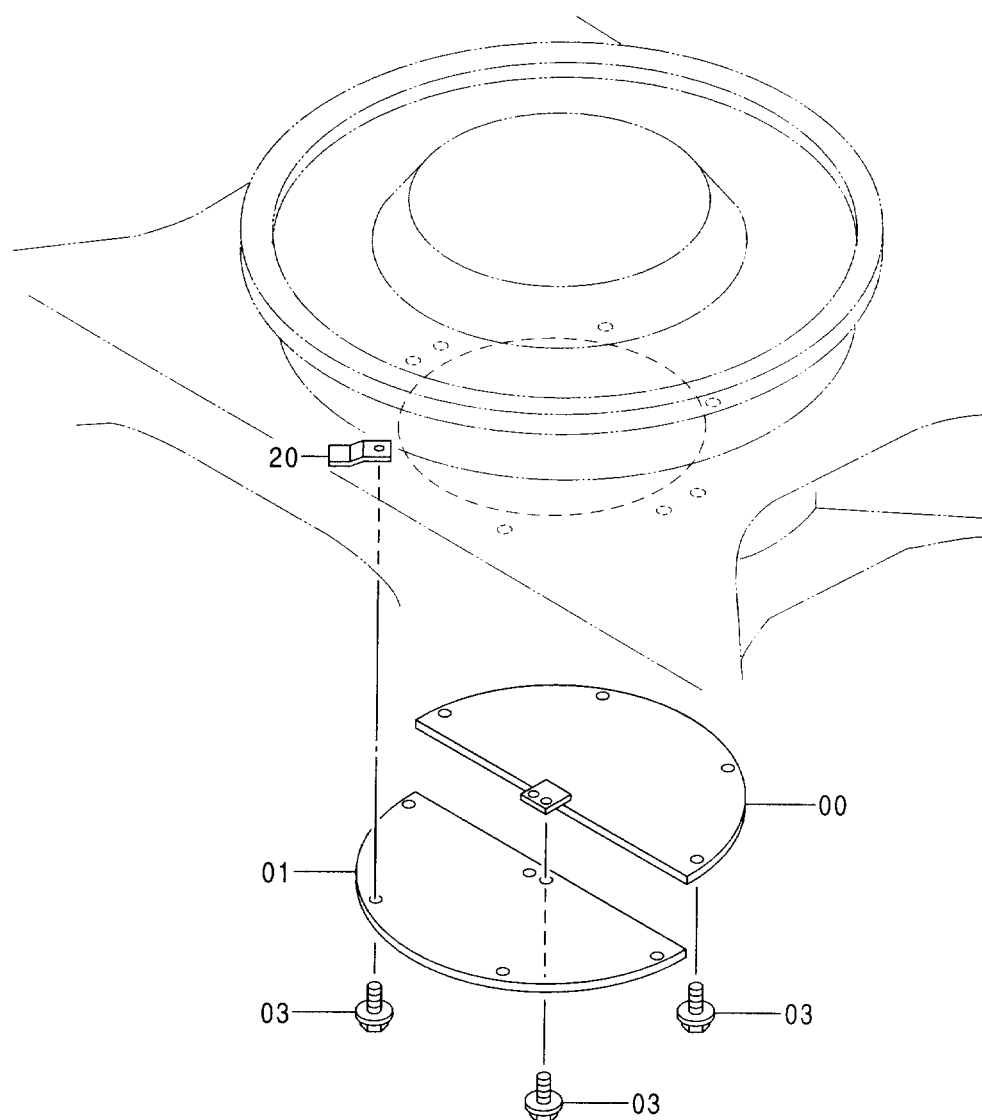
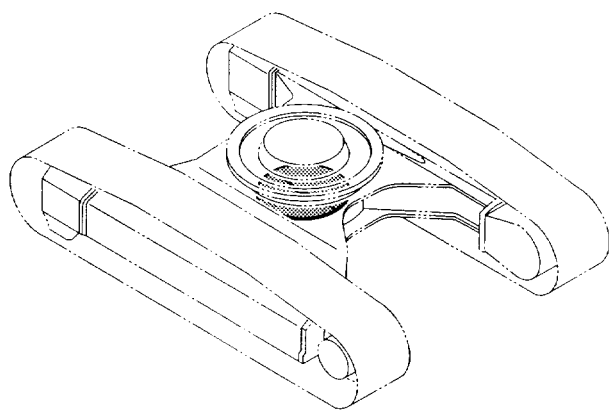

トラックアンダーカバー〈選択〉
 TRACK UNDER COVER 〈SELECT〉

020001-

符号 ITEM	部品番号 PART NO.	部品名	PART NAME	数量 Q' TY	サービス コード S. C	適用号機 SERIAL NO.	互換性 I.C.A.	代替部品 REPLACEABLE PART	
								部品番号 PART NO.	数量 Q' TY
00	9738383	カバー	COVER	1					
01	9738384	カバー	COVER	1					
03	J021230	ボルト;セムス	BOLT;SEMS	10					
20	4156540	シート;スクリュ	SEAT;SCREW	8	#W				

旋回輪 SWING BEARING

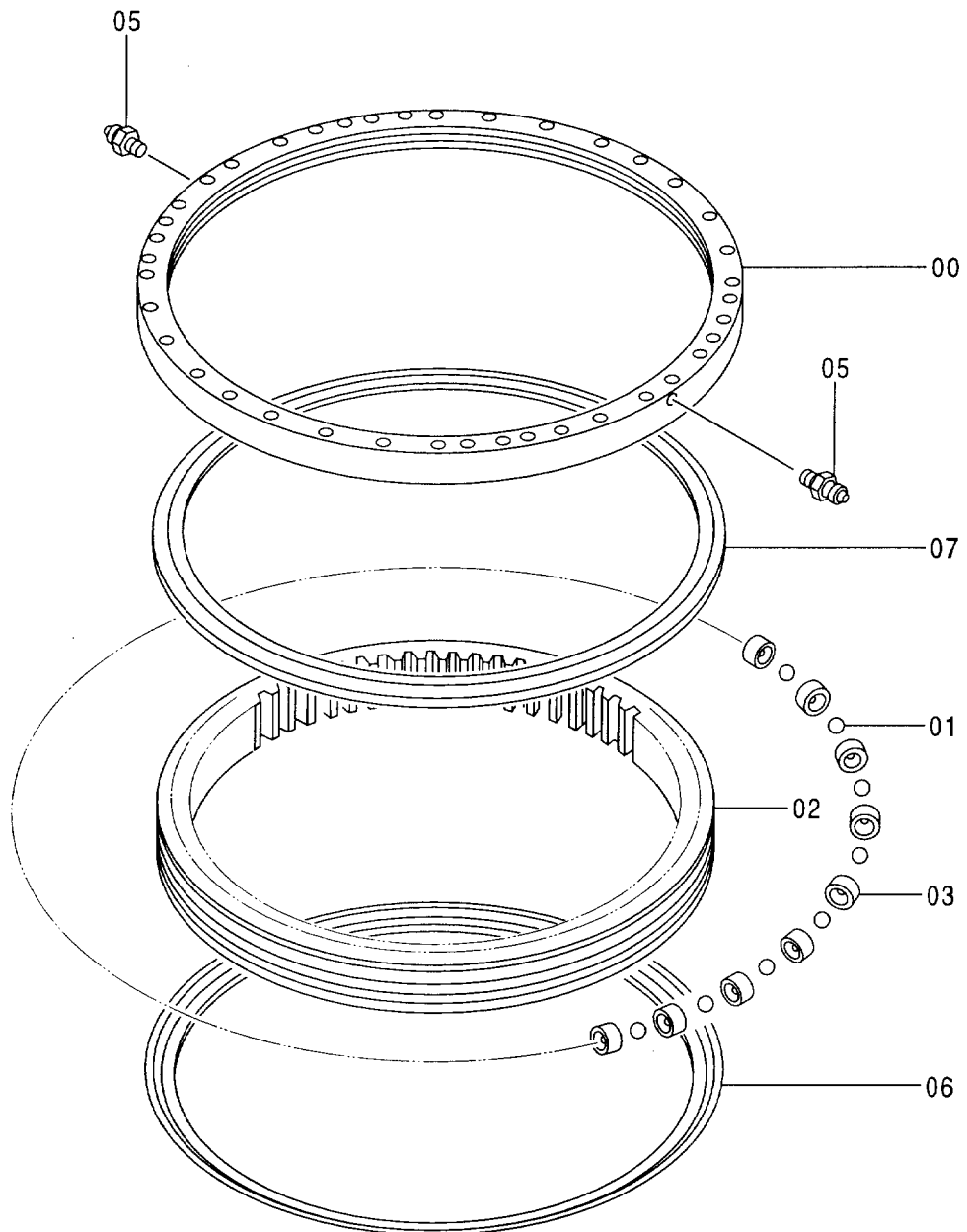
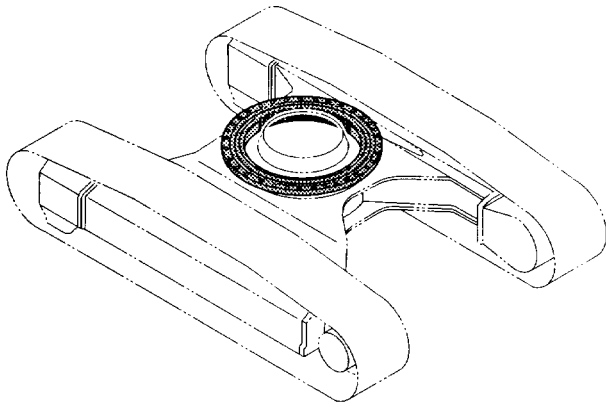

旋回輪
SWING BEARING

020001-

符号 ITEM	部品番号 PART NO.	部 品 名	PART NAME	数量 Q' TY	サービス コード S. C	適用号機 SERIAL NO.	互 換 性 I C A	代替部品 REPLACEABLE PART	
								部品番号 PART NO.	数量 Q' TY
	9166468	センカイリン	SWING BEARING	1					
00	+++++++	・レース;アウター	・RACE; OUTER	1	D				
01	4382742	・ボール	・BALL	95					
02	+++++++	・レース;イナ	・RACE; INNER	1	D				
03	4382739	・サポート	・SUPPORT	95					
05	J75481	・フィッティング;グリス	・FITTING; GREASE	2					
06	4382693	・シール	・SEAL	1					
07	4382696	・シール	・SEAL	1					

旋回輪取付部品
SWING BEARING SUPPORT

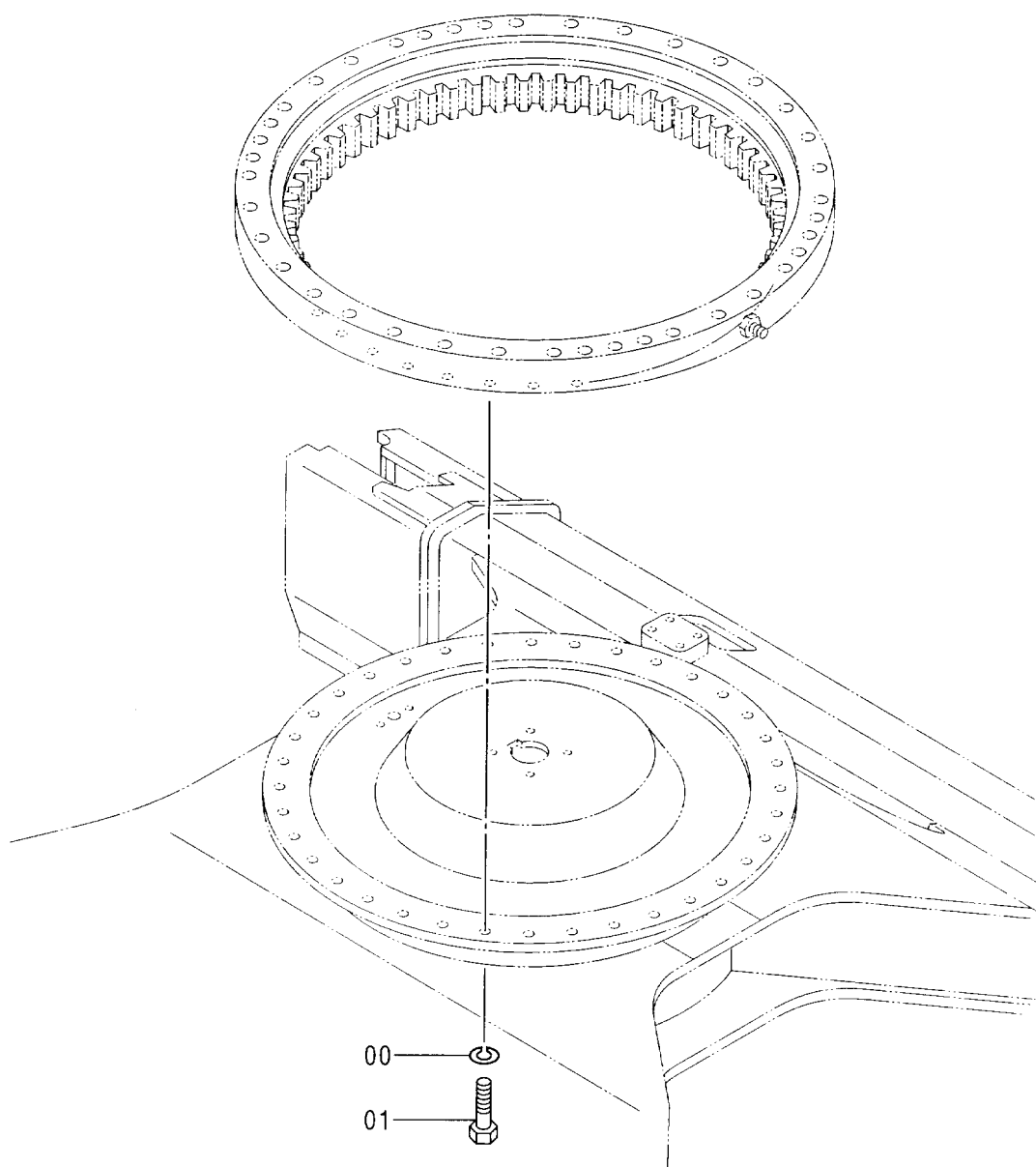
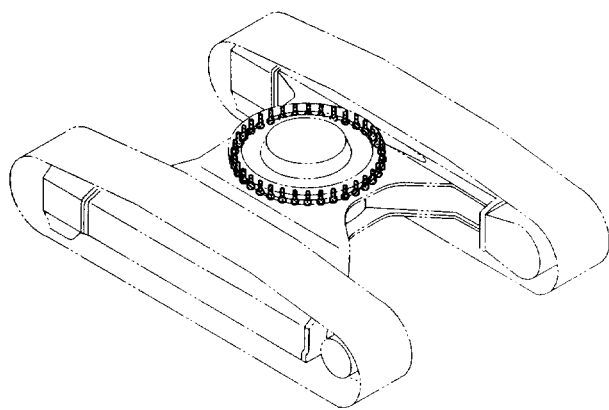

旋回輪取付部品
SWING BEARING SUPPORT

020001-

符号 ITEM	部品番号 PART NO.	部 品 名	PART NAME	数量 Q'TY	サービス コード S. C	適用号機 SERIAL NO.	互 換 性 ICA	代 替 部 品 REPLACEABLE PART	
								部品番号 PART NO.	数量 Q'TY
00	J257227	ワッシャ;スプリング	WASHER;SPRING	36					
01	4383972	ボルト	BOLT	36					

グリースバスカバー GREASE-BATH COVER

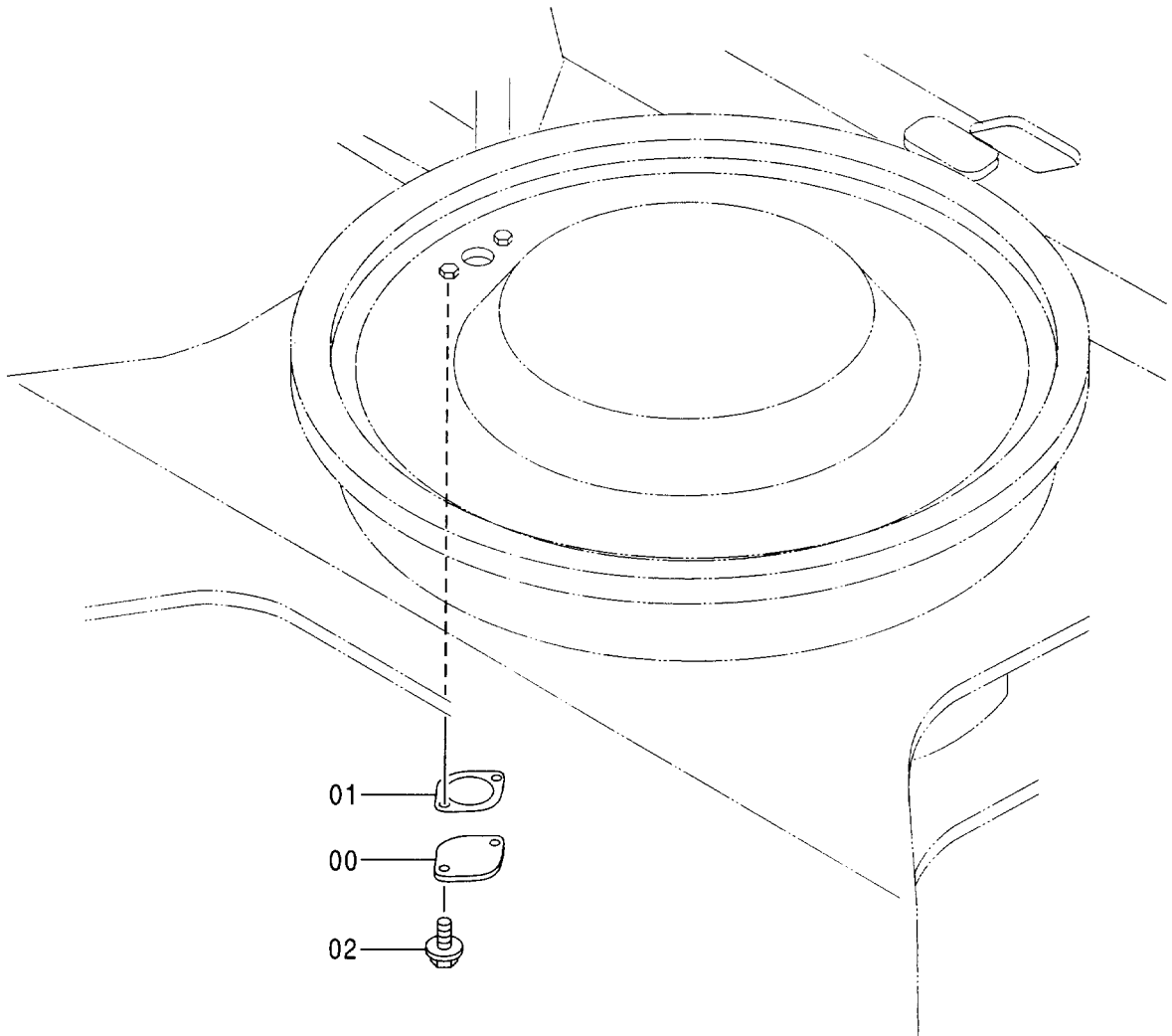
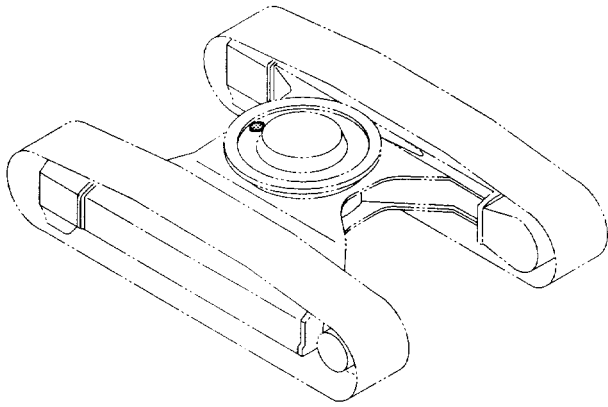

グリス バス カバ -
GREASE-BATH COVER

020001-

符号 ITEM	部品番号 PART NO.	部品名	PART NAME	数量 Q' TY	サービス コード S. C	適用号機 SERIAL NO.	互換性 I CA	代替部品 REPLACEABLE PART	
								部品番号 PART NO.	数量 Q' TY
00	4128863	プレート	PLATE	1					
01	4272297	パッキン	PACKING	1					
02	J011025	ボルト;セムス	BOLT;SEMS	2					

走行装置 (スタンダードトラック, LCトラック)
 TRAVEL DEVICE (STD. TRACK, LC TRACK)

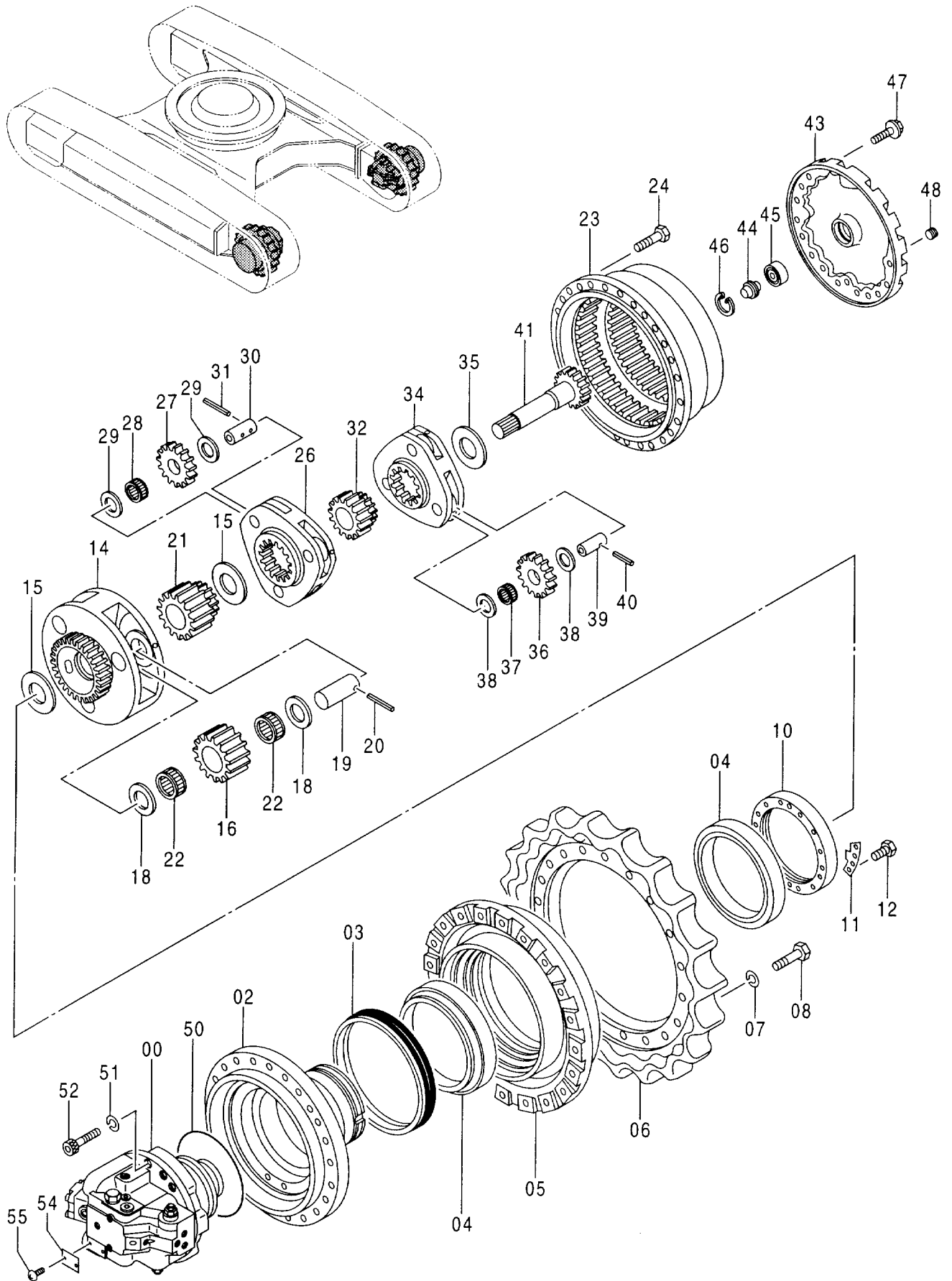

走行装置 (スタンダードトラック, LCトラック)
TRAVEL DEVICE (STD. TRACK, LC TRACK)

020001-

符号 ITEM	部品番号 PART NO.	部 品 名	PART NAME	数量 Q'TY	サービス コード S. C	適用号機 SERIAL NO.	互換性 ICA	代替部品 REPLACEABLE PART	
								部品番号 PART NO.	数量 Q'TY
00	9149237	ソコソチ アッセン <本体組付>	TRAVEL DEVICE ASS'Y <for assembly of machine>	2			1	9155748	2
	(9155748)	ソコソチ アッセン <輸送用>	TRAVEL DEVICE ASS, Y <for transportation>	2	S				
00	9149125	・モタ;オイル <本体組付>	・MOTOR;OIL <for assembly of machine>	1	H		1	9155694	1
00	(9155694)	・モタ;オイル <輸送用>	・MOTOR;OIL <for transportation>	1	SH				
02	1022194	・ハウジング	・HOUSING	1					
03	4066695	・シール;グループ	・SEAL;GROUP	1					
04	4192975	・ベアリング;ローラ	・BRG.;ROL.	2					
05	1022179	・ドラム	・DRUM	1					
06	1022168	・スプロケット	・SPROCKET	1					
07	A590920	・ワッシャ;スプリング	・WASHER;SPRING	20					
08	J932060	・ボルト	・BOLT	20					
10	3036256	・ナット	・NUT	1					
11	4192974	・プレート;ロック	・PLATE;LOCK	1					
12	J901225	・ボルト	・BOLT	2					
14	1022198	・キャリア(3)	・CARRIER	1					
15	4192979	・スペーサ	・SPACER	2					
16	3075003	・ギヤ;プラネタリ(3)	・GEAR;PLANETARY	3					
18	4269470	・プレート;スラスト	・PLATE;THRUST	6					
19	4269452	・ピン	・PIN	3					
20	4192021	・ピン;スプリング	・PIN;SPRING	3					
21	3075005	・ギヤ;サン(3)	・GEAR;SUN	1					
22	4371402	・ベアリング;ニードル	・BRG.;NEEDLE	6					
23	1022195	・ギヤ;リング	・GEAR;RING	1					
24	J931640	・ボルト	・BOLT	28					
26	1022197	・キャリア(2)	・CARRIER	1					
27	3075002	・ギヤ;プラネタリ(2)	・GEAR;PLANETARY	3					
28	4183818	・ベアリング;ニードル	・BRG.;NEEDLE	3					
29	4284521	・プレート;スラスト	・PLATE;THRUST	6					
30	4269451	・ピン	・PIN	3					
31	4197763	・ピン;スプリング	・PIN;SPRING	3					
32	3074989	・ギヤ;サン(2)	・GEAR;SUN	1					
34	1022196	・キャリア(1)	・CARRIER	1					
35	4308769	・スペーサ	・SPACER	1					
36	3075001	・ギヤ;プラネタリ(1)	・GEAR;PLANETARY	3					
37	4269471	・ベアリング;ニードル	・BRG.;NEEDLE	3					
38	4284520	・プレート;スラスト	・PLATE;THRUST	6					

走行装置 (スタンダードトラック, LCトラック)
 TRAVEL DEVICE (STD. TRACK, LC TRACK)

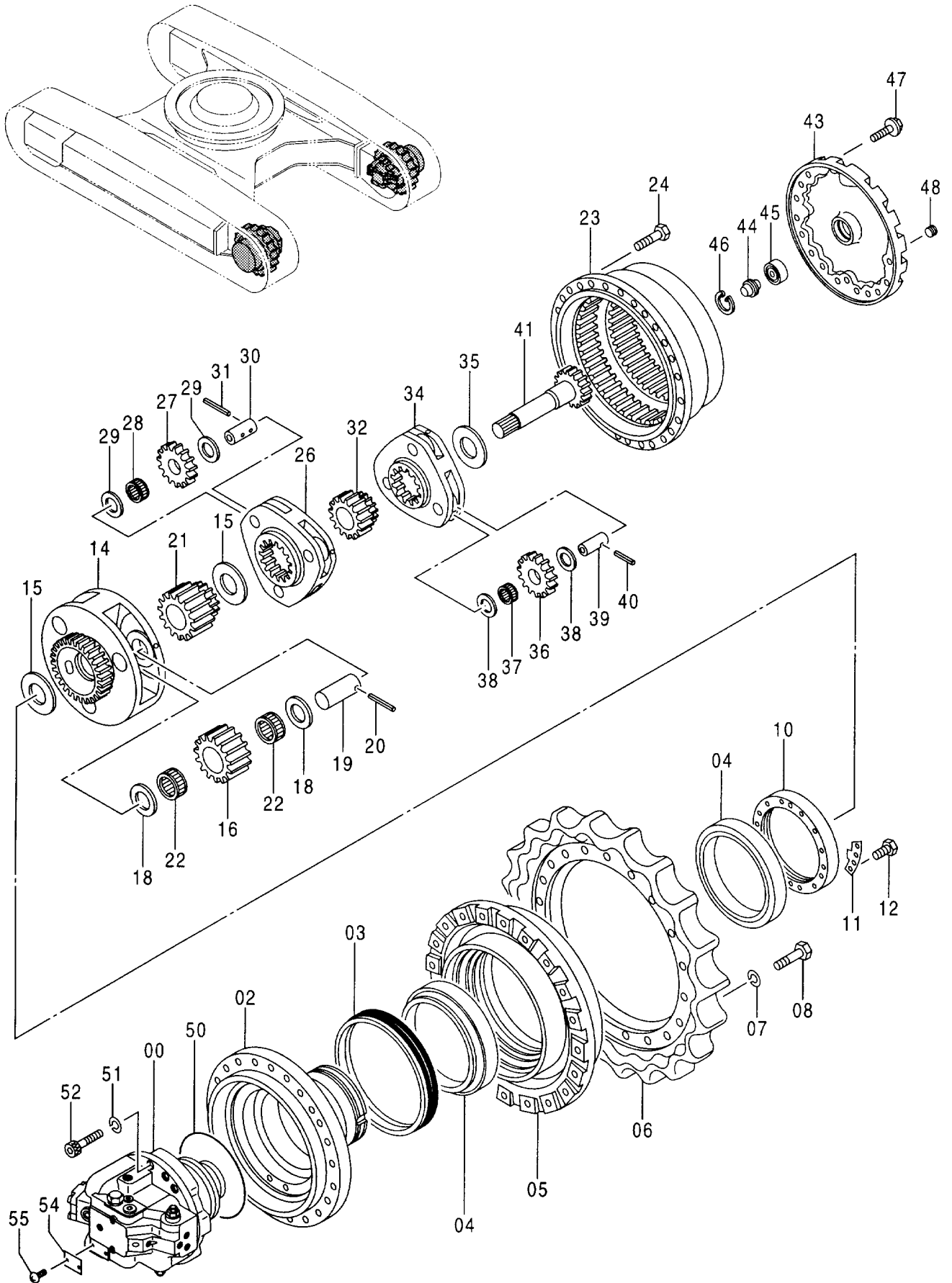

走行装置 (スタンダードトラック, LCトラック)
TRAVEL DEVICE (STD. TRACK, LC TRACK)

020001-

符号 ITEM	部品番号 PART NO.	部 品 名	PART NAME	数量 Q' TY	サービス コード S. C	適用号機 SERIAL NO.	互換性 ICA	代替部品 REPLACEABLE PART	
								部品番号 PART NO.	数量 Q' TY
39	4269472	・ピン	・PIN	3					
40	4192020	・ピン;スプリング	・PIN;SPRING	3					
41	2038915	・シャフト;プロペラ	・SHAFT;PROP.	1					
43	2038904	・カバー	・COVER	1					
44	4277474	・ピン;ストッパ	・PIN;STOPPER	1					
45	4278168	・ベアリング;ボール	・BRG.;BALL	1					
46	930451	・リング;リテイニング	・RING;RETAINING	1					
47	J011230	・ボルト;セムス	・BOLT;SEMS	16					
48	4245797	・プラグ	・PLUG	3					
50	4269473	・O-リング	・O-RING	1					
51	4287213	・ワッシャ;スプリング	・WASHER;SPRING	4					
52	M341885	・ボルト;ソケット	・BOLT;SOCKET	4					
54	3053559	・ネームプレート	・NAME-PLATE	1					
55	M492564	・スクリュー;ドライブ	・SCREW;DRIVE	2					

走行装置 (HDトラック)
 TRAVEL DEVICE (HD TRACK)

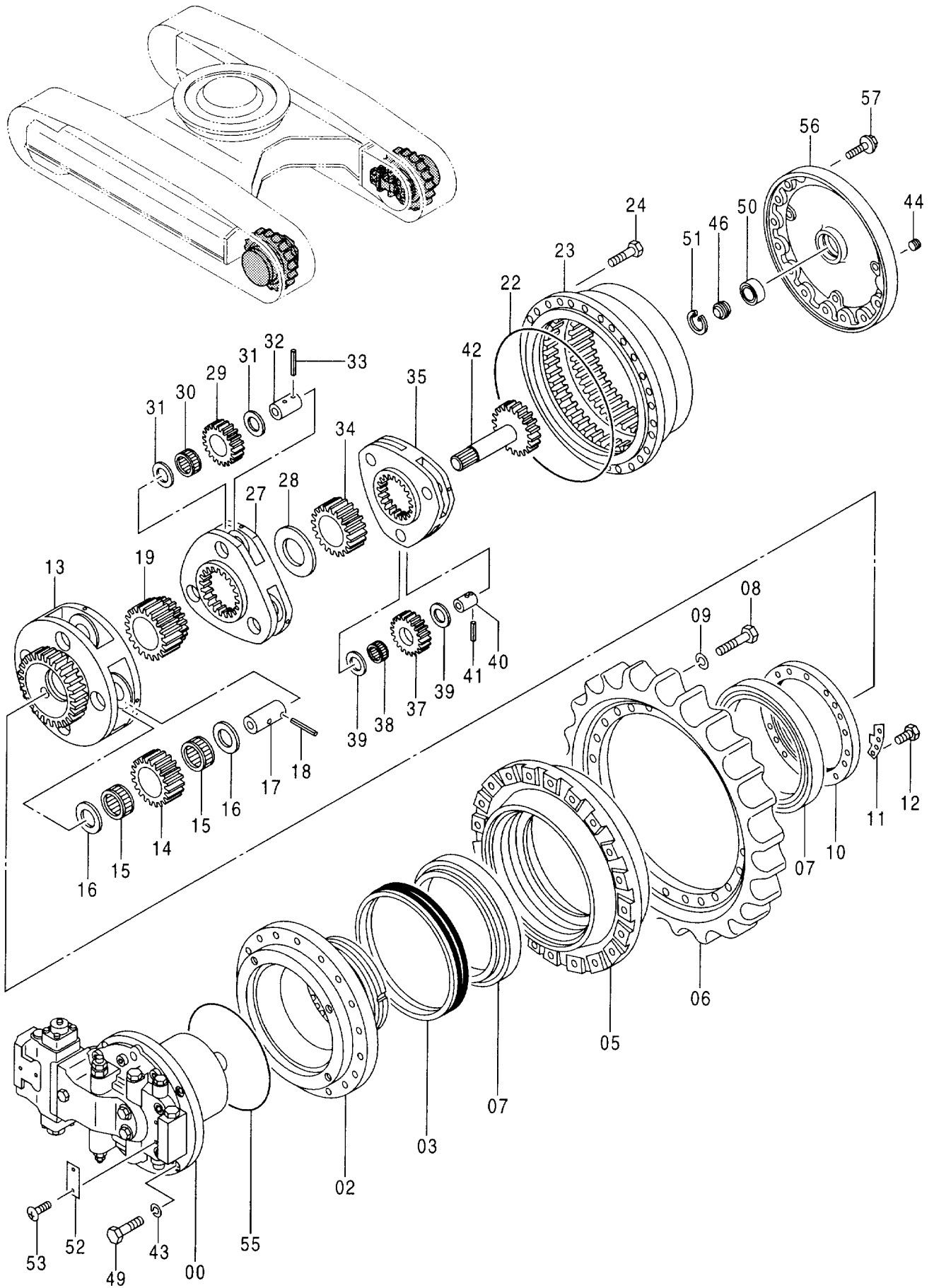

走行装置 (HDトラック)
TRAVEL DEVICE (HD TRACK)

020001-

符号 ITEM	部品番号 PART NO.	部 品 名	PART NAME	数量 Q' TY	サービス コード S. C	適用号機 SERIAL NO.	互換性 I.C.A.	代替部品 REPLACEABLE PART	
								部品番号 PART NO.	数量 Q' TY
	9160485	ソコソチ アツセン <本体組付>	TRAVEL DEVICE ASS' Y <for assembly of machine>	2			1	9171534	2
	(9171534)	ソコソチ アツセン <輸送用>	TRAVEL DEVICE ASS, Y <for transportation>	2	S				
00	4389274	・モータ;オイル	・MOTOR; OIL	1	H				
02	1015881	・ハウジング	・HOUSING	1					
03	4245703	・シール;グループ	・SEAL; GROUP	1					
05	1015882	・ドラム	・DRUM	1					
06	1010956	・スプロケット	・SPROCKET	1					
07	4200411	・ベアリング;ローラ	・BRG. ;ROL.	2					
08	J932270	・ボルト	・BOLT	24					
09	A590922	・ワッシャ;スプリング	・WASHER; SPRING	24					
10	3043140	・ナット	・NUT	1					
11	3043141	・プレート;ロック	・PLATE; LOCK	1					
12	J901222	・ボルト	・BOLT	2					
13	1015883	・キャリア	・CARRIER	1					
14	3053195	・ギヤ; planetary	・GEAR; PLANETARY	4					
15	4204106	・ベアリング; ニードル	・BRG. ; NEEDLE	8					
16	4219595	・プレート; スラスト	・PLATE; THRUST	8					
17	4263903	・ピン	・PIN	4					
18	4207947	・ピン; スプリング	・PIN; SPRING	4					
19	3053786	・ギヤ; サン	・GEAR; SUN	1					
22	4203187	・O-リング	・O-RING	1					
23	1018360	・ギヤ; リング	・GEAR; RING	1					
24	J931845	・ボルト	・BOLT	30					
27	1015523	・キャリア	・CARRIER	1					
28	4263905	・スペーサ	・SPACER	2					
29	3053194	・ギヤ; planetary	・GEAR; PLANETARY	3					
30	4228365	・BRG; NEEDLE	・BRG; NEEDLE	3					
31	4201968	・プレート; スラスト	・PLATE; THRUST	6					
32	4263902	・ピン	・PIN	3					
33	4203180	・ピン; スプリング	・PIN; SPRING	3					
34	3053785	・ギヤ; サン	・GEAR; SUN	1					
35	1024285	・キャリア(1)	・CARRIER	1					
37	3079038	・ギヤ; planetary(1)	・GEAR; PLANETARY	3					
38	4246786	・ベアリング; ニードル	・BRG. ; NEEDLE	3					
39	4269295	・プレート; スラスト	・PLATE; THRUST	6					
40	4263901	・ピン	・PIN	3					
41	4222030	・ピン; スプリング	・PIN; SPRING	3					
42	2040920	・シャフト; プロペラ	・SHAFT; PROP.	1					

走行装置 (HDトラック) TRAVEL DEVICE (HD TRACK)

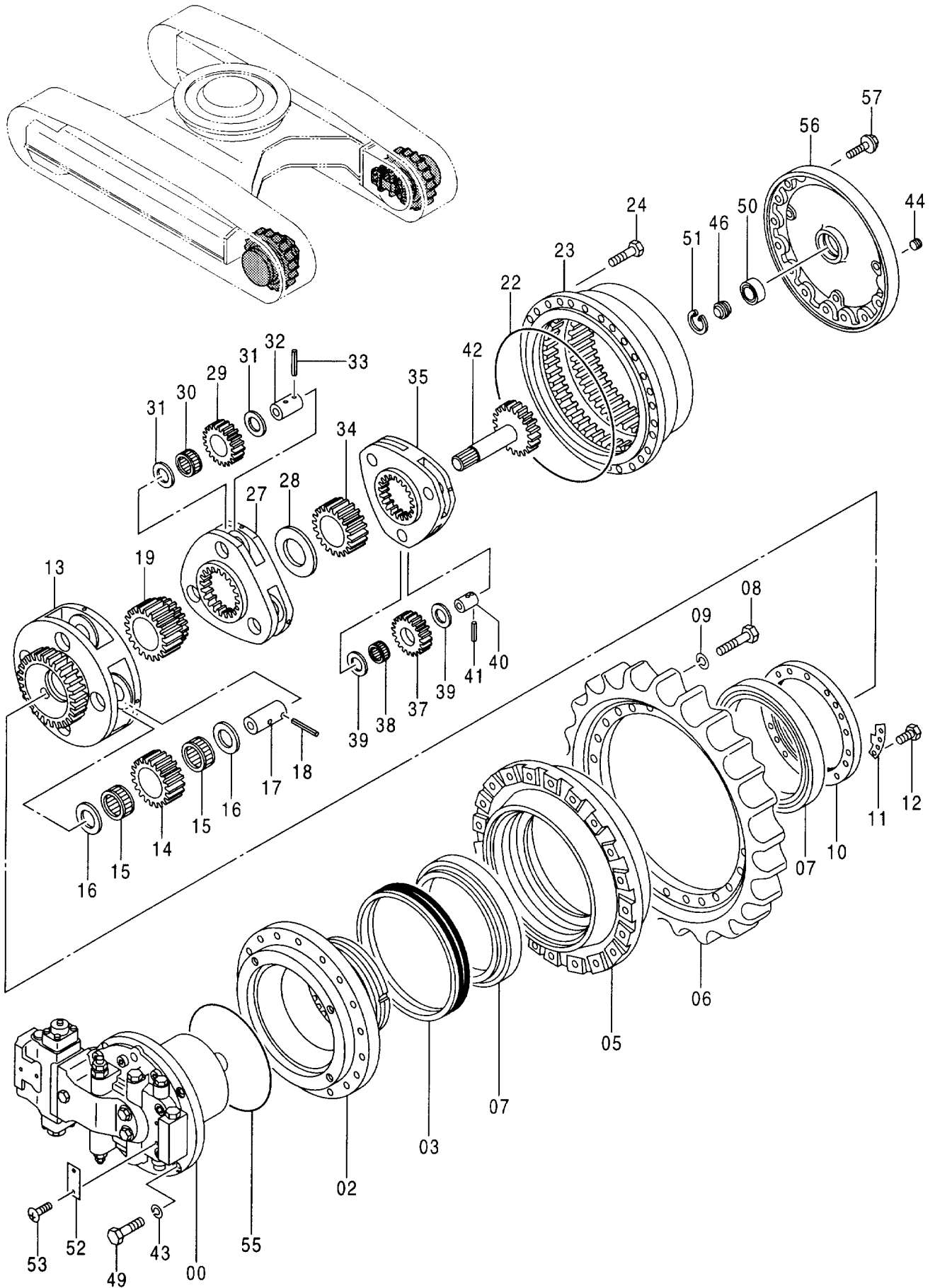

走行装置 (HDトラック)
TRAVEL DEVICE (HD TRACK)

020001-

符号 ITEM	部品番号 PART NO.	部 品 名	PART NAME	数量 Q' TY	サービス コード S. C	適用号機 SERIAL NO.	互 換 性 I C A	代 替 部 品 REPLACEABLE PART	
								部品番号 PART NO.	数量 Q' TY
43	A590918	・ワッシャ;スプリング	・WASHER;SPRING	4					
44	4279343	・プラグ	・PLUG	3					
46	4288767	・ピン;ストップ	・PIN;STOPPER	1					
49	J911860	・ボルト	・BOLT	4					
50	4274541	・ベアリング;ボール	・BRG.;BALL	1					
51	991725	・リング;リテイニング	・RING;RETAINING	1					
52	3053559	・ネームプレート	・NAME-PLATE	1					
53	M492564	・スクリュ;ドライブ	・SCREW;DRIVE	2					
55	4271596	・O-リング	・O-RING	1					
56	1024284	・カバー	・COVER	1					
57	4373463	・ボルト;シュー	・BOLT;SHOE	16					

走行装置取付部品 (スタンダードトラック, LCトラック)
TRAVEL DEVICE SUPPORT (STD. TRACK, LC TRACK)

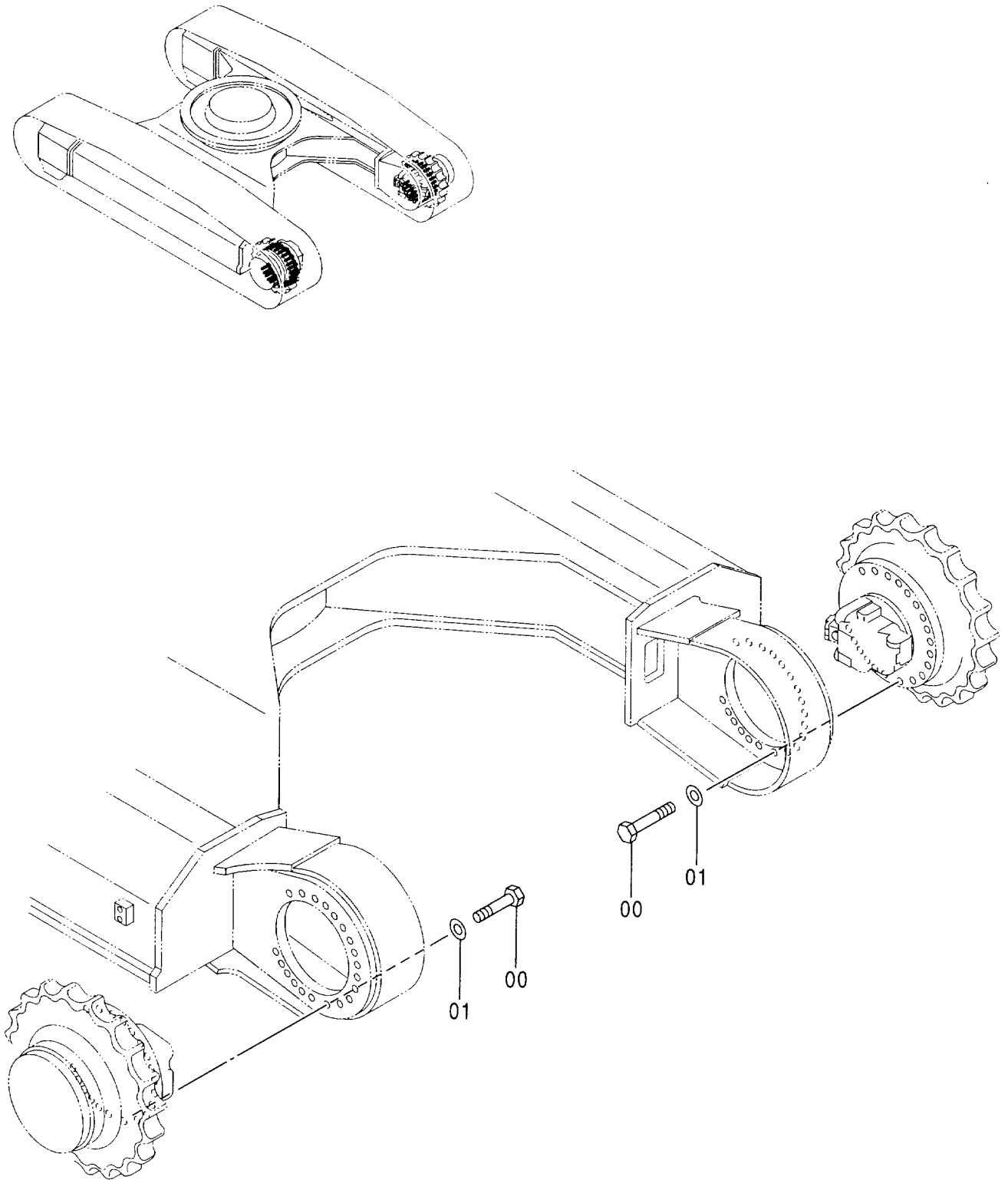

走行装置取付部品 (スタンダードトラック, LCトラック)
TRAVEL DEVICE SUPPORT (STD. TRACK, LC TRACK)

020001-

符号 ITEM	部品番号 PART NO.	部 品 名	PART NAME	数量 Q' TY	サービス コード S. C	適用号機 SERIAL NO.	互換性 I C A	代替部品 REPLACEABLE PART	
								部品番号 PART NO.	数量 Q' TY
00	4378639	ボルト	BOLT	40					
01	4018545	ワッシャ	WASHER	40					

走行装置取付部品 (HDトラック)
TRAVEL DEVICE SUPPORT (HD TRACK)

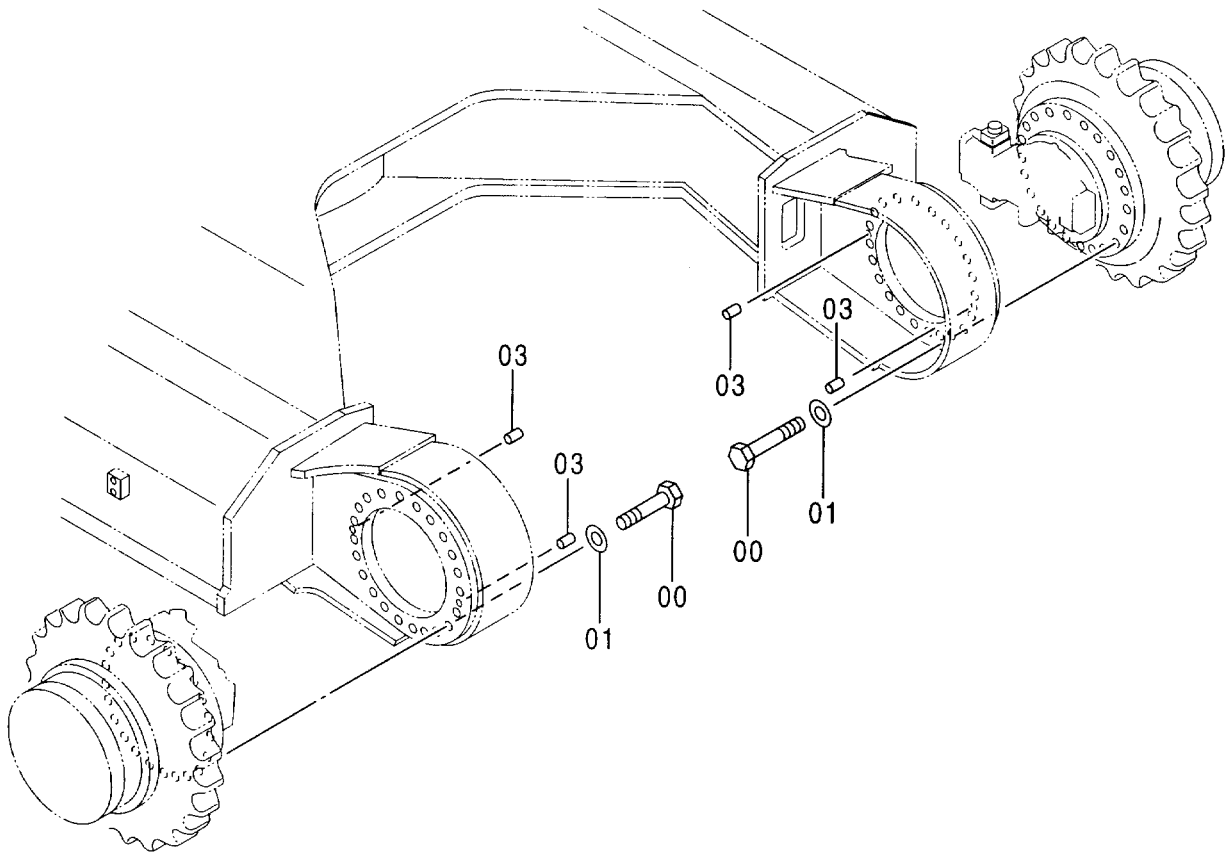
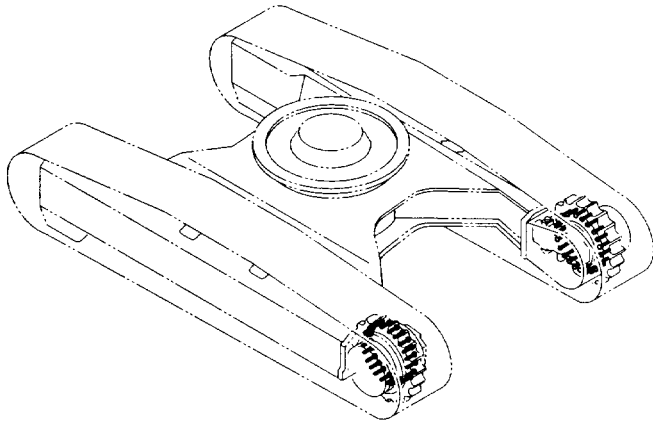

走行装置取付部品 (HDトラック)
TRAVEL DEVICE SUPPORT (HD TRACK)

020001-

符号 ITEM	部品番号 PART NO.	部 品 名	PART NAME	数量 Q' TY	サービス コード S. C	適用号機 SERIAL NO.	互 換 性 I C A	代 替 部 品 REPLACEABLE PART	
								部品番号 PART NO.	数量 Q' TY
00	J932200	ボルト	BOLT	40					
01	4089822	ワッシャ	WASHER	40					
03	431578	コルク	CORK	4					

フロントアイドラ (スタンダードトラック, LCトラック)
FRONT IDLER (STD. TRACK, LC TRACK)

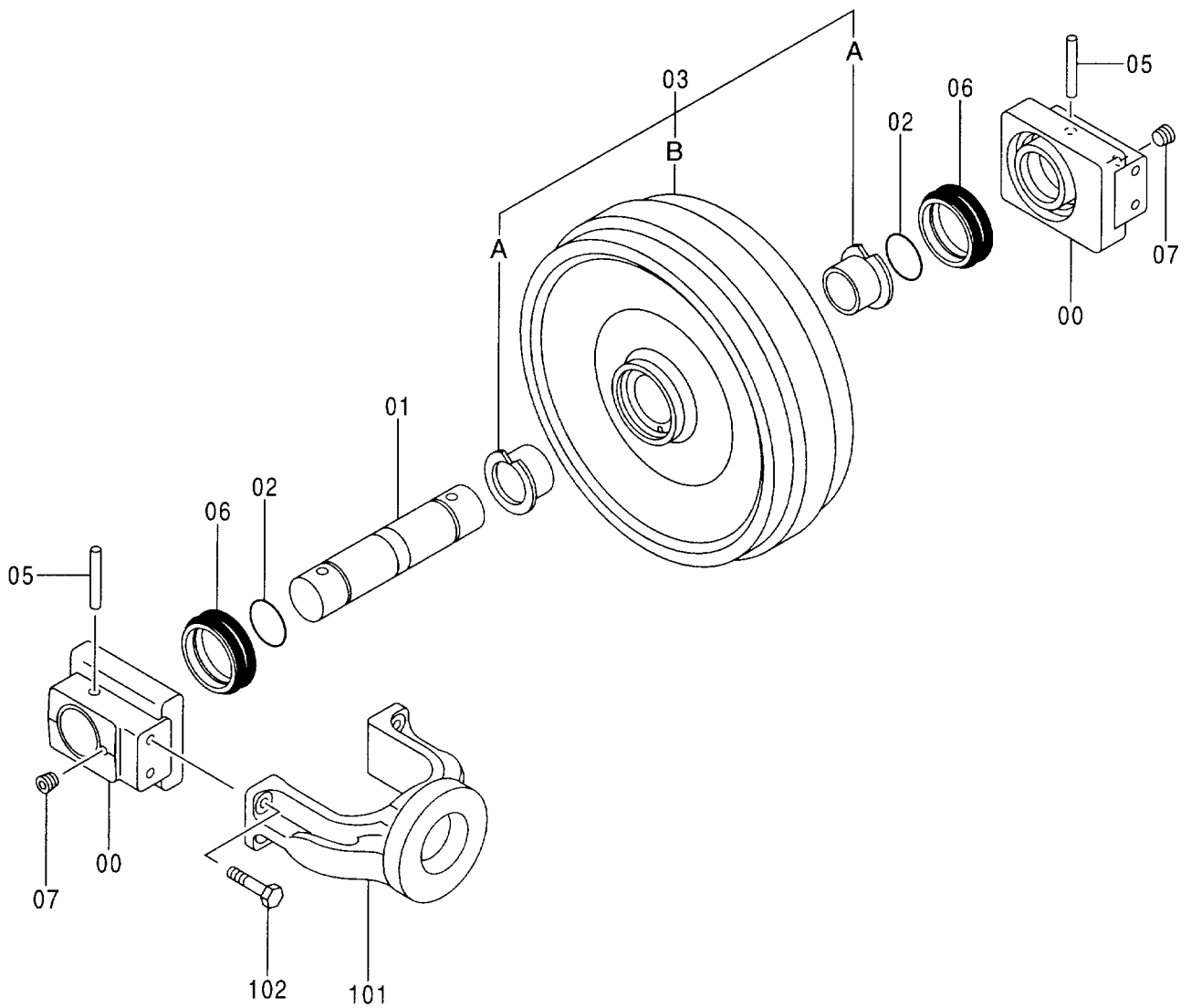
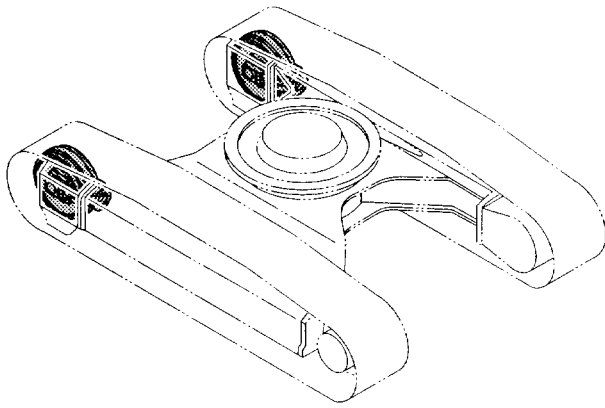

フロント アイドラ (スタンダードトラック, LCトラック)
 FRONT IDLER (STD. TRACK, LC TRACK)

020001-

符号 ITEM	部品番号 PART NO.	部 品 名	PART NAME	数量 Q'TY	サービス コード S. C	適用号機 SERIAL NO.	互換性 ICA	代替部品 REPLACEABLE PART	
								部品番号 PART NO.	数量 Q'TY
00-07	9154690	アイドラ アッセン	IDLER ASS' Y	2					
00	1023376	・ベアリング	・BRG.	2					
01	3077237	・アクスル	・AXLE	1					
02	A810080	・O-リング	・O-RING	2					
03	9154691	・アイドラ	・IDLER	1					
03A	3075766	・ブッシング	・BUSHING	2					
03B	6017370	・アイドラ	・IDLER	1					
05	4138084	・ピン	・PIN	2					
06	4153732	・シール;グループ	・SEAL; GROUP	2					
07	4315607	・プラグ	・PLUG	2					
101	1023479	ヨーク	YOKE	2					
102	J901640	ボルト	BOLT	8					

フロントアイドラ : 右 (HDトラック)
FRONT IDLER : RIGHT (HD TRACK)

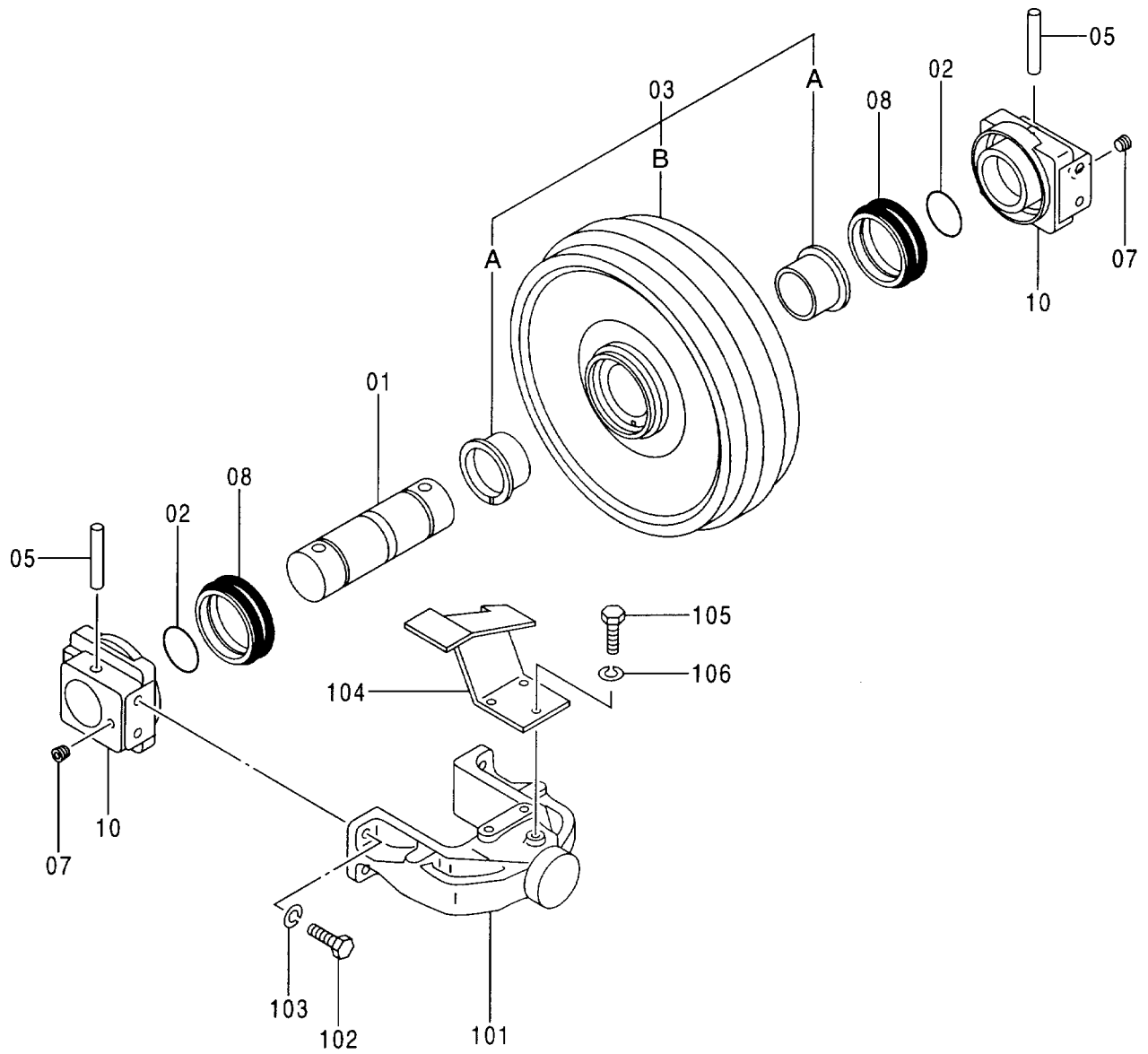
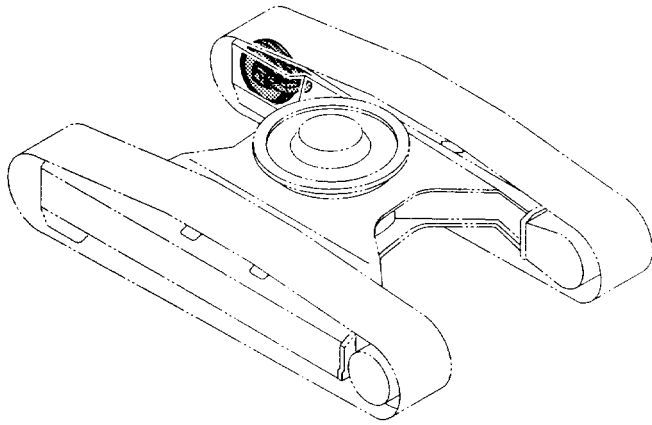

フロントアイドル:右 (HDトラック)
FRONT IDLER:RIGHT (HD TRACK)

020001-

符号 ITEM	部品番号 PART NO.	部 品 名	PART NAME	数量 Q'TY	サービス コード S. C	適用号機 SERIAL NO.	互換性 I/CA	代替部品 REPLACEABLE PART	
								部品番号 PART NO.	数量 Q'TY
00-10	9134295	アイドルアッセン	IDLER ASS'Y	1					
01	2030997	・アクスル	・AXLE	1					
02	4513526	・O-リング	・O-RING	2					
03	9134296	・アイドル	・IDLER	1					
03A	6014451	・・アイドル	・・IDLER	1					
03B	3037466	・・ブッシング	・・BUSHING	2					
05	4153956	・ピン	・PIN	2					
07	94-2011	・プラグ	・PLUG	2					
08	4344810	・シール;グループ	・SEAL;GROUP	2					
10	1020353	・ベアリング	・BRG.	2					
101	1015046	ヨーク	YOKE	1					
102	J912060	ボルト	BOLT	4					
103	A590920	ワッシャ;スプリング	WASHER;SPRING	4					
104	8073034	ガード;(R)	GUARD	1					
105	J901230	ボルト	BOLT	3					
106	A590912	ワッシャ;スプリング	WASHER;SPRING	3					

フロントアイドラ : 左 (HDトラック)
 FRONT IDLER : LEFT (HD TRACK)

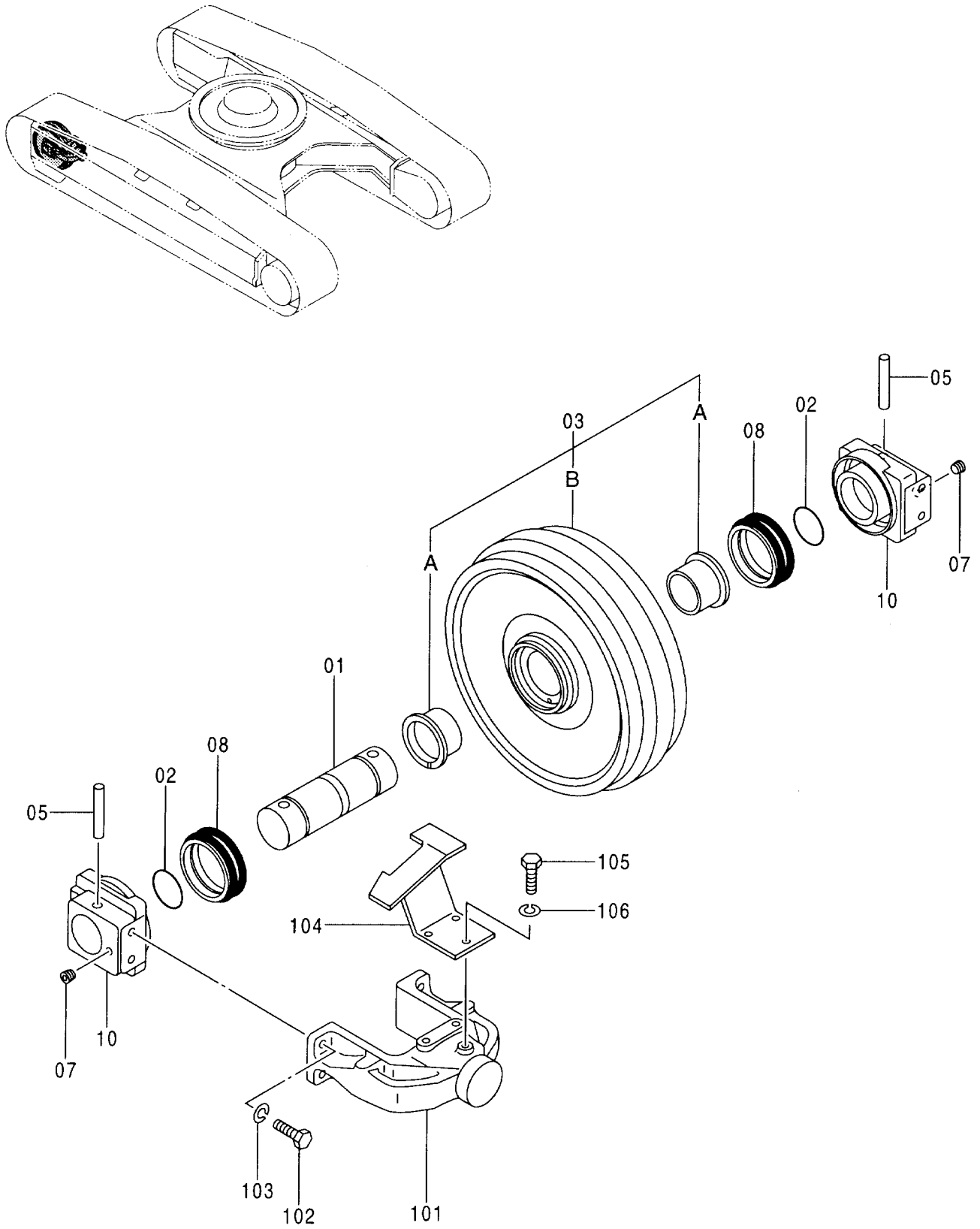

フロントアイドル:左 (HDトラック)
FRONT IDLER:LEFT (HD TRACK)

020001-

符号 ITEM	部品番号 PART NO.	部 品 名	PART NAME	数量 Q' TY	サービス コード S. C	適用号機 SERIAL NO.	互 換 性 ICA	代 替 部 品 REPLACEABLE PART	
								部品番号 PART NO.	数量 Q' TY
00-10	9134295	アイドル	アイドル	1					
01	2030997	・アクスル	・AXLE	1					
02	4513526	・O-リング	・O-RING	2					
03	9134296	・アイドル	・IDLER	1					
03A	6014451	・・アイドル	・・IDLER	1					
03B	3037466	・・ブッシュ	・・BUSHING	2					
05	4153956	・ピン	・PIN	2					
07	94-2011	・プラグ	・PLUG	2					
08	4344810	・シール;グループ	・SEAL;GROUP	2					
10	1020353	・ベアリング	・BRG.	2					
101	1015046	ヨーク	YOKE	1					
102	J912060	ボルト	BOLT	4					
103	A590920	ワッシャ;スプリング	WASHER;SPRING	4					
104	8073033	ガード;(L)	GUARD	1					
105	J901230	ボルト	BOLT	3					
106	A590912	ワッシャ;スプリング	WASHER;SPRING	3					

アジャスタ (スタンダードトラック, LCトラック)
ADJUSTER (STD. TRACK, LC TRACK)

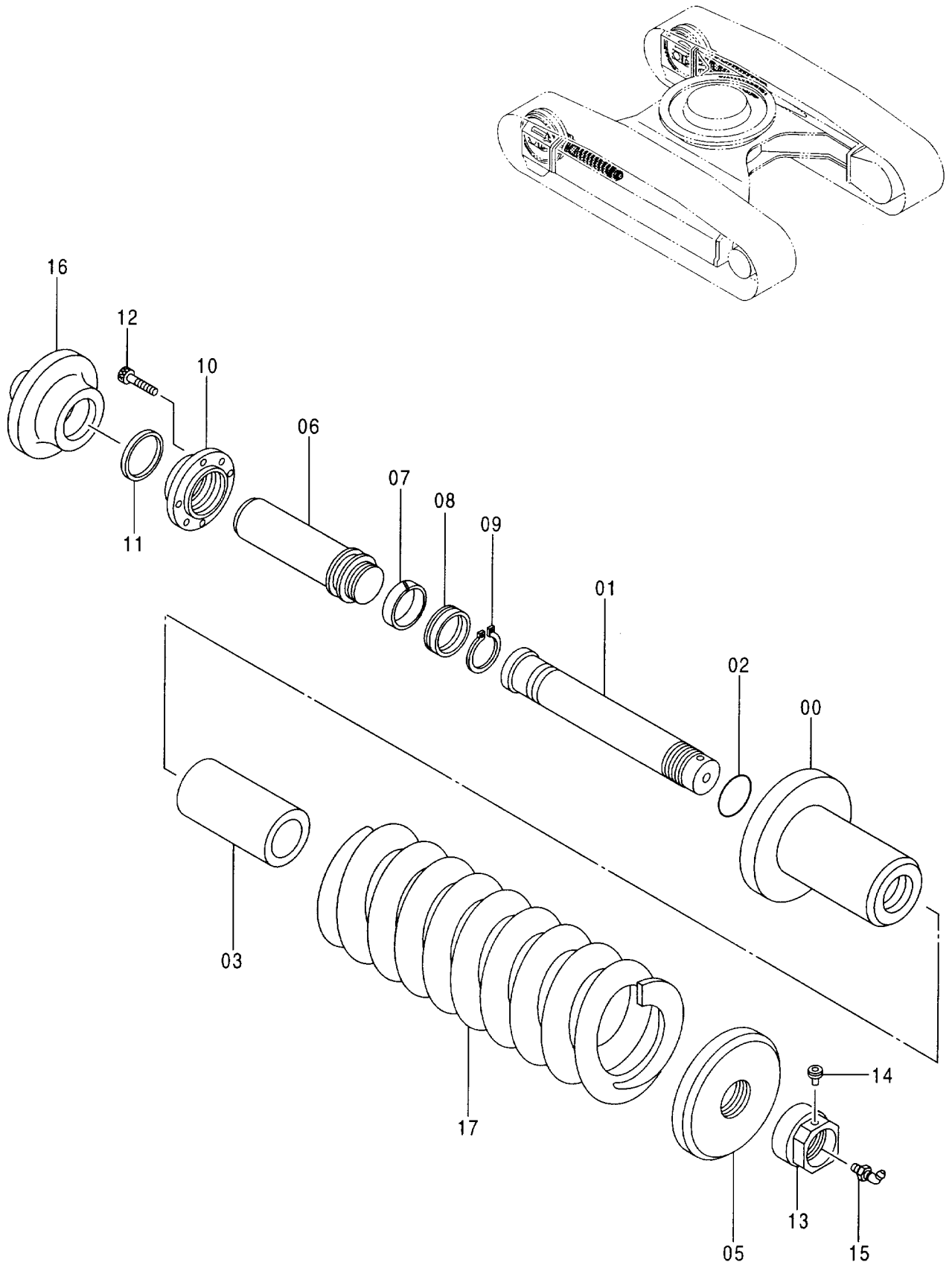

アジャスタ (スタンダードトラック, LCトラック)
ADJUSTER (STD. TRACK, LC TRACK)

020001-

符号 ITEM	部品番号 PART NO.	部 品 名	PART NAME	数量 Q' TY	サービス コード S. C	適用号機 SERIAL NO.	互 換 性 ICA	代 替 部 品 REPLACEABLE PART	
								部品番号 PART NO.	数量 Q' TY
	9159015	アジャスタ アッセン	ADJUSTER ASS' Y	2					
00	2040778	・シリンダ	・CYL.	1					
01	3078695	・ロッド	・ROD	1					
02	4140481	・O-リング	・O-RING	1					
03	4382972	・スペーサ	・SPACER	1					
05	3078697	・ワッシャ	・WASHER	1					
06	2040779	・ロッド ; ピストン	・ROD ; PISTON	1					
07	4182363	・リング ; ウェア	・RING ; WEAR	1					
08	4137866	・パッキング ; U-リング	・PACKING ; U-RING	1					
09	991349	・リング ; リテーニング	・RING ; RETAINING	1					
10	3053246	・フランジ	・FLANGE	1					
11	4264035	・シール ; ダスト	・SEAL ; DUST	1					
12	M341022	・ボルト ; ソケット	・BOLT ; SOCKET	4					
13	3075543	・ナット	・NUT	1					
14	4248106	・プラグ	・PLUG	1					
15	4255055	・バルブ	・VALVE	1					
16	3078698	・ホルダ	・HOLDER	1					
17	3078696	・スプリング	・SPRING	1					

アジャスタ (HDトラック)
ADJUSTER (HD TRACK)

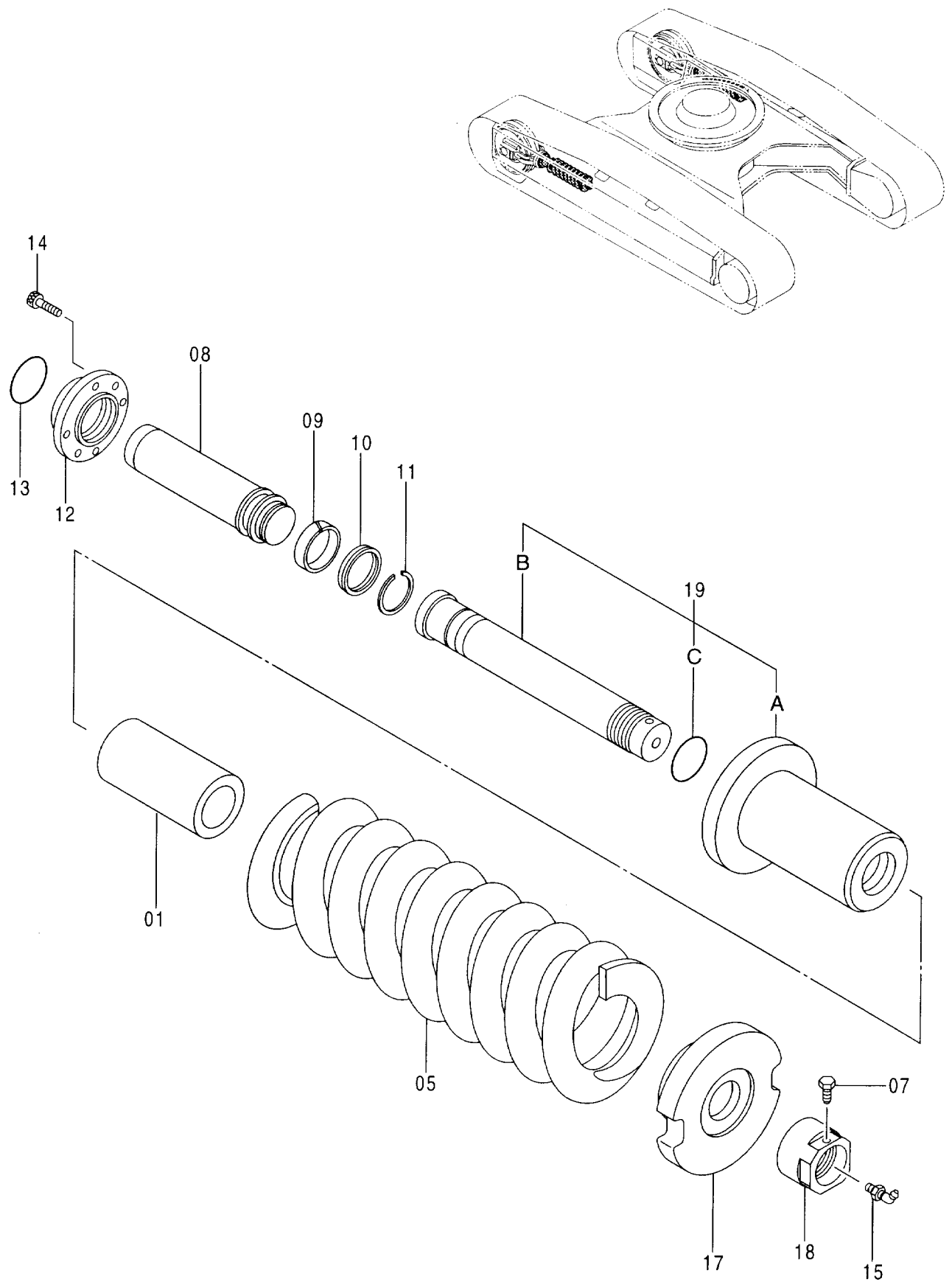

アジャスタ (HDトラック)
ADJUSTER (HD TRACK)

020001-

符号 ITEM	部品番号 PART NO.	部 品 名	PART NAME	数量 Q' TY	サービス コード S. C	適用号機 SERIAL NO.	互換性 ICA	代替部品 REPLACEABLE PART	
								部品番号	数量
	9155799	アジャスタ アッセン	ADJUSTER ASS' Y	2					
01	4377556	・スペーサ	・SPACER	1					
05	2030998	・スプリング	・SPRING	1					
07	4186691	・ボルト	・BOLT	1					
08	3053629	・ロッド;ピストン	・ROD;PISTON	1					
09	4150804	・リング	・RING	1					
10	4152609	・パッキン;U-リング	・PACKING;U-RING	1					
11	4150805	・リング;リテーニング	・RING;RETAINING	1					
12	3053628	・ガイド	・GUIDE	1					
13	4071223	・O-リング	・O-RING	1					
14	M341430	・ボルト;ソケット	・BOLT;SOCKET	4					
15	4255055	・バルブ	・VALVE	1					
17	3077626	・ブラケット	・BRACKET	1					
18	4377557	・ナット	・NUT	1					
19	9155800	・シリンダ	・CYL.	1					
19A	2040241	・・シリンダ	・・CYL.	1					
19B	2040242	・・ロッド	・・ROD	1					
19C	4377558	・・O-リング	・・O-RING	1					

上ローラ (スタンダードトラック, LCトラック)
 UPPER ROLLER (STD. TRACK, LC TRACK)

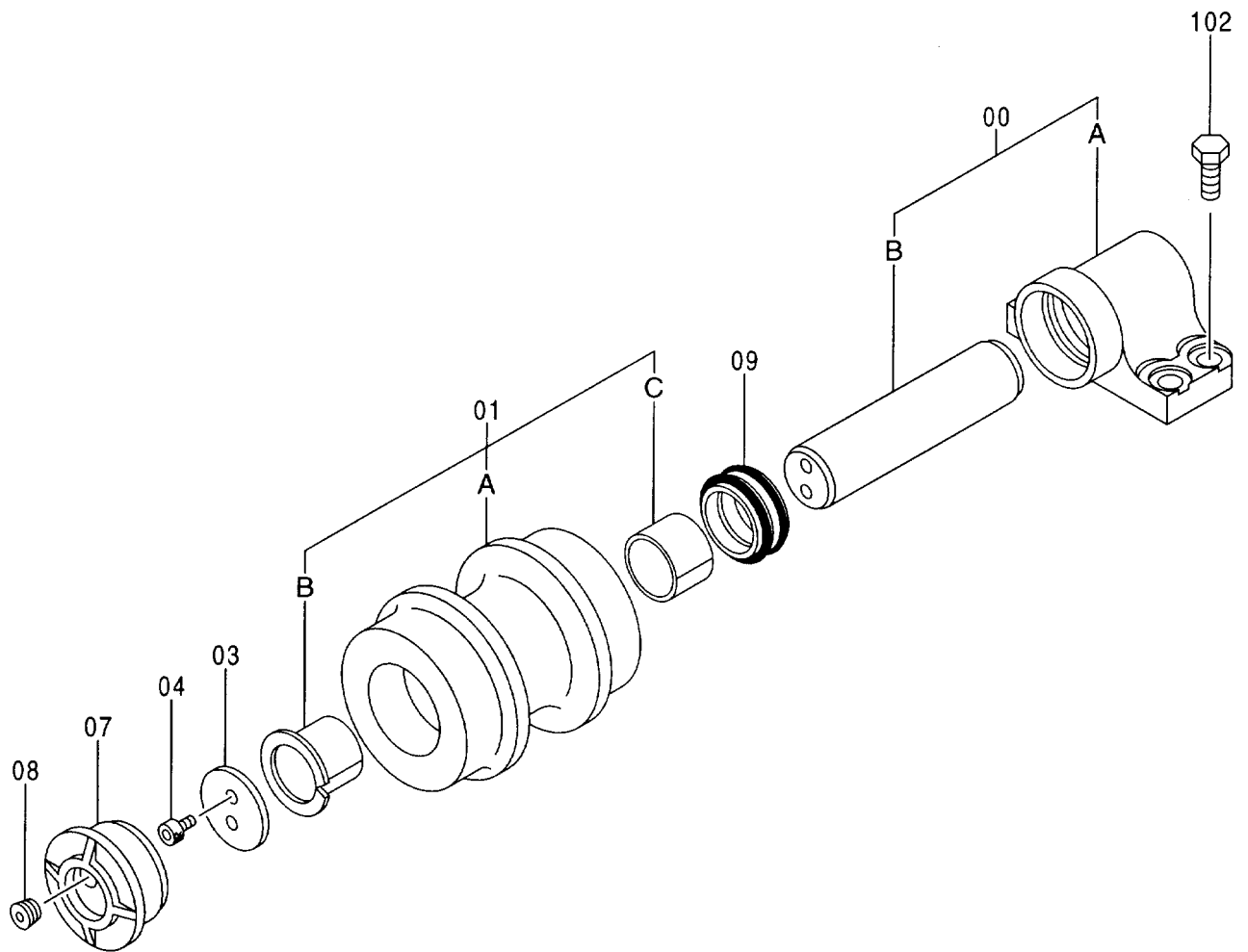
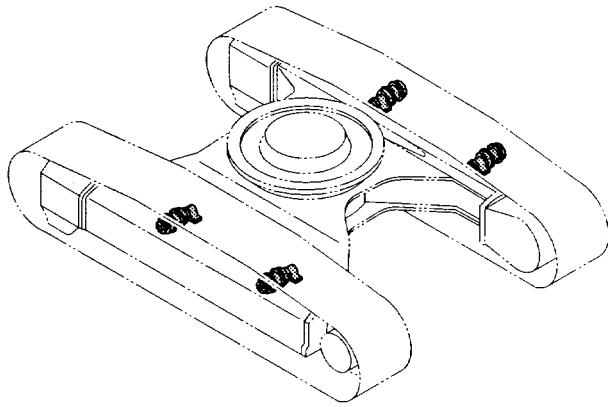

上ローラ (スタンダードトラック, LCトラック)
UPPER ROLLER (STD. TRACK, LC TRACK)

020001-

符号 ITEM	部品番号 PART NO.	部 品 名	PART NAME	数量 Q' TY	サービス コード S. C	適用号機 SERIAL NO.	互 換 性 I C A	代 替 部 品 REPLACEABLE PART	
								部品番号 PART NO.	数量 Q' TY
	9149839	ローラ;アツハ アツセン	ROLLER;UPPER ASS' Y	4					
00	9141304	・ブ ラケツト	・BRACKET	1					
00A	+++++++	・・ブ ラケツト	・・BRACKET	1	D				
00B	+++++++	・・シャフト	・・SHAFT	1	D				
01	9149838	・ローラ	・ROLLER	1					
01A	2039216	・・ローラ	・・ROLLER	1					
01B	4148155	・・ブ ッシツグ	・・BUSHING	1					
01C	4172349	・・ブ ッシツグ	・・BUSHING	1					
03	4282842	・ワツシヤ	・WASHER	1					
04	M351018	・ボ ルト;ソケツト	・BOLT; SOCKET	2					
07	3070078	・カバ ー	・COVER	1					
08	4315607	・プ ラグ	・PLUG	1					
09	4317584	・シール;グ ループ	・SEAL; GROUP	1					
102	J931640	ボ ルト	BOLT	16					

上ローラ (HDトラック)
 UPPER ROLLER (HD TRACK)

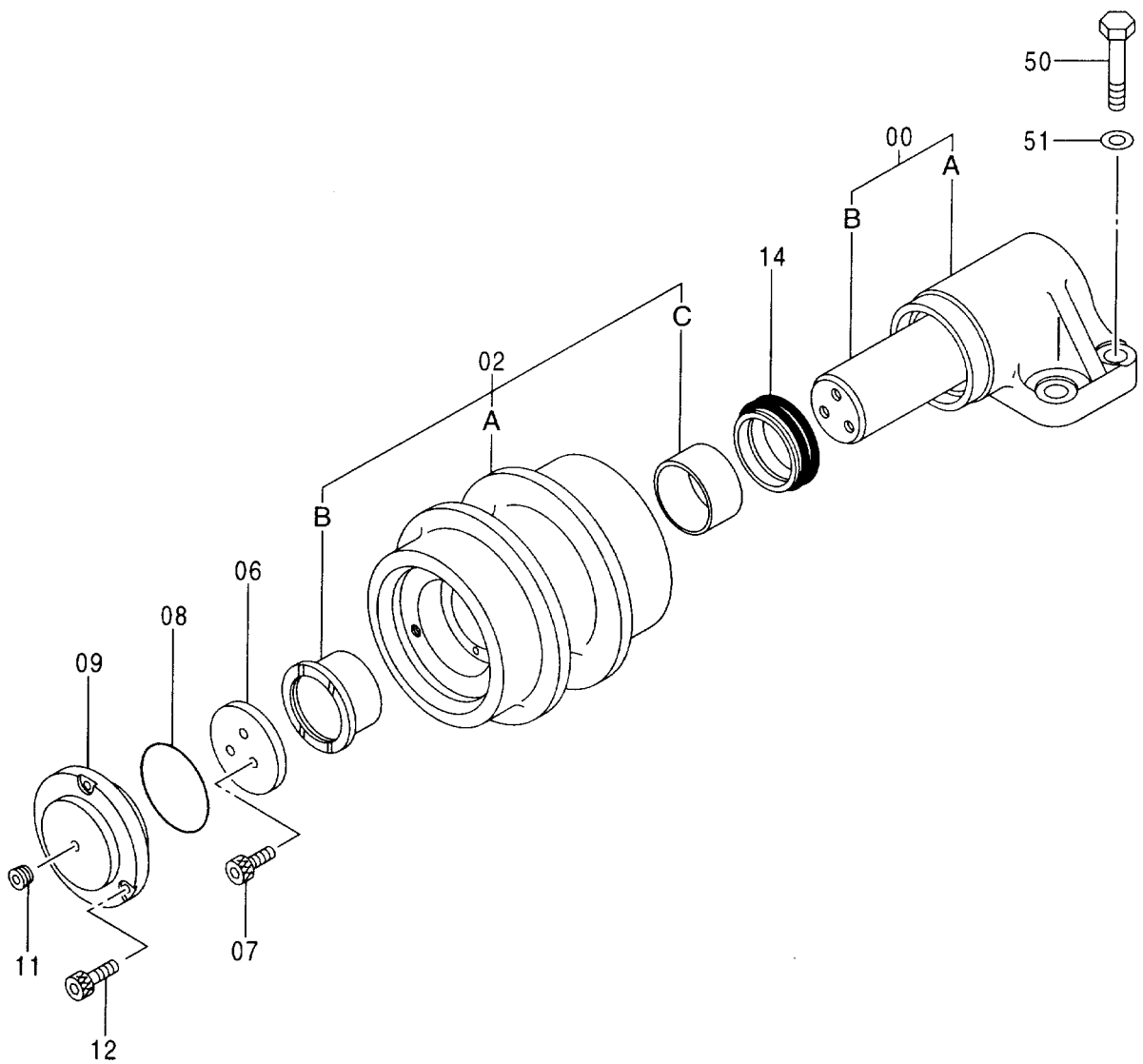
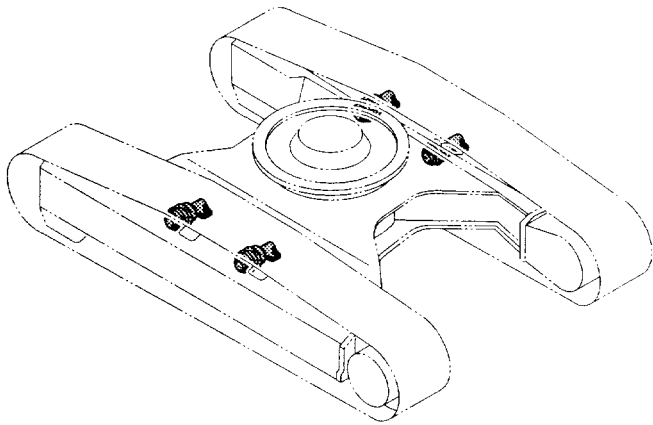

上ローラ (HDトラック)
UPPER ROLLER (HD TRACK)

020001-

符号 ITEM	部品番号 PART NO.	部 品 名	PART NAME	数量 Q' TY	サービス コード S. C	適用号機 SERIAL NO.	互 換 性 I C A	代 替 部 品 REPLACEABLE PART	
								部品番号 PART NO.	数量 Q' TY
00-14	9099140	ウイロー アッセン	UPPER ROLLER ASS' Y	4					
00	9133540	・ブ ラケツ アッセン	・BRACKET ASS' Y	1					
00A	++++++	・ブ ラケツ	・BRACKET	1	D				
00B	++++++	・アキスル	・AXLE	1	D				
02	9133539	・ローラ アッセン	・ROLLER ASS' Y	1					
02A	7023631	・ローラ	・ROLLER	1					
02B	3034956	・ブ ヅシツグ	・BUSHING	1					
02C	3035706	・ブ ヅシツグ	・BUSHING	1					
06	4201097	・プレート;スラスト	・PLATE;THRUST	1					
07	M341018	・ボルト;ソケット	・BOLT;SOCKET	3					
08	4071222	・O-リング	・O-RING	1					
09	3053624	・カバー	・COVER	1					
11	94-2011	・プラグ	・PLUG	1					
12	M341025	・ボルト;ソケット	・BOLT;SOCKET	3					
14	4110359	・シール;グループ	・SEAL;GROUP	1					
50	J931855	ボルト	BOLT	16					
51	4114406	ワッシャ	WASHER	16					

下ローラ (スタンダードトラック)
LOWER ROLLER (STD. TRACK)

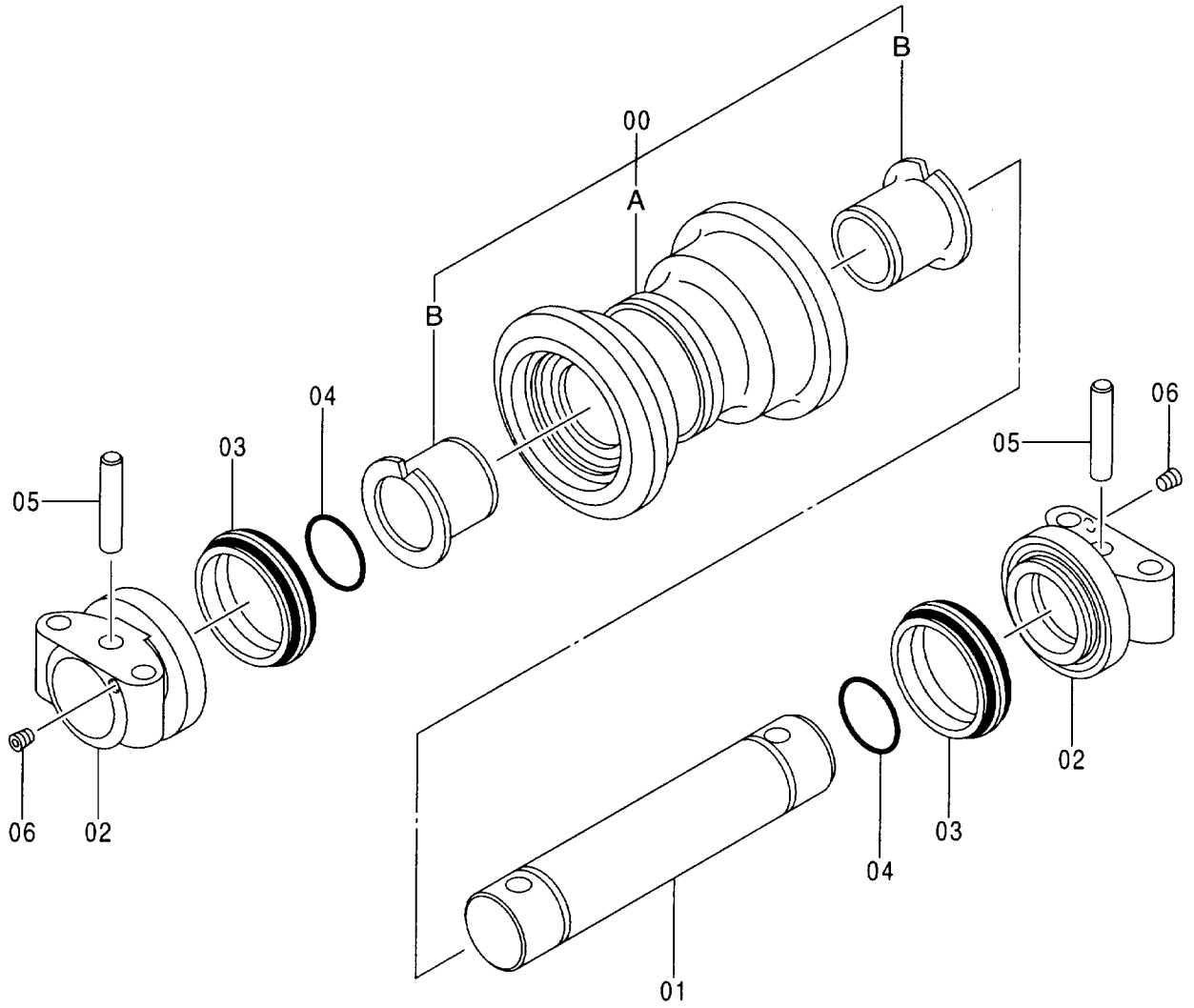
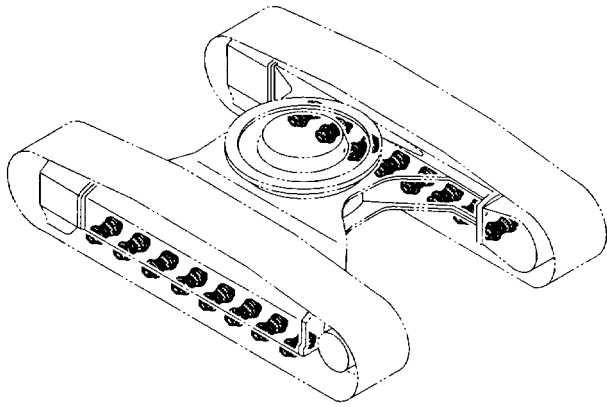

下ローラ (スタンダードトラック)
LOWER ROLLER (STD. TRACK)

020001-

符号 ITEM	部品番号 PART NO.	部品名	PART NAME	数量 Q'TY	サービス コード S. C	適用号機 SERIAL NO.	互換性 ICA	代替部品 REPLACEABLE PART	
								部品番号 PART NO.	数量 Q'TY
	9168173	ローラ;ロア アッセン	ROLLER;LOWER ASS'Y	16					
00	9168671	・ローラ	・ROLLER	1					
00A	7031044	・・ローラ	・・ROLLER	1					
00B	3081250	・・ブッシュング	・・BUSHING	2					
01	3025060	・アキスル	・AXLE	1					
02	2022505	・カラー	・COLLAR	2					
03	4317587	・シール;グループ	・SEAL;GROUP	2					
04	A810070	・O-リング	・O-RING	2					
05	4137684	・ピン	・PIN	2					
06	4315607	・プラグ	・PLUG	2					

下ローラ (LCトラック)
LOWER ROLLER (LC TRACK)

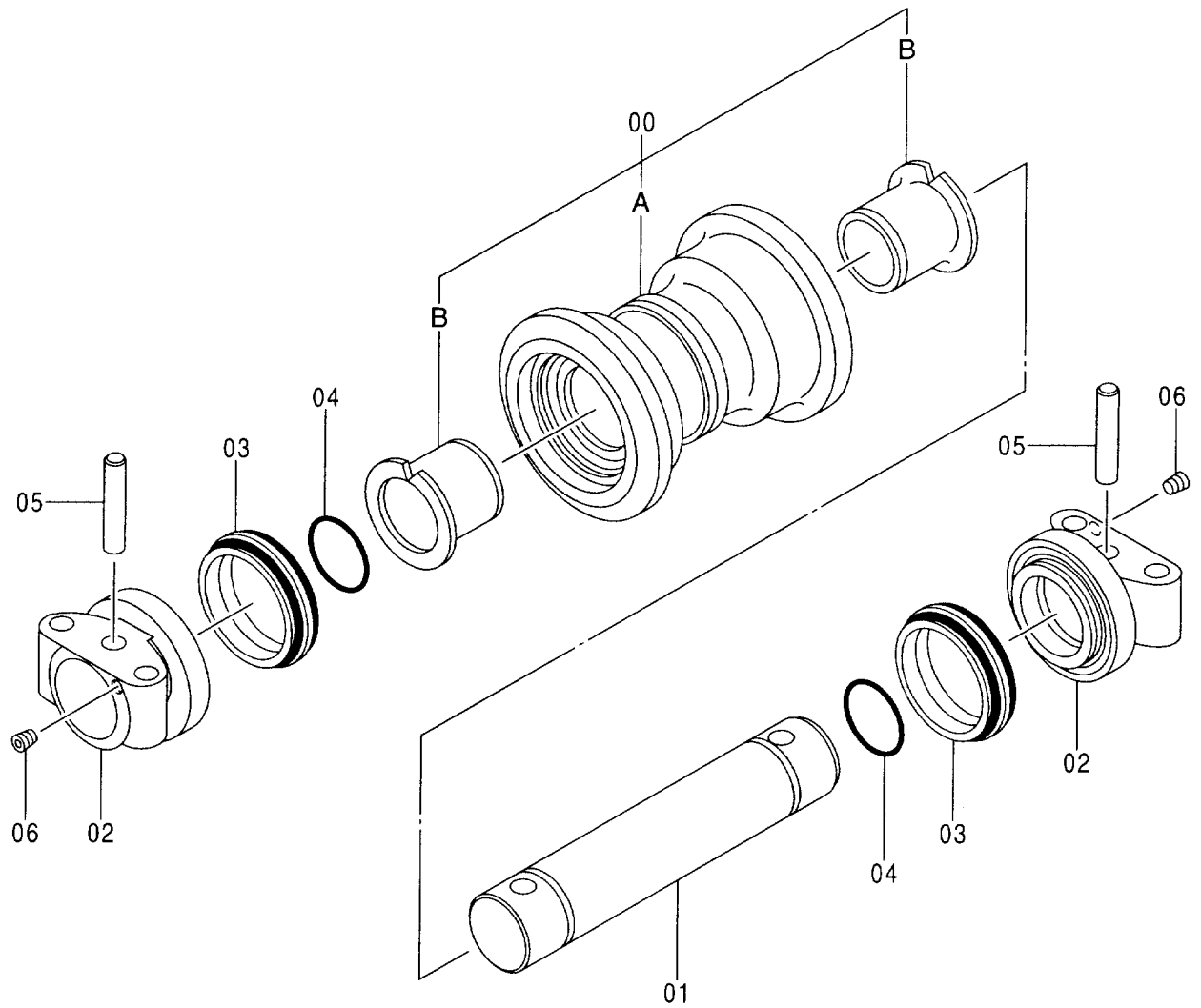
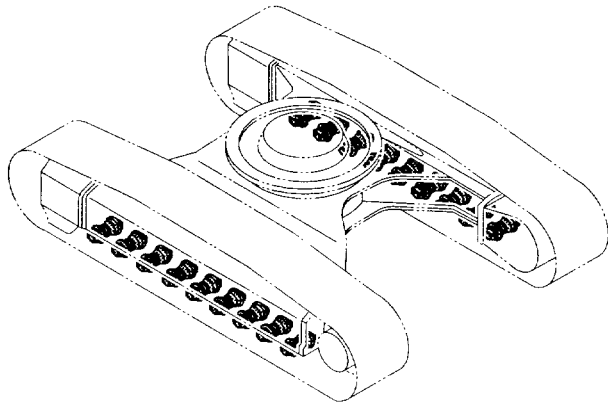

下ローラ (LCトラック)
LOWER ROLLER (LC TRACK)

020001-

符号 ITEM	部品番号 PART NO.	部 品 名	PART NAME	数量 Q'TY	サービス コード S. C	適用号機 SERIAL NO.	互 換 性 ICA	代 替 部 品 REPLACEABLE PART	
								部品番号 PART NO.	数量 Q'TY
	9168173	ローラ;07 アッセン	ROLLER;LOWER ASS'Y	18					
00	9168671	・ローラ	・ROLLER	1					
00A	7031044	・・ローラ	・・ROLLER	1					
00B	3081250	・・ブッシュ	・・BUSHING	2					
01	3025060	・アクスル	・AXLE	1					
02	2022505	・カラー	・COLLAR	2					
03	4317587	・シール;グループ	・SEAL;GROUP	2					
04	A810070	・O-リング	・O-RING	2					
05	4137684	・ピン	・PIN	2					
06	4315607	・プラグ	・PLUG	2					

下ローラ (HDトラック) LOWER ROLLER (HD TRACK)

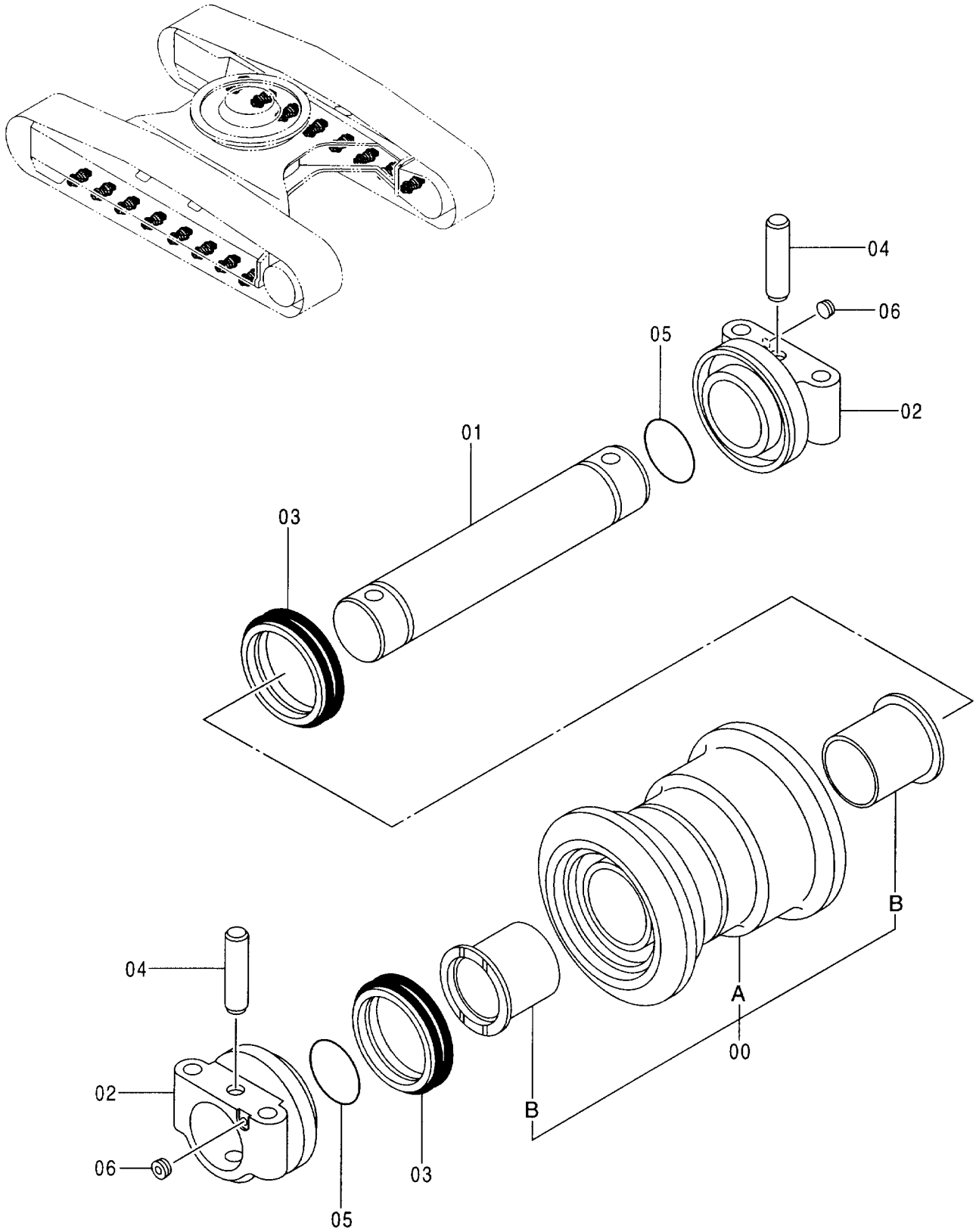

下ローラ取付部品 (スタンダードトラック)
LOWER ROLLER SUPPORT (STD. TRACK)

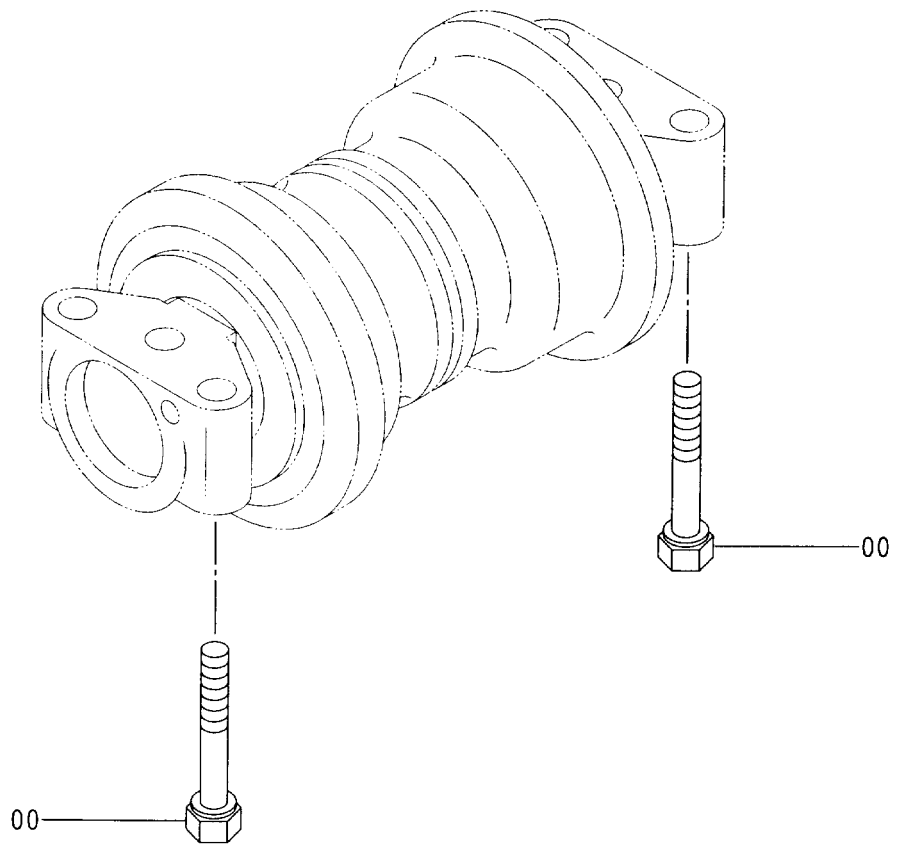
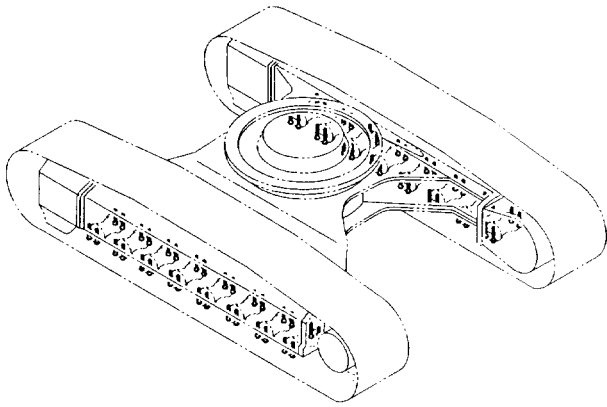

下ローラ取付部品 (LCトラック)
LOWER ROLLER SUPPORT (LC TRACK)

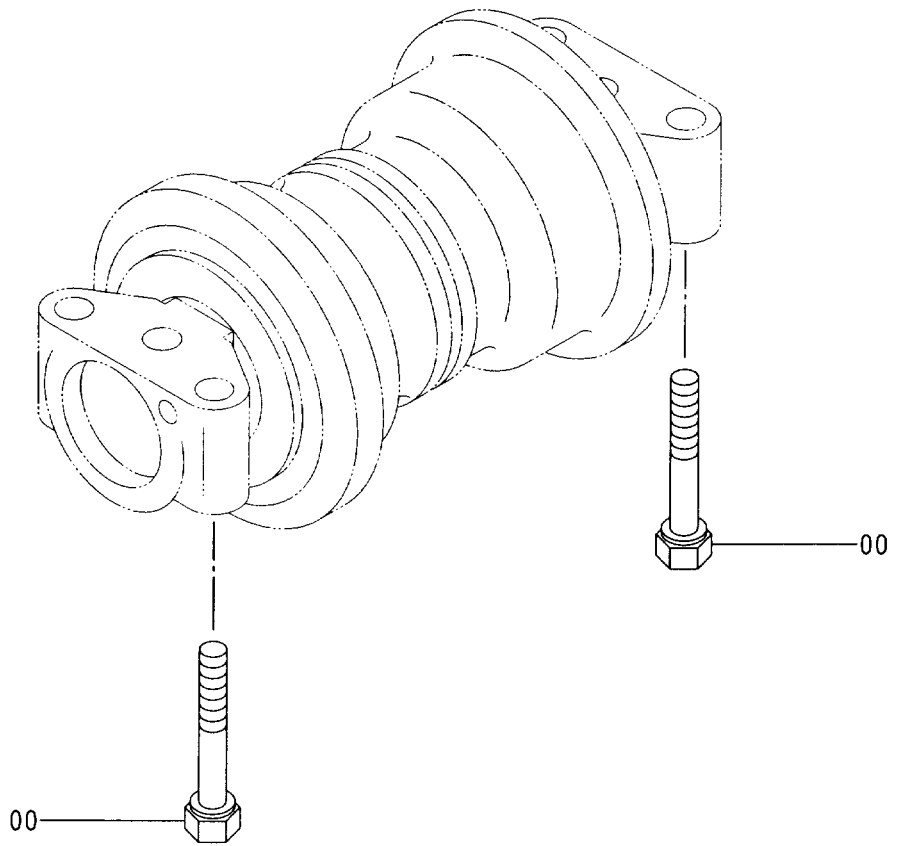
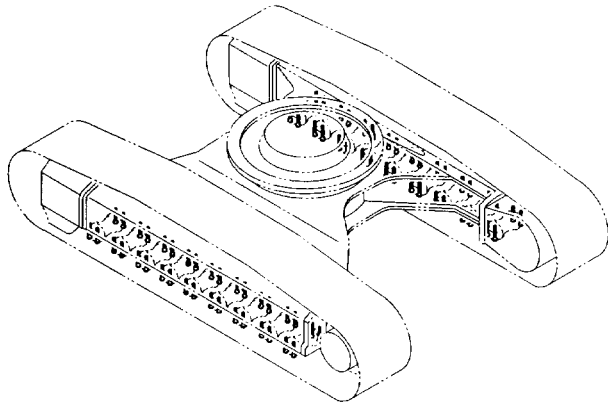

下ローラ取付部品 (HDトラック)
LOWER ROLLER SUPPORT (HD TRACK)

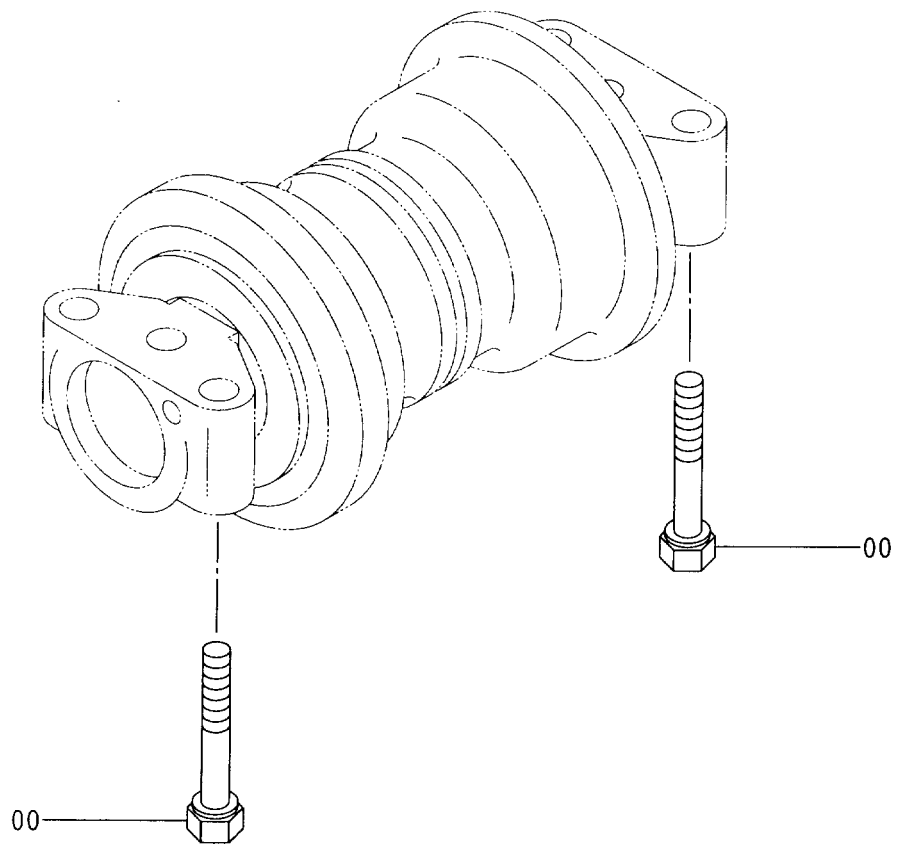
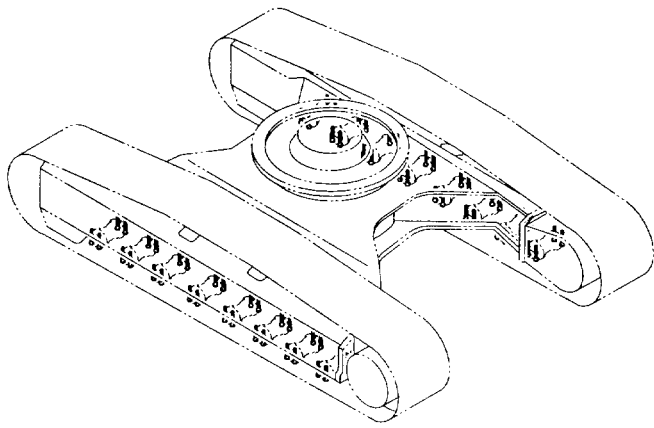

トラックリンク各種 (スタンダードトラック)
 TRACK-LINK (STD. TRACK)

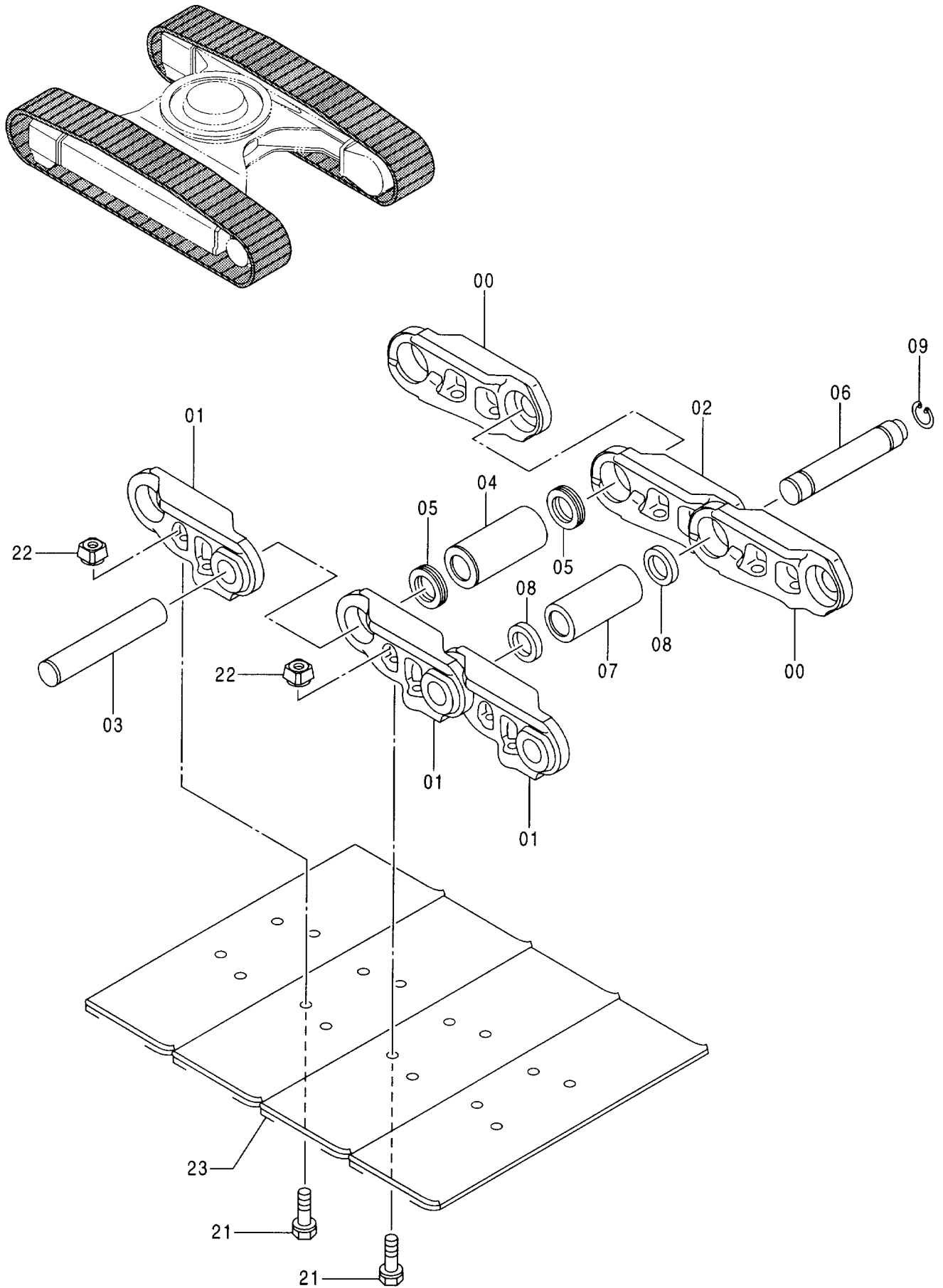

トラックリンク 各種 (スタンダードトラック)
TRACK-LINK (STD. TRACK)

020001-

符号 ITEM	部品番号 PART NO.	部 品 名	PART NAME	数量 Q' TY	サービス コード S. C	適用号機 SERIAL NO.	互換性 ICA	代替部品 REPLACEABLE PART	
								部品番号 PART NO.	数量 Q' TY
	9156480	トラックリンク アッセン (600G)	TRACK-LINK ASS' Y (600G)	2					
	9167436	トラックリンク アッセン (600GK)	TRACK-LINK ASS' Y (600GK)	2					
	9167835	トラックリンク アッセン (700G)	TRACK-LINK ASS' Y (700G)	2					
	9167837	トラックリンク アッセン (800G)	TRACK-LINK ASS' Y (800G)	2					
	9171830	トラックリンク アッセン (600F)	TRACK-LINK ASS' Y (600F)	2					
00-09	9156481	・トラックリンクアッセン	・TRACK-LINK ASS' Y	1					
00	0002690	・・トラックリンク;B	・・TRACK-LINK;B	44					
01	0002691	・・トラックリンク;B	・・TRACK-LINK;B	45					
02	4378890	・・トラックリンク;マスタ	・・TRACK-LINK;M	1					
03	4378891	・・ピン	・・PIN	44					
04	3077928	・・ブッシュ	・・BUSHING	44					
05	4378892	・・シール;ダスト	・・SEAL;DUST	88					
06	3077929	・・ピン;マスター	・・PIN;MASTER	1					
07	3077930	・・ブッシュ;マスタ	・・BUSHING;MASTER	1					
08	4378893	・・カラー	・・COLLAR	2					
09	4186653	・・リング	・・RING	1					
21	3081343	・ボルト;シュー (600G, 600GK, 700G, 800G)	・BOLT;SHOE (600G, 600GK, 700G, 800G)	180					
21	3083299	・ボルト;シュー (600F)	・BOLT;SHOE (600F)	180					
22	3081344	・ナット	・NUT	180					
23	2040403	・シュー;グrouser (600G)	・SHOE;GROUSER (600G)	45					
23	2041971	・シュー;グrouser (600GK)	・SHOE;GROUSER (600GK)	45					
23	2042032	・シュー;グrouser (700G)	・SHOE;GROUSER (700G)	45					
23	2042033	・シュー;グrouser (800G)	・SHOE;GROUSER (800G)	45					
23	1026012	・シュー;フラット (600F)	・SHOE;FLAT (600F)	45					

トラックリンク各種 (LCトラック)
TRACK-LINK (LC TRACK)

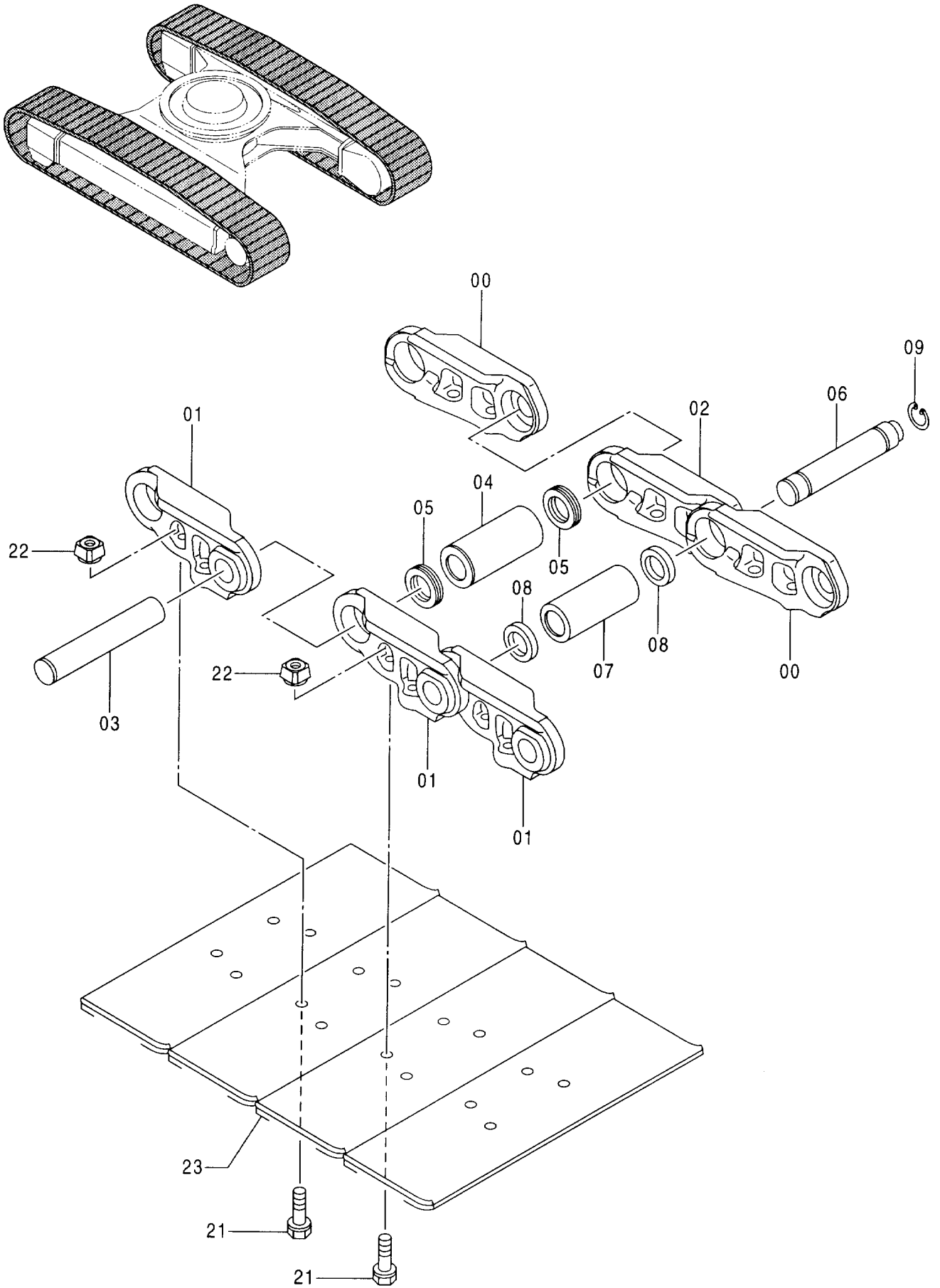

トラックリンク 各種 (LCトラック)
TRACK-LINK (LC TRACK)

020001-

符号 ITEM	部品番号 PART NO.	部 品 名	PART NAME	数量 Q' TY	サービス コード S. C	適用号機 SERIAL NO.	互 換 性 I C A	代 替 部 品 REPLACEABLE PART	
								部品番号 PART NO.	数量 Q' TY
	9167839	トラックリンク アッセン (600G)	TRACK-LINK ASS' Y (600G)	2					
	9167842	トラックリンク アッセン (600GK)	TRACK-LINK ASS' Y (600GK)	2					
	9167844	トラックリンク アッセン (700G)	TRACK-LINK ASS' Y (700G)	2					
	9167846	トラックリンク アッセン (800G)	TRACK-LINK ASS' Y (800G)	2					
	9171832	トラックリンク アッセン (600F)	TRACK-LINK ASS' Y (600F)	2					
00-09	9167840	・トラックリンク アッセン	・TRACK-LINK ASS' Y	1					
00	0002690	・・トラックリンク;B	・・TRACK-LINK;B	47					
01	0002691	・・トラックリンク;B	・・TRACK-LINK;B	48					
02	4378890	・・トラックリンク;マスタ	・・TRACK-LINK;M	1					
03	4378891	・・ピン	・・PIN	47					
04	3077928	・・ブッシュング	・・BUSHING	47					
05	4378892	・・シール;ダスト	・・SEAL;DUST	94					
06	3077929	・・ピン;マスタ	・・PIN;MASTER	1					
07	3077930	・・ブッシュング;マスタ	・・BUSHING;MASTER	1					
08	4378893	・・カラー	・・COLLAR	2					
09	4186653	・・リング	・・RING	1					
21	3081343	・ボルト;シュー (600G, 600GK, 700G, 800G)	・BOLT;SHOE (600G, 600GK, 700G, 800G)	192					
21	3083299	・ボルト;シュー (600F)	・BOLT;SHOE (600F)	192					
22	3081344	・ナット	・NUT	192					
23	2040403	・シュー;グrouser (600G)	・SHOE;GROUSER (600G)	48					
23	2041971	・シュー;グrouser (600GK)	・SHOE;GROUSER (600GK)	48					
23	2042032	・シュー;グrouser (700G)	・SHOE;GROUSER (700G)	48					
23	2042033	・シュー;グrouser (800G)	・SHOE;GROUSER (800G)	48					
23	1026012	・シュー;フラット (600F)	・SHOE;FLAT (600F)	48					

トラックリンク各種 (HDトラック)
TRACK-LINK (HD TRACK)

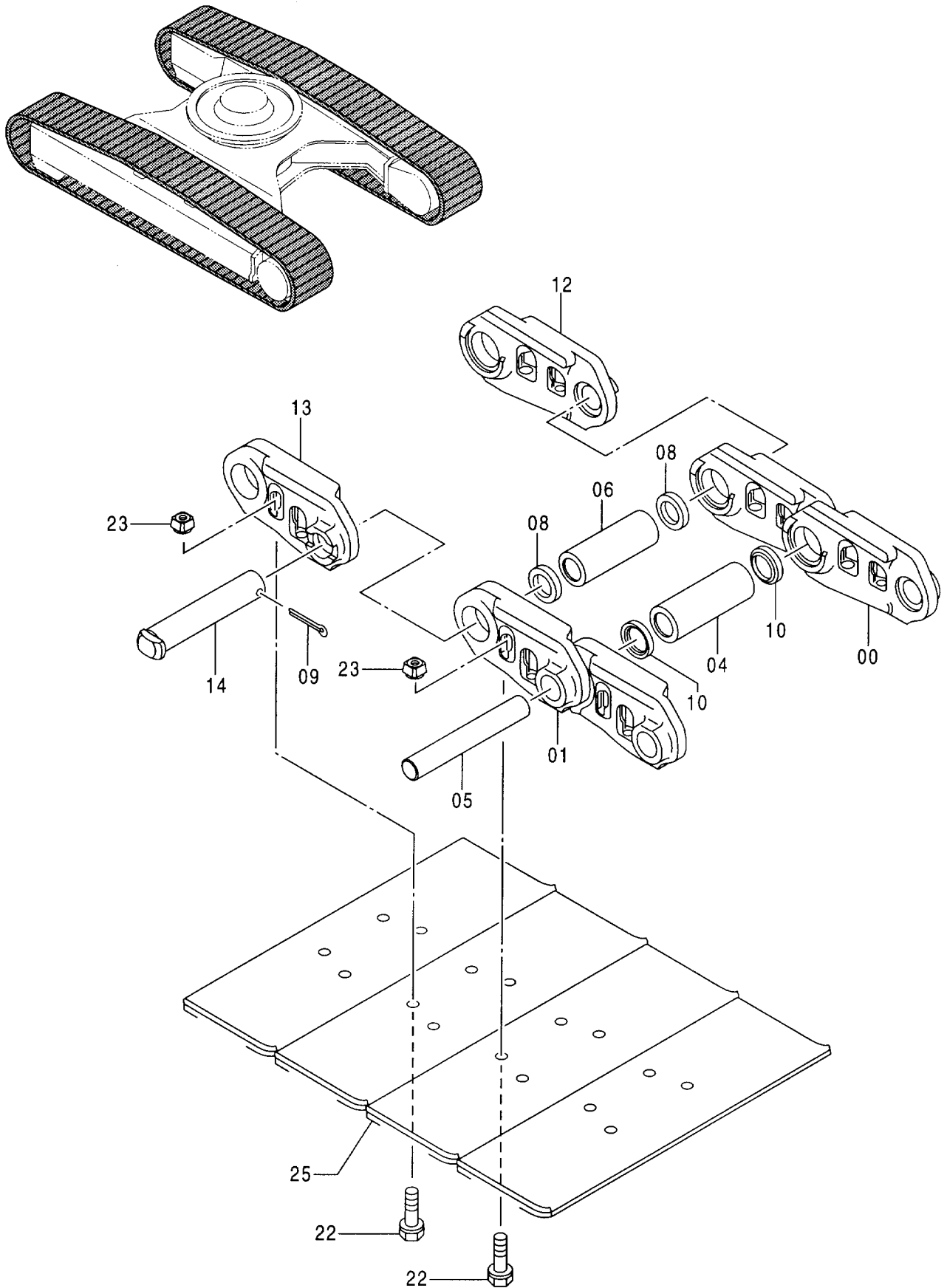

トラックリンク 各種 (HDトラック)
TRACK-LINK (HD TRACK)

020001-

符号 ITEM	部品番号 PART NO.	部 品 名	PART NAME	数量 Q' TY	サービス コード S. C	適用号機 SERIAL NO.	互 換 性 I C A	代 替 部 品 REPLACEABLE PART	
								部品番号 PART NO.	数量 Q' TY
	9171082	トラックリンク アッセン (600G)	TRACK-LINK ASS' Y (600G)	2					
	9171084	トラックリンク アッセン (750G)	TRACK-LINK ASS' Y (750G)	2					
00-14	9133225	・トラックリンク アッセン	・TRACK-LINK ASS' Y	1					
00	4328027	・・トラックリンク	・・TRACK-LINK	48					
01	4328028	・・トラックリンク	・・TRACK-LINK	48					
04	4328031	・・ブッシュング ; トラック	・・BUSHING ; TRACK	48					
05	4155607	・・ピン	・・PIN	48					
06	4207487	・・ブッシュング ; マスタ	・・BUSHING ; MASTER	1					
08	4328032	・・カラー	・・COLLAR	2					
09	A761080	・・ピン ; スプリット	・・PIN ; SPLIT	1					
10	4232908	・・シール	・・SEAL	96					
12	4342893	・・トラックリンク ; マスタ	・・TRACK-LINK ; M	1					
13	4342894	・・トラックリンク ; マスタ	・・TRACK-LINK ; M	1					
14	4342895	・・ピン ; マスタ	・・PIN ; MASTER	1					
22	4328034	・ボルト ; シュー	・BOLT ; SHOE	196					
23	4328035	・ナット	・NUT	196					
25	4403210	・シュー (600G)	・SHOE (600G)	49					
25	4403212	・シュー (750G)	・SHOE (750G)	49					

センタージョイント
CENTER JOINT

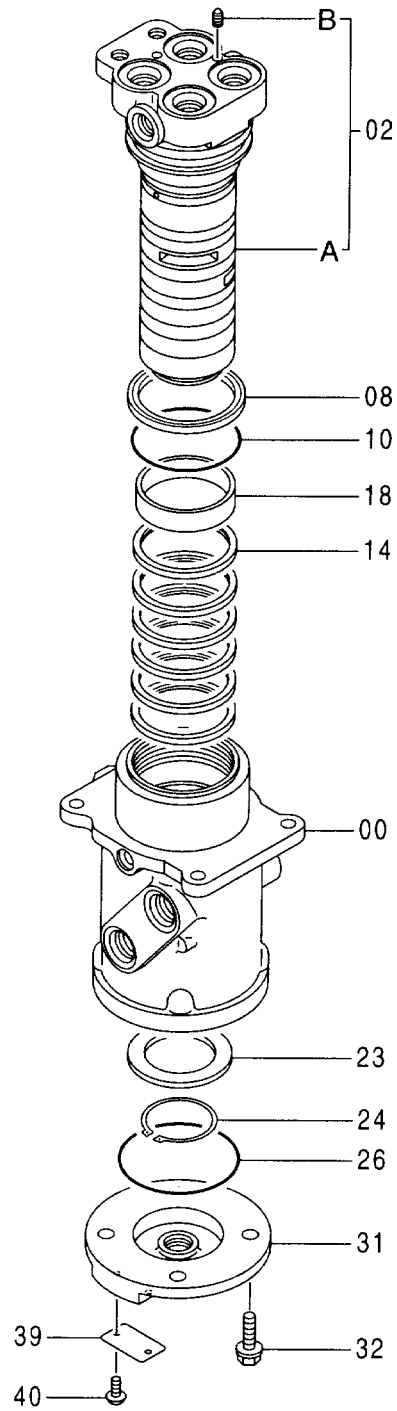
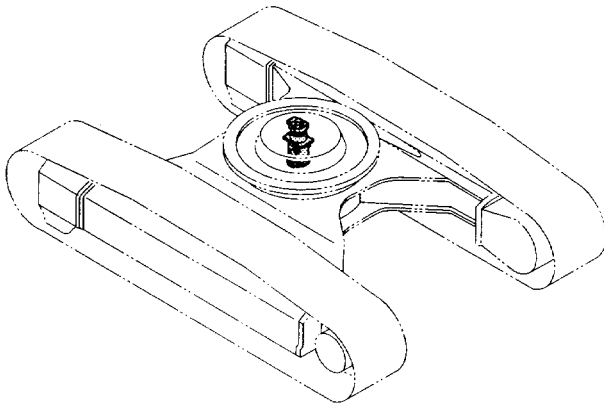

センター ジョイント
CENTER JOINT

020001-

符号 ITEM	部品番号 PART NO.	部 品 名	PART NAME	数量 Q' TY	サービス コード S. C	適用号機 SERIAL NO.	互 換 性 I C A	代 替 部 品 REPLACEABLE PART	
								部品番号 PART NO.	数量 Q' TY
00	9101521	ジョイント; センタ アッセン	JOINT; CENTER ASS' Y	1					
	0003542	・ボデー	・BODY	1	#	H93820, H93871-H94473			
00	0001190	・ボデー	・BODY	1		-H93819 H93821-H93870			
02	9181005	・スピンドル	・SPINDLE	1	#	H93820, H93871-H94473			
02	9145787	・スピンドル	・SPINDLE	1		-H93819 H93821-H93870			
02A	++++++	・・スピンドル	・・SPINDLE	1	D	H94474-			
02B	++++++	・・プラグ	・・PLUG	1	D				
08	4390776	・シール; ダスト	・SEAL; DUST	1	#	H93820, H93871-H94473			
08	4272803	・シール; ダスト	・SEAL; DUST	1		-H93819 H93821-H93870			
10	4118147	・O-リング	・O-RING	1		H94474-			
14	4231543	・シール; オイル	・SEAL; OIL	6					
18	4241780	・ブッシュ	・BUSHING	1					
23	3070250	・リング	・RING	1					
24	991347	・リング; リテイニング	・RING; RETAINING	1					
26	A810100	・O-リング	・O-RING	1					
31	2034607	・カバー	・COVER	1					
32	J011030	・ボルト; セムス	・BOLT; SEMS	4					
39	3059221	・ネームプレート	・NAME-PLATE	1					
40	M492564	・スクリュ; ドライブ	・SCREW; DRIVE	2					

センタージョイント取付部品 (トラック)
CENTER JOINT SUPPORT (TRACK)

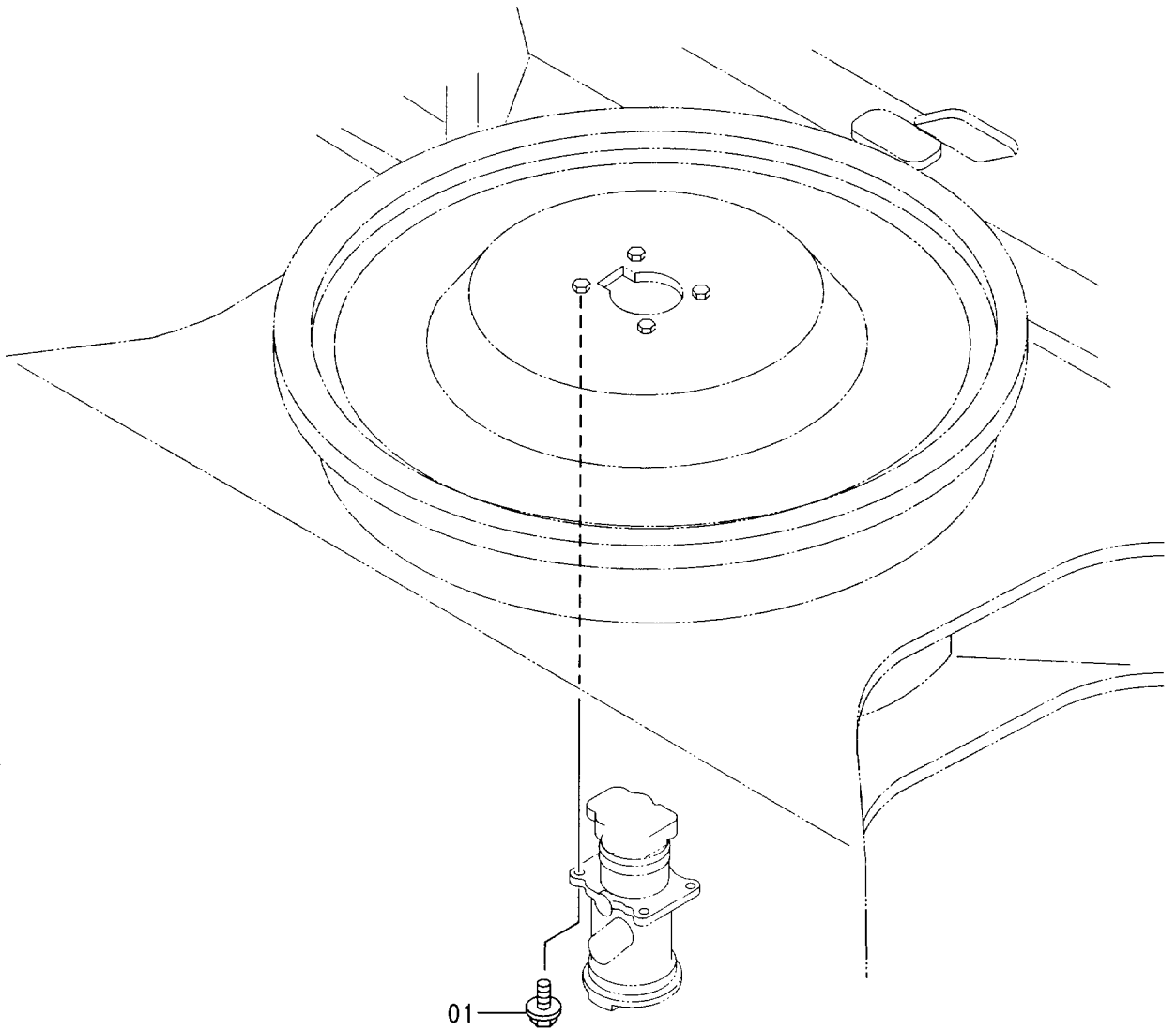
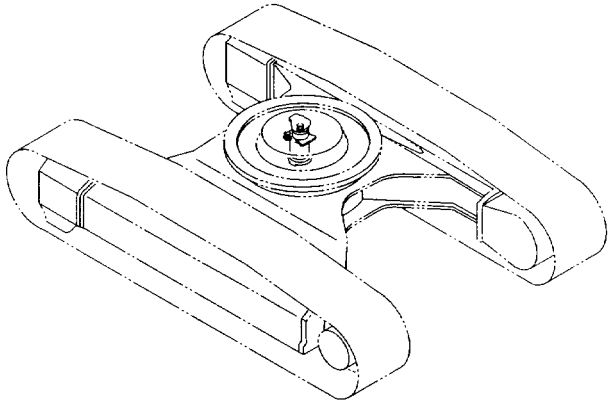

走行配管 (スタンダードトラック)
 TRAVEL PIPING (STD. TRACK)

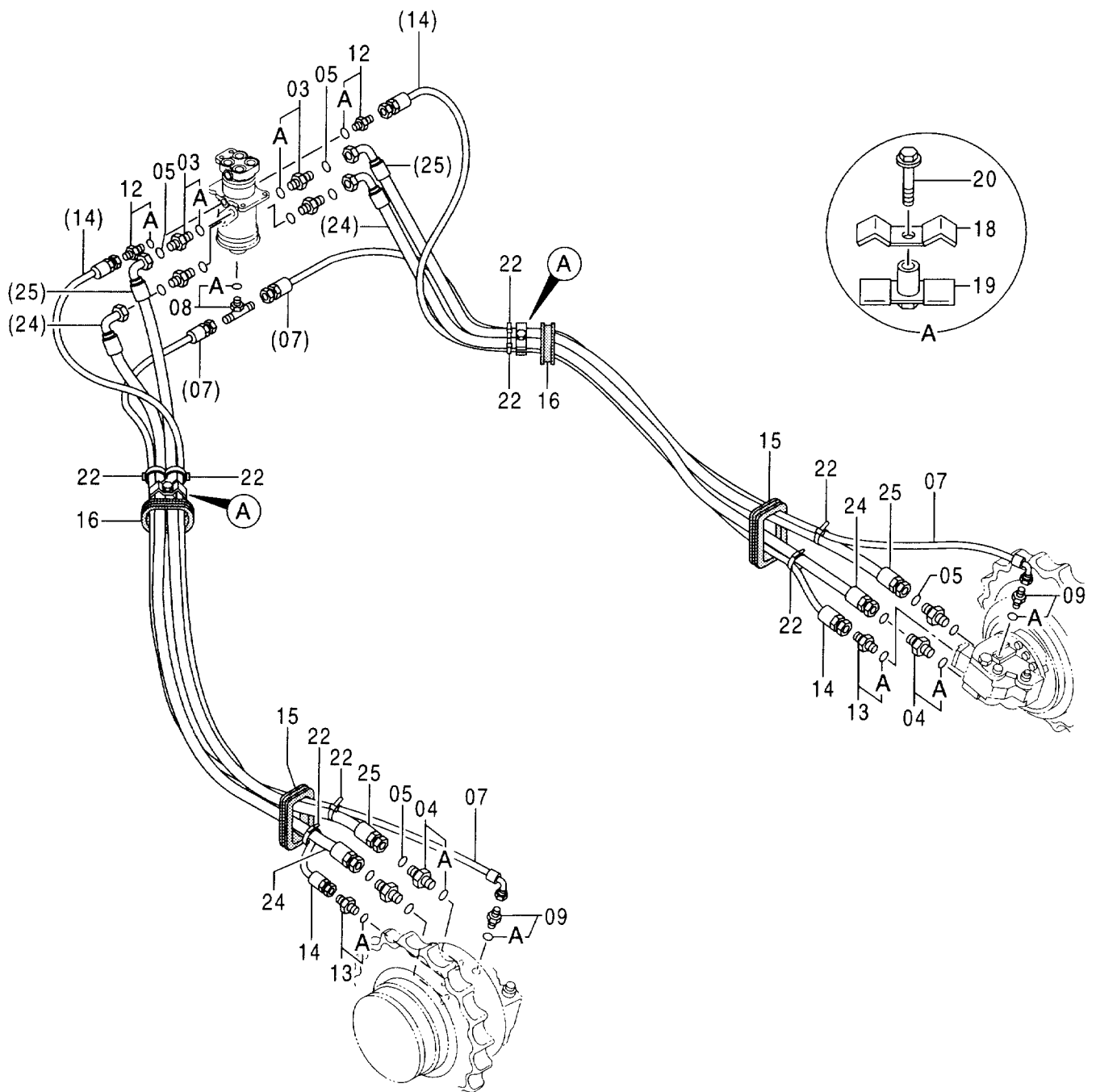
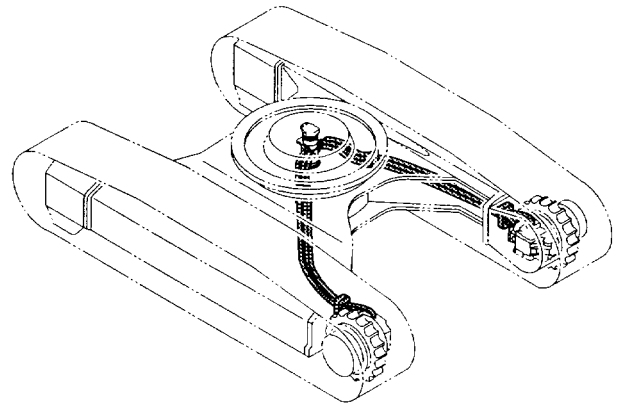

走行配管 (スタンダードトラック)
TRAVEL PIPING (STD. TRACK)

020001-

符号 ITEM	部品番号 PART NO.	部 品 名	PART NAME	数量 Q'TY	サービス コード S. C	適用号機 SERIAL NO.	互 換 性 I C A	代 替 部 品 REPLACEABLE PART	
								部品番号 PART NO.	数量 Q'TY
03	4189601	アダプタ;S	ADAPTER;S	4					
03A	4506424	・O-リング	・O-RING	1					
04	4272493	アダプタ;S	ADAPTER;S	4					
04A	970860	・O-リング	・O-RING	1					
05	4187328	O-リング	O-RING	8					
07	4316844	ホース	HOSE	2					
08	4221224	チー;S	TEE;S	1					
08A	4506418	・O-リング	・O-RING	1					
09	4210361	アダプタ;S	ADAPTER;S	2					
09A	4506418	・O-リング	・O-RING	1					
12	4200465	アダプタ;S	ADAPTER;S	2					
12A	957366	・O-リング	・O-RING	1					
13	4200465	アダプタ;S	ADAPTER;S	2					
13A	957366	・O-リング	・O-RING	1					
14	4402569	ホース	HOSE	2					
15	4380020	ブッシング;ラバー	BUSHING;RUBBER	2					
16	4272436	ブッシング;ラバー	BUSHING;RUBBER	2					
18	4202103	クランプ	CLAMP	2					
19	9736782	クランプ	CLAMP	2					
20	J011265	ボルト;セムス	BOLT;SEMS	2					
22	4121859	クリップ;バンド	CLIP;BAND	8					
24	4294425	ホース	HOSE	2					
25	4294424	ホース	HOSE	2					

走行配管 (LCトラック) TRAVEL PIPING (LC TRACK)

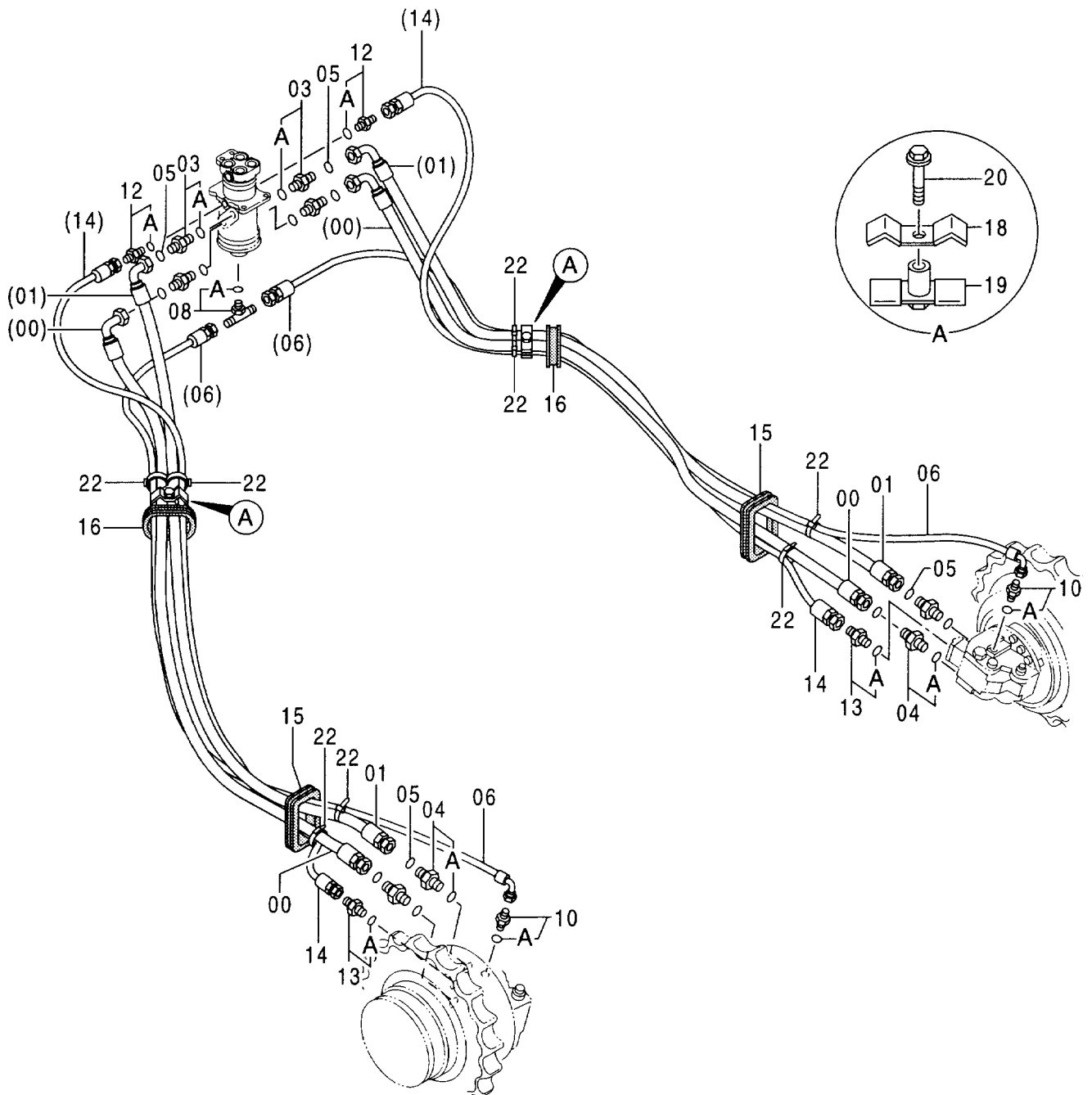
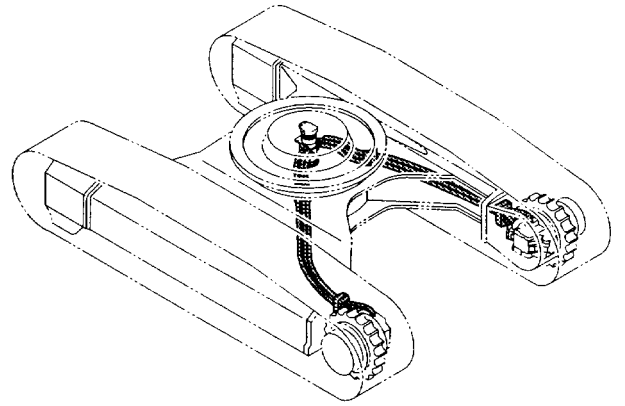

走行配管 (HDトラック) TRAVEL PIPING (HD TRACK)

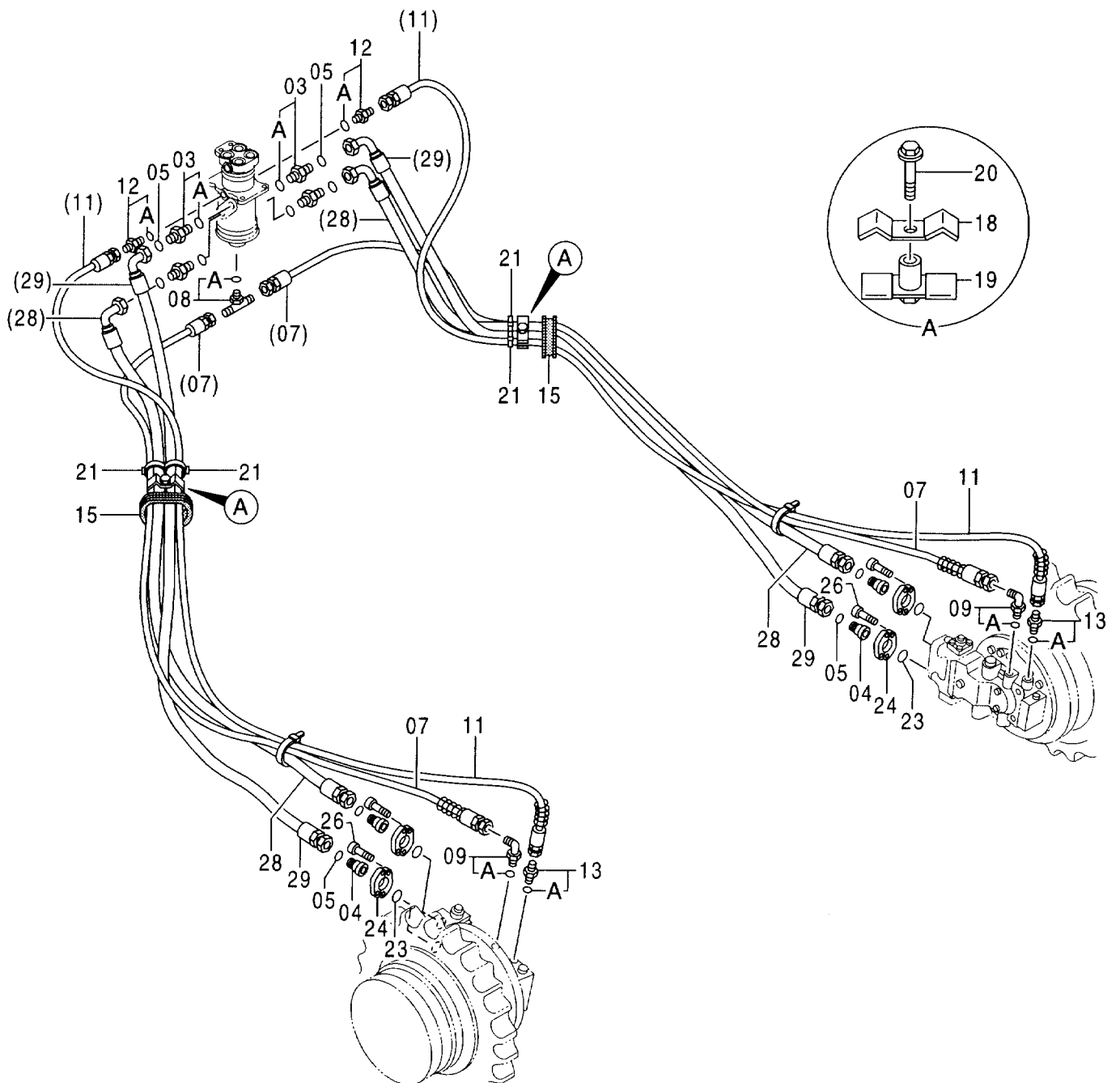
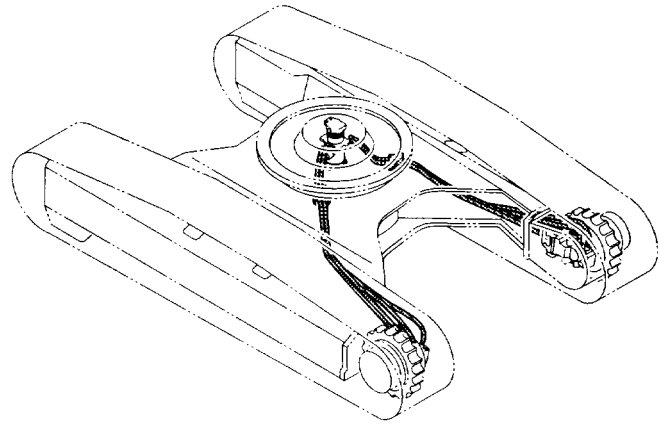

走行配管 (HDトラック)
TRAVEL PIPING (HD TRACK)

020001-

符号 ITEM	部品番号 PART NO.	部 品 名	PART NAME	数量 Q'TY	サービス コード S. C	適用号機 SERIAL NO.	互 換 性 I C A	代 替 部 品 REPLACEABLE PART	
								部品番号 PART NO.	数量 Q'TY
03	4189601	アダプタ;S	ADAPTER;S	4					
03A	4506424	・O-リング	・O-RING	1					
04	4394152	アダプタ;S	ADAPTER;S	4					
05	4187328	O-リング	O-RING	8					
07	4390093	ホース	HOSE	2					
08	4221224	チー;S	TEE;S	1					
08A	4506418	・O-リング	・O-RING	1					
09	4154672	エルボ;S	ELBOW;S	2					
09A	4506418	・O-リング	・O-RING	1					
11	4390092	ホース	HOSE	2					
12	4200465	アダプタ;S	ADAPTER;S	2					
12A	957366	・O-リング	・O-RING	1					
13	4200468	アダプタ;S	ADAPTER;S	2					
13A	4509180	・O-リング	・O-RING	1					
15	4396013	ブッシング;ラバー	BUSHING;RUBBER	2					
18	4202103	クランプ	CLAMP	2					
19	9736782	クランプ	CLAMP	2					
20	J011265	ボルト;セムス	BOLT;SEMS	2					
21	4121859	クリップ;バンド	CLIP;BAND	6					
23	966993	O-リング	O-RING	4					
24	4085560	フランジ;スプリット	FLANGE;SPLIT	8					
26	J781240	ボルト;ソケット	BOLT;SOCKET	16					
28	4403820	ホース	HOSE	2					
29	4403819	ホース	HOSE	2					

走行モーターカバー (スタンダードトラック, LCトラック)
TRAVEL MOTOR COVER (STD. TRACK, LC TRACK)

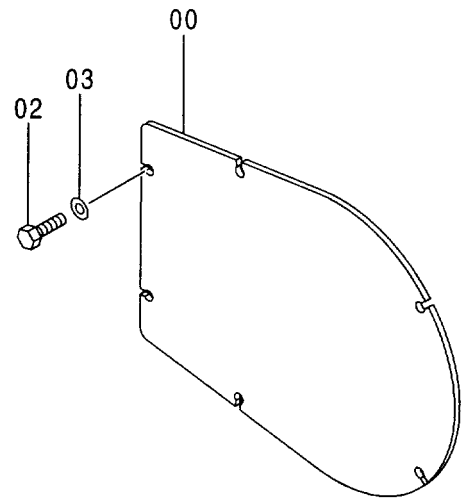
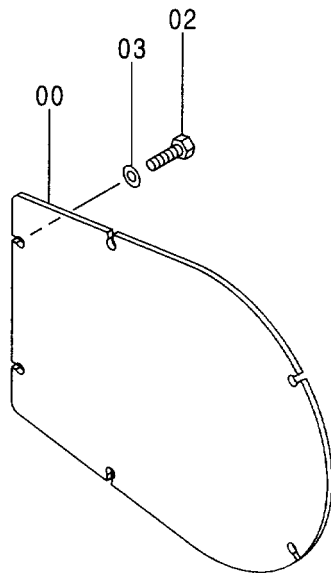
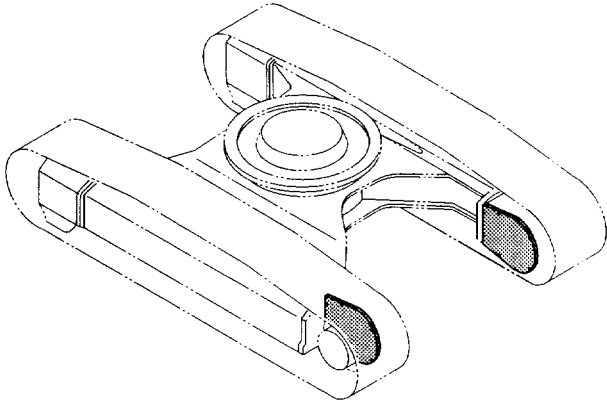

走行モータカバー（スタンダードトラック, LCトラック）
TRAVEL MOTOR COVER (STD. TRACK, LC TRACK)

020001-

符号 ITEM	部品番号 PART NO.	部品名	PART NAME	数量 Q' TY	サービス コード S. C	適用機種 SERIAL NO.	互換性 ICA	代替部品 REPLACEABLE PART	
								部品番号 PART NO.	数量 Q' TY
	+++++++	カバー アッセン	COVER ASS' Y	2					
00	4380088	・カバー	・COVER	1					
02	J901435	・ボルト	・BOLT	6					
03	J222014	・ワッシャー	・WASHER	6					

走行モータカバー (HDトラック)
TRAVEL MOTOR COVER (HD TRACK)

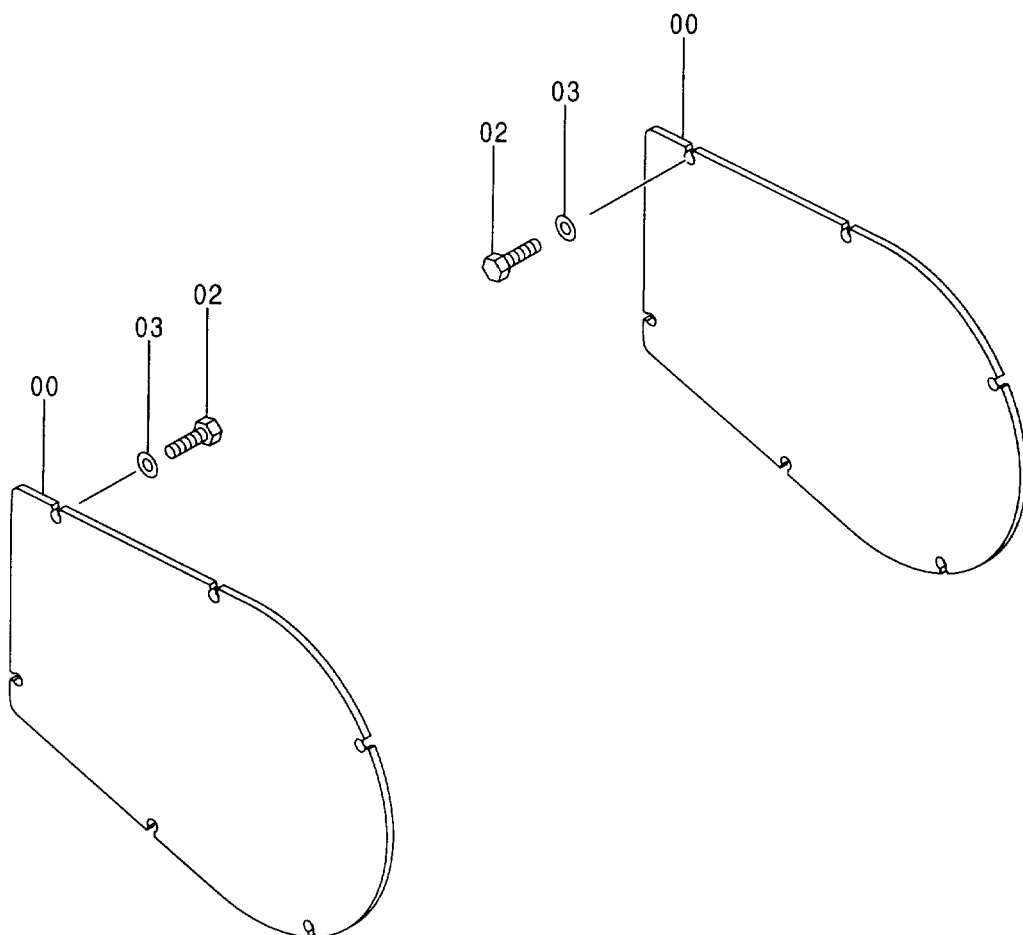
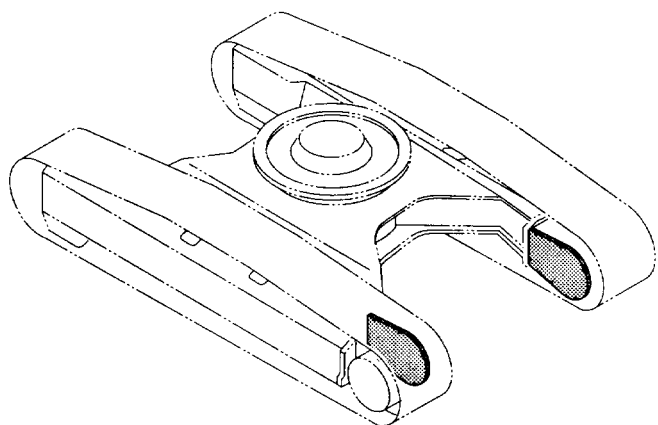

走行モーターカバー (HDトラック)
TRAVEL MOTOR COVER (HD TRACK)

020001-

符号 ITEM	部品番号 PART NO.	部 品 名	PART NAME	数量 Q'TY	サービス コード S.C	適用号機 SERIAL NO.	互 換 性 ICA	代 替 部 品 REPLACEABLE PART	
								部品番号 PART NO.	数量 Q'TY
	+++++++	カバー アッセン	COVER ASS'Y	2					
00	3080941	・カバー	・COVER	1					
02	J901435	・ボルト	・BOLT	6					
03	J222014	・ワッシャ	・WASHER	6					

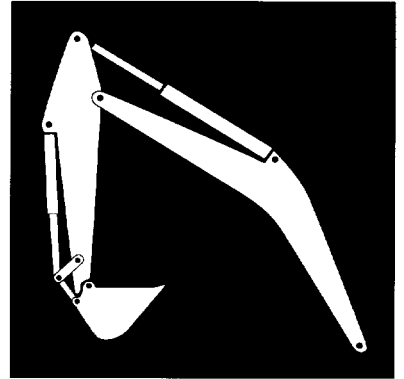

フロントアタッチメント
FRONT-END ATTACHMENTS

スタンダードブーム 〈300, LC〉〈330LC〉〈370〉
 STD. BOOM 〈300, LC〉〈330LC〉〈370〉

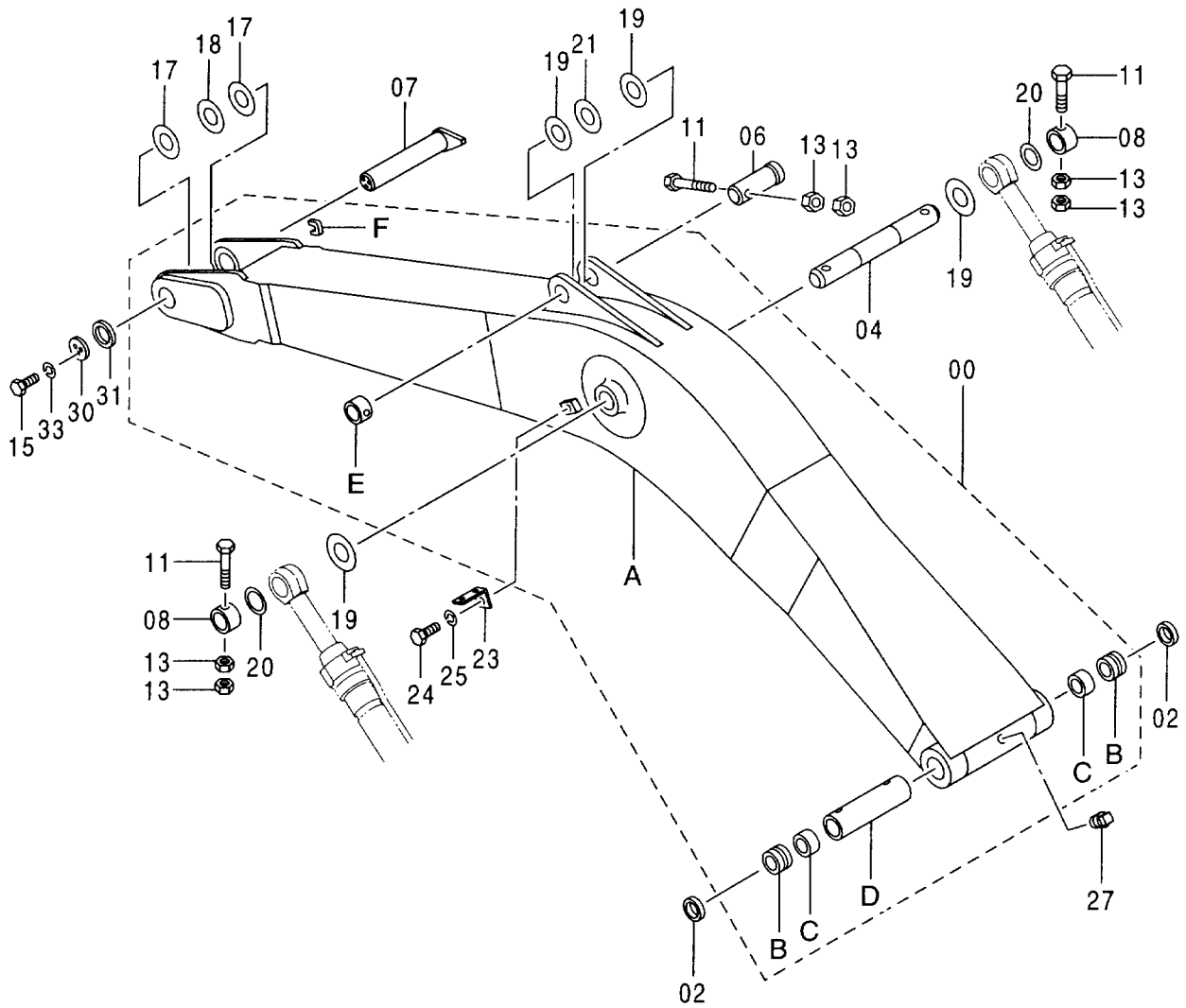
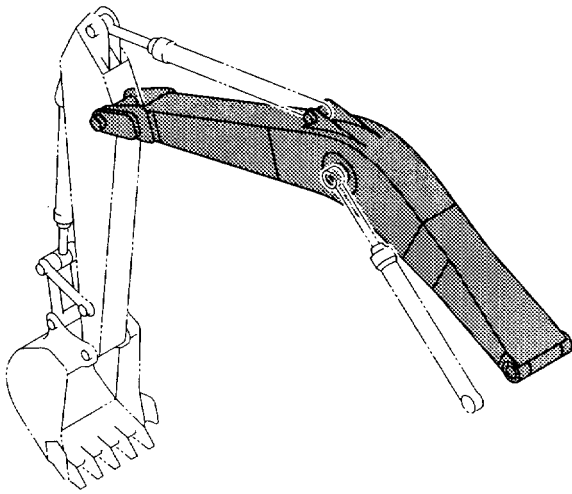

スタンダード・ブーム <300, LC> <330LC> <370>
 STD. BOOM <300, LC> <330LC> <370>

020001-

符号 ITEM	部品番号 PART NO.	部 品 名	PART NAME	数量 Q' TY	サービス コード S. C	適用号機 SERIAL NO.	互 換 性 I C A	代 替 部 品 REPLACEABLE PART	
								部品番号 PART NO.	数量 Q' TY
00	7030770	ブーム	BOOM	1					
00A	5005059	・ブーム	・BOOM	1					
00B	4381854	・ブッシュ	・BUSHING	2					
00C	4381855	・ブッシュ	・BUSHING	2					
00D	4382145	・スペーサ	・SPACER	1					
00E	4205110	・ストッパ	・STOPPER	1	W				
00F	4299048	・ストッパ	・STOPPER	1	W				
02	4085479	シール;ダスト	SEAL;DUST	2					
04	3079491	ピン	PIN	1					
06	3079492	ピン	PIN	1					
07	8069307	ピン	PIN	1					
08	4205110	ストッパ	STOPPER	2					
11	M222005	ボルト	BOLT	3					
13	J951020	ナット	NUT	6					
15	J912050	ボルト	BOLT	3					
17	4373798	プレート;スラスト 1.0	PLATE;THRUST 1.0	2	R				
18	4373799	プレート;スラスト 2.0	PLATE;THRUST 2.0	1	R				
19	4387440	プレート;スラスト 1.0	PLATE;THRUST 1.0	4	R				
20	4387444	プレート;スラスト	PLATE;THRUST	2					
21	4387443	プレート;スラスト 2.0	PLATE;THRUST 2.0	1	R				
23	4224631	ブラケット	BRACKET	1					
24	J901425	ボルト	BOLT	1					
25	A590914	ワッシャ;スプリング	WASHER;SPRING	1					
27	94-2023	プラグ	PLUG	1					
30	4387309	ストッパ	STOPPER	1					
31	4387307	ワッシャ	WASHER	1					
33	A590920	ワッシャ;スプリング	WASHER;SPRING	3					

H ブーム <350H, LCH><370HD>

H BOOM <350H, LCH><370HD>

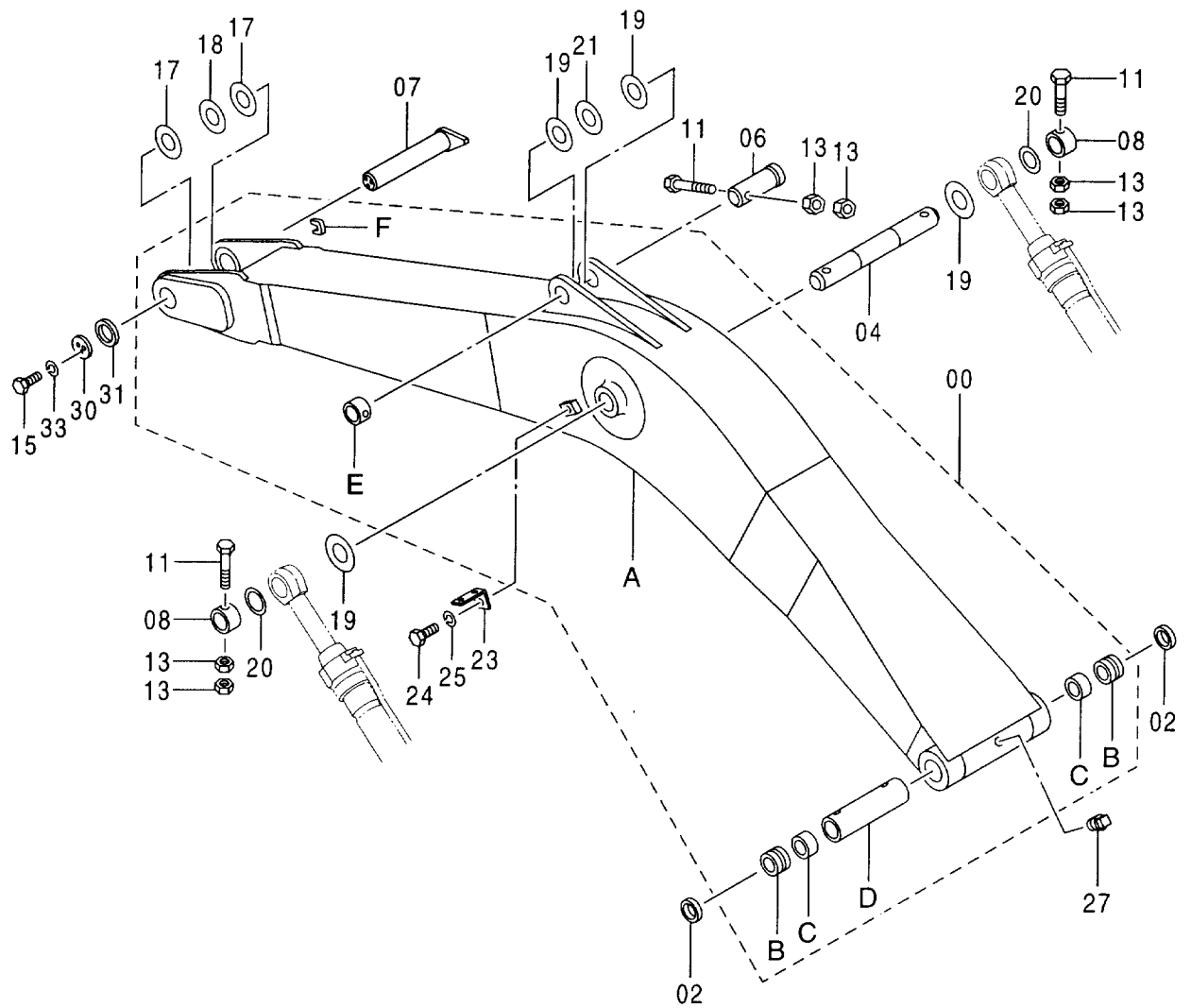
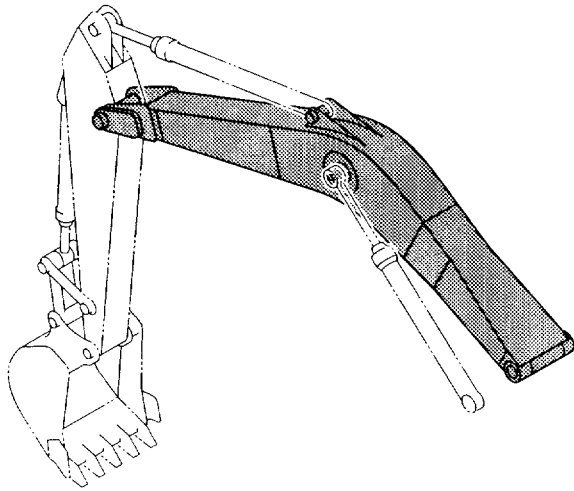

H ブーム <350H, LCH> <370HD>
 H BOOM <350H, LCH> <370HD>

020001-

符号 ITEM	部品番号 PART NO.	部 品 名	PART NAME	数量 Q' TY	サービス コード S. C	適用号機 SERIAL NO.	互 換 性 I C A	代 替 部 品 REPLACEABLE PART	
								部品番号 PART NO.	数量 Q' TY
00	7033625	ブーム アッセン	BOOM ASS' Y	1					
00A	5005633	・ブーム	・BOOM	1					
00B	4381854	・ブッシュ	・BUSHING	2					
00C	4381855	・ブッシュ	・BUSHING	2					
00D	4382145	・スペーサ	・SPACER	1					
00E	4205110	・ストッパ	・STOPPER	1	W				
00F	4299048	・ストッパ	・STOPPER	1	W				
02	4085479	シール;ダスト	SEAL;DUST	2					
04	3079491	ピン	PIN	1					
06	3079492	ピン	PIN	1					
07	8069307	ピン	PIN	1					
08	4205110	ストッパ	STOPPER	2					
11	M222005	ボルト	BOLT	3					
13	J951020	ナット	NUT	6					
15	J912050	ボルト	BOLT	3					
17	4373798	プレート;スラスト 1.0	PLATE;THRUST 1.0	2	R				
18	4373799	プレート;スラスト 2.0	PLATE;THRUST 2.0	1	R				
19	4387440	プレート;スラスト 1.0	PLATE;THRUST 1.0	4	R				
20	4387444	プレート;スラスト	PLATE;THRUST	2					
21	4387443	プレート;スラスト 2.0	PLATE;THRUST 2.0	1	R				
23	4224631	ブラケット	BRACKET	1					
24	J901425	ボルト	BOLT	1					
25	A590914	ワッシャ;スプリング	WASHER;SPRING	1					
27	94-2023	プラグ	PLUG	1					
30	4387309	ストッパ	STOPPER	1					
31	4387307	ワッシャ	WASHER	1					
33	A590920	ワッシャ;スプリング	WASHER;SPRING	3					

K ブーム (350K, LCK)

K BOOM (350K, LCK)

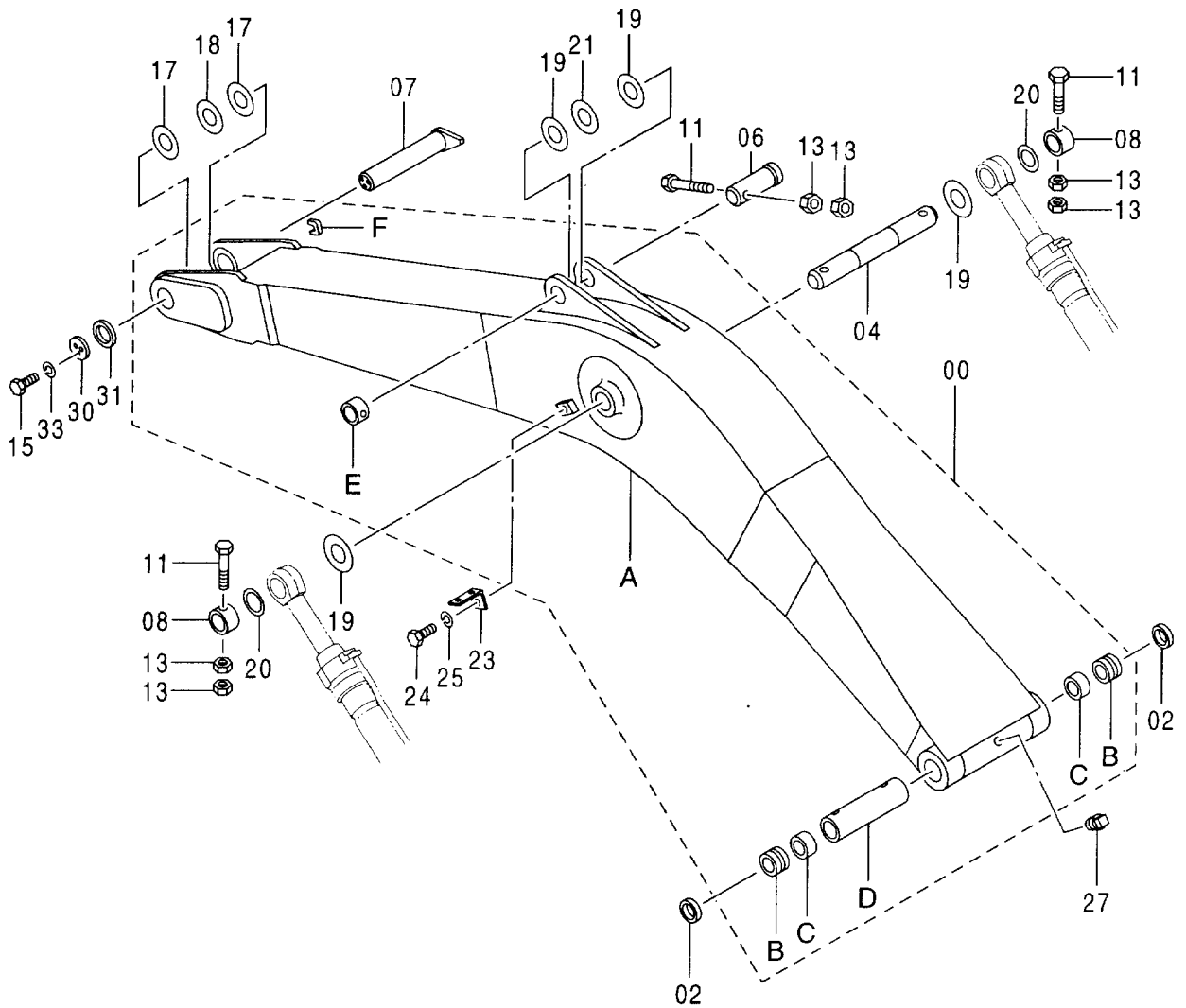
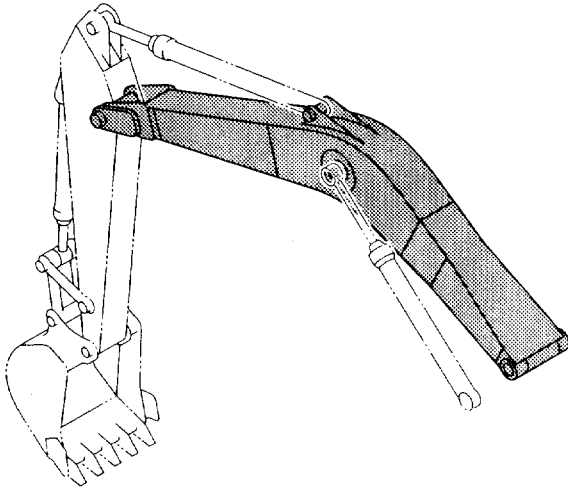

K ブーム <350K, LCK>

K BOOM <350K, LCK>

020001-

符号 ITEM	部品番号 PART NO.	部 品 名	PART NAME	数量 Q' TY	サービス コード S. C	適用号機 SERIAL NO.	互 換 性 I C A	代 替 部 品 REPLACEABLE PART	
								部品番号 PART NO.	数量 Q' TY
00	+++++++	ブーム	BOOM	1					
00A	+++++++	・ブーム	・BOOM	1					
00B	4381854	・ブッシュ	・BUSHING	2					
00C	4381855	・ブッシュ	・BUSHING	2					
00D	4382145	・スペーサ	・SPACER	1					
00E	4205110	・ストッパ	・STOPPER	1	W				
00F	4299048	・ストッパ	・STOPPER	1	W				
02	4085479	シール;ダスト	SEAL;DUST	2					
04	3079491	ピン	PIN	1					
06	3079492	ピン	PIN	1					
07	8069307	ピン	PIN	1					
08	4205110	ストッパ	STOPPER	2					
11	M222005	ボルト	BOLT	3					
13	J951020	ナット	NUT	6					
15	J912050	ボルト	BOLT	3					
17	4373798	プレート;スラスト 1.0	PLATE;THRUST 1.0	2	R				
18	4373799	プレート;スラスト 2.0	PLATE;THRUST 2.0	1	R				
19	4387440	プレート;スラスト 1.0	PLATE;THRUST 1.0	4	R				
20	4387444	プレート;スラスト	PLATE;THRUST	2					
21	4387443	プレート;スラスト 2.0	PLATE;THRUST 2.0	1	R				
23	4224631	ブラケット	BRACKET	1					
24	J901425	ボルト	BOLT	1					
25	A590914	ワッシャ;スプリング	WASHER;SPRING	1					
27	94-2023	プラグ	PLUG	1					
30	4387309	ストッパ	STOPPER	1					
31	4387307	ワッシャ	WASHER	1					
33	A590920	ワッシャ;スプリング	WASHER;SPRING	3					

スタンダードアーム 3.2M <300, LC><330LC><370>
STD. ARM 3.2M <300, LC><330LC><370>

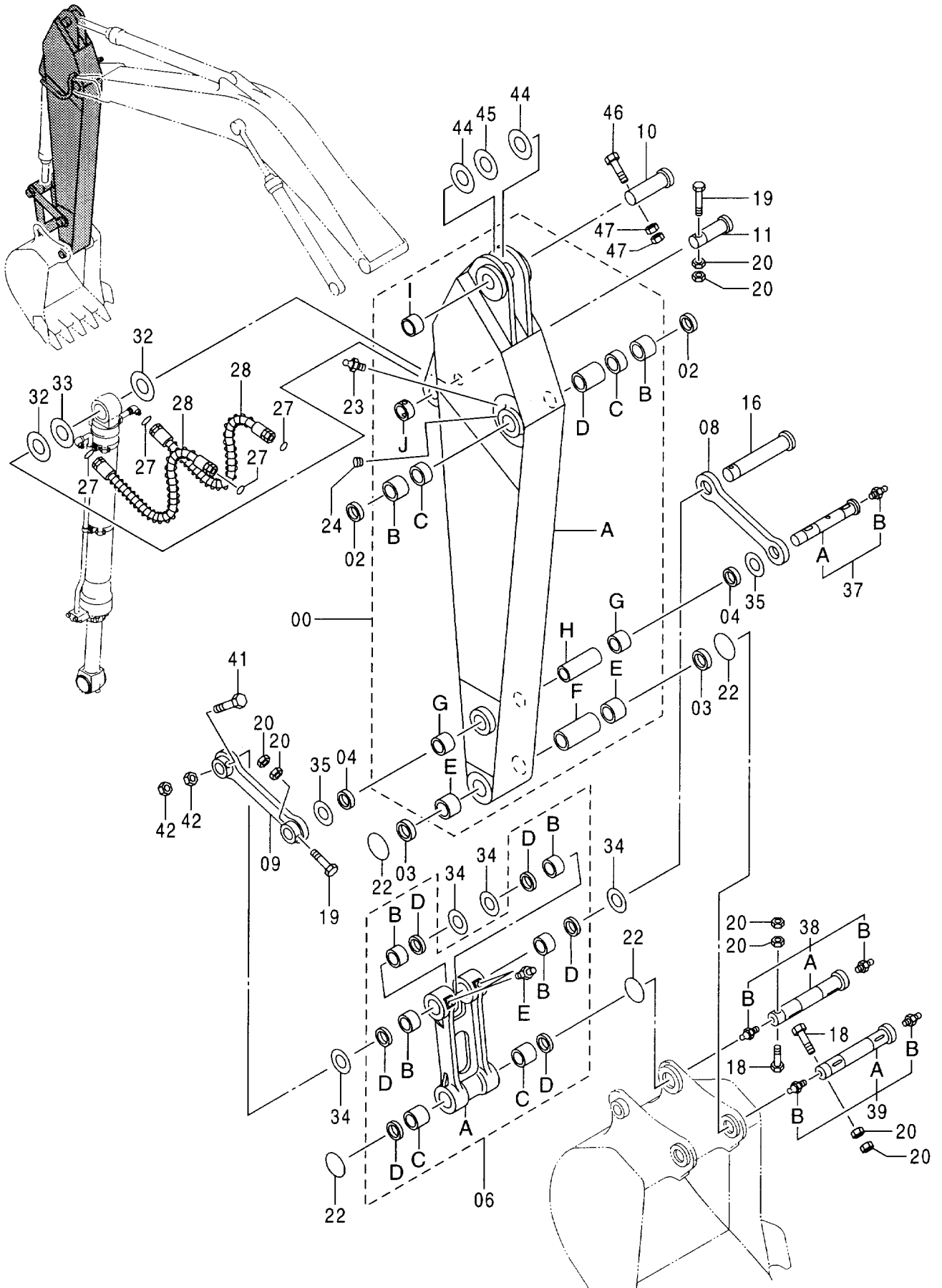

スタンダードアーム 3.2M <300, LC> <330LC> <370>
 STD. ARM 3.2M <300, LC> <330LC> <370>

020001-

符号 ITEM	部品番号 PART NO.	部 品 名	PART NAME	数量 Q' TY	サービス コード S. C	適用号機 SERIAL NO.	互 換 性 ICA	代 替 部 品 REPLACEABLE PART	
								部品番号 PART NO.	数量 Q' TY
00	7030771	アーム	ARM	1					
00A	5005060	・アーム	・ARM	1					
00B	4381854	・ブッシュング	・BUSHING	2					
00C	4381855	・ブッシュング	・BUSHING	2					
00D	4382146	・スペーサ	・SPACER	1					
00E	4381856	・ブッシュング	・BUSHING	2					
00F	4382148	・スペーサ	・SPACER	1					
00G	4358100	・ブッシュング	・BUSHING	2					
00H	4382147	・スペーサ	・SPACER	1					
00I	4205110	・ストツパ	・STOPPER	1	W	-D98/11			
00I	4421981	・ストツパ	・STOPPER	1	#W	D98/12-			
00J	4067720	・ストツパ	・STOPPER	1	W				
02	4085479	シール;ダスト	SEAL;DUST	2					
03	4074008	シール;ダスト	SEAL;DUST	2					
04	4067901	シール;ダスト	SEAL;DUST	2					
06	8069128	リンク	LINK	1					
06A	1024406	・リンク	・LINK	1					
06B	4381857	・ブッシュング	・BUSHING	4					
06C	4381856	・ブッシュング	・BUSHING	2					
06D	4074008	・シール;ダスト	・SEAL;DUST	6					
06E	J75481	・フィッティング;グリース	・FITTING;GREASE	2					
08	3055521	リンク	LINK	1					
09	8071699	リンク	LINK	1					
10	3079492	ピン	PIN	1		-D98/11			
10	3085931	ピン	PIN	1	#	D98/12-			
11	3079545	ピン	PIN	1					
16	3081806	ピン	PIN	1					
18	M222005	ボルト	BOLT	2	#				
19	M222004	ボルト	BOLT	2					
20	J951020	ナット	NUT	8	#				
22	4100180	O-リング	O-RING	4					
23	J75481	フィッティング;グリース	FITTING;GREASE	2					
24	94-2010	プラグ	PLUG	2					
27	4187328	O-リング	O-RING	4					
28	4396299	ホース	HOSE	2					
32	4372971	プレート;スラスト 1.0	PLATE;THRUST 1.0	2	R				
33	4380739	プレート;スラスト 2.0	PLATE;THRUST 2.0	1	R				
34	4387447	プレート;スラスト	PLATE;THRUST	4					
35	4387448	プレート;スラスト 1.0	PLATE;THRUST 1.0	2	R				
37	9164039	ピン	PIN	1					

スタンダードアーム 3.2M <300, LC><330LC><370>
STD. ARM 3.2M <300, LC><330LC><370>

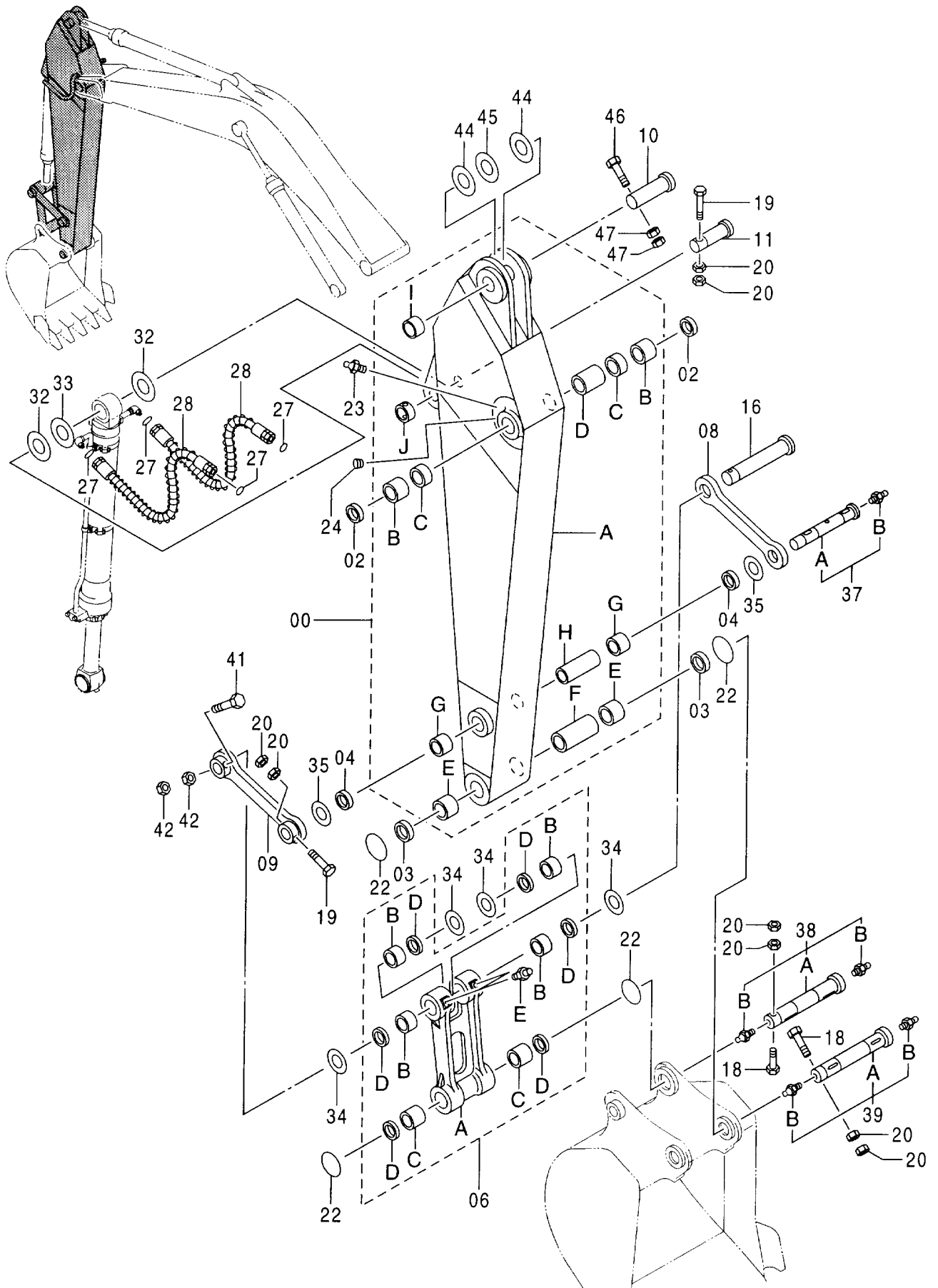

スタンダードアーム 3.2M <300, LC> <330LC> <370>
 STD. ARM 3.2M <300, LC> <330LC> <370>

020001-

符号 ITEM	部品番号 PART NO.	部 品 名	PART NAME	数量 Q' TY	サービス コード S. C	適用号機 SERIAL NO.	互 換 性 I C A	代 替 部 品 REPLACEABLE PART	
								部品番号 PART NO.	数量 Q' TY
37A	3037539	・ピン	・PIN	1					
37B	J75481	・フィッティング ; グリス	・FITTING ; GREASE	1					
38	9163946	ピン	PIN	1		-D98/05	Y	9177335	1
38	9177335	ピン	PIN	1	#	D98/06-			
38A	3041581	・ピン	・PIN	1		-D98/05	Y	3084547	1
38A	3084547	・ピン	・PIN	1	#	D98/06-			
38B	J75481	・フィッティング ; グリス	・FITTING ; GREASE	2					
39	9163950	ピン	PIN	1		-D98/05	Y	9177334	1
39	9177334	ピン	PIN	1	#	D98/06-			
39A	3060474	・ピン	・PIN	1		-D98/05	Y	3084546	1
39A	3084546	・ピン	・PIN	1	#	D98/06-			
39B	J75481	・フィッティング ; グリス	・FITTING ; GREASE	2					
41	M222205	ボルト	BOLT	1					
42	J951022	ナット	NUT	2					
44	4387440	プレート ; スラスト 1.0	PLATE ; THRUST 1.0	2	R				
45	4387443	プレート ; スラスト 2.0	PLATE ; THRUST 2.0	1	R				
46	M222005	ボルト	BOLT	1	#	-D98/11			
46	M222406	ボルト	BOLT	1	#	D98/12-			
47	J951020	ナット	NUT	2	#	-D98/11			
47	J951024	ナット	NUT	2	#	D98/12-			

H アーム 3.2M <350H, LCH><370HD>
H ARM 3.2M <350H, LCH><370HD>

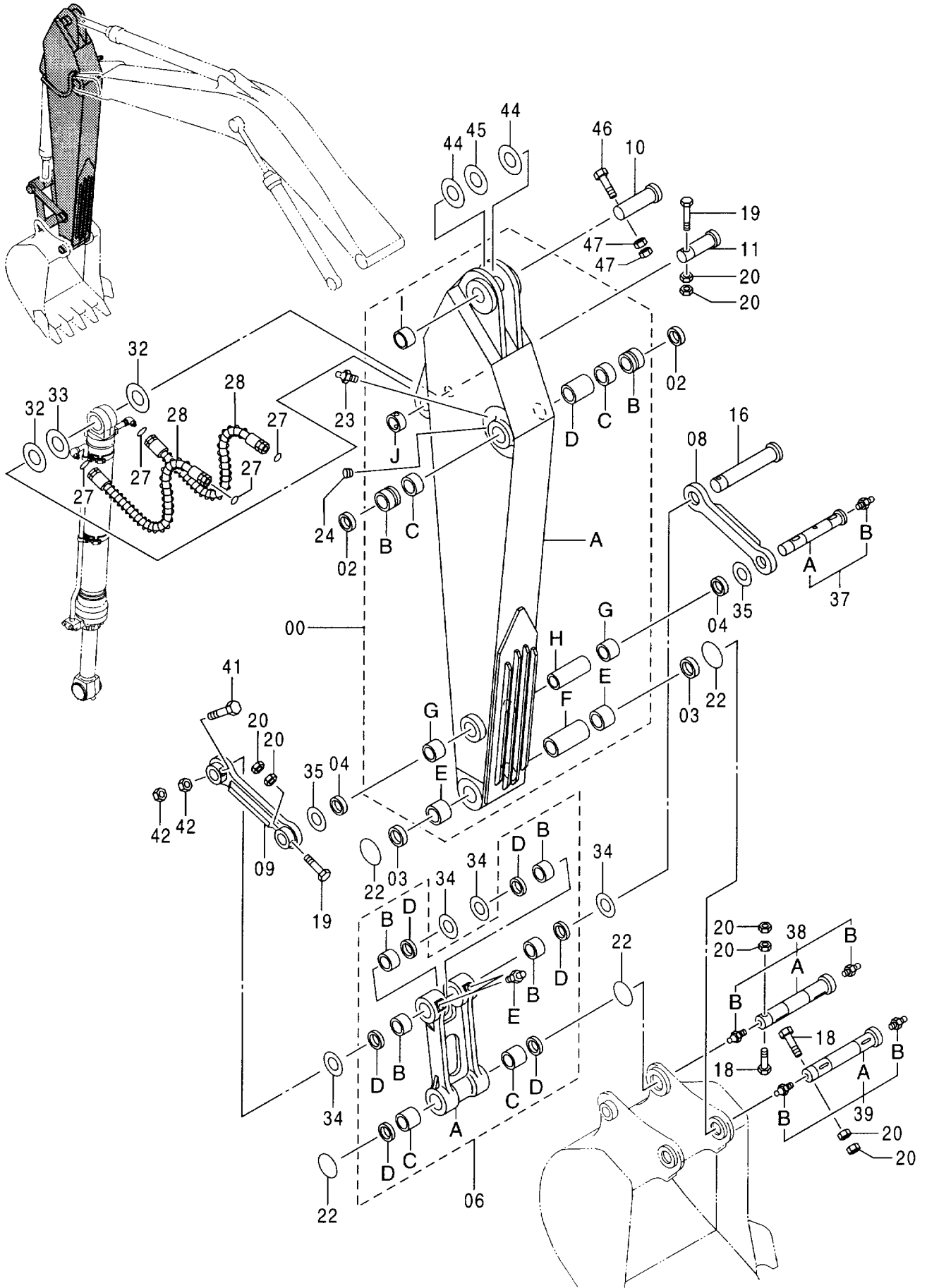

H 7-ム 3. 2M <350H, LCH> <370HD>
 H ARM 3. 2M <350H, LCH> <370HD>

020001-

符号 ITEM	部品番号 PART NO.	部 品 名	PART NAME	数量 Q' TY	サービス コード S. C	適用号機 SERIAL NO.	互 換 性 I C A	代 替 部 品 REPLACEABLE PART	
								部品番号 PART NO.	数量 Q' TY
00	7033626	アーム アツセン	ARM ASS' Y	1					
00A	5005634	・アーム	・ARM	1					
00B	4381854	・ブ ッシング	・BUSHING	2					
00C	4381855	・ブ ッシング	・BUSHING	2					
00D	4382146	・スペーサ	・SPACER	1					
00E	4381856	・ブ ッシング	・BUSHING	2					
00F	4382148	・スペーサ	・SPACER	1					
00G	4358100	・ブ ッシング	・BUSHING	2					
00H	4382147	・スペーサ	・SPACER	1					
00I	4205110	・ストツハ	・STOPPER	1	W	-D98/11			
00I	4421981	・ストツハ	・STOPPER	1	#W	D98/12-			
00J	4067720	・ストツハ	・STOPPER	1	W				
02	4085479	シール;ダスト	SEAL;DUST	2					
03	4074008	シール;ダスト	SEAL;DUST	2					
04	4067901	シール;ダスト	SEAL;DUST	2					
06	8069128	リンク	LINK	1					
06A	1024406	・リンク	・LINK	1					
06B	4381857	・ブ ッシング	・BUSHING	4					
06C	4381856	・ブ ッシング	・BUSHING	2					
06D	4074008	・シール;ダスト	・SEAL;DUST	6					
06E	J75481	・フィッティング;グリース	・FITTING;GREASE	2					
08	8070028	リンク	LINK	1					
09	8070029	リンク	LINK	1					
10	3079492	ピン	PIN	1		-D98/11			
10	3085931	ピン	PIN	1	#	D98/12-			
11	3079545	ピン	PIN	1					
16	3081806	ピン	PIN	1					
18	M222005	ボルト	BOLT	2	#				
19	M222004	ボルト	BOLT	2					
20	J951020	ナット	NUT	8	#				
22	4100180	O-リング	O-RING	4					
23	J75481	フィッティング;グリース	FITTING;GREASE	2					
24	94-2010	プラグ	PLUG	2					
27	4187328	O-リング	O-RING	4					
28	4396299	ホース	HOSE	2					
32	4372971	プレート;スラスト 1.0	PLATE;THRUST 1.0	2	R				
33	4380739	プレート;スラスト 2.0	PLATE;THRUST 2.0	1	R				
34	4387447	プレート;スラスト	PLATE;THRUST	4					
35	4387448	プレート;スラスト	PLATE;THRUST	2					
37	9164039	ピン	PIN	1					

H アーム 3.2M <350H, LCH> <370HD>

H ARM 3.2M <350H, LCH> <370HD>

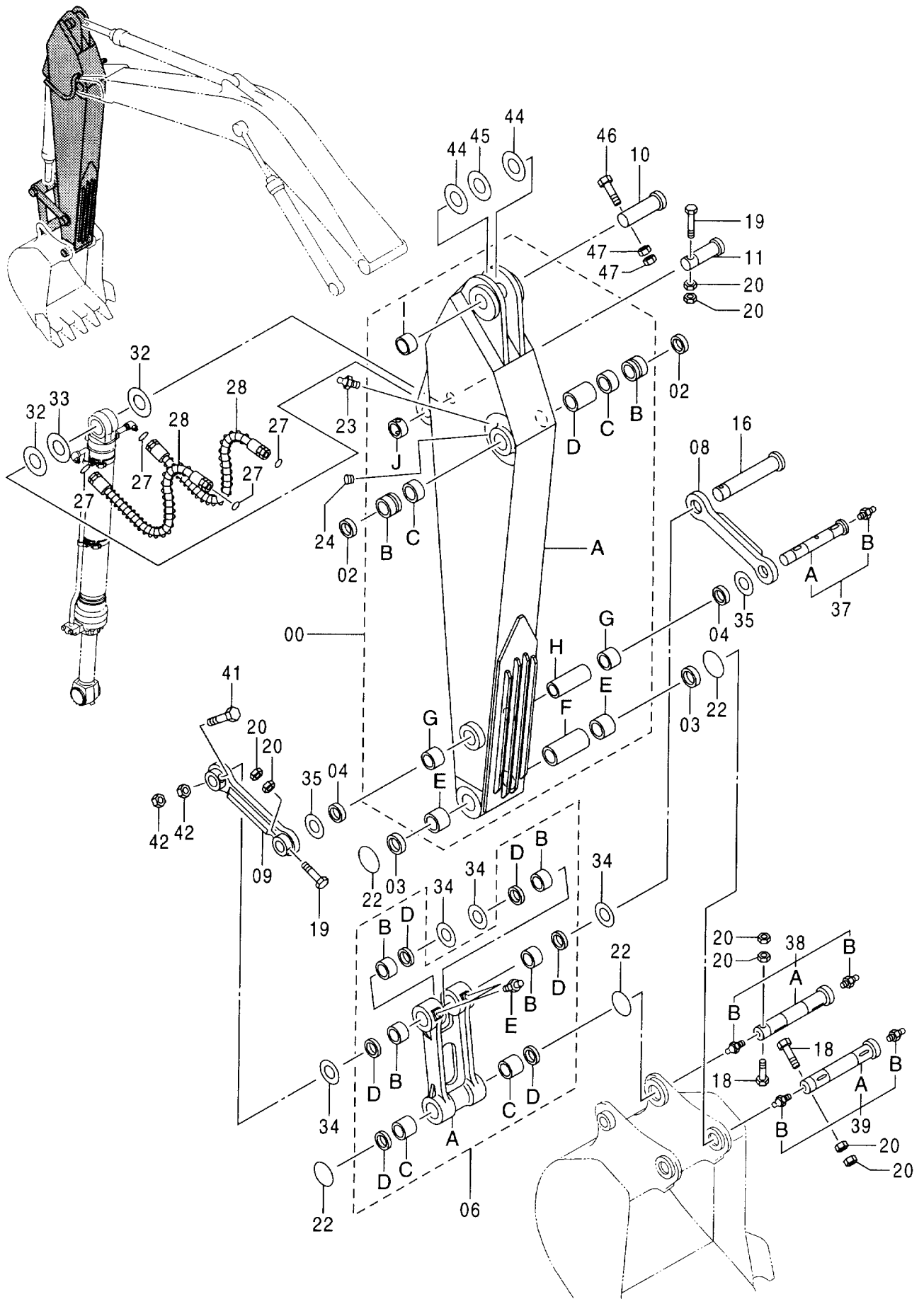

H 7-4 3. 2M <350H, LCH> <370HD>
 H ARM 3. 2M <350H, LCH> <370HD>

020001-

符号 ITEM	部品番号 PART NO.	部 品 名	PART NAME	数量 Q' TY	サービス コード S. C	適用号機 SERIAL NO.	互 換 性 ICA	代 替 部 品 REPLACEABLE PART	
								部品番号 PART NO.	数量 Q' TY
37A	3037539	・ピン	・PIN	1					
37B	J75481	・フィッティング ; グリース	・FITTING ; GREASE	1					
38	9163946	ピン	PIN	1		-D98/05	Y	9177335	1
38	9177335	ピン	PIN	1	#	D98/06-			
38A	3041581	・ピン	・PIN	1		-D98/05	Y	3084547	1
38A	3084547	・ピン	・PIN	1	#	D98/06-			
38B	J75481	・フィッティング ; グリース	・FITTING ; GREASE	2					
39	9163950	ピン	PIN	1		-D98/05	Y	9177334	1
39	9177334	ピン	PIN	1	#	D98/06-			
39A	3060474	・ピン	・PIN	1		-D98/05	Y	3084546	1
39A	3084546	・ピン	・PIN	1	#	D98/06-			
39B	J75481	・フィッティング ; グリース	・FITTING ; GREASE	2					
41	M222205	ボルト	BOLT	1					
42	J951022	ナット	NUT	2					
44	4387440	プレート ; スラスト 1. 0	PLATE ; THRUST 1. 0	2	R				
45	4387443	プレート ; スラスト 2. 0	PLATE ; THRUST 2. 0	1	R				
46	M222005	ボルト	BOLT	1	#	-D98/11			
46	M222406	ボルト	BOLT	1	#	D98/12-			
47	J951020	ナット	NUT	2	#	-D98/11			
47	J951024	ナット	NUT	2	#	D98/12-			

K アーム 3.2M <350K, LCK>

K ARM 3.2M <350K, LCK>

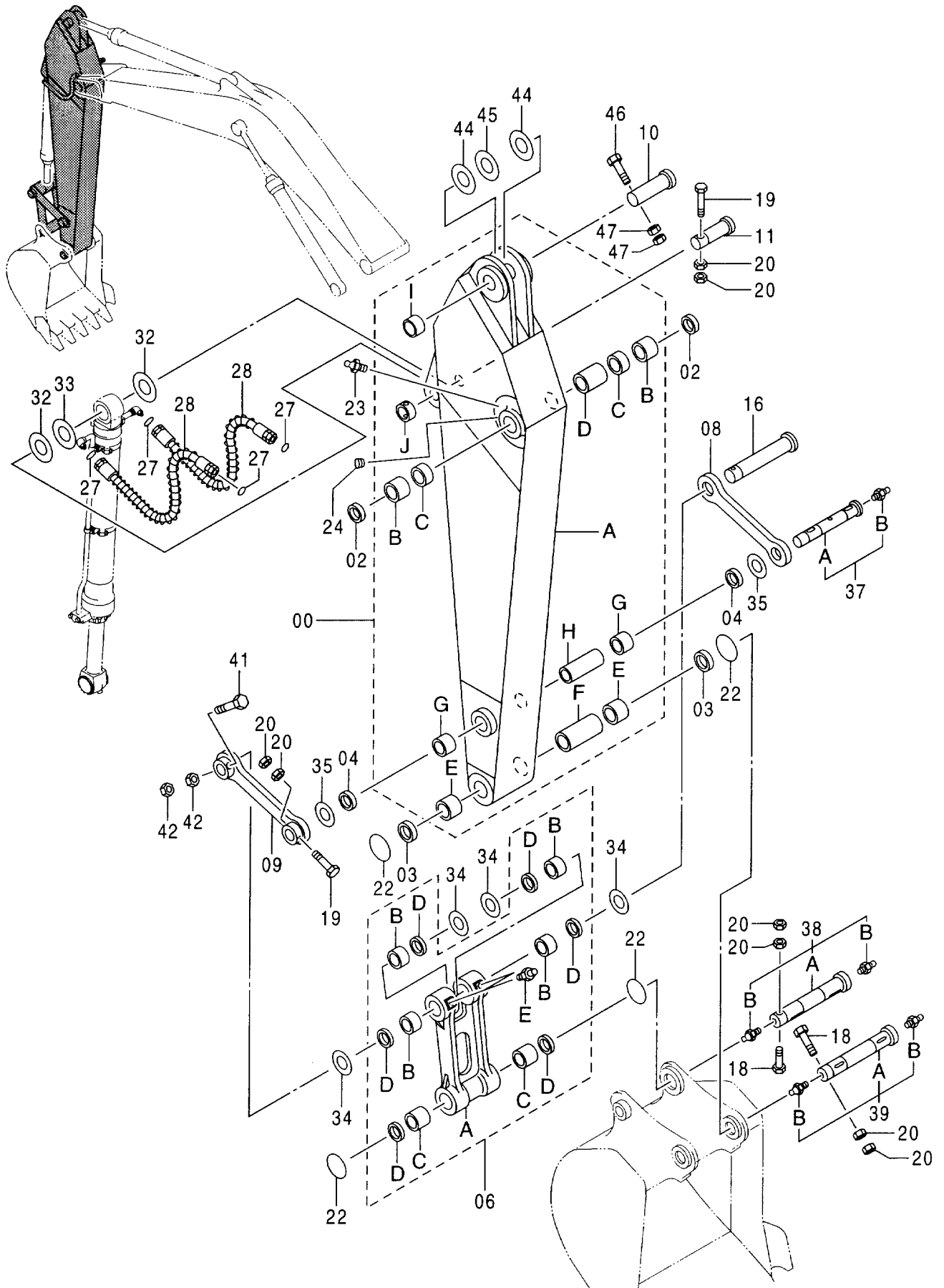

K アーム 3. 2M <350K, LCK>

K ARM 3. 2M <350K, LCK>

020001-

符号 ITEM	部品番号 PART NO.	部 品 名	PART NAME	数量 Q' TY	サービス コード S. C	適用号機 SERIAL NO.	互 換 性 ICA	代 替 部 品 REPLACEABLE PART	
								部品番号 PART NO.	数量 Q' TY
00	+++++++	アーム	ARM	1					
00A	+++++++	・アーム	・ARM	1					
00B	4381854	・ブッシュング	・BUSHING	2					
00C	4381855	・ブッシュング	・BUSHING	2					
00D	4382146	・スペーサ	・SPACER	1					
00E	4381856	・ブッシュング	・BUSHING	2					
00F	4382148	・スペーサ	・SPACER	1					
00G	4358100	・ブッシュング	・BUSHING	2					
00H	4382147	・スペーサ	・SPACER	1					
00I	4205110	・ストツパ	・STOPPER	1	W	-D98/11			
00I	4421981	・ストツパ	・STOPPER	1	#W	D98/12-			
00J	4067720	・ストツパ	・STOPPER	1	W				
02	4085479	シール;ダスト	SEAL;DUST	2					
03	4074008	シール;ダスト	SEAL;DUST	2					
04	4067901	シール;ダスト	SEAL;DUST	2					
06	8069128	リンク	LINK	1					
06A	1024406	・リンク	・LINK	1					
06B	4381857	・ブッシュング	・BUSHING	4					
06C	4381856	・ブッシュング	・BUSHING	2					
06D	4074008	・シール;ダスト	・SEAL;DUST	6					
06E	J75481	・フィッティング;グリース	・FITTING;GREASE	2					
08	3082621	リンク	LINK	1					
09	8072546	リンク	LINK	1					
10	3079492	ピン	PIN	1		-D98/11			
10	3085931	ピン	PIN	1	#	D98/12-			
11	3079545	ピン	PIN	1					
16	3081806	ピン	PIN	1					
18	M222005	ボルト	BOLT	2	#				
19	M222004	ボルト	BOLT	2					
20	J951020	ナット	NUT	8	#				
22	4100180	O-リング	O-RING	4					
23	J75481	フィッティング;グリース	FITTING;GREASE	2					
24	94-2010	プラグ	PLUG	2					
27	4187328	O-リング	O-RING	4					
28	4396299	ホース	HOSE	2					
32	4372971	プレート;スラスト 1.0	PLATE;THRUST 1.0	2	R				
33	4380739	プレート;スラスト 2.0	PLATE;THRUST 2.0	1	R				
34	4387447	プレート;スラスト	PLATE;THRUST	4					
35	4387448	プレート;スラスト 1.0	PLATE;THRUST 1.0	2	R				
37	9164039	ピン	PIN	1					

K アーム 3.2M (350K, LCK)

K ARM 3.2M (350K, LCK)

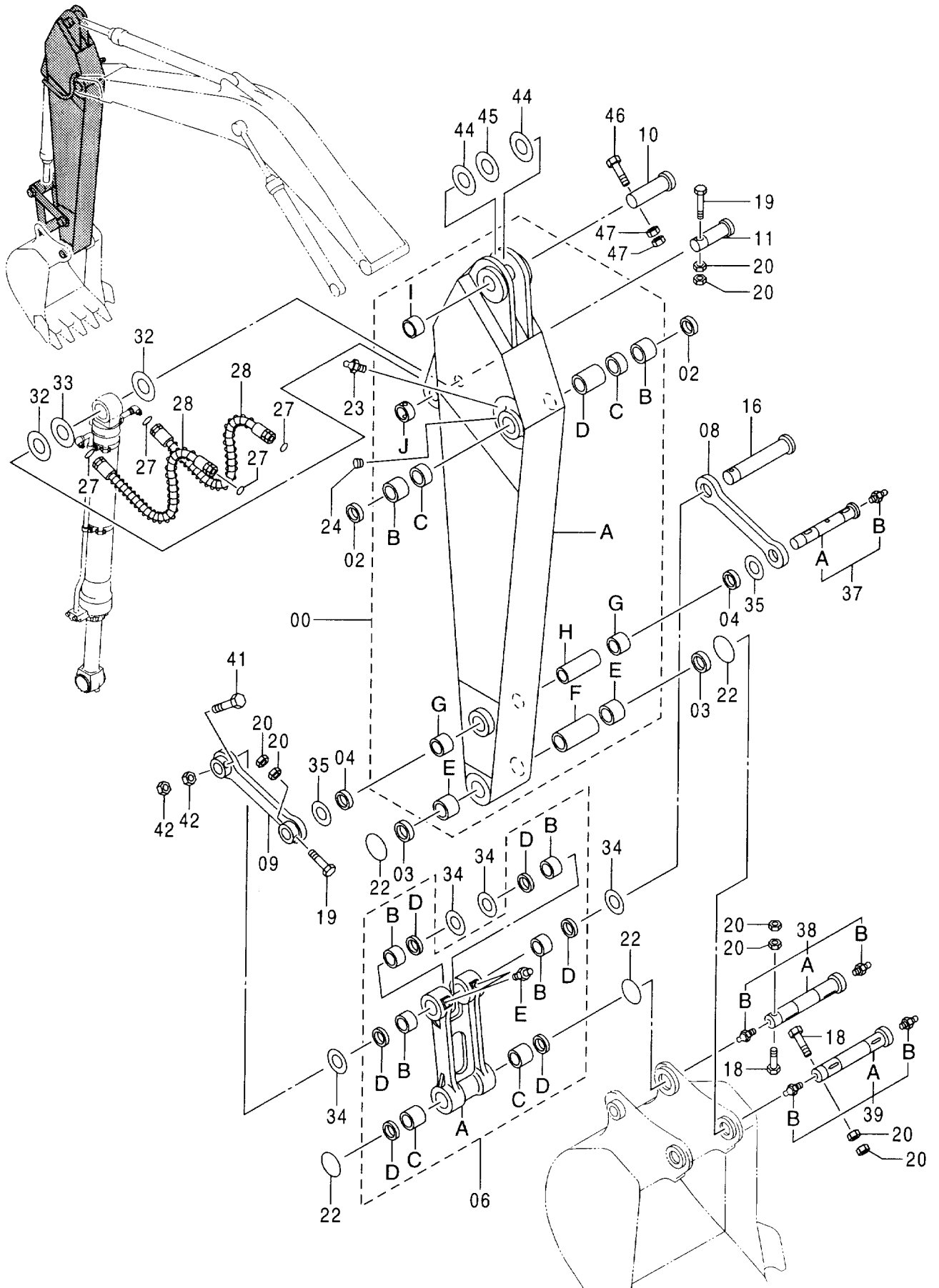

K アーム 3.2M <350K, LCK>

K ARM 3.2M <350K, LCK>

020001-

符号 ITEM	部品番号 PART NO.	部 品 名	PART NAME	数量 Q' TY	サービス コード S. C	適用号機 SERIAL NO.	互 換 性 I C A	代 替 部 品 REPLACEABLE PART	
								部品番号 PART NO.	数量 Q' TY
37A	3037539	・ピン	・PIN	1					
37B	J75481	・フィッティング ; グリース	・FITTING ; GREASE	1					
38	9163946	ピン	PIN	1		-D98/05	Y	9177335	1
38	9177335	ピン	PIN	1	#	D98/06-			
38A	3041581	・ピン	・PIN	1		-D98/05	Y	3084547	1
38A	3084547	・ピン	・PIN	1	#	D98/06-			
38B	J75481	・フィッティング ; グリース	・FITTING ; GREASE	2					
39	9163950	ピン	PIN	1		-D98/05	Y	9177334	1
39	9177334	ピン	PIN	1	#	D98/06-			
39A	3060474	・ピン	・PIN	1		-D98/05	Y	3084546	1
39A	3084546	・ピン	・PIN	1	#	D98/06-			
39B	J75481	・フィッティング ; グリース	・FITTING ; GREASE	2					
41	M222205	ボルト	BOLT	1					
42	J951022	ナット	NUT	2					
44	4387440	プレート ; スラスト 1.0	PLATE ; THRUST 1.0	2	R				
45	4387443	プレート ; スラスト 2.0	PLATE ; THRUST 2.0	1	R				
46	M222005	ボルト	BOLT	1	#				
46	M222406	ボルト	BOLT	1	#				
47	J951020	ナット	NUT	2	#	-D98/11			
47	J951024	ナット	NUT	2	#	D98/12-			

ショートアーム 2.66M SHORT ARM 2.66M

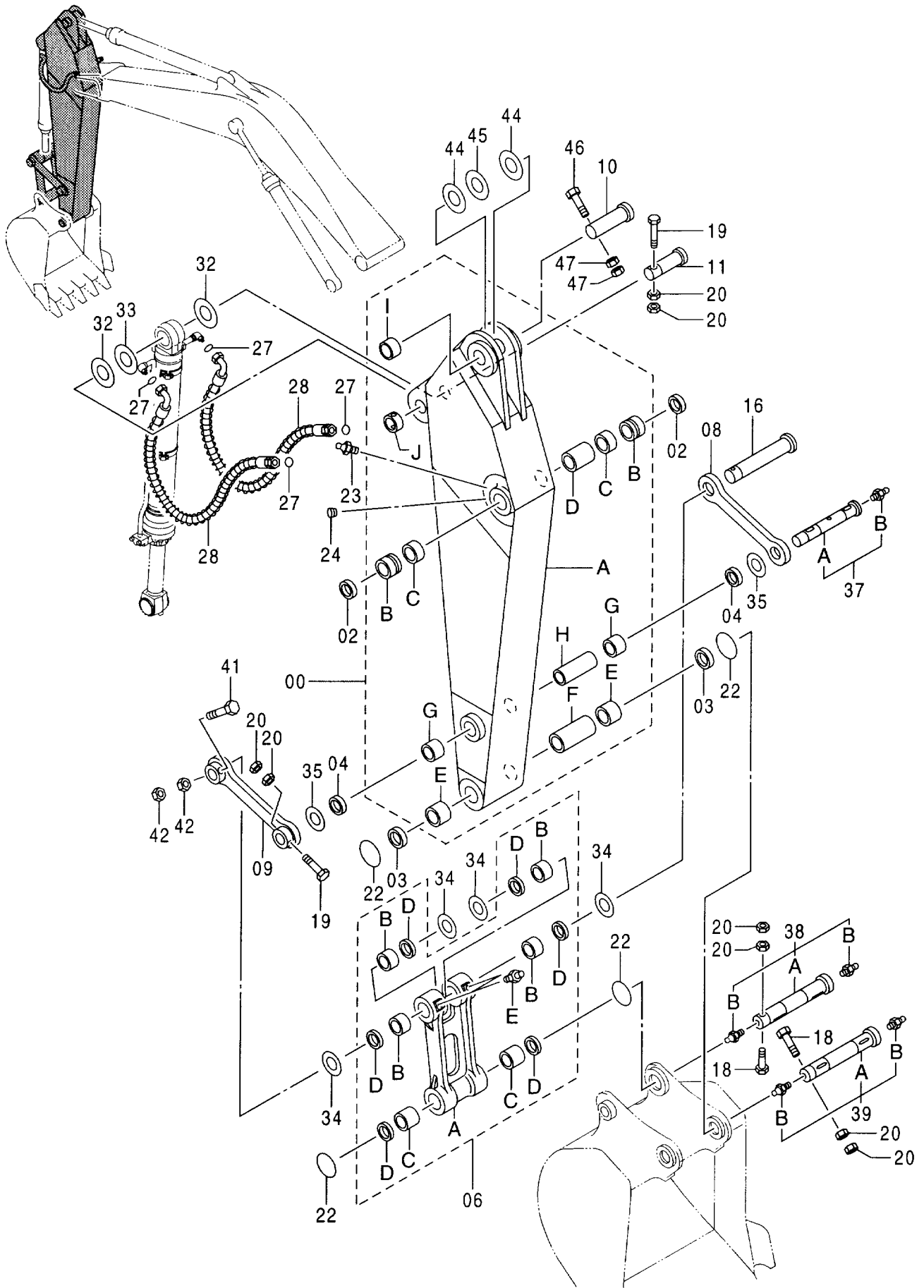

ショート アーム 2.66M
SHORT ARM 2.66M

020001-

符号 ITEM	部品番号 PART NO.	部 品 名	PART NAME	数量 Q' TY	サービス コード S. C	適用号機 SERIAL NO.	互 換 性 I C A	代 替 部 品 REPLACEABLE PART	
								部品番号 PART NO.	数量 Q' TY
00	7034332	アーム;ショート アッセン	ARM;SHORT ASS' Y	1					
00A	5005850	・アーム;ショート	・ARM;SHORT	1					
00B	4381854	・ブ ヅシグ	・BUSHING	2					
00C	4381855	・ブ ヅシグ	・BUSHING	2					
00D	4382146	・スペーサ	・SPACER	1					
00E	4381856	・ブ ヅシグ	・BUSHING	2					
00F	4382148	・スペーサ	・SPACER	1					
00G	4358100	・ブ ヅシグ	・BUSHING	2					
00H	4382147	・スペーサ	・SPACER	1					
00I	4205110	・ストツハ	・STOPPER	1	W	-D98/11			
00I	4421981	・ストツハ	・STOPPER	1	#W	D98/12-			
00J	4067720	・ストツハ	・STOPPER	1	W				
02	4085479	シール;ダスト	SEAL;DUST	2					
03	4074008	シール;ダスト	SEAL;DUST	2					
04	4067901	シール;ダスト	SEAL;DUST	2					
06	8069128	リンク	LINK	1					
06A	1024406	・リンク	・LINK	1					
06B	4381857	・ブ ヅシグ	・BUSHING	4					
06C	4381856	・ブ ヅシグ	・BUSHING	2					
06D	4074008	・シール;ダスト	・SEAL;DUST	6					
00E	J75481	・フィットテング;グリース	・FITTING;GREASE	2					
08	3055521	リンク	LINK	1					
09	8071699	リンク	LINK	1					
10	3079492	ピン	PIN	1		-D98/11			
10	3085931	ピン	PIN	1	#	D98/12-			
11	3079545	ピン	PIN	1					
16	3081806	ピン	PIN	1					
18	M222005	ボルト	BOLT	2	#				
19	M222004	ボルト	BOLT	2					
20	J951020	ナット	NUT	8	#				
22	4100180	O-リング	O-RING	4					
23	J75481	フィットテング;グリース	FITTING;GREASE	2					
24	94-2010	プラグ	PLUG	2					
27	4187328	O-リング	O-RING	4					
28	4399783	ホース	HOSE	2					
32	4372971	プレート;スラスト 1.0	PLATE;THRUST 1.0	2	R				
33	4380739	プレート;スラスト 2.0	PLATE;THRUST 2.0	1	R				
34	4387447	プレート;スラスト	PLATE;THRUST	4					
35	4387448	プレート;スラスト	PLATE;THRUST	2					
37	9164039	ピン	PIN	1					

ショートアーム 2.66M SHORT ARM 2.66M

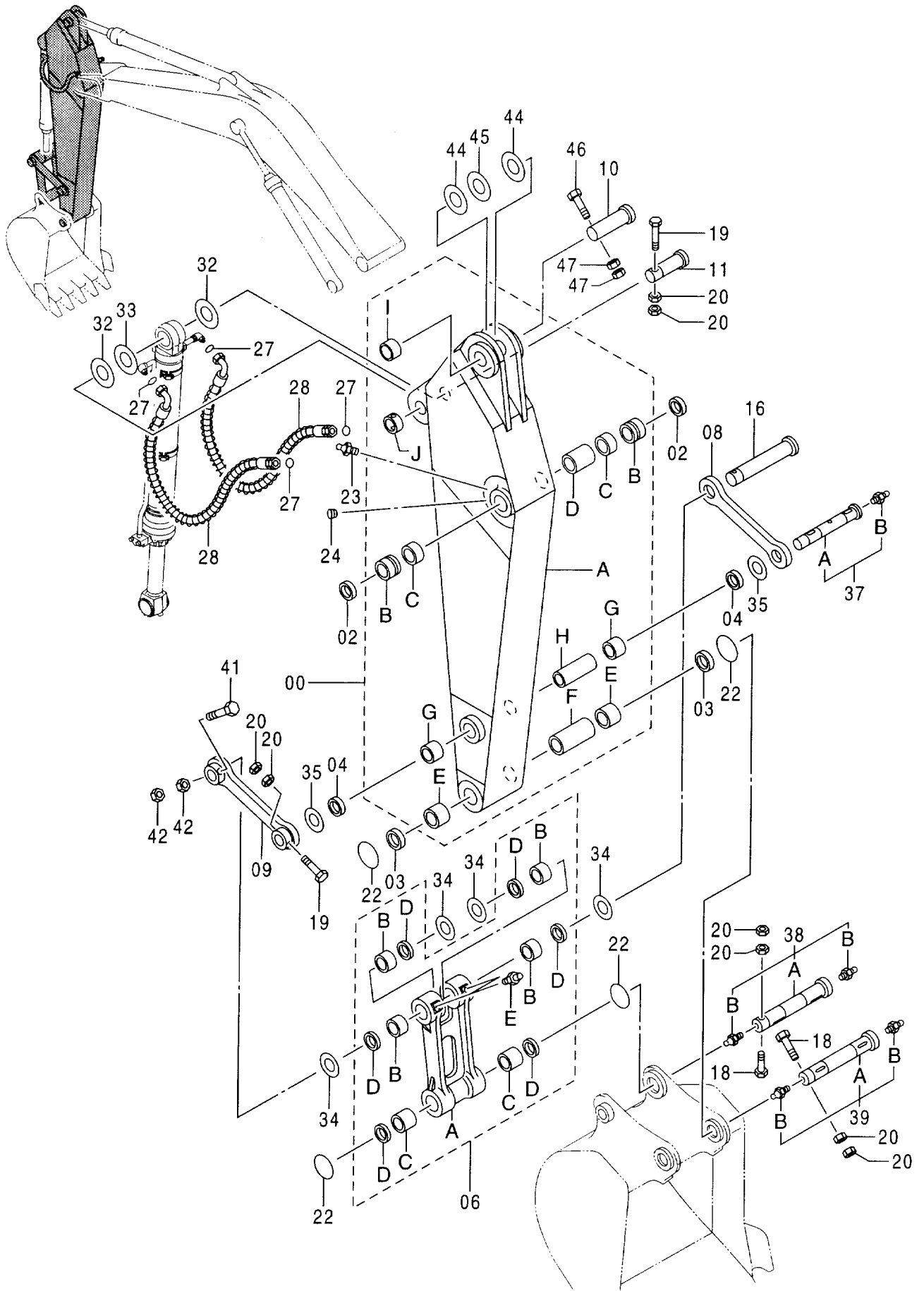

ショートアーム 2.66M
SHORT ARM 2.66M

020001-

符号 ITEM	部品番号 PART NO.	部 品 名	PART NAME	数量 Q' TY	サービス コード S. C	適用号機 SERIAL NO.	互換性 ICA	代替部品 REPLACEABLE PART	
								部品番号 PART NO.	数量 Q' TY
37A	3037539	・ピン	・PIN	1					
37B	J75481	・フィッティング ; グリス	・FITTING ; GREASE	1					
38	9163946	ピン	PIN	1		-D98/05	Y	9177335	1
38	9177335	ピン	PIN	1	#	D98/06-			
38A	3041581	・ピン	・PIN	1		-D98/05	Y	3084547	1
38A	3084547	・ピン	・PIN	1	#	D98/06-			
38B	J75481	・フィッティング ; グリス	・FITTING ; GREASE	2					
39	9163950	ピン	PIN	1		-D98/05	Y	9177334	1
39	9177334	ピン	PIN	1	#	D98/06-			
39A	3060474	・ピン	・PIN	1		-D98/05	Y	3084546	1
39A	3084546	・ピン	・PIN	1	#	D98/06-			
39B	J75481	・フィッティング ; グリス	・FITTING ; GREASE	2					
41	M222205	ボルト	BOLT	1					
42	J951022	ナット	NUT	2					
44	4387440	プレート;スラスト 1.0	PLATE; THRUST 1.0	2	R				
45	4387443	プレート;スラスト 2.0	PLATE; THRUST 2.0	1	R				
46	M222005	ボルト	BOLT	1	#	-D98/11			
46	M222406	ボルト	BOLT	1	#	D98/12-			
47	J951020	ナット	NUT	2	#	-D98/11			
47	J951024	ナット	NUT	2	#	D98/12-			

ロングアーム 4.0M LONG ARM 4.0M

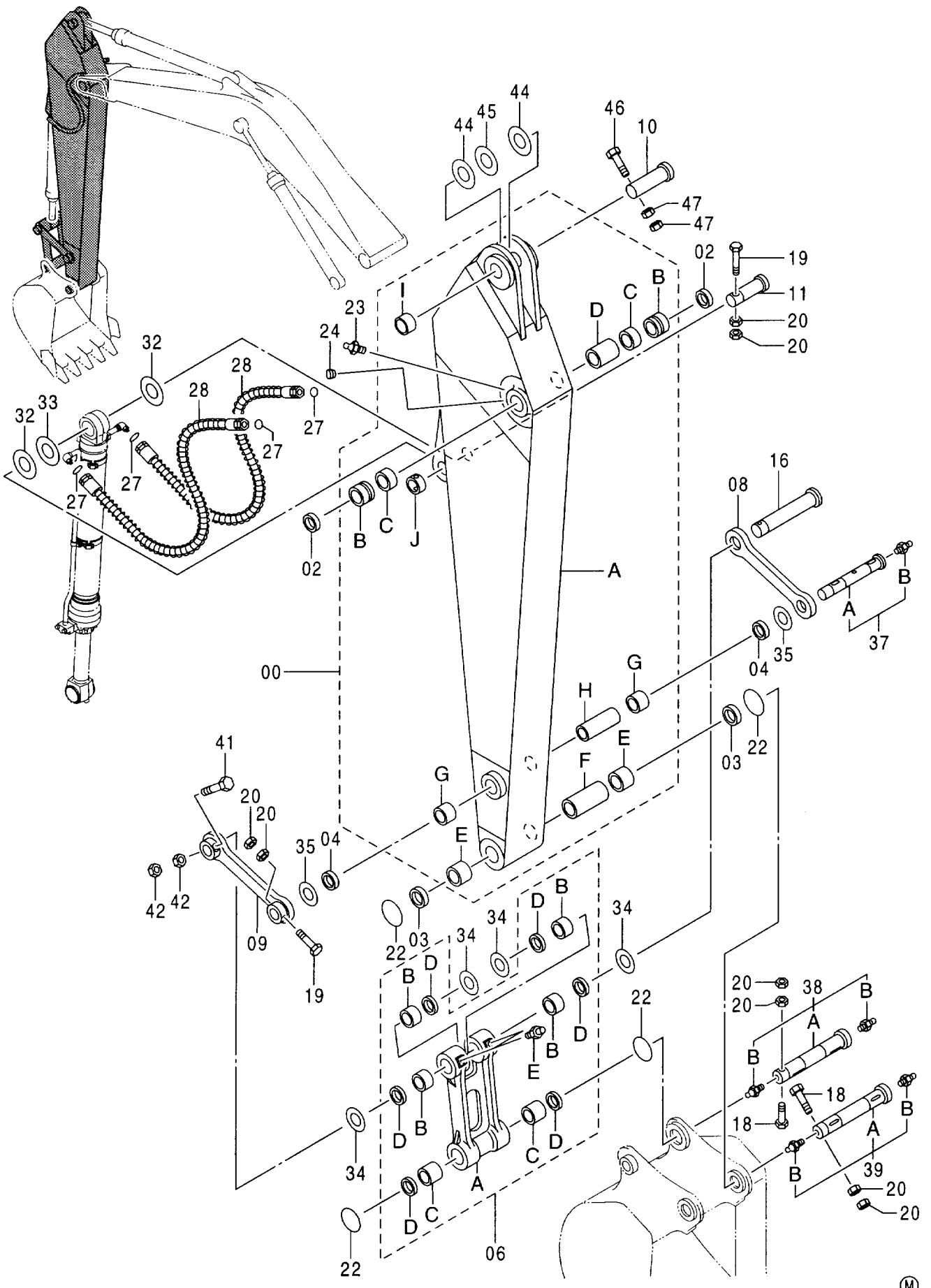

ロング アーム 4.0M
LONG ARM 4.0M

020001-

符号 ITEM	部品番号 PART NO.	部 品 名	PART NAME	数量 Q' TY	サービス コード S. C	適用号機 SERIAL NO.	互 換 性 ICA	代 替 部 品 REPLACEABLE PART	
								部品番号 PART NO.	数量 Q' TY
00	7034140	アーム;ロング アッセン	ARM;LONG ASS'Y	1					
00A	5005810	・アーム;ロング	・ARM;LONG	1					
00B	4381854	・ブ ッシング	・BUSHING	2					
00C	4381855	・ブ ッシング	・BUSHING	2					
00D	4382146	・スペーサ	・SPACER	1					
00E	4381856	・ブ ッシング	・BUSHING	2					
00F	4382148	・スペーサ	・SPACER	1					
00G	4358100	・ブ ッシング	・BUSHING	2					
00H	4382147	・スペーサ	・SPACER	1					
00I	4205110	・ストツパ	・STOPPER	1	W	-D98/11			
00I	4421981	・ストツパ	・STOPPER	1	#W	D98/12-			
00J	4067720	・ストツパ	・STOPPER	1	W				
02	4085479	シール;ダスト	SEAL;DUST	2					
03	4074008	シール;ダスト	SEAL;DUST	2					
04	4067901	シール;ダスト	SEAL;DUST	2					
06	8069128	リンク	LINK	1					
06A	1024406	・リンク	・LINK	1					
06B	4381857	・ブ ッシング	・BUSHING	4					
06C	4381856	・ブ ッシング	・BUSHING	2					
06D	4074008	・シール;ダスト	・SEAL;DUST	6					
06E	J75481	・フィッティング;グリース	・FITTING;GREASE	2					
08	3055521	リンク	LINK	1					
09	8071699	リンク	LINK	1					
10	3079492	ピン	PIN	1		-D98/11			
10	3085931	ピン	PIN	1	#	D98/12-			
11	3079545	ピン	PIN	1					
16	3081806	ピン	PIN	1					
18	M222005	ボルト	BOLT	2	#				
19	M222004	ボルト	BOLT	2					
20	J951020	ナット	NUT	8	#				
22	4100180	O-リング	O-RING	4					
23	J75481	フィッティング;グリース	FITTING;GREASE	2					
24	94-2010	プラグ	PLUG	2					
27	4187328	O-リング	O-RING	4					
28	4397354	ホース	HOSE	2					
32	4372971	プレート;スラスト 1.0	PLATE;THRUST 1.0	2	R				
33	4380739	プレート;スラスト 2.0	PLATE;THRUST 2.0	1	R				
34	4387447	プレート;スラスト	PLATE;THRUST	4					
35	4387448	プレート;スラスト	PLATE;THRUST	2					
37	9164039	ピン	PIN	1					

ロングアーム 4.0M LONG ARM 4.0M

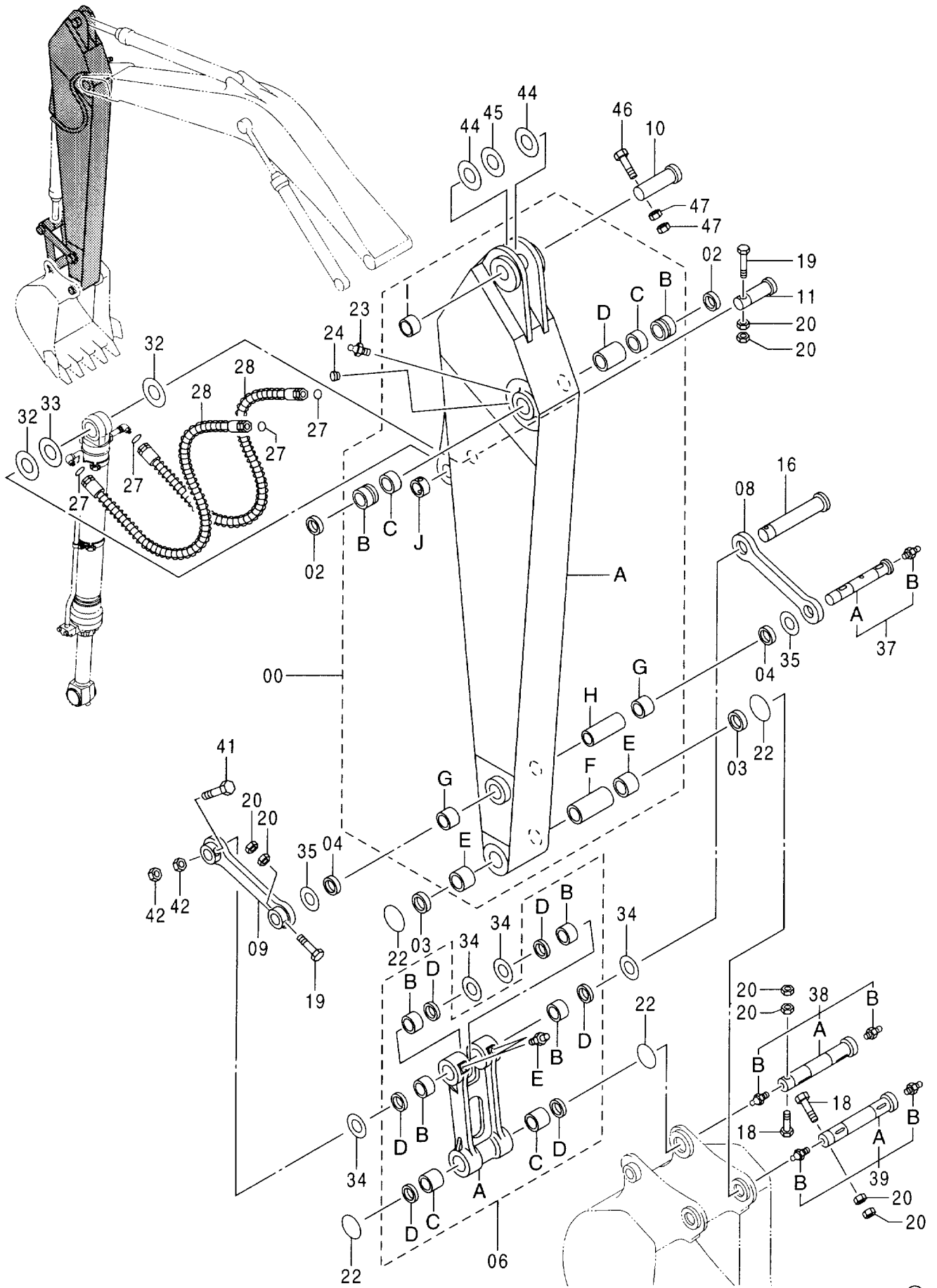

ロング アーム 4.0M
LONG ARM 4.0M

020001-

符号 ITEM	部品番号 PART NO.	部 品 名	PART NAME	数量 Q' TY	サービス コード S. C	適用号機 SERIAL NO.	互 換 性 ICA	代 替 部 品 REPLACEABLE PART	
								部品番号 PART NO.	数量 Q' TY
37A	3073539	・ピン	・PIN	1					
37B	J75481	・フィッティング ; グリース	・FITTING; GREASE	1					
38	9163946	ピン	PIN	1		-D98/05	Y	9177335	1
38	9177335	ピン	PIN	1	#	D98/06-			
38A	3041581	・ピン	・PIN	1		-D98/05	Y	3084547	1
38A	3084547	・ピン	・PIN	1	#	D98/06-			
38B	J75481	・フィッティング ; グリース	・FITTING; GREASE	2					
39	9163950	ピン	PIN	1		-D98/05	Y	9177334	1
39	9177334	ピン	PIN	1	#	D98/06-			
39A	3060474	・ピン	・PIN	1		-D98/05	Y	3084546	1
39A	3084546	・ピン	・PIN	1	#	D98/06-			
39B	J75481	・フィッティング ; グリース	・FITTING; GREASE	2					
41	M222205	ボルト	BOLT	1					
42	J951022	ナット	NUT	2					
44	4387440	プレート; スラスト 1.0	PLATE; THRUST 1.0	2	R				
45	4387443	プレート; スラスト 2.0	PLATE; THRUST 2.0	1	R				
46	M222005	ボルト	BOLT	1	#	-D98/11			
46	M222406	ボルト	BOLT	1	#	D98/12-			
47	J951020	ナット	NUT	2	#	-D98/11			
47	J951024	ナット	NUT	2	#	D98/12-			

フロント配管 FRONT PIPING

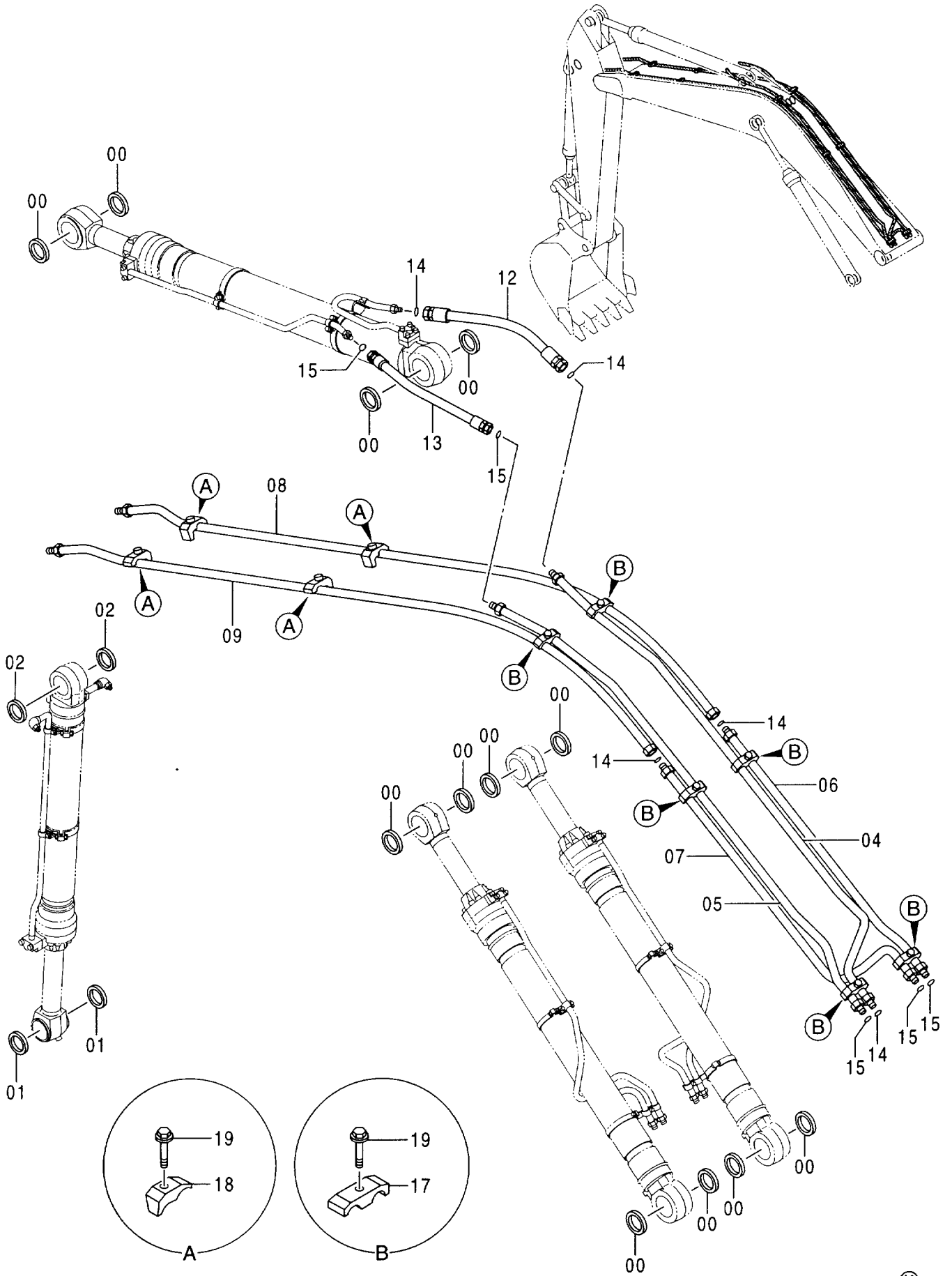

フロント配管
FRONT PIPING

020001-

符号 ITEM	部品番号 PART NO.	部 品 名	PART NAME	数量 Q' TY	サービス コード S. C	適用号機 SERIAL NO.	互 換 性 ICA	代 替 部 品 REPLACEABLE PART	
								部品番号 PART NO.	数量 Q' TY
00	4085479	シール;ダスト	SEAL;DUST	12					
01	4074008	シール;ダスト	SEAL;DUST	2					
02	4067901	シール;ダスト	SEAL;DUST	2					
04	8069383	パイプ	PIPE	1					
05	8069384	パイプ	PIPE	1					
06	9727149	パイプ	PIPE	1					
07	9727148	パイプ	PIPE	1					
08	8069385	パイプ	PIPE	1					
09	8069386	パイプ	PIPE	1					
12	4387252	ホース	HOSE	1					
13	4345675	ホース	HOSE	1					
14	4187329	O-リング	O-RING	5					
15	4187328	O-リング	O-RING	5					
17	4189860	クランプ;パイプ	CLAMP;PIPE	6					
18	4190127	クランプ;パイプ	CLAMP;PIPE	4					
19	J011265	ボルト;セムス	BOLT;SEMS	10					

ブームシリンダ (右)
BOOM CYLINDER (R)

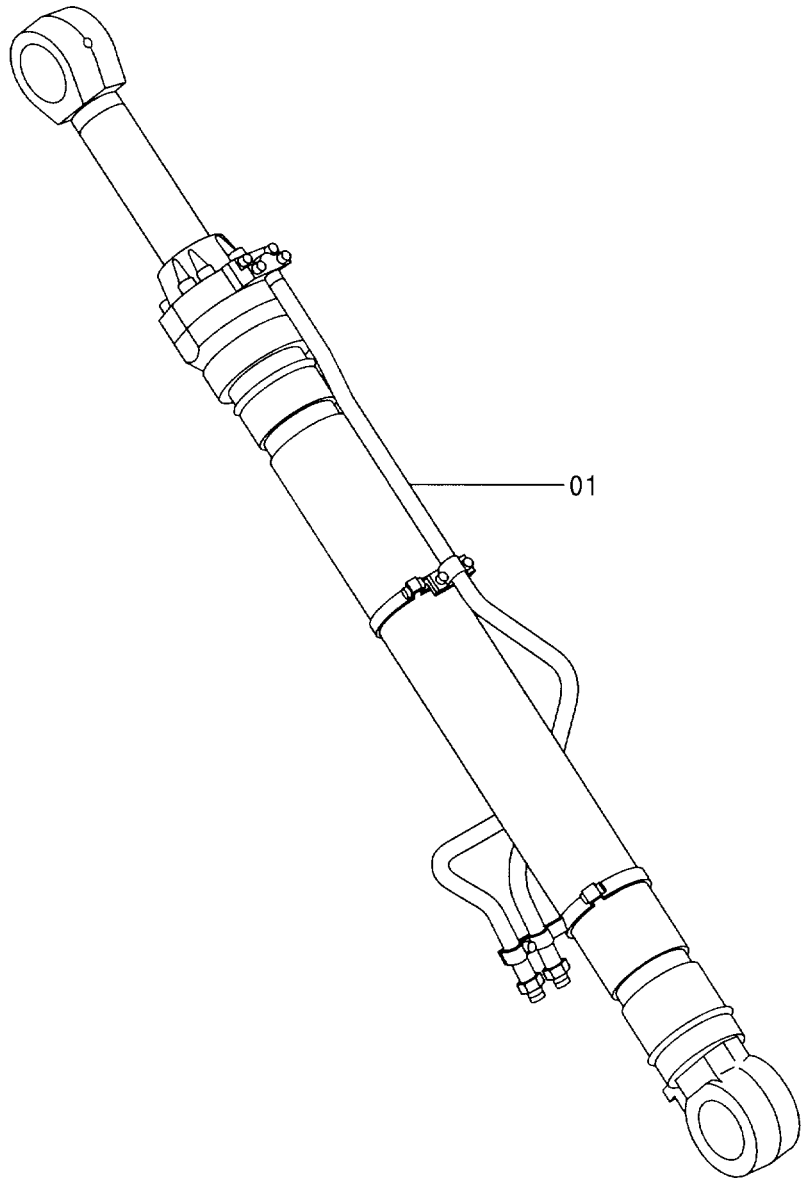
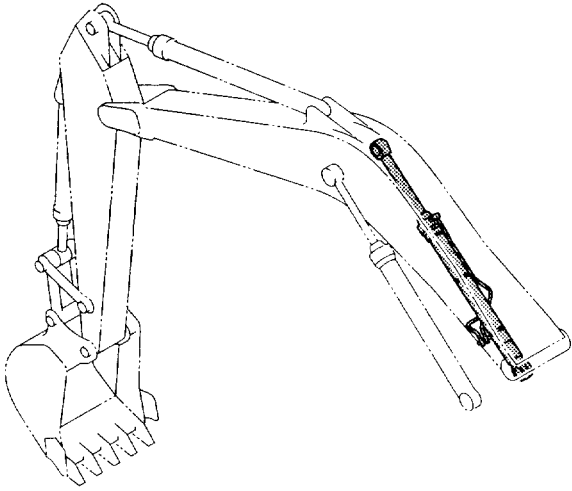

ブームシリンダ (右)
BOOM CYLINDER (R)

020001-

符号 ITEM	部品番号 PART NO.	部 品 名	PART NAME	数量 Q'TY	サービス コード S. C	適用号機 SERIAL NO.	互換性 I.C.A.	代替部品 REPLACEABLE PART	
								部品番号 PART NO.	数量 Q'TY
01	9164874	シリンダ;ブーム (本体組付用)	CYL.;BOOM (for assembly of machine)	1	H	300, 300LC, 330LC, 350H, 350LCH, 350K, 350LCK. 370 :-021730 370HD:-021792	I	9170169	1
01	(9170169)	シリンダ;ブーム (輸送用)	CYL.;BOOM (for transportation)	1	SH	300, 300LC, 330LC, 350H, 350LCH, 350K, 350LCK. 370 :-021730 370HD:-021792			
01	9176242	シリンダ;ブーム (本体組付用)	CYL.;BOOM (for assembly of machine)	1	#H	300, 300LC, 330LC, 350H, 350LCH, 350K, 350LCK. 370 :021731- 370HD:021793-	I	9193143	1
01	(9193143)	シリンダ;ブーム (輸送用)	CYL.;BOOM (for transportation)	1	#SH	300, 300LC, 330LC, 350H, 350LCH, 350K, 350LCK. 370 :021731- 370HD:021793-			

ブームシリンダ (左)
BOOM CYLINDER (L)

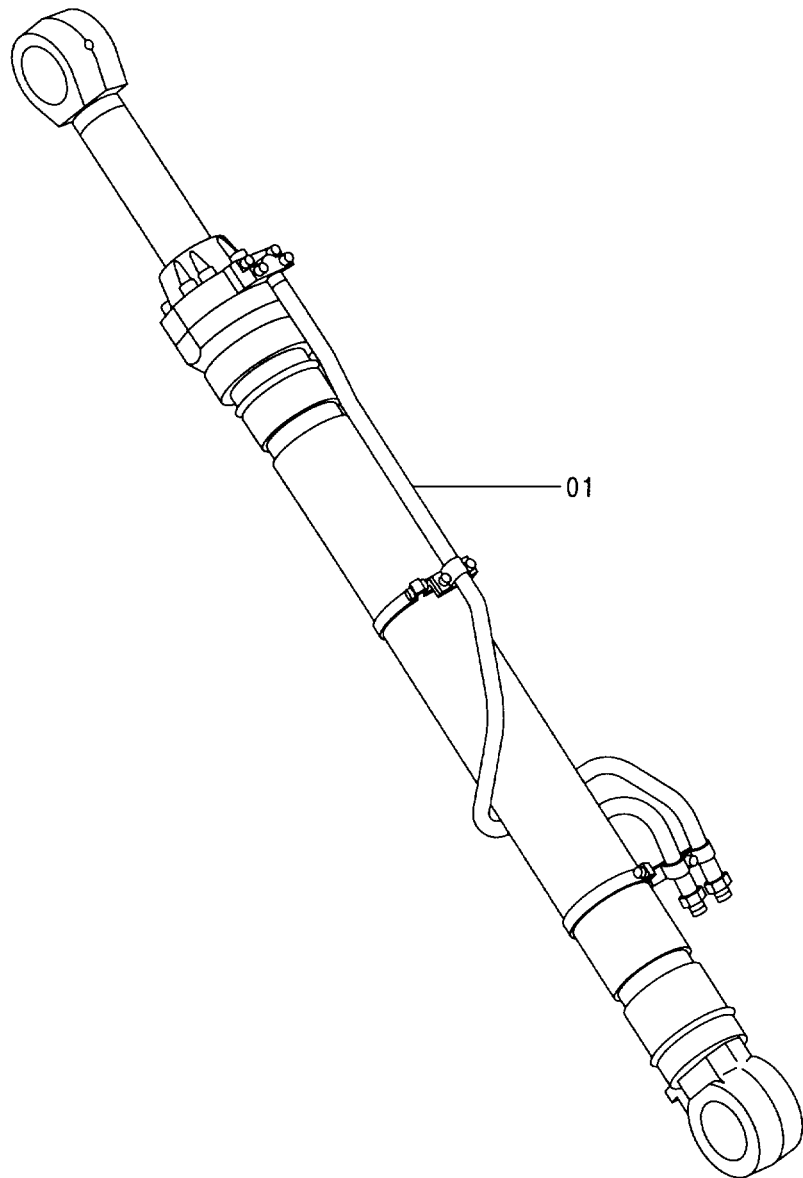
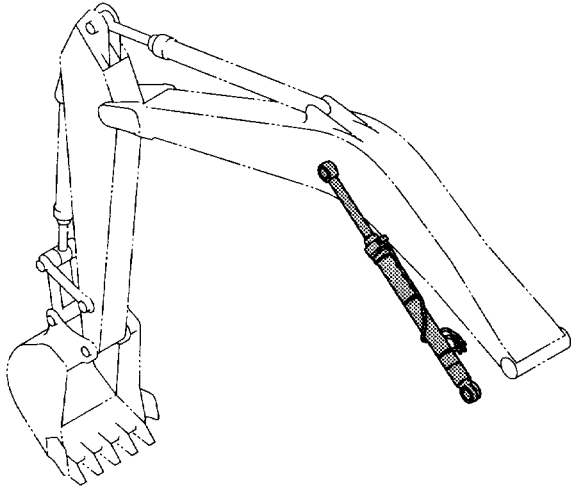

ブーム シリンダ (左)
BOOM CYLINDER (L)

020001-

符号 ITEM	部品番号 PART NO.	部 品 名	PART NAME	数量 Q' TY	サービス コード S. C	適用号機 SERIAL NO.	互 換 性 I C A	代 替 部 品 REPLACEABLE PART	
								部品番号 PART NO.	数量 Q' TY
01	9164872	シリンダ ;ブーム (本体組付用)	CYL. ;BOOM (for assembly of machine)	1	H	300, 300LC, 330LC, 350H, 350LCH, 350K, 350LCK, 370 :-021730 370HD:-021792	1	9170170	1
01	(9170170)	シリンダ ;ブーム (輸送用)	CYL. ;BOOM (for transportation)	1	SH	300, 300LC, 330LC, 350H, 350LCH, 350K, 350LCK, 370 :-021730 370HD:-021792			
01	9176243	シリンダ ;ブーム (本体組付用)	CYL. ;BOOM (for assembly of machine)	1	#H	300, 300LC, 330LC, 350H, 350LCH, 350K, 350LCK, 370 :021731- 370HD:021793-	1	9193144	1
01	(9193144)	シリンダ ;ブーム (輸送用)	CYL. ;BOOM (for transportation)	1	#SH	300, 300LC, 330LC, 350H, 350LCH, 350K, 350LCK, 370 :021731- 370HD:021793-			

アームシリンダ
ARM CYLINDER

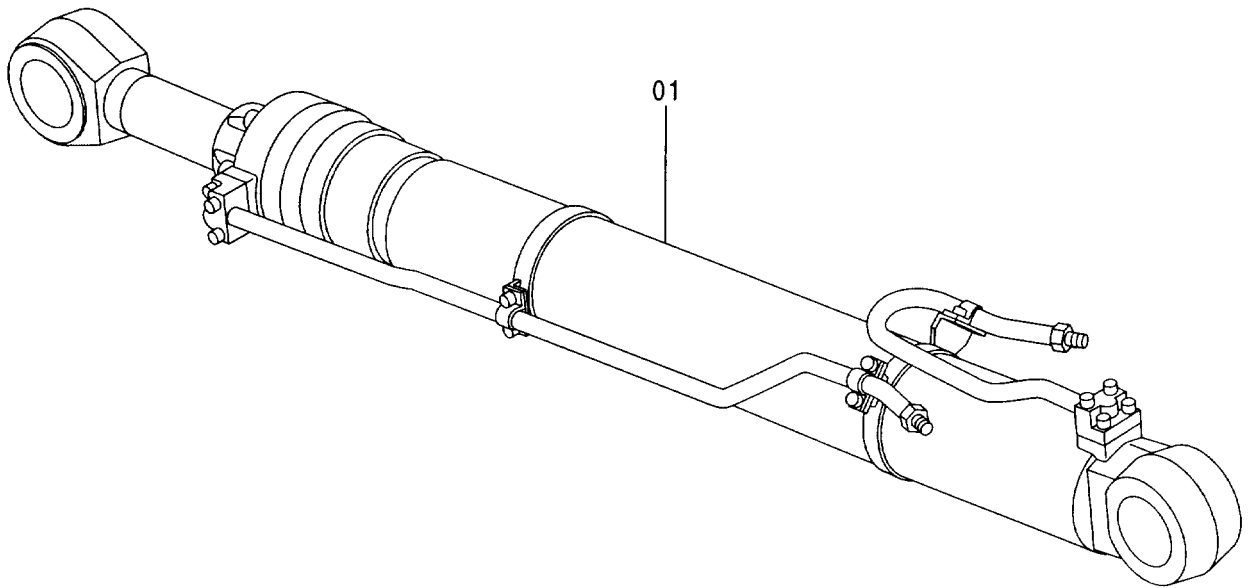
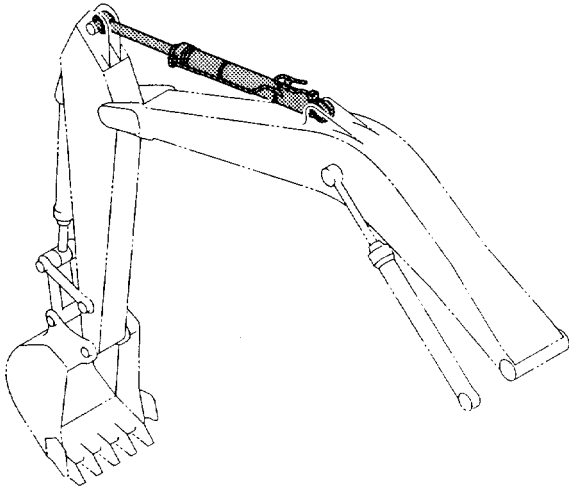

アーム シリンダ
ARM CYLINDER

020001-

符号 ITEM	部品番号 PART NO.	部 品 名	PART NAME	数量 Q'TY	サービス コード S. C	適用号機 SERIAL NO.	互換性 ICA	代替部品 REPLACEABLE PART	
								部品番号 PART NO.	数量 Q'TY
01	9164990	シリンダ;アーム (本体組付用)	CYL.;ARM (for assembly of machine)	1	H	300, 300LC, 330LC, 350H, 350LCH 350K, 350LCK, 370 :-021764 370HD:-021832	I	9170171	1
01	(9170171)	シリンダ;アーム (輸送用)	CYL.;ARM (for transportation)	1	SH	300, 300LC, 330LC, 350H, 350LCH 350K, 350LCK, 370 :-021764 370HD:-021832			
01	9176244	シリンダ;アーム (本体組付用)	CYL.;ARM (for assembly of machine)	1	#H	300, 300LC, 330LC, 350H, 350LCH 350K, 350LCK, 370 :021765- 370HD:021833-	I	9193145	1
01	(9193145)	シリンダ;アーム (輸送用)	CYL.;ARM (for transportation)	1	#SH	300, 300LC, 330LC, 350H, 350LCH 350K, 350LCK, 370 :021765- 370HD:021833-			

バケットシリンダ
BUCKET CYLINDER

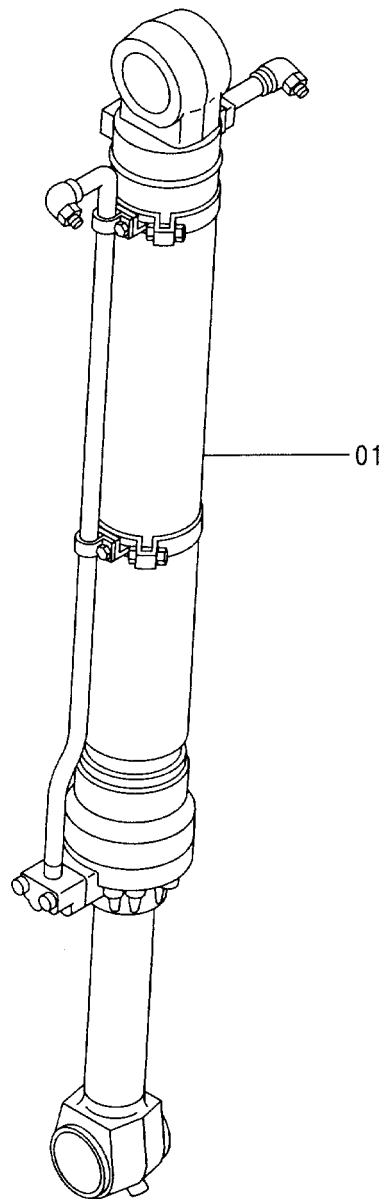
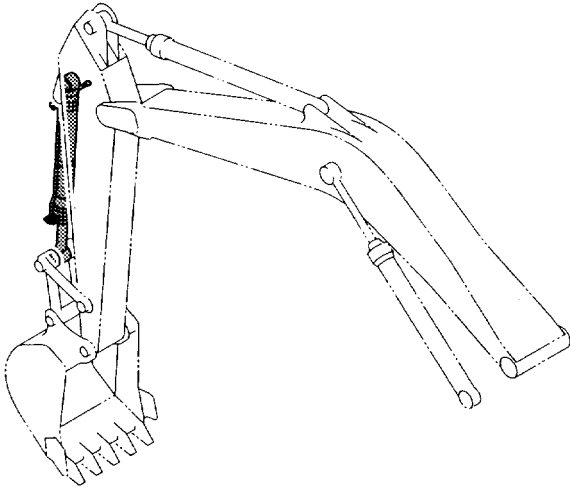

バケット シリンダ
BUCKET CYLINDER

020001-

符号 ITEM	部品番号 PART NO.	部 品 名	PART NAME	数量 Q' TY	サービス コード S. C	適用号機 SERIAL NO.	互 換 性 I C A	代 替 部 品 REPLACEABLE PART	
								部品番号 PART NO.	数量 Q' TY
01	9164997	シリンダ ;バケツ (本体組付用)	CYL. ;BUCKET (for assembly of machine)	1	H		I	9170172	1
01	(9170172)	シリンダ ;ブーム (輸送用)	CYL. ;BOOM (for transportation)	1	SH				

給脂配管 LUBRICATE PIPING

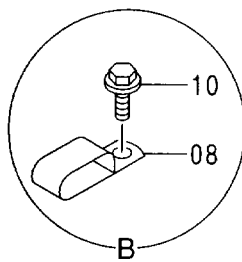
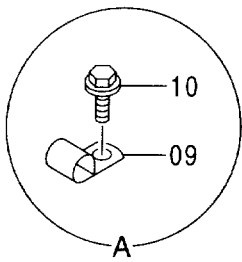
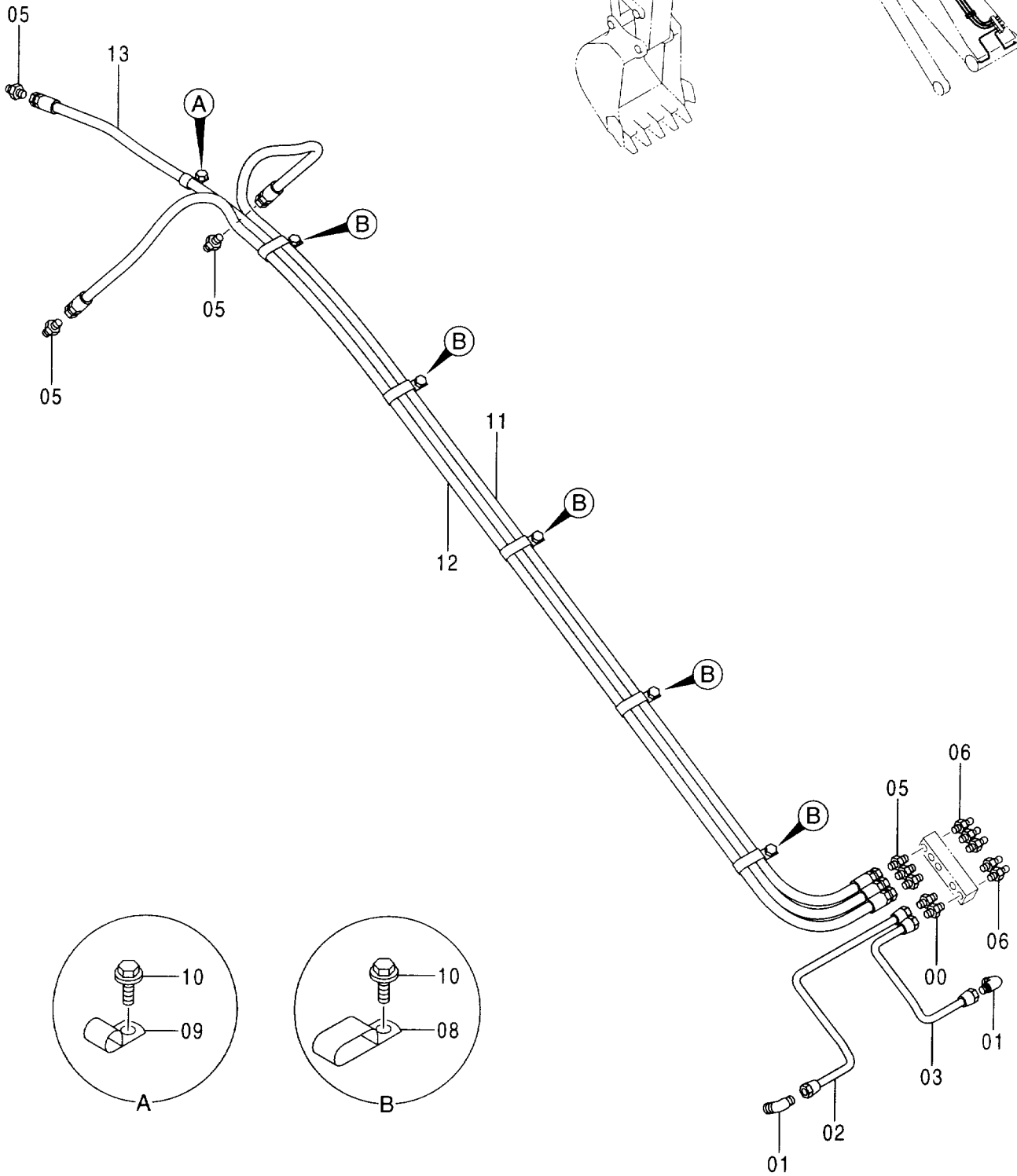
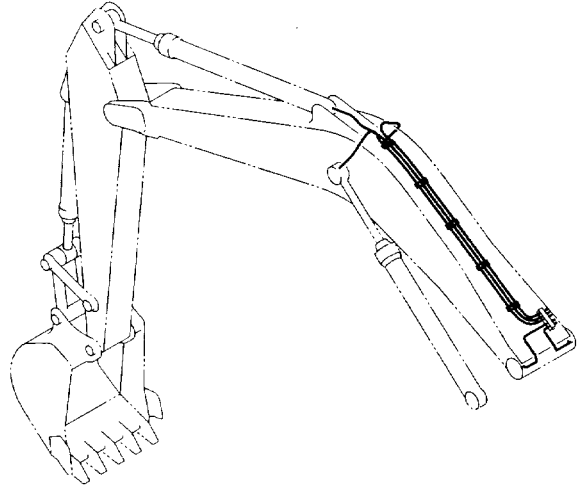

給脂配管
LUBRICATE PIPING

020001-

符号 ITEM	部品番号 PART NO.	部品名	PART NAME	数量 Q' TY	サービス コード S. C	適用号機 SERIAL NO.	互換性 ICA	代替部品 REPLACEABLE PART	
								部品番号 PART NO.	数量 Q' TY
00	4360981	フィッティング;パイプ	FITTING;PIPE	2					
01	4345297	フィッティング;パイプ	FITTING;PIPE	2					
02	4387001	パイプ	PIPE	1					
03	4387002	パイプ	PIPE	1					
05	4154651	アダプタ;S	ADAPTER;S	6					
06	J75482	フィッティング;グリス	FITTING;GREASE	5					
08	4252877	クリップ	CLIP	5					
09	4190261	クリップ	CLIP	1					
10	J011016	ボルト;セムス	BOLT;SEMS	6					
11	4289772	ホース;ナイロン	HOSE;NYLON	1					
12	4257291	ホース;ナイロン	HOSE;NYLON	1					
13	4316009	ホース;ナイロン	HOSE;NYLON	1					

自動給脂装置 〈選択〉
 AUTO. LUBRICATE DEVICE 〈SELECT〉

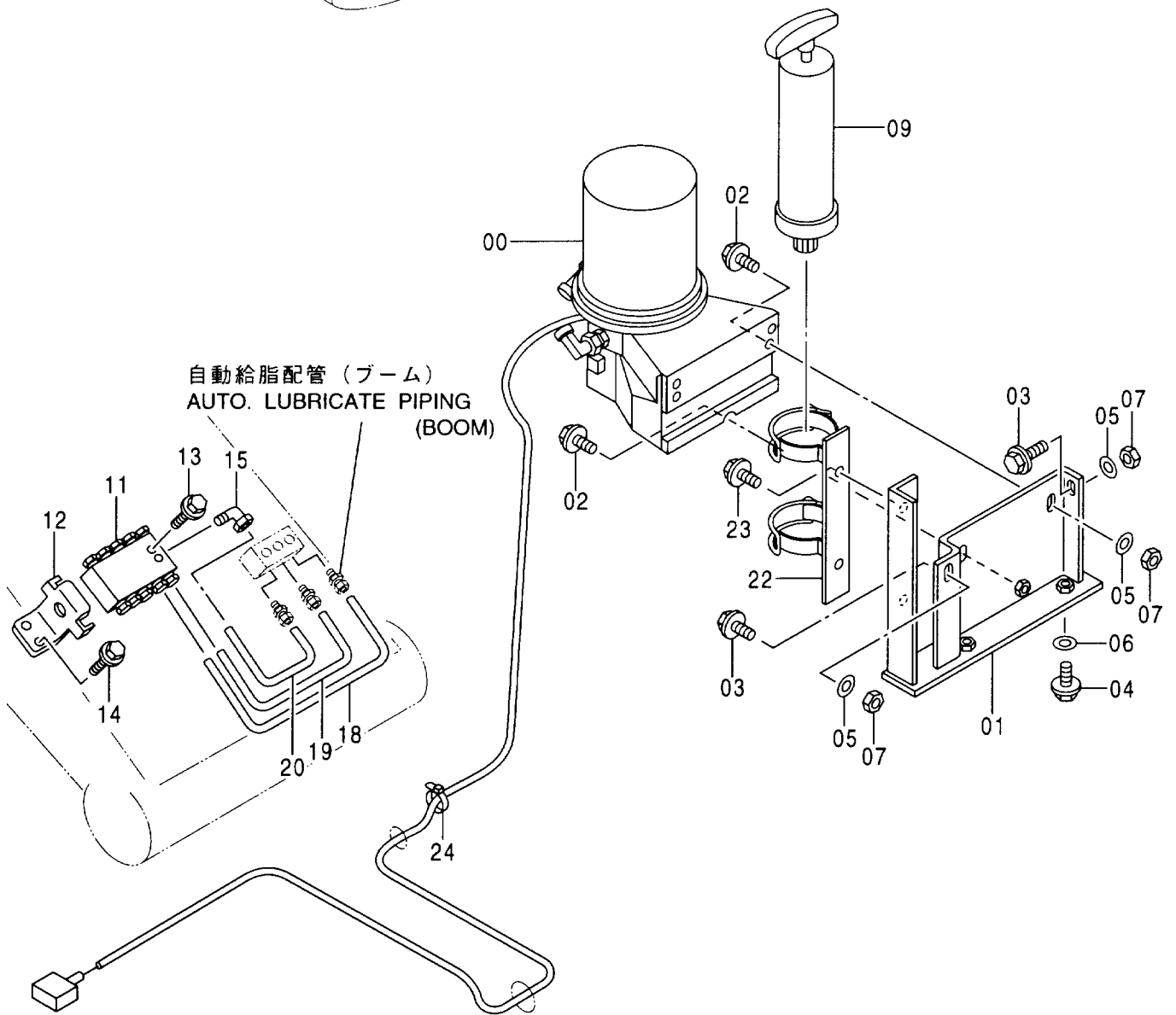
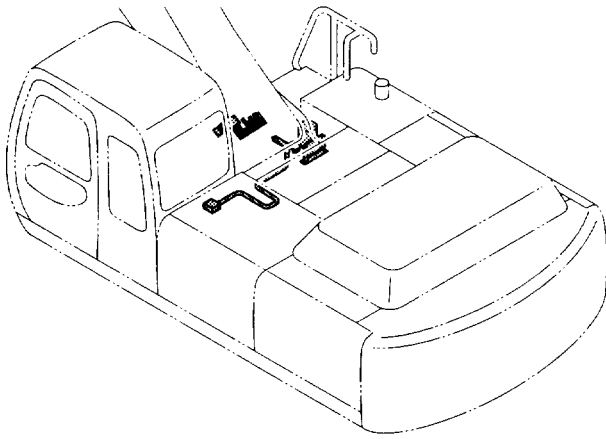

自動給脂装置 <選択>
 AUTO. LUBRICATE DEVICE <SELECT>

020001-

符号 ITEM	部品番号 PART NO.	部 品 名	PART NAME	数量 Q' TY	サービス コード S. C	適用号機 SERIAL NO.	互 換 性 ICA	代 替 部 品 REPLACEABLE PART	
								部品番号 PART NO.	数量 Q' TY
00	4369439	ポンプ	PUMP	1					
01	8072156	ブラケット	BRACKET	1					
02	J020830	ボルト;セムス	BOLT;SEMS	3					
03	J020820	ボルト;セムス	BOLT;SEMS	2					
04	J011030	ボルト;セムス	BOLT;SEMS	2					
05	A590108	ワッシャ;プレーン	WASHER;PLANE	4					
06	J217083	ワッシャ	WASHER	2					
07	M500807	ナット	NUT	4					
09	4370181	ガン;グリース	GUN;GREASE	1					
11	4369423	バルブ	VALVE	1					
12	4361320	クランプ	CLAMP	1					
13	J010640	ボルト;セムス	BOLT;SEMS	2					
14	J021020	ボルト;セムス	BOLT;SEMS	2					
15	4352674	フィッティング;パイプ	FITTING;PIPE	1					
18	4374260	パイプ	PIPE	1					
19	4374259	パイプ	PIPE	1					
20	4374255	パイプ	PIPE	1					
22	4375688	ホルダ	HOLDER	1					
23	J011230	ボルト;セムス	BOLT;SEMS	2					
24	4055312	クリップ;バンド	CLIP;BAND	10					

自動給脂配管（ブーム）〈選択〉
 AUTO. LUBRICATE PIPING (BOOM) 〈SELECT〉

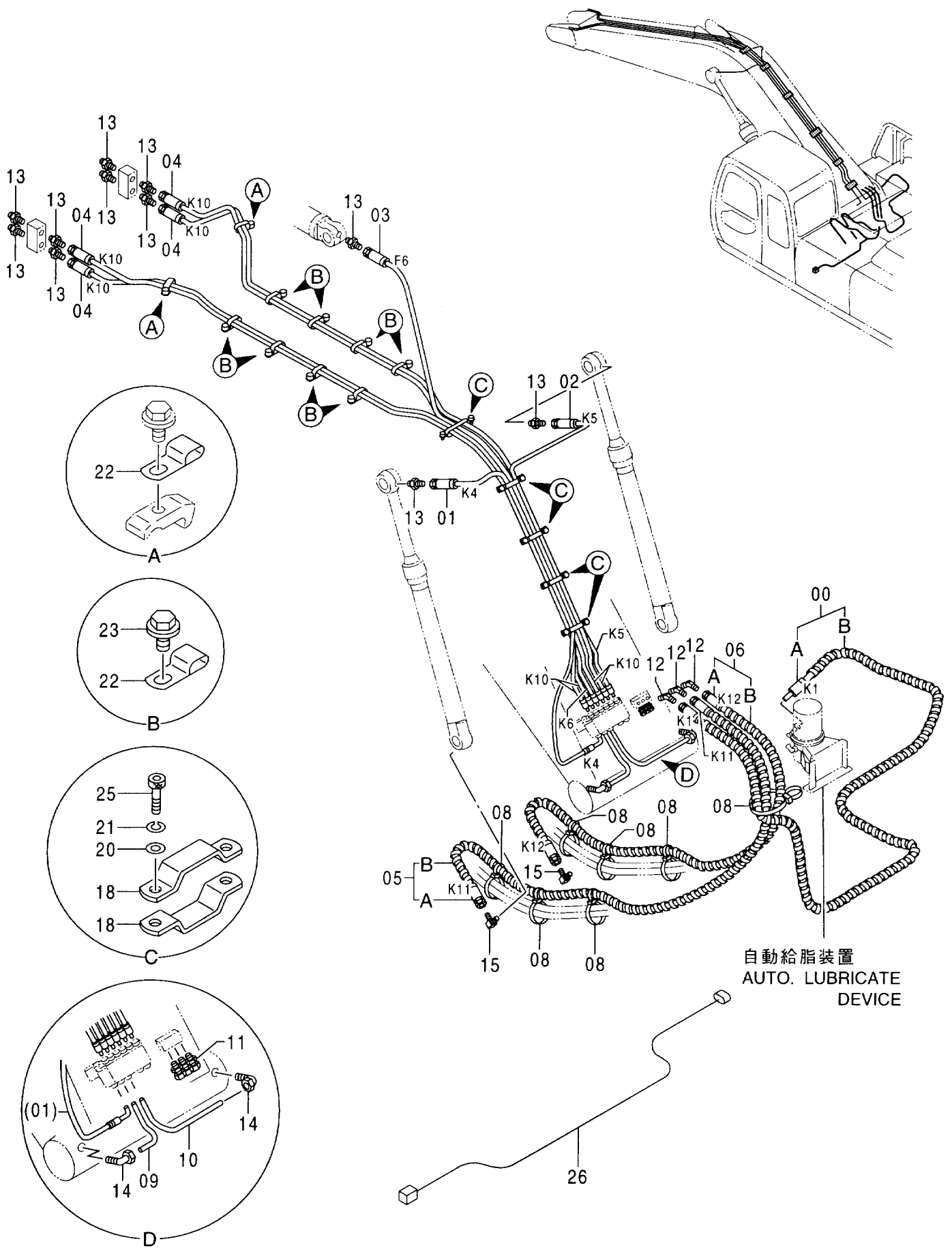

自動給脂装置
 AUTO. LUBRICATE
 DEVICE

自動給脂配管 (ブーム) <選択>

AUTO. LUBRICATE PIPING (BOOM) <SELECT>

020001-

符号 ITEM	部品番号 PART NO.	部 品 名	PART NAME	数量 Q' TY	サービス コード S. C	適用号機 SERIAL NO.	互 換 性 I C A	代 替 部 品 REPLACEABLE PART	
								部品番号 PART NO.	数量 Q' TY
00	9170014	ホース;ASS' Y	HOSE;ASS' Y	1					
00A	4401540	・ホース (K1)	・HOSE (K1)	1					
00B	4327293	・フﾟロテクタ	・PROTECTOR	6					
01	4398367	ホース;プラスチック (K4)	HOSE;PLASTIC (K4)	1					
02	4407364	ホース;プラスチック (K5)	HOSE;PLASTIC (K5)	1					
03	4374427	ホース;プラスチック (F6)	HOSE;PLASTIC (F6)	1					
04	4401234	ホース;プラスチック (K10)	HOSE;PLASTIC (K10)	4					
05	9170016	ホース;ASS' Y	HOSE;ASS' Y	1					
05A	4401542	・ホース (K11)	・HOSE (K11)	1					
05B	4327293	・フﾟロテクタ	・PROTECTOR	5					
06	9170020	ホース;ASS' Y	HOSE;ASS' Y	1					
06A	4401556	・ホース (K12)	・HOSE (K12)	1					
06B	4327293	・フﾟロテクタ	・PROTECTOR	5					
08	4373212	クリップ;バンド	CLIP;BAND	7					
09	4401534	パイプ	PIPE	1					
10	4401535	パイプ	PIPE	1					
11	4352673	フィッティング;パイプ	FITTING;PIPE	3					
12	4154655	エルボ;S	ELBOW;S	3					
13	4154651	アダプタ;S	ADAPTER;S	11					
14	4352674	フィッティング;パイプ	FITTING;PIPE	2					
15	4298746	エルボ;S	ELBOW;S	2					
18	4367283	クランプ;ホース	CLAMP;HOSE	10					
20	A590106	ワッシャ;プレーン	WASHER;PLANE	10					
21	A590906	ワッシャ;スプリング	WASHER;SPRING	10					
22	4192018	クリップ	CLIP	10					
23	J011016	ボルト;セムス	BOLT;SEMS	8					
25	J780620	ボルト;ソケット	BOLT;SOCKET	10					
26	3076981	ハーネス;ワイヤ	HARNESS;WIRE	1		-D99/12	1	3089731	1
26	3089731	ハーネス;ワイヤ	HARNESS;WIRE	1	#	D00/01-			

自動給脂配管（アーム）〈選択〉 AUTO. LUBRICATE PIPING (ARM) 〈SELECT〉

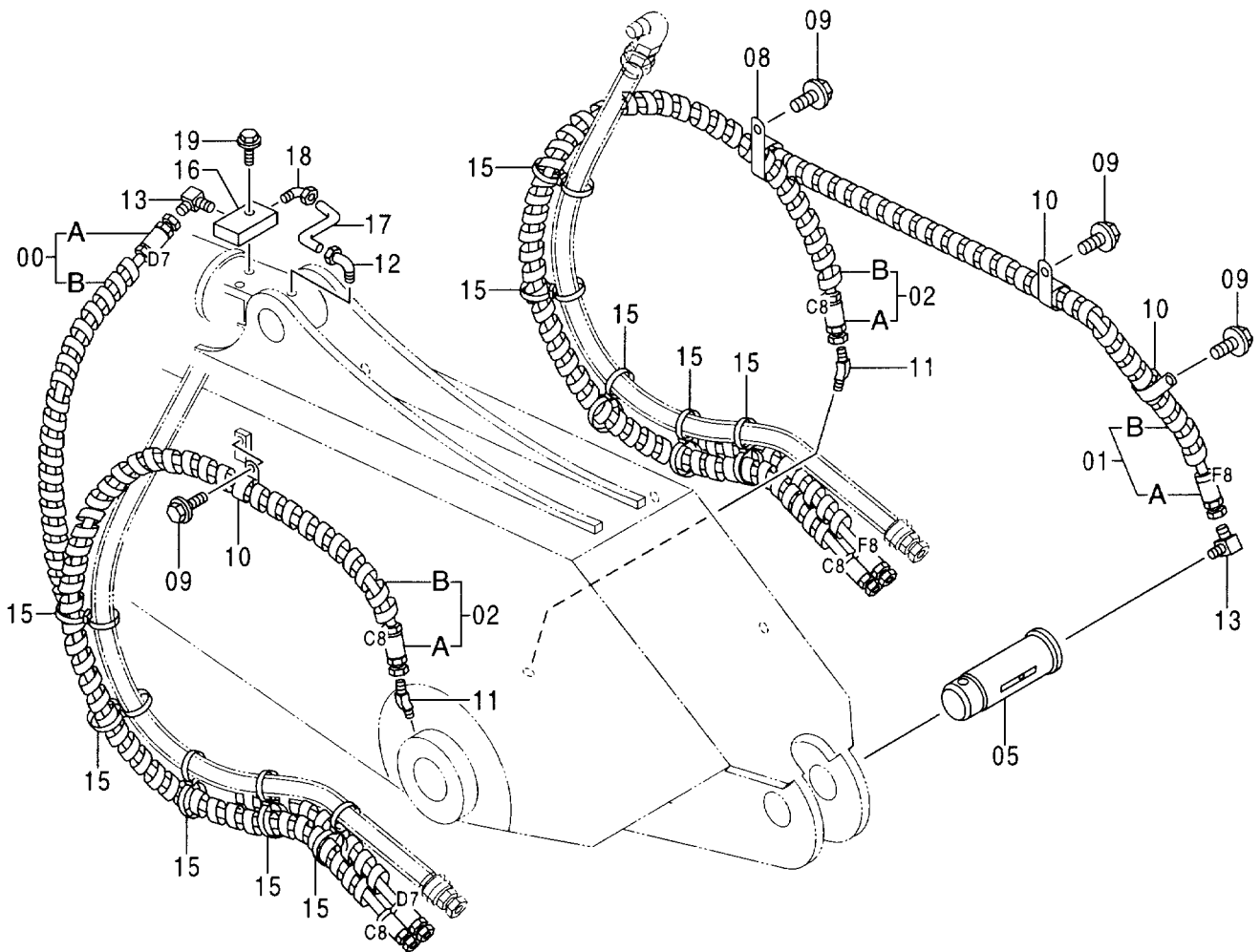
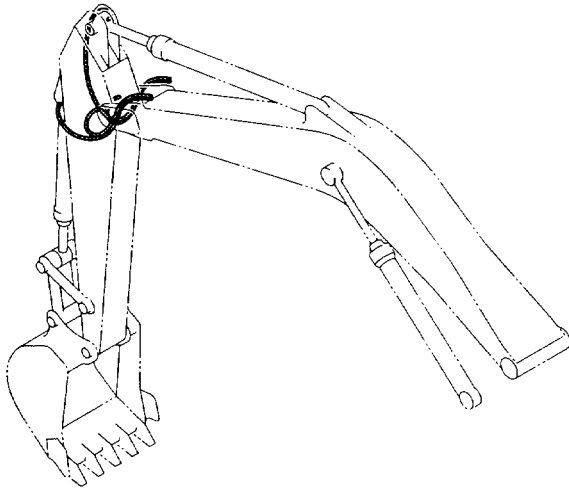

自動給脂配管 (アーム) <選択>
 AUTO. LUBRICATE PIPING (ARM) <SELECT>

020001-

符号 ITEM	部品番号 PART NO.	部 品 名	PART NAME	数量 Q' TY	サービス コード S. C	適用号機 SERIAL NO.	互 換 性 ICA	代 替 部 品 REPLACEABLE PART	
								部品番号 PART NO.	数量 Q' TY
00	9153394	ホース;ASS' Y	HOSE;ASS' Y	1					
00A	4373097	・ホース (D7)	・HOSE (D7)	1					
00B	4327293	・フﾟロテクタ	・PROTECTOR	4					
01	9154115	ホース;ASS' Y	HOSE;ASS' Y	1					
01A	4374429	・ホース (F8)	・HOSE (F8)	1					
01B	4327293	・フﾟロテクタ	・PROTECTOR	6					
02	9153273	ホース;ASS' Y	HOSE;ASS' Y	2					
02A	4372821	・ホース (C8)	・HOSE (C8)	1					
02B	4327293	・フﾟロテクタ	・PROTECTOR	4					
05	3087174	ピン	PIN	1					
08	4190292	クリップ	CLIP	1					
09	J011016	ボルト;セムス	BOLT;SEMS	4					
10	4190275	クリップ	CLIP	3					
11	4298745	エルボ;S	ELBOW;S	2					
12	4352674	フィッティング;パイプ	FITTING;PIPE	1					
13	4154656	エルボ;S	ELBOW;S	2					
15	4373212	クリップ;バンド	CLIP;BAND	10					
16	4374204	ブロック	BLOCK	1					
17	4400877	パイプ	PIPE	1					
18	4352675	フィッティング;パイプ	FITTING;PIPE	1					
19	J011245	ボルト;セムス	BOLT;SEMS	2					

バケット 1.15 [新JIS] 〈選択〉
 BUCKET 1.15 [JIS 94] 〈SELECT〉

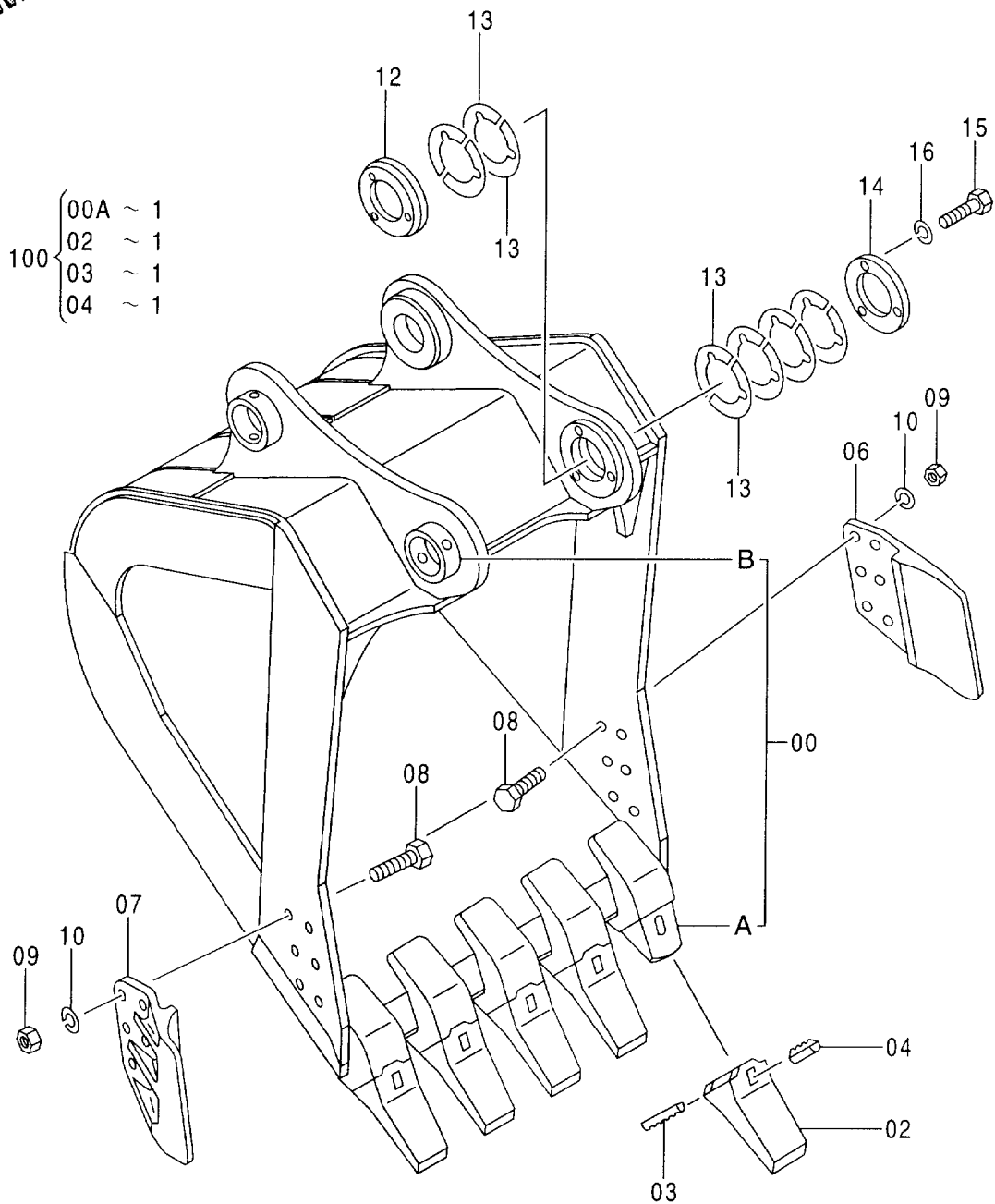
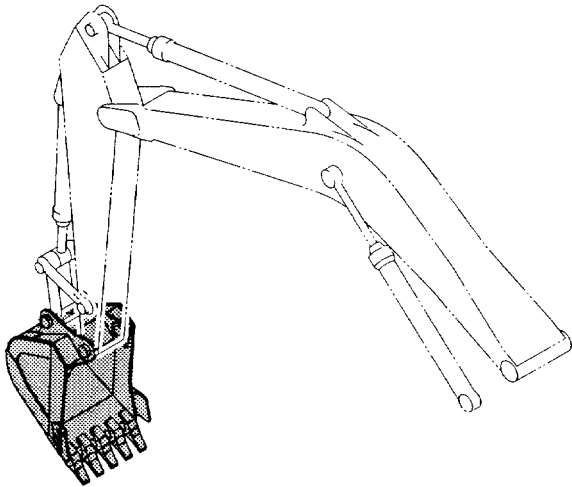

バケツ 1.15 [新JIS] <選択>
 BUCKET 1.15 [JIS94] <SELECT>

020001-

符号 ITEM	部品番号 PART NO.	部 品 名	PART NAME	数量 Q' TY	サービス コード S. C	適用号機 SERIAL NO.	互 換 性 I C A	代 替 部 品 REPLACEABLE PART	
								部品番号 PART NO.	数量 Q' TY
	9170895	バケツ アツセン	BUCKET ASS' Y	1					
00	8072563	・バケツ	・BUCKET	1					
00A	4195699	・アダプタ; ツース	・ADAPTER; TOOTH	5	WK				
00B	4143531	・ストッパ	・STOPPER	2	W				
02	4512365	・ポイント; ツース	・POINT; TOOTH	5	K				
03	4512366	・ピン; ロック	・PIN; LOCK	5	K				
04	4501625	・ラバー; ロック	・RUBBER; LOCK	5	K				
06	2021232	・カッタ; サイド	・CUTTER; SIDE	1					
07	2021233	・カッタ; サイド	・CUTTER; SIDE	1					
08	J932275	・ボルト	・BOLT	12					
09	J951022	・ナット	・NUT	12					
10	A590922	・ワッシャ; スプリング	・WASHER; SPRING	12					
12	4277928	・ボス	・BOSS	1					
13	4277930	・シム	・SHIM	12					
14	4277929	・プレート	・PLATE	1					
15	J901495	・ボルト	・BOLT	3					
16	A590914	・ワッシャ; スプリング	・WASHER; SPRING	3					
100	9056408	キット; ポイント	KIT; POINT	5					

バケット 1.4 [新JIS] 〈選択〉
 BUCKET 1.4 [JIS 94] 〈SELECT〉

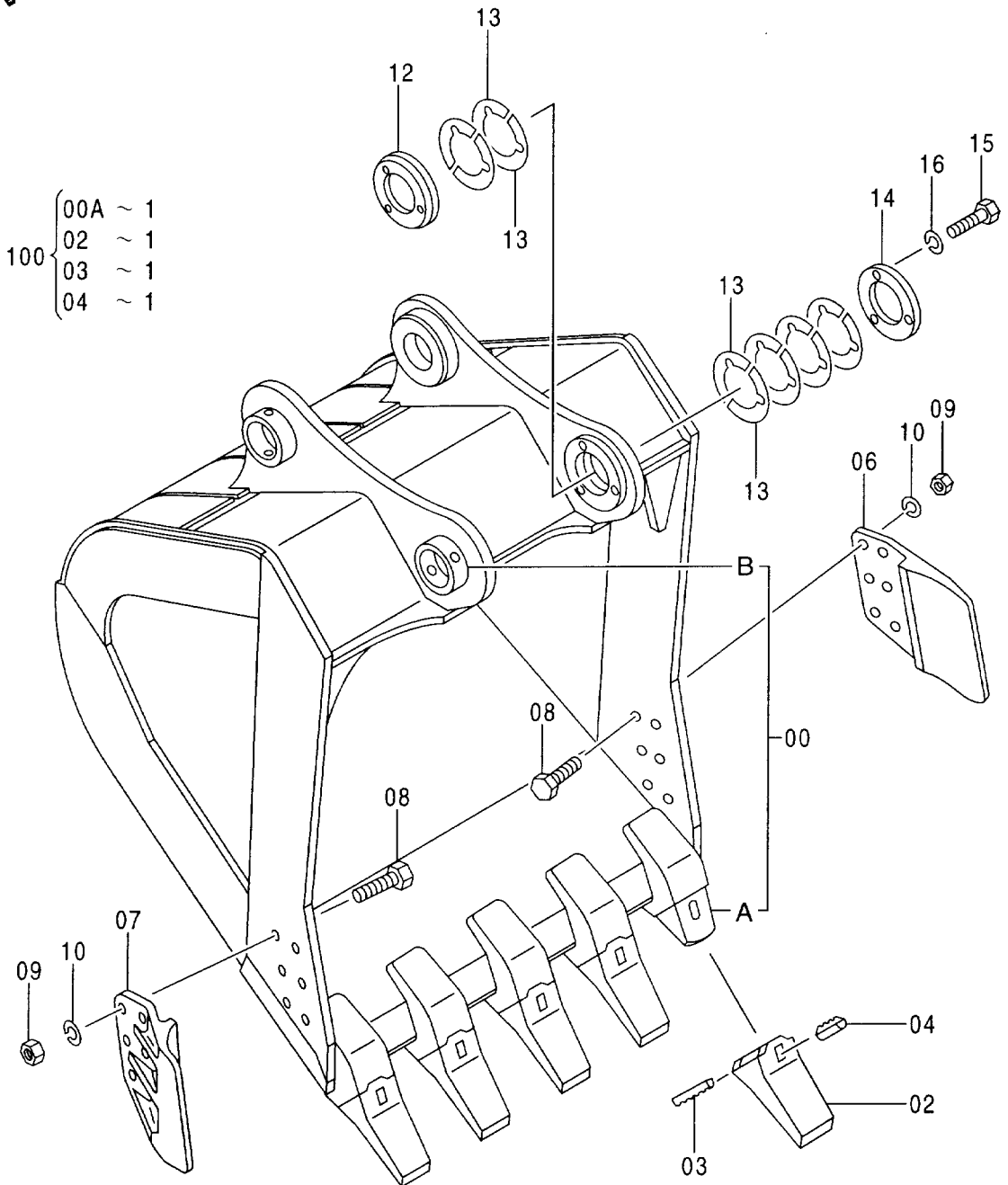
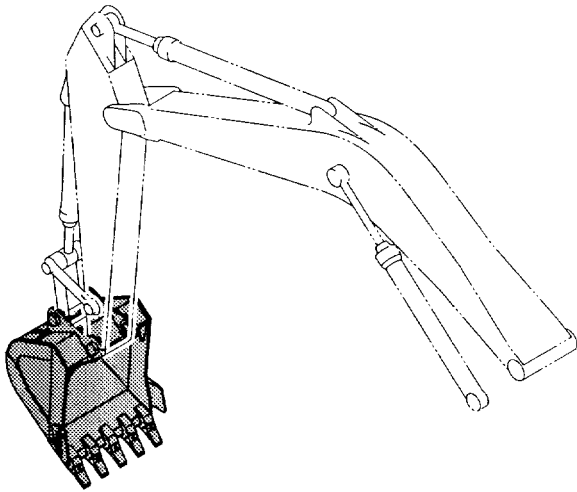

バケツ 1.4 [新JIS] <選択>
 BUCKET 1.4 [JIS94] <SELECT>

020001-

符号 ITEM	部品番号 PART NO.	部 品 名	PART NAME	数量 Q' TY	サービス コード S. C	適用号機 SERIAL NO.	互 換 性 ICA	代 替 部 品 REPLACEABLE PART	
								部品番号 PART NO.	数量 Q' TY
	9162015	バケツ アッセン	BUCKET ASS' Y	1					
00	8069237	・バケツ	・BUCKET	1					
00A	4195699	・アダプタ; ツース	・ADAPTER; TOOTH	5	WK				
00B	4143531	・ストッパ	・STOPPER	2	W				
02	4512365	・ポイント; ツース	・POINT; TOOTH	5	K				
03	4512366	・ピン; ロック	・PIN; LOCK	5	K				
04	4501625	・ラバー; ロック	・RUBBER; LOCK	5	K				
06	2021232	・カッタ; サイド	・CUTTER; SIDE	1					
07	2021233	・カッタ; サイド	・CUTTER; SIDE	1					
08	J932275	・ボルト	・BOLT	12					
09	J951022	・ナット	・NUT	12					
10	A590922	・ワッシャ; スプリング	・WASHER; SPRING	12					
12	4277928	・ボス	・BOSS	1					
13	4277930	・シム	・SHIM	12					
14	4277929	・プレート	・PLATE	1					
15	J901495	・ボルト	・BOLT	3					
16	A590914	・ワッシャ; スプリング	・WASHER; SPRING	3					
100	9056408	キット; ポイント	KIT; POINT	5					

バケット 1.4 [新JIS] (スーパーVツース) <選択>
 BUCKET 1.4 [JIS 94] (SUPER V TOOTH) <SELECT>

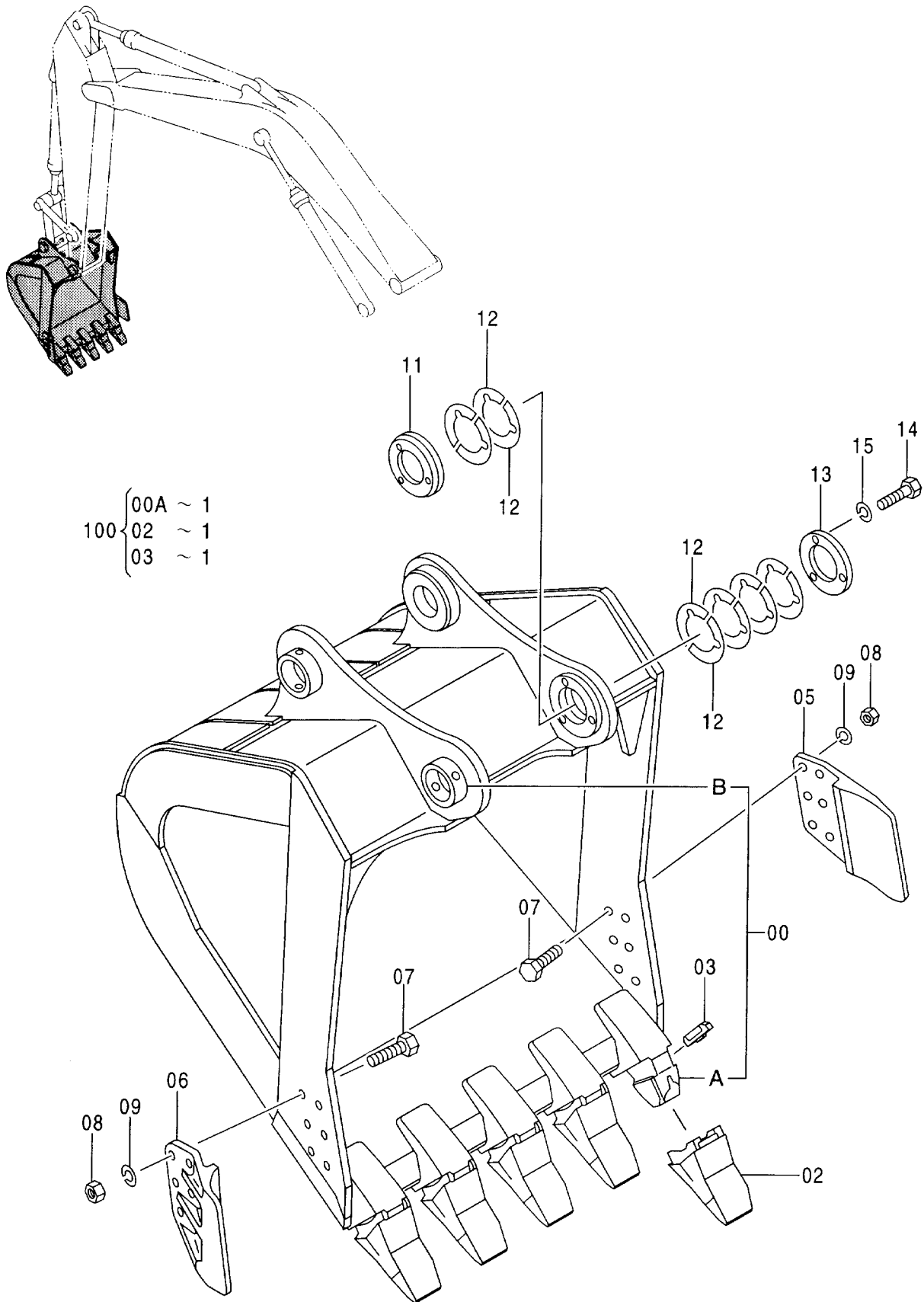

バケット 1.4 [新JIS] (ス-ハ°-Vツ-ス) <選択>
 BUCKET 1.4 [JIS94] (SUPER V TOOTH) <SELECT>

020001-

符号 ITEM	部品番号 PART NO.	部 品 名	PART NAME	数量 Q' TY	サービス コード S. C	適用号機 SERIAL NO.	互 換 性 I C A	代 替 部 品 REPLACEABLE PART	
								部品番号 PART NO.	数量 Q' TY
	9171117	バケット アッセン	BUCKET ASS' Y	1					
00	8072707	・バケット	・BUCKET	1					
00A	4400249	・・アダプタ;ツース	・・ADAPTER; TOOTH	5	WK				
00B	4143531	・・ストッパ	・・STOPPER	2	W				
02	4400250	・ポイント;ツース	・POINT; TOOTH	5	K				
03	4400252	・ピン	・PIN	5	K				
05	2021232	・カッタ;サイド	・CUTTER; SIDE	1					
06	2021233	・カッタ;サイド	・CUTTER; SIDE	1					
07	J932275	・ボルト	・BOLT	12					
08	J951022	・ナット	・NUT	12					
09	A590922	・ワッシャ;スプリング	・WASHER; SPRING	12					
11	4277928	・ボス	・BOSS	1					
12	4277930	・シム	・SHIM	12					
13	4277929	・プレート	・PLATE	1					
14	J901495	・ボルト	・BOLT	3					
15	A590914	・ワッシャ;スプリング	・WASHER; SPRING	3					
100	9174125	キット;ポイント	KIT; POINT	5					

バケット 1.4 [新JIS] (スーパーVツース, 板張り用) (選択)
 BUCKET 1.4 [JIS 94] (SUPER V TOOTH, FOR TOOTH PLATE) (SELECT)

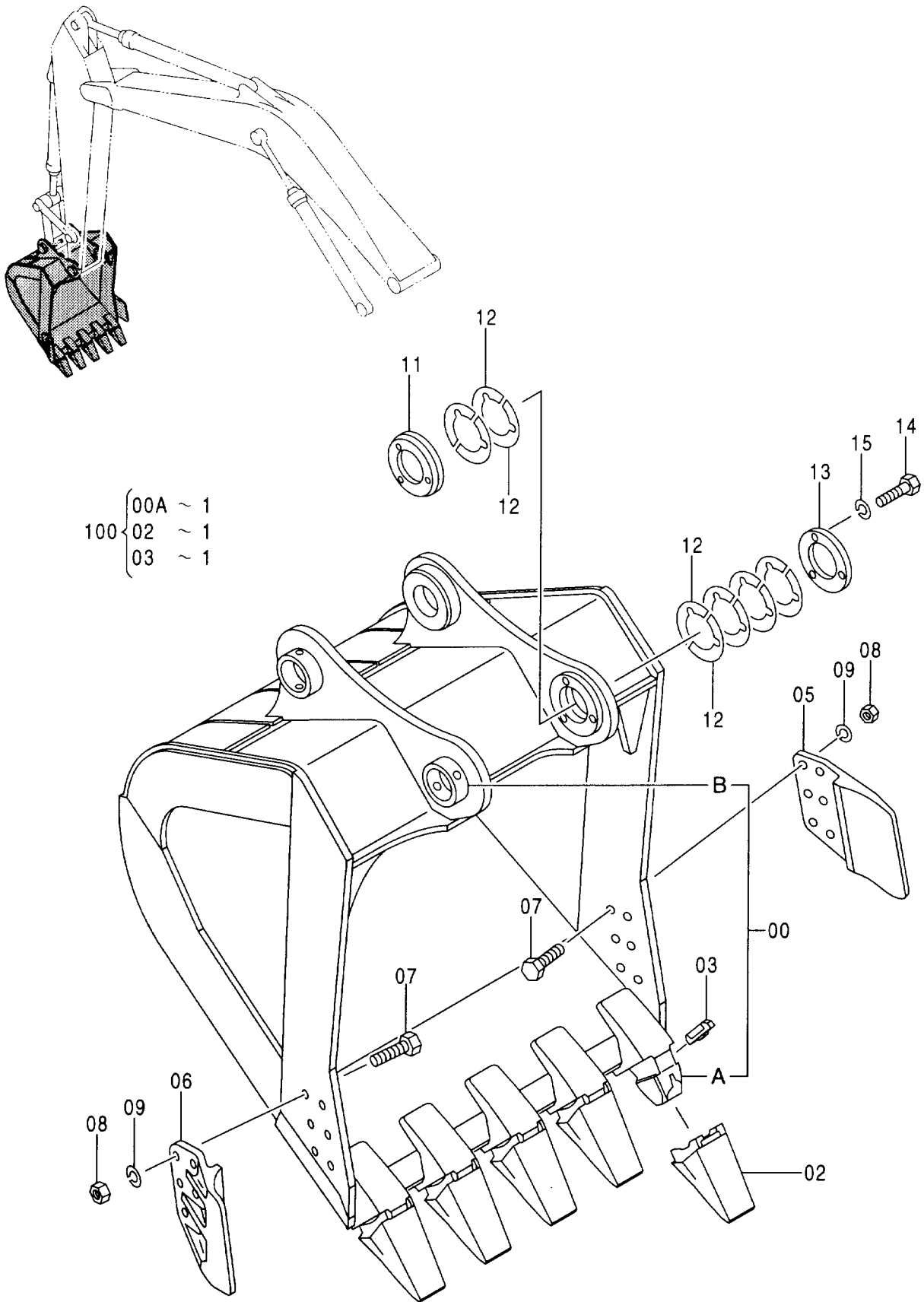

- 100 { 00A ~ 1
- 02 ~ 1
- 03 ~ 1

バケツ 1.4 [新JIS] (ス-P-Vツ-ス, 板張り用) <選択>

BUCKET 1.4 [JIS94] (SUPER V TOOTH, FOR TOOTH PLATE) <SELECT>

020001-

符号 ITEM	部品番号 PART NO.	部 品 名	PART NAME	数量 Q' TY	サービス コード S. C	適用号機 SERIAL NO.	互 換 性 I C A	代 替 部 品 REPLACEABLE PART	
								部品番号 PART NO.	数量 Q' TY
	9173961	バケツ アッセン	BUCKET ASS' Y	1					
00	8072707	・バケツ	・BUCKET	1					
00A	4400249	・アダプタ;ツース	・ADAPTER; TOOTH	5	WK				
00B	4143531	・ストッパ	・STOPPER	2	W				
02	4400251	・ポイント;ツース	・POINT; TOOTH	5	K				
03	4400252	・ピン	・PIN	5	K				
05	2021232	・カッタ;サイド	・CUTTER; SIDE	1					
06	2021233	・カッタ;サイド	・CUTTER; SIDE	1					
07	J932275	・ボルト	・BOLT	12					
08	J951022	・ナット	・NUT	12					
09	A590922	・ワッシャ;スプリング	・WASHER; SPRING	12					
11	4277928	・ボス	・BOSS	1					
12	4277930	・シム	・SHIM	12					
13	4277929	・プレート	・PLATE	1					
14	J901495	・ボルト	・BOLT	3					
15	A590914	・ワッシャ;スプリング	・WASHER; SPRING	3					
100	9174126	キット;ポイント	KIT; POINT	5					

バケット 1.4 [新JIS] (横ピンツース) <選択>
 BUCKET 1.4 [JIS 94] (SIDE-PIN TOOTH) <SELECT>

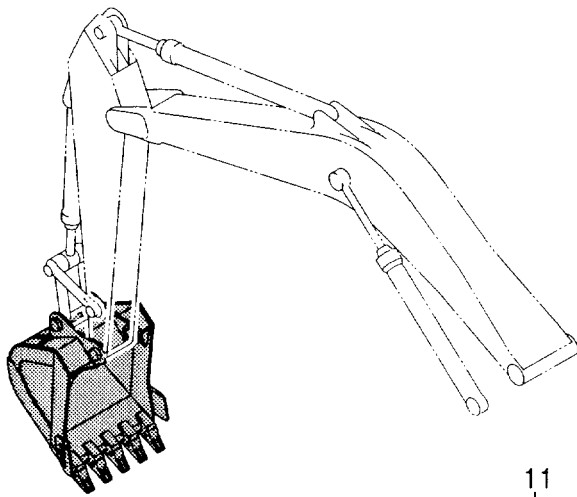

- 100 { 00A ~ 1
- 02 ~ 1
- 03 ~ 1

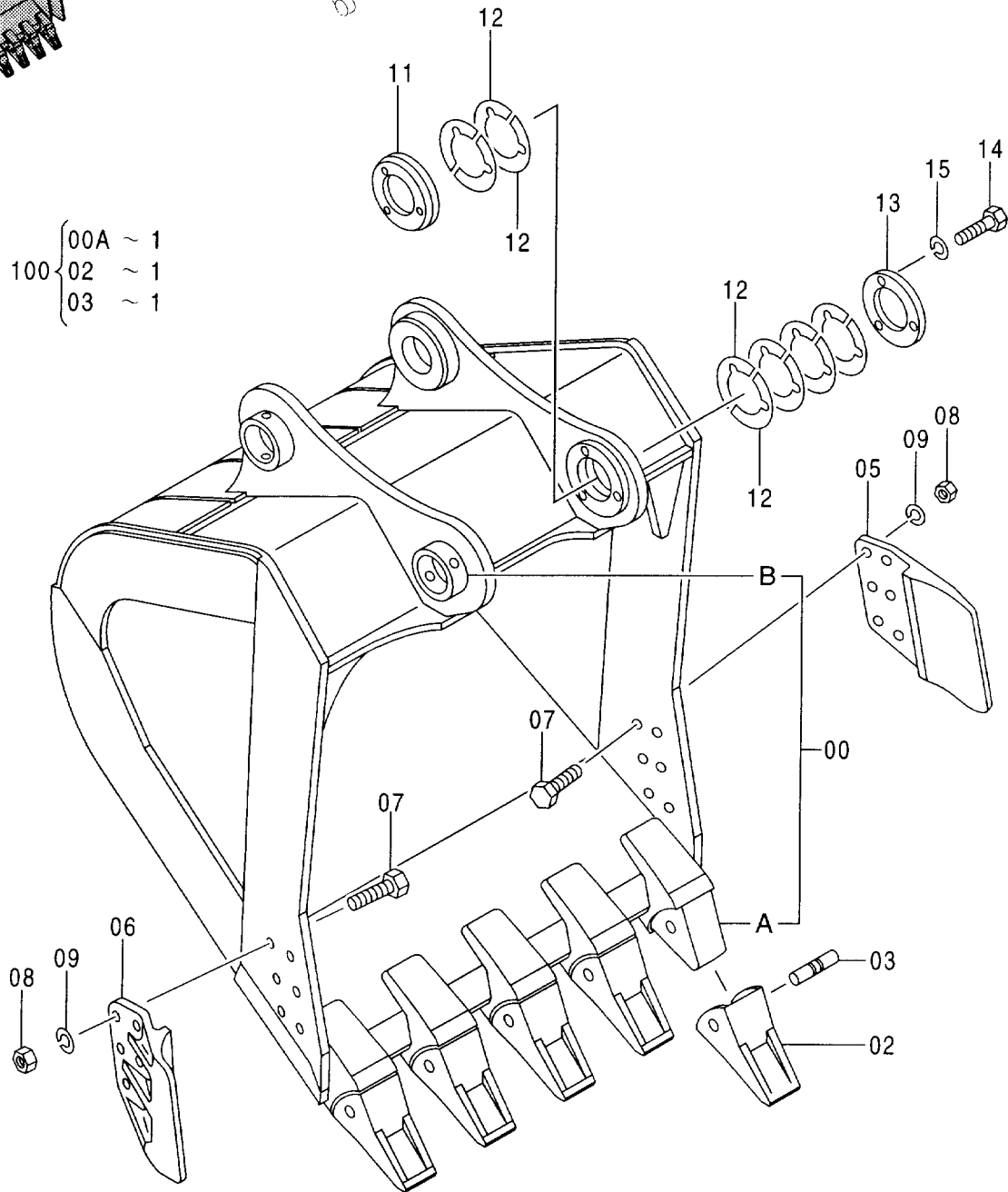

バケツ 1.4 [新JIS] (横ピンツース) <選択>
 BUCKET 1.4 [JIS94] (SIDE-PIN TOOTH) <SELECT>

020001-

符号 ITEM	部品番号 PART NO.	部 品 名	PART NAME	数量 Q' TY	サービス コード S. C	適用号機 SERIAL NO.	互 換 性 I C A	代 替 部 品 REPLACEABLE PART	
								部品番号 PART NO.	数量 Q' TY
	9178730	バケツ アッセン	BUCKET ASS' Y	1					
00	8075438	・バケツ	・BUCKET	1					
00A	4380336	・アダプタ;ツース	・ADAPTER; TOOTH	5	WK				
00B	4143531	・ストッパ	・STOPPER	2	W				
02	4380343	・ポイント;ツース	・POINT; TOOTH	5	K				
03	4380344	・ピン	・PIN	5	K				
05	2021232	・カッタ;サイド	・CUTTER; SIDE	1					
06	2021233	・カッタ;サイド	・CUTTER; SIDE	1					
07	J932275	・ボルト	・BOLT	12					
08	J951022	・ナット	・NUT	12					
09	A590922	・ワッシャ;スプリング	・WASHER; SPRING	12					
11	4277928	・ボス	・BOSS	1					
12	4277930	・シム	・SHIM	12					
13	4277929	・プレート	・PLATE	1					
14	J901495	・ボルト	・BOLT	3					
15	A590914	・ワッシャ;スプリング	・WASHER; SPRING	3					
100	9179373	キット;ポイント	KIT; POINT	5					

K バケット 1.4 [新JIS] <350K, LCK>

K BUCKET 1.4 [JIS 94] <350K, LCK>

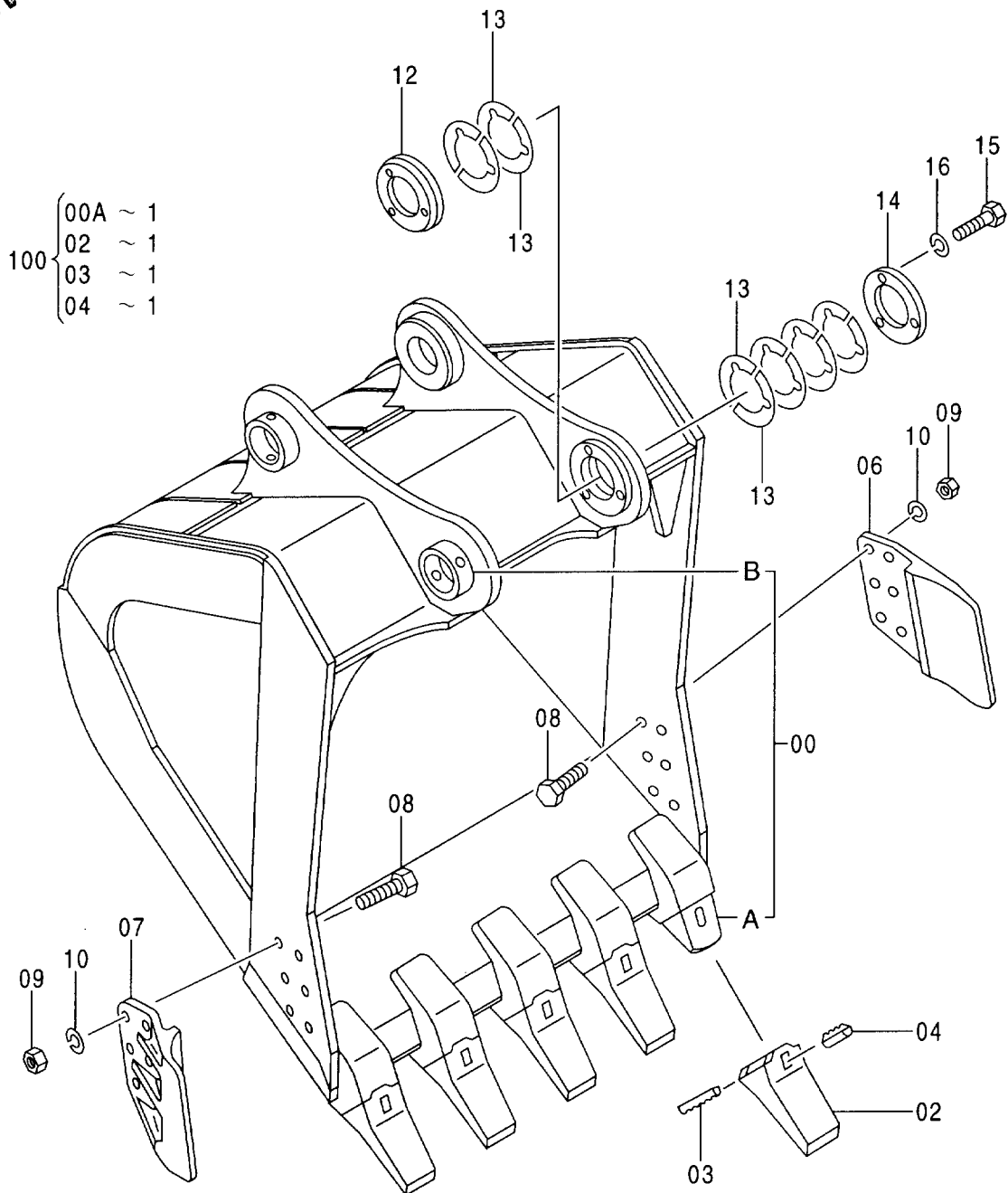
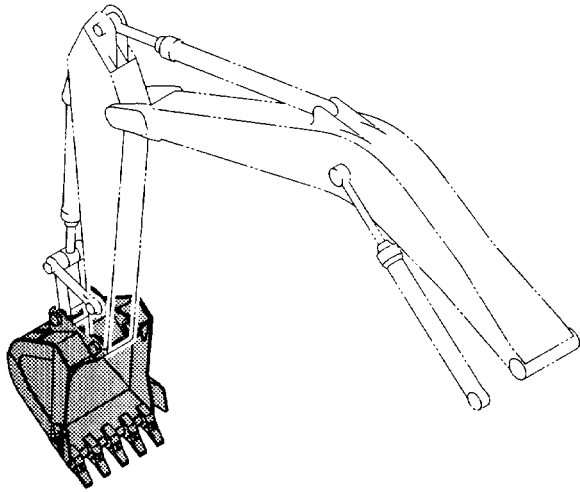

K バケツ 1.4 [新JIS] <350K, LCK>
 K BUCKET 1.4 [JIS94] <350K, LCK>

020001-

符号 ITEM	部品番号 PART NO.	部 品 名	PART NAME	数量 Q' TY	サービス コード S. C	適用号機 SERIAL NO.	互 換 性 ICA	代 替 部 品 REPLACEABLE PART	
								部品番号 PART NO.	数量 Q' TY
	+++++++	バケツ アッセン	BUCKET ASS' Y	1					
00	+++++++	・バケツ	・BUCKET	1					
00A	4195699	・アダプタ; ツース	・ADAPTER; TOOTH	5	WK				
00B	4143531	・ストッパ	・STOPPER	2	W				
02	4512365	・ポイント; ツース	・POINT; TOOTH	5	K				
03	4512366	・ピン; ロック	・PIN; LOCK	5	K				
04	4501625	・ラバー; ロック	・RUBBER; LOCK	5	K				
06	2021232	・カッタ; サイド	・CUTTER; SIDE	1					
07	2021233	・カッタ; サイド	・CUTTER; SIDE	1					
08	J932275	・ボルト	・BOLT	12					
09	J951022	・ナット	・NUT	12					
10	A590922	・ワッシャ; スプリング	・WASHER; SPRING	12					
12	4277928	・ボス	・BOSS	1					
13	4277930	・シム	・SHIM	12					
14	4277929	・プレート	・PLATE	1					
15	J901495	・ボルト	・BOLT	3					
16	A590914	・ワッシャ; スプリング	・WASHER; SPRING	3					
100	9056408	キット; ポイント	KIT; POINT	5					

バケット 1.62 [新JIS] 〈選択〉
 BUCKET 1.62 [JIS 94] 〈SELECT〉

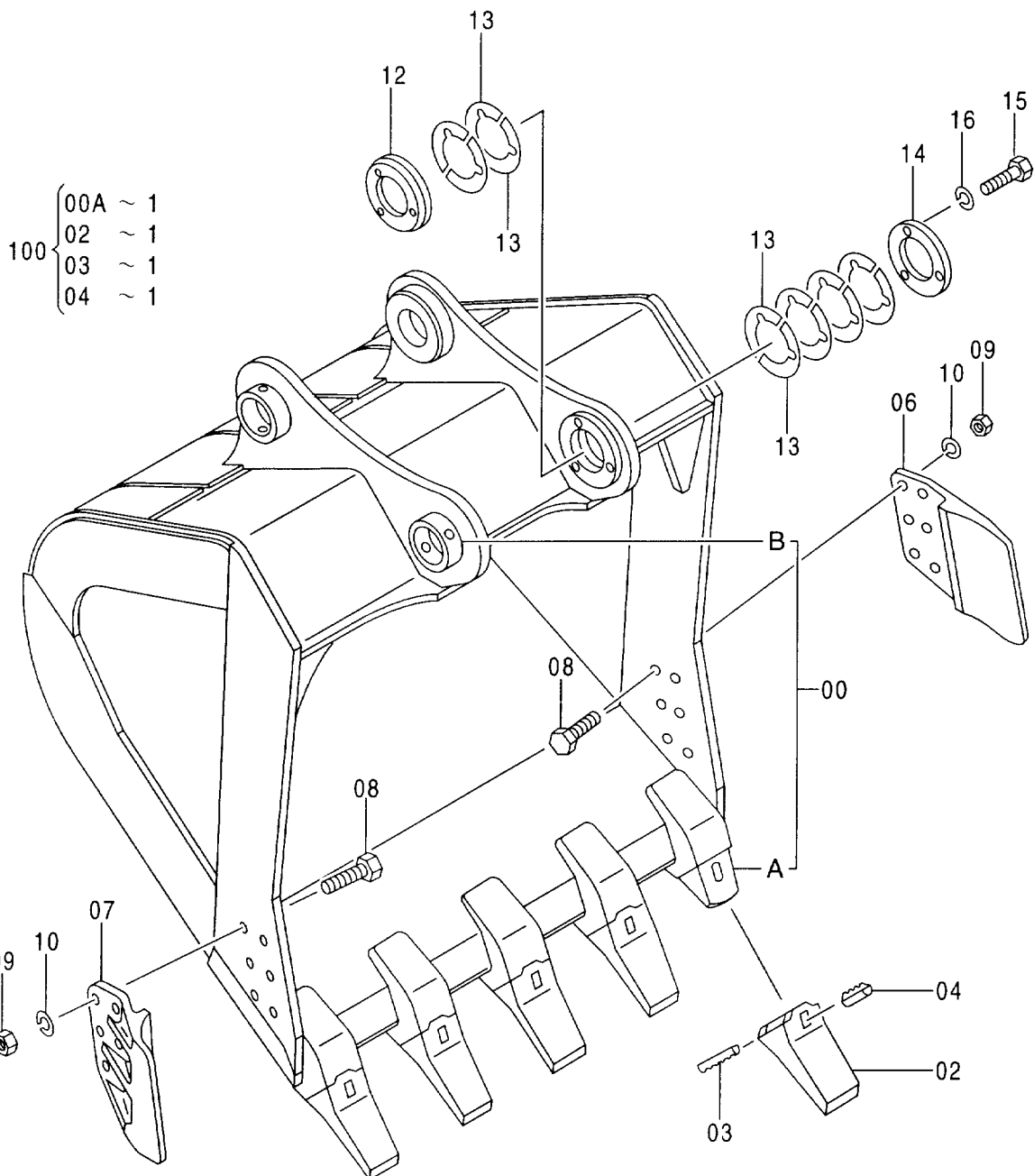
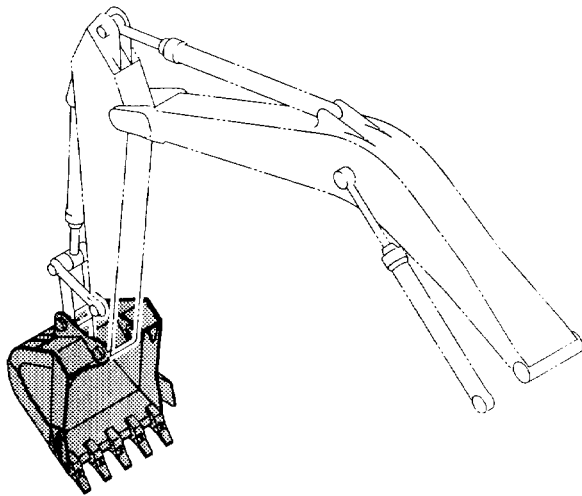

バケツ 1.62 [新JIS] <選択>
 BUCKET 1.62 [JIS94] <SELECT>

020001-

符号 ITEM	部品番号 PART NO.	部 品 名	PART NAME	数量 Q' TY	サービス コード S. C	適用号機 SERIAL NO.	互 換 性 I C A	代 替 部 品 REPLACEABLE PART	
								部品番号 PART NO.	数量 Q' TY
	9170896	バケツ アッセン	BUCKET ASS' Y	1					
00	8072564	・バケツ	・BUCKET	1					
00A	4195699	・アダプタ; ツース	・ADAPTER; TOOTH	5	WK				
00B	4143531	・ストッパ	・STOPPER	2	W				
02	4512365	・ポイント; ツース	・POINT; TOOTH	5	K				
03	4512366	・ピン; ロック	・PIN; LOCK	5	K				
04	4501625	・ラバー; ロック	・RUBBER; LOCK	5	K				
06	2021232	・カッタ; サイド	・CUTTER; SIDE	1					
07	2021233	・カッタ; サイド	・CUTTER; SIDE	1					
08	J932275	・ボルト	・BOLT	12					
09	J951022	・ナット	・NUT	12					
10	A590922	・ワッシャ; スプリング	・WASHER; SPRING	12					
12	4277928	・ボス	・BOSS	1					
13	4277930	・シム	・SHIM	12					
14	4277929	・プレート	・PLATE	1					
15	J901495	・ボルト	・BOLT	3					
16	A590914	・ワッシャ; スプリング	・WASHER; SPRING	3					
100	9056408	キット; ポイント	KIT; POINT	5					

バケット 1.86 [新JIS] 〈選択〉
 BUCKET 1.86 [JIS 94] 〈SELECT〉

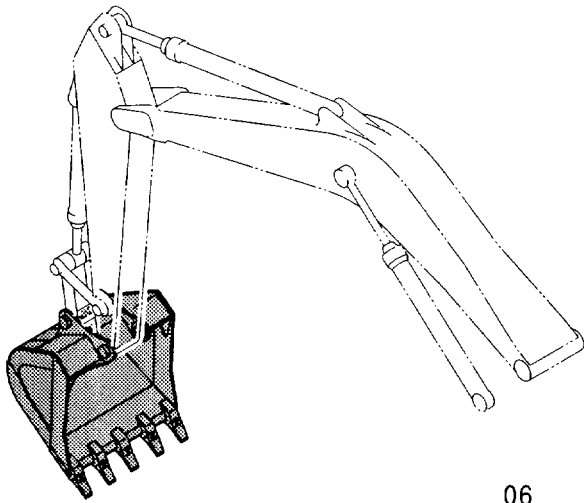

- 100 { 00A ~ 1
 02 ~ 1
 03 ~ 1
 04 ~ 1

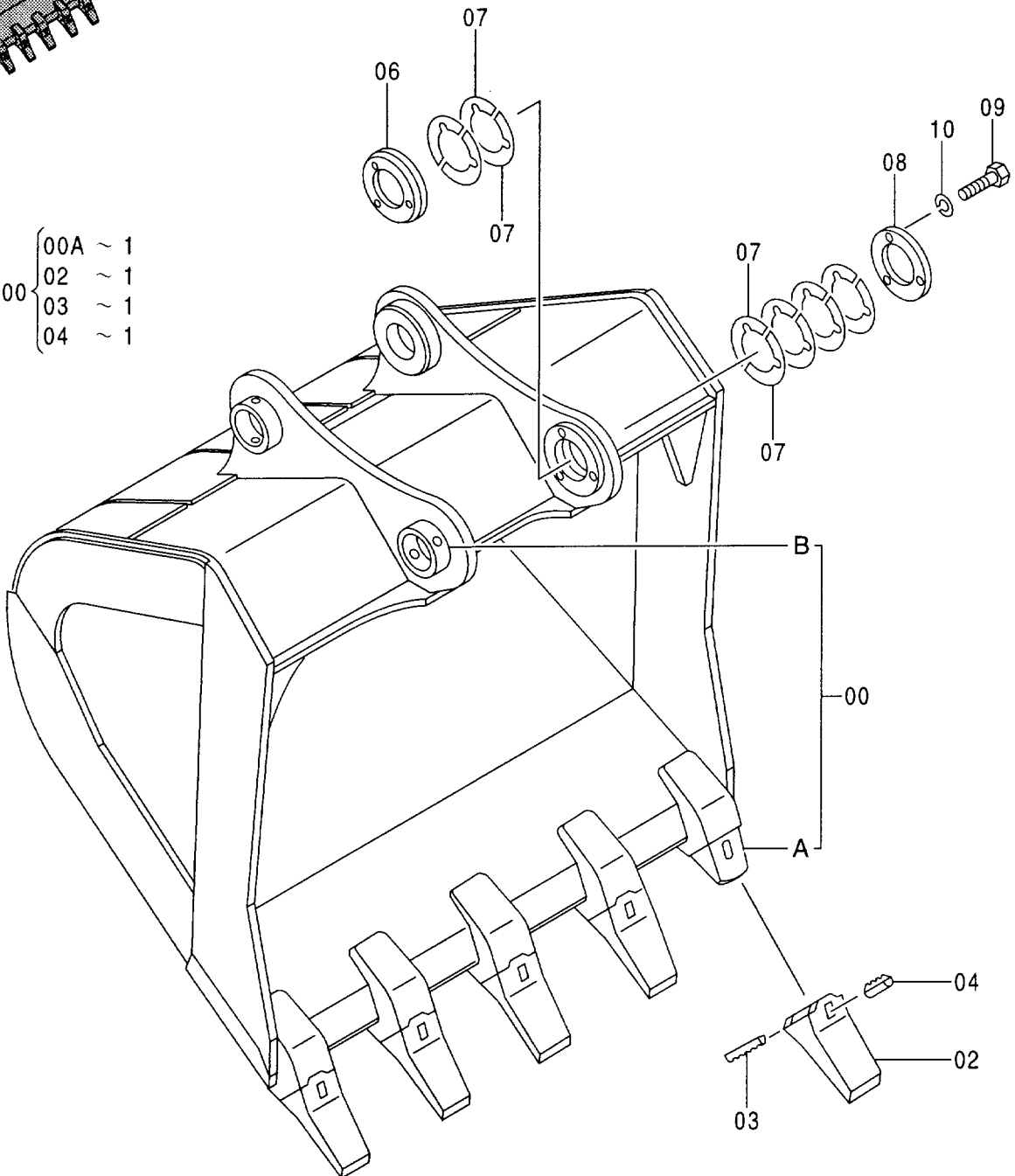

バケツ 1.86 [新JIS] <選択>
 BUCKET 1.86 [JIS94] <SELECT>

020001-

符号 ITEM	部品番号 PART NO.	部 品 名	PART NAME	数量 Q' TY	サービス コード S. C	適用号機 SERIAL NO.	互 換 性 ICA	代 替 部 品 REPLACEABLE PART	
								部品番号 PART NO.	数量 Q' TY
	9170897	バケツ アッセン	BUCKET ASS' Y	1					
00	8072565	・バケツ	・BUCKET	1					
00A	4195669	・アダプタ; ツース	・ADAPTER; TOOTH	5	WK				
00B	4143531	・ストッパ	・STOPPER	2	W				
02	4512365	・ポイント; ツース	・POINT; TOOTH	5	K				
03	4512366	・ピン; ロック	・PIN; LOCK	5	K				
04	4501625	・ラバー; ロック	・RUBBER; LOCK	5	K				
06	4277928	・ボス	・BOSS	1					
07	4277930	・シム	・SHIM	12					
08	4277929	・プレート	・PLATE	1					
09	J901495	・ボルト	・BOLT	3					
10	A590914	・ワッシャ; スプリング	・WASHER; SPRING	3					
100	9056408	キット; ポイント	KIT; POINT	5					

岩用バケット 1.15 [新JIS] 〈選択〉
 ROCK BUCKET 1.15 [JIS 94] 〈SELECT〉

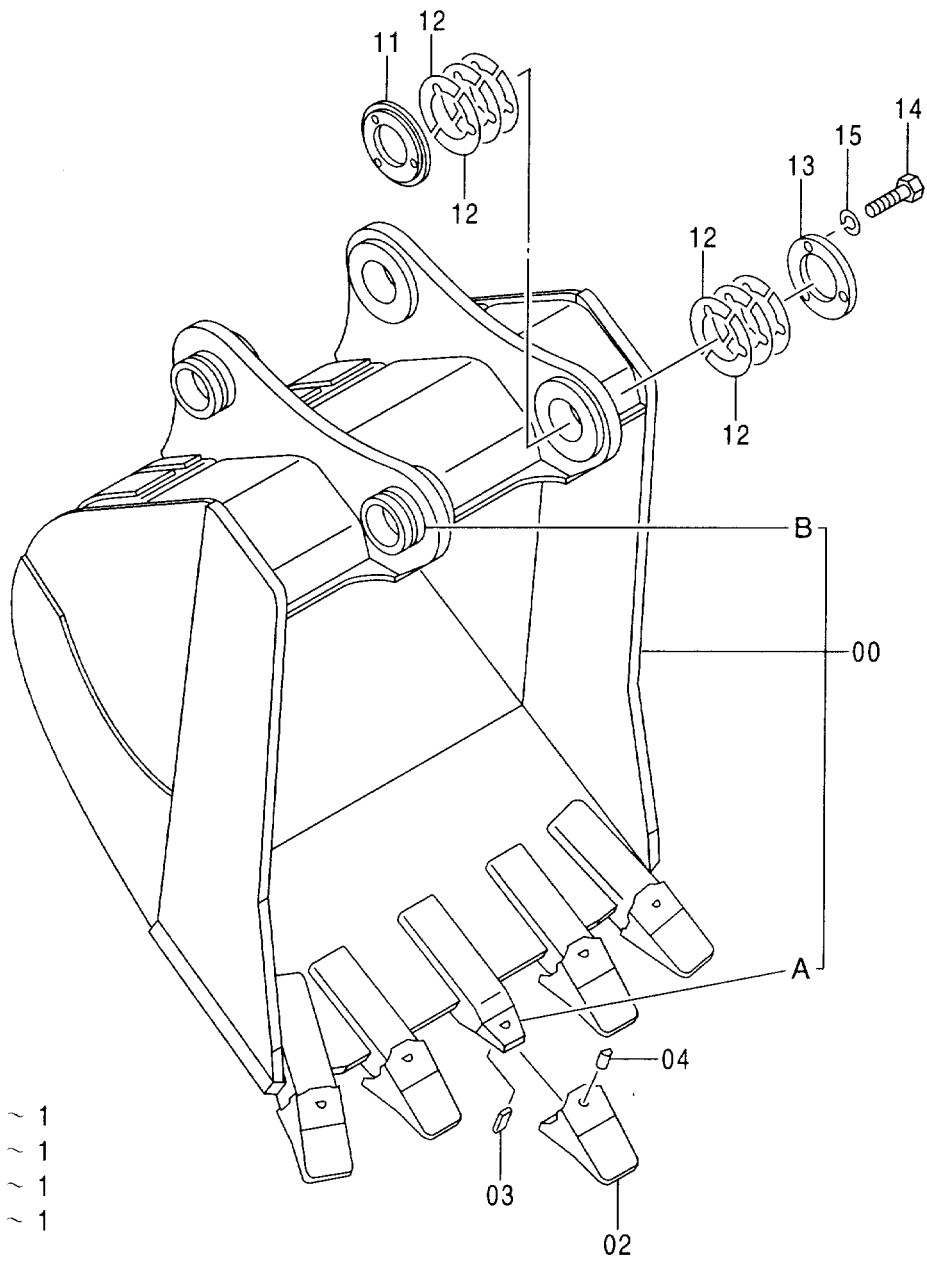
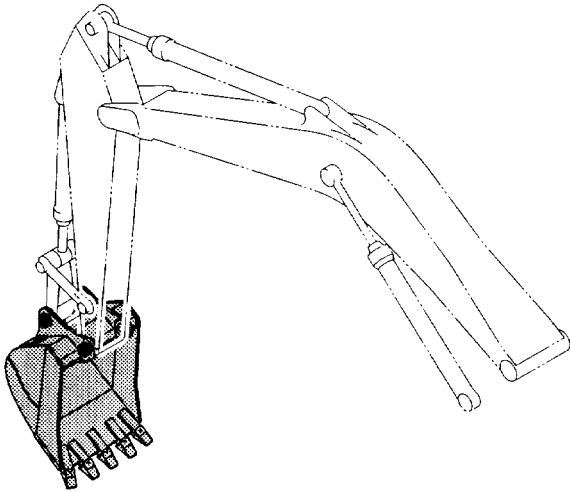

- | | | |
|-----|---|---------|
| 100 | { | 00A ~ 1 |
| | | 02 ~ 1 |
| | | 03 ~ 1 |
| | | 04 ~ 1 |

岩用バケツ 1.15 [新JIS] <選択>
 ROCK BUCKET 1.15 [JIS94] <SELECT>

020001-

符号 ITEM	部品番号 PART NO.	部 品 名	PART NAME	数量 Q' TY	サービス コード S. C	適用号機 SERIAL NO.	互 換 性 ICA	代 替 部 品 REPLACEABLE PART	
								部品番号 PART NO.	数量 Q' TY
	9122804	ロツクバケツ アツセン	ROCK BUCKET ASS' Y	1					
00	8057862	・バケツ;ロツク	・BUCKET;ROCK	1					
00A	968488	・アダプタ	・ADAPTER	5	WK				
00B	4143531	・ストツパ	・STOPPER	2	W				
02	4070776	・ホイント;ツース	・POINT;TOOTH	5	K				
03	968489	・ピン;ロツク	・PIN;LOCK	5	K				
04	968490	・ラバー;ロツク	・RUBBER;LOCK	5	K				
11	4277928	・ボス	・BOSS	1					
12	4277930	・シム	・SHIM	12					
13	4277929	・プレート	・PLATE	1					
14	J901495	・ボルト	・BOLT	3					
15	A590914	・ワッシャ;スプリング	・WASHER;SPRING	3					
100	9061404	キット;ホイント	KIT;POINT	5					

岩用バケツ 1.38 [新JIS] (スーパーVツース) <選択>
 ROCK BUCKET 1.38 [JIS 94] (SUPER V TOOTH) <SELECT>

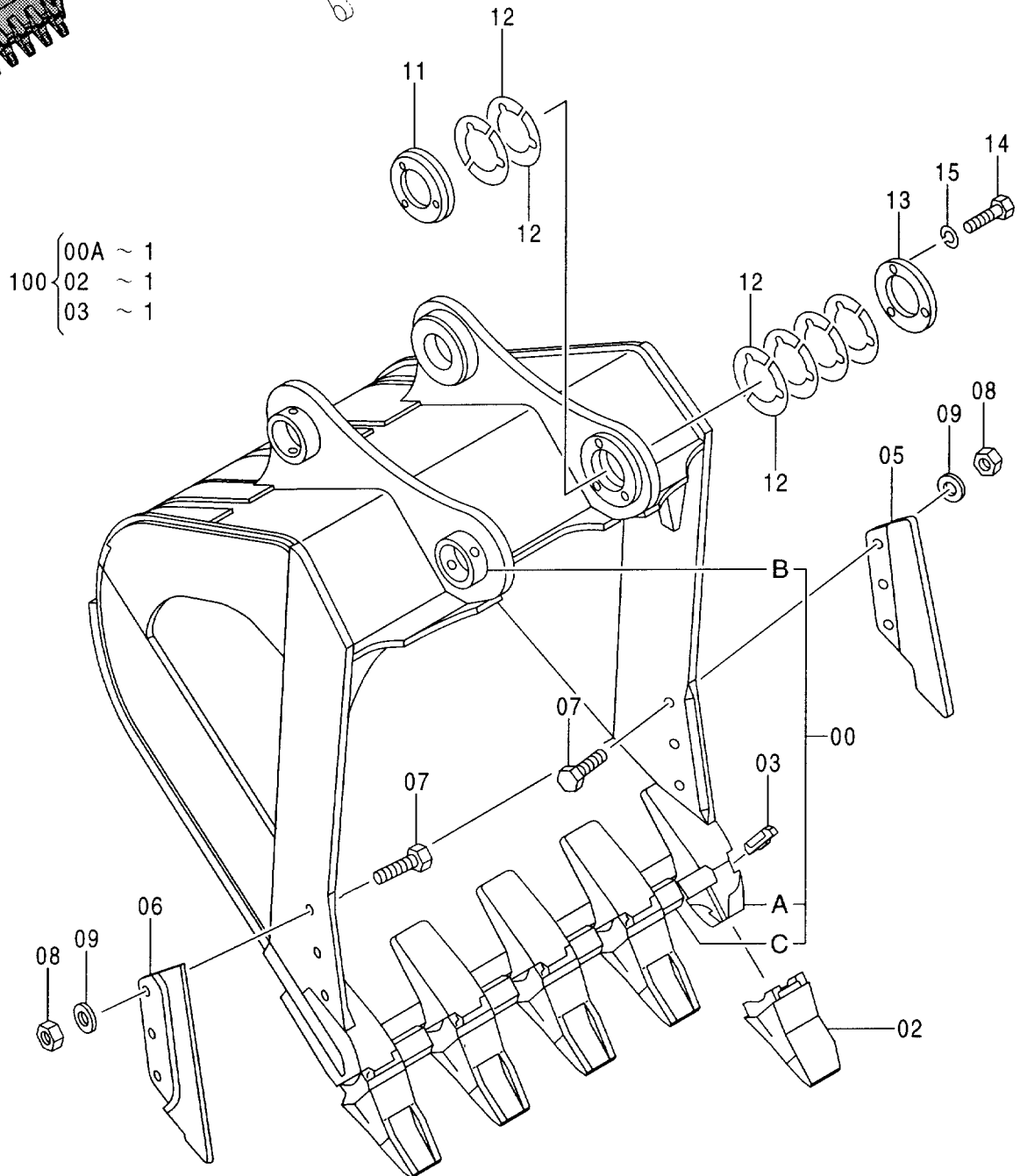
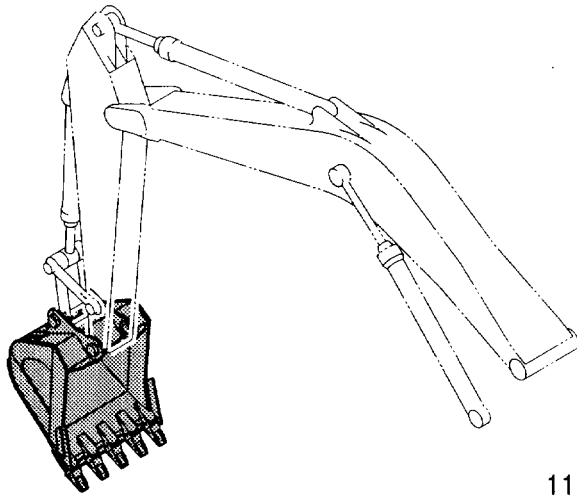

岩用バケツ 1.38 [新JIS] (ス-パ-Vツ-ス) <選択>
 ROCK BUCKET 1.38 [JIS94] (SUPER V TOOTH) <SELECT>

020001-

符号 ITEM	部品番号 PART NO.	部 品 名	PART NAME	数量 Q' TY	サービス コード S. C	適用号機 SERIAL NO.	互 換 性 I C A	代 替 部 品 REPLACEABLE PART	
								部品番号 PART NO.	数量 Q' TY
	9171567	バケツ アッセン	BUCKET ASS' Y	1					
00	8072769	・バケツ	・BUCKET	1					
00A	4383462	・・アダプタ;ツース	・・ADAPTER; TOOTH	5	WK				
00B	4143531	・・ストツハ	・・STOPPER	2	W				
00C	4257065	・・シユロウト	・・SHROUD	4	W				
02	4400253	・ホイント;ツース	・POINT; TOOTH	5	K				
03	4383465	・ピン	・PIN	5	K				
05	4286933	・シユロウト	・SHROUD	1		-D99/06	I	4435856	1
05	4435856	・シユロウト	・SHROUD	1	#	D99/07-			
06	4286934	・シユロウト	・SHROUD	1		-D99/06	I	4435857	1
06	4435857	・シユロウト	・SHROUD	1	#	D99/07-			
07	J932775	・ボルト	・BOLT	6		-D99/06	I	J932780	6
07	J932780	・ボルト	・BOLT	6	#	D99/07-			
08	J951027	・ナツ	・NUT	6					
09	4085857	・ワツシヤ	・WASHER	6					
11	4277928	・ボス	・BOSS	1					
12	4277930	・シム	・SHIM	12					
13	4277929	・プレート	・PLATE	1					
14	J901495	・ボルト	・BOLT	3					
15	A590914	・ワツシヤ;スプリング	・WASHER; SPRING	3					
100	9174124	キット;ホイント	KIT; POINT	5					

岩用バケット 1.38 [新JIS] (スーパーVツース, 底板補強) (選択)
 ROCK BUCKET 1.38 [JIS 94] (SUPER V TOOTH, BOTTOM WEAR PLATE) (SELECT)

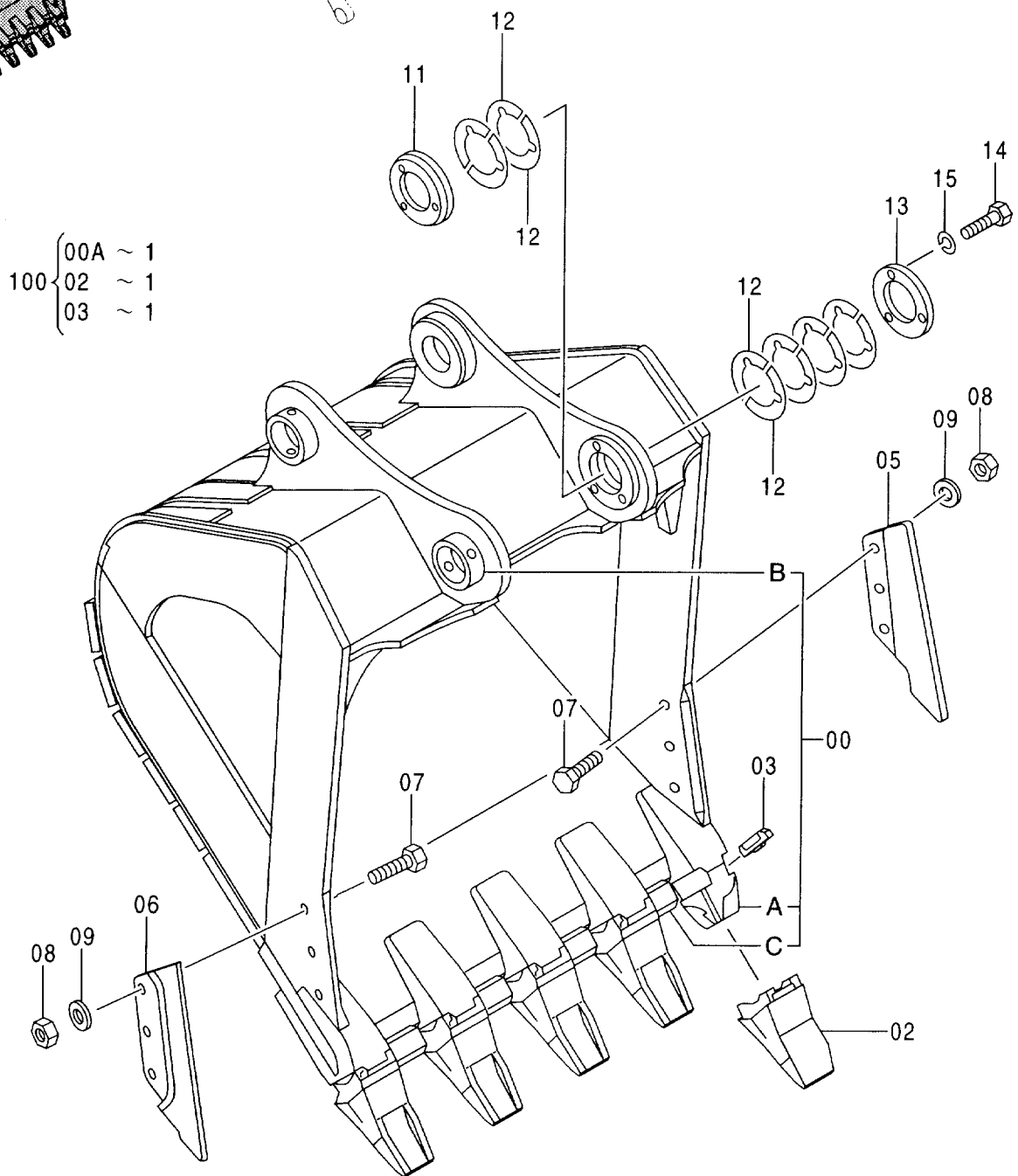
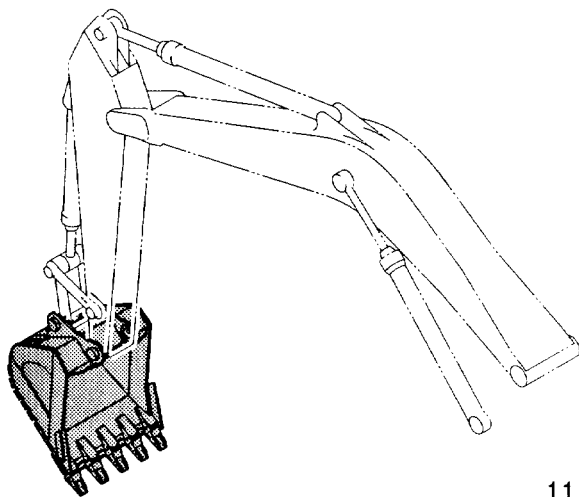

岩用バケツ 1.38 [新JIS] (ス-ハ°-Vツ-ス, 底板補強) <選択>

ROCK BUCKET 1.38 [JIS94] (SUPER V TOOTH, BOTTOM WEAR PLATE) <SELECT>

020001-

符号 ITEM	部品番号 PART NO.	部 品 名	PART NAME	数量 Q' TY	サービス コード S. C	適用号機 SERIAL NO.	互 換 性 ICA	代 替 部 品 REPLACEABLE PART	
								部品番号 PART NO.	数量 Q' TY
	9176731	バケツ アッセン	BUCKET ASS' Y	1					
00	8074826	・バケツ	・BUCKET	1					
00A	4383462	・・アダプタ;ツース	・・ADAPTER;TOOTH	5	WK				
00B	4143531	・・ストッパ	・・STOPPER	2	W				
00C	4257065	・・シールド	・・SHROUD	4	W				
02	4400253	・ポイント;ツース	・POINT;TOOTH	5	K				
03	4383465	・ピン	・PIN	5	K				
05	4286933	・シールド	・SHROUD	1		-D99/06	I	4435856	1
05	4435856	・シールド	・SHROUD	1	#	D99/07-			
06	4286934	・シールド	・SHROUD	1		-D99/06	I	4435857	1
06	4435857	・シールド	・SHROUD	1	#	D99/07-			
07	J932775	・ボルト	・BOLT	6		-D99/06	I	J932780	6
07	J932780	・ボルト	・BOLT	6	#	D99/07-			
08	J951027	・ナット	・NUT	6					
09	4085857	・ワッシャ	・WASHER	6					
11	4277928	・ボス	・BOSS	1					
12	4277930	・シム	・SHIM	12					
13	4277929	・プレート	・PLATE	1					
14	J901495	・ボルト	・BOLT	3					
15	A590914	・ワッシャ;スプリング	・WASHER;SPRING	3					
100	9174124	キット;ポイント	KIT;POINT	5					

岩用バケット 1.38 [新JIS] (横ピンツース) (選択)
 ROCK BUCKET 1.38 [JIS 94] (SIDE-PIN TOOTH) (SELECT)

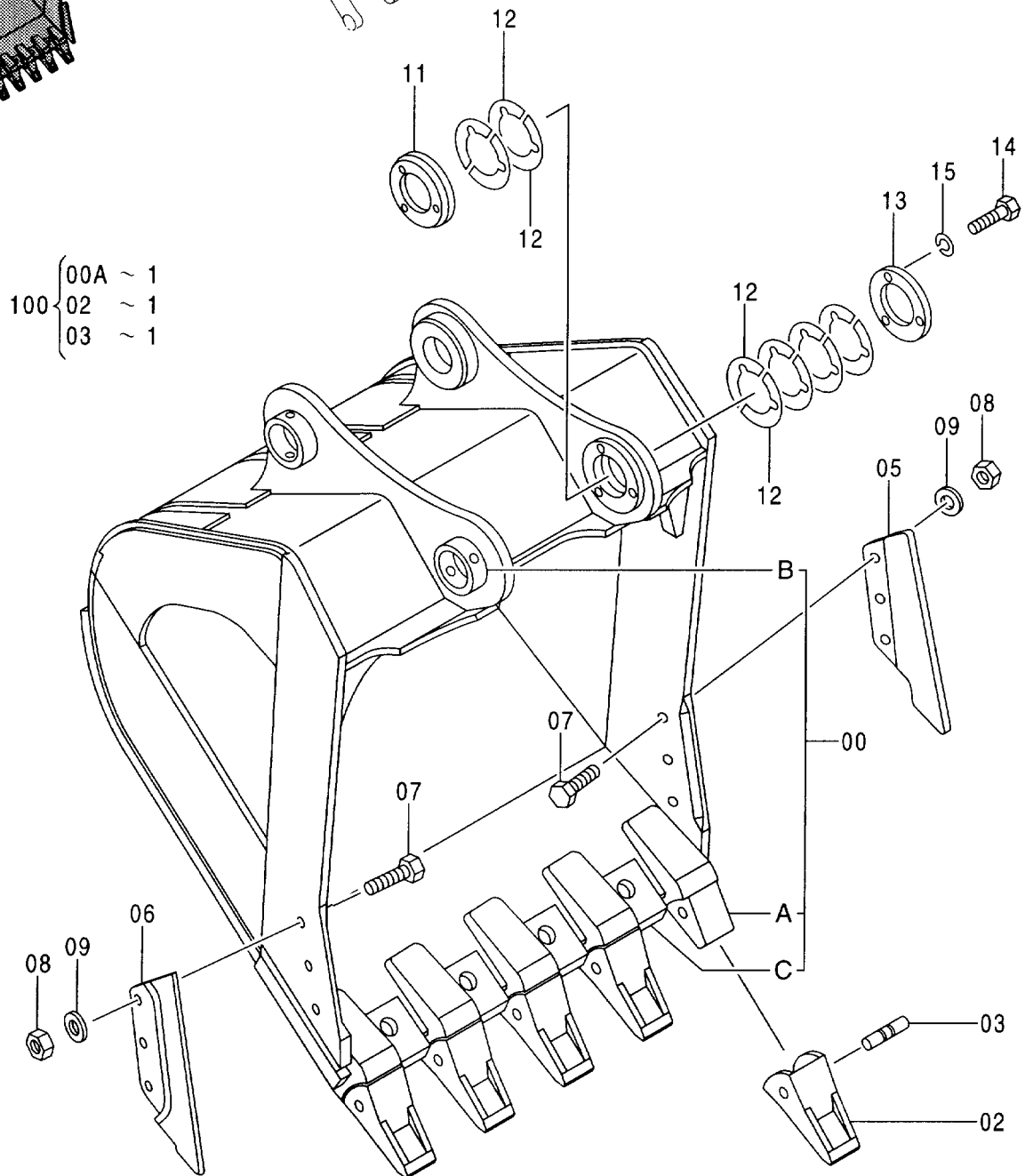
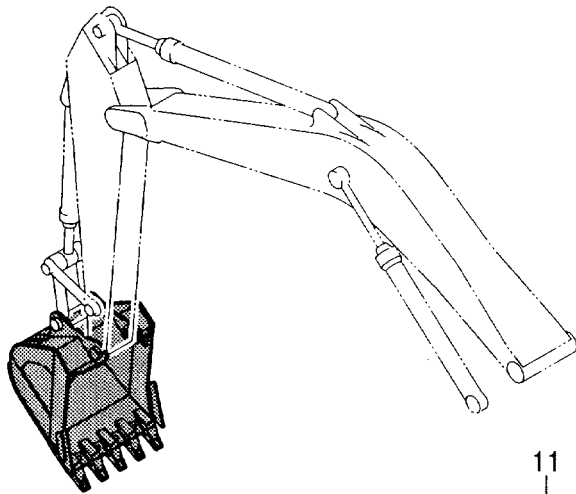

岩用バケツ 1.38 [新JIS] (横ピンツース) <選択>
 ROCK BUCKET 1.38 [JIS94] (SIDE-PIN TOOTH) <SELECT>

020001-

符号 ITEM	部品番号 PART NO.	部 品 名	PART NAME	数量 Q' TY	サービス コード S. C	適用号機 SERIAL NO.	互 換 性 I C A	代 替 部 品 REPLACEABLE PART	
								部品番号 PART NO.	数量 Q' TY
	9171467	バケツ アッセン	BUCKET ASS' Y	1					
00	8072733	・バケツ	・BUCKET	1					
00A	4377131	・アダプタ;ツース	・ADAPTER; TOOTH	5	WK				
00B	4143531	・ストッパ	・STOPPER	2	W				
00C	4378369	・シールド	・SHROUD	4	W				
02	4380343	・ポイント;ツース	・POINT; TOOTH	5	K				
03	4380344	・ピン	・PIN	5	K				
05	4286933	・シールド	・SHROUD	1		-D99/06	I	4435856	1
05	4435856	・シールド	・SHROUD	1	#	D99/07-			
06	4286934	・シールド	・SHROUD	1		-D99/06	I	4435857	1
06	4435857	・シールド	・SHROUD	1	#	D99/07-			
07	J932775	・ボルト	・BOLT	6		-D99/06	I	J932780	6
07	J932780	・ボルト	・BOLT	6	#	D99/07-			
08	J951027	・ナット	・NUT	6					
09	4085857	・ワッシャ	・WASHER	6					
11	4277928	・ボス	・BOSS	1					
12	4277930	・シム	・SHIM	12					
13	4277929	・プレート	・PLATE	1					
14	J901495	・ボルト	・BOLT	3					
15	A590914	・ワッシャ;スプリング	・WASHER; SPRING	3					
100	9174130	キット;ポイント	KIT; POINT	5					

岩用バケット 1.5 [新JIS] (スーパーVツース) <選択>
 ROCK BUCKET 1.5 [JIS 94] (SUPER V TOOTH) <SELECT>

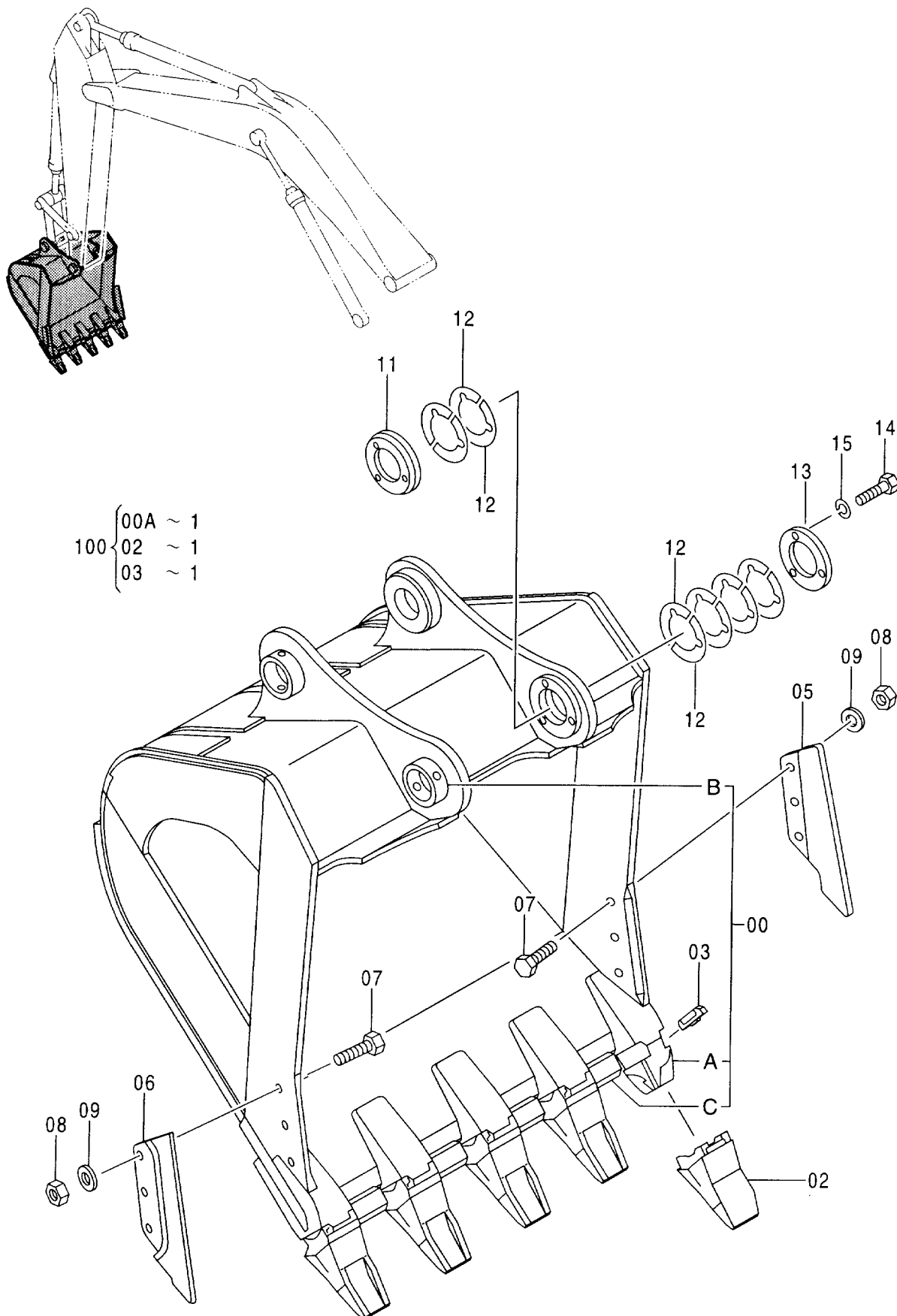

岩用バケツ 1.5 [新JIS] (ス-パ-Vツ-ス) <選択>
 ROCK BUCKET 1.5 [JIS94] (SUPER V TOOTH) <SELECT>

020001-

符号 ITEM	部品番号 PART NO.	部 品 名	PART NAME	数量 Q' TY	サービス コード S. C	適用号機 SERIAL NO.	互 換 性 I C A	代 替 部 品 REPLACEABLE PART	
								部品番号 PART NO.	数量 Q' TY
	9171568	バケツ アッセン	BUCKET ASS' Y	1					
00	8072770	・バケツ	・BUCKET	1					
00A	4383462	・・アダプタ;ツ-ス	・・ADAPTER; TOOTH	5	WK				
00B	4143531	・・ストップ	・・STOPPER	2	W				
00C	4257065	・・シールド	・・SHROUD	4	W				
02	4400253	・ポイント;ツ-ス	・POINT; TOOTH	5	K				
03	4383465	・ピン	・PIN	5	K				
05	4286933	・シールド	・SHROUD	1		-D99/06	I	4435856	1
05	4435856	・シールド	・SHROUD	1	#	D99/07-			
06	4286934	・シールド	・SHROUD	1		-D99/06	I	4435857	1
06	4435857	・シールド	・SHROUD	1	#	D99/07-			
07	J932775	・ボルト	・BOLT	6		-D99/06	I	J932780	6
07	J932780	・ボルト	・BOLT	6	#	D99/07-			
08	J951027	・ナット	・NUT	6					
09	4085857	・ワッシャ	・WASHER	6					
11	4277928	・ボス	・BOSS	1					
12	4277930	・シム	・SHIM	12					
13	4277929	・プレート	・PLATE	1					
14	J901495	・ボルト	・BOLT	3					
15	A590914	・ワッシャ;スプリング	・WASHER; SPRING	3					
100	9174124	キット;ポイント	KIT; POINT	5					

岩用バケット 1.5 [新JIS] (スーパーVツース, 底板補強) (選択)
 ROCK BUCKET 1.5 [JIS 94] (SUPER V TOOTH, BOTTOM WEAR PLATE) (SELECT)

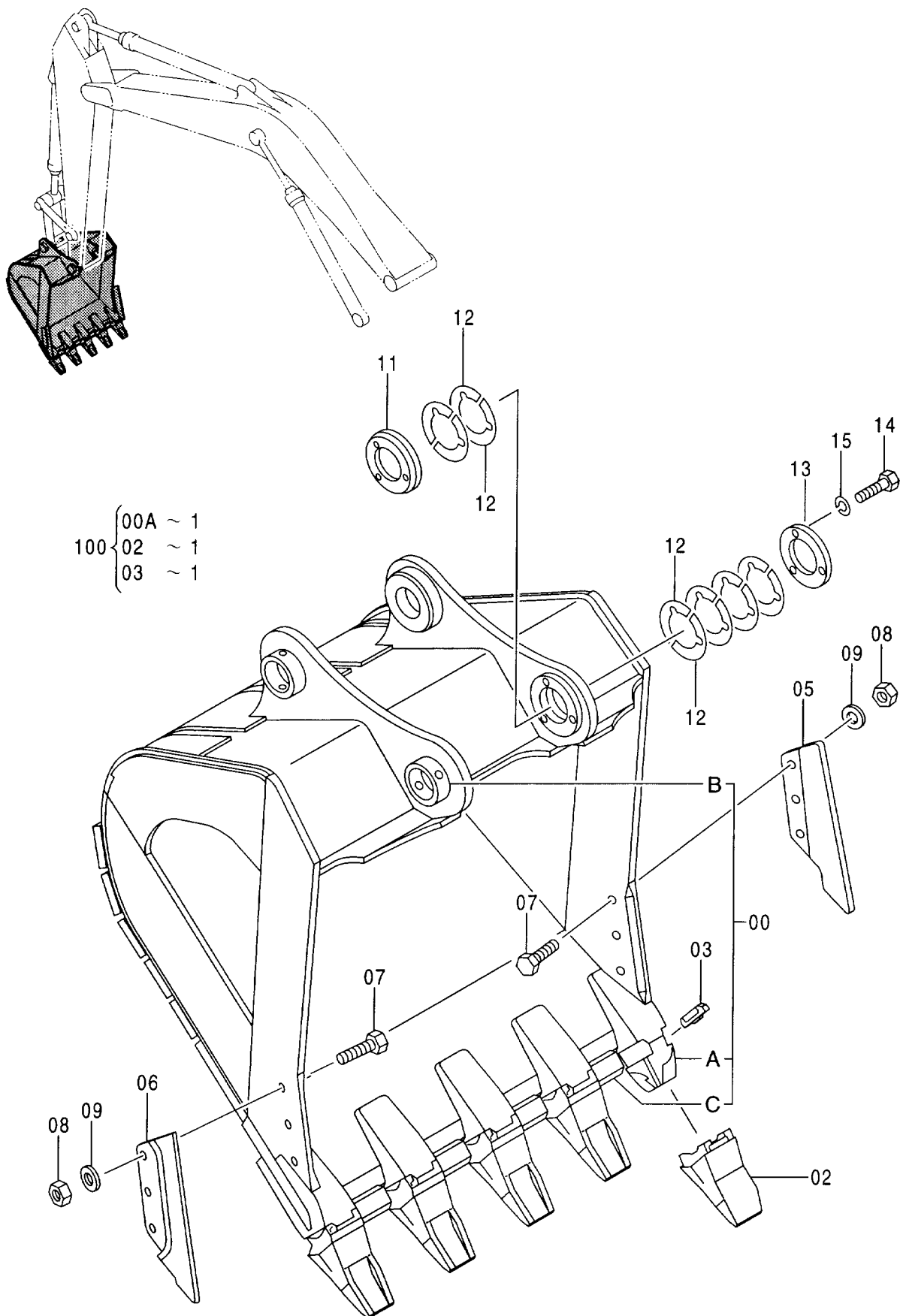

岩用バケツ 1.5 [新JIS] (ス-ハ°-Vツ-ス, 底板補強) <選択>

ROCK BUCKET 1.5 [JIS94] (SUPER V TOOTH, BOTTOM WEAR PLATE) <SELECT>

020001-

符号 ITEM	部品番号 PART NO.	部 品 名	PART NAME	数量 Q' TY	サービス コード S. C	適用号機 SERIAL NO.	互 換 性 I C A	代 替 部 品 REPLACEABLE PART	
								部品番号 PART NO.	数量 Q' TY
	9176732	バケツ アッセン	BUCKET ASS' Y	1					
00	8074827	・バケツ	・BUCKET	1					
00A	4383462	・・アダプタ;ツ-ス	・・ADAPTER; TOOTH	5	WK				
00B	4143531	・・ストッパ	・・STOPPER	2	W				
00C	4257065	・・シールド	・・SHROUD	4	W				
02	4400253	・ポイント;ツ-ス	・POINT; TOOTH	5	K				
03	4383465	・ピン	・PIN	5	K				
05	4286933	・シールド	・SHROUD	1		-D99/06	I	4435856	1
05	4435856	・シールド	・SHROUD	1	#	D99/07-			
06	4286934	・シールド	・SHROUD	1		-D99/06	I	4435857	1
06	4435857	・シールド	・SHROUD	1	#	D99/07-			
07	J932775	・ボルト	・BOLT	6		-D99/06	I	J932780	6
07	J932780	・ボルト	・BOLT	6	#	D99/07-			
08	J951027	・ナット	・NUT	6					
09	4085857	・ワッシャ	・WASHER	6					
11	4277928	・ボス	・BOSS	1					
12	4277930	・シム	・SHIM	12					
13	4277929	・プレート	・PLATE	1					
14	J901495	・ボルト	・BOLT	3					
15	A590914	・ワッシャ;スプリング	・WASHER; SPRING	3					
100	9174124	キット;ポイント	KIT; POINT	5					

岩用バケット 1.5 [新JIS] (横ピンツース) <選択>
 ROCK BUCKET 1.5 [JIS 94] (SIDE-PIN TOOTH) <SELECT>

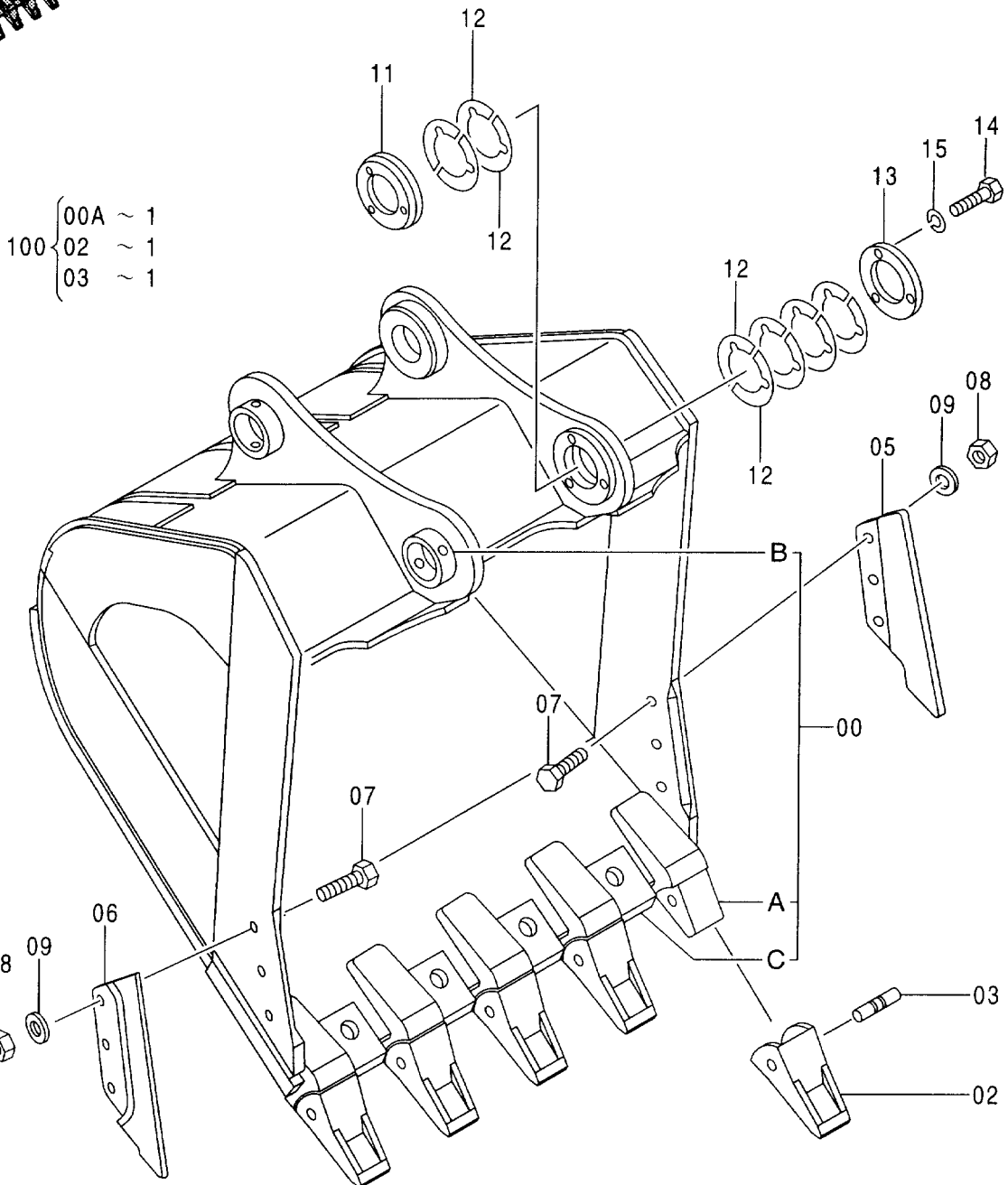
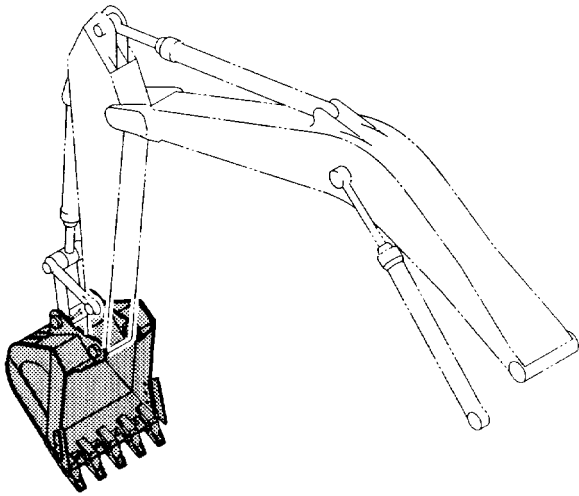

- | | | |
|-----|---|---------|
| 100 | { | 00A ~ 1 |
| | | 02 ~ 1 |
| | | 03 ~ 1 |

岩用バケツ 1.5 [新JIS] (横ヒツツス) <選択>
 ROCK BUCKET 1.5 [JIS94] (SIDE-PIN TOOTH) <SELECT>

020001-

符号 ITEM	部品番号 PART NO.	部 品 名	PART NAME	数量 Q' TY	サービス コード S. C	適用号機 SERIAL NO.	互 換 性 I C A	代 替 部 品 REPLACEABLE PART	
								部品番号 PART NO.	数量 Q' TY
	9171468	バケツ アッセン	BUCKET ASS' Y	1					
00	8072734	・バケツ	・BUCKET	1					
00A	4377131	・アダプタ;ツース	・ADAPTER; TOOTH	5	WK				
00B	4143531	・ストッパ	・STOPPER	2	W				
00C	4378369	・シールド	・SHROUD	4	W				
02	4380343	・ポイント;ツース	・POINT; TOOTH	5	K				
03	4380344	・ピン	・PIN	5	K				
05	4286933	・シールド	・SHROUD	1		-D99/06	I	4435856	1
05	4435856	・シールド	・SHROUD	1	#	D99/07-			
06	4286934	・シールド	・SHROUD	1		-D99/06	I	4435857	1
06	4435857	・シールド	・SHROUD	1	#	D99/07-			
07	J932775	・ボルト	・BOLT	6		-D99/06	I	J932780	6
07	J932780	・ボルト	・BOLT	6	#	D99/07-			
08	J951027	・ナット	・NUT	6					
09	4085857	・ワッシャ	・WASHER	6					
11	4277928	・ボス	・BOSS	1					
12	4277930	・シム	・SHIM	12					
13	4277929	・プレート	・PLATE	1					
14	J901495	・ボルト	・BOLT	3					
15	A590914	・ワッシャ;スプリング	・WASHER; SPRING	3					
100	9174130	キット;ポイント	KIT; POINT	5					

リッパバケット 0.9 [新JIS] 〈選択〉
 RIPPER BUCKET 0.9 [JIS 94] 〈SELECT〉

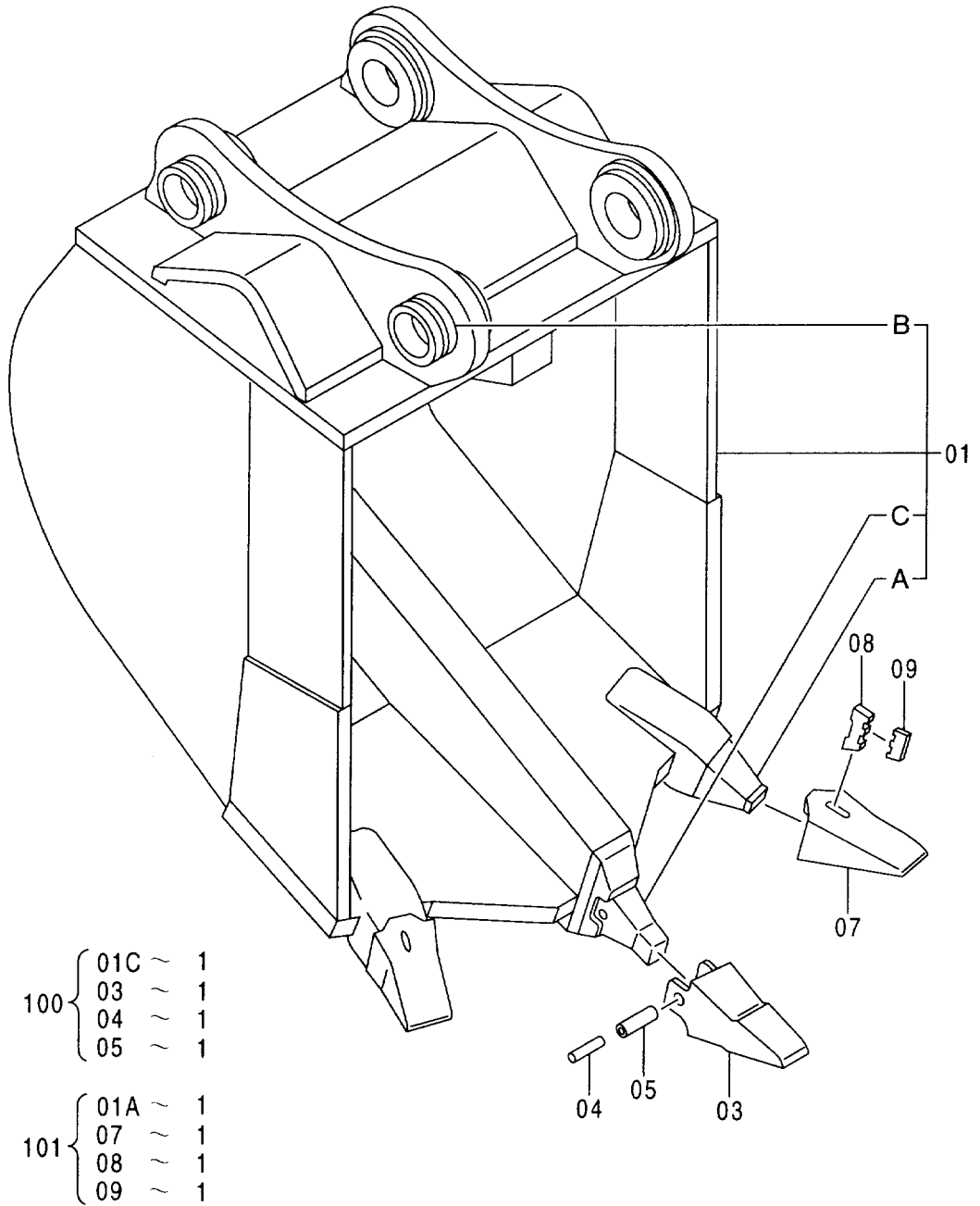
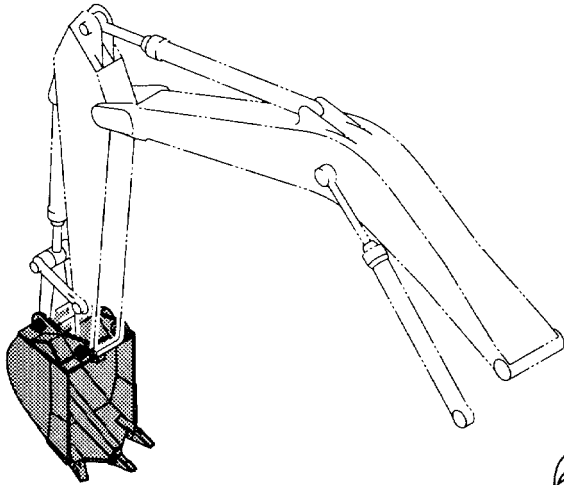

リッパ バケツ 0.9 [新JIS] <選択>
 RIPPER BUCKET 0.9 [JIS94] <SELECT>

020001-

符号 ITEM	部品番号 PART NO.	部 品 名	PART NAME	数量 Q' TY	サービス コード S. C	適用号機 SERIAL NO.	互 換 性 I C A	代 替 部 品 REPLACEABLE PART	
								部品番号 PART NO.	数量 Q' TY
	9127268	リッパ バケツ アッセン	RIPPER BUCKET ASS' Y	1					
01	8057861	・バケツ;リッパ	・BUCKET;RIPPER	1					
01A	968488	・アダプタ	・ADAPTER	2	WK				
01B	4143531	・ストッパ	・STOPPER	2	W				
01C	4507889	・ノーズ	・NOSE	1	WK				
03	4507888	・ポイント;ツース	・POINT;TOOTH	1	K				
04	4507890	・ピン	・PIN	1	K				
05	4507891	・ブッシング	・BUSHING	1	K				
07	4070776	・ポイント;ツース	・POINT;TOOTH	2	K				
08	968489	・ピン;ロック	・PIN;LOCK	2	K				
09	968490	・ラバー;ロック	・RUBBER;LOCK	2	K				
100	9061403	キット;ポイント	KIT;POINT	1					
101	9061404	キット;ポイント	KIT;POINT	2					

1本爪リッパ〈選択〉 ONE POINT RIPPER 〈SELECT〉

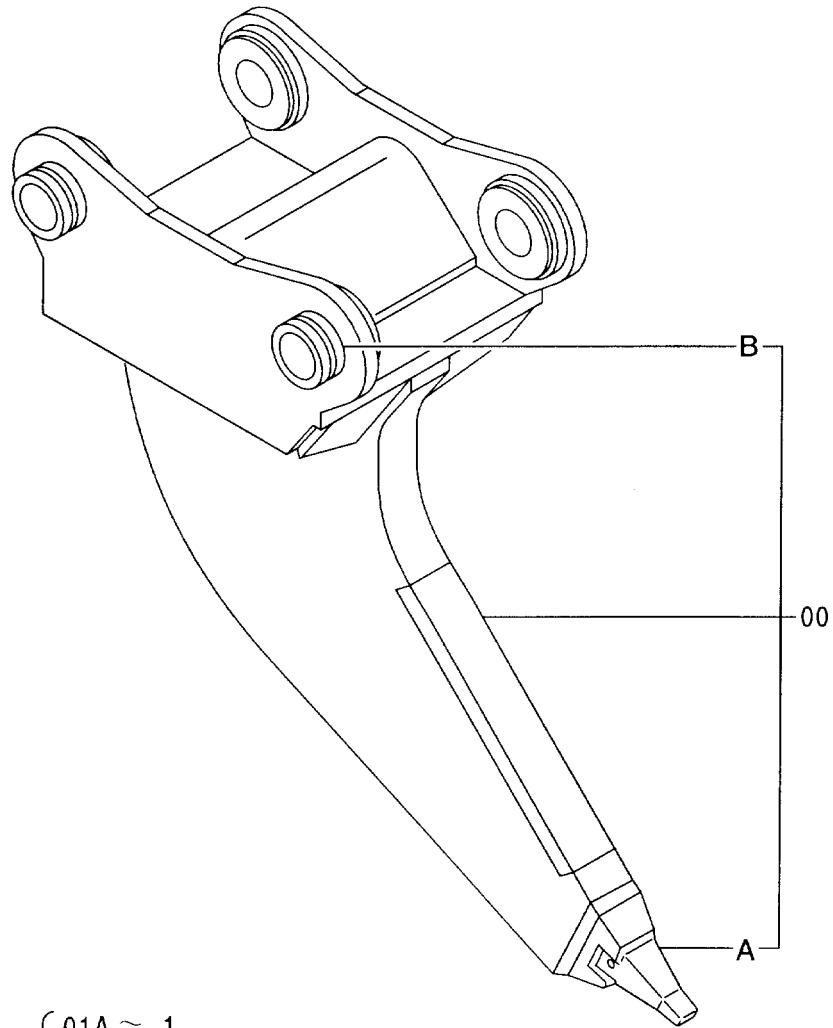
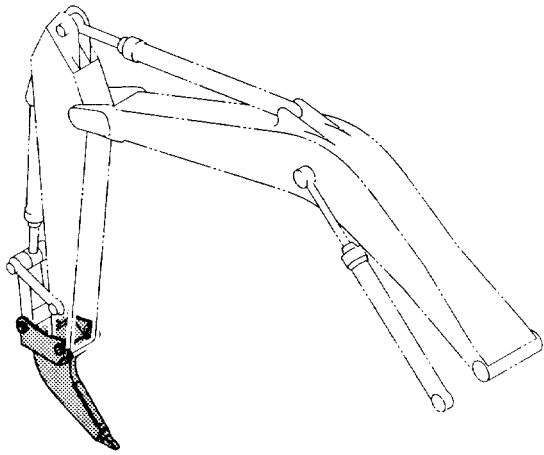

- 100 { 01A ~ 1
- 02 ~ 1
- 03 ~ 1
- 04 ~ 1

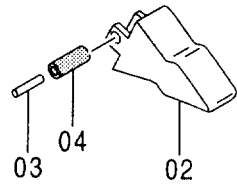

ホースラプチャーバルブ配管 (ブーム) : 1 〈選択〉
HOSE RUPTURE VALVE PIPING (BOOM) : 1 〈SELECT〉

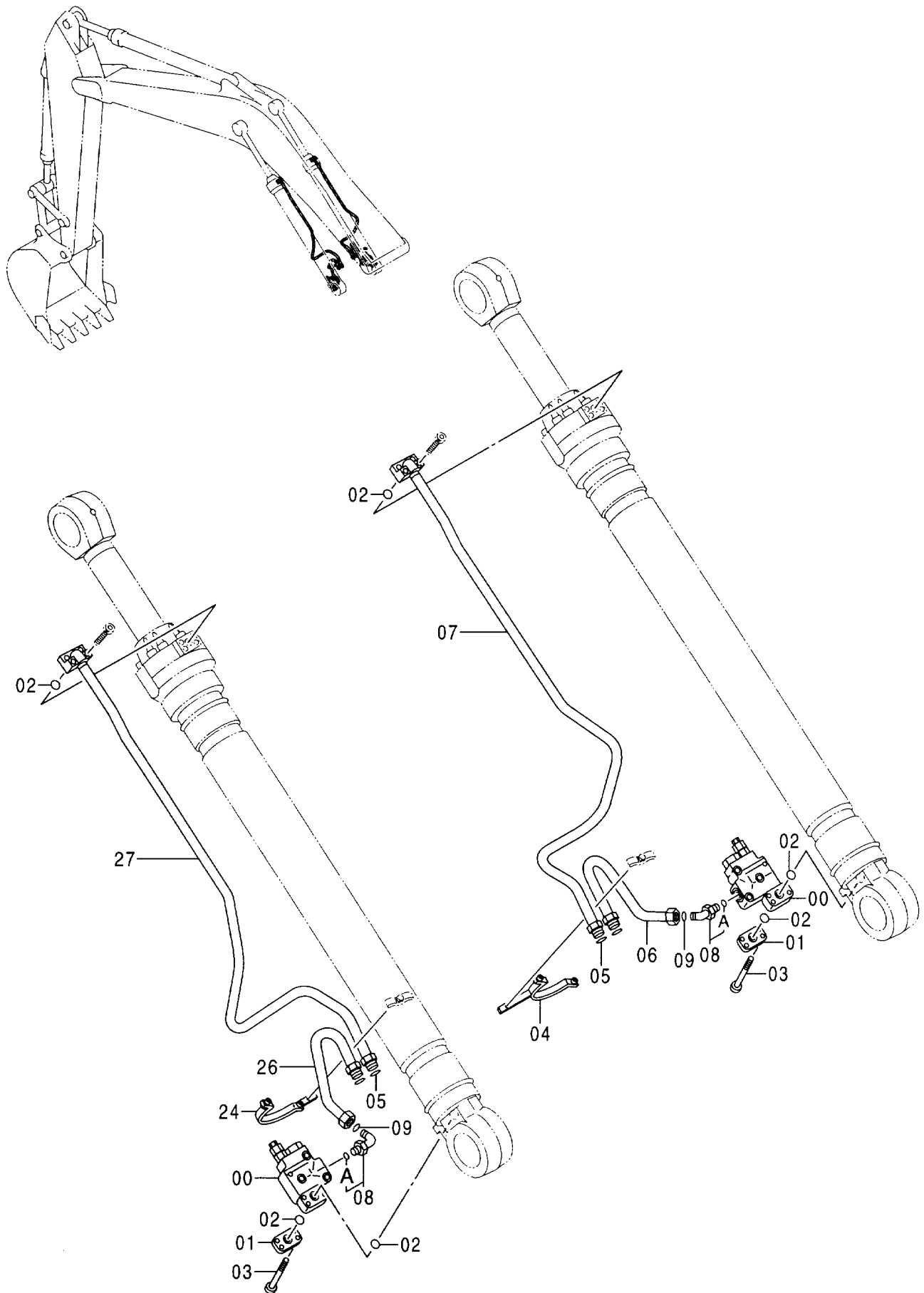

ホースラップチャージャー配管 (ブーム):1 <選択>
 HOSE RUPTURE VALVE PIPING (BOOM):1 <SELECT>

020001-

符号 ITEM	部品番号 PART NO.	部 品 名	PART NAME	数量 Q' TY	サービス コード S. C	適用号機 SERIAL NO.	互 換 性 ICA	代 替 部 品 REPLACEABLE PART	
								部品番号 PART NO.	数量 Q' TY
00	4398513	バルブ;ホルディング	VALVE;HOLDING	2	H				
01	3039864	カバー	COVER	2					
02	A811035	O-リング	O-RING	6					
03	4086072	ボルト;ソケット	BOLT;SOCKET	8					
04	8071035	クランプ	CLAMP	1					
05	4187328	O-リング	O-RING	4					
06	8071038	パイプ	PIPE	1					
07	8071060	パイプ	PIPE	1					
08	4222074	エルブ;S	ELBOW;S	2					
08A	4506424	O-リング	O-RING	1					
09	4187329	O-リング	O-RING	2					
24	8071036	クランプ	CLAMP	1					
26	8071037	パイプ	PIPE	1					
27	8071059	パイプ	PIPE	1					

ホースラプチャバルブ配管 (ブーム) : 2 (選択)
 HOSE RUPTURE VALVE PIPING (BOOM) : 2 (SELECT)

適用号機 020001~D98/06
 Serial No.

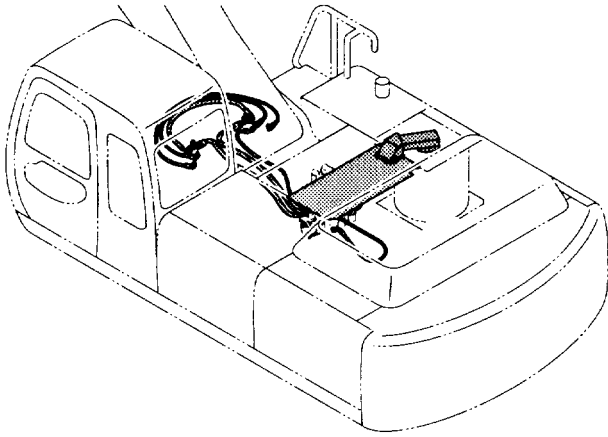

ホースラプチャバルブ配管 (ブーム)
 HOSE RUPTURE VALVE PIPING (BOOM)

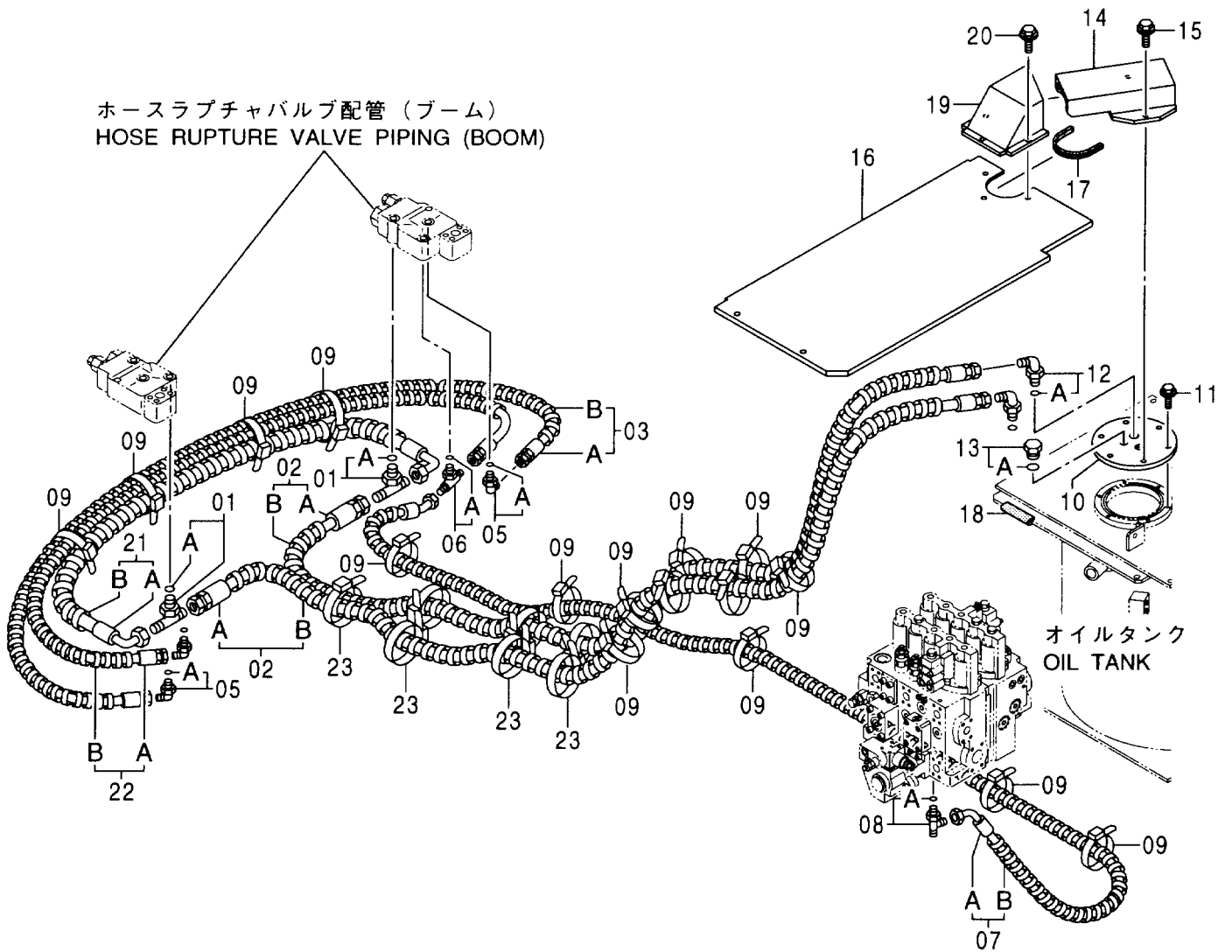

ホースラフチャバルブ配管(ブーム):2<選択>
 HOSE RUPTURE VALVE PIPING (BOOM):2<SELECT>

020001-D98/06

符号 ITEM	部品番号 PART NO.	部 品 名	PART NAME	数量 Q'TY	サービス コード S.C	適用号機 SERIAL NO.	互換性 ICA	代替部品 REPLACEABLE PART	
								部品番号 PART NO.	数量 Q'TY
01	4221272	チー;S	TEE;S	2					
01A	4509180	・O-リング	・O-RING	1					
02	9168034	ホース アツセン	HOSE ASS'Y	2					
02A	4397330	・ホース	・HOSE	1					
02B	4327294	・フﾟロテクタ	・PROTECTOR	9					
03	9168039	ホース アツセン	HOSE ASS'Y	1					
03A	4397329	・ホース	・HOSE	1					
03B	4327293	・フﾟロテクタ	・PROTECTOR	3					
05	4154670	エルボ;S	ELBOW;S	3					
05A	957366	・O-リング	・O-RING	1					
06	4226388	チー;S	TEE;S	1					
06A	957366	・O-リング	・O-RING	1					
07	9168031	ホース アツセン	HOSE ASS'Y	1					
07A	4397328	・ホース	・HOSE	1					
07B	4327293	・フﾟロテクタ	・PROTECTOR	7					
08	4205363	チー;S	TEE;S	1					
08A	4509180	・O-リング	・O-RING	1					
09	4055312	クリップ;バンド	CLIP;BAND	16					
10	3081574	リッド	LID	1					
11	J011025	ボルト;セムス	BOLT;SEMS	4					
12	4190246	エルボ;S	ELBOW;S	2					
12A	4506418	・O-リング	・O-RING	1					
13	4092534	プラグ	PLUG	1					
13A	4509180	・O-リング	・O-RING	1					
14	3081399	カバー	COVER	1					
15	J021030	ボルト;セムス	BOLT;SEMS	2					
16	7034128	カバー	COVER	1					
17	4331697	ラバー	RUBBER	1					
18	4397081	ラバー	RUBBER	1					
19	3081415	カバー	COVER	1					
20	J020820	ボルト;セムス	BOLT;SEMS	3					
21	9174419	ホース アツセン	HOSE ASS'Y	1					
21A	4239725	・ホース	・HOSE	1					
21B	4327294	・フﾟロテクタ	・PROTECTOR	3					
22	9174423	ホース アツセン	HOSE ASS'Y	1					
22A	4408485	・ホース	・HOSE	1					
22B	4327293	・フﾟロテクタ	・PROTECTOR	3					
23	4121859	クリップ;バンド	CLIP;BAND	7					

ホースラプチャバルブ配管 (ブーム) : 2 <選択> HOSE RUPTURE VALVE PIPING (BOOM) : 2 <SELECT>

適用号機 D98/07~
Serial No.

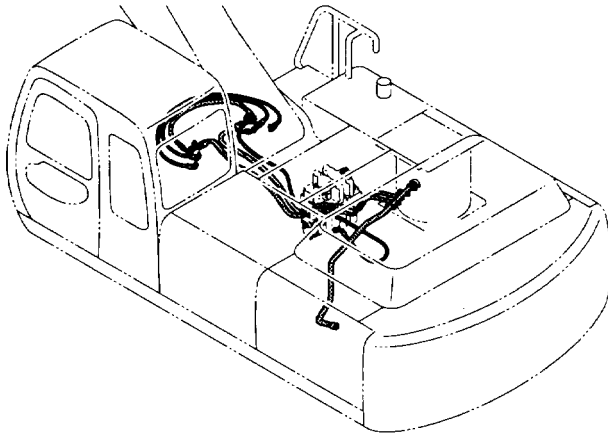

ホースラプチャバルブ配管 (ブーム)
HOSE RUPTURE VALVE PIPING (BOOM)

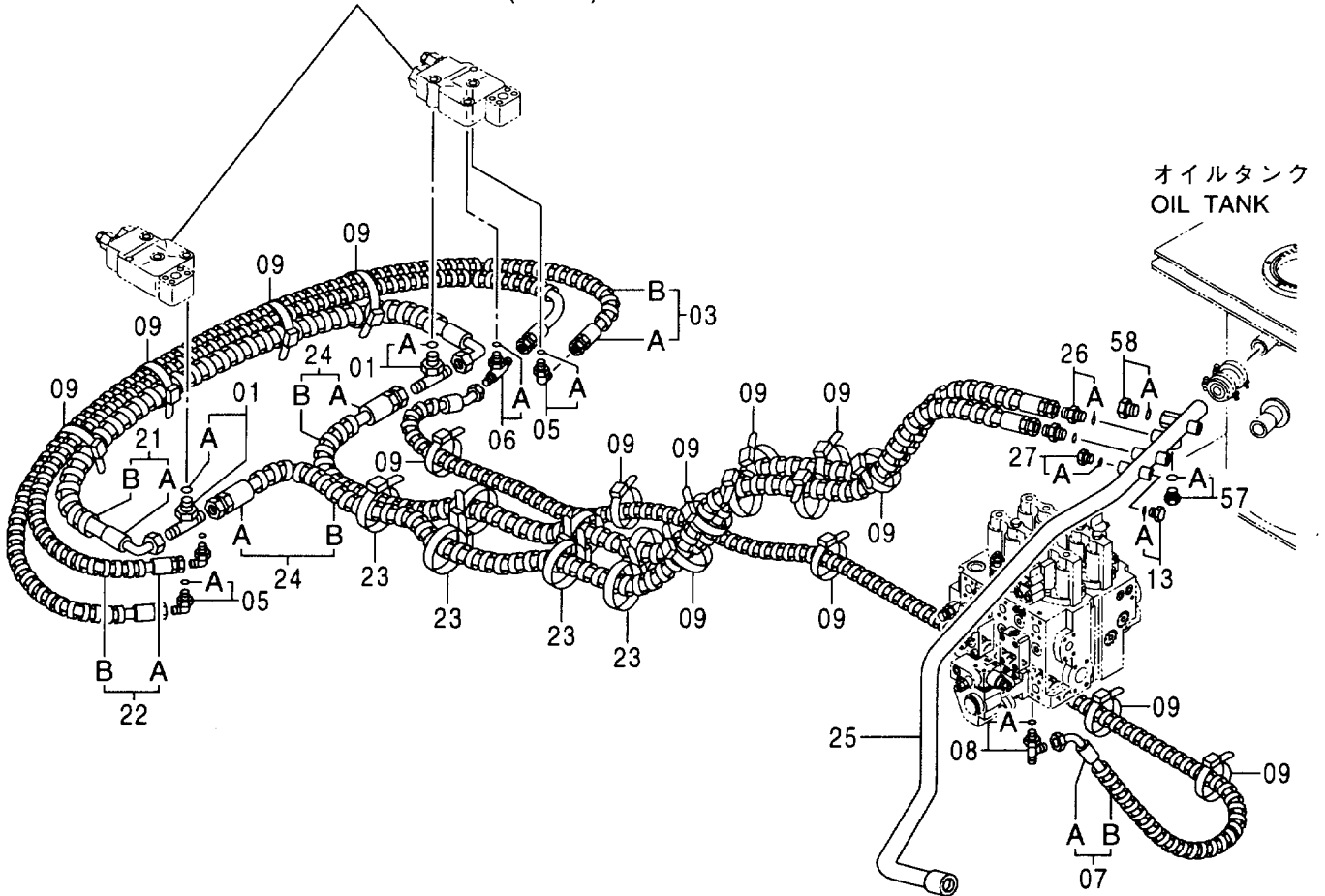

ホースラフチャハルブ配管(ブーム):2<選択>
 HOSE RUPTURE VALVE PIPING (BOOM):2<SELECT>

D98/07-

符号 ITEM	部品番号 PART NO.	部 品 名	PART NAME	数量 Q' TY	サービス コード S. C	適用号機 SERIAL NO.	互換性 ICA	代替部品 REPLACEABLE PART	
								部品番号 PART NO.	数量 Q' TY
01	4221272	チー;S	TEE;S	2					
01A	4509180	・O-リング	・O-RING	1					
03	9168039	ホース アツセン	HOSE ASS' Y	1					
03A	4397329	・ホース	・HOSE	1					
03B	4327293	・フ ロテクタ	・PROTECTOR	3					
05	4154670	エルボ ;S	ELBOW;S	3					
05A	957366	・O-リング	・O-RING	1					
06	4226388	チー;S	TEE;S	1					
06A	957366	・O-リング	・O-RING	1					
07	9168031	ホース アツセン	HOSE ASS' Y	1					
07A	4397328	・ホース	・HOSE	1					
07B	4327293	・フ ロテクタ	・PROTECTOR	7					
08	4205363	チー;S	TEE;S	1					
08A	4509180	・O-リング	・O-RING	1					
09	4055312	クリップ ;バンド	CLIP;BAND	16					
13	4092534	プラグ	PLUG	1					
13A	4509180	・O-リング	・O-RING	1					
21	9174419	ホース アツセン	HOSE ASS' Y	1					
21A	4239725	・ホース	・HOSE	1					
21B	4327294	・フ ロテクタ	・PROTECTOR	3					
22	9174423	ホース アツセン	HOSE ASS' Y	1					
22A	4408485	・ホース	・HOSE	1					
22B	4327293	・フ ロテクタ	・PROTECTOR	3					
23	4121859	クリップ ;バンド	CLIP;BAND	7					
24	9176581	ホース アツセン	HOSE ASS' Y	2					
24A	4412001	・ホース	・HOSE	1					
24B	4327294	・フ ロテクタ	・PROTECTOR	9					
25	8074717	パイプ ;リターン	PIPE;RETURN	1					
26	4288001	アダプタ ;S	ADAPTER;S	2					
26A	4506418	・O-リング	・O-RING	1					
27	4174541	プラグ	PLUG	1					
27A	4506418	・O-リング	・O-RING	1					
57	4092534	プラグ	PLUG	1					
57A	4509180	・O-リング	・O-RING	1					
58	4113926	プラグ	PLUG	1					
58A	4506429	・O-リング	・O-RING	1					

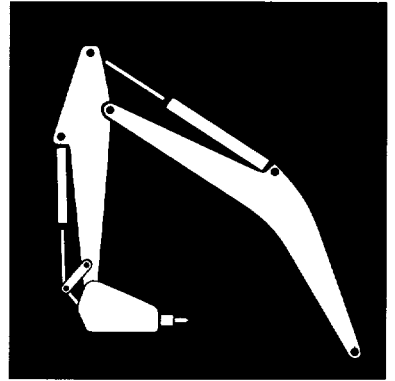

ブレーカ & クラッシャ 部品
BREAKER & CRUSHER PARTS

操作ペダル (ブレーカ & クラッシャ)
CONTROL PEDAL (BREAKER & CRUSHER)

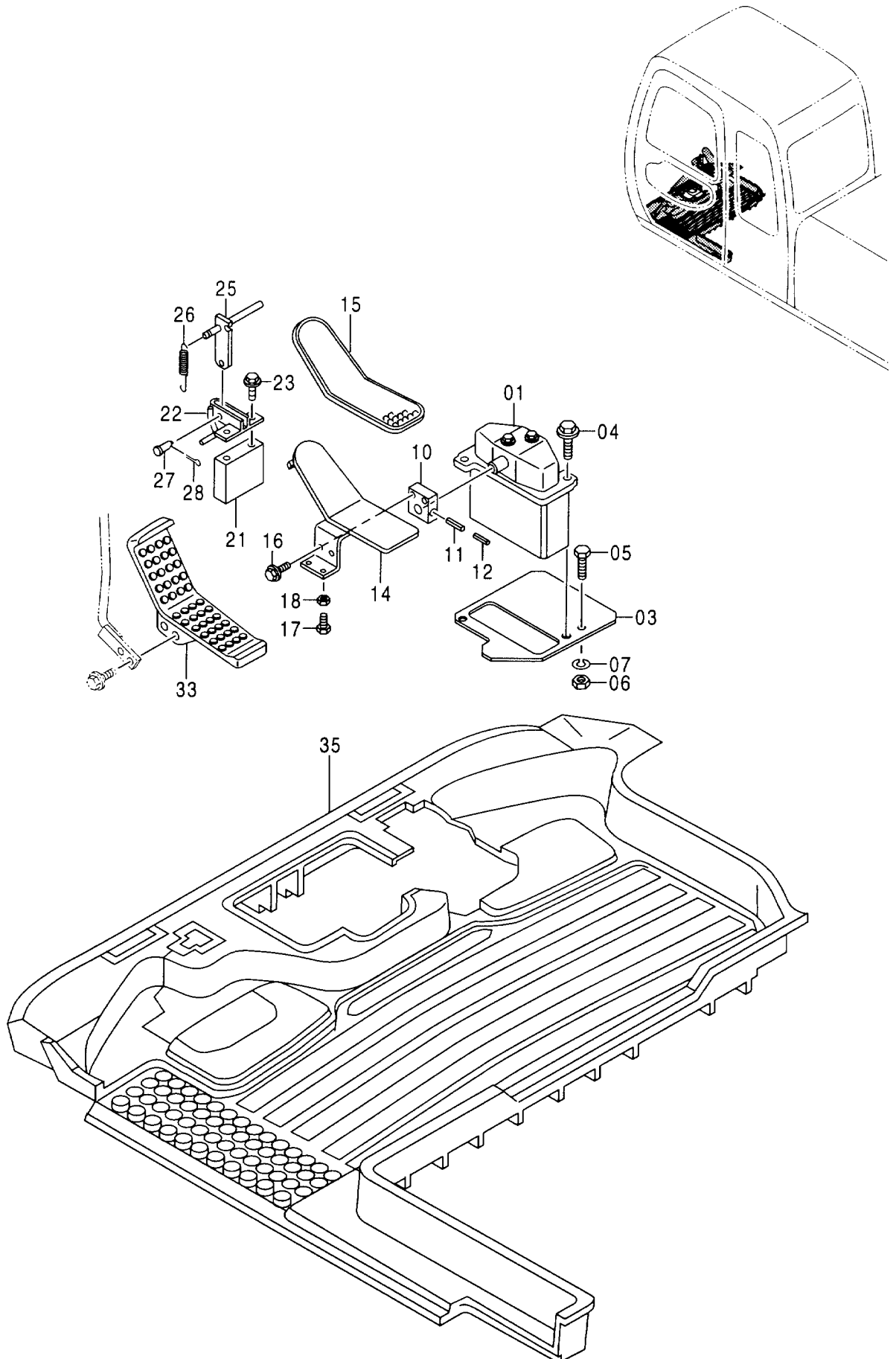

操作ペダル (ブレーカ & クラッシャ)
CONTROL PEDAL (BREAKER & CRUSHER)

020001-

符号 ITEM	部品番号 PART NO.	部 品 名	PART NAME	数量 Q' TY	サービス コード S. C	適用号機 SERIAL NO.	互 換 性 I C A	代 替 部 品 REPLACEABLE PART	
								部品番号 PART NO.	数量 Q' TY
01	9137384	バルブ;パイロット (本体組付用)	VALVE;PILOT (for assembly of machine)	1	H			9137387	1
01	(9137387)	バルブ;パイロット (輸送用)	VALVE;PILOT (for transportation)	1	SH				
03	9742905	プレート	PLATE	1					
04	J011035	ボルト;セムス	BOLT;SEMS	2					
05	J901035	ボルト	BOLT	1					
06	J950010	ナット	NUT	1					
07	A590910	ワッシャ;スプリング	WASHER;SPRING	1					
10	4211166	ブラケット	BRACKET	1					
11	4205317	ピン;スプリング	PIN;SPRING	1					
12	4205318	ピン;スプリング	PIN;SPRING	1					
14	8055953	ペダル	PEDAL	1					
15	4283758	カバー	COVER	1					
16	J021025	ボルト;セムス	BOLT;SEMS	2					
17	J900835	ボルト	BOLT	1					
18	M500807	ナット	NUT	1					
21	4368398	スペーサ	SPACER	1					
22	8034081	ブラケット	BRACKET	1					
23	J011000	ボルト;セムス	BOLT;SEMS	2					
25	9729325	ブラケット	BRACKET	1					
26	4149125	スプリング	SPRING	1					
27	A741026	ピン	PIN	1					
28	A763016	ピン;スプリット	PIN;SPLIT	1					
33	3079714	ペダル(R)	PEDAL (R)	1					
35	3075722	マット;フロア	MAT;FLOOR	1					

パイロット配管 (ブレーカ & クラッシャ)
 PILOT PIPING (BREAKER & CRUSHER)

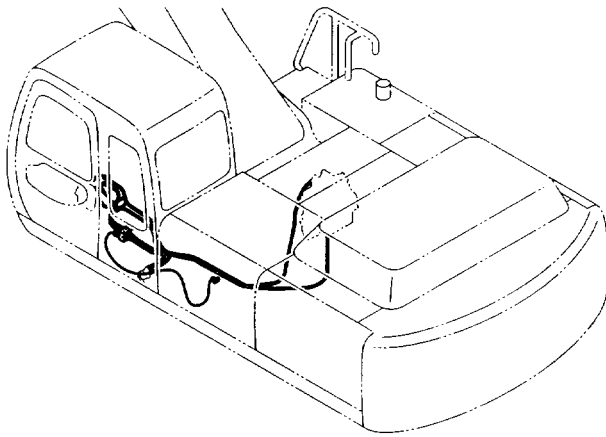

操作ペダル (ブレーカ & クラッシャ)
 CONTROL PEDAL (BREAKER & CRUSHER)

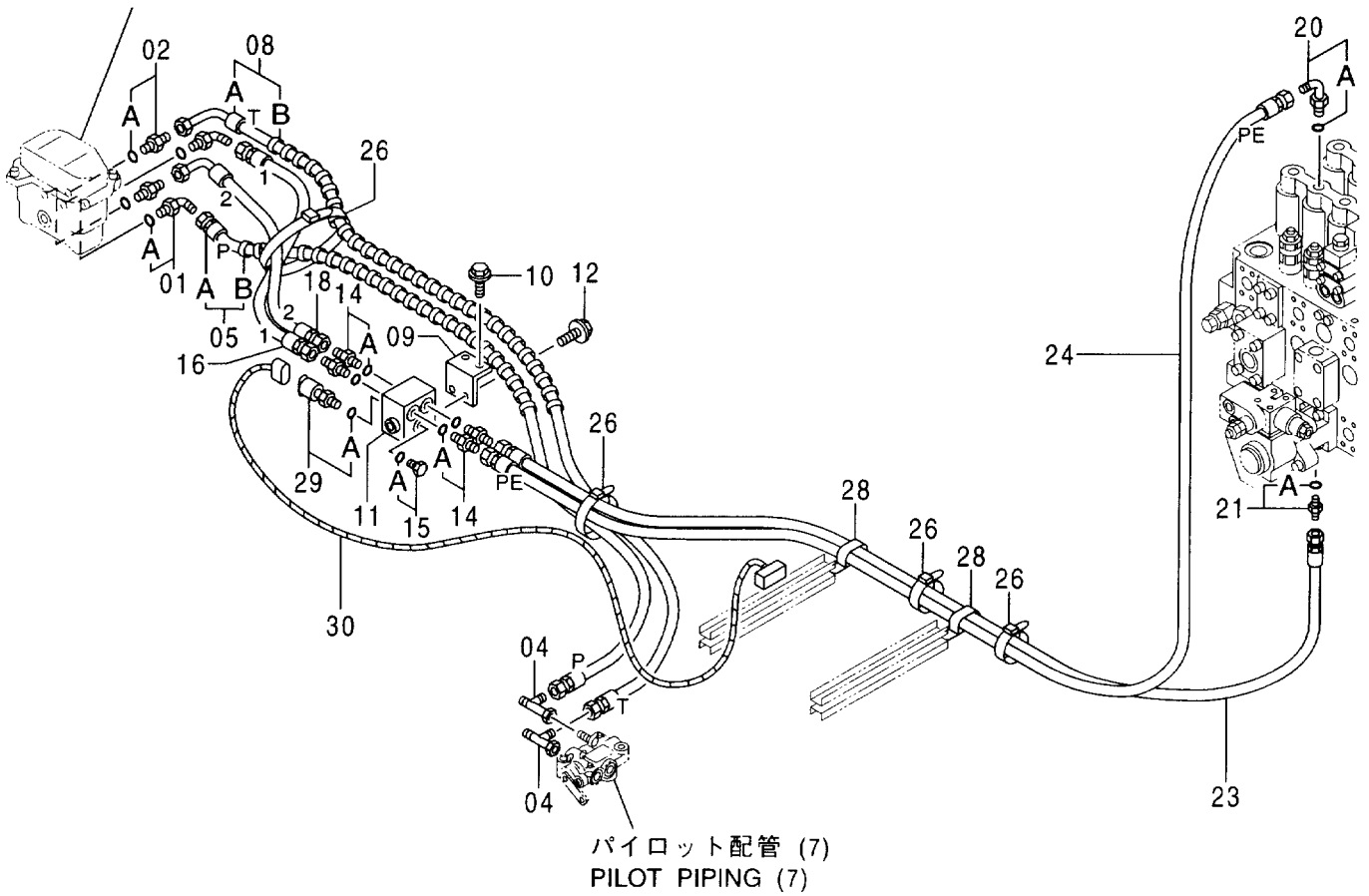

パイロット配管 (ブレーカ & クラッシャ)
PILOT PIPING (BREAKER & CRUSHER)

020001-

符号 ITEM	部品番号 PART NO.	部 品 名	PART NAME	数量 Q' TY	サービス コード S. C	適用号機 SERIAL NO.	互 換 性 ICA	代 替 部 品 REPLACEABLE PART	
								部品番号 PART NO.	数量 Q' TY
01	4156434	エルボ;S	ELBOW;S	2					
01A	957366	・O-リング	・O-RING	1					
02	4200467	アダプタ;S	ADAPTER;S	2					
02A	957366	・O-リング	・O-RING	1					
04	4246672	ユニオン;M	UNION;M	2					
05	9161967	ホースアツセン	HOSE ASS' Y	1					
05A	4368703	・ホース (P)	・HOSE (P)	1					
05B	4327293	・プロテクタ	・PROTECTOR	1					
08	9161968	ホースアツセン	HOSE ASS' Y	1					
08A	4368704	・ホース (T)	・HOSE (T)	1					
08B	4327293	・プロテクタ	・PROTECTOR	1					
09	9746294	ブラケット	BRACKET	1					
10	J011030	ボルト;セムス	BOLT;SEMS	2					
11	4330230	バルブ;シャトル	VALVE;SHUTTLE	1					
12	J010816	ボルト;セムス	BOLT;SEMS	2					
14	4200466	アダプタ;S	ADAPTER;S	4					
14A	4509180	・O-リング	・O-RING	1					
15	4093624	プラグ	PLUG	1					
15A	957366	・O-リング	・O-RING	1					
16	4372796	ホース (1)	HOSE (1)	1					
18	4364795	ホース (2)	HOSE (2)	1					
20	4208913	エルボ;S	ELBOW;S	1					
20A	4509180	・O-リング	・O-RING	1					
21	4200466	アダプタ;S	ADAPTER;S	1					
21A	4509180	・O-リング	・O-RING	1					
23	4205393	ホース	HOSE	1					
24	4283566	ホース (PE)	HOSE (PE)	1					
26	4055312	クリップ;バンド	CLIP;BAND	5					
28	4190282	クリップ	CLIP	2					
29	4333040	フ レツシヤ;スイツチ	SWITCH	1					
29A	957366	・O-リング	・O-RING	1					
30	4381224	ハーネス;ワイヤ	HARNESS;WIRE	1					

メイン配管 (ブレーカ & クラッシャ)
 MAIN PIPING (BREAKER & CRUSHER)

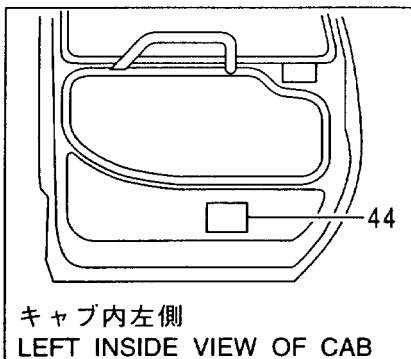
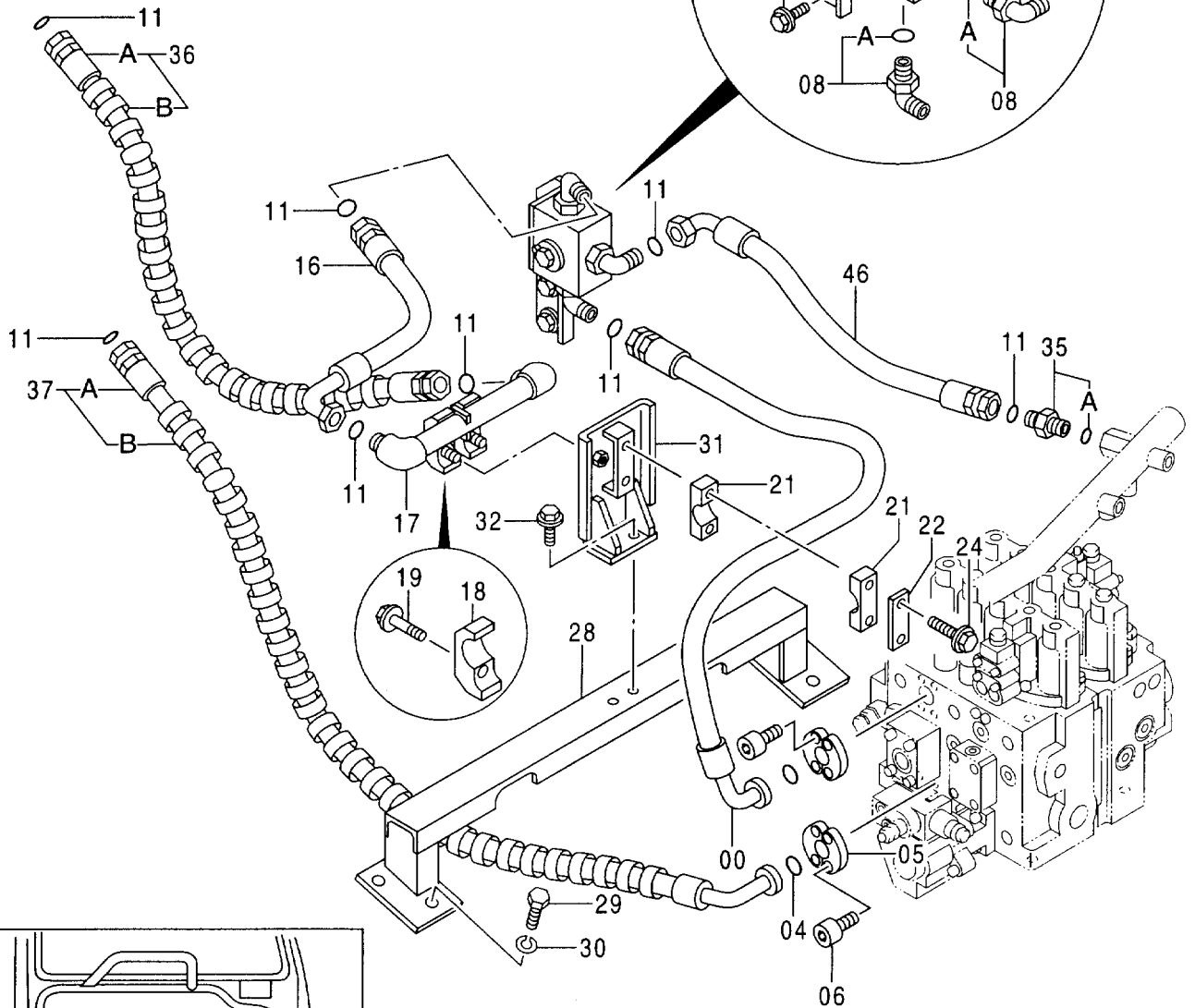
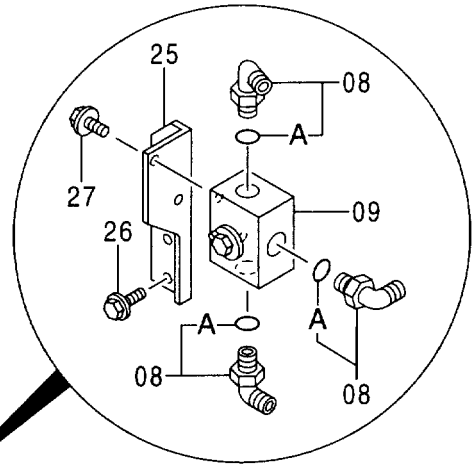
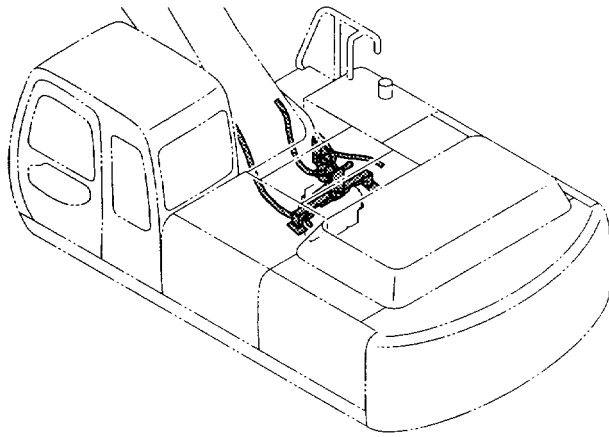

メイン配管 (ブレーカ & クラッシャ)
MAIN PIPING (BREAKER & CRUSHER)

020001-

符号 ITEM	部品番号 PART NO.	部 品 名	PART NAME	数量 Q' TY	サービス コード S. C	適用号機 SERIAL NO.	互 換 性 ICA	代 替 部 品 REPLACEABLE PART	
								部品番号 PART NO.	数量 Q' TY
00	4405689	ホース	HOSE	1					
04	966993	O-リング	O-RING	2					
05	962453	フランジ ; スプリット	FLANGE ; SPLIT	4					
06	J781030	ボルト ; ソケット	BOLT ; SOCKET	8					
08	4198799	エルボ ; S	ELBOW ; S	3					
08A	4506429	-O-リング	-O-RING	1					
09	4349920	バルブ ; セレクタ	VALVE ; SELECTOR	1					
11	4187328	O-リング	O-RING	8					
16	4404570	ホース	HOSE	1					
17	9750385	パイプ	PIPE	1					
18	4190127	クランプ ; パイプ	CLAMP ; PIPE	2					
19	J011270	ボルト ; セムス	BOLT ; SEMS	2					
21	4194953	クランプ	CLAMP	2					
22	4195494	プレート	PLATE	1					
24	J011080	ボルト ; セムス	BOLT ; SEMS	2					
25	4402776	ブラケット	BRACKET	1					
26	J011025	ボルト ; セムス	BOLT ; SEMS	2					
27	J011225	ボルト ; セムス	BOLT ; SEMS	2					
28	7034770	ブラケット	BRACKET	1					
29	J901425	ボルト	BOLT	4					
30	A590914	ワッシャ ; スプリング	WASHER ; SPRING	4					
31	7034771	ブラケット	BRACKET	1					
32	J011235	ボルト ; セムス	BOLT ; SEMS	2					
35	4189535	アダプタ ; S	ADAPTER ; S	1					
35A	4506429	-O-リング	-O-RING	1					
36	9173059	ホースアッセン	HOSE ASS' Y	1					
36A	4265832	-ホース	-HOSE	1					
36B	4327294	-プロテクタ	-PROTECTOR	4					
37	9173060	ホースアッセン	HOSE ASS' Y	1					
37A	4402781	-ホース	-HOSE	1					
37B	4327294	-プロテクタ	-PROTECTOR	6					
44	4245076	ネームプレート (和文)	NAME-PLATE (JAPANESE)	1					
44	4245758	ネームプレート (英文)	NAME-PLATE (ENGLISH)	1					
46	4407456	ホース	HOSE	1					

ブーム配管 (ブレーカ & クラッシャ) BOOM PIPING (BREAKER & CRUSHER)

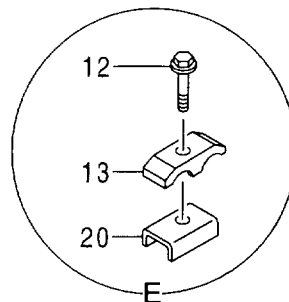
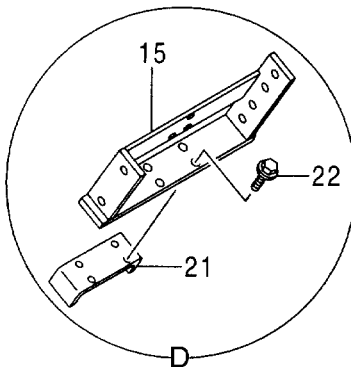
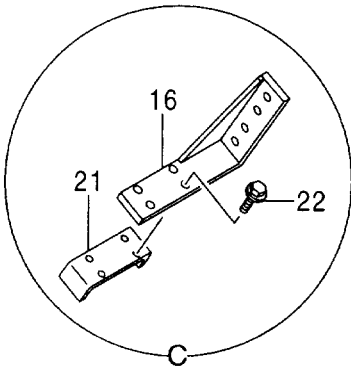
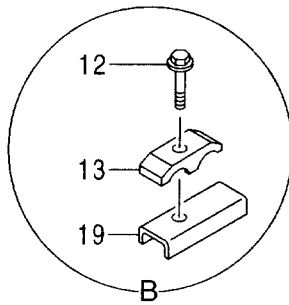
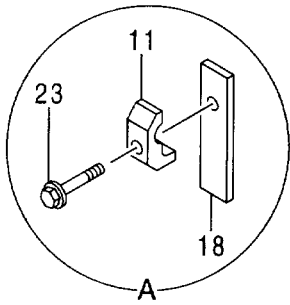
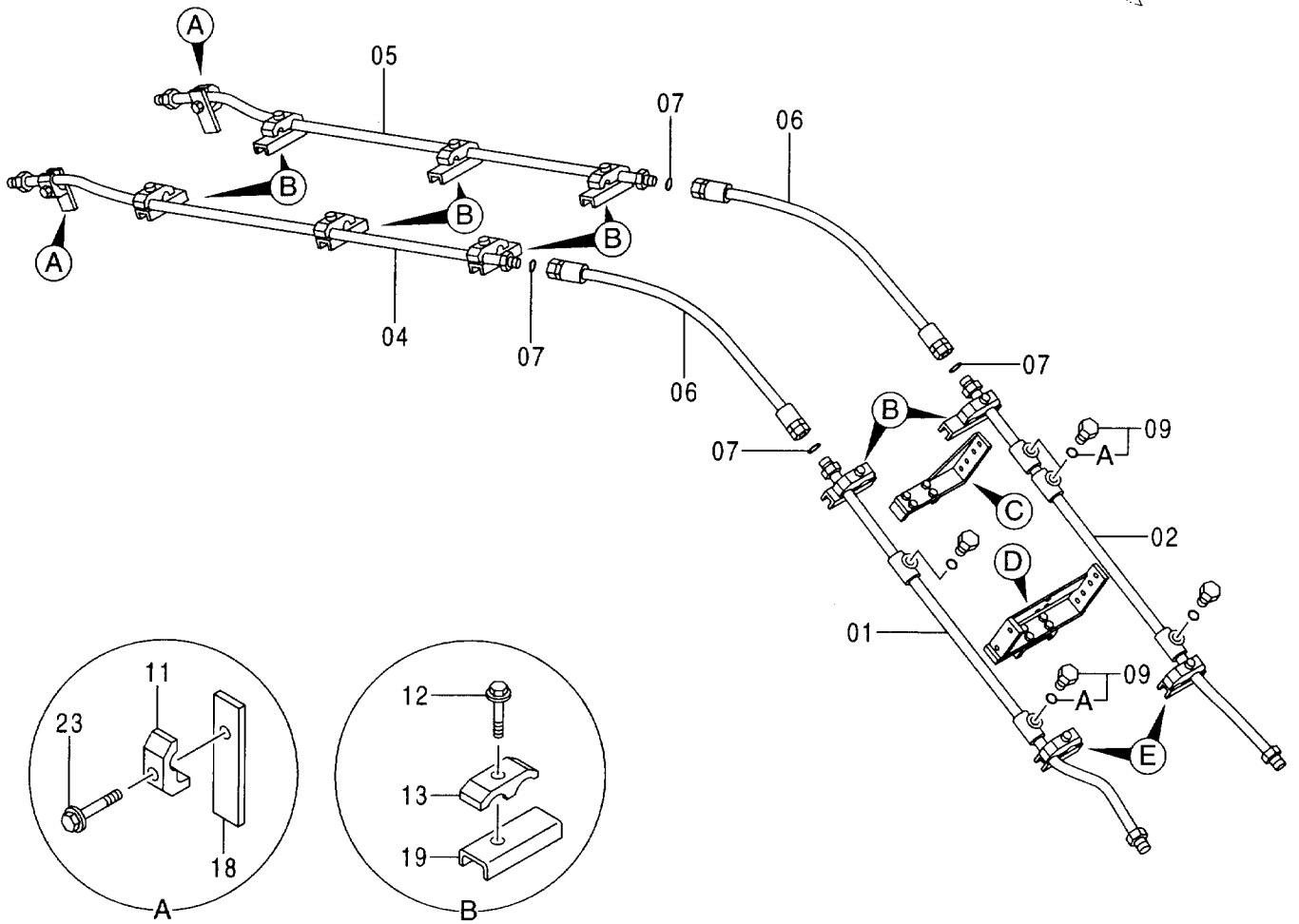
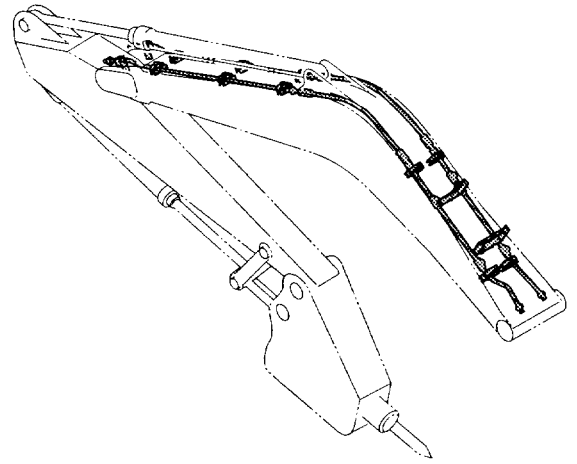

アーム配管 (ブレーカ & クラッシャ)
 ARM PIPING (BREAKER & CRUSHER)

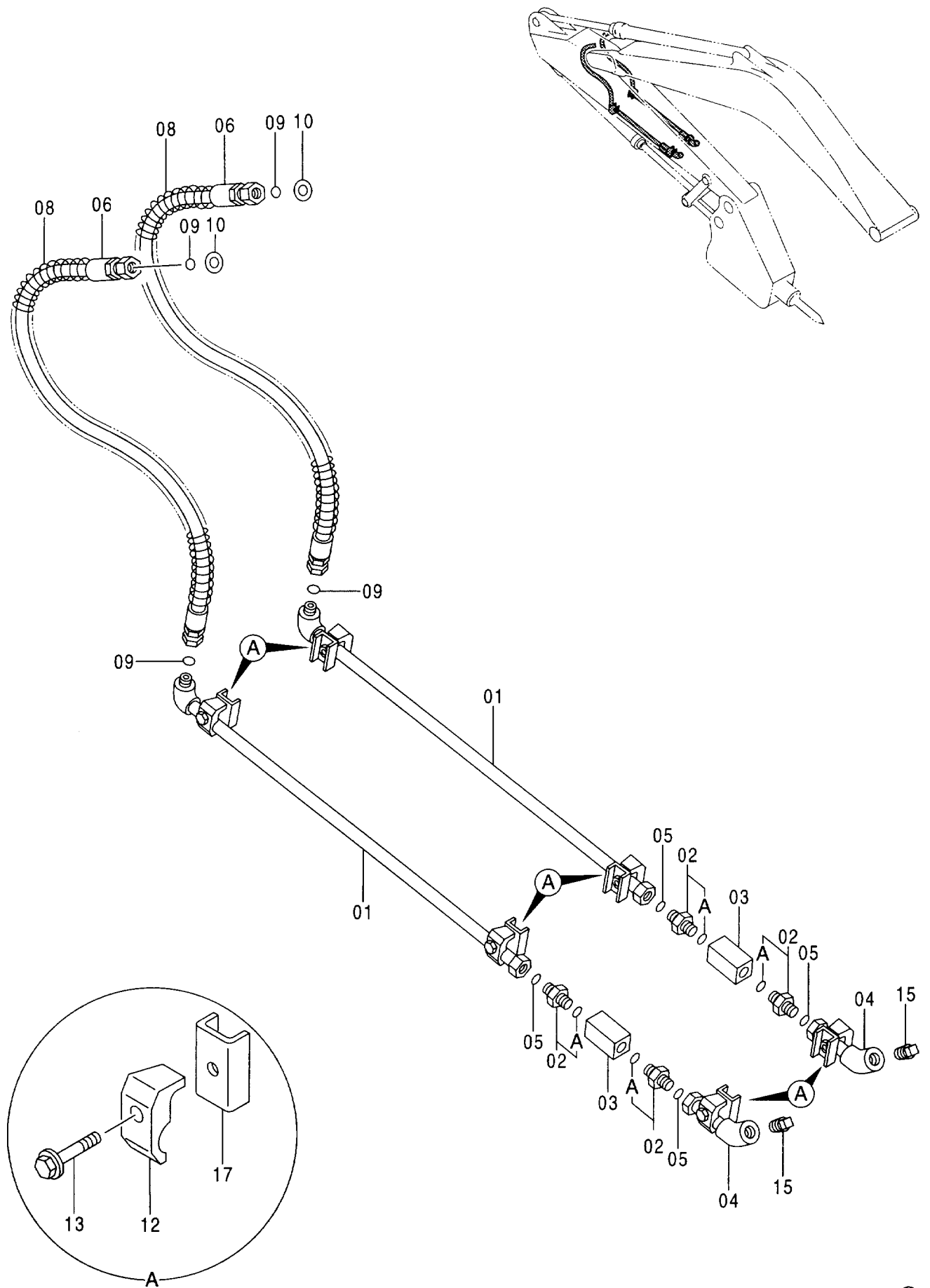

NPK ブレーカ配管 (ブレーカ & クラッシャ)
NPK BREAKER PIPING (BREAKER & CRUSHER)

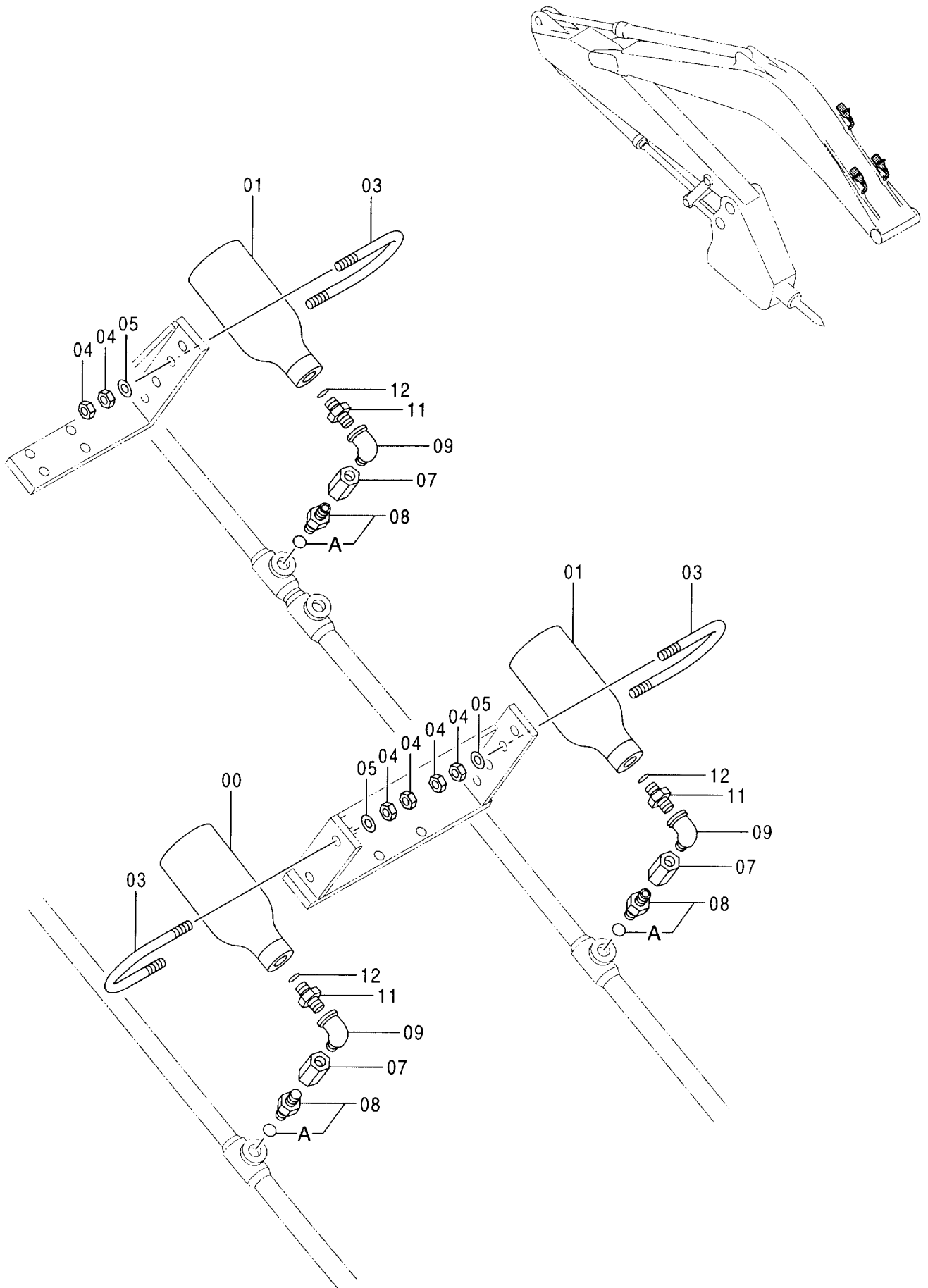

OKD ブレーカ配管 (ブレーカ & クラッシャ)
 OKD BREAKER PIPING (BREAKER & CRUSHER)

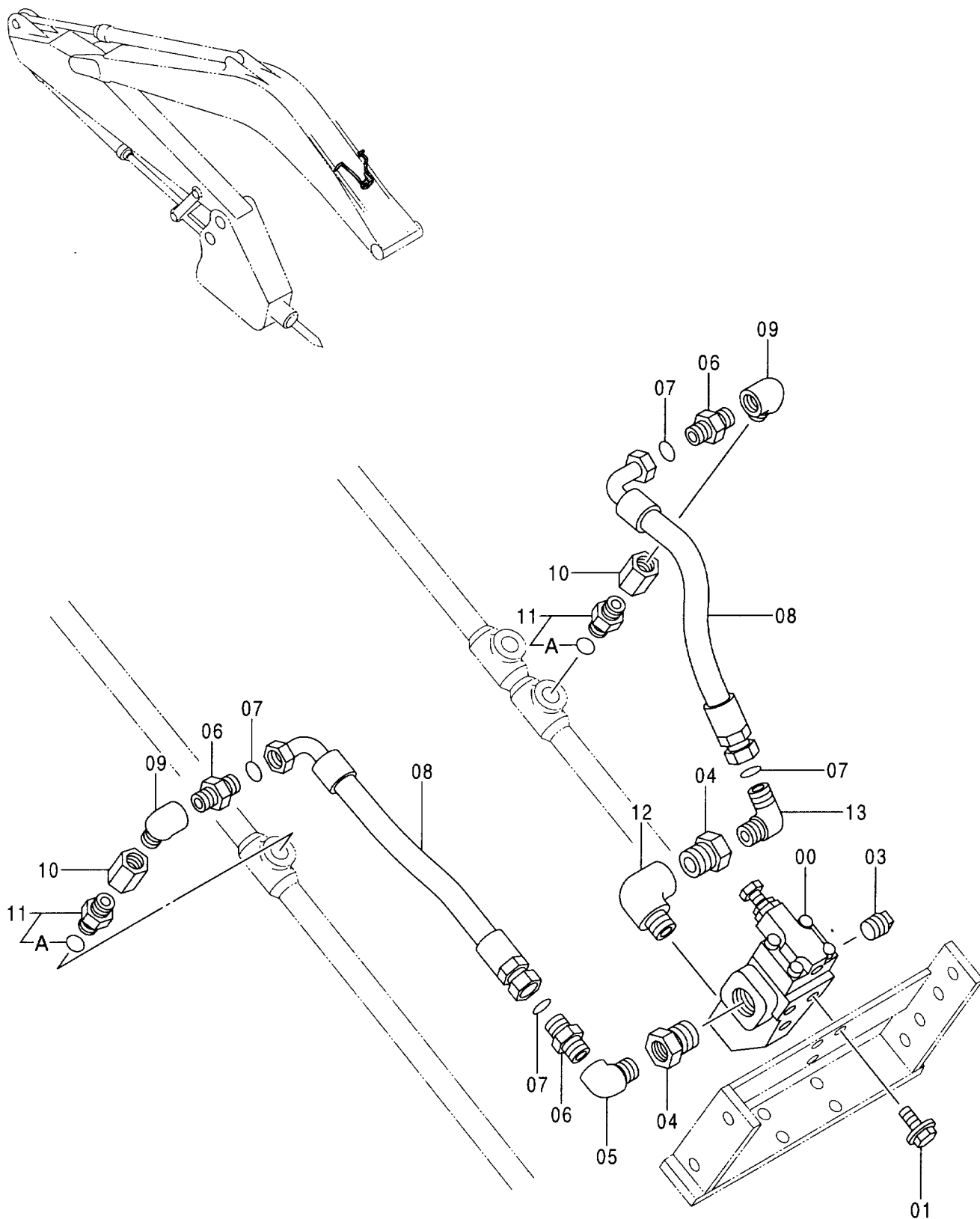

NPK 共用配管 (ブレーカ & クラッシャ)
 NPK COMMON PIPING (BREAKER & CRUSHER)

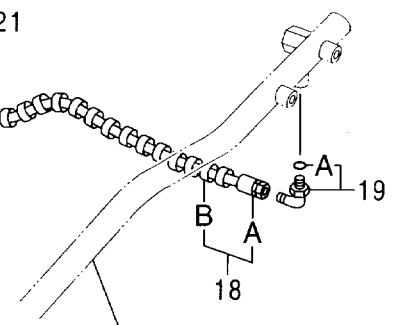
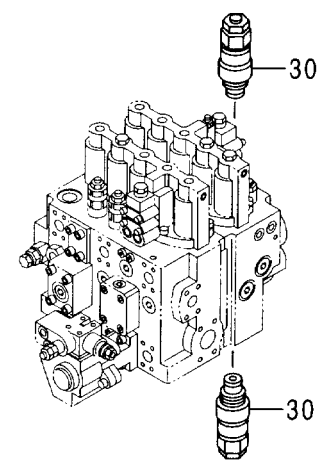
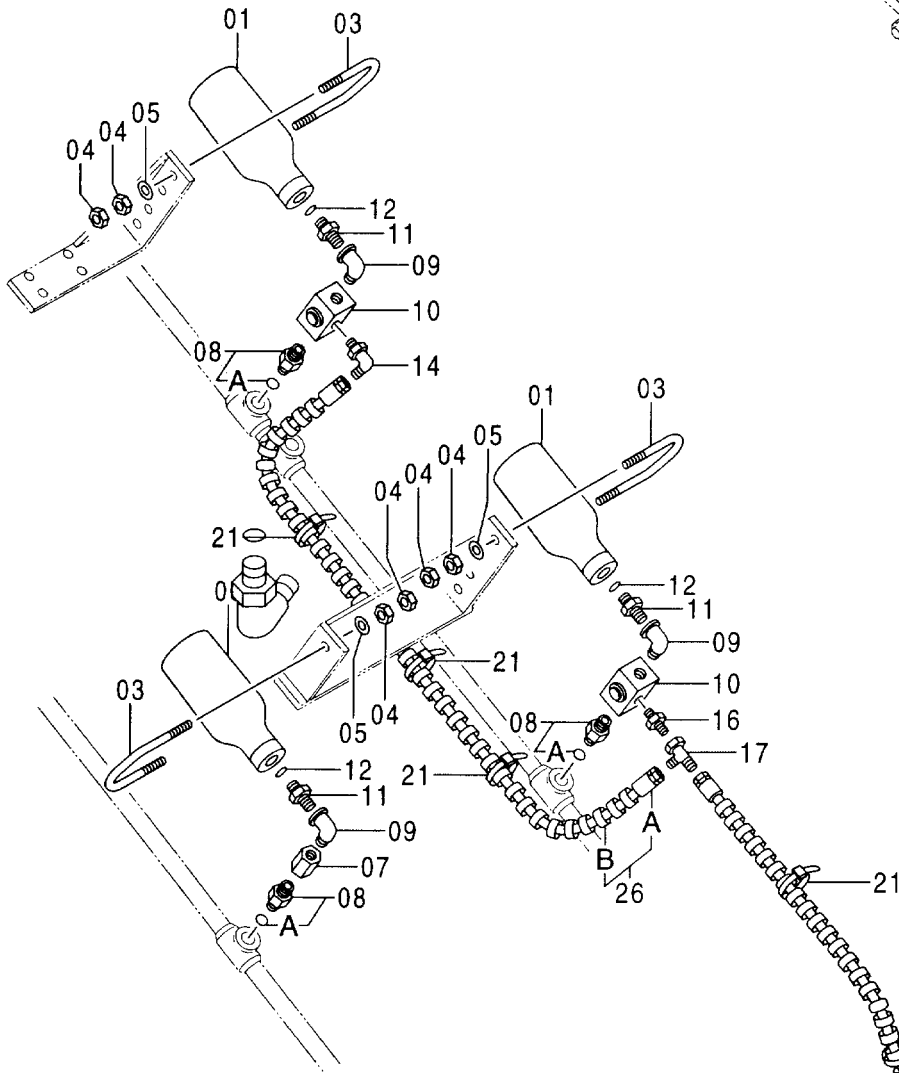
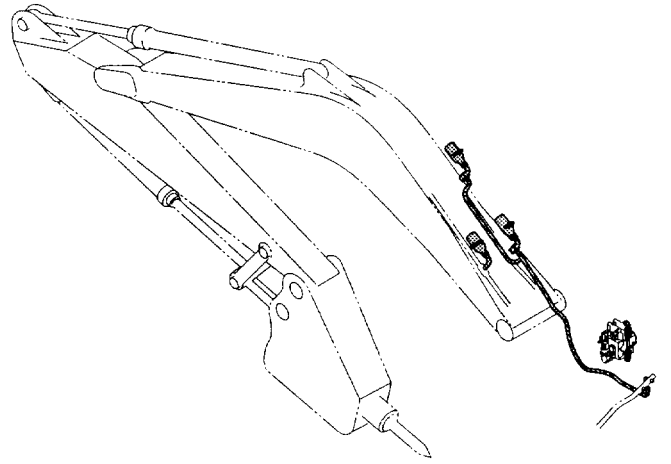

リターン配管 (1)
 RETURN PIPING (1)

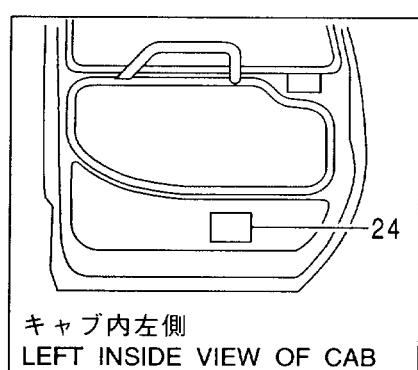

NPK共用配管 (ブレーカ & クラッシャ)
NPK COMMON PIPING (BREAKER & CRUSHER)

020001-

符号 ITEM	部品番号 PART NO.	部 品 名	PART NAME	数量 Q' TY	サービス コード S. C	適用号機 SERIAL NO.	互 換 性 I C A	代 替 部 品 REPLACEABLE PART	
								部品番号 PART NO.	数量 Q' TY
00	4377378	アキュムレータ	ACCUMULATOR	1					
01	4379727	アキュムレータ	ACCUMULATOR	2					
03	4208961	ボルト;U	BOLT;U	3					
04	J950012	ナット	NUT	12					
05	A590112	ワッシャ;プレーン	WASHER;PLANE	6					
07	94-0678	ソケット;S	SOCKET;S	1					
08	4208243	アダプタ;S	ADAPTER;S	3					
08A	4506424	・O-リング	・O-RING	1					
09	94-0633	エルボ;S	ELBOW;S	3					
10	4206361	バルブ;ストップ	VALVE;STOP	2					
11	4331875	アダプタ;S	ADAPTER;S	3					
12	4509181	O-リング	O-RING	3					
14	4154656	エルボ;S	ELBOW;S	1					
16	4154651	アダプタ;S	ADAPTER;S	1					
17	4252786	チ;S	TEE;S	1					
18	9154764	ホースアツセン	HOSE ASS' Y	1					
18A	4209795	・ホース	・HOSE	1					
18B	4327293	・プロテクタ	・PROTECTOR	5					
19	4200470	エルボ;S	ELBOW;S	1					
19A	4509180	・O-リング	・O-RING	1					
21	4055312	クリップ;バンド	CLIP;BAND	10					
24	4301976	ネームプレート (和文)	NAME-PLATE (JAPANESE)	1					
24	4301978	ネームプレート (英文)	NAME-PLATE (ENGLISH)	1					
26	9172813	ホースアツセン	HOSE ASS' Y	1					
26A	4383986	・ホース	・HOSE	1					
26B	4327293	・プロテクタ	・PROTECTOR	2					
30	4419373	バルブ;リリーフ	VALVE;RELIEF	2	#	D98/08-			

OKD 共用配管 (ブレーカ & クラッシャ)

OKD COMMON PIPING (BREAKER & CRUSHER)

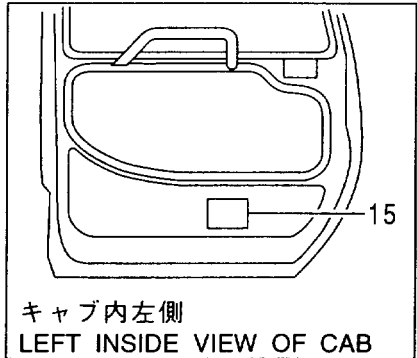
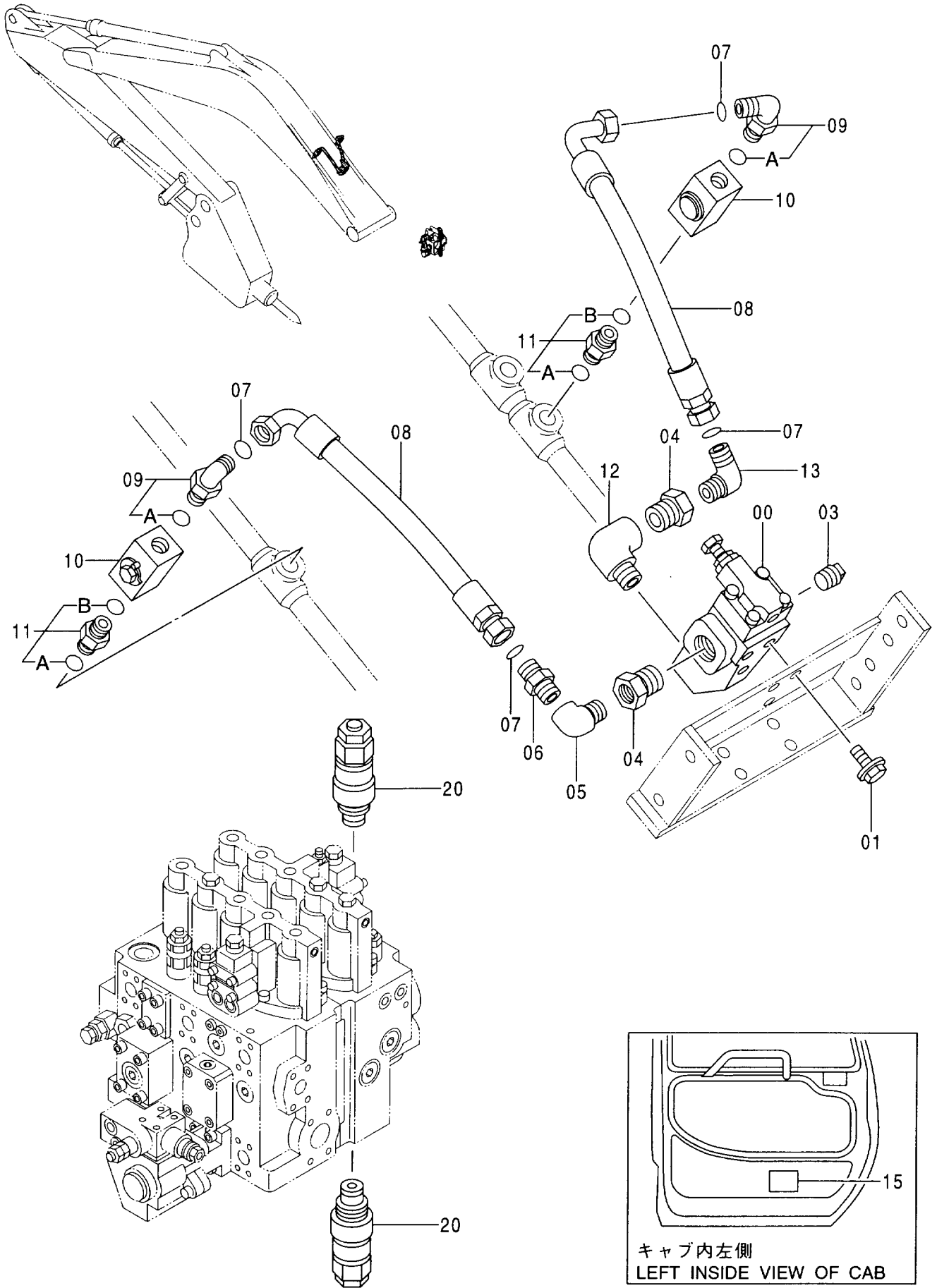

OKD共用配管 (ブレーカ & クラッシャ)
OKD COMMON PIPING (BREAKER & CRUSHER)

020001-

符号 ITEM	部品番号 PART NO.	部 品 名	PART NAME	数量 Q' TY	サービス コード S. C	適用号機 SERIAL NO.	互 換 性 ICA	代 替 部 品 REPLACEABLE PART	
								部品番号 PART NO.	数量 Q' TY
00	4216292	バルブ ; リリーフ	VALVE ; RELIEF	1					
01	J011025	ボルト ; セムス	BOLT ; SEMS	3					
03	94-2027	プラグ	PLUG	1					
04	94-1605	レジュサ	REDUCER	2					
05	94-0634	エルボ ; S	ELBOW ; S	1					
06	4208659	アダプタ ; S	ADAPTER ; S	1					
07	4187328	O-リング	O-RING	4					
08	4395171	ホース	HOSE	2					
09	4198799	エルボ ; S	ELBOW ; S	2					
09A	4506429	O-リング	O-RING	1					
10	4287720	バルブ ; ストップ	VALVE ; STOP	2					
11	4291797	アダプタ ; S	ADAPTER ; S	2					
11A	4506424	O-リング	O-RING	1					
11B	4506429	O-リング	O-RING	1					
12	94-0635	エルボ ; S	ELBOW ; S	1					
13	4281216	エルボ ; S	ELBOW ; S	1					
15	4301977	ネームプレート (和文)	NAME-PLATE (JAPANESE)	1					
15	4301979	ネームプレート (英文)	NAME-PLATE (ENGLISH)	1					
20	4419373	バルブ ; リリーフ	VALVE ; RELIEF	2	#	D98/08-			

高压配管 (2速切换)
 HIGH-PRESSURE PIPING (FLOW RATE SELECTOR)

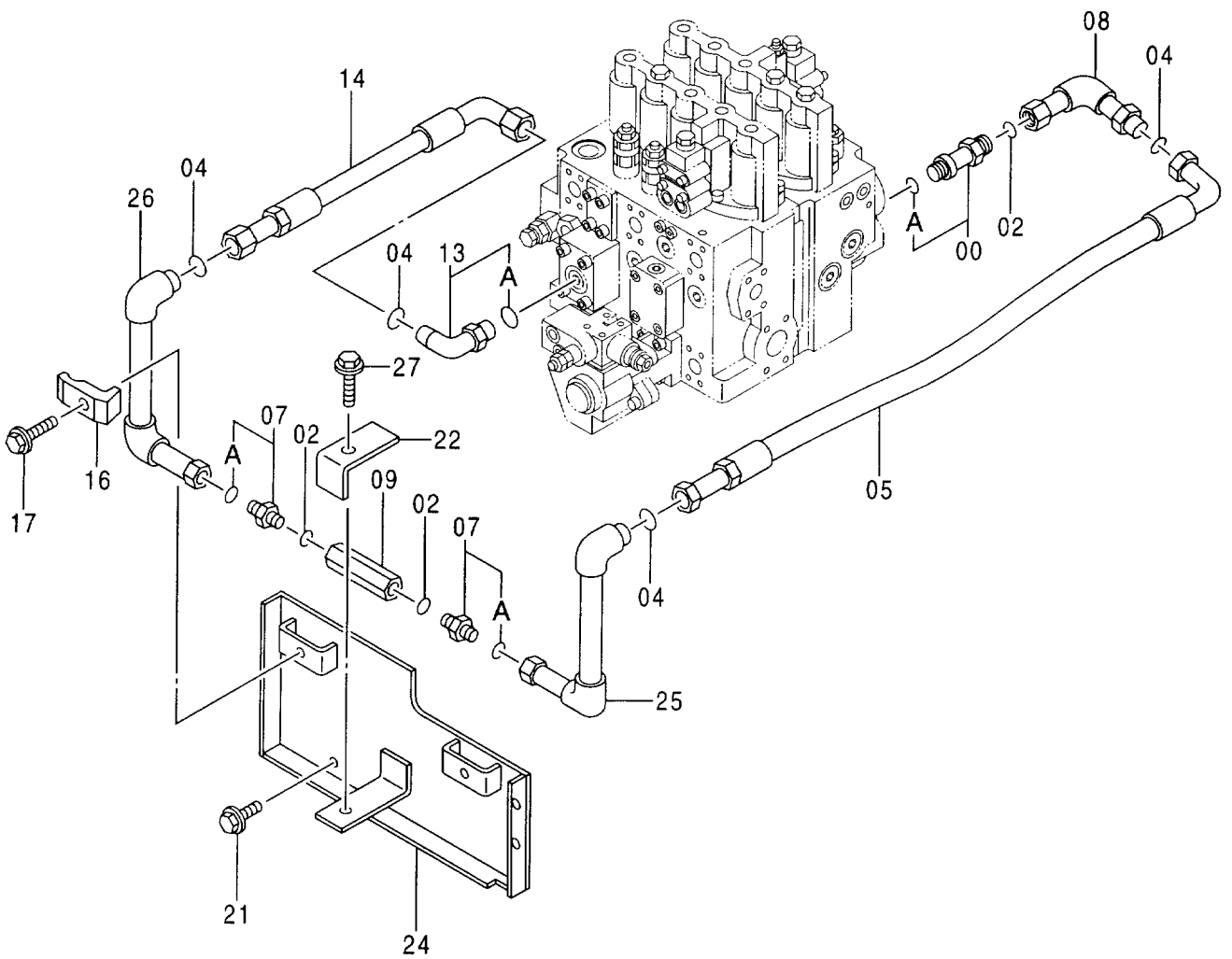
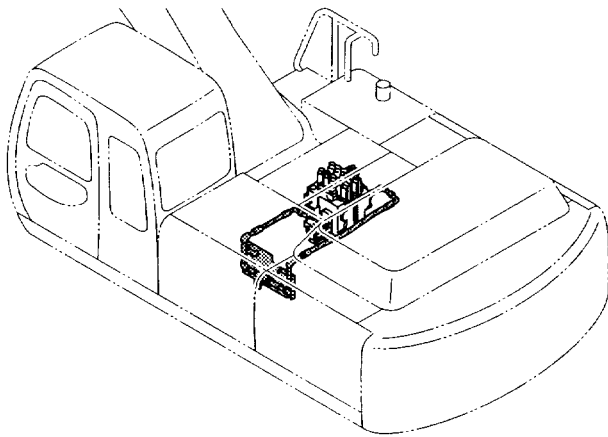

高圧配管 (2速切換)
HIGH-PRESSURE PIPING (FLOW RATE SELECTOR)

020001-

符号 ITEM	部品番号 PART NO.	部 品 名	PART NAME	数量 Q' TY	サービス コード S. C	適用号機 SERIAL NO.	互 換 性 ICA	代 替 部 品 REPLACEABLE PART	
								部品番号 PART NO.	数量 Q' TY
00	4341132	アダプタ;S	ADAPTER;S	1					
00A	4506424	O-リング	O-RING	1					
02	4187328	O-リング	O-RING	3					
04	4187308	O-リング	O-RING	4					
05	4402861	ホース	HOSE	1					
07	4189535	アダプタ;S	ADAPTER;S	2					
07A	4506429	O-リング	O-RING	1					
08	9750406	パイプ	PIPE	1					
09	4393296	バルブ;チェック	VALVE;CHECK	1					
13	4157562	エルボ;S	ELBOW;S	1					
13A	4506424	O-リング	O-RING	1					
14	4405697	ホース	HOSE	1					
16	4190126	クランプ;パイプ	CLAMP;PIPE	2					
17	J011265	ボルト;セムス	BOLT;SEMS	2					
21	J031030	ボルト;セムス	BOLT;SEMS	3					
22	4402887	ブラケット	BRACKET	1					
24	7035288	ブラケット	BRACKET	1					
25	9751171	パイプ	PIPE	1					
26	9751172	パイプ	PIPE	1					
27	J011280	ボルト;セムス	BOLT;SEMS	1					

パイロット配管 (2速切換) PILOT PIPING (FLOW RATE SELECTOR)

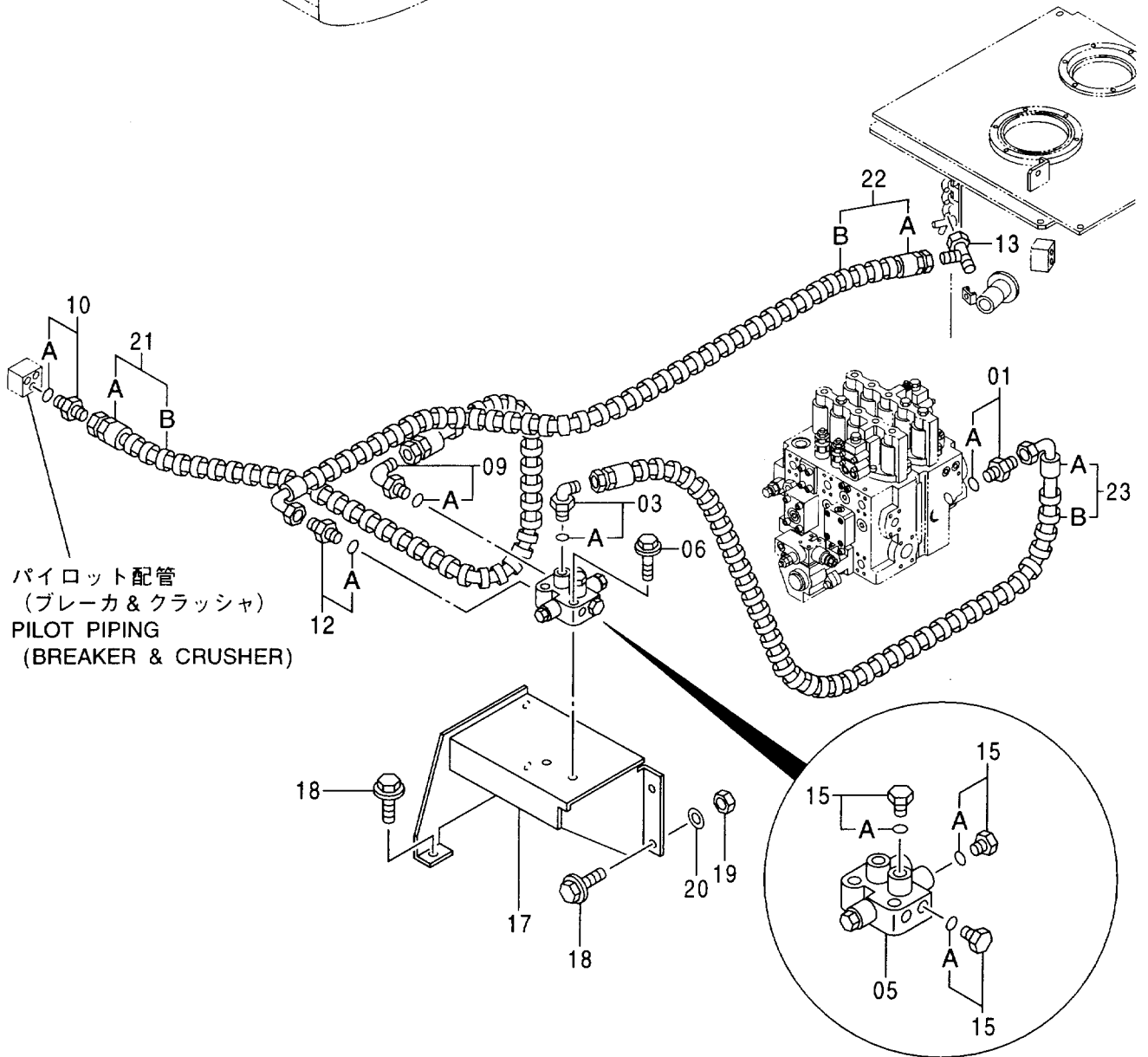
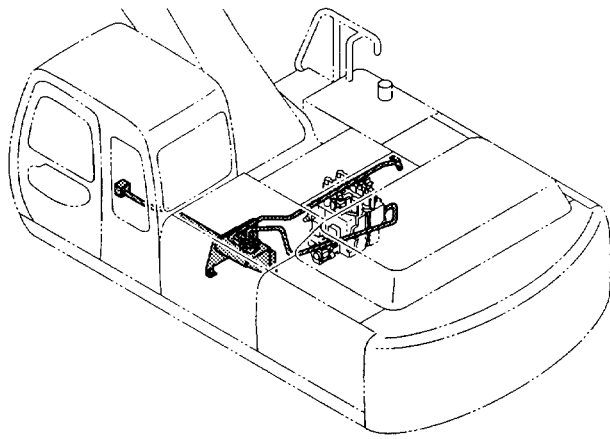

パイロット配管 (2速切換)
PILOT PIPING (FLOW RATE SELECTOR)

020001-

符号 ITEM	部品番号 PART NO.	部 品 名	PART NAME	数量 Q'TY	サービス コード S. C	適用号機 SERIAL NO.	互 換 性 ICA	代 替 部 品 REPLACEABLE PART	
								部品番号 PART NO.	数量 Q'TY
01	4200467	アダプタ;S	ADAPTER;S	1					
01A	957366	・O-リング	・O-RING	1					
03	4156434	エルボ;S	ELBOW;S	1					
03A	957366	・O-リング	・O-RING	1					
05	4351669	バルブ;ソレノイド	VALVE;SOLENOID	1					
06	J011065	ボルト;セムス	BOLT;SEMS	2					
09	4156434	エルボ;S	ELBOW;S	1					
09A	957366	・O-リング	・O-RING	1					
10	4200467	アダプタ;S	ADAPTER;S	1					
10A	957366	・O-リング	・O-RING	1					
12	4200467	アダプタ;S	ADAPTER;S	1					
12A	957366	・O-リング	・O-RING	1					
13	4246672	ユニオン;M	UNION;M	1					
15	4093624	プラグ	PLUG	3					
15A	957366	・O-リング	・O-RING	1					
17	7034784	ブラケット	BRACKET	1					
18	J031030	ボルト;セムス	BOLT;SEMS	5					
19	J950010	ナット	NUT	2					
20	J217083	ワッシャ	WASHER	2					
21	9173130	ホースアッセン	HOSE ASS'Y	1					
21A	4406236	・ホース	・HOSE	1					
21B	4327293	・プロテクタ	・PROTECTOR	5					
22	9173131	ホースアッセン	HOSE ASS'Y	1					
22A	4406237	・ホース	・HOSE	1					
22B	4327293	・プロテクタ	・PROTECTOR	4					
23	9173132	ホースアッセン	HOSE ASS'Y	1					
23A	4406238	・ホース	・HOSE	1					
23B	4327293	・プロテクタ	・PROTECTOR	5					

電気部品 (2速切換) ELECTRIC PARTS (FLOW RATE SELECTOR)

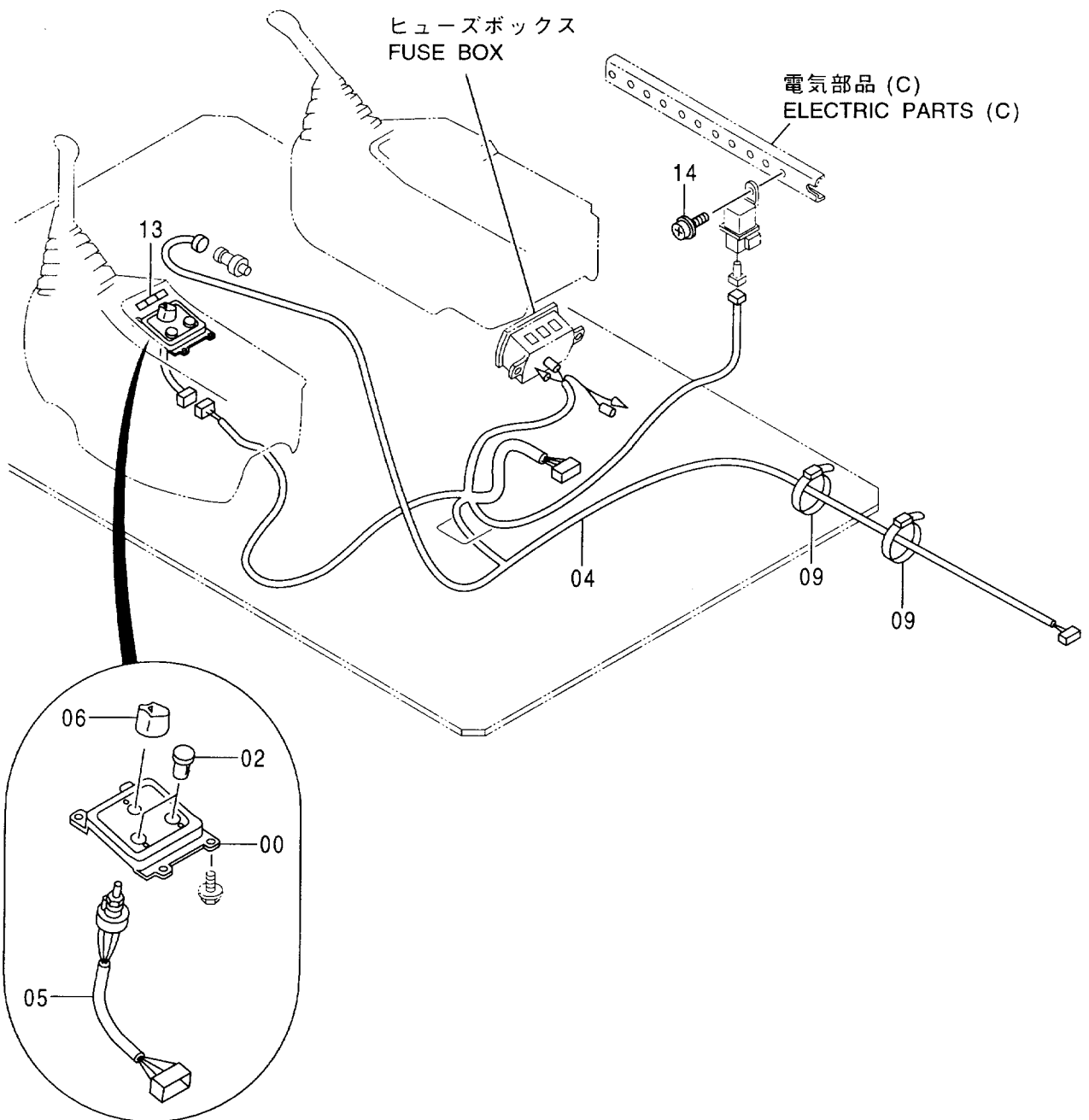
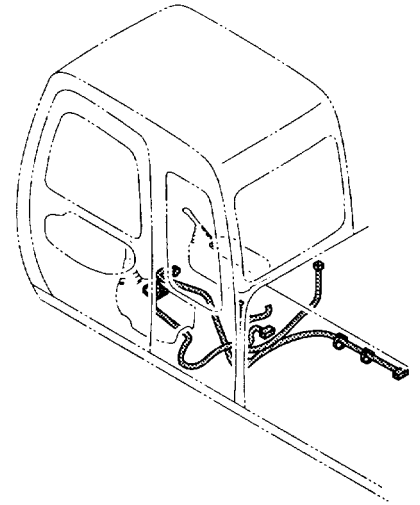

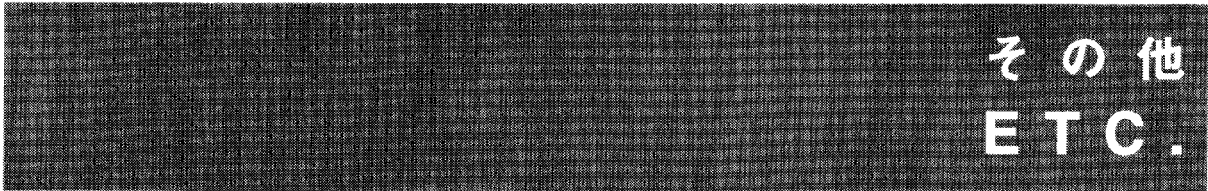
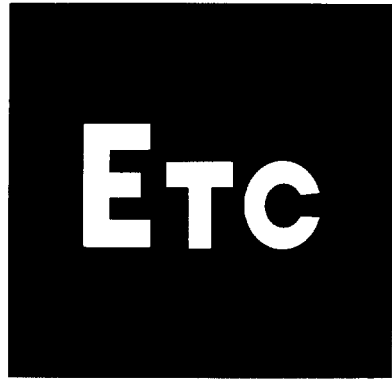

マルチレバー 〈選択〉
MULTI LEVER 〈SELECT〉

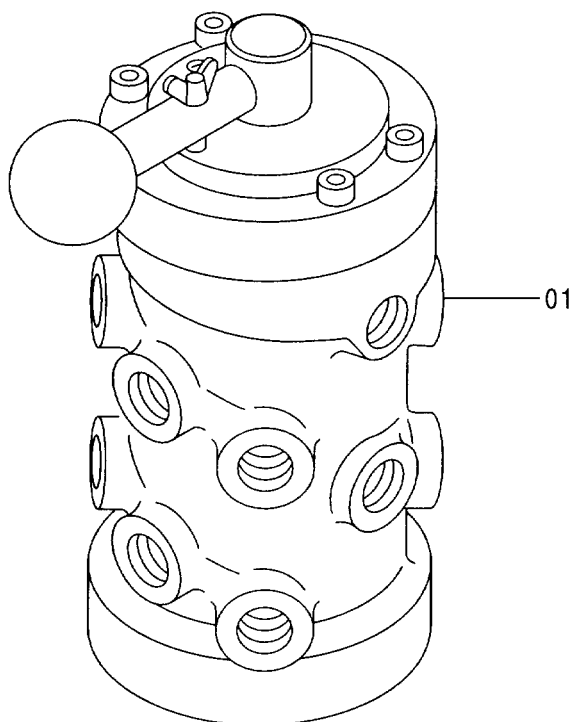
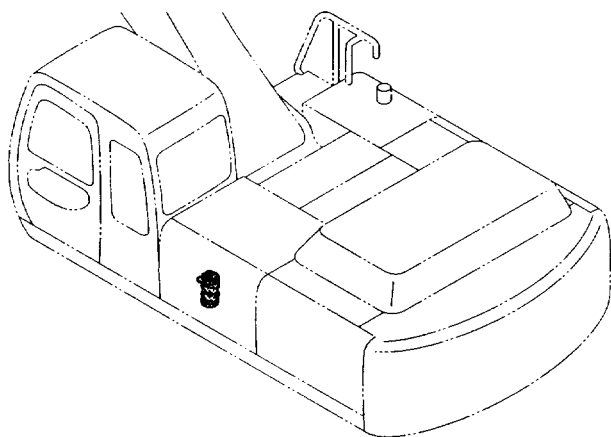

マルチレバー配管 (1) 〈選択〉
 MULTI LEVER PIPING (1) 〈SELECT〉

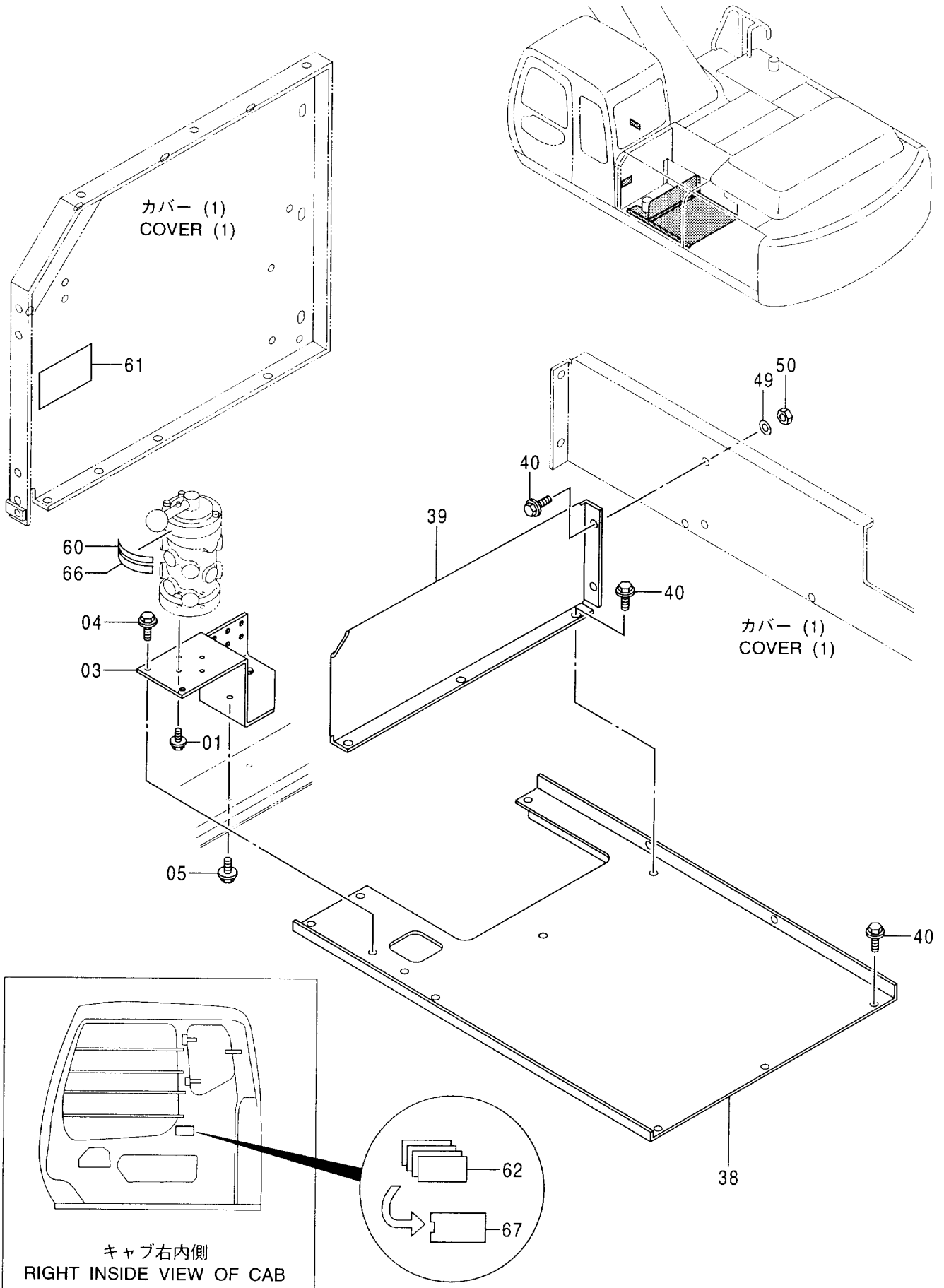

マルチレバ-配管 (1) <選択>
MULTI LEVER PIPING (1) <SELECT>

020001-

符号 ITEM	部品番号 PART NO.	部 品 名	PART NAME	数量 Q' TY	サービス コード S. C	適用号機 SERIAL NO.	互 換 性 I C A	代 替 部 品 REPLACEABLE PART	
								部品番号 PART NO.	数量 Q' TY
01	J010818	ボルト;セムス	BOLT;SEMS	4					
03	8070156	ブラケット	BRACKET	1					
04	J031030	ボルト;セムス	BOLT;SEMS	2					
05	J021030	ボルト;セムス	BOLT;SEMS	2					
38	7033679	カバー	COVER	1					
39	3073733	カバー	COVER	1					
40	J031025	ボルト;セムス	BOLT;SEMS	11					
49	J217083	ワッシャ	WASHER	2					
50	J950010	ナット	NUT	2					
60	4372969	ネームプレート	NAME-PLATE	1					
61	3059267	ネームプレート	NAME-PLATE	1					
62	4288249	プレート (K タイプ)	PLATE (K-Type)	1					
62	4288250	プレート (H タイプ)	PLATE (H-Type)	1					
62	4288251	プレート (M タイプ)	PLATE (M-Type)	1					
62	4288252	プレート (Y タイプ)	PLATE (Y-Type)	1					
66	4372968	ネームプレート	NAME-PLATE	1					
67	4260602	ケース	CASE	1					

マルチレバー配管 (2) 〈選択〉
 MULTI LEVER PIPING (2) 〈SELECT〉

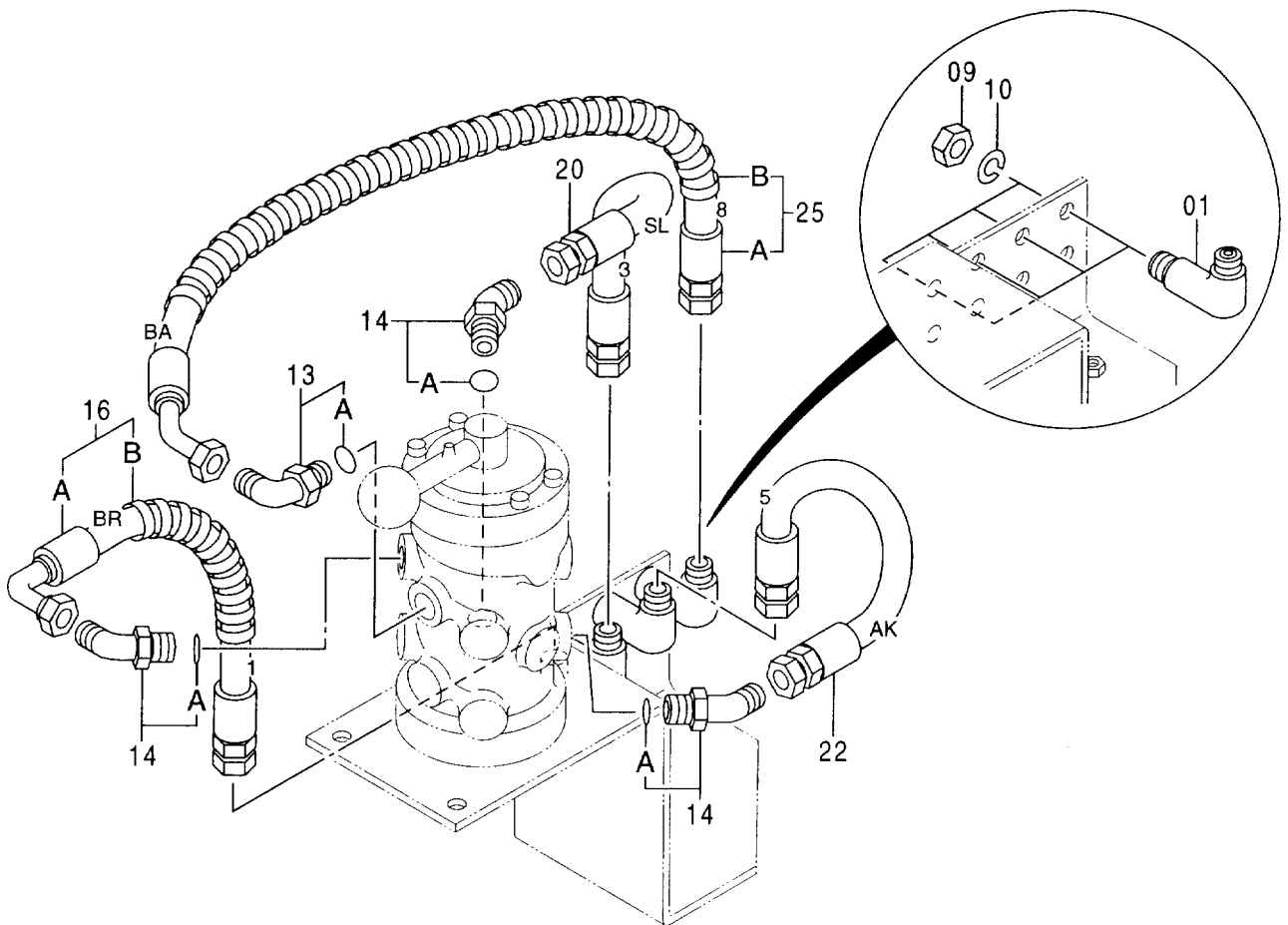
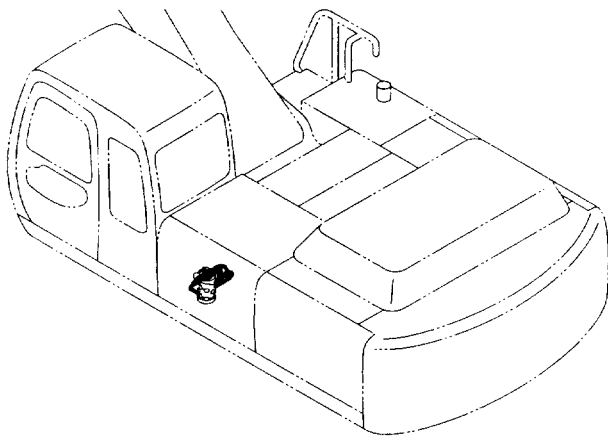

マルチレバー配管 (3) 〈選択〉
 MULTI LEVER PIPING (3) 〈SELECT〉

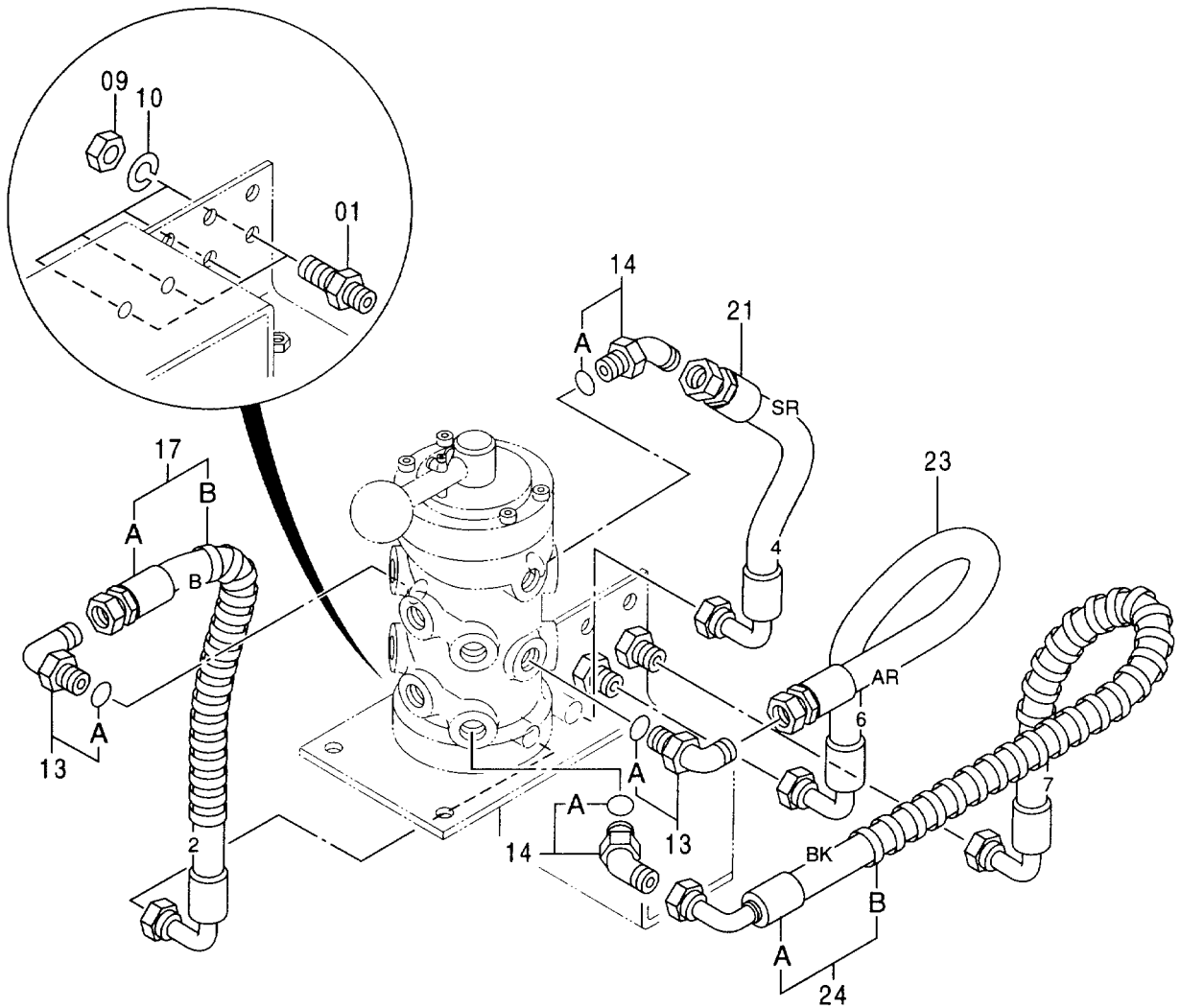
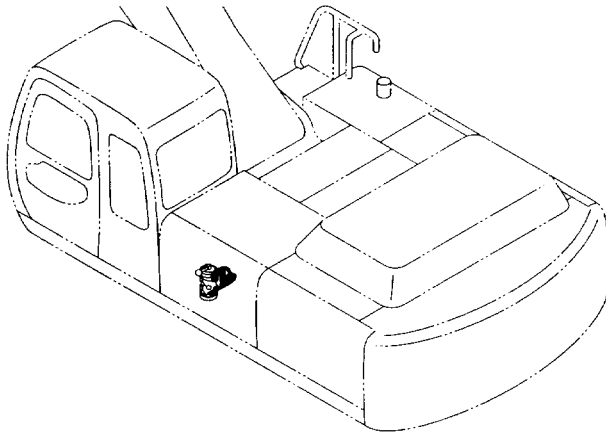

マルチレバー配管 (4) 〈選択〉
 MULTI LEVER PIPING (4) 〈SELECT〉

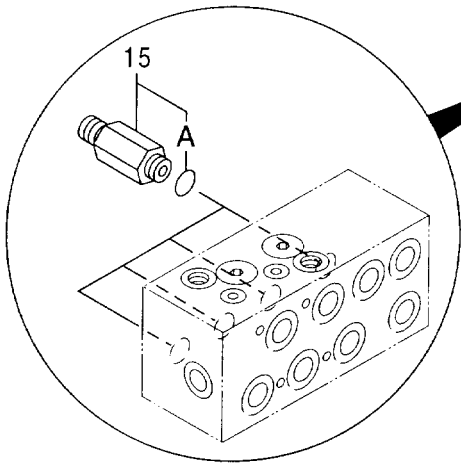
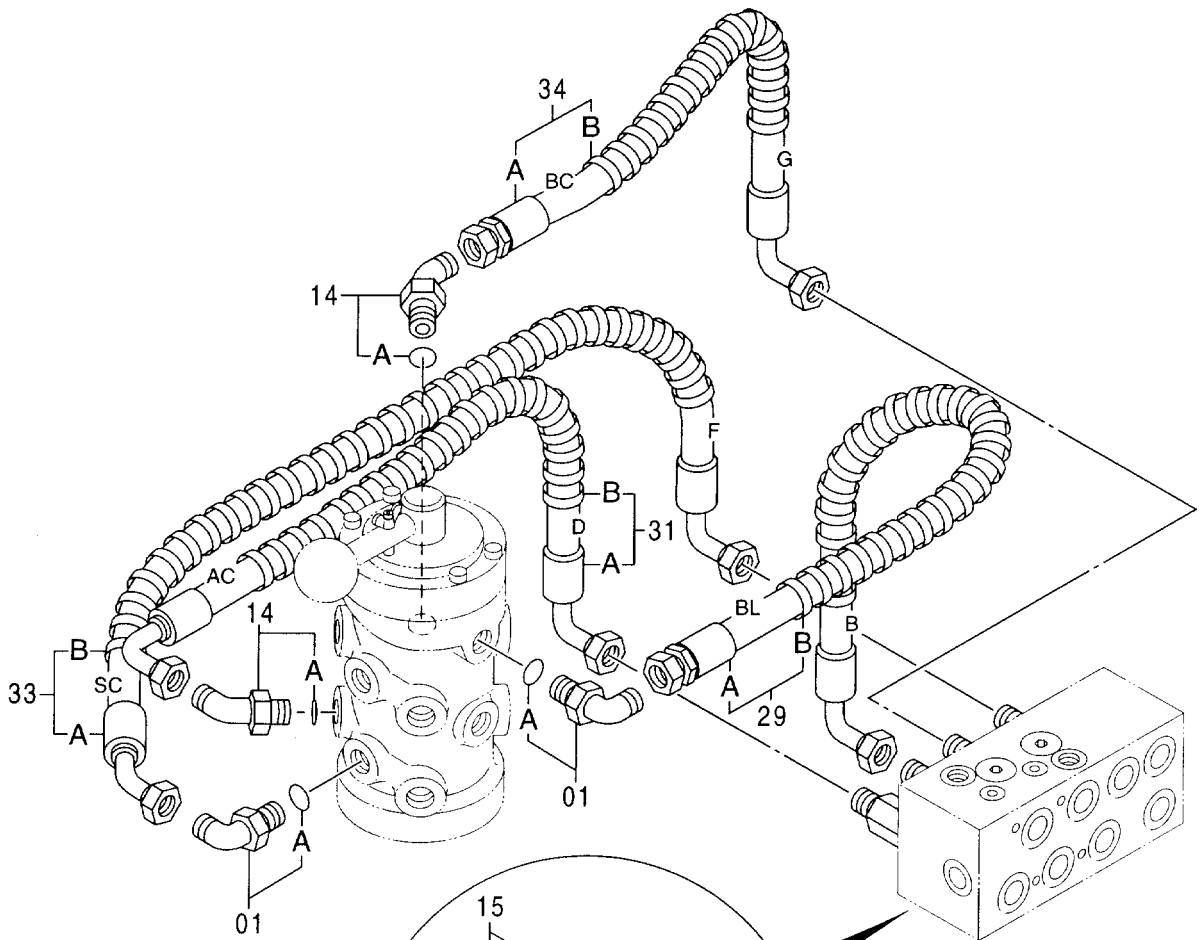
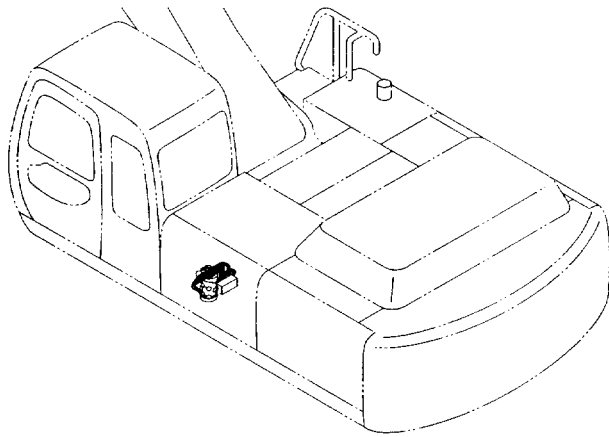

パイロット配管 (5-1)
 PILOT PIPING (5-1)

マルチレバー配管 (5) 〈選択〉
 MULTI LEVER PIPING (5) 〈SELECT〉

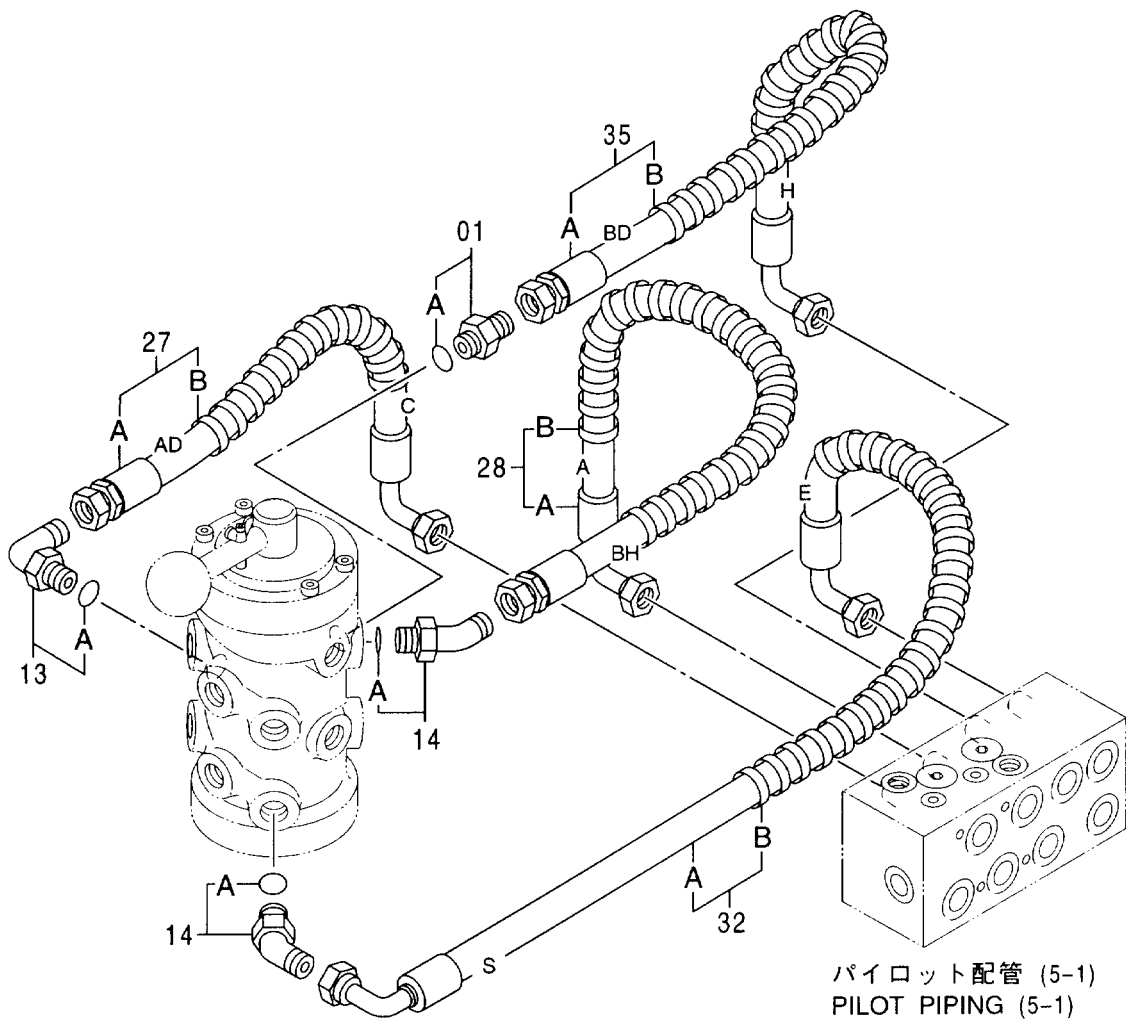
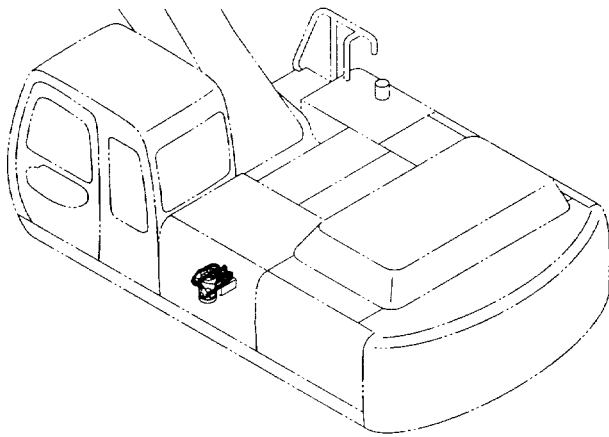

パイロット配管 (5-1)
 PILOT PIPING (5-1)

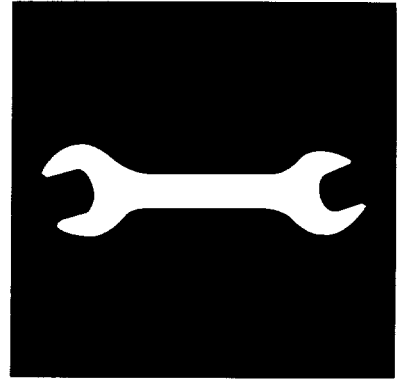

工 具
TOOLS

工 具
TOOLS

00~04,101

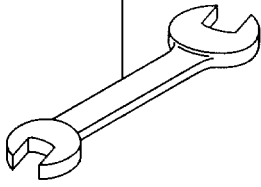

07

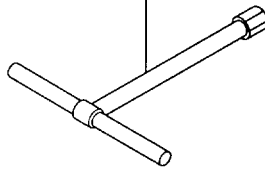

09~13

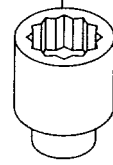

16~18,108

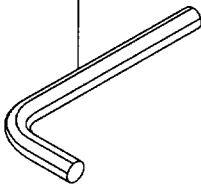

25

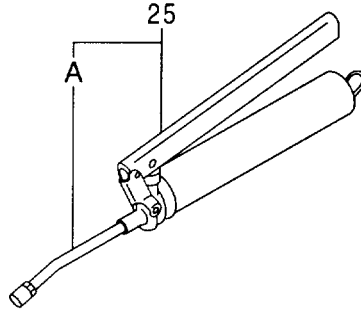

26

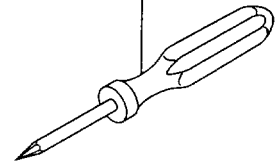

27

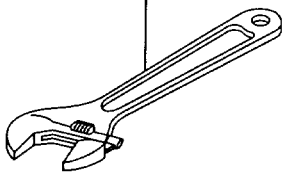

28

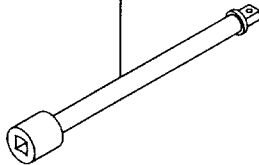

29

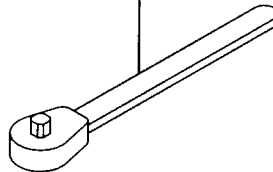

30

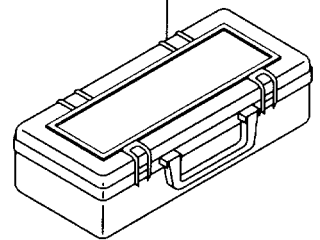

106

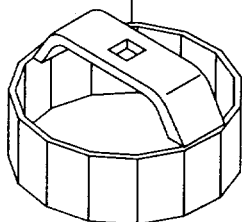

105

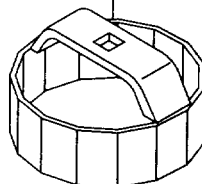

104

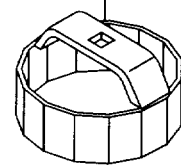

工具
TOOLS

020001-

符号 ITEM	部品番号 PART NO.	部 品 名	PART NAME	数量 Q' TY	サービス コード S. C	適用号機 SERIAL NO.	互 換 性 ICA	代 替 部 品 REPLACEABLE PART	
								部品番号 PART NO.	数量 Q' TY
00	4200436	スパナ (13X17)	SPANNER (13X17)	1					
01	989858	スパナ (19X22)	SPANNER (19X22)	1					
03	989859	スパナ (24X27)	SPANNER (24X27)	1					
04	989860	スパナ (30X32)	SPANNER (30X32)	1					
07	958407	レンチ;T (10)	WRENCH;T (10)	1					
09	D99055	レンチ;ソケット (17)	WRENCH;SOCKET (17)	1					
10	D99056	レンチ;ソケット (19)	WRENCH;SOCKET (19)	1					
11	989848	レンチ;ソケット (22)	WRENCH;SOCKET (22)	1					
12	4200437	レンチ;ソケット (24)	WRENCH;SOCKET (24)	1					
13	989850	レンチ;ソケット (27)	WRENCH;SOCKET (27)	1					
16	985710	レンチ;バール (6)	WRENCH;BAR (6)	1					
17	958393	レンチ;バール (8)	WRENCH;BAR (8)	1					
18	958394	レンチ;バール (10)	WRENCH;BAR (10)	1					
25	4131548	ガン;グリース (ヤマダ コーポレーション YC-650ZC) (YAMADA CORPORATION YC-650ZC)	GUN;GREASE	1					
25A	4223527	ノズル (ヤマダ コーポレーション CNP-2T) (YAMADA CORPORATION CNP-2T)	・NOZZLE	1					
25	4441104	ガン;グリース (ヤマダ コーポレーション CH-650) (YAMADA CORPORATION CH-650)	GUN;GREASE	1	#S				
25A	4441105	ノズル	・NOZZLE	1	#S				
25	4441125	ガン;グリース (ヤマダ コーポレーション 800531-4) (YAMADA CORPORATION 800531-4) (オイルキー LS-800SCB) (OILKEY LS-800SCB)	GUN;GREASE	1	#S				
25A	4441126	ノズル (オイルキー M-200-E)	・NOZZLE	1	#S				
26	4200434	スクリエッドライバ	S. DRIVER	1					
27	4200438	レンチ;アジャスタブル	WRENCH;ADJUST.	1					
28	936010	バール;エクステンション	BAR;EXTENSION	1					
29	985706	ハンドル;ラチェット	HANDLE;RATCHET	1					
30	4276924	ボックス;ツール	BOX;TOOL	1					
101	4200435	スパナ (10X12)	SPANNER (10X12)	1					
104	4213356	レンチ	WRENCH	1					
105	4207868	レンチ	WRENCH	1					
106	4239943	レンチ	WRENCH	1					
108	4020977	レンチ;バール (4)	WRENCH;BAR (4)	1					

**NAME
PLATE**

ネームプレート
NAME-PLATE

レンタル用ネームプレート（日本語）〈選択〉
NAME-PLATE FOR RENTAL (JAPANESE) 〈SELECT〉

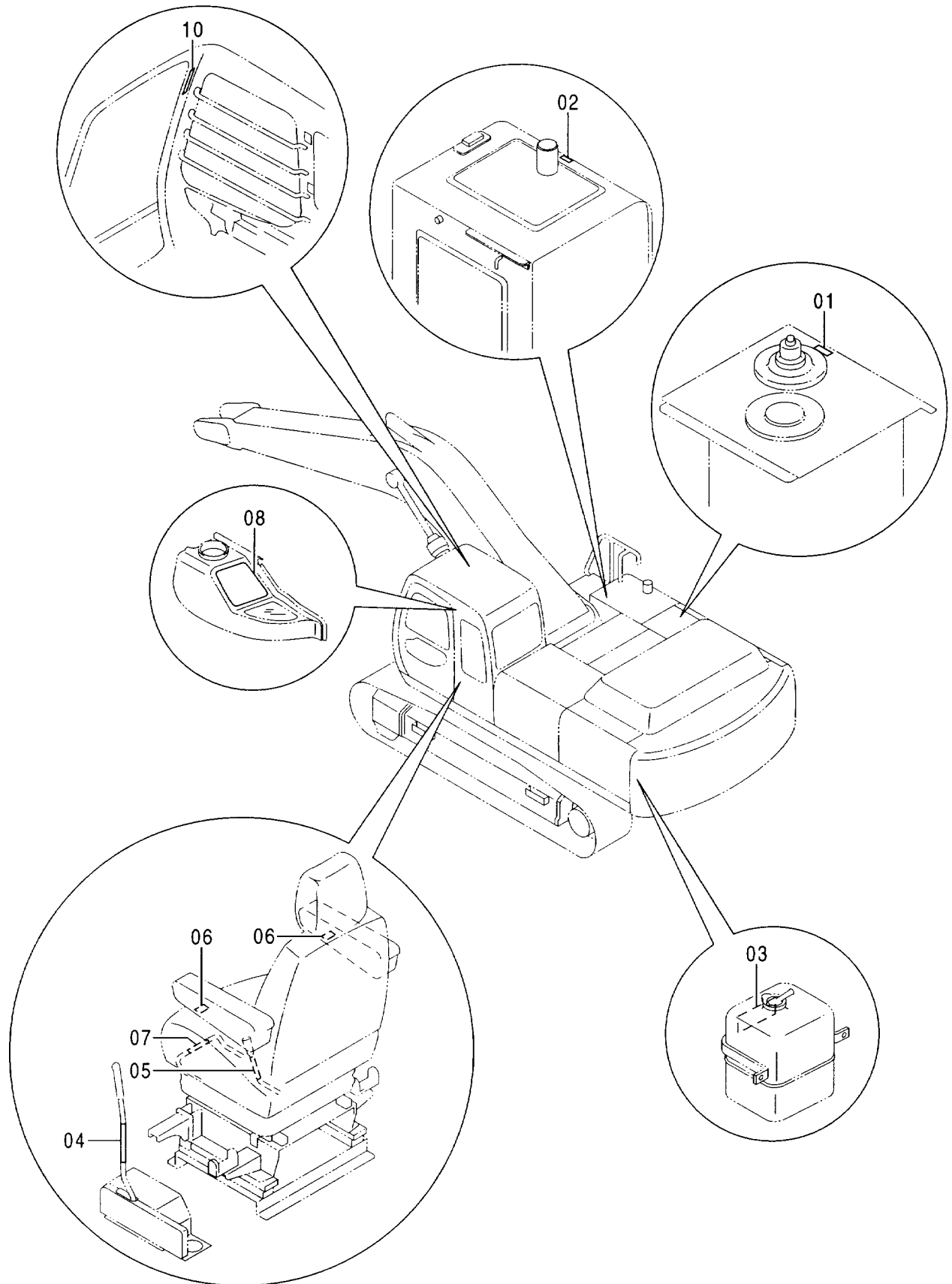

ネームプレート (日本語) NAME-PLATE (JAPANESE)

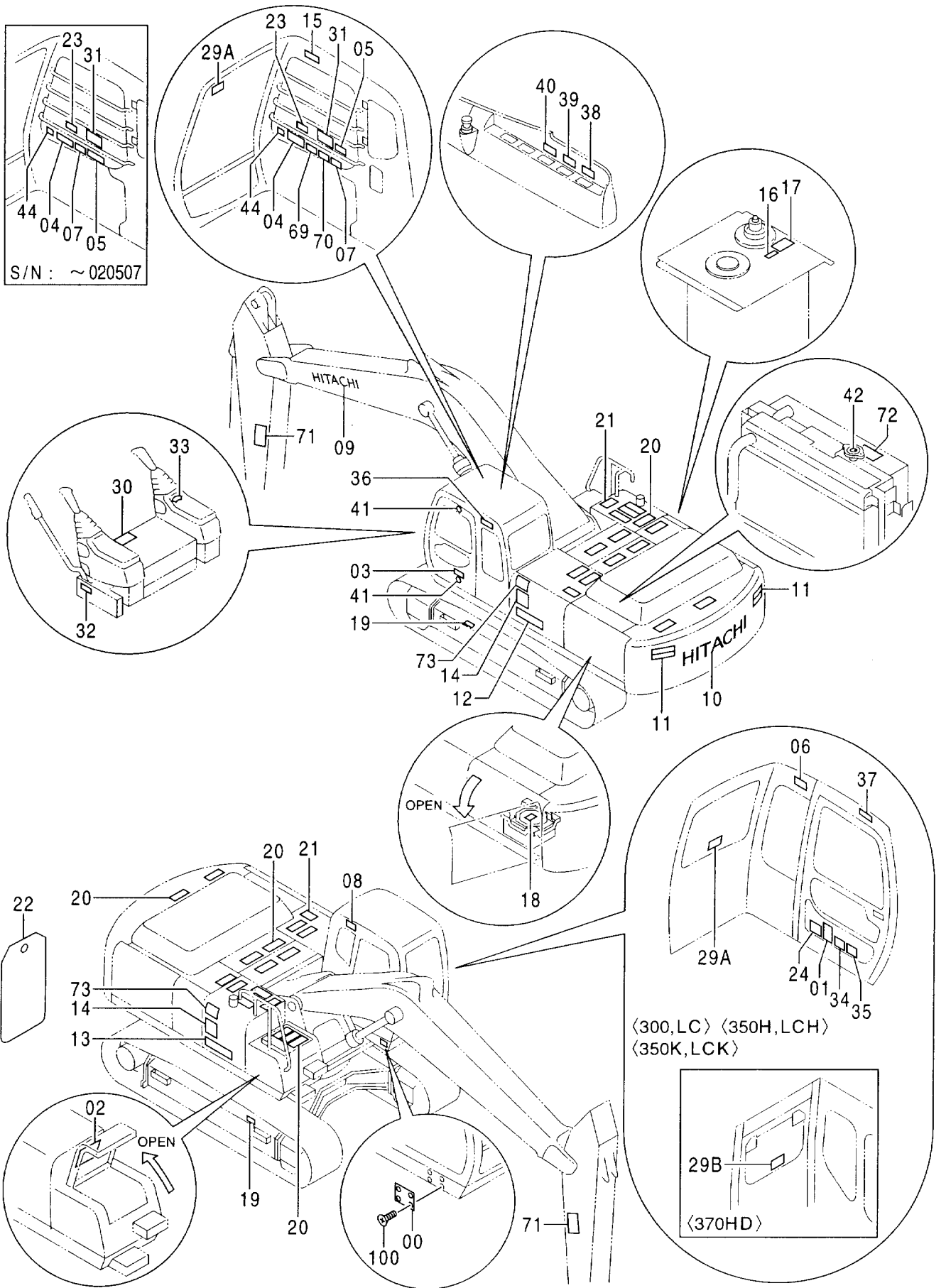

<300,LC> <350H,LCH>
<350K,LCK>

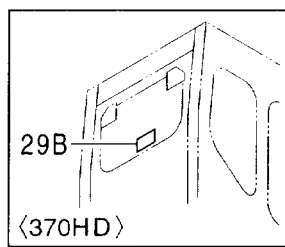

ネームプレート (日本語)
NAME-PLATE (JAPANESE)

020001-

符号 ITEM	部品番号 PART NO.	部 品 名	PART NAME	数量 Q' TY	サービス コード S. C	適用号機 SERIAL NO.	互 換 性 ICA	代 替 部 品 REPLACEABLE PART	
								部品番号 PART NO.	数量 Q' TY
00	++++++	ネームプレート(号機)	NAME-PLATE	1					
01	3082482	ネームプレート(仕様) (EX300-5)	NAME-PLATE	1		-D99/10	I	3089926	1
01	3089926	ネームプレート(仕様) (EX300-5)	NAME-PLATE	1	#	D99/11-			
01	3082483	ネームプレート(EX300LC-5)	NAME-PLATE	1		-D99/10	I	3089929	1
01	3089929	ネームプレート(EX300LC-5)	NAME-PLATE	1	#	D99/11-			
01	3082484	ネームプレート(EX350H-5)	NAME-PLATE	1		-D99/10	I	3089927	1
01	3089927	ネームプレート(EX350H-5)	NAME-PLATE	1	#	D99/11-			
01	3082485	ネームプレート(EX350LCH-5)	NAME-PLATE	1		-D99/10	I	3089930	1
01	3089930	ネームプレート(EX350LCH-5)	NAME-PLATE	1	#	D99/11-			
01	3083225	ネームプレート(EX350K-5)	NAME-PLATE	1		-D99/10	I	3089928	1
01	3089928	ネームプレート(EX350K-5)	NAME-PLATE	1	#	D99/11-			
01	3083226	ネームプレート(EX350LCK-5)	NAME-PLATE	1		-D99/10	I	3089932	1
01	3089932	ネームプレート(EX350LCK-5)	NAME-PLATE	1	#	D99/11-			
01	3082486	ネームプレート(EX370HD-5)	NAME-PLATE	1		-D99/10	I	3089933	1
01	3089933	ネームプレート(EX370HD-5)	NAME-PLATE	1	#	D99/11-			
02	2042497	ネームプレート(給油脂) <300, LC><350H, LCH>	NAME-PLATE <300, LC><350H, LCH>	1					
02	2042679	ネームプレート(給油脂) <350K, LCK>	NAME-PLATE <350K, LCK>	1					
02	2042498	ネームプレート(給油脂) <370HD>	NAME-PLATE <370HD>	1					
03	4371299	ネームプレート(CF)	NAME-PLATE	1		-020507			
04	4369377	ネームプレート(取説注意)	NAME-PLATE	1					
05	3075801	ネームプレート(運転注意)	NAME-PLATE	1					
06	3075804	ネームプレート(前窓ツカ) <選択>	NAME-PLATE	1		-020507			
06	4418272	アセシヨウシ(前窓ツカ) <選択>	SAFTY-SIGN	1	#	020508-			
07	3075803	ネームプレート(感電防止)	NAME-PLATE	1		-020507			
07	4418276	アセシヨウシ(感電防止)	SAFTY-SIGN	1	#	020508-			
08	4374612	ネームプレート(社名)<370HD>	NAME-PLATE<370HD>	1					
09	2039274	ネームプレート(社名)	NAME-PLATE	1					
10	2039272	ネームプレート(社名)	NAME-PLATE	1					
11	2032973	ネームプレート(旋回注意)	NAME-PLATE	2		-020507			
11	3085431	アセシヨウシ(旋回注意)	SAFTY-SIGN	2	#	020508-			
12	1025866	ネームプレート(EX300)	NAME-PLATE	1					
12	0003146	ネームプレート(EX300LC)	NAME-PLATE	1					
12	1025867	ネームプレート(EX350H)	NAME-PLATE	1					

ネームプレート (日本語) NAME-PLATE (JAPANESE)

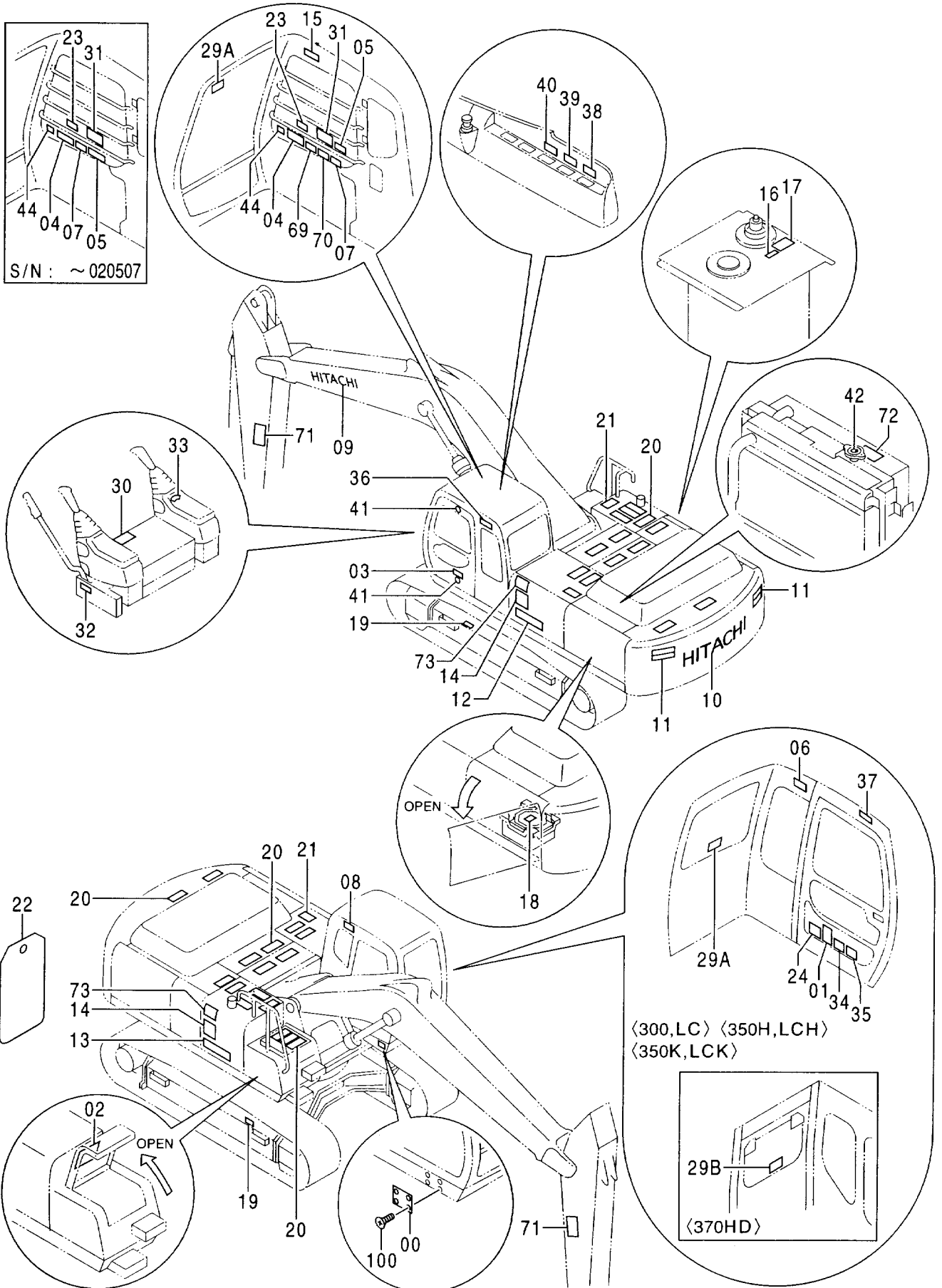

ネームプレート (日本語)
NAME-PLATE (JAPANESE)

020001-

符号 ITEM	部品番号 PART NO.	部 品 名	PART NAME	数量 Q' TY	サービス コード S. C	適用号機 SERIAL NO.	互 換 性 I C A	代 替 部 品 REPLACEABLE PART	
								部品番号 PART NO.	数量 Q' TY
12	0003147	ネームプレート(EX350LCH)	NAME-PLATE	1					
12	1026152	ネームプレート(EX350K)	NAME-PLATE	1					
12	0003220	ネームプレート(EX350LCK)	NAME-PLATE	1					
12	0003149	ネームプレート(EX370HD)	NAME-PLATE	1					
13	1025866	ネームプレート(EX300)	NAME-PLATE	1					
13	0003146	ネームプレート(EX300LC)	NAME-PLATE	1					
13	1025867	ネームプレート(EX350H)	NAME-PLATE	1					
13	0003148	ネームプレート(EX350LCH)	NAME-PLATE	1					
13	1026152	ネームプレート(EX350K)	NAME-PLATE	1					
13	0003221	ネームプレート(EX350LCK)	NAME-PLATE	1					
13	0003149	ネームプレート(EX370HD)	NAME-PLATE	1					
14	2039270	ネームプレート(アセント)	NAME-PLATE	2					
15	4369106	ネームプレート(右窓注意)	NAME-PLATE	1					
16	4288181	ネームプレート(エアキ)	NAME-PLATE	1					
17	3075806	ネームプレート(タンク キャップ)	NAME-PLATE	1					
18	4369152	ネームプレート(バッテリー)	NAME-PLATE	1					
19	4368989	ネームプレート(トラック アジャスタ)	NAME-PLATE	2		-020507			
19	3085574	アンゼンヒヨウシキ (トラック アジャスタ)	NAME-PLATE	2	#	020508-			
20	4073519	テープ (滑り止め)	TAPE	16					
21	4232906	テープ (滑り止め)	TAPE	2					
22	3076175	ネームプレート(点検注意)	NAME-PLATE	1					
23	4373205	ネームプレート (操作要領: JISタイプ)	NAME-PLATE	1					
23	4369242	ネームプレート (操作要領: Hタイプ)	NAME-PLATE	1					
24	3075805	ネームプレート(安全フック)	NAME-PLATE	1		-D99/10			
24	3089942	ネームプレート(安全フック)	NAME-PLATE	1	#	D99/11-		3089942	1
29A	4359076	ネームプレート(脱出用ハンマー) <300, LC><350H, LCH>	NAME-PLATE <300, LC><350H, LCH>	2					
29B	4359076	ネームプレート(脱出用ハンマー) <350K, LCK>	NAME-PLATE <350K, LCK>	1					
30	4368981	ネームプレート (シート フィルトカバー: 固定式)	NAME-PLATE	1					
30	4371371	ネームプレート (シート フィルトカバー: サスペンション式)	NAME-PLATE	1					
31	3076785	ネームプレート(エンジンコントロール)	NAME-PLATE	1					
32	4299059	ネームプレート(レバーロック)	NAME-PLATE	1					
33	4264805	ネームプレート(キースイッチ)	NAME-PLATE	1					

ネームプレート (日本語) NAME-PLATE (JAPANESE)

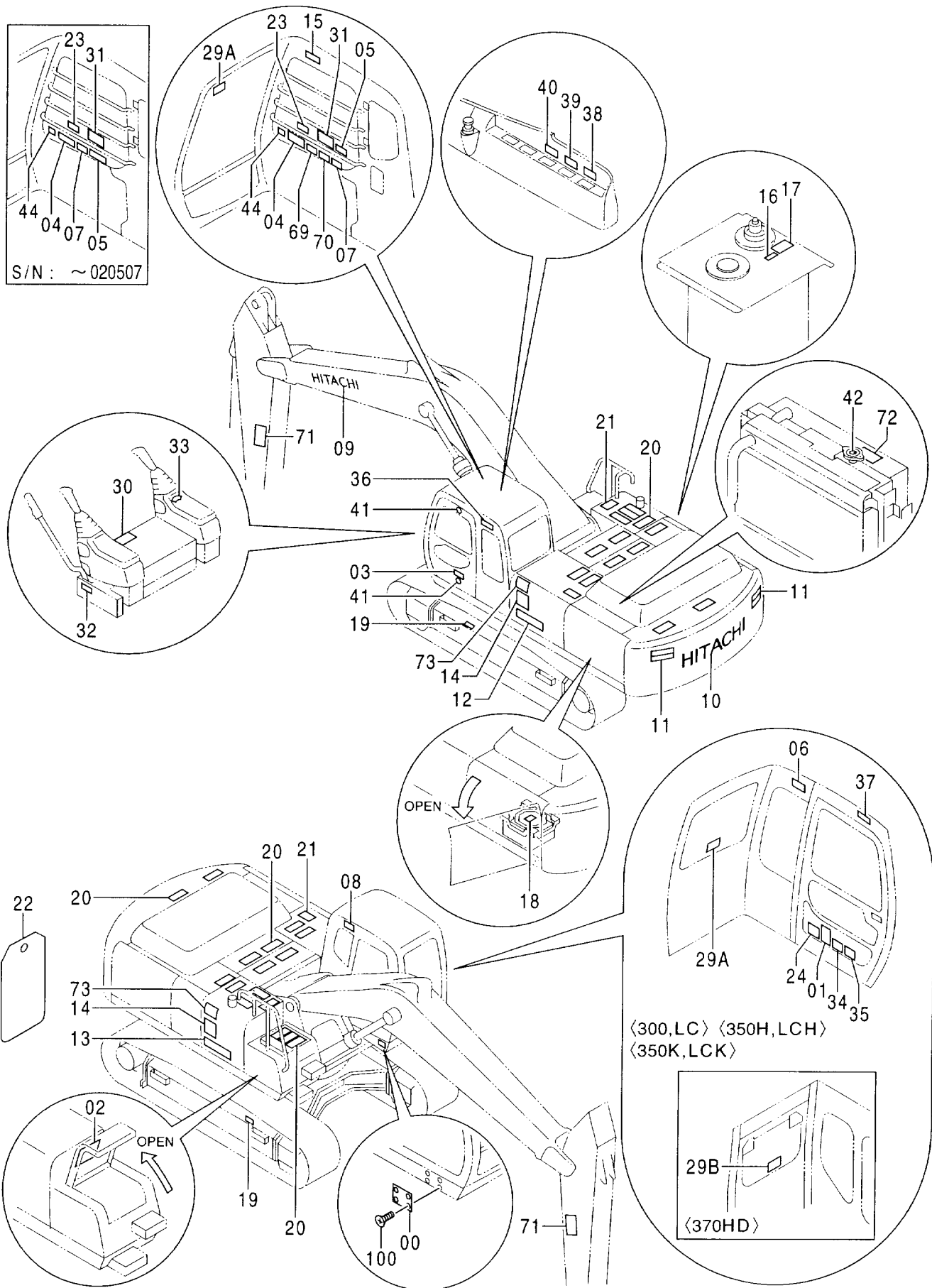

ネームプレート (日本語)
NAME-PLATE (JAPANESE)

020001-

符号 ITEM	部品番号 PART NO.	部 品 名	PART NAME	数量 Q' TY	サービス コード S. C	適用号機 SERIAL NO.	互 換 性 ICA	代 替 部 品 REPLACEABLE PART	
								部品番号 PART NO.	数量 Q' TY
34	4272452	ネームプレート <350K, LCK> (アタッチメント注意)	NAME-PLATE <350K, LCK>	1					
35	4295352	ネームプレート <350K, LCK> (ハルブ切替)	NAME-PLATE <350K, LCK>	1					
36	4374612	ネームプレート (社名)	NAME-PLATE	1					
37	4373948	ネームプレート <選択> (パワーウインド注意)	NAME-PLATE <SELECT>	1					
38	4373718	ネームプレート <選択> (パワーウインドスイッチ)	NAME-PLATE <SELECT>	1					
39	4374787	ネームプレート <選択> (旋回警報スイッチ)	NAME-PLATE <SELECT>	1					
40	4374788	ネームプレート <選択> (走行警報スイッチ)	NAME-PLATE <SELECT>	1					
41	4087559	ネームプレート (ドアストッパウケ)	NAME-PLATE	2					
42	4331848	ネームプレート (ラジエータキャップ)	NAME-PLATE	1					
44	3077034	ネームプレート <370HD> (キャブ干渉注意)	NAME-PLATE <370HD>	1					
69	4418273	アンゼンヒヨウシ (取説熟読)	SAFETY-SIGN	1	#	020508-			
70	4418275	アンゼンヒヨウシ (ロツク)	SAFETY-SIGN	1	#	020508-			
71	3085908	アンゼンヒヨウシ (アム注意)	SAFETY-SIGN	2	#	020508-			
72	3085421	アンゼンヒヨウシ (ラジエータキャップ注意)	SAFETY-SIGN	1	#	020508-			
73	2043941	ネームプレート (エンブレム)	NAME-PLATE	2	#	D98/09-			
100	M492564	スクリュードライブ	SCREW; DRIVE	4					

ネームプレート（英語） [STD] [AUS]
NAME-PLATE (ENGLISH) [STD] [AUS]

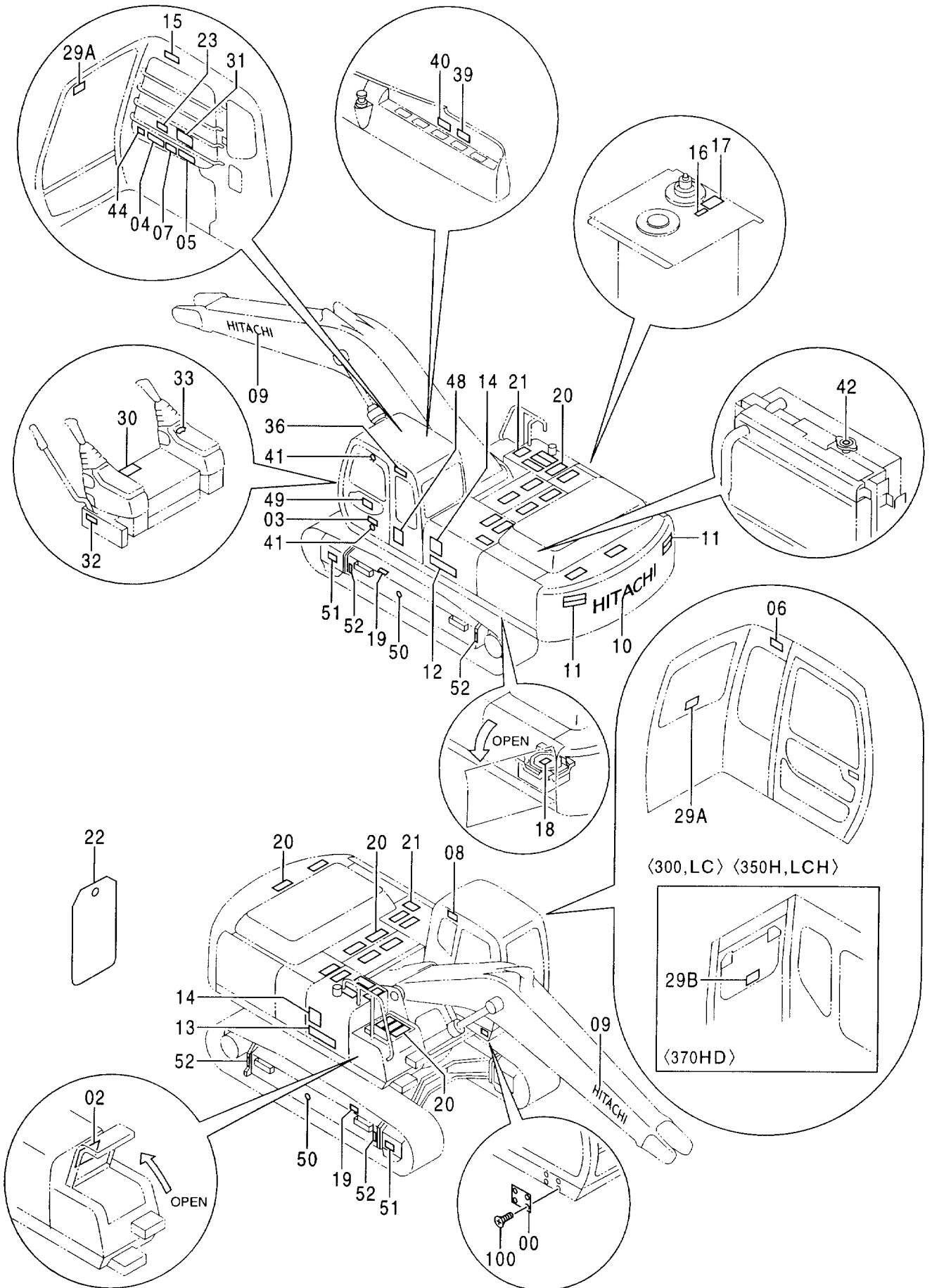

ネームプレート (英語) [STD] [AUS]
 NAME-PLATE (ENGLISH) [STD] [AUS]

020001-

符号 ITEM	部品番号 PART NO.	部 品 名	PART NAME	数量 Q' TY	サービス コード S. C	適用号機 SERIAL NO.	互 換 性 I C A	代 替 部 品 REPLACEABLE PART	
								部品番号 PART NO.	数量 Q' TY
00	+++++++	ネームプレート (号機)	NAME-PLATE (MACHINE MFG. NO.)	1					
02	2042529	ネームプレート <300, LC><350H, LCH> (給油脂)	NAME-PLATE <300, LC><350H, LCH> (LUBRICATION)	1					
02	2042528	ネームプレート<370HD> (給油脂)	NAME-PLATE <370HD> (LUBRICATION)	1					
03	4371299	ネームプレート (CF)	NAME-PLATE (CF)	1					
04	4371273	ネームプレート (取説注意)	NAME-PLATE (INSPECTION MANUAL)	1					
05	3076355	ネームプレート (運転注意)	NAME-PLATE (CAUTION)	1					
06	4371798	ネームプレート<選択> (前窓ロック)	NAME-PLATE <SELECT> (FRONT WINDOW LOCK)	1					
07	3075802	ネームプレート (感電防止)	NAME-PLATE (PREVENTION FROM ELECTRIC SHOCK)	1					
08	4374612	ネームプレート<370HD> (社名)	NAME-PLATE <370HD> (NAME OF COMPANY)	1					
09	2039274	ネームプレート (社名)	NAME-PLATE (NAME OF COMPANY)	2					
10	2039272	ネームプレート (社名)	NAME-PLATE (NAME OF COMPANY)	1					
11	2033082	ネームプレート (旋回注意)	NAME-PLATE (CAUTION FOR SWING)	2					
12	1025866	ネームプレート(EX300)	NAME-PLATE (EX300)	1					
12	0003146	ネームプレート(EX300LC)	NAME-PLATE (EX300LC)	1					
12	1025867	ネームプレート(EX350H)	NAME-PLATE (EX350H)	1					
12	0003147	ネームプレート(EX350LCH)	NAME-PLATE (EX350LCH)	1					
12	0003149	ネームプレート(EX370HD)	NAME-PLATE (EX370HD)	1					
13	1025866	ネームプレート(EX300)	NAME-PLATE (EX300)	1					
13	0003146	ネームプレート(EX300LC)	NAME-PLATE (EX300LC)	1					
13	1025867	ネームプレート(EX350H)	NAME-PLATE (EX350H)	1					
13	0003148	ネームプレート(EX350LCH)	NAME-PLATE (EX350LCH)	1					
13	0003149	ネームプレート(EX370HD)	NAME-PLATE (EX370HD)	1					
14	2040143	ネームプレート(アクセント)	NAME-PLATE (ACCENT)	2					
15	3076197	ネームプレート(右窓注意)	NAME-PLATE	1					
16	4371799	ネームプレート(エアキ)	NAME-PLATE (AIR VENT)	1					
17	3077560	ネームプレート(タンク キャップ)	NAME-PLATE (TANK CAP)	1					
18	3068914	ネームプレート(バッテリー) 次ページへ続く	NAME-PLATE (BATTERY) <i>CONTINUED</i>	1					

ネームプレート (英語) [STD][AUS]
 NAME-PLATE (ENGLISH) [STD][AUS]

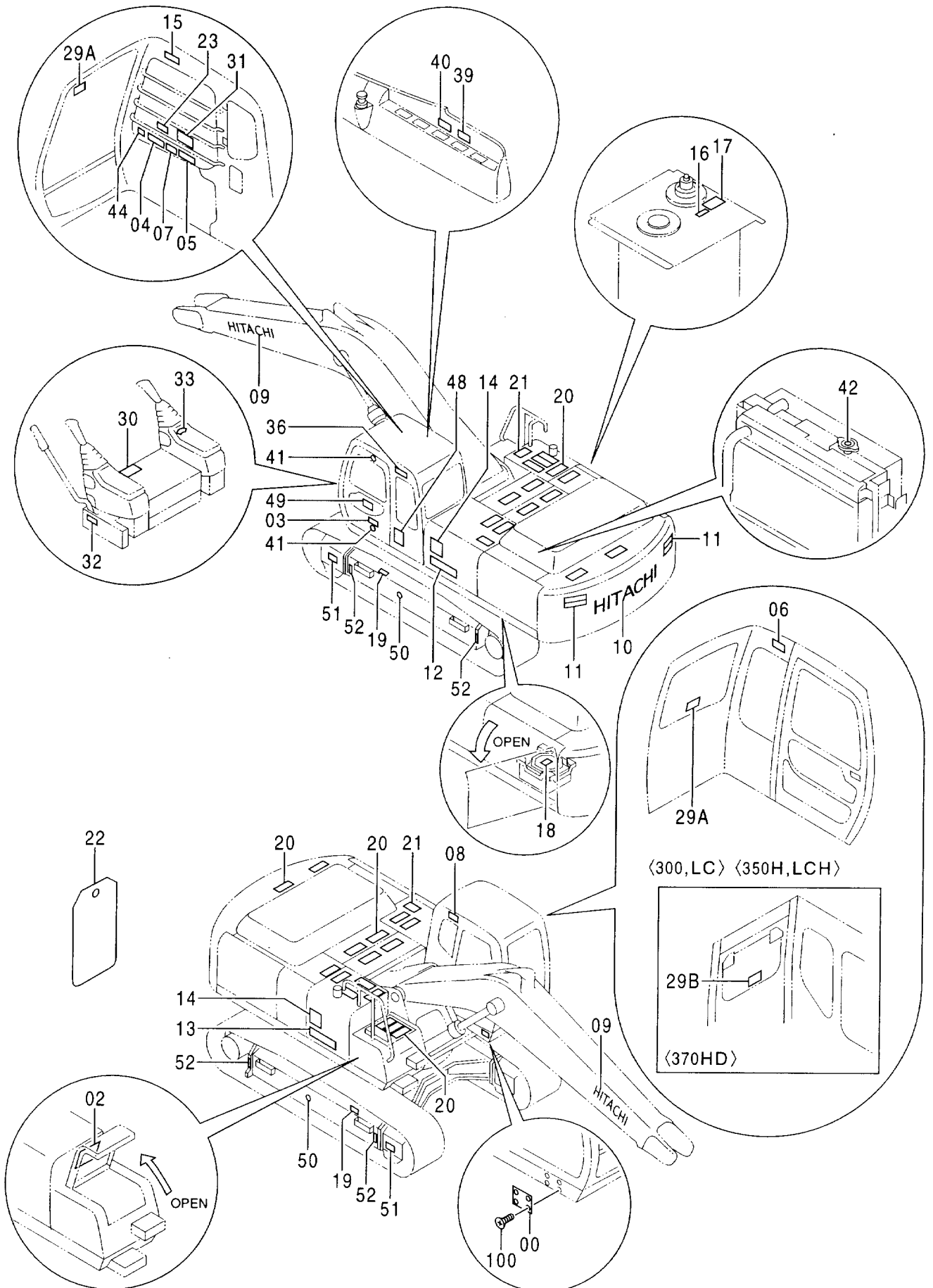

ネームプレート (英語) [STD] [AUS]
 NAME-PLATE (ENGLISH) [STD] [AUS]

020001-

符号 ITEM	部品番号 PART NO.	部 品 名	PART NAME	数量 Q' TY	サービス コード S. C	適用号機 SERIAL NO.	互 換 性 ICA	代 替 部 品 REPLACEABLE PART	
								部品番号 PART NO.	数量 Q' TY
19	3070527	ネームプレート (トラック アジャスタ)	NAME-PLATE (TRACK ADJUSTER)	2					
20	4073519	テープ (滑り止め)	TAPE (ANTI-SKID TAPE)	16					
21	4232906	テープ (滑り止め)	TAPE (ANTI-SKID TAPE)	2					
22	3059274	ネームプレート (点検注意)	NAME-PLATE (INSPECTION)	1					
23	4373205	ネームプレート (操作要領: ISOタイプ)	NAME-PLATE (OPERATION: ISO-Type)	1					
23	4369242	ネームプレート (操作要領: Hタイプ)	NAME-PLATE (OPERATION: H-Type)	1					
29A	4359076	ネームプレート	NAME-PLATE	2					
29B	4359076	<300, LC><350H, LCH> (脱出用ハンマー) ネームプレート <370HD> (脱出用ハンマー)	<300, LC><350H, LCH> (EMERGENCY HAMMER) NAME-PLATE <370HD> (EMERGENCY HAMMER)	1					
30	4368981	ネームプレート (シート 傾斜レバー: 固定式)	NAME-PLATE (SEAT TILT LEVER: FIXTURE TYPE)	1					
30	4371371	ネームプレート (シート 傾斜レバー: サスペンション式)	NAME-PLATE (SEAT TILT LEVER: SUSPENSION TYPE)	1					
31	3077446	ネームプレート (エンジンコントロール)	NAME-PLATE (ENGINE CONTROL)	1					
32	4299059	ネームプレート (レバーロック)	NAME-PLATE (LEVER LOCK)	1					
33	4264805	ネームプレート (キー スイッチ)	NAME-PLATE (KEY S/W)	1					
36	4374612	ネームプレート	NAME-PLATE	1					
39	4395155	(社名) ネームプレート <選択> (旋回警報スイッチ)	(NAME OF COMPANY) NAME-PLATE <SELECT> (SWING ALARM S/W)	1					
40	4379699	ネームプレート <選択> (走行警報スイッチ)	NAME-PLATE <SELECT> (TRAVEL MOTION ALARM S/W)	1					
41	4087559	ネームプレート (ドアストッパー)	NAME-PLATE (DOOR STOPPER)	2					
42	4331848	ネームプレート (ラジエータ キャップ)	NAME-PLATE (RADIATOR CAP)	1					
44	3077036	ネームプレート <370HD>	NAME-PLATE <370HD>	1					
48	3076246	(キャブ 干渉注意) ネームプレート (転倒防止)	(CAUTION) NAME-PLATE (TIPPING PREVENTION)	1					
49	3076198	ネームプレート 次ページへ続く	NAME-PLATE CONTINUED	1					

ネームプレート (英語) [STD] [AUS]
NAME-PLATE (ENGLISH) [STD] [AUS]

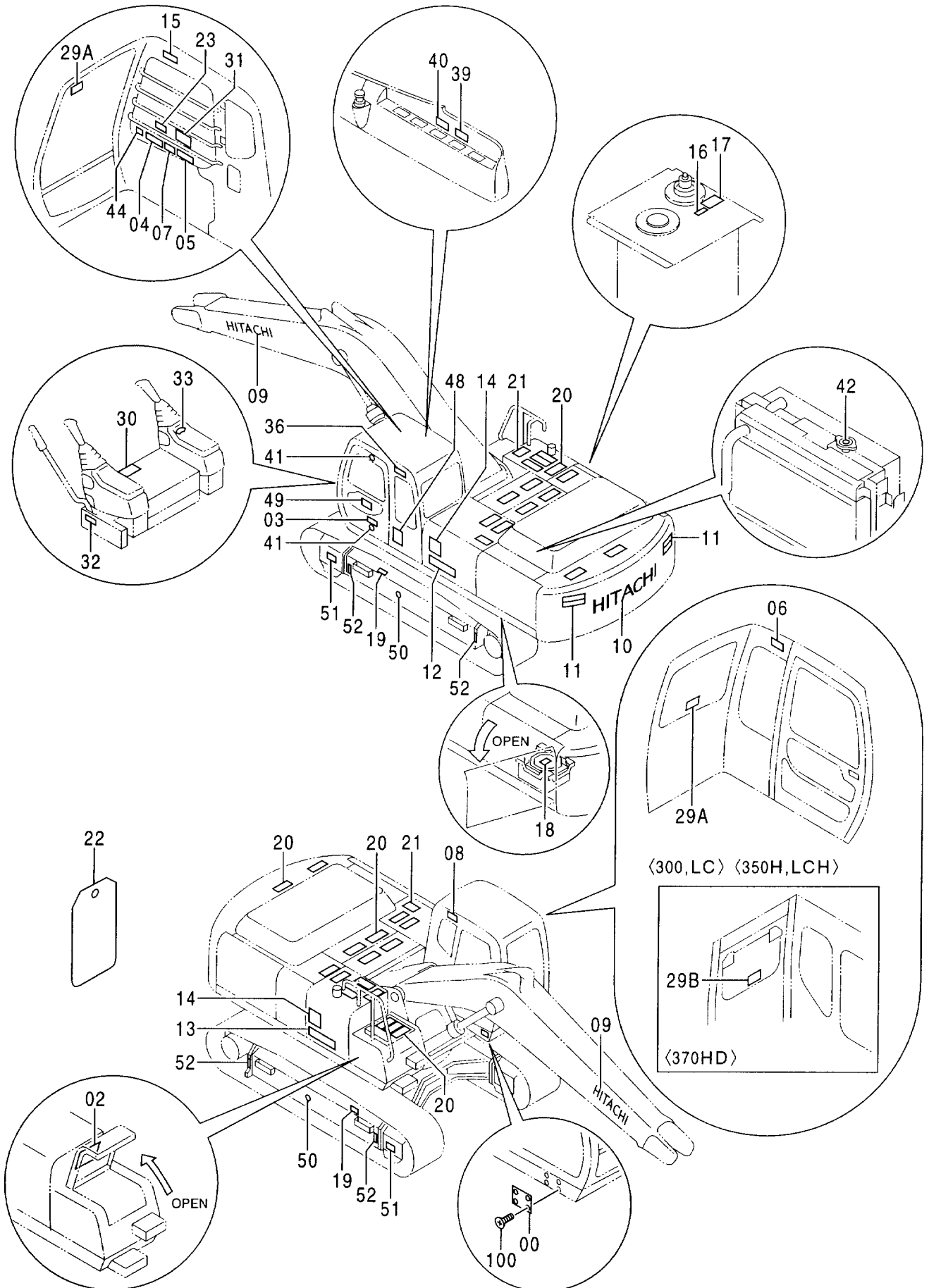

ネームプレート (英語) [USA] NAME-PLATE (ENGLISH) [USA]

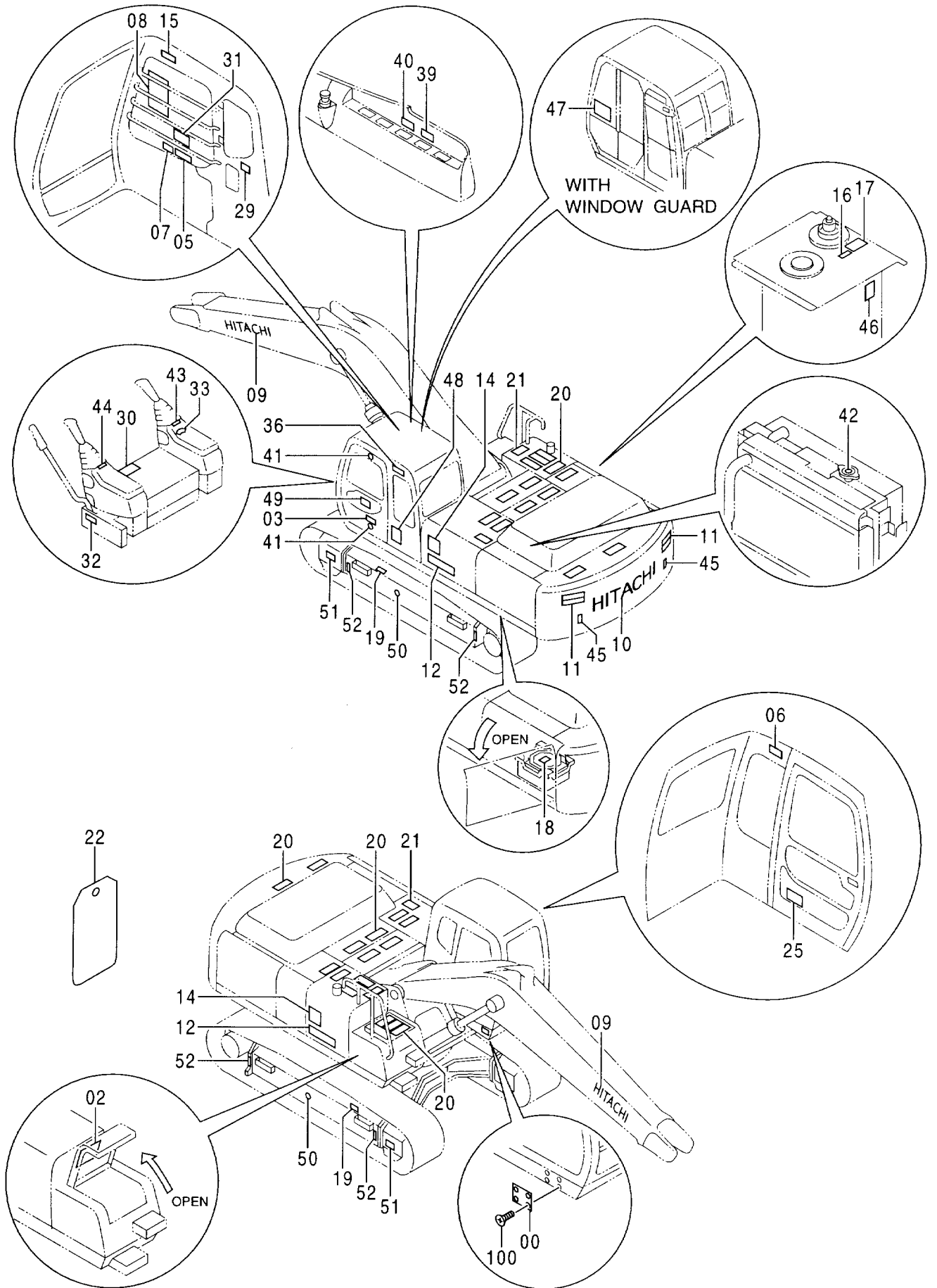

ネームプレート (英語) [USA]
NAME-PLATE (ENGLISH) [USA]

020001-

符号 ITEM	部品番号 PART NO.	部 品 名	PART NAME	数量 Q' TY	サービス コード S. C	適用号機 SERIAL NO.	互換性 ICA	代替部品 REPLACEABLE PART	
								部品番号 PART NO.	数量 Q' TY
00	+++++++	ネームプレート (号機)	NAME-PLATE (MACHINE MFG. NO.)	1					
02	2042529	ネームプレート <330LC> (給油脂)	NAME-PLATE <330LC> (LUBRICATION)	1					
02	2042528	ネームプレート <370> (給油脂)	NAME-PLATE <370> (LUBRICATION)	1					
03	4371299	ネームプレート (CF)	NAME-PLATE (CF)	1					
05	3070586	ネームプレート (運転注意)	NAME-PLATE (CAUTION)	1					
06	4371798	ネームプレート (前窓ツク)	NAME-PLATE (FRONT WINDOW LOCK)	1					
07	3075802	ネームプレート (感電防止)	NAME-PLATE (PREVENTION FROM ELECTRIC SHOCK)	1					
08	2042952	ネームプレート <330LC> (リフティング)	NAME-PLATE <330LC> (LIFTING)	1					
08	2043116	ネームプレート <370> (リフティング)	NAME-PLATE <370> (LIFTING)	1					
09	2039274	ネームプレート (社名)	NAME-PLATE (NAME OF COMPANY)	2					
10	2039272	ネームプレート (社名)	NAME-PLATE (NAME OF COMPANY)	1					
11	2035960	ネームプレート (旋回注意)	NAME-PLATE (CAUTION FOR SWING)	2					
12	0003289	ネームプレート (EX330LC)	NAME-PLATE (EX330LC)	2					
12	1026546	ネームプレート (EX370)	NAME-PLATE (EX370)	2					
14	2040143	ネームプレート (アクセント)	NAME-PLATE (ACCENT)	2					
15	3068922	ネームプレート (ブームクラッシュ)	NAME-PLATE (BOOM CRUSH)	1					
16	4371799	ネームプレート (エアスキ)	NAME-PLATE (AIR VENT)	1					
17	3077560	ネームプレート (タンク キャップ)	NAME-PLATE (TANK CAP)	1					
18	3068914	ネームプレート (バッテリー)	NAME-PLATE (BATTERY)	1					
19	3070527	ネームプレート (トラック アジャスタ)	NAME-PLATE (TRACK ADJUSTER)	2					
20	4073519	テープ (滑り止め)	TAPE (ANTI-SKID TAPE)	16					
21	4232906	テープ (滑り止め)	TAPE (ANTI-SKID TAPE)	2					
22	3059274	ネームプレート (点検注意)	NAME-PLATE (INSPECTION)	1					
25	3079136	ネームプレート (パテント)	NAME-PLATE (PATENT)	1					
29	4366639	ネームプレート (脱出用ハンマー)	NAME-PLATE (EMERGENCY HAMMER)	1					
		次ページへ続く	CONTINUED						

ネームプレート (英語) [USA]
 NAME-PLATE (ENGLISH) [USA]

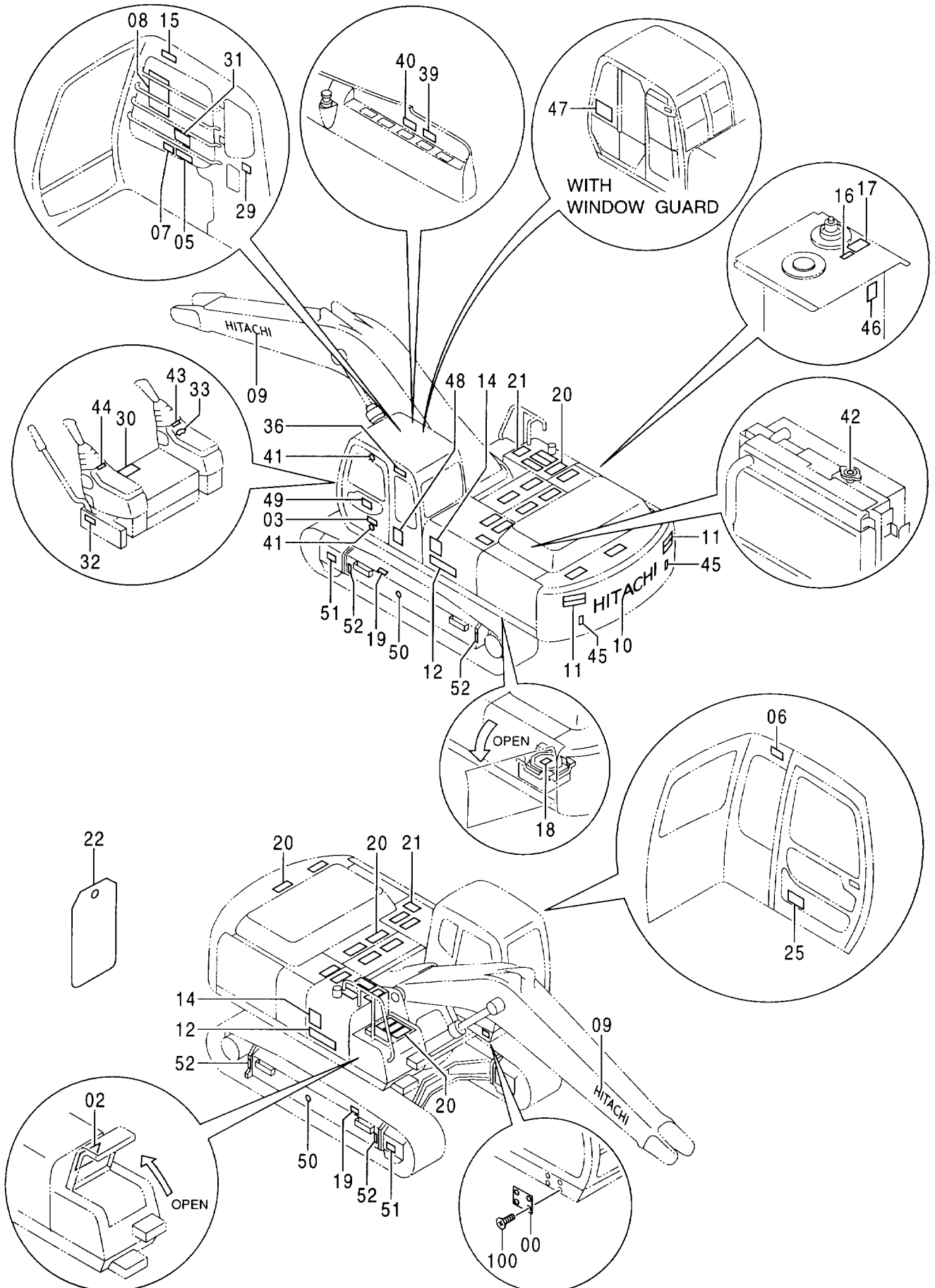

ネームプレート (英語) [USA]
NAME-PLATE (ENGLISH) [USA]

020001-

符号 ITEM	部品番号 PART NO.	部 品 名	PART NAME	数量 Q'TY	サービス コード S. C	適用号機 SERIAL NO.	互 換 性 I C A	代 替 部 品 REPLACEABLE PART	
								部品番号 PART NO.	数量 Q'TY
30	4371371	ネームプレート (シートチルトレバー: サスペンション式)	NAME-PLATE (SEAT TILT LEVER: SUSPENSION TYPE)	1					
31	3077446	ネームプレート (エンジンコントロール)	NAME-PLATE (ENGINE CONTROL)	1					
32	4299059	ネームプレート(レバーロック)	NAME-PLATE (LEVER LOCK)	1					
33	4264805	ネームプレート(キースイッチ)	NAME-PLATE (KEY S/W)	1					
36	4374612	ネームプレート (社名)	NAME-PLATE (NAME OF COMPANY)	1					
39	4395155	ネームプレート (旋回警報スイッチ)	NAME-PLATE (SWING ALARM S/W)	1	OP				
40	4379699	ネームプレート (走行警報スイッチ)	NAME-PLATE (TRAVEL MOTION ALARM S/W)	1					
41	4087559	ネームプレート (ドアストッパー)	NAME-PLATE (DOOR STOPPER)	2					
42	4331848	ネームプレート (ラジエターキャップ)	NAME-PLATE (RADIATOR CAP)	1					
43	4380816	ネームプレート (操作要領:右)	NAME-PLATE (OPERATION:RIGHT)	1					
44	4380817	ネームプレート (操作要領:左)	NAME-PLATE (OPERATION:LEFT)	1					
45	4386712	ネームプレート (リフレクタ)	NAME-PLATE (REFLECTOR)	2					
46	4342227	ネームプレート (オイルレベルチェック)	NAME-PLATE (OIL LEVEL CHECK)	1					
47	1023609	ネームプレート (ウインドガード)	NAME-PLATE (WINDOW GUARD)	1					
48	3076246	ネームプレート (転倒防止)	NAME-PLATE (TIPPING PREVENTION)	1					
49	3076198	ネームプレート	NAME-PLATE	1					
50	4201787	ネームプレート (1=2枚) (重心位置)	NAME-PLATE (1=2 PIECES) (CENTER FOR GRAVITY)	1					
51	4201788	ネームプレート (1=2枚) (矢印)	NAME-PLATE (1=2 PIECES) (AN ARROW)	1					
52	4129669	ネームプレート (チェーン)	NAME-PLATE (CHAIN)	4					
100	M492564	スクリュードライブ	SCREW,DRIVE	4					

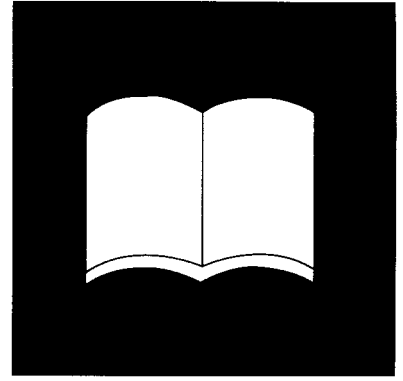

索引
PARTS INDEX

PARTS INDEX

PART NO.	PAGE	ITEM	PART NO.	PAGE	ITEM	PART NO.	PAGE	ITEM
0001190	424	00	1024406	452A	06A	2040241	400	19A
0001905	286	02	1025012	166	05	2040242	400	19B
0002317	296	39	* 1025093	050B	19A	2040403	418	23
0002690	418	00	1025866	552A	12		420	23
	420	00		552B	13	2040471	290	00
0002691	418	01		554A	12	2040747	046	33
	420	01		554A	13	2040778	398	00
0002847	162A	02	1025867	552A	12	2040779	398	06
0002848	172	01		552B	13	2040920	386A	42
0003146	552A	12		554A	12	2041166	346	07
	552B	13		554A	13	2041173	346	06
	554A	12	1026012	418	23	* 2041635	190	16
	554A	13		420	23	2041958	188	12
0003147	552B	12	1026152	552B	12	2041971	418	23
	554A	12		552B	13		420	23
0003148	552B	13	* 1026546	556A	12	2042032	418	23
	554A	13	* 1026999	164	08		420	23
0003149	552B	12	* 1027001	166	05	2042033	418	23
	552B	13	2021232	472	06		420	23
	554A	12		474	06	2042130	186	21
	554A	13		476	05	2042248	346	15
0003218	172	01		478	05	2042428	534	04
0003219	162A	02		480	05	2042497	552A	02
0003220	552B	12		482	06	2042498	552A	02
0003221	552B	13		484	06	2042528	554A	02
0003289	556A	12	2021233	472	07		556A	02
* 0003542	424	00		474	07	2042529	554A	02
* 0003789	172	01		476	06		556A	02
1010956	386A	06		478	06	2042608	346	14
1015046	394	101		480	06	2042679	552A	02
	396	101		482	07	2042952	556A	08
1015477	092	04		484	07	2043116	556A	08
1015478	088	04	2022505	406	02	* 2043584	086	14
1015523	386A	27		408	02	* 2043585	086	12
1015780	410	02	2030997	394	01	* 2043941	552C	73
1015881	386A	02		396	01	3022815	410	01
1015882	386A	05	2030998	400	05	3025060	406	01
1015883	386A	13	2032973	552A	11		408	01
1018360	386A	23	2033082	554A	11	3034956	404	02B
1018863	052	08	2034607	424	31	3035706	404	02B
1020353	394	10	2034914	052	09	3036256	384A	10
	396	10	2034970	050B	26	3036667	052	13
1021345	140	03	2035088	054	03	3037465	410	00B
1021346	140	04	2035960	556A	11	3037466	394	03B
1021349	140	17	2037246	098	24		396	03B
1021350	140	16	2037304	162A	26	3037539	444B	37A
1021354	140	00	2037305	154	06		446B	37A
1022168	384A	06	2037689	140	24		448B	37A
1022179	384A	05	2038484	082	01		450B	37A
1022194	384A	02	2038485	080	01	* 3039864	506	01
1022195	384A	23	2038578	078	05	3041581	444B	38A
1022196	384A	34	2038734	086	14		446B	38A
1022197	384A	26	2038735	086	12		448B	38A
1022198	384A	14	2038764	238B	25B		450B	38A
1022366	164	08		240A	25B		452B	38A
1022463	046	18		262	39	3043140	386A	10
1022476	046	22	2038806	190	16	3043141	386A	11
1022492	046	35	2038904	384B	43	3051611	098	10
1023376	392	00	2038915	384B	41	3052543	088	07
1023479	392	101	2039216	402	01A		092	06
1023609	556B	47	2039262	046	11	3053093	046	108
1024224	092	00	2039270	552B	14	3053194	386A	29
1024284	386B	56	2039272	552A	10	3053195	386A	14
1024285	386A	35		554A	10	3053246	398	10
1024362	164	08		556A	10	3053559	384B	54
1024384	088	00	2039274	552A	09		386B	52
1024406	444A	06A		554A	09	3053624	404	09
	446A	06A		556A	09	3053628	400	12
	448A	06A	2040143	554A	14	3053629	400	08
	450A	06A		556A	14	3053785	386A	34

PARTS INDEX

PART NO.	PAGE	ITEM	PART NO.	PAGE	ITEM	PART NO.	PAGE	ITEM
3053786	386A	19	3076503	096	20	* 3081399	508	14
3055521	444A	08	3076785	552B	31	* 3081415	508	19
	450A	08	* 3076981	468	26	* 3081574	508	10
	452A	08	3077034	552C	44	3081806	444A	16
3056019	168	10	3077036	554B	44		446A	16
3059221	424	39	3077237	392	01		448A	16
3059267	538	61	3077446	554B	31		450A	16
3059274	554B	22		556B	31		452A	16
	556A	22	3077560	554A	17	3082081	346	11
3060474	444B	39A		556A	17	3082277	346	12
	446B	39A	3077611	340	04B	3082278	346	13
	448B	39A		340	05B	3082482	552A	01
	450B	39A	3077612	340	04A	3082483	552A	01
	452B	39A	3077613	340	05A	3082484	552A	01
3068914	554A	18	3077626	400	17	3082485	552A	01
	556A	18	3077928	418	04	3082486	552A	01
3068922	556A	15		420	04	3082621	448A	08
3070078	402	07	3077929	418	06	3083003	290	01
3070250	424	23		420	06	3083225	552A	01
3070527	554B	19	3077930	418	07	3083226	552A	01
	556A	19		420	07	3083299	418	21
3070586	556A	05	3078471	304	53		420	21
3072610	306	06	3078670	046	34	* 3084546	444B	39A
	308	09	3078695	398	01		446B	39A
3072613	140	21	3078696	398	17		448B	39A
3072628	086	04	3078697	398	05		450B	39A
3072629	140	08	3078698	398	16		452B	39A
3072699	142	00	3079038	386A	37	* 3084547	444B	38A
3072700	142	01	3079136	556A	25		446B	38A
	144	01	3079181	018	07		448B	38A
	212	29	3079182	018	08		450B	38A
3072716	140	12	3079448	112	03		452B	38A
3072745	124	34	3079449	116	31	* 3085421	552C	72
	126	34	3079454	108	04	* 3085431	552A	11
	128	34	3079456	134A	21	* 3085483	550	08
	130	29	3079491	438	04	* 3085574	552B	19
	132	29		440	04	* 3085908	552C	71
3073539	452B	37A		442	04	* 3085931	444A	10
3073733	538	39	3079492	438	06		446A	10
3074223	046	105		440	06		448A	10
3074721	146	19		442	06		450A	10
3074989	384A	32		444A	10		452A	10
3075001	384A	36		446A	10	* 3087174	470	05
3075002	384A	27		448A	10	* 3089731	468	26
3075003	384A	16		450A	10	* 3089926	552A	01
3075005	384A	21		452A	10	* 3089927	552A	01
3075023	176	01	3079531	290	14	* 3089928	552A	01
3075379	162A	16	3079545	444A	11	* 3089929	552A	01
3075543	398	13		446A	11	* 3089930	552A	01
3075613	046	36		448A	11	* 3089932	552A	01
3075692	046	17		450A	11	* 3089933	552A	01
3075693	046	23		452A	11	* 3089942	552B	24
3075694	046	28	* 3079548	324	07A	4000860	172	32
3075722	512	35	3079651	346	01	4004589	038	12
3075766	392	03A	3079653	346	04	4011675	190	23
3075801	552A	05	3079714	512	33	4018545	306	05
3075802	554A	07	* 3079728	124	33		308	04
	556A	07		126	33		310A	105
3075803	552A	07		128	33		312A	105
3075804	552A	06		130	28		364	03
3075805	552B	24		132	28		366	03
3075806	552B	17	3079929	170	07		370	09
3076097	534	00	3080941	436	00		372	09
3076175	552B	22	3081227	318	05		388	01
3076197	554A	15	3081250	406	00B	4020977	548	108
3076198	554B	49		408	00B	4022696	326	07
	556B	49	3081343	418	21	4022697	002	27
3076246	554B	48		420	21		096	04
	556B	48	3081344	418	22		252	89
3076355	554A	05		420	22		330	13

PARTS INDEX

PART NO.	PAGE	ITEM	PART NO.	PAGE	ITEM	PART NO.	PAGE	ITEM
4022697	334	13	4070776	502	07	4114406	404	51
	342	10	4071222	404	08	4116300	310A	15
4022701	340	18	4071223	400	13		312A	15
4027427	098	20	4073519	552B	20	4118147	424	10
4028266	354A	06A12		554B	20	4121859	130	16
4040826	002	16		556A	20		132	16
4044928	096	06	4074008	444A	03		162A	01
4050373	174	13		444A	06D		428	22
	178	10		446A	03		430	22
4051160	038	08		446A	06D		432	21
4053617	520	08		448A	03		508	23
4053697	056	14		448A	06D		510	23
	058	08		450A	03	4122880	354A	04
4055122	354A	03		450A	06D	4128473	268	34
4055311	080	04		452A	03	4128863	382	00
	082	04		452A	06D	4129669	554C	52
	162A	19		454	01		556B	52
	172	29	4077248	310A	104	4130139	020	00
	180	10		312A	104	4131548	548	25
	354A	09	4084302	272A	33	4137684	406	05
4055312	020	08	4085479	438	02		408	05
	040	07		440	02	4137866	398	08
	072	11		442	02	4138084	392	05
	106	26		444A	02	* 4140065	194B	48
	112	36		446A	02	4140481	398	02
	114	48		448A	02	4142952	038	00A
	116	48		450A	02	4143531	472	00B
	124	15		452A	02		474	00B
	126	15		454	00		476	00B
	128	15	4085560	054	04		478	00B
	130	15		432	24		480	00B
	132	15	4085857	490	09		482	00B
	134A	33		492	09		484	00B
	136	10		494	09		486	00B
	162A	32		496	09		488	00B
	164	07		498	09		490	00B
	166	07		500	09		492	00B
	172	30	* 4086072	506	03		494	00B
	186	26	4087559	552C	41		496	00B
	188	14		554B	41		498	00B
	190	19		556B	41		500	00B
	192	43	4089012	256	06		502	01B
	194A	43		276	05		504	01B
	196	03	4089822	374	06	4144011	080	18
	198	07		390	01		082	18
	212	28	4090405	028	08	4144018	046	27
	214	07	4092111	238B	28	4147896	246B	59
	286	21		240B	28	4148155	402	01B
	466	24	4092534	056	17	4149125	512	26
	508	09		508	13	4150804	400	09
	510	09		510	13	4150805	400	11
	514	26		510	57	4152609	400	10
	526	21	4093624	134A	38	4152858	016	08
	534	09		514	15	4152863	022	00H
4056018	098	15		532	15	4153251	020	00A
4066695	384A	03	4100180	444A	22	4153732	392	06
4067720	444A	00J		446A	22	4153955	410	04
	446A	00J		448A	22	4153956	394	05
	448A	00J		450A	22		396	05
	450A	00J		452A	22	4154614	056	10
	452A	00J	4100967	050B	30A		064	04
4067834	056	11	4102096	154	05	4154651	464	05
	058	06	4103527	038	14		468	13
4067901	444A	04	4107673	262	34		526	16
	446A	04	4107762	294	24	* 4154655	468	12
	448A	04	4110359	404	14	4154656	470	13
	450A	04	4113155	052	14		526	14
	452A	04	4113926	056	18	4154670	110	05
	454	02		058	05		112	09
4070776	488	02		510	58		134A	17

PARTS INDEX

PART NO.	PAGE	ITEM	PART NO.	PAGE	ITEM	PART NO.	PAGE	ITEM
4154670	508	05	4187083	240A	14A	4190266	194A	44
	510	05		262	16A	4190273	136	18
4154671	060	07	4187308	052	17		172	18
	124	19		054	23	4190274	162A	37
	126	19		530	04		172	19
	128	19	4187328	060	02	4190275	162A	04
	130	20		062	13		172	17
	132	20		068	06		470	10
	134A	12		428	05	4190276	072	09
	540	13		430	05	4190277	036	05
	542	13		432	05	4190282	110	13
	544	01		444A	27		172	22
	546	13		446A	27		514	28
4154672	106	13		448A	27	4190292	118	49
	134A	04		450A	27		470	08
	432	09		452A	27	4190587	030	09
4155472	354A	06A		454	15	4190705	184	01
4155607	422	05		506	05	4191052	354A	06A5
4156434	108	11		516	11	4191301	106	03B
	120	05		518	07	4191499	184	02
	120	06		520	09	* 4192018	468	22
	134A	28		524	07	4192020	384B	40
	514	01		528	07	4192021	384A	20
	532	03	4187329	530	02	4192034	198	09
	532	09		454	14		214	09
* 4156540	376	20		506	09	4192035	172	20
4157562	052	16		520	05	4192631	012	00C
	530	13	4188274	354A	06A13	4192974	384A	11
4157648	032	12	4188275	354A	06A14	4192975	384A	04
4157904	354A	06B	4188525	036	01B	4192979	384A	15
4161735	002	03	4189018	014	04	4193848	106	25
4162832	022	00C	4189055	030	02		114	39
4162833	022	00E	4189184	098	12	4194454	046	12
4162834	022	00F	4189535	060	14	4194953	516	21
4162835	030	09A		516	35	4195494	054	10
4162836	030	09C		530	07		516	22
4162837	030	09B	4189601	060	15	4195593	162A	02A
4163739	022	101		068	04	4195594	162A	02B
4165676	282	00		428	03	4195596	162A	02C
	342	20		430	03	4195610	354A	00E2
4168132	006	05		432	03	4195669	486	00A
	008	05	4189619	052	21	4195699	472	00A
	010	05		054	22		474	00A
4172349	402	01C	4189860	062	06		482	00A
4174317	354A	06A1		454	17		484	00A
4174318	354A	06A2		518	13	4196260	056	11A
* 4174541	510	27	4190126	530	16		058	06A
4174542	518	09	4190127	454	18	4196826	002	29
4175253	326	09		516	18	4197145	014	14
	328	07		518	11	4197147	014	15
4175254	318	13		520	12	4197724	052	19
	330	08	4190244	106	19	4197763	384A	31
	334	08		540	14	4198411	068	05
4176247	046	08		542	14	4198799	516	08
4177038	354A	06A10		544	14		528	09
4177039	354A	06A9		546	14	4199833	002	09
4177040	354A	06A8	* 4190246	508	12	4200176	002	33
4179752	186	06	4190261	040	09	4200411	386A	07
4180414	050A	08		072	06	4200434	548	26
4180555	020	01		172	16	4200435	548	101
4182363	398	07		186	23	4200436	548	00
4183818	046	25		188	16	4200437	548	12
	384A	28		464	09	4200438	548	27
4186653	418	09	4190264	106	23	4200465	106	15
	420	09		162A	36		112	11
4186691	400	07		172	21		118	01
4187082	238A	14	4190266	036	06		134A	01
	240A	14		040	08		428	12
	262	16		172	23		428	13
4187083	238A	14A		192	44		430	12

PARTS INDEX

PART NO.	PAGE	ITEM	PART NO.	PAGE	ITEM	PART NO.	PAGE	ITEM
4200465	430	13	4205110	452A	001	4224238	022	001
	432	12	4205196	520	02	4224631	180	02
4200466	114	08	4205317	086	08		438	23
	116	08		512	11		440	23
	122	05	4205318	086	10		442	23
	136	05		512	12	4224632	180	12
	514	14	4205363	114	46	* 4225466	050B	19D
	514	21		116	46	* 4225472	050B	19E
	546	01		134A	19	* 4226388	508	06
4200467	108	09		508	08		510	06
	114	54		510	08	4226549	050A	09
	122	01	4205393	514	23	4228365	386A	30
	134B	44	4206060	062	03	4231543	424	14
	514	02	4206361	526	10	4232906	552B	21
	532	01	4207239	172	08		554B	21
	532	10	4207487	422	06		556A	21
	532	12	4207538	294	22	4232908	422	10
4200468	432	13	4207832	262	35	4235232	306	14
4200469	060	06	4207868	548	105		314	06
	106	17	4207947	386A	18		316	11
4200470	526	19	4208103	256	02B	4235958	186	01
4201097	404	06		276	04	4236448	204A	30
4201132	012	00E	4208243	522	08		204B	60
4201441	282	02		526	08		204C	75
4201749	002	35	4208245	520	10		206A	30
4201787	554C	50	4208659	524	06		206B	60
	556B	50		528	06		206B	75
4201788	554C	51	4208913	114	18		208	03
	556B	51		514	20	4236729	106	28
4201968	386A	31	4208961	522	03	4237713	186	28
4201995	002	36		526	03	4237922	168	00
4202103	428	18	4209157	062	02	* 4239725	508	21A
	430	18	* 4209296	216	00		510	21A
	432	18	4209795	526	18A	4239943	548	106
4202422	114	10	4209931	116	53	4241780	424	18
4202531	540	09	4210224	050B	23A	4243526	162A	22
	542	09	4210361	428	09	4245076	516	44
4202532	542	01		430	10	4245194	024	04
4203163	112	19	4210412	238A	16A		028	09
4203180	386A	33		240A	16A	4245703	386A	03
4203187	386A	22		262	32A	4245758	516	44
4203447	112	27	4210413	238A	16B	4245797	384B	48
4204057	050A	11		240A	16B	4246672	514	04
4204106	386A	15		262	32B		532	13
4204547	248B	53B	4210661	002	38	4246786	386A	38
4204556	274	04	4211166	512	10	4248013	050A	11B
4204562	274	14	4213356	548	104	4248015	050A	11D
4204579	248A	14	4216292	524	00	4248106	398	14
	252	03		528	00	4249283	050A	11
	272A	12	4217033	518	21	4251587	168	15
4204586	274	07	4217146	524	11	4251588	164	00
	242	41	4217350	046	02		166	00
	244A	41	4219345	060	11		174	15
	248B	141		106	30		176	07
	266	26		134A	05		178	07
4204590	256	04		136	03		186	18
4204591	256	05	4219595	386A	16		188	09
4204604	270	55	4221221	134A	16	425175	002	23
4204882	054	24	4221224	428	08	425176	364	05
4204959	096	00		430	08	4251897	190	18
4205110	438	00E		432	08	4252125	050A	06A
	438	08	* 4221272	508	01	4252786	526	17
	440	00E		510	01	4252877	464	08
	440	08	4221290	060	10	4254449	046	19
	442	00E		106	10	4254600	172	28
	442	08		106	27		192	46
	444A	001	4222030	386A	41		194A	46
	446A	001	* 4222074	506	08	4254603	184	06
	448A	001	4222359	268	31	4254604	170	04
	450A	001	4223527	548	25A		180	06

PARTS INDEX

PART NO.	PAGE	ITEM	PART NO.	PAGE	ITEM	PART NO.	PAGE	ITEM
4287097	128	28	4300351	082	16	4323361	054	11
4287213	384B	51	4300566	114	13	4323362	054	12
4287670	172	01B	4301509	292	02	4324256	056	04
4287720	520	03	4301510	292	03	4325820	050A	06
	528	10	4301511	292	04	4326095	288	00B
4287903	238B	24	4301512	292	05	4326739	040	00A
	240A	24	4301513	292	06	4326740	040	00C
	262	36	4301514	292	11	4326741	040	00D
* 4288001	510	26	4301515	292	12	4326742	040	00E
4288181	552B	16	4301976	526	24	4326800	174	07
4288249	538	62	4301977	528	15		178	12
4288250	538	62	4301978	526	24		180	01
4288251	538	62	4301979	528	15	4326801	170	00A
4288252	538	62	4302681	220	09		174	07A
* 4288260	020	00C	4304827	352	10		178	12A
4288342	170	06D	4307026	170	00E		180	01A
	176	00D		174	07E	4326802	170	00B
4288445	300	01		178	12E		174	07B
4288767	386B	46		180	01E		178	12B
4289217	162B	44	4307027	170	00F		180	01B
4289708	174	12		174	07F	4326803	170	00D
	178	01		178	12F		174	07D
4289772	464	11		180	01F		178	12D
4291162	038	00	4308769	384A	35		180	01D
4291317	022	00G	4310604	186	00	4326807	040	00B
4291380	040	12B	4310827	152A	04	4327179	310A	14
	040	16B	4311679	262	07A		312A	14
4291797	528	11	4313440	060	09	4327293	106	16B
4292789	050A	06A	4313811	310A	24		108	12B
4293950	112	06		312A	24		112	12B
	134A	24	4314063	052	06		112	21B
4294424	428	25	4315423	310A	17		112	30B
4294425	428	24		312A	17		112	32B
4294437	534	02	4315424	310A	06		112	42B
4294508	340	11		312A	06		112	43B
4294710	036	01A	4315607	392	07		116	50B
4294999	152B	23		402	08		118	23B
4295352	552C	35		406	06		468	00B
4295480	248A	04C		408	06		468	05B
	248A	05C		410	06		468	06B
	248A	52D	431578	046	32		470	00B
	248B	53D		390	03		470	01B
4295573	242	46	4315991	002	31		470	02B
	244A	46	4316009	464	13		508	03B
4295662	246A	17	4316844	428	07		508	07B
4295876	248A	04E	4317584	402	09		508	22B
	248A	05E	4317587	406	03		510	03B
	248A	52E		408	03		510	07B
	248B	53E	4317621	370	07		510	22B
4295998	036	00A		372	07		514	05B
4295999	036	00B	4317628	014	11		514	08B
4296675	012	00B	4317865	430	06		526	18B
4297101	148	03	4319152	134A	31		526	26B
	152B	27	4319268	370	01		532	21B
4297105	152B	26		372	01		532	22B
4297127	152B	25	4319274	370	08		532	23B
4297136	030	11		372	08		540	16B
* 4298085	340	00G	4319875	306	12		540	25B
* 4298091	340	00K	4320149	352	08		542	17B
* 4298745	470	11	4320150	242	100		542	24B
* 4298746	468	15		244A	100		544	29B
4299048	438	00F	4320163	242	59		544	31B
	440	00F		244A	59		544	33B
	442	00F		268	35		544	34B
4299059	552B	32	4322386	310A	19		546	27B
	554B	32		312A	19		546	28B
	556B	32	4322390	310A	12		546	32B
4299086	124	27		312A	12		546	35B
	128	27	4322397	310A	18	4327294	064	10B
4300351	080	16		312A	18		064	13B

PARTS INDEX

PART NO.	PAGE	ITEM	PART NO.	PAGE	ITEM	PART NO.	PAGE	ITEM
4327294	064	14B	4339086	240B	30	4349819	540	22
	068	11B	* 4339137	356	01C	4349820	542	23
	068	12B		358	01C	4349821	542	24A
	068	13B	4339339	162B	49	4349822	540	25A
	508	02B	4339364	162B	50	4349823	546	28A
	508	21B	4341132	530	00	4349824	544	29A
	510	21B	4341450	272A	08	4349825	546	27A
	510	24B	4341466	286	06	4349826	544	31A
	516	36B	4341545	158	01-06	4349827	546	32A
	516	37B	4341706	154	04	4349828	544	33A
4327315	110	10B	4341788	002	25	4349829	544	34A
	110	11B	4341800	190	06	4349830	546	35A
4328027	422	00		212	26	4349920	516	09
4328028	422	01	4341810	098	22	4349998	148	01D
4328031	422	04	4341877	124	23	4350166	112	32A
4328032	422	08		126	23	4350187	204A	06B
4328034	422	22		128	23		206A	06B
4328035	422	23	4341890	306	02	4350206	204A	02A
4330227	106	03		308	03		204A	06A
4330230	514	11		310A	103		206A	02A
4330785	232	02		312A	103		206A	06A
4331616	310A	25	4342226	302	00-13	4350234	224	00
	312A	25	4342227	556B	46	4350235	226	04
* 4331697	508	17	4342252	112	01	4350236	226	06
4331848	552C	42	4342692	120	09	4350237	226	08
	554B	42	4342802	080	08	4350238	224	08
	556B	42		082	08	4350243	190	26
4331875	522	11	4342850	192	39	4350244	224	06
	526	11		194A	39	4350245	148	01-03
4332040	114	24	4342893	422	12	4350246	146	02
	118	34	4342894	422	13	4350247	146	04
4332442	338	01	4342895	422	14	4350249	224	10
4332697	040	14B	4342976	136	01	4350265	212	01
4332940	108	12A	4342978	120	01		226	10
4333040	114	26	4343245	374	08	4350336	202	01
	186	13	4343246	374	07	4350337	202	02
	514	29	4343365	046	107	4350372	202	03
4333185	288	00	4343690	172	27	4350373	202	04
4333195	154	00	4343692	288	04	4350374	202	05
4333394	124	07	4344125	180	00	4350375	202	06
	128	07	4344303	030	18	4350376	202	07
4333395	130	07	4344638	190	04	4350377	202	08
4333396	134A	11		212	24	4350378	202	09
	136	13	4344810	394	08	4350379	202	10
4333397	124	08		396	08	4350398	146	13
	128	08	4345297	464	01	* 4350623	050B	19C
4333459	202		4345311	306	00E	4350736	168	27
4333461	200	02		310A	56	4350778	146	10
4333462	200	03		312A	56	4350779	146	11
4333580	130	08	4345464	370	02		148	111
4333862	152A	00		372	02	4350836	112	12A
4334587	050A	15	4345675	062	16	4351009	190	09
4334707	078	00		454	13	4351011	300	02
4334827	122	08	4345738	352	07	4351142	106	02
4334909	110	10A	4346008	122	11	4351175	124	31
	112	25	4346074	126	27		126	31
4335136	040	00	4346075	126	28		128	31
4336570	170	00	4346499	136	08		130	26
	174	07	4346575	348	15		132	26
	178	12	4346699	228	00	4351187	154	00
	180	01	4347586	352	11	4351192	130	24
4336929	046	24	4347643	046	03	4351193	130	25
4338454	310A	00	4348713	224	02	4351255	138	03
	312A	00	4348714	222	00	4351277	140	27
4338498	534	06	4348916	284		4351281	112	37
4338761	254	05	* 4349781	162A	02D	4351448	218	04
4338769	254	00	4349815	540	16A	4351466	218	12
4338770	254	01	4349816	542	17A	4351467	218	13
4338771	254	02	4349817	540	20	4351482	218	18
4338974	288	00C	4349818	542	21	4351669	532	05

PARTS INDEX

PART NO.	PAGE	ITEM	PART NO.	PAGE	ITEM	PART NO.	PAGE	ITEM
4351774	124	32	4359287	194A	32	4363955	206A	38
	126	32	4359384	162A	08	4363956	204A	32
	128	32	4359716	096	12		206A	32
	130	27	4360172	192	04	4363957	204A	04
	132	27		194A	04		206A	04
4352457	342	09	4360509	074	00	4363958	204A	25
* 4352673	468	11	4360873	122	10		206A	25
* 4352674	466	15		134A	43	4363960	204A	17
	468	14	4360981	464	00	4363966	204B	46
	470	12	4360985	154	00		206B	46
* 4352675	470	18	4361104	204A		4364031	204B	57
4352729	286	11	4361106	210			206B	57
4352934	218	15	4361107	208		4364504	238A	18
4352946	286	09	4361119	212	16		240A	18
4352947	178	03	4361147	190	10		262	27
	186	14	4361148	212	15	4364784	112	24
4352948	188	05	4361302	156	00		118	22
4353127	154	00		238A	17	4364795	514	18
4353162	218	09		240A	17	4365396	162A	17
4353560	032	18		262	26	4365595	116	50A
4353686	118	27	* 4361320	466	12	4365968	212	03
4353992	354A	00A	4361601	294	18	4366589	174	11
4353993	354A	00B	4361637	318	09A		176	05
4353994	354A	00C		330	02A	4366592	174	10
4353995	354A	00D		334	02A		176	04
4353996	354A	00E		336		4366623	190	03
4353997	354A	00F	4361638	032	19	4366639	556A	29
4354003	354A	00I	4361702	272A	18	* 4366661	356	01A
4354356	114	12	4361763	318	09A		358	01A
4354358	114	11		330	02A		360	01A
4354367	132	23		334	02A	4366871	314	05
4354368	126	29		336		4367031	122	03
4354370	132	24	4361783	336	10	4367138	212	09
4354371	132	25	4361800	142	03	4367152	262	01
4355107	054	01		144	03	4367182	262	21
4355412	060	05		212	30	* 4367283	468	18
4355424	112	30A	4361802	140	07	4367286	296	100
	134A	40		140	20	4367375	162A	12
4355570	054	20	4361972	354B	16	4367481	238A	10
4355968	336	01	4362135	246A	08		240A	10
4355970	336	02	4362178	174	09	4367485	238A	08
4355971	336	03	4362181	286	14		240A	08
4355972	336	07	4362310	204A	35	4367486	238A	09
4355973	336	08		204B	65		240A	09
4355974	344	13		206A	35	4367521	012	00F
4355975	336	09		206B	65	4368117	016	
4355978	336	11	4362471	040	13B	4368327	260	00
	344	08		040	17B	4368398	512	21
4355979	336	12	4362700	238B	25A	4368562	030	08
	344	09		240A	25A	4368611	008	02
4355980	336	13		262	38		010	02
	344	10	4363127	100	00	4368620	006	02
4355981	336	14	4363398	354A	00E1	4368703	514	05A
4355982	336	15	4363718	204A	07A	4368704	514	08A
	344	06		206A	07A	4368709	220	03
4356604	290	03	4363915	342	03A	4368716	220	08
4356628	200	01		344		4368720	220	04
4357862	146	16	4363944	204B	49	4368721	220	11
4358100	444A	00G		206B	49	4368729	046	15
	446A	00G	4363945	204A	34	4368738	046	26
	448A	00G		206A	34	4368857	258	00
	450A	00G	4363947	204A	31	4368858	258	03
	452A	00G		206A	31		278	03
4358348	218		4363950	204A	28	4368869	152A	00
4358972	220			204B	74	4368973	154	01
4359076	552B	29A		206A	28	4368981	552B	30
	552B	29B		206B	74		554B	30
	554B	29A	4363954	204B	55	4368989	552B	19
	554B	29B		206B	55	4369106	552B	15
4359287	192	32	4363955	204B	38	4369152	552B	18

PARTS INDEX

PART NO.	PAGE	ITEM	PART NO.	PAGE	ITEM	PART NO.	PAGE	ITEM
4369242	552B	23	4369586	248B	123	4369661	246A	16
	554B	23	4369587	248A	51-58	4369662	246A	23
4369377	552A	04	4369588	248A	51	4369663	246B	197
* 4369423	466	11	4369590	248A	52A	4369664	250	07
* 4369439	466	00	4369591	248A	52B	4369665	250	18
4369472	288	00A	4369593	248A	53A	4369666	250	28
4369540	238A	02	4369594	248B	55	4369667	250	29
	240A	02	4369595	248A	01-21	4369668	250	08
4369541	238A	03	4369596	248A	01	4369669	250	16
	240A	03	4369598	248A	05A	4369670	250	33
4369542	238A	04	4369600	248A	04F	4369671	250	49
	240A	04		248A	05F	4369672	250	92
4369543	238A	05	4369602	248A	04A	4369674	248B	58
	240A	05	4369603	248A	03		250	65
4369544	238B	27	4369604	248A	02	4369675	242	55
	240B	27	4369605	248A	13		244A	55
4369547	156	01	4369606	248A	12	4369785	212	23
	238A	21	4369607	248A	10	* 4369817	162B	101
	240A	21	4369608	248A	11	4369931	278	00
4369549	238A	23	4369609	248B	103	4369932	178	04
	240A	23	4369610	248B	115	4369934	178	06
4369550	242	01	4369611	252	01-08	4369941	178	05
4369551	242	94	4369612	252	01	4370072	234	01
4369552	242	93	4369613	252	04	4370082	230	00
4369553	252	21	4369614	242	95	4370111	152A	01
4369554	242	19		252	08	4370112	152A	02
	244A	19	4369615	252	02	4370113	152A	03
4369555	242	09	4369616	252	05	4370114	152A	05
	244A	09	4369617	252	80	4370115	152A	06
4369556	242	06	4369618	252	81	4370116	152A	07
	244A	06	4369619	252	90	4370117	152A	08
4369557	242	47	4369620	252	75	4370118	152A	09
	244A	47	4369621	256	01-06	4370119	152A	10
4369559	242	97	4369622	256	02	4370137	152A	11
	244A	97	4369623	256	02C	4370138	152A	12
4369561	242	98	4369624	256	72	4370139	152A	13
	244A	98	4369625	242	31	4370140	152A	14
4369562	248B	132		244A	31	4370141	152A	15
4369563	248B	102	4369626	242	54		152A	16A
4369564	248B	179		244A	54	4370142	152A	16
4369565	242	14	4369627	242	71	4370143	158	06
	244A	14		244A	71	4370144	152A	17
4369566	242	17	4369629	246A	01-196	4370145	152A	18
	244A	17	4369630	246A	01	4370146	152A	19
4369567	242	77	4369631	246A	12	4370147	152B	20
	244A	77	4369632	246A	24	4370148	152B	21
	270	58	4369633	246A	07	4370149	152B	22
4369568	242	45	4369634	246A	34	4370150	158	05
	244A	45	4369635	246A	34A	4370151	158	04
4369569	242	51	4369636	246A	34B	4370152	158	03
	244A	51	4369637	246A	34C	4370153	158	02
	270	64	4369638	246A	34D	4370154	152B	24
4369570	242	12	4369639	246A	34E	4370155	152B	28
	244A	12	4369640	246B	34K	4370156	152B	29
4369571	242	26	4369641	246B	34L	* 4370181	466	09
	244A	29	4369642	246A	13	4370193	302	00A
4369572	242	99	4369643	246A	10	4370194	302	00B
	244A	99	4369644	246A	32	4370195	302	00C
4369573	242	56	4369645	246A	02	4370196	302	00D
	244A	56	4369646	246A	20	4370197	302	00E
4369574	242	25	4369647	246A	22	4370198	302	01
4369578	248B	142	4369648	246A	18	4370199	302	02
4369579	248B	176	4369653	246B	54	4370200	302	03
4369580	248B	139	4369656	246B	120	4370202	302	05
4369581	248B	140	4369657	246B	105	4370203	302	06
4369582	248B	135	4369658	246B	148	4370204	302	07
4369583	248B	178	4369659	242	150	4370205	302	10
4369584	248B	173		244B	150	4370206	302	08
4369585	242	22		246B	150	4370207	302	09
	244A	22	4369660	246B	196		304	20

PARTS INDEX

PART NO.	PAGE	ITEM	PART NO.	PAGE	ITEM	PART NO.	PAGE	ITEM
4370208	310A	01	4370830	230	05C	4372088	248B	183
	312A	01	4370831	228	05D	4372089	242	91
4370209	310A	02		230	05D		244A	91
	312A	02	4370832	228	06		270	39
4370210	310A	03		230	06	4372091	246A	09
	312A	03	4370833	228	07	4372092	246A	11
4370211	310A	04		230	07	4372093	246B	56
	312A	04	4370834	228	07A	4372094	256	01
4370212	310A	05		230	07A	4372095	256	02A
	312A	05	4370835	228	08	4372109	306	01
	310A	07		230	08		308	02
4370213	312A	07	4370836	228	09	4372198	298	100
4370214	310A	08	4370837	228	10	4372200	314	01
	312A	08		230	10	4372209	256	02D
4370215	310A	10	4370838	228	10A	4372210	248B	136
	312A	10		230	10A	4372211	248B	158
4370216	310A	11	4370839	228	10B	4372212	250	61
	312A	11		230	10B	4372213	248B	56
4370217	310A	13	4370840	228	10C		250	74
	312A	13		230	10C	4372214	248A	17
4370218	310A	16	4370841	228	10D	4372215	246A	34F
	312A	16		230	10D	4372216	246A	34G
4370219	310A	20	4370842	228	11	4372218	238A	07
	312A	20		230	11		240A	07
4370220	310A	21	4370843	228	12	4372219	242	60
	312A	21		230	12		244A	60
4370221	310A	22	4370844	228	13	4372220	252	63
	312A	22	4370846	228	15	4372221	248B	166
4370222	310A	23	4370903	238B	29	4372222	242	68
	312A	23		240B	29		244A	68
4370223	310A	26	4370905	152A	00		248B	170
	312A	26	4370941	284	01		252	88
4370267	218	21	4370942	284	02		256	87
4370271	218	05	4370943	284	03	4372223	250	69
4370299	218	22	4370944	284	04	4372224	248B	184
4370310	218	25	4370945	284	05	4372225	246A	21
4370311	158	01	4370946	284	06		248A	18
4370312	148	01	4370947	284	07	4372244	314	00
4370313	148	01A	4370948	284	08	4372261	246A	19
4370314	148	01B	4370949	284	09	4372561	248B	57
4370315	148	01C	4370950	284	10	4372608	238A	11
4370316	148	02	4370951	284	11		240A	11
4370317	148	02A	4371273	554A	04	4372619	032	18A
4370435	106	03A	4371299	552A	03	4372620	032	18B
4370532	344	01		554A	03	4372759	262	28
4370533	344	02		556A	03	4372796	514	16
4370534	344	03	4371313	012	00H	* 4372821	470	02A
4370535	344	04	4371371	310B	116	4372917	316	04
4370536	344	05		312B	116	4372968	538	66
4370537	344	07		552B	30	4372969	538	60
4370538	344	11		554B	30	4372971	444A	32
4370539	344	12		556B	30		446A	32
4370540	344	14	4371402	384A	22		448A	32
4370570	224	06B	4371768	046	100		450A	32
4370571	224	06C	4371798	554A	06		452A	32
4370572	224	06A		556A	06	* 4373097	470	00A
4370823	228	01	4371799	554A	16	* 4373196	282	02
	230	01		556A	16	4373205	552B	23
4370824	228	02	4371805	174	13		554B	23
	230	02		178	10	* 4373212	468	08
4370825	228	03	4371822	050B	15A		470	15
4370826	228	04	4371823	050B	15B	4373463	386B	57
	230	04	4371824	050B	15C	4373465	302	00
4370827	228	05	4371825	050B	15D	4373556	126	07
	230	05	4371826	050B	15E	4373557	126	08
4370828	228	05A	4371903	012	00D	4373558	124	29
	230	05A	4372087	242	53		128	29
4370829	228	05B		244A	53	4373559	124	30
	230	05B	4372088	242	62		128	30
4370830	228	05C		244A	62	4373560	132	07

PARTS INDEX

PART NO.	PAGE	ITEM	PART NO.	PAGE	ITEM	PART NO.	PAGE	ITEM
4373561	132	08	4378731	236	01	4381855	450A	00C
4373562	130	22	4378732	244A	92		452A	00C
4373563	130	23	4378733	244A	93	4381856	444A	00E
4373718	552C	38	4378734	240B	31		444A	06C
4373798	002	07	4378735	254	06		446A	00E
	002	14	4378736	244B	200		446A	06C
	438	17	4378737	244A	23		448A	00E
	440	17	4378738	244A	24		448A	06C
	442	17	4378739	244A	25		450A	00E
4373799	002	08	4378740	244A	26		450A	06C
	002	15	4378890	418	02		452A	00E
	438	18		420	02		452A	06C
	440	18	4378891	418	03	4381857	444A	06B
	442	18		420	03		446A	06B
4373846	072	02	4378892	418	05		448A	06B
				420	05		450A	06B
4373948	552C	37		418	08		452A	06B
* 4374204	470	16	4378893	418	08	4382145	438	00D
* 4374255	466	20		420	08		440	00D
* 4374259	466	19	4378956	244A	01		442	00D
* 4374260	466	18	4379359	190	07			
			4379480	290	02	4382146	444A	00D
4374265	032	15	4379639	246B	51-59		446A	00D
4374314	126	30	4379699	554B	40		448A	00D
4374365	178	09		556B	40		450A	00D
* 4374427	468	03	4379727	522	01		452A	00D
* 4374429	470	01A		526	01	4382147	444A	00H
				356	01B		446A	00H
4374612	552A	08	* 4379845	358	01B		448A	00H
	552C	36		428	15		450A	00H
	554A	08	4380020	430	15		452A	00H
	554B	36						
	556B	36						
4374624	266	40	4380088	434	00	4382148	444A	00F
4374787	186	33	4380336	480	00A		446A	00F
	552C	39	4380343	480	02		448A	00F
4374788	188	20		494	02		450A	00F
	552C	40		500	02		452A	00F
4374958	200	04	4380344	480	03	4382410	316	03
4375092	368	02		494	03	4382432	316	05
4375547	230	19		500	03	4382554	316	06
* 4375688	466	22	4380534	316	08	4382693	378	06
4376471	218	01	4380739	444A	33	4382696	378	07
				446A	33	4382739	378	03
4376472	218	02		448A	33	4382742	378	01
4376473	218	03		450A	33	4382769	046	37
4376475	218	06		452A	33	4382794	308	00E
4376476	218	14	* 4380801	330	02C	4382806	210	00
4376479	218	23				4382807	210	01
4376480	218	24	* 4380802	330	02B	4382808	210	02
4376707	308	05	* 4380804	318	09B	4382809	210	03
4377131	494	00A	* 4380815	330	00A	4382810	210	04
	500	00A	4380816	556B	43	4382811	204A	01
4377169	190	22	4380817	556B	44			
						4382812	204A	02
4377228	150	01	4381224	514	30		206A	02
4377266	152A	02	4381270	534	05	4382813	204A	03
4377275	212	04	4381294	534	13		206A	03
4377378	522	00	4381407	008	04	4382814	204A	05
	526	00		010	04		206A	05
4377481	430	01	4381408	006	03		204A	06
4377482	430	00	4381854	438	00B	4382815	206A	06
4377519	340	04		440	00B		204A	07
4377556	400	01		442	00B	4382816	204A	07
4377557	400	18		444A	00B		206A	07
4377558	400	19C		446A	00B	4382817	204A	08
4377569	340	05		448A	00B		206A	08
4377657	022	00		450A	00B	4382818	204A	10
4377823	284	12		452A	00B		206A	10
* 4377824	248A	21	4381855	438	00C	4382819	204A	11
				440	00C		206A	11
4377982	152A	01		442	00C	4382820	204A	12
4378369	494	00C		444A	00C		206A	12
	500	00C		446A	00C	4382821	204A	13
4378467	258	05		448A	00C	4382822	204A	14
4378639	388	00						

PARTS INDEX

PART NO.	PAGE	ITEM	PART NO.	PAGE	ITEM	PART NO.	PAGE	ITEM
4382822	206A	14	4382859	208	19	4386288	068	13A
4382823	204A	15	4382860	204B	70	4386289	064	13A
	206A	15		206B	70	4386290	064	10A
4382824	204A	18	4382861	204B	71	4386404	268	01
	206A	18		206B	71	4386409	270	56
4382825	204A	19	4382862	204B	72	4386413	268	63
	206A	19		206B	72	4386423	272A	03
4382826	204A	20	4382863	238B	29A	4386424	272A	04
	206A	20		240B	29A	4386425	272A	07
4382827	204A	21	4382864	208	01	4386427	272A	15
	206A	21	4382865	208	02	4386428	272A	16
4382828	204A	22	4382866	208	04	4386431	272A	20
	206A	22	4382867	208	05	4386432	272A	21
4382829	204A	23	4382868	208	06	4386433	272A	22
4382830	204A	24	4382869	208	07	4386434	272A	23
	206A	24	4382870	208	09	4386435	272A	24
4382831	204A	26	4382871	208	10	4386436	272A	27
	206A	26	4382872	208	11	4386438	272A	29
4382832	204A	27	4382873	208	13	4386439	272A	30
	206A	27	4382874	208	14	4386449	274	06
4382833	204A	36	4382875	208	15	4386450	274	08
	206A	36	4382876	208	16	4386451	274	09
4382834	204B	37	4382877	208	17	4386452	274	10
	206A	37	4382878	208	18	4386454	274	12
4382835	204B	39	4382880	208	20	4386463	076	01
	206B	39	4382881	208	21	4386483	108	07
4382836	204B	40	4382882	204B	73	4386525	134A	20
	206B	40		206B	73	4386526	134A	26
4382837	204B	41	4382883	204A	16	4386543	328	20
	206B	41		204B	63	4386544	328	21
4382838	204B	42		206A	16	4386663	110	11A
	206B	42		206B	63	4386667	116	01
4382839	204B	43		208	08	4386670	120	00
	206B	43	4382884	204B	54	4386674	134A	03
4382840	204B	44		206B	54	4386675	134A	15
	206B	44	4382885	246A	14	* 4386684	328	00A
4382841	204B	45	4382972	398	03	* 4386685	318	09C
	206B	45	4383095	278	05	* 4386686	318	09D
4382842	204B	47	4383401	246B	105	* 4386687	318	09E
	206B	47	4383431	242	06	* 4386690	330	02D
4382843	204B	48	4383462	490	00A	* 4386691	330	02E
	206B	48		492	00A	* 4386693	330	00B
4382845	204B	50A		496	00A	* 4386694	330	00C
	206B	50A		498	00A	4386712	556B	45
4382846	204B	50B	4383465	490	03	* 4386744	326	28B
	206B	50B		492	03	4386773	338	00
4382847	204B	51		496	03	* 4386783	324	11A
	206B	51		498	03	4386890	232	01
4382848	204B	52	4383546	304	00-20	4386928	196	02
	206B	52	4383972	380	01	4386929	196	01
4382849	204B	53	4383986	526	26A	4386931	192	31
	206B	53	4384239	316	00		194A	31
4382850	204B	56	4384796	012	00	* 4386985	326	00C2
	206B	56	4384962	018	03	* 4386986	326	00C3
4382852	204B	58	4385171	330	11	* 4386987	326	00C4
	206B	58		334	11	* 4386988	326	00C5
4382853	204B	59	4385275	024	01	* 4386989	326	00C6
	206B	59	4385472	002	21	4387001	464	02
4382854	204B	61	* 4385664	162A	02E	4387002	464	03
	206B	61	4385675	030	00	* 4387043	340	00A
4382855	204B	62	4385735	246A	01-196	4387143	050B	37
	206B	62	4385779	234	01	* 4387216	006	00A
4382856	204B	64	4385915	050B	23		006	00D
	206B	64	4386060	020	07		008	00D
4382857	204B	67	4386062	020	06		010	00D
	206B	67	4386066	168	01	* 4387218	006	00B
4382858	204B	68	4386284	066	05		008	00C
	206B	68	4386285	066	04		010	00C
4382859	204B	69	4386286	068	11A	* 4387220	006	00C
	206B	69	4386287	068	12A		008	00A

PARTS INDEX

PART NO.	PAGE	ITEM	PART NO.	PAGE	ITEM	PART NO.	PAGE	ITEM
* 4387220	010	00A	4389677	220	07	4395155	554B	39
* 4387223	008	00G	4389678	220	02		556B	39
	010	00G	* 4389698	340	00D	4395171	524	08
* 4387224	008	00E	* 4389699	340	00C		528	08
	010	00E	* 4389747	340	00B	4395238	260	05
* 4387225	008	00F	* 4389877	326	28A	4395902	248A	05
	010	00F	* 4389878	326	28C	4395903	248A	04
* 4387228	008	00B	* 4389879	326	28D	4395904	248A	53
	010	00B	* 4389880	326	28E	4395905	248A	52
4387252	454	12	4390012	198	04	4396000	292	01-12
4387307	438	31	4390013	198	05	4396013	432	15
	440	31	4390053	264	01	* 4396043	326	00C1
	442	31	4390060	022	100	* 4396299	444A	28
4387309	438	30	4390087	106	16A		446A	28
	440	30	4390092	432	11		448A	28
	442	30	4390093	432	07	4396451	030	13
4387440	438	19	4390097	354A	10	4396533	162A	20
	440	19	4390098	168	26	4396639	116	44
	442	19	4390157	134A	13	4396760	104	01
	444B	44	4390401	038	07	4396809	020	00B
	446B	44	4390646	060	13	4396813	292	13
	448B	44	4390656	048	04	* 4397081	508	18
	450B	44	* 4390776	424	08	* 4397328	508	07A
	452B	44	4390998	118	23A		510	07A
4387443	438	21	4391088	112	21A	* 4397329	508	03A
	440	21	4391111	134A	06		510	03A
	442	21	4391119	134A	14	* 4397330	508	02A
	444B	45	4391123	120	11	4397354	452A	28
	446B	45	4391124	120	12	4398016	246B	57
	448B	45	4391205	022	00B	4398017	246B	52
	450B	45	4391755	204B	50	4398018	246B	53
	452B	45		206B	50	4398019	246B	58
4387444	438	20	* 4391786	360	01B	4398091	246B	51
	440	20	* 4391788	360	01C	* 4398367	468	01
	442	20	4392529	114	36	* 4398513	506	00
4387447	444A	34	4392794	304	00	4398654	030	15
	446A	34	4392795	304	00A	4398898	116	41
	448A	34	4392796	304	00B	4398905	112	42A
	450A	34	4392797	304	00C	4399352	186	11
	452A	34	4392798	304	00D	4399597	238A	03A
4387448	444A	35	4392799	304	00E		240A	03A
	446A	35	4392800	304	06	4399633	030	16
	448A	35	4392801	304	07	4399721	014	25
	450A	35	4392802	304	08	* 4399731	318	09F
	452A	35	4392803	304	09	4399783	450A	28
4387837	238A	12	4392804	304	10	* 4399896	340	00Q
	240A	12	4392805	304	11	4400079	242	101
4387909	352	06	4392806	304	12		244A	101
4387916	266	08	4392807	304	13	4400087	246B	101
4387920	272B	82	4392808	304	14	* 4400210	002	00A
4387921	272B	83	4392809	304	15	4400249	476	00A
4387922	266	19	4392810	304	16		478	00A
4387925	266	20	4392811	304	17	4400250	476	02
4387928	266	61	4392812	304	18	4400251	478	02
4387931	266	52	4392813	304	19	4400252	476	03
4387932	266	51	4392844	112	43A		478	03
4387933	266	53	* 4392859	340	00L	4400253	490	02
4387935	266	54	* 4392860	340	00I		492	02
4387937	274	02	* 4392861	340	00H		496	02
4387938	274	03	* 4392862	340	00J		498	02
4387940	272B	81	* 4392863	340	00F	4400757	292	01
4387941	272A	51-60	* 4392864	340	00E	* 4400877	470	17
4387944	272A	55	4393296	530	09	* 4401234	468	04
4387945	272A	56	* 4394066	340	00O	* 4401534	468	09
4388139	192	21	* 4394067	340	00P	* 4401535	468	10
	194A	21	* 4394068	340	00M	* 4401540	468	00A
4388529	046	110	* 4394069	340	00N	* 4401542	468	05A
4389274	386A	00	4394152	432	04	* 4401556	468	06A
4389675	220	05	4395052	028	00	4402421	030	10
4389676	220	06	4395062	028	06		030	20

PARTS INDEX

PART NO.	PAGE	ITEM	PART NO.	PAGE	ITEM	PART NO.	PAGE	ITEM
4402476	238A	22	4405689	516	00	* 4414207	164	00
	240A	22	4405697	530	14		166	00
4402569	428	14	4405772	022	00D	4414857	248A	16
	430	14	4405773	022	00A	* 4416704	282	00
4402776	516	25	4405803	168	02		342	20
4402781	516	37A	* 4405811	206A		* 4417519	550	03
4402861	530	05	* 4405812	210		* 4417547	550	05
4402887	530	22	* 4405814	200	11	* 4417548	550	07
4402989	350	15	* 4405815	200	07	* 4417550	550	06
* 4403041	206A	13	4405861	272A	01-34	* 4417551	550	02
4403210	422	25	4405862	274	01-14	* 4417552	550	01
4403212	422	25	4405863	274	01	* 4417607	550	04
4403327	248A	04B	4405864	266	58	* 4417636	194A	15
	248A	05B	4405865	266	57	* 4417656	194A	47
4403412	016	01	4406177	174	00	* 4418272	552A	06
4403413	016	02	4406236	532	21A	* 4418273	552C	69
4403414	016	03	4406237	532	22A	* 4418275	552C	70
4403415	016	04	4406238	532	23A	* 4418276	552A	07
4403416	016	05	4407130	302	13	* 4419174	550	10
4403417	016	06	4407131	302	12	* 4419373	526	30
4403418	016	07	4407233	172	06		528	20
4403419	016	09	4407251	016	30	* 4420937	152A	02
4403420	016	10	4407281	302	12A	* 4421250	162B	100
4403421	016	11		302	13A	* 4421981	444A	001
4403422	016	12	4407331	054	00		446A	001
4403423	016	13	* 4407364	468	02		448A	001
4403424	016	14	4407456	516	46		450A	001
	016	15	4407874	030	15		452A	001
4403425	016	16	* 4408485	508	22A	* 4422855	302	13
4403426	016	17		510	22A	* 4422856	302	12
4403427	016	18	* 4408661	050B	19B	* 4423699	232	06
4403428	016	22	4408679	066	05	* 4423767	172	50
4403429	016	24	4408884	136	17	* 4424185	086	20
4403430	016	25	4411355	016	08	* 4424516	046	37
4403431	016	26	4411582	272A	28	* 4426031	176	06
4403432	016	28	4411583	272A	05	* 4428007	004	04
4403433	016	29	4411584	272A	02	* 4429243	120	05
4403593	248B	143	4411588	272B	137	* 4429810	210	00
4403594	248B	144	4411592	270	46	* 4429815	210	02
4403682	214	04	4411593	270	53	* 4429816	206A	01
4403683	214	05	4411594	270	54	* 4429817	206B	76
4403819	432	29	4411595	270	62	* 4429818	206C	77
4403820	432	28	4411596	268	47	* 4429819	206C	78
4404022	108	13	4411597	268	48	* 4429820	206C	79
4404301	012	00A	4411598	268	49	* 4429821	206C	80
4404303	012	001	4411599	268	50	* 4429822	206C	81
4404304	012	00G	4411605	276		* 4429823	206C	82
4404387	136	17	4411608	266	62	* 4429824	206C	83
4404388	118	25	4411677	272A	51	* 4429825	206C	84
4404456	262	20	4411678	272A	52	* 4431848	238A	02A
4404517	050B	23B	4411679	272A	54		240A	02A
4404570	516	16	4411682	272A	57	* 4431849	238A	02B
4404753	040	12A	4411683	272A	58		240A	02B
	040	16A	4411684	272B	59	* 4431850	238A	02C
4404755	040	13A	4411715	272B	60		240A	02C
	040	17A	4411718	276	01	* 4431851	238A	02D
4404757	040	14A	4411719	276	02		240A	02D
4404758	040	01A	4411720	276	03	* 4431852	238A	02E
4404760	040	19	4411721	276	07		240A	02E
4404835	270	57	* 4411756	152A	00	* 4431853	238A	02F
4404836	272A	34	* 4411759	152A	00		240A	02F
4405050	064	14A	* 4412001	510	24A	* 4431854	238A	02G
4405140	168	17	4412124	274	138		240A	02G
* 4405194	200	06	4412734	266	01	* 4431855	238A	02H
4405310	014	31	4412740	272A	01-83		240A	02H
4405312	014	32	4412742	270	01	* 4431856	238A	02I
4405432	114	55	4412751	272A	01		240A	02I
4405433	134A	42	4412914	354A	00A1	* 4431857	238A	02J
4405561	136	12	* 4413801	200	10		240A	02J
4405562	106	29	4413911	262	01	* 4431858	238A	02K

PARTS INDEX

PART NO.	PAGE	ITEM	PART NO.	PAGE	ITEM	PART NO.	PAGE	ITEM
* 4431858	240A	02K	4506424	530	13A	4509180	540	14A
* 4431859	238A	02L	4506429	056	18A		542	13A
	240A	02L		058	05A		542	14A
* 4434017	050B	15		060	14A		544	01A
* 4435856	490	05		510	58A		544	14A
	492	05		516	08A		544	15A
	494	05		516	35A		546	01A
	496	05		520	02A		546	13A
	498	05		528	09A		546	14A
	500	05		528	11B	4509181	522	12
* 4435857	490	06		530	07A		526	12
	492	06	4507650	038	15	4512365	472	02
	494	06	4507888	502	03		474	02
	496	06		504	02		482	02
	498	06	4507889	502	01C		484	02
	500	06		504	01A		486	02
* 4437833	050B	15A	4507890	502	04	4512366	472	03
* 4437836	050B	15E		504	03		474	03
* 4437837	050B	15C	4507891	502	05		482	03
* 4437838	050B	15B		504	04		484	03
* 4439008	194A	47	4508575	020	05		486	03
* 4439224	012	00J	4508805	056	08	4512716	024	03
* 4441104	548	25		064	05		052	03
* 4441105	548	25A	4509180	056	17A	4513526	394	02
* 4441125	548	25		060	07A		396	02
* 4441126	548	25A		060	10A	4514699	190	05
* 4447240	006	00E		060	11A		198	03
* 4447241	006	00F		106	10A		212	25
* 4447242	006	00G		106	19A		214	03
* 4447243	006	00H		106	27A	4514700	036	03
* 4447244	006	00I		106	28A		040	03
449558	050B	31		106	30A	494918	248A	04D
4501625	472	04		112	37A		248A	05D
	474	04		114	08A		248A	52C
	482	04		114	10A		248B	53C
	484	04		114	18A		274	05
	486	04		114	46A	5004653	140	11
4504367	038	09		116	08A	5005059	438	00A
4504491	018	10		116	33A	5005060	444A	00A
4505385	016	19		116	46A	5005327	356	01
4506416	106	04		122	03A	5005425	006	00
4506418	060	06A		122	05A	5005426	008	00
	106	13A		124	18A	5005501	050A	00
	106	17A		124	19A	5005514	002	00
	134A	04A		126	18A	5005523	340	00
	428	08A		126	19A	5005524	318	09
	428	09A		128	18A	5005525	330	00
	430	08A		128	19A	5005526	330	02
	430	10A		130	19A	5005633	440	00A
	432	08A		130	20A	5005634	446A	00A
	432	09A		132	19A	5005677	360	01
	508	12A		132	20A	5005747	358	01
	510	26A		134A	05A	5005753	334	00
	510	27A		134A	12A	5005755	334	02
4506424	052	16A		134A	19A	5005810	452A	00A
	052	21A		136	03A	5005850	450A	00A
	054	22A		136	05A	5005858	032	00
	060	15A		432	13A	5005994	010	00
	068	04A		508	01A	6014451	394	03A
	068	05A		508	08A		396	03A
	428	03A		508	13A	6014737	138	00
	430	03A		510	01A	6014741	138	02
	432	03A		510	08A	6014820	228	104
	506	08A		510	13A		230	102
	518	09A		510	57A	6016127	228	104
	522	08A		514	14A		230	102
	524	11A		514	20A	6016639	308	00A
	526	08A		514	21A	6016699	328	00
	528	11A		526	19A	6016753	342	00
	530	00A		540	13A	6016755	342	03

PARTS INDEX

PART NO.	PAGE	ITEM	PART NO.	PAGE	ITEM	PART NO.	PAGE	ITEM
6016911	352	02	7034805	350	10	8069136	070	01
6016912	352	01	7034861	342	28	8069137	062	20
6017103	326	00C	7035102	374	00	8069139	056	00
6017261	300	00	7035103	374	01	8069237	474	00
6017332	280	00	7035104	374	02	8069254	326	15
6017370	392	03B	7035105	374	03	8069255	328	13
7023630	410	00A	7035288	530	24	8069273	002	06
7023631	404	02A	* 7036026	192	03	8069305	002	13
7028407	368	00		194A	03	8069307	438	07
7029259	098	00	* 7036306	194A	00		440	07
7029268	296	33	* 7039371	194A	03		442	07
	298	33	* 7039372	194A	00	8069310	324	00
7029352	306	00B	8034081	512	22	8069312	322	00
7029365	318	00	8040960	518	15	8069314	324	04
7029597	368	03	8049578	364	00	8069322	326	22
7030770	438	00		366	00	8069323	326	23
7030771	444A	00	8050023	014	16	8069336	052	00
7030838	296	00	8053499	050B	30	8069337	192	23
	298	00	8055862	014	24		194A	23
7030839	296	03	8055953	512	14	8069341	192	22
	298	03	8056067	282	01		194A	22
7030870	192	03	8057860	504	01	8069358	014	00
7031044	406	00A	8057861	502	01	8069361	014	02
	408	00A	8057862	488	00	8069383	454	04
7032817	294	00	* 8060798	002	00B	8069384	454	05
7032818	294	01	8060810	050B	19	8069385	454	08
7032819	294	02	8060883	296	06	8069386	454	09
7032820	294	04		298	06	8069415	328	33
7032821	294	05	8060884	296	09	8069480	348	01
7032822	294	06		298	09	8069484	348	05
7032823	294	09	8060885	296	15	8069485	348	06
7032824	294	11		298	15	8069486	348	07
7032825	294	12	8060886	098	11	8069487	348	11
7032826	294	15	8061040	306	00H	8069488	348	12
7032827	294	16		308	00H	8069489	348	13
7033139	030	01		310A	59	8069490	348	14
7033252	326	12	8061123	306	00C	8069491	348	08
7033255	328	10		308	00B	8069860	018	14
7033267	326	19		310A	52	8069872	326	28
7033268	102	00		312A	52	8070028	446A	08
7033272	102	01	8061138	098	09	8070029	446A	09
7033279	328	03A	8061543	164	02	8070089	342	19
7033282	328	17	8061563	306	00D	8070118	328	39
7033284	324	07		308	00C	8070156	538	03
7033285	322	04		310A	53	8070200	030	14
7033286	320	00		312A	53	8070363	352	04
7033287	332	00	8061710	348	09	8070977	058	01
7033289	324	11	8061717	296	30	* 8071035	506	04
7033292	026	00		298	30	* 8071036	506	24
7033307	192	00	8062623	086	02	* 8071037	506	26
7033339	328	29	8062667	086	00	* 8071038	506	06
7033377	348	10	8064707	186	16	* 8071059	506	27
7033625	440	00		188	07	* 8071060	506	07
7033626	446A	00	8064900	146	18	8071585	192	27
7033679	538	38	8065061	306	13		194A	27
7033902	028	04	8065256	074	01	8071699	444A	09
* 7034128	508	16	8065554	166	03		450A	09
7034140	452A	00	8065556	166	02		452A	09
7034332	450A	00	8068058	312A	59	8071741	280	01
7034714	370	03	8068295	262	42	* 8072156	466	01
	372	03	8068300	294	08	8072487	518	05
7034715	370	04	8068301	294	13	8072488	518	04
7034716	372	04	8068323	316	01	8072546	448A	09
7034717	370	05	8068979	046	38	8072555	518	02
	372	05	8069001	030	05	8072556	518	16
7034718	370	06	8069128	444A	06	8072563	472	00
7034719	372	06		446A	06	8072564	484	00
7034770	516	28		448A	06	8072565	486	00
7034771	516	31		450A	06	8072566	348	21
7034784	532	17		452A	06	8072567	348	20

PARTS INDEX

PART NO.	PAGE	ITEM	PART NO.	PAGE	ITEM	PART NO.	PAGE	ITEM
8072578	350	01	9140697	544	29	9167837	418	
8072582	350	05	9140698	544	31	9167839	420	
8072583	350	06	9140699	546	32	9167840	420	00-09
8072584	350	07	9140700	544	33	9167842	420	
8072585	350	08	9140701	544	34	9167844	420	
8072586	350	09	9140702	546	35	9167846	420	
8072587	350	11	9141304	402	00	9167869	112	32
8072588	350	12	9145787	424	02	* 9168031	508	07
8072589	350	13	9149125	384A	00		510	07
8072590	350	14	9149237	384A		* 9168034	508	02
8072707	476	00	9149838	402	01	* 9168039	508	03
	478	00	9149839	402			510	03
8072733	494	00	9151660	310A	00-59	9168173	406	
8072734	500	00	9151777	094	01		408	
8072769	490	00	9151782	094	01	9168206	116	50
8072770	496	00	9153158	074	00-03	9168671	406	00
8073033	396	104	* 9153273	470	02		408	00
8073034	394	104	* 9153394	470	00	9168910	112	42
8073102	040	05	* 9154115	470	01	9169055	042	01
8073148	348	23	9154690	392	00-07	9169460	108	12
8073149	348	22	9154691	392	03	9169583	094	01
8073211	350	23	9154764	526	18	9169605	094	01
8073212	350	22	9155387	354A	06	* 9170014	468	00
8073350	174	04	9155694	384A	00	* 9170016	468	05
8073496	350	20	9155748	384A		* 9170020	468	06
8073497	350	21	9155799	400		9170169	456	01
8073968	164	02	9155800	400	19	9170170	458	01
	186	16	9156480	418		9170171	460	01
	188	07	9156481	418	00-09	9170172	462	01
* 8074717	510	25	9156581	084	01	9170895	472	
8074826	492	00	9156582	084	01	9170896	484	
8074827	498	00	9157445	312A	00-59	9170897	486	
8075438	480	00	9159015	398		9170922	308	00
* 8075449	086	02	9160485	386A		9171082	422	
* 8075450	086	00	9161641	328	03	9171084	422	
* 8076173	342	19	9161859	326	00	9171117	476	
* 8076201	282	01	9161967	514	05	9171467	494	
* 8079333	166	02	9161968	514	08	9171468	500	
	166	03	9162015	474		9171534	386A	
9056408	472	100	9163647	068	11	9171567	490	
	474	100	9163648	068	12	9171568	496	
	482	100	9163649	068	13	9171830	418	
	484	100	9163650	064	13	9171832	420	
	486	100	9163651	064	10	9171887	112	12
9061403	502	100	9163853	112	30	9171888	112	43
	504	100	9163946	444B	38	9172306	040	12
9061404	488	100		446B	38		040	16
	502	101		448B	38	9172307	040	13
9099140	404	00-14		450B	38		040	17
9101521	424			452B	38	9172309	040	14
9112773	036	00	9163950	444B	39	9172311	040	01
9112774	036	01		446B	39	9172342	112	21
9122804	488			448B	39	9172480	064	14
9127267	504			450B	39	9172813	526	26
9127268	502			452B	39	9173023	546	27
9129346	410	00	9164039	444A	37	9173024	540	16
9129347	410			446A	37	9173025	542	17
9133225	422	00-14		448A	37	9173059	516	36
9133539	404	02		450A	37	9173060	516	37
9133540	404	00		452A	37	9173130	532	21
9134295	394	00-10	9164145	106	16	9173131	532	22
	396	00-10	9164171	118	23	9173132	532	23
9134296	394	03	9164872	458	01	9173961	478	
	396	03	9164874	456	01	9174100	110	11
9136715	306	00	9164990	460	01	9174101	110	10
9137384	512	01	9164997	462	01	9174124	490	100
9137387	512	01	9166355	042	01		492	100
9140694	542	24	9166468	378			496	100
9140695	540	25	9167436	418			498	100
9140696	546	28	9167835	418		9174125	476	100

PARTS INDEX

PART NO.	PAGE	ITEM	PART NO.	PAGE	ITEM	PART NO.	PAGE	ITEM
9174126	478	100	953610	354A	06A11	966993	064	01
9174130	494	100	957366	106	15A		068	01
	500	100		108	05A		070	03
* 9174419	508	21		108	09A		432	23
	510	21		108	11A		516	04
* 9174423	508	22		110	05A	968488	488	00A
	510	22		112	06A		502	01A
* 9176242	456	01		112	07A	968489	488	03
* 9176243	458	01		112	09A		502	08
* 9176244	460	01		112	11A	968490	488	04
9176470	040	16		112	19A		502	09
9176471	040	17		112	24A	970860	428	04A
* 9176581	510	24		114	24A		430	04A
9176731	492			114	26A	971489	062	10
9176732	498			114	54A		066	01
* 9177334	444B	39		116	32A	9727148	454	07
	446B	39		116	53A	9727149	454	06
	448B	39		118	01A	9729325	512	25
	450B	39		118	20A	9733476	040	20
	452B	39		118	22A		186	30
* 9177335	444B	38		118	27A		188	15
	446B	38		118	34A	9736782	428	19
	448B	38		120	05A		430	19
	450B	38		120	06A		432	19
	452B	38		122	01A	9738084	212	14
9178730	480			124	01A	9738313	326	05
9179373	480	100		126	01A	9738383	376	00
* 9181005	424	02		128	01A	9738384	376	01
* 9184556	050B	19		130	01A	9738682	294	26
* 9193143	456	01		132	01A	9738780	186	29
* 9193144	458	01		134A	01A		188	18
* 9193145	460	01		134A	13A	9742276	096	19
930451	384B	46		134A	17A	9742277	096	17
936010	548	28		134A	23A	9742905	512	03
94-0631	354A	01		134A	24A	9743487	296	12
94-0632	038	11		134A	28A		298	12
94-0633	522	09		134A	37A	9743595	098	13
	526	09		134A	38A	9743628	296	23
94-0634	524	05		134A	39A		298	23
	524	09		134B	44A	9743671	124	24
	528	05		136	08A		126	24
94-0635	524	12		186	13A		128	24
	528	12		428	12A	9745110	520	04
94-0678	522	07		428	13A	9745658	192	15
	526	07		430	12A	9745785	162A	40
94-0679	524	10		430	13A	9745798	342	06
94-1302	354A	02		432	12A	9746294	514	09
94-1605	524	04		508	05A	9746343	362	01
	528	04		508	06A	9746634	046	13
94-2010	444A	24		510	05A	9747719	054	17
	446A	24		510	06A	9747856	262	41
	448A	24		514	01A	9748413	056	05
	450A	24		514	02A	9748439	328	23
	452A	24		514	15A	9748440	328	27
94-2011	032	16		514	29A	9748548	058	10
	050B	28		532	01A	9748830	354B	15
	394	07		532	03A	* 9748882	342	00A
	396	07		532	09A	9749682	040	10
	404	11		532	10A	9749842	340	20
94-2013	032	09		532	12A	9749939	518	22
	046	31		532	15A		520	17
94-2023	438	27	958393	548	17	9750254	518	01
	440	27	958394	548	18	9750377	518	18
	442	27	958407	548	07	9750381	518	19
94-2026	520	15	959499	046	102	9750385	516	17
94-2027	524	03	962453	064	00	9750387	520	01
	528	03		068	00	9750406	530	08
94-2807	170	09		070	02	9750773	056	05
94-2816	186	04		516	05	* 9751069	200	08
94-2817	288	03	966993	054	05	9751171	530	25

PARTS INDEX

PART NO.	PAGE	ITEM	PART NO.	PAGE	ITEM	PART NO.	PAGE	ITEM
9751172	530	26	A590906	170	03	A590914	496	15
985706	548	29		180	08		498	15
985710	548	16		246A	05		500	15
986910	062	09		246B	34I		516	30
	066	00		256	02F		540	10
986954	046	10		272A	26		542	10
989848	548	11		272A	31	A590916	018	00
989850	548	13		276	09		018	04
989858	548	01		354A	00H		034	01
989859	548	03		354A	06A7		102	04
989860	548	04		468	21		362	03
991339	310A	09	A590908	028	02	A590918	386B	43
	312A	09		038	04	A590920	364	02
991347	424	24		080	10		366	02
991349	398	09		082	10		384A	07
991354	046	09		096	08		394	103
991718	050B	38		098	18		396	103
	056	03		186	08		438	33
991725	386B	51		188	02		440	33
A590104	286	17		192	11		442	33
A590105	246A	28		194A	11	A590922	374	05
	294	27		270	61		386A	09
A590106	038	17		340	08		472	10
	246A	04	A590910	030	06		474	10
	246A	34H		086	18		476	09
	272A	32		106	08		478	09
	326	06		162A	30		480	09
A590108	468	20		168	23		482	10
	002	26		172	03		484	10
	028	03		192	17	A741026	512	27
	038	02		306	00G	A761080	422	09
	080	12		308	00G	A763016	512	28
	082	12		310A	58	A810025	050A	11F
	096	02		312A	58	A810060	050B	16
	168	12		318	11	A810070	406	04
	186	09		330	05		408	04
	188	03		334	05	A810080	392	02
	246A	29		340	13		410	05
	270	60		342	22	A810100	424	26
	330	12		354A	08	A810160	050B	20
	334	12		512	07		050B	25
	340	09	A590912	176	03	A810190	050A	06B
	466	05		186	03	*A811035	506	02
A590110	086	19		192	07	A811050	058	02
	162A	31		194A	07	A811060	106	03C
	168	05		232	03	A811075	052	10
	168	24		260	02	A890014	354A	05
	172	04		394	106	D99055	548	09
	318	10		396	106	D99056	548	10
	330	04	A590914	004	02	J010614	292	14
	334	04		170	00H	J010616	172	33
	340	12		174	07H		354B	11
	342	11		178	12H	*J010640	466	13
A590112	352	09		180	01H	J010816	152B	102
	192	06		180	04		172	12
	194A	06		438	25		514	12
	522	05		440	25	J010818	538	01
	526	05		442	25	J010820	256	03
A590114	170	00G		472	16		340	06
	174	07G		474	16	J010825	342	21
	178	12G		476	15	J010845	112	28
	180	01G		478	15		282	03
A590116	018	06		480	15	J011000	512	23
	340	17		482	16	J011016	050B	35
A590904	246B	34J		484	16		464	10
A590905	246A	27		486	10		468	23
	292	09		488	15		470	09
	294	28		490	15	J011018	050A	13
A590906	038	18		492	15	J011020	030	19
	072	03		494	15		032	08

PARTS INDEX

PART NO.	PAGE	ITEM	PART NO.	PAGE	ITEM	PART NO.	PAGE	ITEM
J011020	036	07	J011270	058	09	J021025	162A	35
	040	15		062	01		170	08
	072	10		516	19		190	01
	096	14	J011275	518	23		192	26
	106	24	J011280	530	27		194A	26
	110	08	J020614	318	14		212	05
	114	40		326	10		268	32
	118	40		328	08		306	00A
	172	24		330	09		306	11
	186	24		334	09		308	00D
	188	17	J020616	162B	45		308	08
	192	45		200	09		310A	54
	194A	45		288	02		312A	54
	198	10	J020620	168	16		326	03
	214	10	J020625	192	33		326	24
J011022	050B	21		194A	33		328	34
	054	18	J020630	192	34		328	38
	342	04		194A	34		342	01
J011025	044	01	J020812	254	03		348	18
	050A	13	J020816	164	04		350	18
	072	07		166	04		354B	13
	098	04		186	17		512	16
	192	01		188	08	J021030	024	02
	194A	01		238A	06		026	01
	222	03		240A	06		028	05
	296	02		268	30		040	04
	296	17		268	51		074	03
	298	02	J020820	020	03		258	07
	298	17		190	27		278	07
	306	08		192	37		280	02
	308	07		194A	37		296	11
	382	02		212	11		296	21
	508	11		228	105		298	11
	516	26		230	103		298	21
	524	01		274	13		310A	109
	528	01		296	05		312A	109
J011030	050B	27		296	08		318	01
	138	04		296	13		320	01
	266	09		296	16		322	03
	310A	108		296	31		324	01
	312A	108		296	34		324	05
	424	32		298	05		324	08
	466	04		298	08		324	12
	514	10		298	13		326	01
J011035	088	08		298	16		326	13
	092	08		298	31		326	17
	512	04		298	34		326	20
J011065	532	06		466	03		328	04
J011080	516	24		508	20		328	11
J011085	054	16	J020825	018	13		328	15
	054	13		080	06		328	18
	054	16		082	06		328	22
J011225	516	27		184	04		328	26
J011230	062	05		296	24		328	30
	342	27		298	24		328	37
	384B	47		304	54		340	01
	466	23	J020830	168	09		340	23
J011235	054	25		466	02		508	15
	426	01	J021020	120	10		538	05
	516	32		192	24	J021035	044	00
J011240	046	07		194A	24	J021040	124	37
* J011245	470	19		466	14		126	37
J011265	428	20	J021025	002	04		128	37
	430	20		022	01	J021055	088	03
	432	20		028	07		090	01
	454	19		040	06		092	03
	518	12		050B	21	J021230	376	03
	520	13		058	11	J021240	518	22
	530	17		098	06	J031025	192	14
J011270	056	15		114	01		194A	14

PARTS INDEX

PART NO.	PAGE	ITEM	PART NO.	PAGE	ITEM	PART NO.	PAGE	ITEM
J031025	318	07	J257218	050B	43	J680614	242	67
	328	01	J257220	002	11		244A	37
	332	01		002	18		244A	67
	342	07	J257227	380	00		248B	182
	538	40	J450510	032	03		250	85
J031030	258	01		354A	00E3	J680616	140	01
	258	04	J450514	262	17		140	05
	258	06	J450520	294	19		140	09
	278	01	J450614	246B	34M		140	14
	278	04		286	12		140	18
	278	06	J450616	162A	24		140	22
	324	02	J450620	162A	09		246A	25
	324	09	J460308	204A	33	J680620	242	86
	324	13		204B	66		244A	86
	326	00B		206A	33	J680625	306	07
	326	16		206B	66		308	10
	326	27		208	12	J680640	098	27
	328	03C	J460310	162A	33	J70782	032	14
	328	05	J460410	254	07	J75481	378	05
	328	14	J460412	218	19		444A	06E
	328	19	J460416	286	15		444A	23
	328	31	J460510	154	03		444B	37B
	530	21		238A	13		444B	38B
	532	18		240A	13		444B	39B
	538	04	J460512	158	104		446A	06E
J031035	352	05		160	07		446A	23
J031225	352	03	J460514	190	15		446B	37B
*J031230	194A	14		238A	15		446B	38B
J031235	326	02		240A	15		446B	39B
J050820	190	28		252	06		448A	06E
	212	10	J460516	238B	26		448A	23
	228	102		240B	26		448B	37B
	230	101	J460612	272A	17		448B	38B
J051025	174	05	J460614	162A	21		448B	39B
J071035	346	10		164	01		450A	00E
	348	17		166	01		450A	23
	350	17		174	16		450B	37B
J090816	290	11		176	08		450B	38B
J090825	290	07		186	19		450B	39B
J217083	466	06		188	10		452A	06E
	532	20		534	14		452A	23
	538	49	J460616	146	06		452B	37B
J219167	306	15		146	15		452B	38B
	314	07		146	20		452B	39B
	316	12		148	106	J75482	464	06
J222010	014	12		162A	39	J780616	050B	17
	232	10		178	08	*J780620	468	25
	260	08		224	04	J780865	106	05
J222014	434	03		248A	15	J781030	062	11
	436	03		252	07		064	02
J222016	014	22		272A	13		066	02
	034	02		272A	19		068	02
	232	05		286	07		070	04
	260	03	J460620	124	38		516	06
	362	05		126	38	J781035	086	16
J222018	014	09		128	38		106	00
	050C	44		130	32		232	07
J222020	014	28		132	32		260	09
J222022	048	01		162A	10	J781045	122	09
J231108	290	09	J460625	162A	42	J781060	074	02
J231214	174	03		274	11	J781228	052	11
	290	06	J460635	140	26	J781230	056	09
J250006	262	12	J660512	246B	36		064	06
J251006	262	11	J680410	246B	55	J781240	054	06
J253108	290	08	J680414	262	29		432	26
J253114	174	02	J680510	246A	33	J781245	054	07
	178	13	J680514	248A	04G	J781280	054	08
	290	05		248A	05G		058	04
J254010	016	21	J680516	250	64	J850610	262	10
J254012	016	23	J680614	242	37	J900616	170	06E

PARTS INDEX

PART NO.	PAGE	ITEM	PART NO.	PAGE	ITEM	PART NO.	PAGE	ITEM
J900616	176	00E	J922706	002	20	J951022	474	09
J900802	186	07	J931640	384A	24		476	08
	188	01		402	102		478	08
J900816	028	01	J931845	386A	24		480	08
	168	11	J931855	404	50		482	09
	262	43	J932060	384A	08		484	09
	270	59	J932200	368	01	* J951024	444B	47
J900825	276	06		390	00		446B	47
J900835	038	01	J932265	374	04		448B	47
	512	17	J932270	386A	08		450B	47
J900890	192	19	J932275	472	08		452B	47
	194A	19		474	08	J951027	490	08
J901004	106	07		476	07		492	08
J901016	162A	29		478	07		494	08
J901025	016	20		480	07		496	08
J901030	232	09		482	08		498	08
	260	07		484	08		500	08
	354A	07	J932775	490	07	J952010	192	18
J901035	512	05		492	07		306	00F
J901222	386A	12		494	07		308	00F
J901225	176	02		496	07		310A	57
	186	02		498	07		312A	57
	384A	12	* J932780	500	07	J952012	080	02
J901230	394	105		490	07		082	02
	396	105		492	07	J952014	170	00I
J901425	180	03		494	07		174	07I
	438	24		496	07		178	12I
	440	24		498	07		180	01I
	442	24		500	07	J960820	290	10
	516	29	J950010	030	03	J971430	174	01
J901435	004	01		050B	23C		290	12
	434	02		168	04	M211040	192	16
	436	02		168	22	M211204	192	05
J901495	472	15		172	02	* M211205	192	05
	474	15		194A	18		194A	05
	476	14		318	12	M222004	444A	19
	478	14		330	06		446A	19
	480	14		334	06		448A	19
	482	15		340	14		450A	19
	484	15		342	23		452A	19
	486	09		512	06	M222005	438	11
	488	14		532	19		440	11
	490	14		538	50		442	11
	492	14	J950012	192	12		444A	18
	494	14		194A	12		444B	46
	496	14		522	04		446A	18
	498	14		526	04		446B	46
	500	14	J950014	078	02		448A	18
J901630	102	02	J950020	014	30		448B	46
J901635	018	01	J951020	370	10		450A	18
	018	05		372	10		450B	46
	102	03		438	13		452A	18
J901640	014	21		440	13		452B	46
	392	102		442	13	M222205	444B	41
J901645	034	03		444A	20		446B	41
	362	04		444B	47		448B	41
J901850	050B	42		446A	20		450B	41
J911860	386B	49		446B	47		452B	41
J912050	438	15		448A	20	* M222406	444B	46
	440	15		448B	47		446B	46
	442	15		450A	20		448B	46
J912060	394	102		450B	47		450B	46
	396	102		452A	20		452B	46
J912202	416	00		452B	47	M340620	204A	09
J921240	260	01	J951022	444B	42		206A	09
J921806	014	07		446B	42	M340635	354A	06A6
J922006	014	18		448B	42	M340816	302	50
J922045	002	10		450B	42		304	51
	002	17		452B	42	M340840	354A	06A3
J922270	048	00		472	09	M341018	404	07

PARTS INDEX

PART NO.	PAGE	ITEM	PART NO.	PAGE	ITEM	PART NO.	PAGE	ITEM
M341022	398	12						
M341025	404	12						
M341228	046	101						
M341430	400	14						
M341885	384B	52						
M342050	046	21						
M351018	402	04						
M360614	016	27						
M430508	220	10						
M430512	262	40						
M430513	292	07						
M430516	292	08						
M430610	354A	00G						
M430613	170	02						
	180	07						
M430616	262	44						
M430625	262	45						
M430635	262	46						
M430825	340	07						
M470510	294	23						
M492564	046	109						
	384B	55						
	386B	53						
	424	40						
	552C	100						
	554C	100						
	556B	100						
M500403	286	16						
M500504	246A	26						
	292	10						
	294	29						
M500605	038	19						
	072	04						
	246A	03						
	256	02E						
	272A	25						
	276	08						
	354B	12						
M500807	038	00B						
	096	10						
	098	17						
	238B	31						
	240B	32						
	262	09						
	354A	06A4						
	466	07						
	512	18						
M521008	030	07						
M570010	168	06						
M660016	232	06						
	260	04						
M660018	014	29						
M660022	374	09						

日立建機株式会社

(平成 12 年 9 月 1 日現在)

本社	東京都文京区後楽 2 丁目 5-1 (住友不動産日通ビルファーストビル8階)	〒112-8563 (03)3830-8000(代)	成田営業所	千葉県香取郡多古町喜多 300-18	〒289-2232 (0479)76-5770(代)
北海道支社	北海道札幌市西区琴似 4 条 1-1-15	〒063-0814 (011)644-2480	千葉南営業所	千葉県木更津市真里 1765-1	〒292-0212 (0438)53-3880(代)
札幌支店	北海道札幌市西区琴似 4 条 1-1-15	〒061-1274 (011)377-6660	茂原営業所	千葉県茂原市六ツ野 1850	〒297-0012 (0475)26-3531
札幌南支店	北海道札幌市東区南 1 丁目 1-10		中部支社	愛知県名古屋市中川区山王 1-601	〒454-0011 (052)332-6109
倶知安営業所	北海道虻田郡倶知安町字比羅夫 60-1	〒044-0077 (0136)22-4896	愛知支店	愛知県東海市東海町 1-2-1	〒476-0015 (052)603-1503
道央支店	北海道砂川市東 1 条 22 丁目 1-1	〒073-0151 (0125)53-3136(代)	名古屋中央営業所	愛知県名古屋市中川区山王 1-601	〒454-0011 (052)332-6101
留萌営業所	北海道留萌市大和田 1 丁目	〒077-0012 (0164)43-3877	春日井営業所	愛知県春日井市西町 3-21-8	〒486-0806 (0568)83-6661(代)
岩見沢営業所	北海道岩見沢市 4 条東 13 丁目	〒068-0004 (0126)24-8558	三河営業所	愛知県岡崎市合歓木町字屋下 1-1	〒444-0232 (0564)43-6551(代)
旭川支店	北海道旭川市永山 3 条 10-1-5	〒079-8413 (0166)48-2265	静岡営業所	愛知県豊橋市神野新田町字口ノ割 77-1	〒441-8077 (0532)32-3461
名寄営業所	北海道名寄市徳田 289-18	〒096-0071 (0165)43-6121(代)	静岡支店	静岡県浜北市永島 806	〒434-0013 (053)587-4411(代)
稚内営業所	北海道稚内市はまなす 5 丁目	〒097-0011 (0162)26-2046	富士営業所	静岡県富士市中野 407-1	〒417-0809 (0545)35-0198(代)
富良野営業所	北海道富良野市若松町 6-13	〒076-0032 (0167)22-1570	伊豆営業所	静岡県田方郡大仁町御門 51-1	〒410-2316 (0558)76-0860
北見支店	北海道北見市豊地 22-11	〒099-1587 (0157)36-4811	静岡中央営業所	静岡県静岡市有明町 12-10 (坂田ビル1階)	〒422-8031 (054)288-2006
帯広支店	北海道帯広市西 20 条北 1-3-22	〒080-2460 (0155)33-2181(代)	島田営業所	静岡県島田市中瀬町 2399-1	〒427-0047 (0547)37-1725
釧路営業所	北海道釧路市星ヶ浦南 1-5-9	〒084-0913 (0154)51-6111(代)	一重支店	三重県志摩郡三雲町御原字陀屋 823-3	〒515-2112 (0598)56-5105(代)
中標津営業所	北海道標津郡中標津町東 33 条南 2-1-1	〒086-1033 (0153)72-0336	四日市営業所	三重県四日市市大南福崎 958	〒510-8124 (0593)63-0911(代)
苫小牧支店	北海道苫小牧市新開町 3-2-1	〒053-0052 (0144)55-1630(代)	志摩営業所	三重県志摩郡磯部町六川 1691	〒517-0213 (0599)55-0096
静内営業所	北海道静内郡静内町木場町 2-2-8	〒079-8413 (0166)48-2265	岐阜支店	岐阜県各務原市須衛町 2 丁目 665 番地	〒509-0108 (0583)70-9155(代)
室蘭営業所	北海道室蘭市本輪町 1-1-21	〒050-0065 (0143)55-6186	高山営業所	岐阜県高山市新宮町 830-1	〒506-0035 (0577)34-5990
函館支店	北海道室蘭市本輪町 1-1-21	〒049-0111 (0138)49-0505	郡上営業所	岐阜県郡上市大和町池水 368-1	〒501-4607 (0575)88-4421
八雲営業所	北海道山越郡八雲町浜松 154	〒049-3124 (0137)62-2708	白川営業所	岐阜県加茂郡白川町河越西小井戸 1717-2	〒509-1105 (0574)23-2175
東北支社	宮城県多賀城市明月 2-3-1	〒985-0843 (022)365-4141	東濃営業所	岐阜県恵那市大井町笹子ヶ根 2087-220	〒509-7271 (0573)25-9880(代)
奥羽支店	青森県青森市大字荒川字藤戸 120-1	〒030-0111 (0177)39-0567(代)	山支店	富山県富山市大島町小島 501	〒939-0204 (0766)52-4661(代)
弘前営業所	青森県弘前市大字境町 1-1-7	〒036-8076 (0172)26-1801(代)	富山中央営業所	富山県富山市安養寺 261-1	〒939-8177 (076)429-6330(代)
十和田営業所	青森県十和田市大字洞内字戸頭 144-261	〒034-0107 (0176)23-7361(代)	関西支社	京都府乙訓郡大山崎町大字大山崎小字岸畑 22	〒618-8511 (075)956-2111
八戸営業所	青森県八戸市青葉 3-15-23	〒031-0804 (0178)44-5010(代)	大阪支店	大阪府大阪市東淀川区 5-25	〒574-0052 (072)873-5461(代)
八つ宮営業所	青森県八つ宮大字田上川 32-382	〒035-0021 (0175)23-4461(代)	大阪北営業所	大阪府茨木市西豊川 18-7	〒567-0058 (072)741-9311
秋田営業所	秋田県秋田市朝野所湯本 3-1-4	〒010-1415 (018)826-0755(代)	大阪西営業所	大阪府大阪市港区遠緑 5-6-6	〒552-0001 (06)6581-8051
大館営業所	秋田県大館市山田 3-1-17 (片山ビル)	〒017-0872 (0186)42-3913(代)	大阪東営業所	大阪府大阪市東淀川区 5-25	〒574-0052 (072)873-5461(代)
大曲営業所	秋田県大曲市飯田 40-16	〒014-0067 (0187)63-2320(代)	大阪府堺市毛穴町 117-1	〒599-8266 (072)712-1230(代)	
本荘営業所	秋田県本荘市薬師堂字谷地 204-1	〒015-0041 (0184)24-2811(代)	泉南営業所	大阪府堺市石才 132	〒597-0082 (072)438-3881(代)
岩手支店	岩手県紫波郡矢野町流通センター南 2-7-11	〒020-0891 (019)638-8511(代)	山陽支店	兵庫県加古川市平岡町一色字上池 649-1	〒675-0115 (079)437-6151(代)
宮古営業所	岩手県宮古市飯屋 1-2-7	〒027-0048 (0193)63-7441(代)	神戸営業所	兵庫県神戸市中央区磯上通 3-2-30	〒651-0086 (078)251-3301(代)
水沢営業所	岩手県水沢市佐倉町 5-5 反町 57	〒023-0003 (0197)25-2717(代)	伊丹営業所	兵庫県伊丹市鴻池字北浦 9-1	〒664-0006 (072)770-2201(代)
大船渡営業所	岩手県大船渡市横町 1 丁目字久曲 28-2	〒022-0004 (0192)27-4438	姫路営業所	兵庫県姫路市飾磨区下野田 478 番地	〒672-8044 (0792)34-9871(代)
北上営業所	岩手県北上市流通センター 19-91	〒024-0014 (0197)71-1925	加古川営業所	兵庫県加古川市平岡町一色字上池 649-1	〒675-0115 (079)437-6151(代)
山形支店	山形県東根市大字若木字七蓮 5581-2	〒999-3737 (0237)48-1611(代)	岡山営業所	岡山県倉敷市松島 1109	〒701-0114 (0864)62-0815(代)
庄内営業所	山形県酒田市大字広野大字日塚 1	〒998-0125 (0234)92-2805(代)	備前営業所	岡山県備前市香登 97-1	〒705-0011 (0829)66-8650(代)
米沢営業所	山形県米沢市中国町 909-9	〒992-0011 (0238)37-2691(代)	北岡西支店	京都府乙訓郡大山崎町大字大山崎小字岸畑 22	〒618-0071 (075)956-3171
宮城支店	宮城県多賀城市明月 2-3-1	〒985-0843 (022)364-6131(代)	福知山営業所	京都府福知山市長田小字宮田 81-27	〒620-0846 (0773)27-4172
古川営業所	宮城県古川市沢田字豊台 98-1	〒989-6232 (0229)28-4300(代)	但馬営業所	兵庫県朝来郡和田山町林野 925-5 (但馬重機(株)内)	〒669-5231
石巻営業所	宮城県石巻市河内町鹿又字瀬の筋 326-3	〒986-1111 (0225)75-2306(代)	滋賀営業所	滋賀県野洲郡野洲町大字上 2573	〒520-2323 (0775)86-2875(代)
仙南支店	宮城県仙台市大青町字久曲 2 丁目 72	〒989-1224 (0224)53-1711(代)	長良営業所	滋賀県長良市西上坂町 346	〒526-0803 (0749)63-0831(代)
福島支店	福島県郡山市字道場 51	〒963-8824 (024)944-8950(代)	鳥取営業所	鳥取県鳥取市千代水 3-36	〒680-0911 (0857)31-5852
いわき営業所	福島県いわき市小名浜大字原字中 88-1	〒971-8111 (0246)53-3361(代)	西日本支社	福岡県船橋郡新宮町藤ヶ浜 2-1-1	〒811-0119 (092)962-2635(代)
明営業所	福島県原町市大字全形字物見山 128-2	〒975-0021 (0244)23-3864(代)	中国支店	広島県佐伯郡大野町字の浜 2-2-1	〒739-0432 (0829)45-2530(代)
会津営業所	福島県会津若松市インタ 西 56-1 (会津アビオ内)	〒965-0059 (0242)22-2011(代)	広島北営業所	広島県広島市安佐北区落合 5-2-9	〒739-1731 (082)843-1277(代)
関東支社	埼玉県草加市弁天 5-33-25	〒340-0004 (0489)35-2111	東広島営業所	広島県東広島市高屋町大字松山 921-5	〒739-2105 (0824)34-5512(代)
茨城支店	茨城県那珂郡那珂町大字向山字空松 1269-1	〒311-0102 (029)295-2311(代)	二次営業所	広島県三次市東酒屋町 381-2	〒728-0023 (0824)62-3994
日立営業所	茨城県日立市湯川本町 5-13-16	〒317-0051 (0294)24-7514(代)	福山営業所	広島県福山市曙町 6-12-10	〒721-0952 (0849)54-6112(代)
鹿嶋営業所	茨城県鹿嶋市大字長瀬 1879-135	〒314-0022 (0299)83-9281	山口営業所	山口県小郡郡小郡町若草町 1-2	〒754-0024 (0839)72-2820(代)
つくば営業所	茨城県つくば市市緑ヶ原 4-12	〒300-2646 (0298)47-5432(代)	下松営業所	山口県下松市菓山 1-819-16	〒744-0061 (0833)46-3955(代)
栃木支店	栃木県下都賀郡栃木町大字下石橋 字花林 573 (石橋第 3 工芸団地)	〒329-0512 (0285)53-0815(代)	島根営業所	島根県八束郡東出雲町大字福屋町字附谷 2142-1	〒699-0101 (0852)26-5560(代)
佐野営業所	栃木県佐野市堤町 3225	〒327-0843 (0283)22-2785(代)	浜田営業所	島根県浜田市栗川町 208-1 (オアシス長谷川)	〒687-0024 (0855)23-1224
群馬支店	群馬県前橋市天川 1202-2	〒379-2154 (0272)63-8511(代)	福岡支店	福岡県小郡市上岩田字西野町 1142-1	〒838-0121 (0942)23-8020(代)
伊勢崎営業所	群馬県伊勢崎市長島町 542-2	〒372-0854 (0270)32-1221	大牟田営業所	福岡県大牟田市大字白銀字嶋田 291	〒837-0912 (0944)58-0495(代)
太田営業所	群馬県太田市藤岡町 913-19-19	〒373-0034 (0276)31-5641(代)	福岡東営業所	福岡県船橋郡新宮町藤ヶ浜 2-1-1	〒811-0119 (092)962-2635(代)
新潟支店	新潟県白根市大字繁の木新田字諏訪木島 5648	〒950-1407 (025)377-6511(代)	福岡西営業所	福岡県福岡市西区横浜 1 丁目 44-5	〒819-0166 (092)806-5334(代)
下越営業所	新潟県北蒲原郡中津町大字船戸山ノ下 652-1	〒950-1476 (025)375-1151(代)	北九州営業所	福岡県北九州市小倉北区西港町 91-2	〒803-0801 (093)581-1601(代)
三条営業所	新潟県三条市藤原町 1-3-9	〒950-1456 (025)375-1151(代)	飯塚営業所	福岡県嘉穂郡庄内町大字仁保字石石 23-70	〒820-0115 (0948)82-3331(代)
長岡営業所	新潟県長岡市高島町大字湯 3008-3	〒940-0004 (0258)24-8121(代)	下関営業所	山口県下関市石原 91-1	〒751-0886 (0832)56-5661(代)
魚沼営業所	新潟県魚沼郡小出町大字野 1293	〒946-0037 (0257)92-8141(代)	肥前支店	佐賀県多久市東多久町大字別府 4982-3	〒846-0012 (0952)76-5033(代)
上越営業所	新潟県上越市大字果井字馬ノ口 99-3	〒942-0013 (0255)43-3583(代)	長崎営業所	長崎県鎌早市津久栗町 5-98	〒854-0065 (0957)26-4411(代)
長野支店	長野県長野市大字大町 1053-10	〒381-0004 (026)295-3000(代)	佐世保営業所	長崎県佐世保市中里町 142	〒858-0904 (0956)47-2110(代)
佐久営業所	長野県佐久市中込 3421-47	〒385-0051 (0267)62-7212(代)	熊本支店	熊本県菊池郡津町大字杉水字水追 3643	〒869-1236 (096)293-1717(代)
上田営業所	長野県上田市大字築地字堀ノ内 148-1	〒386-1107 (0268)27-9666(代)	大草営業所	熊本県大草市瀬戸町 5-15	〒863-0042 (0969)23-1695(代)
松本営業所	長野県塩尻市大字石立 2146-38	〒399-0705 (0263)52-7720(代)	八代営業所	熊本県八代市川田町西 607-1	〒869-4616 (0965)39-0670(代)
飯田営業所	長野県飯田市上総別府 3338 (飯伊自動車庫内)	〒395-0003 (0265)22-3167(代)	大分支店	大分県大分市大字中文字垣迫 5166-2	〒879-7761 (0975)97-1288(代)
大町営業所	長野県大町市大字平 7791-117	〒398-0001 (0261)22-8090(代)	中津営業所	大分県中津市大字榎野字竹ノ内 176-1	〒879-0103 (0979)32-4752(代)
諏訪営業所	長野県諏訪市中央 3 番 5680-1	〒392-0015 (0266)58-2516	日田営業所	大分県日田市上城内 1282-1 (有中島産業内)	〒877-0003 (0973)22-8528(代)
東京支店	東京都江東区亀戸 9-7-10	〒136-0071 (03)3682-8624(代)	宮崎支店	宮崎県宮崎市大字島之内字湯取 6265	〒880-0121 (0985)39-7775(代)
城東営業所	埼玉県草加市弁天 5-33-25	〒340-0004 (0489)35-7341	福岡営業所	福岡県福岡市博多区 3-1748 (宮崎ディーゼルビル内)	〒882-0864 (0982)21-1918(代)
城南営業所	東京都世田谷区新町 1-35-10 (サンハイブ世田谷)	〒154-0014 (03)3428-9371(代)	鹿児島支店	鹿児島県鹿児島市七ツ島 1-2-5	〒991-0132 (099)262-1950(代)
西岡東支店	神奈川県相模原市湖辺 2-5-8	〒229-0006 (042)752-9211(代)	川内営業所	鹿児島県川内市宮里町字清水 3051-4	〒995-0056 (0996)25-3325(代)
厚木営業所	神奈川県厚木市長谷 6-38	〒243-0036 (0462)47-9151(代)	大隅営業所	鹿児島県曾於郡大隅町水吉 5270	〒899-7306 (0994)76-3120(代)
横浜営業所	神奈川県横浜市長谷区川町向 109	〒224-0044 (045)472-4504(代)	奄美営業所	鹿児島県太宰府郡龍郷町市勝 1465 (株ヤマト産機内)	〒894-0106 (0997)62-5035(代)
横浜南営業所	神奈川県横浜市金沢区幸浦 2-16-3	〒236-0003 (045)785-7790	沖縄支店	沖縄県志川市大字宇崎 12-34	〒904-2234 (098)937-3488(代)
多摩営業所	東京都西多摩郡瑞穂町南平 1-6-7	〒190-1224 (0425)57-2231(代)	●資格取得のご相談は 株式会社日立建機教育センターへ		
埼玉支店	埼玉県大宮市吉野町 1-39-1	〒330-0031 (048)665-2555(代)	日立建機教育センター	埼玉県草加市弁天 5-33-25	〒340-0004 (0489)31-0121(代)
埼玉北営業所	埼玉県深谷市上野台 1351-1	〒366-0801 (048)571-9255(代)	北海道教習所	北海道石狩市新港中央 2-766-3	〒061-3242 (0133)64-6388
草加営業所	埼玉県草加市弁天 5-33-25	〒340-0004 (0489)35-1522(代)	宮城教習所	宮城県多賀城市明月 2-3-1	〒985-0843 (022)364-6143
川越営業所	埼玉県川越市青柳 1626-2	〒350-1301 (042)969-6805(代)	埼玉教習所	埼玉県草加市弁天 5-33-25	〒340-0004 (0489)31-0121(代)
千葉支店	千葉県千葉市若葉区野呂町 633	〒265-0053 (043)228-1211(代)	茨城教習所	茨城県新治郡霞ヶ浦町戸崎 2328	〒300-0136 (0298)28-2370
柏営業所	千葉県東葛飾郡南有明町 1311-4	〒277-0923 (0471)91-6310(代)	愛知教習所	愛知県岡崎市合歓木町字屋下 1-1 (日立建機三河支店内)	〒444-0232 (0564)43-6578
			京都教習所	京都府乙訓郡大山崎町大字大山崎小字岸畑 22	〒618-0071 (075)957-4944(代)
			福岡教習所	福岡県船橋郡新宮町藤ヶ浜 2-1-1	〒811-0119 (092)963-3634

 **Hitachi Construction Machinery Co., Ltd.**

PRINTED IN JAPAN (G) 2000, 2

ZZ-F(SGT-G)