

bionik®

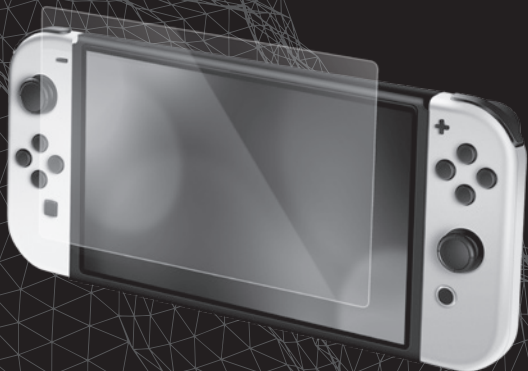

## SCREEN DEFENDER

User guide  
Manuel de l'utilisateur  
Guía del usuario  
Manuale dell'Utente  
Guia do usuário

Bedienungsanleitung  
Gebruikershandleiding  
ユーザーガイド  
دليل المستخدم

[www.bionikgaming.com](http://www.bionikgaming.com)



FIG. 1

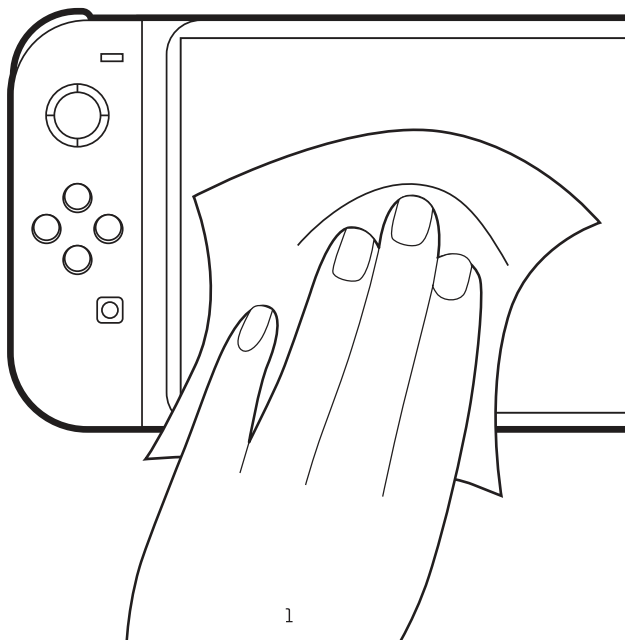

**FIG. 2**



**FIG. 3**

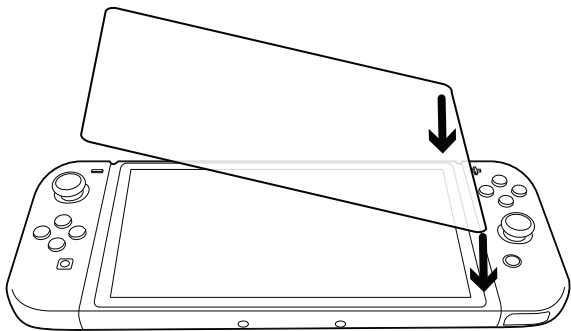

**FIG. 4**

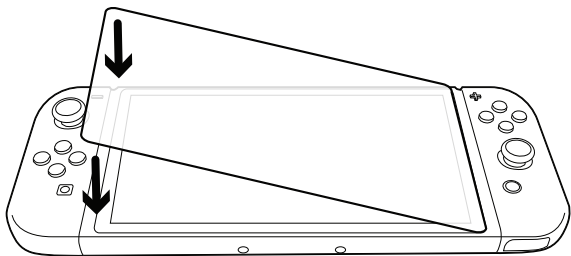

**Thank you for purchasing this bionik® gaming product. Our goal is to deliver high-quality, innovative accessories that amplify your gaming experience. Please review this guide and store it for future reference. Otherwise, please recycle. User guides can also be downloaded from our website at [www.bionikgaming.com](http://www.bionikgaming.com)**

## **How to install**

- 1.** Use the included wet cleaning wipe labeled (1) to clean your Nintendo Switch® OLED screen. Use the dry cleaning wipe labeled (2) to wipe off excess moisture and any particles that are on the Switch® OLED screen. The microfiber cloth included can help clean your Switch® OLED screen before and after the Screen Defender has been installed (FIG. 1).
- 2.** Peel the protection layer of plastic labeled (1) away from the Screen Defender. Make sure the side you peeled off faces down and will not touch your fingers or anything that may stick to the surface (FIG. 2).
- 3.** Align the Screen Defender with the edges of your Switch® OLED (FIG. 3).
- 4.** Slowly drop one side of the Screen Defender onto the Switch® OLED screen and slowly bring down the other side until you have placed it completely onto the Switch® OLED (FIG. 4). Any remaining bubbles should disappear within 24-48 hours.

**WARRANTY:** All products come with a limited warranty and have been subjected to a thorough series of tests to ensure the highest level of dependability. If you run into any issues, visit [www.bionikgaming.com/pages/support](http://www.bionikgaming.com/pages/support) for more information.

**Nous vous remercions d'avoir acheté ce produit de jeu bionik®. Notre objectif est de livrer des accessoires novateurs de haute qualité qui intensifie votre expérience de jeu. Veuillez examiner le présent guide et conservez-le à titre d'information. Autrement, veuillez le recycler. Vous pouvez également télécharger les guides des utilisateurs à partir de notre site Web [www.bionikgaming.com](http://www.bionikgaming.com)**

## **Installation**

- 1.** Utilisez la lingette de nettoyage humide étiquetée (1) pour nettoyer l'écran de votre Nintendo Switch® OLED. Utilisez la lingette de nettoyage sèche étiquetée (2) pour retirer l'excès d'humidité et toute particule sur l'écran de la Switch® OLED. Le chiffon en microfibre inclus peut vous aider à nettoyer l'écran de votre Switch® OLED avant et après l'installation de la protection Screen Defender (FIG. 1).
- 2.** Retirez la couche de protection en plastique étiquetée (1) de la protection Screen Defender. Vérifiez que la partie découverte est orientée vers le bas et n'est pas en contact avec vos doigts ni avec autre chose qui pourrait coller à la surface (FIG. 2).
- 3.** Alignez la protection Screen Defender sur les bords de votre Switch® OLED (FIG. 3).
- 4.** Abaissez lentement une partie de la protection Screen Defender sur l'écran de la Switch® OLED, puis l'autre partie jusqu'à ce qu'elle soit correctement placée sur la Switch® OLED (FIG. 4). Toute bulle restante devrait disparaître sous 24–48 heures.

**GARANTIE :** Tous les produits sont assortis d'une garantie limitée et ont été assujettis à une série de tests approfondis en vue de garantir le plus haut niveau de fiabilité. Si vous avez des problèmes, visitez le site Web [www.bionikgaming.com/pages/support](http://www.bionikgaming.com/pages/support) pour de plus amples renseignements.

**Gracias por comprar este producto para juegos bionik®. Nuestro objetivo es entregar accesorios innovadores y de alta calidad que aumenten la experiencia de juego. Consulte esta guía y consérvela para futuras referencias; de lo contrario, recíclela. Las guías del usuario también se pueden descargar desde nuestro sitio web en [www.bionikgaming.com](http://www.bionikgaming.com)**

## **Cómo instalar**

- 1.** Use la toallita húmeda de limpieza etiquetada (1) que se incluye para limpiar la pantalla de la Nintendo Switch® OLED. Use la toallita seca de limpieza etiquetada (2) que se incluye para quitar el exceso de humedad y cualquier partícula que quede en la pantalla de la Switch® OLED. El paño de microfibra incluido puede facilitar la limpieza de la pantalla de la Switch® OLED antes y después de instalar el Screen Defender (FIG. 1).
- 2.** Quite la capa protectora de plástico etiquetada (1) del Screen Defender. Asegúrese de que el lado sin la capa esté boca abajo y que no tocará sus dedos ni nada que pueda pegarse a la superficie (FIG. 2).
- 3.** Alinee el Screen Defender con los bordes de la Switch® OLED (FIG. 3).
- 4.** Despacio, coloque un lado del Screen Defender en la pantalla de la Switch® OLED y luego baje lentamente el otro lado hasta que lo haya colocado por completo en la Switch® OLED (FIG. 4). Cualquier burbuja que quede debería desaparecer en 24 a 48 horas.

**GARANTÍA:** Todos los productos vienen con una garantía limitada y han sido sometidos a una serie exhaustiva de pruebas para garantizar el más alto nivel de confiabilidad. Si tiene cualquier problema, visite [www.bionikgaming.com/pages/support](http://www.bionikgaming.com/pages/support) para obtener más información.



**Grazie per aver acquistato questo prodotto bionik® per il gaming. Il nostro obiettivo è garantire accessori innovativi di alta qualità, in grado di amplificare l'esperienza di gioco. La invitiamo a leggere questo manuale e a conservarlo per future consultazioni. In alternativa, può riciclarlo. I nostri manuali dell'Utente possono essere scaricati anche dal sito Web [www.bionikgaming.com](http://www.bionikgaming.com)**

## **Indicazioni per l'installazione**

- 1.** Pulire lo schermo della Nintendo Switch® OLED con la salvietta umida inclusa nella dotazione (contrassegnata con il numero 1). Asciugare lo schermo della console Switch® OLED e rimuovere eventuali residui solidi utilizzando la salvietta asciutta (contrassegnata con il numero 2). Il panno in microfibra è utile per completare la pulizia dello schermo della console Switch® OLED prima e dopo l'installazione della protezione Screen Defender (FIG. 1).
- 2.** Staccare lo strato in plastica (contrassegnato con il numero 1) dal proteggi schermo Screen Defender. Accertarsi che la faccia della protezione da cui è stato staccato lo strato in plastica sia rivolta verso il basso e non venga a contatto né con le dita né con un oggetto che potrebbe rimanervi attaccato (FIG. 2).
- 3.** Sovrapporre la protezione Screen Defender sui bordi dello schermo della console Switch® OLED (FIG. 3).
- 4.** Attaccare un lato della protezione Screen Defender lungo un bordo dello schermo della console Switch® OLED e stendere delicatamente il resto della protezione fino a ricoprire tutto lo schermo della console Switch® OLED (FIG. 4). Le bolle d'aria eventualmente formatesi durante l'applicazione del proteggi schermo spariranno in 24-48 ore.

**GARANZIA:** Tutti i prodotti vengono forniti con una garanzia limitata e sono stati sottoposti a un'intensiva serie di collaudi che ne ha assicurato il più alto livello di affidabilità. In caso di dubbi o problemi, accedere all'indirizzo [www.bionikgaming.com/pages/support](http://www.bionikgaming.com/pages/support) per ulteriori informazioni.

**Obrigado por adquirir este produto da bionik® para jogos. Nossa meta é fornecer acessórios inovadores de alta qualidade que ampliem sua experiência com jogos. Revise este guia e armazene-o para consultar no futuro. Caso contrário, recicle. Os guias de usuário também podem ser baixados em nosso site: [www.bionikgaming.com](http://www.bionikgaming.com)**

## **Como instalar**

- 1.** Use o pano de limpeza úmido com o rótulo (1) para limpar a tela do seu Nintendo Switch® OLED. Use o pano de limpeza a seco com o rótulo (2) para limpar a umidade em excesso e todas as partículas que estejam na tela do Switch® OLED. O pano de microfibra incluído pode ajudar a limpar a tela do seu Switch® OLED antes e depois de o Screen Defender ter sido instalado (FIG. 1).
- 2.** Retire a película de proteção plástica com o rótulo (1) do Screen Defender. Certifique-se de que o lado de que você retirou a película esteja virado para baixo e que não toque seus dedos ou nada que possa grudar na superfície (FIG. 2).
- 3.** Alinhe o Screen Defender com as bordas de seu Switch® OLED (FIG. 3).
- 4.** Lentamente, coloque um lado do Screen Defender na tela do Switch® OLED e, com cuidado, coloque o outro lado até que tenha o posicionado completamente no Switch® OLED (FIG. 4). Todas as bolhas restantes devem desaparecer dentro de 24-48 horas.

**GARANTIA:** Todos os produtos têm garantia limitada e foram submetidos a uma série rigorosa de testes para garantir o nível máximo de confiabilidade. Caso encontre algum problema, visite [www.bionikgaming.com/pages/support](http://www.bionikgaming.com/pages/support) para mais informações.

Vielen Dank, dass Sie sich für dieses bionik®-Gaming-Produkt entschieden haben. Unser Ziel ist es, hochwertiges, innovatives Zubehör anzubieten, das Ihr Gaming-Erlebnis bereichert. Lesen Sie diese Anleitung und bewahren Sie sie zum späteren Nachschlagen auf. Führen Sie sie andernfalls bitte der Wiederverwertung zu. Bedienungsanleitungen können auch von unserer Website [www.bionikgaming.com](http://www.bionikgaming.com) heruntergeladen werden.

## Installation

1. Mit dem mitgelieferten und mit (1) gekennzeichneten feuchten Wischtuch den Nintendo Switch®-Bildschirm reinigen. Mit dem mitgelieferten und mit (2) gekennzeichneten trockenen Wischtuch Feuchtigkeitssammlung und Partikel abwischen, die sich auf dem Switch® OLED-Bildschirm befinden. Mit dem mitgelieferten Mikrofaser Tuch kann der Switch® OLED-Bildschirm vor und nach Installation des Screen Defender gereinigt werden (FIG. 1).
2. Die mit (1) gekennzeichnete Kunststoff-Schutzfolie vom Screen Defender abziehen. Sicherstellen, dass die von der Folie befreite Seite nach unten zeigt und nicht mit den Fingern oder anderen Fremdkörpern in Berührung kommt, die an der Oberfläche haften könnten (FIG. 2).
3. Das Screen Defender an die Kanten der Switch® OLED anlegen (FIG. 3).
4. Eine Seite des Screen Defender vorsichtig auf den Switch® OLED -Bildschirm legen und die andere Seite langsam absenken, bis sie vollständig auf der Switch® OLED aufliegt (FIG. 4). Verbleibende Luftblasen verschwinden innerhalb von 24 bis 48 Stunden.

**GARANTIE:** Alle Produkte verfügen über eine beschränkte Garantie und wurden einer Reihe von sorgfältigen Prüfungen unterzogen, um ein höchstmögliches Maß an Betriebssicherheit zu gewährleisten. Sollten Probleme auftreten, besuchen Sie uns auf [www.bionikgaming.com/pages/support](http://www.bionikgaming.com/pages/support), um weitere Informationen zu erhalten.

**Bedankt dat je dit hebt gekozen bionik® gamingproduct. Ons doel is om kwalitatieve, innovatieve accessoires te bieden die uw spelervaring verrijken. Lees deze handleiding en bewaar deze voor toekomstig gebruik. Anders stuur het door naar recycling. Bedieningsinstructies zijn ook te vinden op onze website [www.bionikgaming.com](http://www.bionikgaming.com) gedownload worden.**

## **Installatieprocedure**

- 1.** Gebruik het meegeleverde vochtige reinigingsdoekje met label (1) om het scherm van je Nintendo Switch® OLED te reinigen. Gebruik het droge reinigingsdoekje met label (2) om vocht en andere deeltjes op het scherm van de Switch® OLED weg te halen. Met het meegeleverde microvezeldoekje kun je je Switch® OLED-scherm reinigen voor en nadat de Screen Defender is geplaatst (FIG. 1).
- 2.** Trek de beschermingslaag van plastic met label (1) voorzichtig van de Screen Defender af. Zorg ervoor dat je de beschermingslaag naar beneden toe gericht eraf haalt en je vingers of iets dat kan blijven plakken aan het oppervlak niet aanraakt (FIG. 2).
- 3.** Lijn de Screen Defender uit met de randen van je Switch® OLED (FIG. 3).
- 4.** Laat voorzichtig een zijde van de Screen Defender zakken op het Switch® OLED-scherm en laat de andere zijde rustig zakken totdat het volledig past op de Switch® OLED (FIG. 4). Resterende luchtballen verdwijnen binnen 24-48 uur.

**GARANTIE:** Alle producten worden geleverd met een beperkte garantie en zijn onderworpen aan grondige inspecties om de hoogste mate van betrouwbaarheid te garanderen. Als u tegen een probleem aanloopt, ga dan naar [www.bionikgaming.com/pages/support](http://www.bionikgaming.com/pages/support) voor meer informatie.

この度は、bionik® 製品をお買い上げいただき、誠にありがとうございます。当社では、お客様のゲーム体験の向上を目指し、高品質で革新的なアクセサリの開発に努めています。まず最初に本書をお読みにになり、後で参照するために保管いただくか、リサイクルに出してください。なお、ユーザーガイドはウェブサイト ([www.bionikgaming.com](http://www.bionikgaming.com)) からダウンロードいただけます。

### 取り付け方法

1. 「(1)」のラベルが付いた付属のウェット洗浄ワイプで Nintendo Switch® OLED のスクリーンを拭きます。「(2)」のラベルが付いたドライ洗浄ワイプで、Switch® OLED のスクリーンに付いた余分な水分や細かい埃を取り除きます。付属のマイクロファイバークロスは、Screen Defender のインストール前後に、Switch® OLED のスクリーンのクリーニングにご使用ください (FIG. 1)。
2. 「(1)」のラベルが付いたプラスチック保護シートを Screen Defender から剥がします。剥がした面が裏向きになっていることを確認し、指や表面に張り付くものに接触しないようにします (FIG. 2)。
3. Switch® OLED の端に Screen Defender を合わせ、Screen Defender (FIG. 3)。
4. Screen Defender の片側を Switch® OLED のスクリーンにゆっくりと合わせ、もう片側を Switch® OLED に完全に配置できるまで丁寧に重ねます (FIG. 4)。表面の気泡は 24~48 時間以内になくなります。

**保証:** すべての製品には限定保証が適用され、またすべての製品について一連の徹底的な試験により最高水準の信頼性が確認されています。問題が発生した場合は、[www.bionikgaming.com/pages/support](http://www.bionikgaming.com/pages/support) で詳細を確認してください。

شكرًا لشرائك هذا المنتج من ألعاب **bionik®**. يتمثل هدفنا في تقديم ملحقات عالية الجودة ومبتكرة والتي تقوم بتوسيع تجربة الألعاب الخاصة بك. يُرجى مراجعة هذا الدليل والاحتفاظ به للرجوع إليه في المستقبل. وإلا يُرجى إعادة تدويره. يمكنك تحميل دلائل المستخدم من الموقع الإلكتروني [www.bionikgaming.com](http://www.bionikgaming.com)

### كيفية التركيب

1. استخدم منديل التنظيف المبلل المرفق والمميز برقم (1) لتنظيف شاشة Nintendo Switch® OLED، واستخدم منديل التنظيف الجاف المميز برقم (2) لإزالة الرطوبة الزائدة وأي جسيمات موجودة على شاشة Switch® OLED. يمكن أن تساعد قطعة القماش المصنوعة من الألياف الدقيقة على تنظيف شاشة Switch® OLED الخاصة بك قبل تركيب Screen Defender وبعده (FIG. 1).
2. قشّر طبقة الحماية المصنوعة من البلاستيك والمميزة برقم (1) من Screen Defender، وتأكد من أن الجانب الذي قمت بتقشيريه موجه إلى أسفل ولن يلمس أصابعك أو أي شيء قد يلتصق بالسطح (FIG. 2).
3. قم بمحاذاة Screen Defender مع حواف Switch® OLED (FIG. 3).
4. أسقط ببطء جانبًا واحدًا من Screen Defender على شاشة Switch® OLED، ثم اخفض ببطء الجانب الآخر حتى يستقر بالكامل على Switch® OLED (FIG. 4). يجب أن تختفي أي فقاعات متبقية خلال فترة تتراوح بين 24 و48 ساعة.

**الضمان:** تأتي جميع المنتجات مع ضمان محدود وتخضع لسلسلة شاملة من الاختبارات لضمان أعلى مستوى من الاعتمادية. إذا واجهتك أي مشاكل، فيُرجى زيارة [www.bionikgaming.com/pages/support](http://www.bionikgaming.com/pages/support) لمزيد من المعلومات.



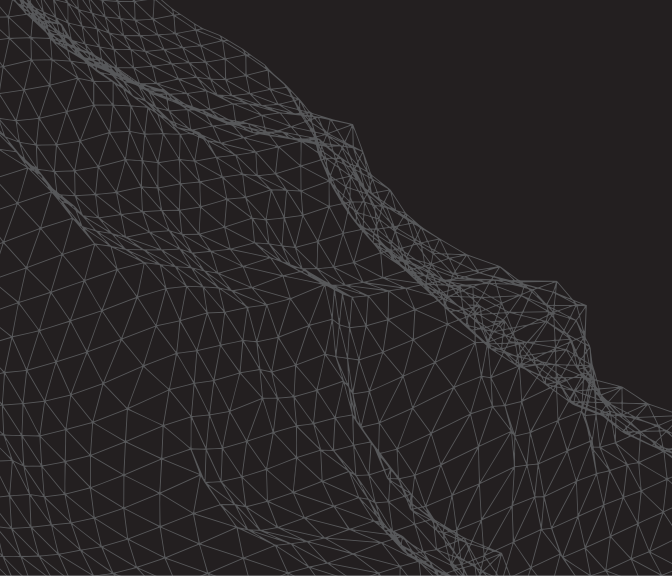

**bionik**<sup>®</sup>

**REGISTER | ENREGISTRER | REGISTRO | 登録 | CADASTRE-SE | GEREGISTREERD  
REGISTRIEREN | REGISTRAZIONE | تسجيل**  
[www.bionikgaming.com/product-registration](http://www.bionikgaming.com/product-registration)

**SUPPORT | SOUTIEN | SOPORTE | サポート | SUPORTE | ONDERSTEUNING  
UNTERSTÜTZEN | SUPPORTO | الدعم**  
[support@bionikgaming.com](mailto:support@bionikgaming.com)  
(844) 424-6645