

max. Seillast 10 kN  
 für Seil  $\varnothing$  8-10 mm  
 Gewicht 4 kg

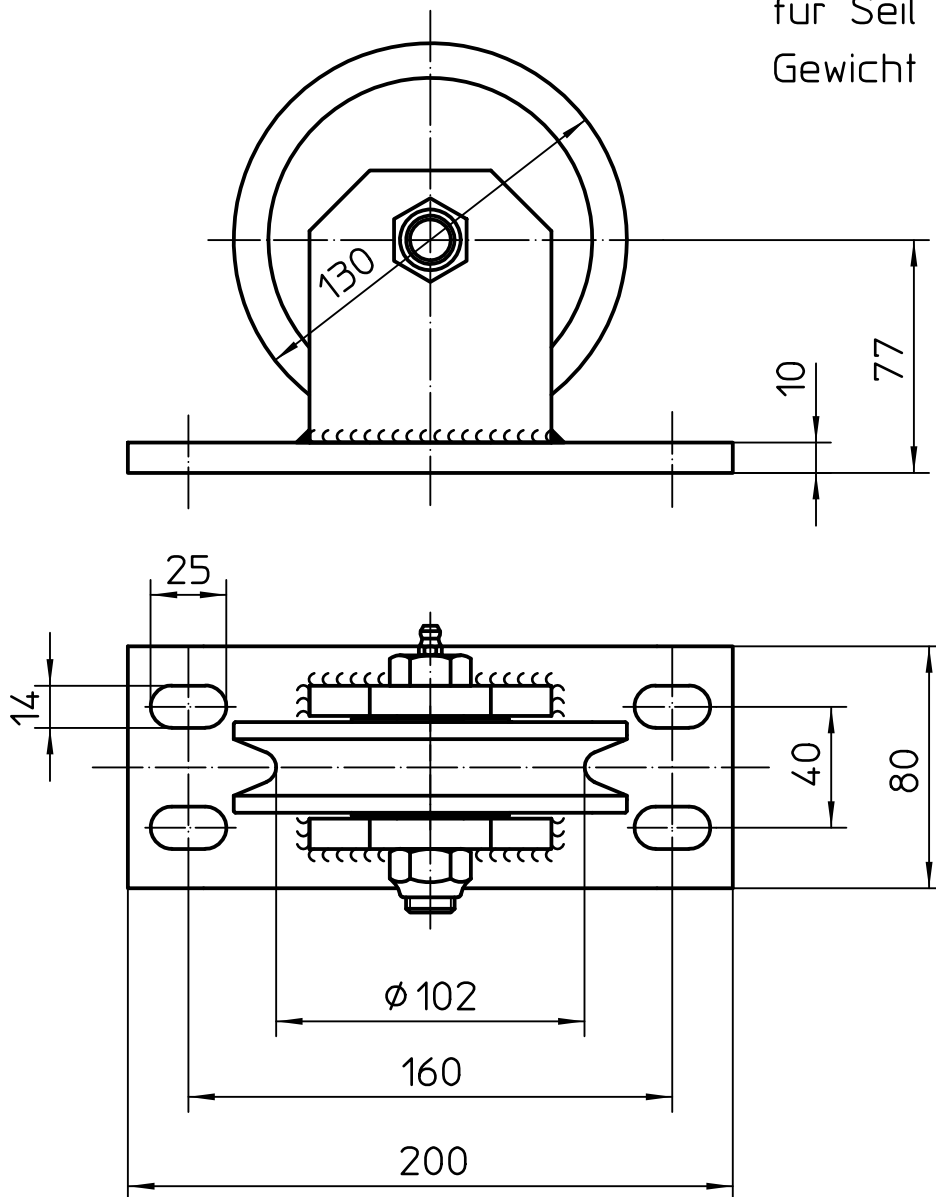

Schutzvermerk  
 ISO 16016  
 beachten

Oberfläche  
 DIN ISO 1302

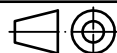

Allgemeintoleranz  
 ISO 2768-c

Status freigegeben

Maßstab  
 1:2.5

ANGEBOTSZEICHNUNG

Kommissions-Nr.

Werkstoff

Halbzeug/  
 Rohteil-Nr.

10.01.13	Datum	Name
Bearb.	08.07.94	Rauch
Gepr.	08.07.94	Rauch
Norm.	08.07.94	Rauch
Schw.Fr.		

Rollenbock

3	3401	05.11.12	Natterer
2	3237	14.04.04	Elter
1	Ursprung	08.07.94	Rauch



haacon hebeteknik gmbh  
 Josef-Haamann-Straße 6  
 D-97896 Freudenberg/Main

Teile-Nr.

205354

Zeichnungs-Nr.

4850.10.00A

Blatt

1

Zust. Änderung Datum

Name Ursprung

Ersatz für

Ers. durch