

HT-Bali

Human Touch® Massage Chair

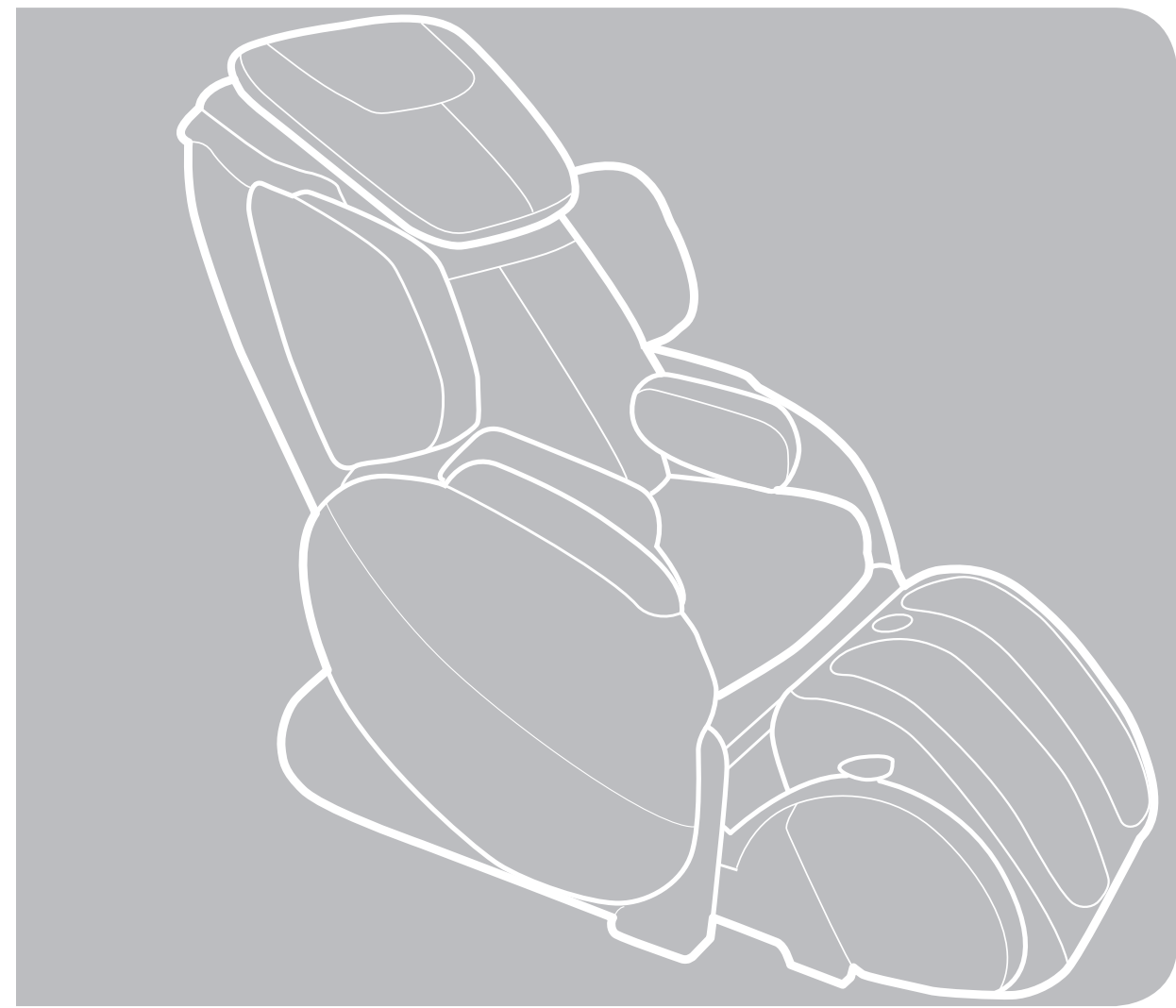

humantouch.com
800.355.2762

©2014 Human Touch®, LLC. Patents and intellectual property rights enforced.
No medical claims are warranted or implied by the use of this product.
Human Touch is a trademark of Human Touch®, LLC.
HT-Bali-NA-A0



use & care manual

Register your product **ONLINE** Today

www.humantouch.com/register

Register your product **ONLINE** Today

www.humantouch.com/register

HT-Bali

Human Touch® Massage Chair

welcome to **human touch**®

Enjoy the life-changing benefits of a massage every day, keeping your mind and body healthy.

Since 1979, Human Touch has been producing industry-leading massage chairs using revolutionary and patented Human Touch Technology®. Our chairs are meticulously designed and engineered with the highest-quality materials to provide the ultimate relaxing massage experience replicating techniques and a therapeutic touch used by massage professionals. We create products that enable people to alleviate pain and escape stress so they can feel better®, enjoy more productive lives and do what they do - better. Massage therapy is a key ingredient for a balanced life—and now it's right in your own home!

Experience the same techniques used by massage and chiropractic professionals for back pain and spinal health care. It's hard to believe it's not human! To ensure that you don't overlook any of your chair's features, and that you use it safely, read this manual carefully. Then sit back, relax, and enjoy!



Register your product at www.humantouch.com to ensure your product is in our system to simplify the warranty process should you ever need it.

Please send any questions or comments regarding this manual to documentation@humantouch.com

humantouch.com

keep it safe

IMPORTANT SAFETY INSTRUCTIONS

When using an electrical appliance, basic precautions should always be followed, including the following:

Read all instructions before using this appliance.



DANGER: To reduce the risk of electrical shock

Always unplug this product from the electrical outlet immediately after using and before cleaning.



WARNING: To reduce the risk of burns, fire, electric shock or injury to persons:

- Do not put hands or fingers near the massage mechanism or rollers while this product is running. Touching the mechanism can result in injury from the rollers squeezing together.
- If the supply cord is damaged, it must be replaced by the manufacturer or its service agent or a similarly qualified person in order to avoid a hazard.
- An appliance should never be left unattended when plugged in. Unplug from outlet when not in use, and before putting on or taking off parts.
- Do not operate under blanket or pillow. Excessive heating can occur and cause fire, electric shock, or injury to persons.
- Close supervision is necessary when this product is used by, on, or near children, invalids, or disabled persons. Keep children away from extended foot support (or other similar parts).
- Use this product only for its intended use as described in this manual. Do not use attachments not recommended by the manufacturer.
- Never operate this product if it has a damaged cord or plug, if it is not working properly, if it has been dropped or damaged, or dropped into water. Return this product to a service center for examination and repair.
- Do not carry this appliance by supply cord or use cord as a handle.
- Always keep the power cord away from heated surfaces.
- Never operate this product with the air openings blocked. Keep the air openings free of lint, hair, and the like.
- Never drop or insert any object into any opening.
- Do not use outdoors.
- Do not operate where aerosol (spray) products are being used or where oxygen is being administered.
- To disconnect, turn all controls to the OFF position, then remove plug from outlet.
- Do not massage any area of the body that is swollen, inflamed or covered with skin eruptions.
- Do not use on unexplained calf pain.
- Do not use this product when standing on a damp floor, or when any part of the body is in contact with plumbing or any similar ground.
- Connect this appliance to a properly grounded outlet only. See **GROUNDING INSTRUCTIONS**.
- Do not use this product if noise above normal sound is heard.
- Do not stand on or in appliance. Use only while seated.
- This appliance is not intended for use by persons (including children) with reduced physical, sensory or mental capabilities, or lack of experience and knowledge, unless they have been given supervision or instruction concerning use of the appliance by a person responsible for their safety. Children should be supervised to ensure that they do not play with the appliance.

Safety Precautions

- Comfortable clothing is recommended while using this product.
- This product was meant to be used in a relaxed position. Never force any body part into the backrest area while the rollers are moving.
- If you feel any abnormal discomfort during the operation of this product, turn off the power immediately and do not use the product. Consult your physician.
- Do not sit on the controller.
- Do not pull on the AC cord.
- When using this product after it has been in storage, check to see that the product is operating properly prior to use.
- Always confirm that there are no obstacles behind the product and that there is sufficient space to recline.

SAVE THESE INSTRUCTIONS

Do not attempt to repair this product yourself.

This product is designed for personal in-home use. Commercial use will void warranty.

Grounding Instructions:

This product must be grounded. If it should malfunction or breakdown, grounding provides a path of least resistance for electrical current to reduce the risk of electric shock. This product is equipped with a cord having an equipment-grounding conductor and a grounding plug. The plug must be plugged into an appropriate outlet that is properly installed and grounded in accordance with all local codes and ordinances.



DANGER: Improper connection of the equipment-grounding conductor can result in a risk of electronic shock. Check with a qualified electrician or serviceman if you are in doubt as to whether this product is properly grounded. Do not modify the plug provided with the product – if it will not fit the outlet, have a proper outlet installed by a qualified electrician.

This product is for use on a normal 120-volt circuit and has a grounding plug that looks like the plug illustrated in sketch (A). A temporary adapter that looks like the adapter used in sketches (B) and (C) may be used to connect this plug to a 2-pole receptacle as shown in sketch (B), if a properly grounded plug is not available. The temporary adapter should be used only until a properly grounded outlet (sketch A) can be installed by a qualified electrician. The green colored, rigid ear tab or the like extending from the adapter must be connected to a permanent ground such as a properly grounded outlet box cover. Whenever the adapter is used, it must be held in place by a metal screw.

For all grounded cord-connected products:

Grounding methods:

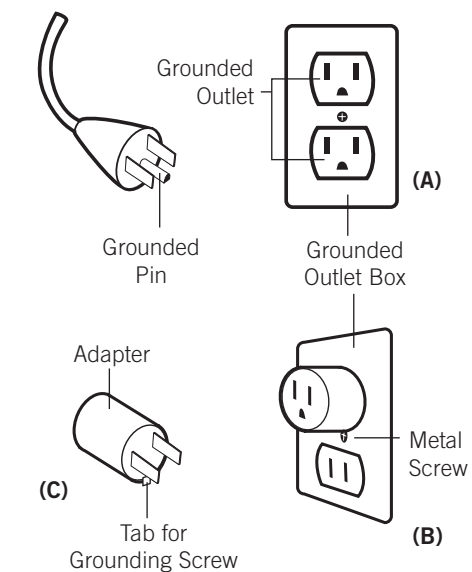

The use of a temporary adaptor is not permitted in Canada.

WARNING: This product is equipped with a thermal resetting protection device. This is an added safety feature to protect you and this product from overheating. If the product should suddenly stop and will not start, turn the main power switch, located on the back of the product, off and do not operate the product for at least 30 minutes. Failure to turn the product off may result in the product starting unexpectedly when the device cools.

get ready

Your Human Touch® Massage Chair requires some simple assembly (no tools required). Simply zip the backrest pad onto the chair, attach the head pillow, and you're done!

Unpack the box

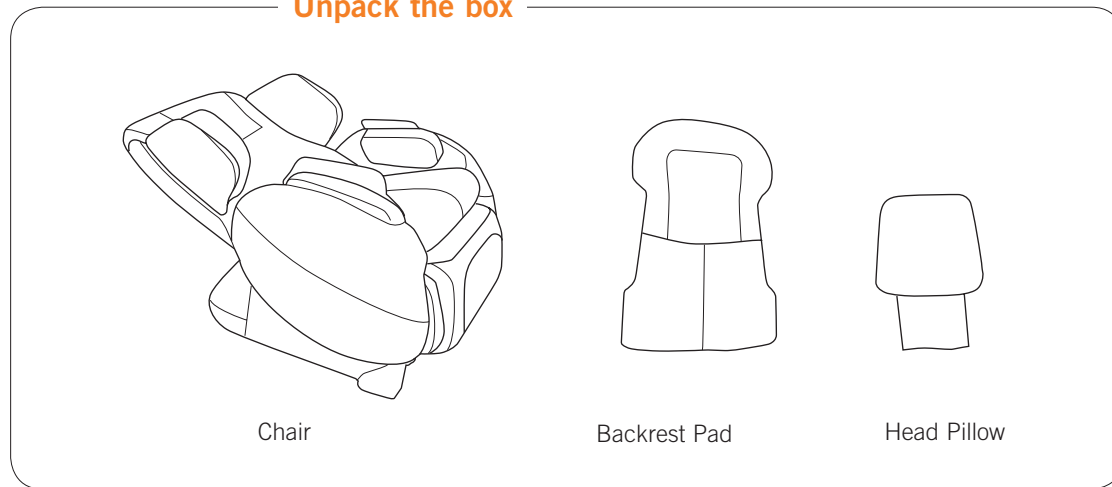

1. Attach the backrest pad

Zip the top of the backrest pad to the chair backrest, then smooth the backrest pad into position.

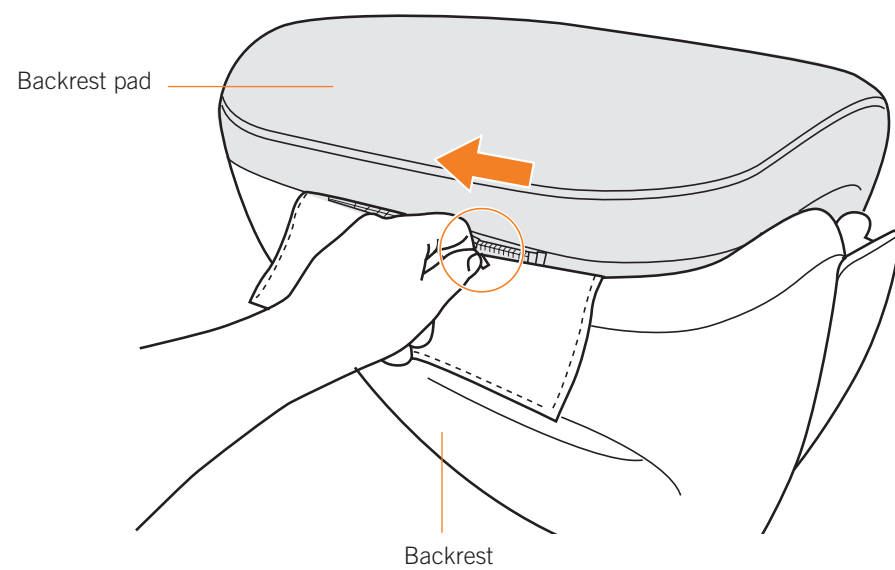

2. Attach the head pillow

Attach the head pillow to the top of the chair using the hook-and-loop fasteners.

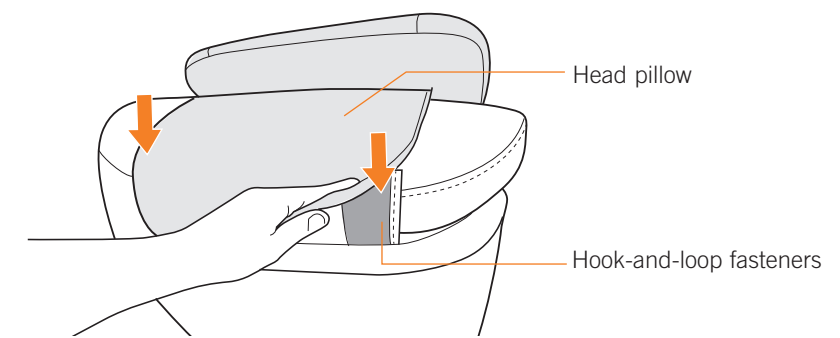

3. Plug it in

Plug the power cord into a grounded 120-volt power source. Turn the power switch (located at the rear of the chair base) to ON.



ON / OFF switch

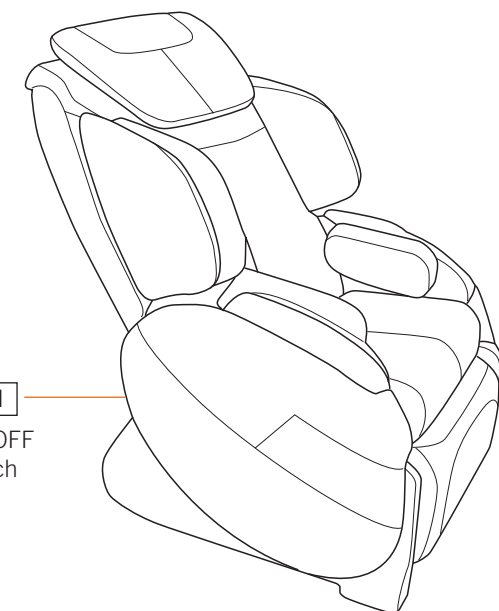

take a seat

Using your Human Touch massage chair is easy. Just take a seat, adjust the foot-and-calf massager and backrest, and you're ready for the massage of your choosing. Your Human Touch Massage Chair expertly soothes tired muscles from head-to-toe, using a wide variety of massage techniques. It's the perfect way to relax and refresh.

1. Power on the controller.

Press the power button on the upper left-hand corner of the controller to power on the controller and display the main menu.

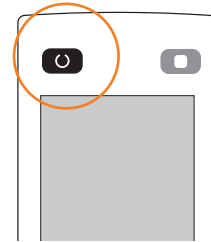

2. Deploy the foot-and-calf massager

Use the **Legs** buttons to deploy the foot-and-calf massager to the desired position.

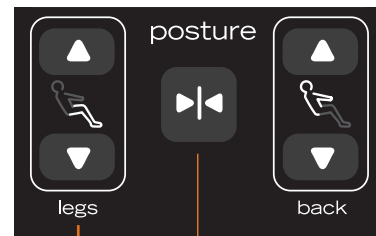

Extend foot-and-calf

Restore to upright position



CAUTION: Do not sit or stand on foot and calf massager. Permanent damage will occur. Maximum weight on foot and calf massager is 33 Lbs.
Do not inhibit the backrest or footrest from power reclining or inclining. Do not attempt to manually recline or incline the backrest or footrest. Interfering with the power recline will permanently damage the chair.
Make sure the area behind/underneath the footrest is CLEAR of any obstructions before retracting the footrest.

- To convert the foot-and-calf massager to an ottoman, pull up on the release handle, located on the right-hand side of the foot-and-calf massager, then rotate the foot-and-calf massager toward the chair until it locks into place.

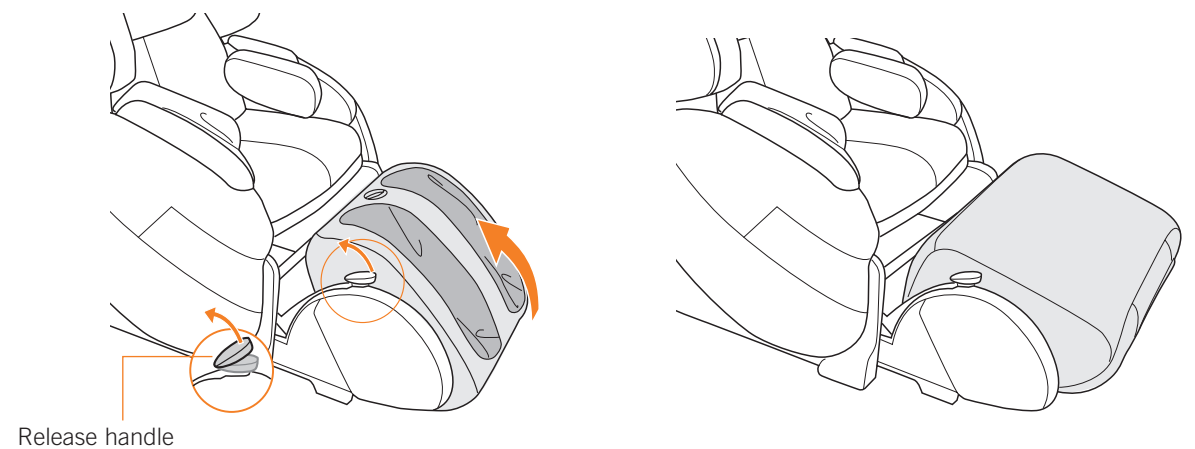

Release handle

3. Adjust the backrest.

Use the **Back** buttons to adjust the backrest to the desired position.

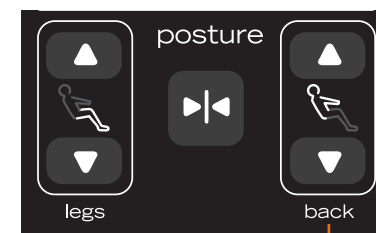

Back buttons

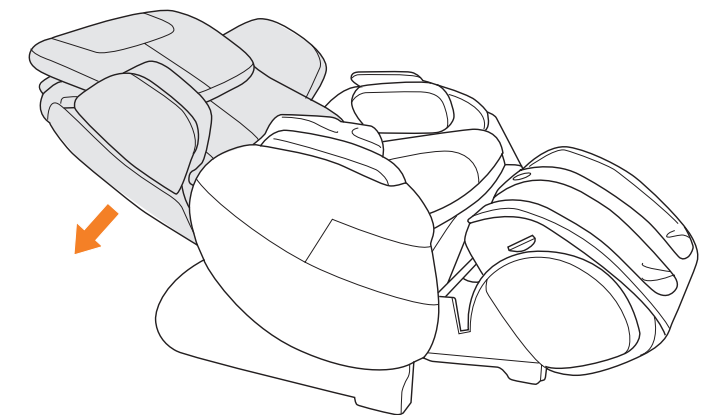

take a seat

4. Adjust the calf massager width

Use the width adjust knob on the top of the calf massager to adjust the calf massage well width for maximum massage effectiveness and comfort. Turn the knob clockwise for a more intense massage; turn it counter-clockwise for a softer massage.

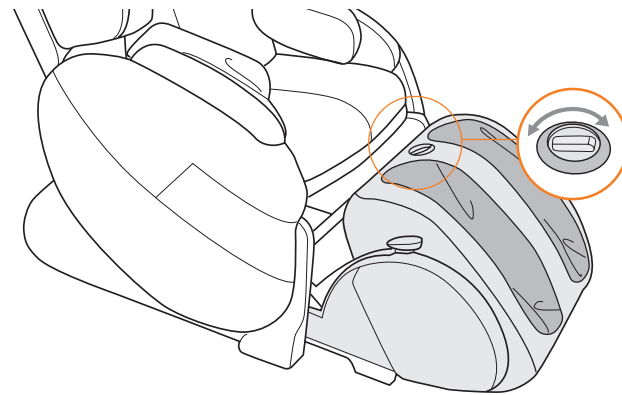

5. Deploy the arm massage wells.

To enjoy an arm massage, pull upward on the arm massage wells located on each armrest. To store the arm massage wells, simply push them downward, back into the armrests.

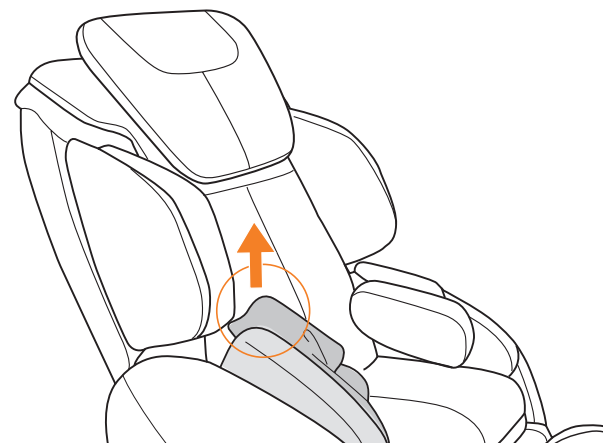

6. Adjust the shoulder massage.

You can set each shoulder massager to a narrow or wide position. To widen the shoulder massagers, flip the backrest pad over the top of the backrest to expose the shoulder release levers. Pull up on a lever to release the adjacent shoulder massager to the wider position. To return the shoulder massager to the narrow position, simply press it inward until it clicks into place.

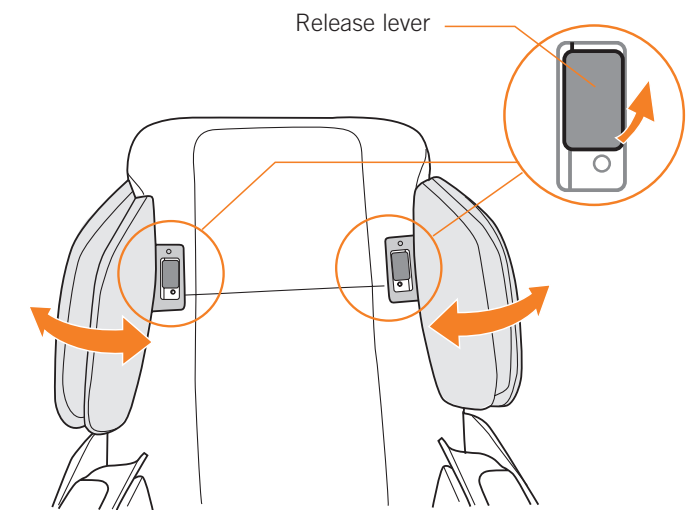

- Use the cable guide on either the right- or left-hand side of the chair to secure the remote control cable out of the way of the recline mechanisms.

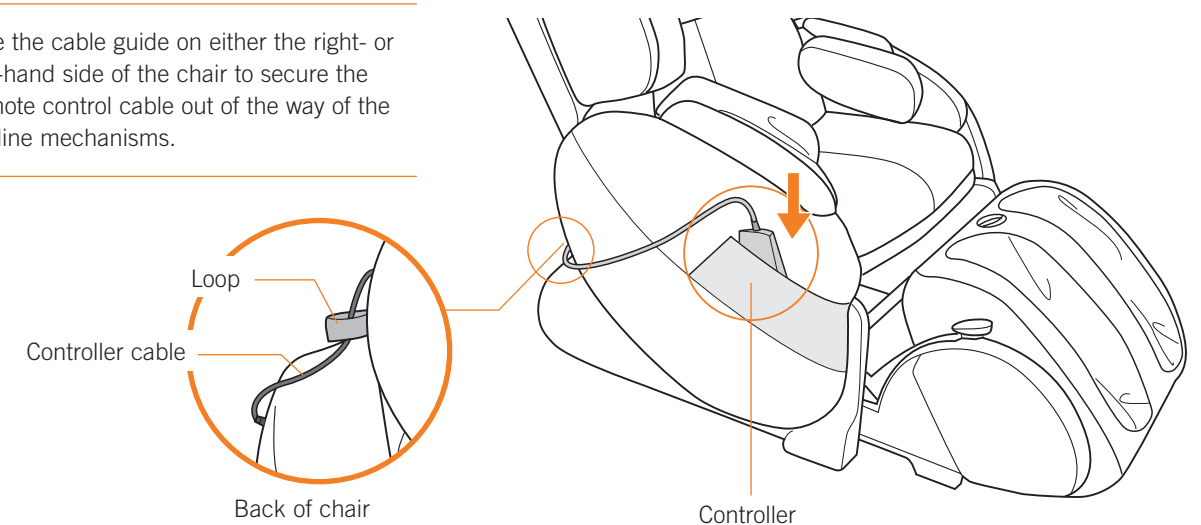

take control

Your **Human Touch massage chair** is easy to use, yet enables you to personalize a wide range of settings. To get started, simply select **Quick Start** or one of the **Auto Immersion** programs, relax while **AcuPoint®** detection scans your back and adjusts the programs to your pressure points, then enjoy!

Human Touch Auto Immersion Programs provide synchronized full-body relief while focusing on different parts of your body with varying intensities.

Auto Immersion Programs provide a variety of professionally designed, sophisticated 3D massage experiences. Enjoy the broad benefits of the **Full Body Recovery Program** to work out painful knots from head to toe. Relieve lower back stress and enjoy instant relief with the **Low Back Recovery Program**. Relax shoulders, thighs, and sciatic nerves with the uniquely soothing **Full Body Cloud Program**. Indulge in the powerful Human Touch Figure-Eight® CirQlation technology to restore your feet and calves and relax you at the end of your day.

Whichever path you choose, **Human Touch Auto Immersion Programs** are fully automated—just sit back and sigh with **relief**.



HUMAN TOUCH AUTO IMMERSION PROGRAMS			
IMMERSION PROGRAM	Intensity	Recover	Relax
Quick Immersion (7 minutes)	■ ■ ■	●	
FULL BODY			
Full Body Recovery	■ ■ ■	●	
Full Body Relax	□ ■ ■		●
Full Body Cloud	□ □ ■		●
SHOULDER			
Shoulder Recovery	■ ■ ■	●	
Shoulder Relax	□ ■ ■		●
LOW BACK			
Low Back Recovery	■ ■ ■	●	
Low Back Relax	□ ■ ■		●

take control

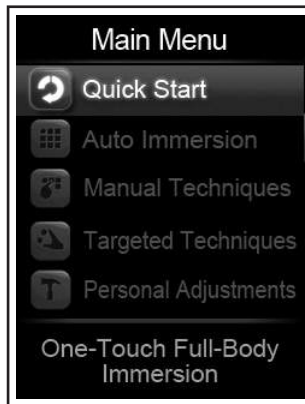

MAIN MENU

From the main menu, select **Auto Immersion**, then select one of the eight programs. Use the down arrow to scroll through the four full-body programs to the four focused programs.

- **Quick Start** – Too many choices? Select Quick Start program to massage your body from head-to-toe.
- **Manual Techniques** - Like the details? Select Manual Techniques to display the status screen, then use the Action and Intensity Settings tabs to configure each of the massage settings.
- **Targeted Techniques** - Have a specific spot that hurts? From the Main Menu, select Targeted Techniques, then choose the technique that suits your needs.
- **Personal Adjustments** - For a shortcut to adjust massage range and intensity, from the Main Menu, select Personal Adjustments.

*For Targeted Technique details see page 14.



ACUPOINT® DETECTION

Acupoint® Detection begins to scan the length of your back and then automatically adjusts the auto programs to target your pressure points. This occurs the first time you select any Main Menu option after powering on the chair.

Once Acupoint Detection is complete, the status screen displays.

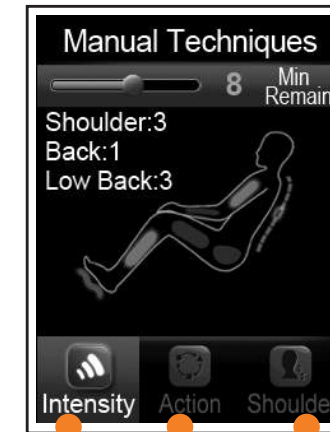

STATUS SCREEN

The status screen displays whenever a massage is in progress, indicating the time remaining in the current 15-minute massage session and the currently configured massage intensity settings. The body map lights and icons display on the right-hand side of the screen to indicate the currently active massage mode.

Setting screens

Three settings screen tabs are located along the bottom of the status screen. The settings screens enable you to customize your massage.

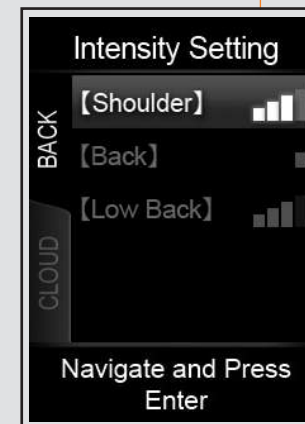

INTENSITY SETTING

To modify any of the intensity settings, select **Intensity Setting** on the status screen, then use the arrow buttons on the remote control to modify the settings as desired. Press the down arrow to scroll through the tabs. Once you modify a setting, the status screen is displayed. Select Intensity Setting again to modify another setting, and so on.

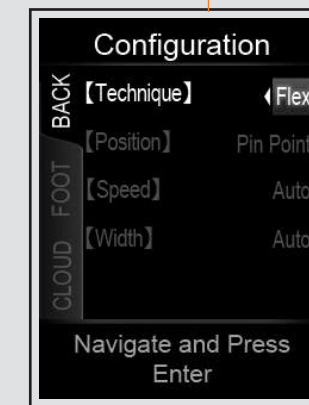

ACTION SETTING

To modify the back massage range, foot and calf massage, or arm cloud massage settings, select **Action Setting** on the status screen, then modify the settings as desired. The available tabs and options depend upon the currently selected massage. When all three tabs are present, press the down arrow to scroll through the tabs. Once you modify a setting, the status screen is displayed. Select Action Setting again to modify another setting, and so on.

*For Action Setting details see page 15.



SHOULDER SETTING

To override the Acupoint detection setting, select **Shoulder Setting** from the status screen, then select one of the nine shoulder height settings (9 is the shortest setting; 1 is the tallest setting). Press Enter to save your selection and return to the status screen.

take control

TARGETED TECHNIQUES		
Benefit/Option	Back Massage Description	Calf and Cloud Massage Default
CENTER BACK		
Center Back Ease	A center-back rolling massage.	On
Center Back Stretch I	A center-back kneading and rolling massage.	On
Center Back Stretch II	A center-back kneading and rolling massage.	On
DEEP TISSUE 3D		
Deep Tissue 3D Ease	An intense 3D rolling massage.	On
Deep Tissue 3D Stretch Up	An intense 3D upward kneading massage.	On
Deep Tissue 3D Stretch Down	An intense 3D downward kneading massage.	On
Deep Tissue 3D Flex	An intense 3D percussion massage.	On
Deep Tissue 3D Tone	An intense 3D kneading and percussion massage.	On
SHOULDER/WAIST		
Shoulder Flex	An upper-back percussion massage.	On
Shoulder Stretch	An upper-back kneading massage.	On
Deep Shoulder Flex	A deep upper-back percussion massage.	On
Deep Shoulder Stretch	A deep upper-back kneading massage.	On
Waist Flex	A lower-back percussion massage.	On
Waist Stretch	A lower-back kneading massage.	On
CIRCULATION		
Circulation Stretch Up	A looping upward kneading massage.	On
Circulation Stretch Down	A looping downward kneading massage.	On
Circulation Flex	A looping percussion massage.	On
GENTLE 3D		
Gentle 3D Stretch I	A gentle 3D upward kneading massage.	On
Gentle 3D Stretch II	A gentle 3D downward kneading massage.	On
Gentle 3D Flex	A gentle 3D percussion massage.	On
Gentle 3D Tone	A gentle 3D combination kneading/percussion massage.	On

ACTION SCREEN OPTIONS			
Tab	Option	Description	Default
Back <i>Not available during Auto Immersion Programs</i>	Technique	Stretch Up - upward kneading Stretch Down - downward kneading Flex - percussion Tone Up - upward kneading/percussion Tone Down - downward kneading/percussion Ease - rolling Off	Stretch Up
	Position	Pin Point - massages in one spot; use the controller arrows to select the desired spot. Full Back - massages your full back. Part Back - massages a six-inch zone on your back; use the controller arrows to select the desired zone.	Pin Point
		Speed	Sets the massage speed to fast, slow, or auto (which alternates speeds).
	Width	Choose from a wide, medium, or narrow massage, or select auto, which alternates widths.	Auto
Foot	Stretch	Sets the foot and calf massage speed to fast, slow, auto (which alternates speeds) or off.	Auto
	Vibration	Sets the foot and calf vibration speed to fast, slow, auto (which alternates speeds) or off.	Auto
Cloud <i>Not available during Auto Immersion Programs</i>	Shoulder	Turns the shoulder air massage on or off.	On
	Arm	Turns the arm air massage on or off.	On
	Seat/Hip	Turns the seat air massage on or off.	On

care and maintenance

To keep your product working and looking its best, please follow these simple care guidelines.

WARNING:

1. Be sure to disconnect the power cord from the electrical outlet before cleaning.
2. When cleaning the controller or power switch, use a dry cloth only. Never use a damp cloth to clean the controller or power switch.
3. Be sure to test any cleaning solution on a small, inconspicuous part of the product to ensure that the color does not fade prior to using the solution on the entire product surface.
4. Do not use benzene, thinner or any other solvents on your product.

Cleaning Code Standard: W

To maintain your Human Touch product in optimum condition, dust it frequently and/or vacuum it with a soft brush vacuum extension. SofSuede® products can also be brushed with a suede brush. If your product becomes dirty, use a water-based upholstery cleaner only. To treat stains, spot clean with an upholstery shampoo or a mild detergent foam.

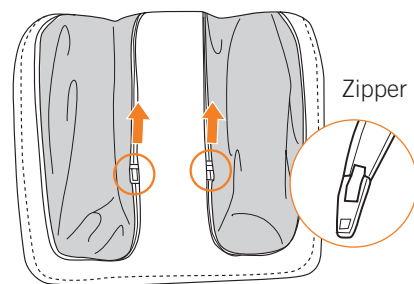

The HT-Bali foot and calf massager features **Easy Sleeves**, for easy cleaning. Simply open both zippers on the front of the foot and calf massager to remove the sleeves for cleaning.

Maintenance and Repair:

1. The mechanics of this product are specially designed and constructed to be maintenance free. No periodic lubrication or servicing is required.
2. Your chair should only be serviced by an authorized service center.

Use and Storage Environment:

1. When not in use for a long period of time, we recommend that the chair be covered, the power cord be coiled and that the unit be placed in an environment free of dust and moisture.
2. Do not store near heat or open flame.
3. Do not leave this product exposed to direct sunlight for long periods of time. This may cause fading or damage.
4. Do not use or store in extreme temperatures; product stored in cold temperatures may require 48 hours at room temperature to function properly.
5. Product should be used and stored in an environment with non-condensing humidity ranging from 10 to 80%; excessive humidity will damage the mechanics.

Miscellaneous:

1. Foreign objects should not be inserted between the massage nodes or the unit housing.
2. Care should be taken not to overload the unit.

Specifications*

Operating Voltage:	AC110-120V 60 Hz
Power Consumption:	1.8 Amps
Chair Size (reclined):	74.8" L x 27.75" W x 32.28" H
Required Recline Clearance:	13"
Product Weight:	191 Lbs.
Maximum Load Weight:	285 Lbs.

*Specifications are subject to change without prior notice.

HT-Bali

Fauteuil de massage Human Touch^{MD}



humantouch.com
800.355.2762

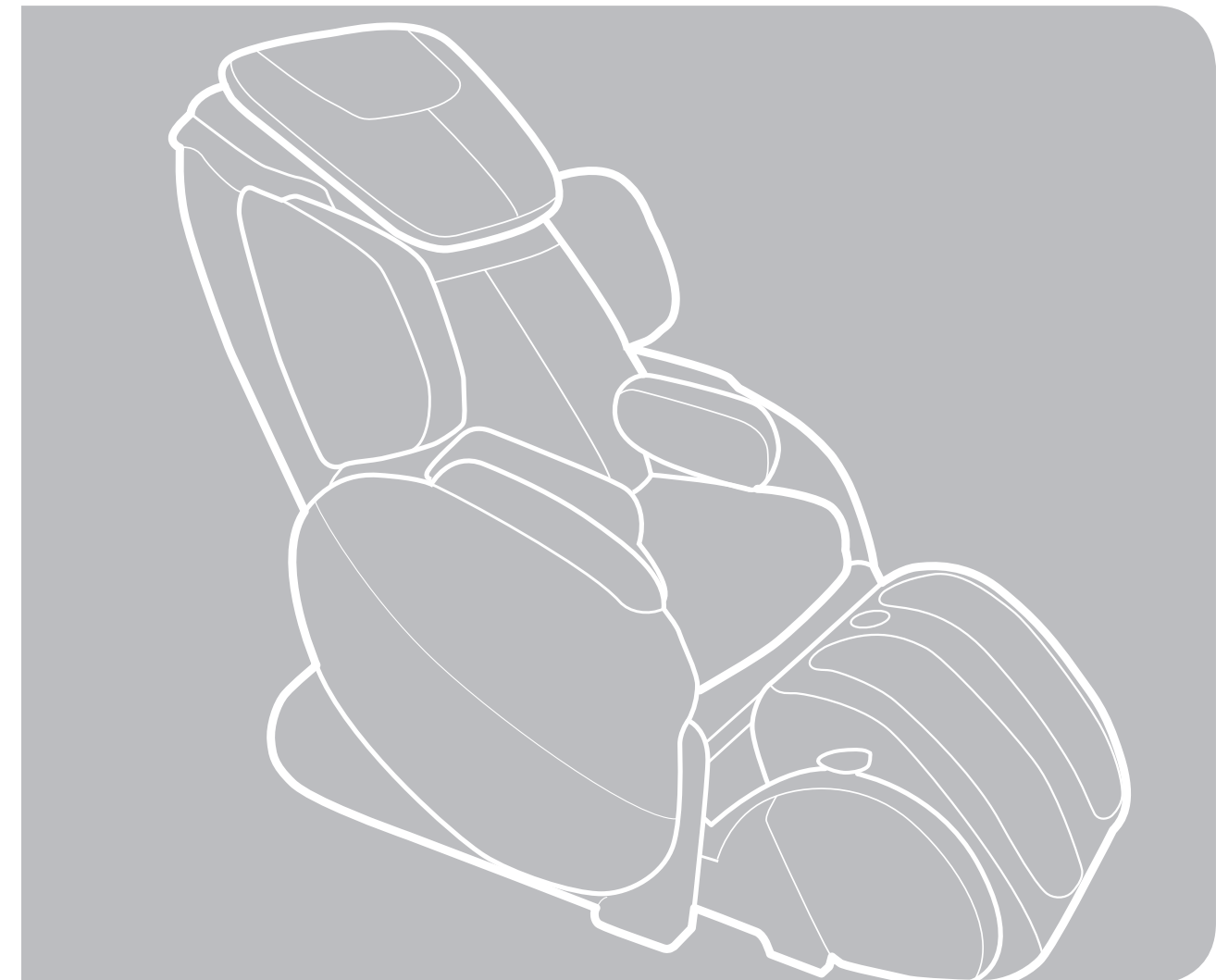

mode d'emploi et d'entretien

Enregistrez votre produit **EN LIGNE** dès maintenant

www.humantouch.com/register

Enregistrez votre produit **EN LIGNE** dès maintenant

www.humantouch.com/register

HT-Bali

Fauteuil de massage Human Touch^{MD}

bienvenue chez **human touch**

**Les bénéfices d'un massage quotidien
changeront votre vie, car vous préserverez
la santé de votre esprit et de votre corps.**

Depuis 1979, Human Touch fabrique des fauteuils de massage à la fine pointe de l'industrie utilisant sa technologie révolutionnaire brevetée, Human Touch[®]. Nos fauteuils sont conçus de façon méticuleuse avec les matériaux de la plus haute qualité afin d'offrir l'ultime expérience de massage relaxant, laquelle reproduit les techniques et les gestes thérapeutiques utilisés par les massothérapeutes. Nous créons des produits qui permettent aux gens de soulager la douleur et de s'évader du stress de manière à ce qu'ils puissent se sentir mieux[®], qu'ils profitent d'une vie plus productive et qu'ils vaquent à leurs occupations, mais de façon plus optimale. La massothérapie est un ingrédient clé pour une vie équilibrée et elle est désormais à portée de main, directement chez vous!

Expérimentez les mêmes techniques que celles utilisées par les massothérapeutes et les chiropraticiens pour les maux de dos et les soins de la colonne vertébrale. Vous aurez peine à croire qu'il s'agit d'un simple appareil! Afin de bénéficier du plein potentiel de toutes les caractéristiques de votre fauteuil, et afin de vous assurer que vous en faites un usage sécuritaire, lisez ce guide attentivement. Cela fait, asseyez-vous, détendez-vous, et profitez du voyage!



Enregistrez votre produit à www.humantouch.com pour que votre produit figure dans notre système, ce qui simplifiera le processus de la garantie, si jamais vous en aviez besoin.

Veillez acheminer toute question ou commentaire concernant ce manuel à : documentation@humantouch.com

©2014 Human Touch^{MD}, LLC. Brevets en instance et droits de propriété intellectuelle en vigueur.

Aucune garantie quant aux bénéfices médicaux de ce produit n'est offerte, qu'elle soit expresse ou implicite.

Human Touch est une marque de commerce de Human Touch^{MD}, LLC.

humantouch.com

consignes de sécurité

CONSIGNES DE SÉCURITÉ IMPORTANTES

Lorsque vous utilisez un appareil électrique, vous devez toujours suivre les précautions de base suivantes :

Lisez toutes les instructions avant d'utiliser cet appareil.



DANGER: Afin de réduire les risques d'électrocution :

Débranchez toujours cet appareil de l'alimentation électrique dès que vous avez fini de l'employer et avant de le nettoyer.



MISE EN GARDE : Afin de réduire les risques de brûlure, d'incendie, d'électrocution ou de blessure :

- Tenez vos mains et vos doigts éloignés du mécanisme de massage et des rouleaux lorsqu'ils sont en marche. Si vous touchez au mécanisme, les rouleaux risquent de se comprimer et de vous blesser.
- Si le cordon d'alimentation est endommagé, il doit être remplacé par le fabricant, son représentant de service ou un technicien qualifié afin d'éviter tout danger.
- Un appareil ne devrait jamais être laissé sans surveillance lorsqu'il est branché. Débranchez l'appareil de l'alimentation lorsque vous ne l'employez pas et avant d'y insérer ou d'en retirer des pièces.
- Ne faites pas fonctionner cet appareil une couverture ou sous un oreiller. Une surchauffe pourrait survenir et causer un incendie, une électrocution ou des blessures.
- Une surveillance étroite est nécessaire lorsque ce fauteuil est employé près ou par des enfants ou des personnes handicapées. Gardez les enfants à l'abri du repose-pied déployé (ou autres pièces semblables).
- Employez ce fauteuil à ce pour quoi il a été conçu, tel que décrit dans ce guide. Employez uniquement les accessoires recommandés par le fabricant.
- N'employez jamais ce produit si son cordon ou sa fiche d'alimentation sont endommagés, s'il ne fonctionne pas correctement, s'il a été échappé ou endommagé ou s'il a été immergé. Retournez ce fauteuil à un centre de service pour examen et réparation.
- Ne transportez pas cet appareil en tirant sur son cordon d'alimentation. N'utilisez pas le cordon d'alimentation comme une poignée.
- Éloignez toujours le cordon d'alimentation de toute source de chaleur.
- Ne faites jamais fonctionner ce fauteuil si ses trappes d'aération sont obstruées. Maintenez les trappes d'aération exemptes de peluche, de cheveux et de substances semblables.
- N'échappez ni n'insérez jamais aucun objet dans aucune ouverture.
- N'employez pas ce fauteuil à l'extérieur.
- Ne faites pas fonctionner dans un endroit où on utilise des produits à bombe aérosol (vaporisateur) ou dans un endroit où de l'oxygène est administré.
- Pour débrancher, mettez toutes les commandes à la position O (arrêt) et retirez la fiche de la prise.
- Ne massez aucune partie du corps qui soit enflée, enflammée ou présentant des éruptions.
- Ne massez pas vos jambes si vous souffrez de douleurs idiopathiques.
- N'employez pas cet appareil sur une surface humide ou lorsqu'une partie de votre corps est en contact avec une structure de plomberie ou autre structure similaire.
- Ne branchez cet appareil qu'à une prise correctement mise à la terre. Consultez les INSTRUCTIONS DE MISE À LA TERRE.
- N'employez pas ce fauteuil s'il émet un bruit plus élevé que le son normal.
- Ne vous mettez pas debout sur ou dans l'appareil. N'utilisez cet appareil qu'en position assise.
- Utilisez les surfaces chauffantes avec précaution. Risque de brûlures graves. N'utilisez pas cet appareil sur une zone épidermique sensible ou si vous souffrez de mauvaise circulation sanguine. Ce produit peut être dangereux s'il est utilisé par des enfants ou des personnes handicapées sans surveillance.

Consignes de sécurité

- Nous recommandons le port de vêtements confortables pour l'emploi de ce produit.
- Une position détendue est nécessaire afin de bénéficier des avantages de ce fauteuil. Ne mettez jamais de pression sur aucune partie de votre corps reposant sur le dossier lorsque que les rouleaux sont en mouvement.
- Si vous éprouvez un inconfort anormal lorsque vous employez ce produit, éteignez-le immédiatement et cessez son emploi. Consultez votre médecin.
- Ne vous assoyez pas sur le système de commande.
- Ne tirez pas sur le cordon d'alimentation.
- Si vous employez ce produit après une période de rangement prolongée, vérifiez son bon fonctionnement au préalable.
- Assurez-vous toujours qu'aucun obstacle ne se trouve derrière le fauteuil. Assurez-vous de disposer d'un espace suffisant pour incliner le fauteuil.

CONSERVEZ CE MODE D'EMPLOI

Ne réparez pas ce fauteuil vous-même.

Ce fauteuil est conçu pour un usage personnel au foyer. Tout usage à des fins commerciales annulera la garantie.

Consignes de mise à la terre :

Ce fauteuil doit être branché sur un circuit avec mise à la terre. En cas de mauvais fonctionnement ou de bris, la mise à la terre réduit le risque d'électrocution en permettant au courant électrique d'emprunter le chemin offrant le moins de résistance. Ce fauteuil est pourvu d'un cordon d'alimentation doté d'un conducteur et d'une fiche de mise à la terre. La fiche doit être branchée dans une prise correctement installée et mise à la terre conformément aux ordonnances et aux codes locaux.



MISE EN GARDE : Un branchement inadéquat du conducteur de mise à la terre entraîne un risque d'électrocution. Consultez un électricien ou un technicien qualifié si vous n'êtes pas certain que ce fauteuil soit correctement mis à la terre. Ne modifiez pas la fiche accompagnant le fauteuil – si elle ne s'insère pas dans la prise, faites installer une prise appropriée par un électricien qualifié.

Ce fauteuil convient à un circuit de courant nominal de 120 volts. Il est doté d'une fiche de mise à la terre semblable à celle illustrée sur la figure A. Au cas où une prise correctement mise à la terre ne serait pas disponible, un adaptateur temporaire, semblable à celui illustré sur les figures B et C, peut être employé pour brancher cette fiche à une prise de courant à deux trous, tel qu'illustré sur la figure B. L'adaptateur temporaire ne doit être employé que le temps qu'il faudra à faire installer une prise correctement mise à la terre (figure A) par un électricien qualifié. L'onglet rigide de couleur verte sortant de l'adaptateur doit être branché à une prise permanente, telle un couvercle de boîte de sortie correctement mise à la terre. L'adaptateur doit être retenu par une vis de métal.

Pour tous les produits dotés d'un cordon d'alimentation mis à la terre :

Méthodes de mise à la terre :

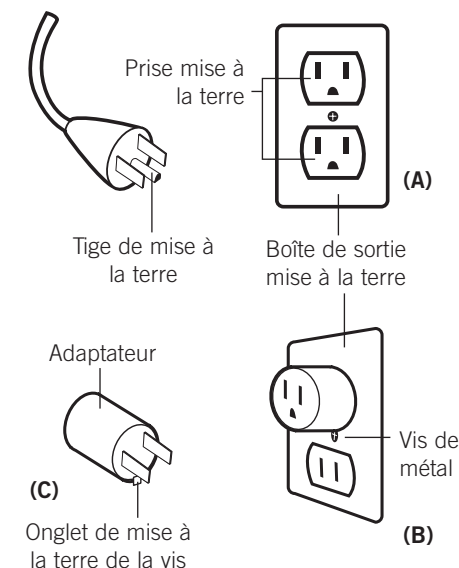

L'utilisation d'un adaptateur temporaire est interdite au Canada.



MISE EN GARDE : Ce fauteuil est doté d'un dispositif de réinitialisation thermique de protection. Il s'agit d'une caractéristique de sécurité supplémentaire installée afin de vous protéger contre la surchauffe du fauteuil. Si le fauteuil s'arrête soudainement et que vous ne pouvez le remettre en marche, mettez le bouton d'alimentation générale, situé à l'arrière du fauteuil, à la position d'arrêt. Attendez au moins 30 minutes avant de le remettre en marche. Si vous n'éteignez pas le fauteuil, il pourrait se remettre en marche inopinément une fois le dispositif refroidi.

préparez-vous

Votre fauteuil de massage Human Touch est facile à assembler (aucun outil nécessaire). Installez tout simplement le coussinet du dossier au fauteuil à l'aide de la fermeture éclair, fixez l'oreiller – et voilà!

Videz la boîte

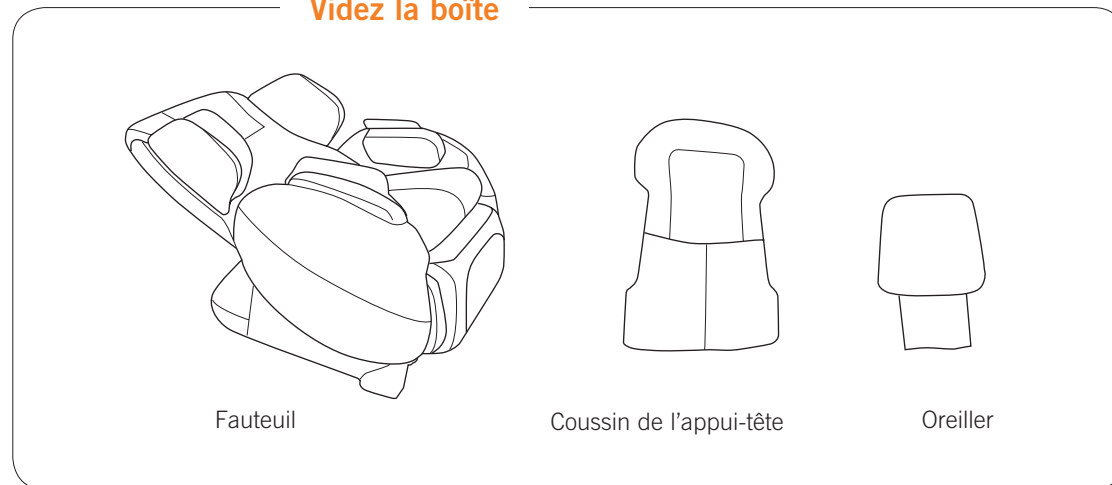

1. Fixez le coussinet du dossier

Attachez le coussinet du dossier au dossier et lissez le coussinet pour qu'il soit bien placé.

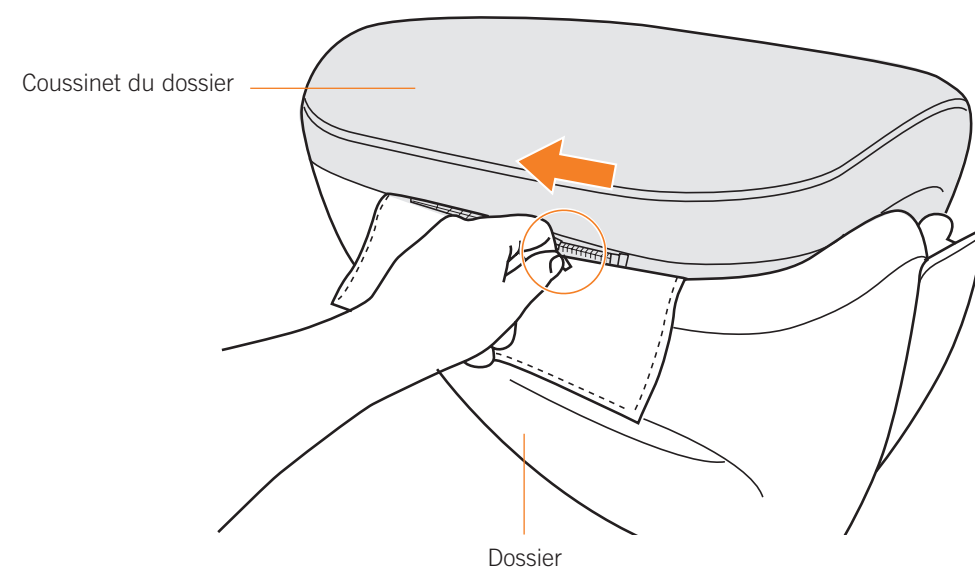

2. Fixez l'oreiller

Attachez le coussin d'appui-tête en haut du fauteuil avec les boucles.

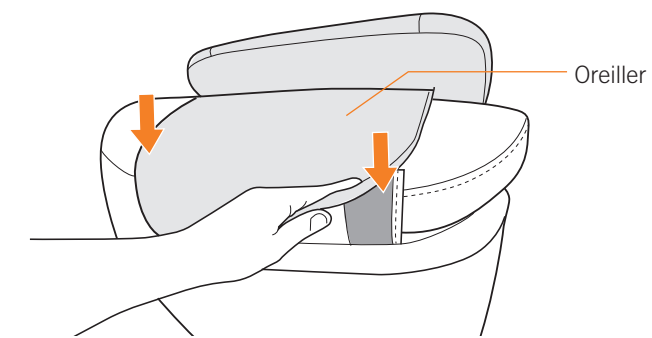

3. Mettez-le en marche

Branchez le cordon d'alimentation à une source d'alimentation. Tournez le bouton d'alimentation principal, situé sur le côté gauche du fauteuil, à la position On (en marche).



ON / OFF

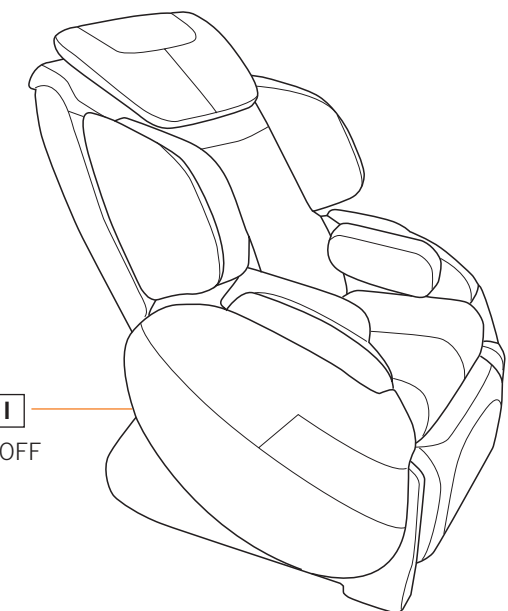

prenez place

Votre fauteuil Human Touch est facile d'emploi. Prenez place, ajustez le dossier et le masseur jambes+pieds... vous voilà prêt pour le massage de votre choix. Votre fauteuil de massage Human Touch soulagera vos muscles endoloris comme seul un professionnel sait le faire, vous fera vous sentir mieux de la tête aux pieds, grâce à un vaste éventail de techniques de massage. C'est la façon idéale de relaxer et de se détendre.

1. Mettez la commande en fonction.

Appuyez sur la touche d'alimentation située dans le coin supérieur gauche de la commande pour le mettre en fonction et afficher le menu principal.

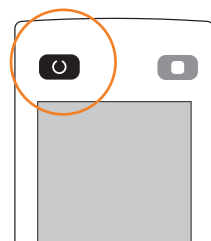

2. Déployez le masseur jambes+pieds.

Déployez le masseur de jambes+pieds à la position désirée à l'aide des boutons Jambe.

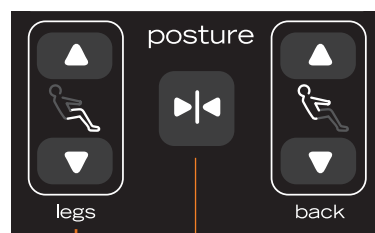

Allongez les pieds et les jambes

Refaites le plein en position debout

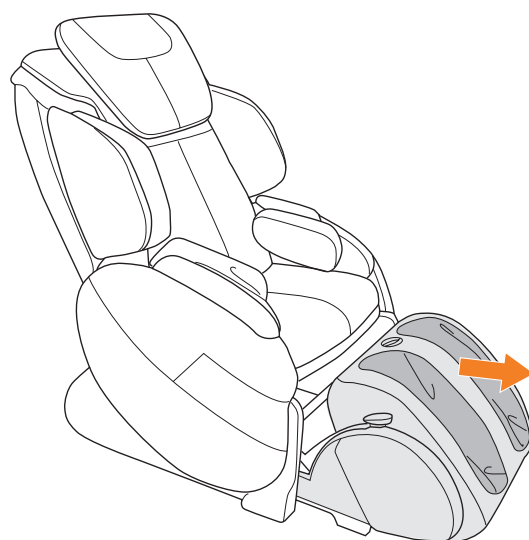

- Tirez sur le levier de déverrouillage (sur le côté droit du repose-pied) pour libérer le repose-pied, puis faites pivoter le repose-pied vers le fauteuil jusqu'à ce qu'il se verrouille en place.

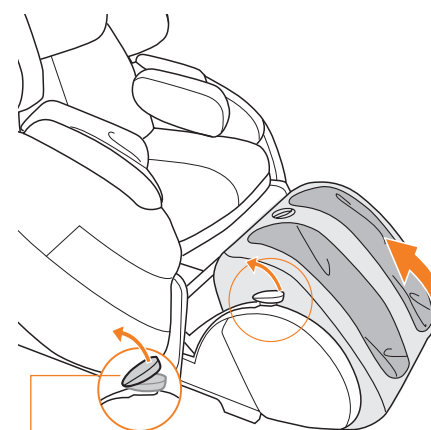

Relâcher le levier

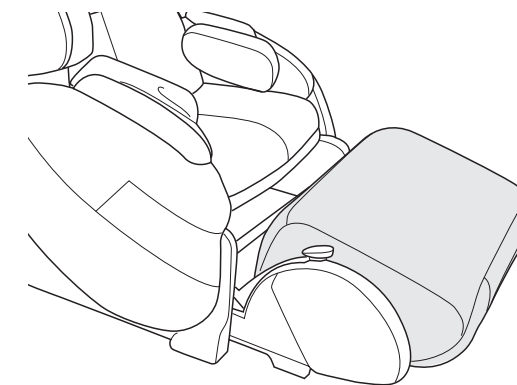

3. Ajustez le dossier.

Ajustez le dossier à l'aide à la position désirée à l'aide des touches Dos.

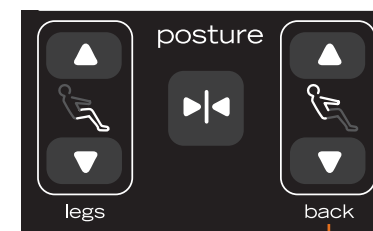

Bouton Dos

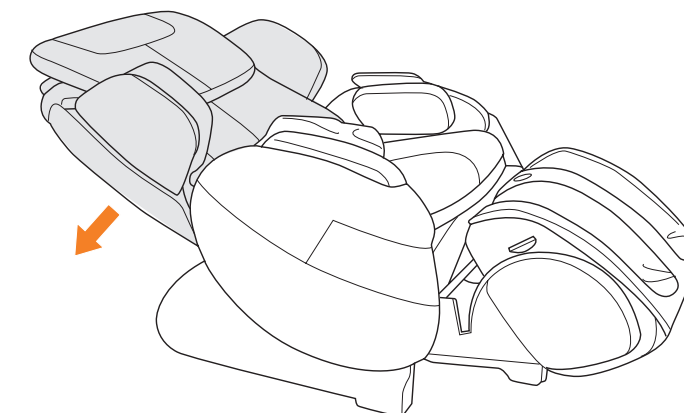

MISE EN GARDE : Ne vous mettez pas debout et ne vous assoyez pas sur le masseur jambes+pieds. Des dommages permanents se produiront. Le poids maximal supporté par le masseur jambes+pieds est 14,96 kg.

N'empêchez pas l'inclinaison électrique du dossier ou du repose-pied. N'inclinez pas manuellement le dossier ou le repose-pied. Entraver l'inclinaison électrique causera des dommages permanents au fauteuil.

Assurez-vous que l'espace derrière ou sous le repose-pied est exempt de tout obstacle avant de le retirer.

prenez place

4. Ajustez la largeur du massage de jambes

Utilisez le bouton situé en haut des ouvertures de massage des jambes pour régler la largeur des ouvertures, de façon à obtenir un massage le plus efficace et le plus confortable possible. Tournez le bouton dans le sens horaire pour un massage plus énergique; tournez-le dans le sens antihoraire pour un massage plus doux.

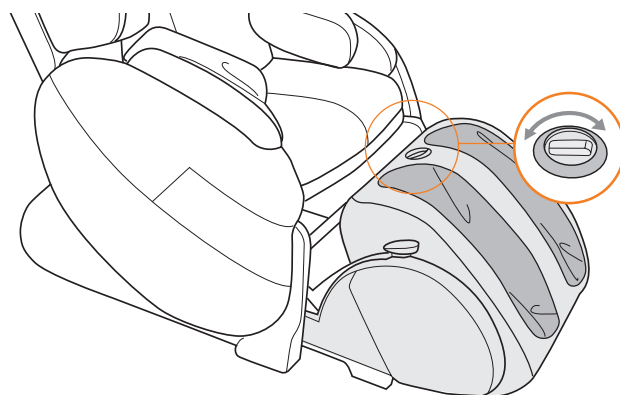

5. Déployez les ouvertures de massage des bras.

Pour profiter d'un massage des bras, tirez vers le haut sur les ouvertures de massage des bras qui se trouvent sur chaque accoudoir. Pour ranger les ouvertures, vous n'avez qu'à les pousser vers le bas, dans les accoudoirs.

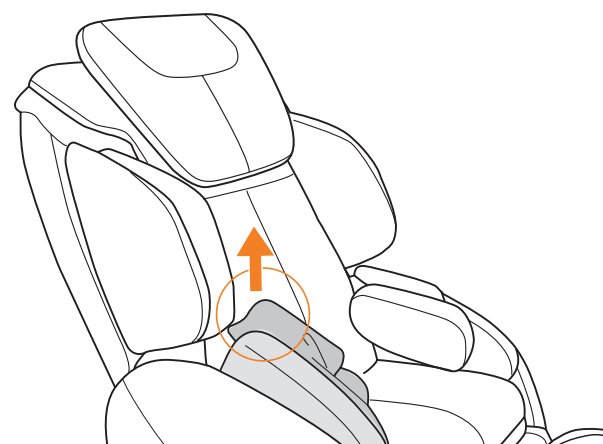

6. Ajustez le massage des épaules.

Vous pouvez régler chaque masseur d'épaule à une position plus étroite ou élargie. Pour élargir la zone massage des épaules, relevez le coussin du dossier pour exposer les leviers d'ajustement de la zone des épaules. Tirez sur un levier pour régler le masseur d'épaule adjacent à la position la plus large. Pour retourner le masseur d'épaule à sa position initiale, appuyez simplement jusqu'à ce que vous entendiez un clic.

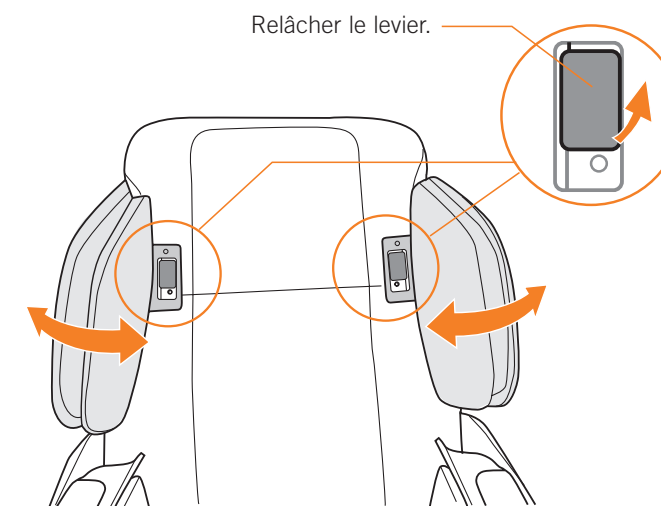

- Utilisez l'anneau situé du côté droit – ou du côté gauche – pour garder le câble du panneau de commandes hors des mécanismes d'inclinaison.



prenez les commandes

Votre fauteuil Human Touch est facile à utiliser, tout en vous permettant de personnaliser un large éventail de réglages. Pour commencer, sélectionnez Démarrage rapide ou un des programmes Auto Immersion et détendez-vous pendant que le détecteur AcuPoint^{MD} balaie votre dos et ajuste le programme à vos points de pression. Ensuite, profitez-en!

Les programmes Auto Immersion de Human Touch offrent un soulagement corporel synchronisé, tout en mettant l'accent sur différentes parties de votre corps avec des intensités variables.

Les programmes Auto Immersion offrent un éventail de massages de qualité professionnelle et sophistiqués en 3D. Profitez des bienfaits considérables du programme complet de récupération corporelle qui travaille vos nœuds douloureux, de la tête aux pieds. Diminuez le stress au bas de votre dos et profitez du soulagement instantané offert par le Programme de récupération lombaire. Détendez vos épaules, vos cuisses et vos nerfs sciatiques avec le Programme corporel Nuage unique et intégral. Laissez-vous transporter par la technologie Figure-Eight^{MD} CirQlation de Human Touch pour restaurer vos pieds et vos jambes, pour vous détendre à la fin de la journée.

Peu importe le chemin emprunté, les programmes Auto immersion de Human Touch sont entièrement automatisés il vous suffit de vous asseoir et de pousser un soupir de soulagement.

PROGRAMMES AUTO IMMERSION DE HUMAN TOUCH			
PROGRAMME D'IMMERSION	Intensité	Récupération	Détente
Immersion rapide (7 minutes)	■ ■ ■	●	
CORPOREL INTÉGRAL			
Récupération corporelle intégrale	■ ■ ■	●	
Détente corporelle intégrale	□ ■ ■		●
Nuage corporel intégral	□ □ ■		●
ÉPAULE			
Récupération des épaules	■ ■ ■	●	
Détente des épaules	□ ■ ■		●
RÉGION LOMBAIRE			
Récupération de la région lombaire	■ ■ ■	●	
Détente de la région lombaire	□ ■ ■		●

Alimentation — Met la commande en fonction.

Arrêt — Appuyez ici immédiatement pour arrêter le massage.

Menu principal — Appuyez ici en tout temps pour revenir au menu principal.

Navigation — À l'aide des flèches, déplacez le curseur à l'écran à l'option désirée et appuyez sur Entrée pour la sélectionner.

Jambes, vers le haut — Appuyez ici pour élever ou abaisser le repose-pied.

Dos, vers le haut ou vers le bas — Appuyez ici pour élever ou abaisser le dossier.

Réinitialisez le fauteuil — Pour descendre plus aisément du fauteuil, appuyez et maintenez enfoncé la touche de réinitialisation pour rétracter le repose-pied. Remettez le dossier en position verticale avant de sortir du fauteuil.

Assurez-vous que l'espace derrière ou sous le repose-pied est exempt de tout obstacle avant de le rétracter.

prenez les commandes

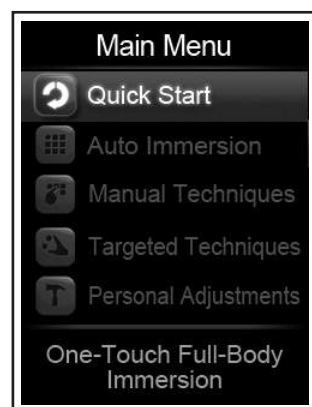

DANS LE MENU PRINCIPAL, SÉLECTIONNEZ L'UNE DES OPTIONS SUIVANTES.

- **Lancement rapide** – Lance automatiquement un programme préconfiguré pour masser votre corps de la tête aux pieds.
- **Programmes Autoimmersion** - Vous aimez la variété? Sélectionnez Autoimmersion et choisissez parmi les huit programmes offerts. À l'aide de la flèche vers le bas, naviguez dans les quatre programmes corporels intégraux ou les quatre programmes ciblés.
- **Techniques de massage manuelles** - Vous avez le souci du détail? Sélectionnez Techniques manuelles pour afficher l'écran de statut. À l'aide des onglets de réglage d'action, configurez chaque élément : intensité, dos, pieds et jambes, et massage des bras en nuage.
- **Techniques ciblées** - Vous avez mal à un endroit particulier? Dans le menu principal, sélectionnez Techniques ciblées et la technique qui convient à vos besoins.
- **Ajustements personnalisés** - Pour ajuster l'étendue et l'intensité du massage à partir du menu principal, sélectionnez Ajustements personnalisés.

*Pour les techniques ciblées, voir la page 34.

DÉTECTION ACUPOINT

La **détection Acupoint** commence par balayer le long de votre dos et ajuste ensuite automatiquement les programmes pour cibler vos points de pression. Ce balayage s'effectue la première fois que vous sélectionnez l'une des options après avoir mis le fauteuil en fonction.

Une fois la détection Acupoint terminée, l'écran de statut s'affiche.

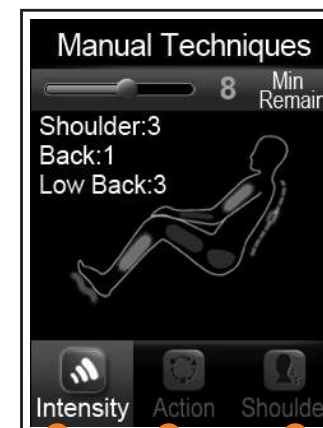
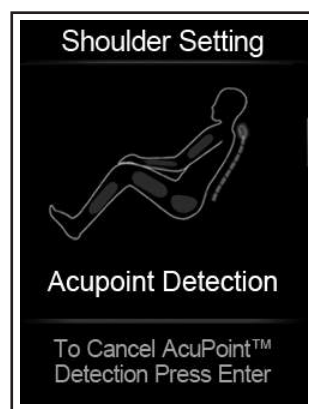

ÉCRAN DE STATUT

L'écran de statut s'affiche lorsqu'un massage est en cours, indiquant le temps restant à la séance de massage de 15 minutes et les réglages d'intensité du massage configuré. La carte corporelle s'allume et des icônes s'affichent à la droite de l'écran pour indiquer quel est le mode de massage actif.

Écrans de réglage

Trois onglets de réglages sont situés au bas de l'écran de statut. Les onglets de réglage vous permettent de personnaliser votre massage.



RÉGLAGES INTENSITÉ

Pour modifier le réglage de l'intensité, sélectionnez **Réglage intensité** sur l'écran, puis utilisez les flèches de la télécommande pour choisir le réglage désiré. Appuyez sur la flèche vers le bas pour faire dérouler les options. Après avoir modifié un réglage, l'écran de statut s'affiche. Sélectionnez de nouveau Réglages Intensité pour modifier un autre réglage, et ainsi de suite.

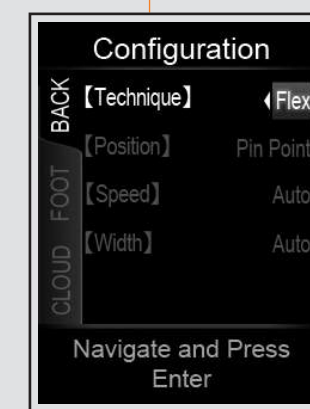

RÉGLAGE ACTION

Pour modifier la portée du massage du dos, des pieds et des jambes, ou encore les réglages du massage des bras en nuage, sélectionnez **Réglage Action** à l'écran de statut. L'onglet et les options disponibles dépendent du massage sélectionné. Lorsque les trois onglets sont affichés, appuyez sur la flèche vers le bas pour passer de l'un à un autre. Après avoir modifié un réglage, l'écran de statut s'affiche. Sélectionnez de nouveau le Réglage Action pour modifier un autre réglage, et ainsi de suite.

*Pour le réglage d'intensité, voir la page 35.

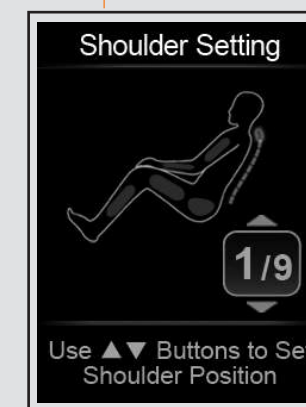

RÉGLAGE ÉPAULES

Pour passer outre la détection Acupoint, sélectionnez **Réglage Épaules** à l'écran de statut et sélectionnez l'un des neuf réglages de la hauteur des épaules pour appliquer celui qui vous convient le mieux. Appuyez sur entrée pour sauvegarder votre sélection et revenir à l'écran de statut.

prenez les commandes

TECHNIQUES CIBLÉES		
Avantage ou option	Description du massage du dos	Massage des jambes et massage nuage par défaut.
MILIEU DU DOS		
Relaxer le milieu du dos	Massage du milieu du dos par roulement.	Marche
Étirement du milieu du dos I	Massage du milieu du dos par pétrissage et roulement.	Marche
Étirement du milieu du dos II	Massage du milieu du dos par pétrissage et roulement.	Marche
MASSAGE 3D DES TISSUS PROFONDS		
Massage relaxant 3D des tissus profonds	Massage 3D intensif par roulement.	Marche
Massage 3D des tissus profonds par étirement vers le haut	Massage 3D intensif par pétrissage vers le haut.	Marche
Massage 3D des tissus profonds par étirement vers le bas	Massage 3D intensif par pétrissage vers le bas.	Marche
Flexion 3D des tissus profonds	Massage 3D intensif par tapotement.	Marche
Raffermisssement 3D des tissus profonds	Massage 3D intensif par pétrissage et tapotement.	Marche
ÉPAULES OU TAILLE		
Flexion des épaules	Massage du haut du dos par tapotements.	Marche
Étirement des épaules	Massage du haut du dos par pétrissage.	Marche
Flexion profonde des épaules	Massage profond du haut du dos par tapotement.	Marche
Étirement profond des épaules	Massage profond du haut du dos par pétrissage.	Marche
Flexion à la taille	Massage du bas du dos par tapotement.	Marche
Étirement à la taille	Massage du bas du dos par pétrissage.	Marche
CIRCULATION		
Étirement favorisant la circulation vers le haut	Massage en cercle par pétrissage vers le haut.	Marche
Étirement favorisant la circulation vers le bas	Massage en cercle par pétrissage vers le bas.	Marche
Flexion favorisant la circulation	Massage en cercle par tapotement.	Marche
MASSAGE 3D EN DOUCEUR		
Massage 3D en douceur I	Massage 3D en douceur par pétrissage vers le haut.	Marche
Massage 3D en douceur II	Massage 3D en douceur par pétrissage vers le bas.	Marche
Massage 3D en douceur par flexion	Massage 3D en douceur par tapotement.	Marche
Raffermisssement 3D en douceur	Massage 3D en douceur par combinaison de pétrissage	Marche

OPTIONS DE L'ÉCRAN INTENSITÉ			
Onglet	Option	Description	Par défaut
Retour <i>Non disponible pendant les programmes Auto Immersion</i>	Technique	Étirement - Pétrissage vers le haut Étirement vers le bas - Pétrissage vers le bas Flexion - tapotement Raffermir vers le haut - Pétrissage vers le haut avec tapotement Raffermir vers le bas - Pétrissage vers le bas avec tapotement Détendre - roulement OFF (arrêt)	Étirement
	Position	Point précis - Masse un point précis; utilisez les flèches de la manette de commandes pour diriger le massage à l'endroit désiré. Tout le dos - Masse tout le dos. Une partie du dos - Masse une région de 15 cm le long de votre dos; utilisez les flèches de la manette de commandes pour diriger le massage à l'endroit désiré.	Point précis
	Vitesse	Définit la vitesse de massage à rapide, lent, ou auto (qui passe d'une vitesse à l'autre).	Auto
	Largeur	Choisir l'étendue du massage, large moyenne ou étroite, ou sélectionner auto pour des étendues variées.	Auto
Pied	Étirement	Règle la vitesse de massage jambes+pieds à rapide, lent, auto (qui passe d'une vitesse à l'autre) ou à OFF.	Auto
	Vibration	Règle la vitesse de vibration des jambes+pieds à rapide, lent, auto (qui passe d'une vitesse à l'autre) ou à OFF.	Auto
Nuage <i>Non disponible pendant les programmes Auto Immersion</i>	Épaules	Active ou désactive le massage par air.	Marche
	Bras	Active ou désactive le massage des bras.	Marche
	Siège ou hanches	Active ou désactive le massage par air au niveau du siège ou des hanches.	Marche

soin et entretien

Afin de vous assurer que votre fauteuil fonctionne bien et qu'il conserve une belle apparence, veuillez suivre ces consignes faciles d'entretien.

MISE EN GARDE :

1. Assurez-vous de débrancher le cordon d'alimentation de la prise murale avant le nettoyage.
2. Nettoyer le boîtier de commande et l'interrupteur à l'aide d'un linge sec seulement. Ne nettoyez jamais le système de commande ou le bouton d'alimentation à l'aide d'un linge humide.
3. Avant de procéder au nettoyage de toute la surface du produit à l'aide d'une solution nettoyante, veuillez à en faire l'essai sur une petite portion camouflée du produit afin de vous assurer qu'elle n'entraîne pas de décoloration.
4. N'utilisez pas de benzène, de diluant ou de solvant pour nettoyer le produit.

Norme de nettoyage : W

Pour maintenir votre produit Human Touch en état optimal, époussetez-le fréquemment ou passez-y l'aspirateur à l'aide d'une brosse douce. On peut également brosser les produits SoftSuede^{MD} à l'aide d'une brosse pour le suède. Seuls les nettoyeurs à l'eau pour meubles conviennent au nettoyage de ce produit. Pour traiter les taches, appliquez localement un shampoing pour meubles ou un détergent moussieux doux.

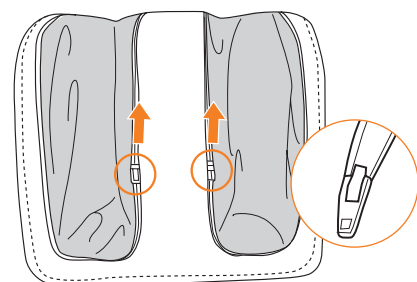

Le dessus du fauteuil de massage des pieds et des jambes HT-Bali se nettoie facilement. Pour le nettoyage, vous n'avez qu'à ouvrir les deux fermetures éclair à l'avant du masseur pour les pieds et les jambes, et à retirer les housses.

Entretien et réparation :

1. La mécanique de ce fauteuil a été conçue et construite afin de ne nécessiter aucun entretien. Aucune lubrification ni entretien périodique ne sont nécessaires.
2. Votre fauteuil ne doit être réparé que par un centre de service agréé.

Environnement d'utilisation et de rangement :

1. Lorsque le fauteuil ne doit pas être employé sur une longue période, nous vous recommandons d'enrouler le cordon d'alimentation et de placer le fauteuil dans un endroit exempt de poussière et d'humidité.
2. Ne le rangez près d'une flamme ou d'une source de chaleur.
3. N'exposez pas cet appareil aux rayons directs du soleil sur une longue période. Cela pourrait le décolorer ou l'endommager.
4. N'utilisez pas et ne rangez pas votre fauteuil dans des températures extrêmes. Les produits rangés au froid peuvent devoir attendre 48 heures à la température de la pièce avant de bien fonctionner.
5. Le produit doit être utilisé et rangé dans un milieu où le taux d'humidité relative sans condensation varie de 10 % à 80 %. Trop d'humidité endommagera la mécanique.

Divers :

1. N'insérez pas de corps étrangers entre les nodules de massage ni dans le boîtier du moteur.
2. Prenez soin de ne pas surcharger l'appareil.

Fiche technique*

Tension de fonctionnement :	110 à 120 volts CA, 60 Hz
Consommation d'énergie :	1,8 Ampères
Dimensions du fauteuil (incliné) :	190 cm X 70,5 cm X 82 cm
Dégagement d'inclinaison requis :	33 cm
Poids du produit :	86,6 kg
Poids de charge maximal :	129,27 kg

*La fiche technique est indiquée sous réserve de modifications.

HT-Bali

Silla de masaje Human Touch®



humantouch.com
800.355.2762

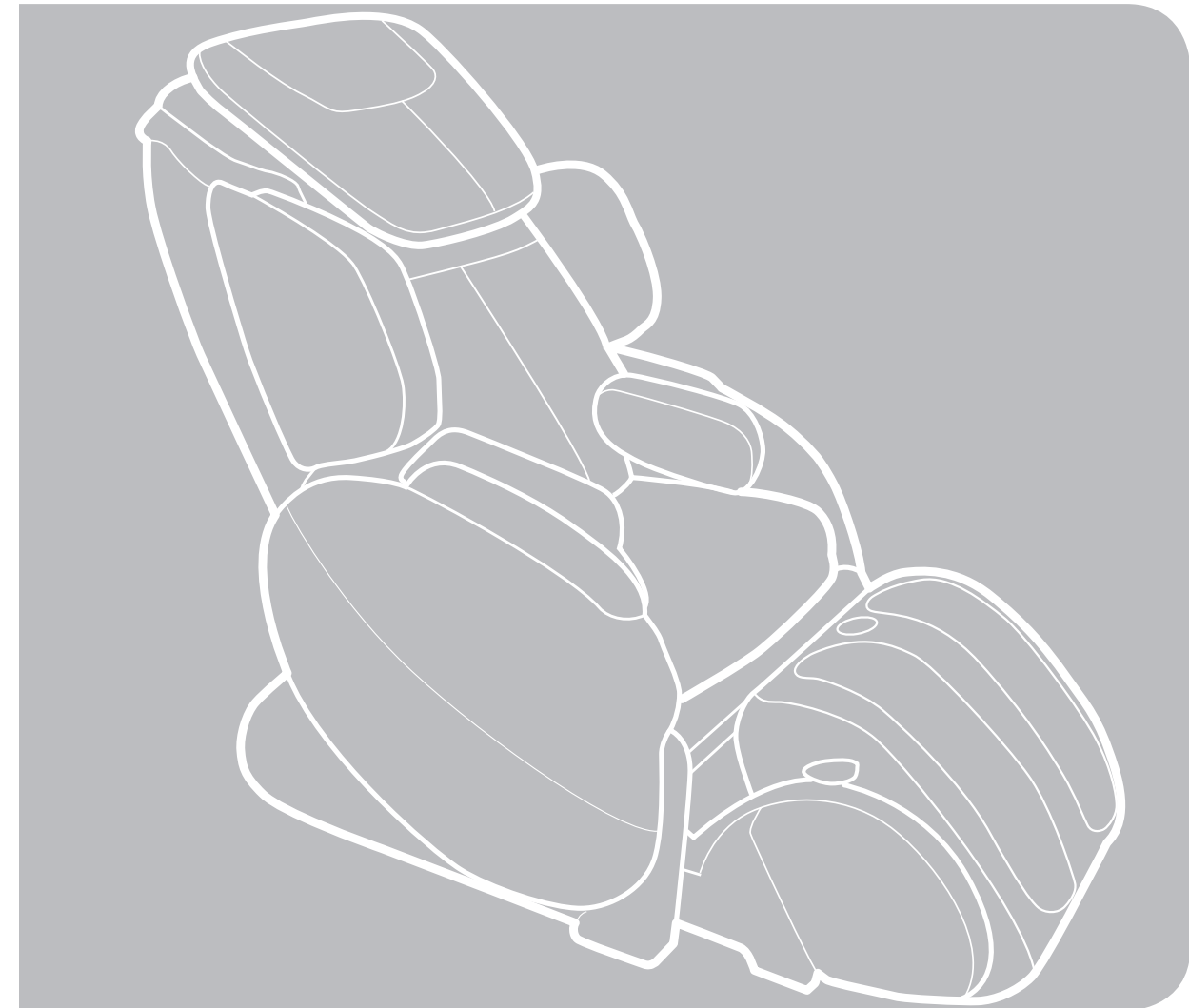

manual de uso y cuidado

ESPAÑOL

Registre su producto **EN LÍNEA** hoy

www.humantouch.com/register

Registre su producto **EN LÍNEA** hoy

www.humantouch.com/register

HT-Bali

Silla de masaje Human Touch®

¡le damos la bienvenida a
human touch®!

Disfrute de los beneficios de un masaje que cambia la vida todos los días a la vez que mantiene su mente y su cuerpo sanos.

Desde 1979, Human Touch ha producido sillas de masaje líderes en la industria con la tecnología revolucionaria y patentada de Human Touch®. Nuestras sillas han sido diseñadas y fabricadas meticulosamente con materiales de la más alta calidad para proporcionar la máxima experiencia del masaje relajante al replicar las técnicas y el toque terapéutico que usan los profesionales del masaje. Creamos productos que permiten aliviar el dolor y escapar del estrés para sentirse mejor®, disfrutar de una vida más productiva y hacer lo que hacen, de mejor forma. La terapia del masaje es un ingrediente clave para una vida equilibrada y ahora lo puede tener justo en su propia casa.

Experimente las mismas técnicas que emplean los profesionales masajistas y quiroprácticos en el cuidado de la espalda y la columna vertebral. Resulta difícil creer que no es humana. Para garantizar que no olvide ninguna de sus funciones y que la utilizará en forma segura, lea este manual detenidamente. ¡Luego siéntese, relájese y disfrute!



Registre su producto en www.humantouch.com para garantizar que su producto esté en nuestro sistema y simplificar el proceso de garantía, en caso de que la necesite.

Envíe sus preguntas o comentarios sobre este manual a documentation@humantouch.com

©2014 Human Touch®, LLC. Patentes en proceso y derechos de propiedad intelectual vigentes.

El uso de este producto no garantiza ni implica declaraciones médicas.

Human Touch es una marca registrada de Human Touch®, LLC.

humantouch.com

manténgala en forma segura

INSTRUCCIONES DE SEGURIDAD IMPORTANTES

Cuando utilice un artefacto eléctrico, debe tener siempre precauciones especiales, incluidas las siguientes:

Lea todas las instrucciones antes de usar este artefacto.

- PELIGRO:** Para reducir el riesgo de sacudida eléctrica: Desconecte siempre este producto del tomacorriente inmediatamente después de usarlo y antes de limpiarlo.
- ADVERTENCIA:** Para reducir el riesgo de quemaduras, incendio, sacudida eléctrica o lesiones personales:
 - No coloque las manos ni los dedos cerca del mecanismo de masaje, ni de los rodillos mientras este producto esté en funcionamiento. Tocar el mecanismo puede producir lesiones causadas por los rodillos que producen un efecto de compresión.
 - Si el cable de alimentación está deteriorado, el fabricante, su agente de servicio o una persona calificada similar debe reemplazarlo para evitar peligros.
 - Un artefacto nunca debe dejarse desatendido mientras esté conectado. Cuando no esté en uso, desconéctelo del tomacorriente antes de colocarlo o retirarle piezas.
 - No lo ponga en funcionamiento bajo una sábana o cojín. Puede ocurrir el calentamiento excesivo y producir un incendio, sacudida eléctrica o lesiones personales.
 - Se requiere su supervisión muy de cerca cuando este artefacto es utilizado por, con o cerca de niños, personas inválidas o discapacitadas. Mantenga a los niños retirados del apoyapies cuando esté extendido (o de otras piezas similares).
 - Utilice este producto solamente para el uso que se describe en este manual. No utilice conexiones no recomendadas por el fabricante.
 - Nunca haga funcionar este artefacto si tiene un cable o enchufe dañado, si no funciona correctamente, si se ha caído o deteriorado, o si ha caído en el agua. Devuelva este producto a un centro de servicio para su revisión y reparación.
 - No hale este artefacto por el cable de alimentación, ni utilice el cable como mango.
 - Mantenga siempre el cable de alimentación alejado de superficies calientes.
 - Nunca haga funcionar este artefacto con los orificios de ventilación obstruidos. Mantenga los orificios de ventilación libres de pelusa, cabellos y cosas por el estilo.
 - Nunca deje caer ni introduzca objetos en ningún orificio o abertura.
 - No se utilice en exteriores.
 - No se utilice en lugares donde se empleen productos en aerosol (spray) o donde se administre oxígeno.
 - Para desconectarlo, apague todos los controles colocándolos en posición OFF y luego retire el enchufe del tomacorriente.
 - No masajee ninguna zona del cuerpo que esté hinchada, inflamada o cubierta con erupciones.
 - No se utilice si presenta dolor en las pantorrillas de causa desconocida.
 - No utilice este producto sobre el piso húmedo o mientras alguna parte del cuerpo esté en contacto con tuberías o tomas de tierra similares.
 - Conecte siempre este artefacto a un tomacorriente debidamente conectado a tierra. Consulte las INSTRUCCIONES DE PUESTA A TIERRA.
 - No use este producto si escucha ruido más fuerte del sonido normal.
 - No se ponga de pie sobre el artefacto. Úselo solamente sentado.
 - Tenga cuidado al usar las superficies calientes. Pueden causar quemaduras serias. No lo use en zonas de la piel muy sensibles o con problemas de circulación. El uso de calor por niños o personas discapacitadas puede ser peligroso sin la atención de otras personas.

Precauciones de seguridad

- Se recomienda usar ropa cómoda mientras se utiliza este producto.
- Este producto ha sido diseñado para usarlo en posición relajada. Nunca fuerce ninguna parte del cuerpo hacia el área del espaldar mientras los rodillos estén en movimiento.
- Si siente alguna molestia anormal durante el funcionamiento de este producto, apague la alimentación eléctrica de inmediato y no utilice este producto. Consulte a su médico.
- No se siente sobre el control.
- No hale el cable de CA.
- Cuando utilice este producto después de haberse mantenido almacenado, compruebe que funciona debidamente antes usarlo.
- Compruebe siempre que no haya obstáculos detrás del producto y que haya espacio suficiente para reclinarlo.

CONSERVE ESTAS INSTRUCCIONES

No intente reparar este producto usted mismo.

Este producto está diseñado para uso personal en casa. Su uso comercial anula la garantía.

Instrucciones de puesta a tierra:

Este producto debe estar conectado a tierra. En caso de mal funcionamiento o avería, la puesta a masa ofrece una vía de menor resistencia para la corriente eléctrica para reducir el riesgo de sacudida eléctrica. Este producto está equipado con un cable que tiene un conductor de puesta a tierra del equipo y un enchufe de puesta a tierra. El enchufe se debe conectar a un tomacorriente adecuado que esté correctamente instalado y puesto a tierra, en conformidad con todos los códigos y ordenanzas locales.

- ADVERTENCIA:** La conexión inadecuada del conductor de puesta a tierra del equipo puede resultar en riesgo de sacudida eléctrica. Si no está seguro de que este producto esté correctamente puesto a tierra, consulte con un electricista calificado o con un técnico de servicio. No modifique el enchufe suministrado con el producto. Si no corresponde con el tomacorriente, haga que un electricista calificado le instale un tomacorriente adecuado.

Este producto se usa en circuitos normales de 120 voltios y tiene un enchufe de puesta a tierra similar al enchufe que se muestra en la ilustración (A). Se puede utilizar un adaptador temporal similar al que se muestra en las ilustraciones (B) y (C) para conectar este enchufe a un receptáculo de 2 polos como el que se muestra en la ilustración B, en caso de no tener disponible un enchufe debidamente puesto a tierra. El adaptador temporal se debe utilizar sólo hasta que un electricista calificado instale un tomacorriente debidamente conectado a tierra (ilustración A). La pestaña rígida en forma de oreja, de color verde, o similar, que sale del adaptador se debe conectar a una toma de tierra permanente, como por ejemplo, una tapa de cajetín de tomacorriente debidamente puesta a tierra. Cuando se use el adaptador, se debe asegurar con un tornillo de metal.

Para todos los productos conectados con un cable con puesta a tierra:

Métodos de puesta a tierra:

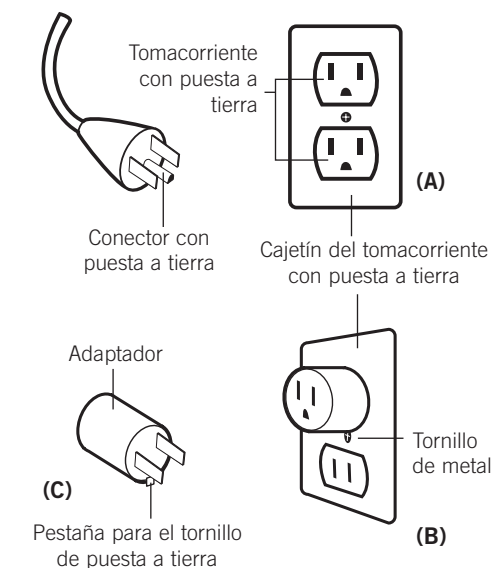

En Canadá no se permite el uso de adaptadores temporales.

- ADVERTENCIA:** Este producto está equipado con un protector térmico de restablecimiento. Es una característica de seguridad adicional para protegerle a usted y al producto contra el recalentamiento. Si el producto se detiene repentinamente y no arranca, coloque el interruptor principal ubicado en la parte posterior del producto en posición de apagado (Off) y no ponga el producto en funcionamiento al menos durante 30 minutos. Si no apaga el producto, el producto puede reiniciar el funcionamiento de repente mientras se enfría.

prepárese

La Silla de masaje Human Touch® requiere una instalación sencilla (sin herramientas). Solo instale la almohadilla del espaldar en la silla, coloque el cojín de la cabeza ¡y listo!

Desenvuelva el producto

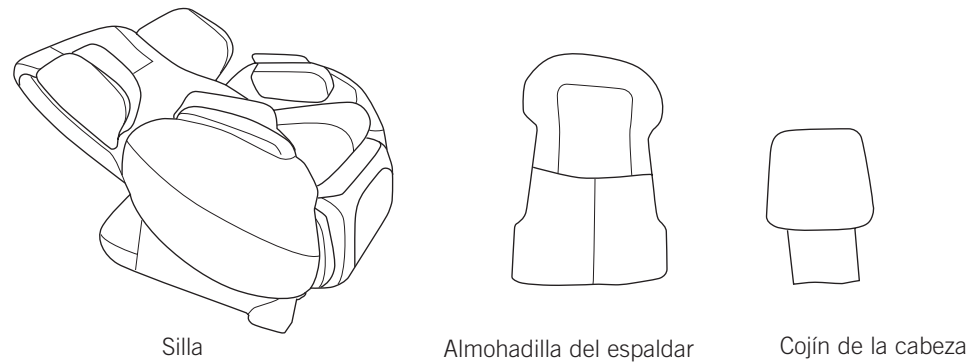

1. Adhiera la almohadilla del espaldar

Cierre la cremallera de la almohadilla del espaldar para asegurar la almohadilla al espaldar de la silla y luego acomode la almohadilla del espaldar en su posición.

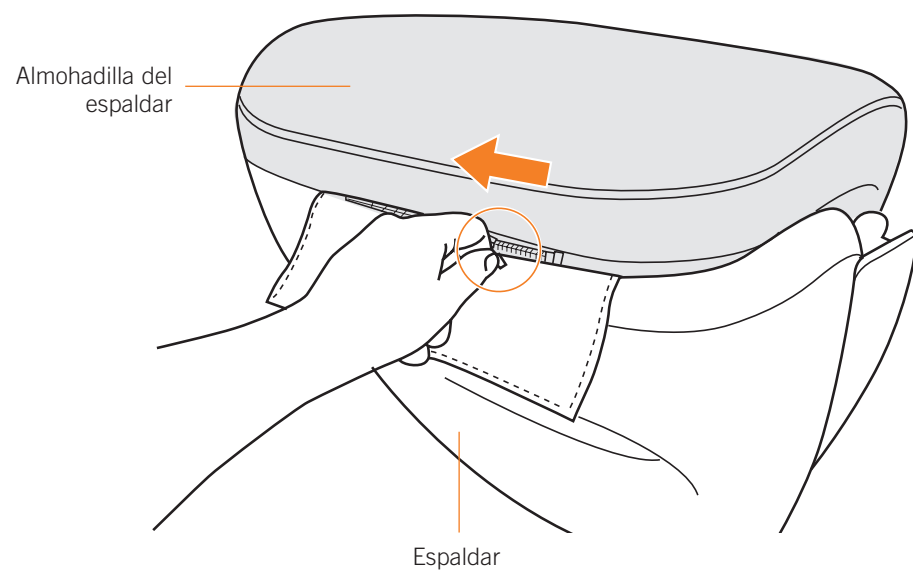

2. Asegure el cojín de la cabeza

Asegure el cojín de la cabeza a la parte posterior de la silla con el cierre mágico.

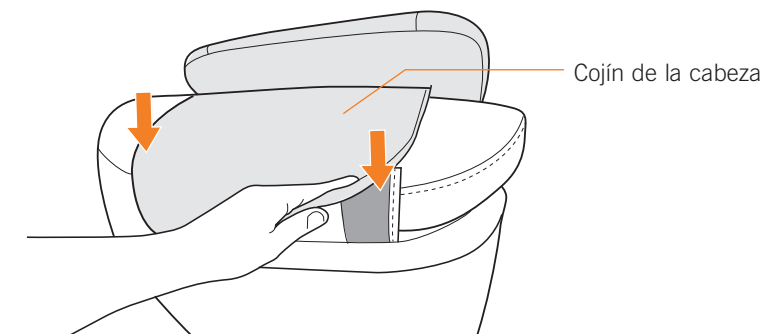

3. Conecte

Conecte el cable de alimentación a una fuente de alimentación de 120 voltios. Coloque el interruptor de alimentación (ubicado en la parte posterior de la base de la silla) en posición de encendido (ON).

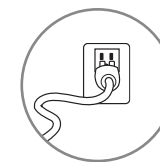

Encendido/Apagado interruptor

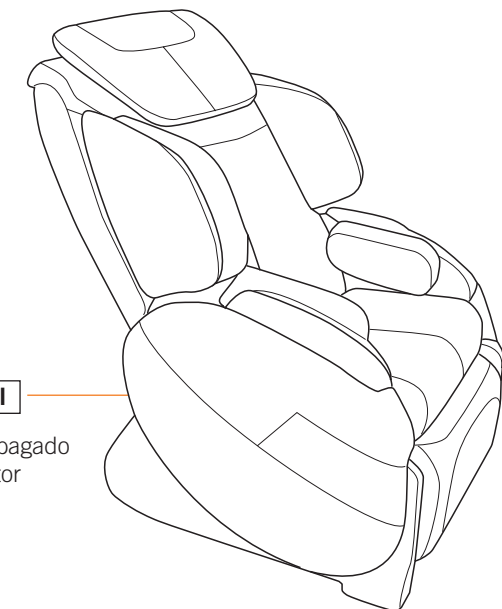

tome asiento

Usar la silla de masaje Human Touch es fácil. Simplemente siéntese, ajuste el masajeador de pies y pantorrillas y el espaldar, y estará listo para el masaje de su preferencia. La Silla de masaje Human Touch alivia los músculos cansados en forma profesional de pies a cabeza, con una variedad de técnicas de masaje. Es la forma perfecta de relajarse y refrescarse.

1. Encienda el control

Presione el botón de encendido ubicado en la esquina superior izquierda del control para encender el control y mostrar el menú principal.

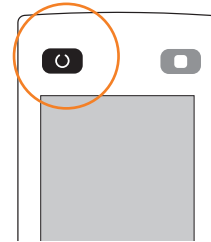

2. Abra el masajeador de pies y pantorrillas

Use los botones de reclinación e inclinación de las piernas para abrir el masajeador de pies y pantorrillas a la posición deseada.

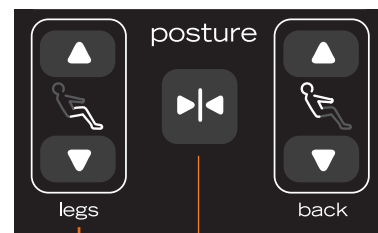

Extienda pies y pantorrillas

Restablezca la posición vertical

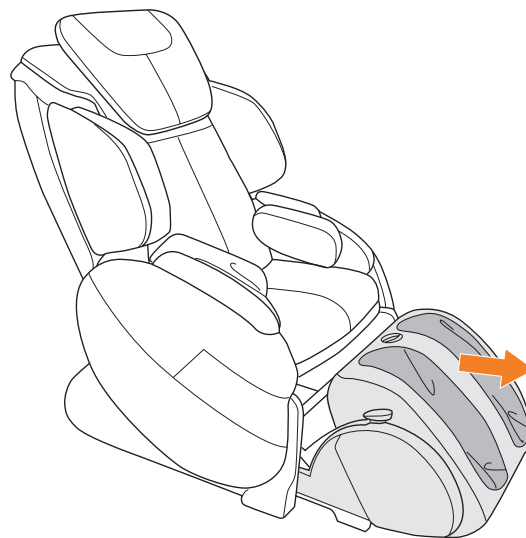

- Tire de la manija de liberación, que se encuentra en la parte derecha del pie y de la pantorrilla masajeador, a continuación, gire el pie y la pantorrilla masajeador hacia la silla hasta que encaje en su lugar.

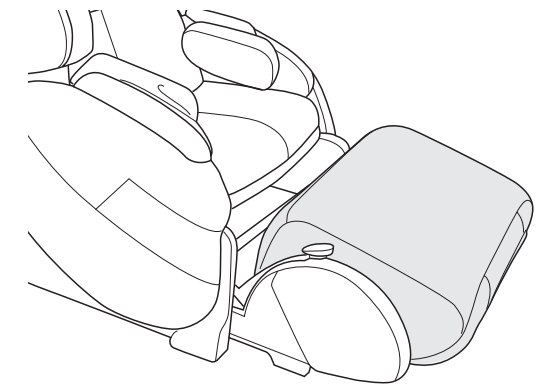
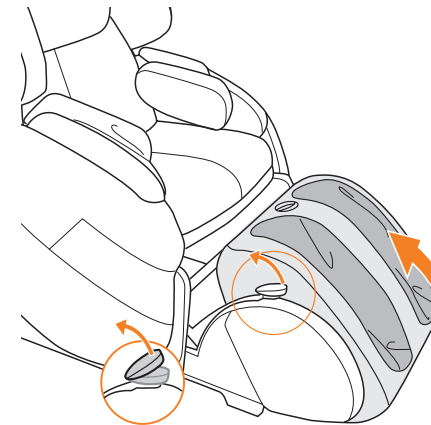

3. Ajuste el espaldar

Utilice los botones de reclinación e inclinación del espaldar ubicados en el control para ajustar el espaldar en la posición deseada.

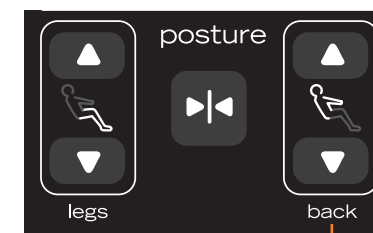

Botones del espaldar

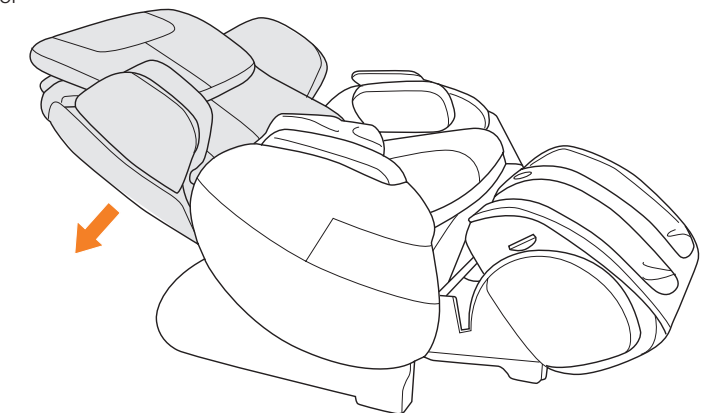

PRECAUCIÓN: No se siente, ni se ponga de pie en el masajeador de pies y pantorrillas. Pueden producirse daños permanentes. El peso máximo que soporta el masajeador de pies y pantorrillas es de 33 Lbs.

No impida el movimiento automático de reclinación e inclinación del espaldar o el apoyapies. No intente reclinar o inclinar el espaldar o el apoyapies manualmente. Si se interfiere con el movimiento automático de reclinación, la silla se dañará de manera permanente.

Asegúrese de que el área por detrás/por debajo del apoyapies esté libre de obstrucciones antes de cerrar el apoyapies.

tome asiento

4. Ajuste la amplitud del masajeador de pantorrillas

Utilice la perilla de amplitud, ubicada en la parte superior del masajeador de pantorrillas, para ajustar la amplitud de las cavidades de masaje de las pantorrillas con el fin de lograr una mayor eficacia y comodidad. Gire la perilla hacia la derecha para un masaje más intenso y hacia la izquierda para un masaje más suave.

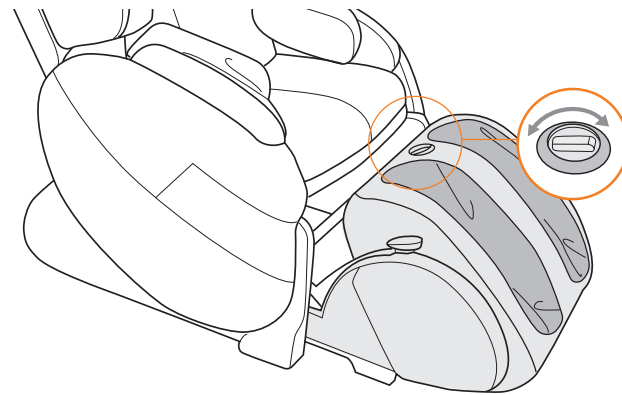

5. Abra las cavidades de masaje de los brazos

Para disfrutar del masaje en los brazos, hale las cavidades de masaje de los brazos hacia arriba ubicadas en cada apoyabrazos. Para guardar las cavidades de masaje de los brazos, simplemente presiónelas hacia abajo, de vuelta a los apoyabrazos.

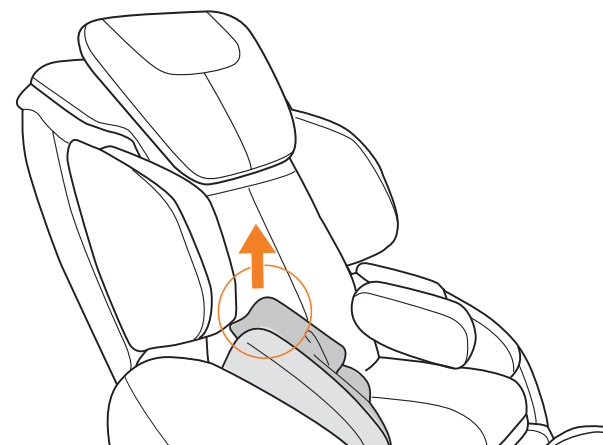

6. Ajuste el masaje de los hombros

Usted puede ajustar cada masajeador de hombros a una posición estrecha o amplia. Para ampliar los masajeadores de hombros, deslice la almohadilla del espaldar por la parte superior del espaldar para dejar descubiertas las palancas de liberación de los hombros. Coloque la palanca hacia arriba para llevar el masajeador de hombros adyacente en la posición más amplia. Para devolver el masajeador de hombros a la posición estrecha, simplemente empuje hacia dentro hasta que se ajuste en su lugar.

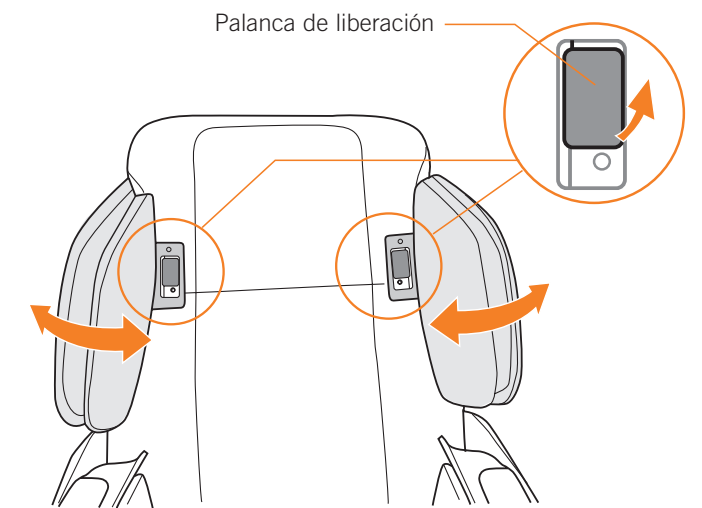

- Use la guía de cable a la derecha o a la izquierda de la silla para proteger el cable de control remoto manteniéndolo fuera de los mecanismos de reclinación.

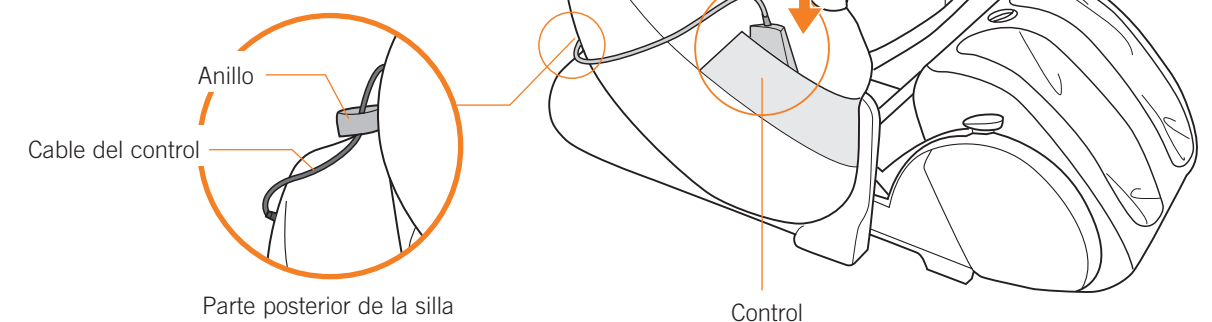

tome el control



Su silla de masaje **AcuTouch** es fácil de usar y le permite personalizar una amplia gama de configuraciones. Para comenzar, simplemente seleccione **Quick Start** o uno de los programas **Auto Immersion**, relájese mientras la detección **AcuPoint®** explora su espalda y ajusta los programas a sus puntos de presión y luego disfrute.

Los **programas de inmersión automática de Human Touch** ofrecen alivio corporal sincronizado mientras se centra en distintas partes de su cuerpo con intensidades variables.

Los programas de inmersión automática ofrecen una variedad de experiencias de masaje 3D, diseñadas profesionalmente y sofisticadas. Disfrute de los amplios beneficios del programa de recuperación de cuerpo completo (**Full Body Recovery Program**) para trabajar los nudos de dolor desde la cabeza hasta los pies. Alivie el estrés de la parte baja de la espalda y disfrute de un alivio instantáneo con el programa de recuperación de la parte baja de la espalda (**Low Back Recovery Program**). Relaje los hombros, los muslos y los nervios ciáticos con el programa único de alivio de cuerpo entero (**Full Body Cloud Program**). Entréguese a la poderosa tecnología Human Touch Figure-Eight® CirQlation para reparar sus pies y pantorrillas, y relajarse al final del día.

Sea cual sea el programa que elija, los **programas de inmersión automática de Human Touch** están completamente automatizados: solo siéntese y suspire con **alivio**.

PROGRAMAS DE INMERSIÓN AUTOMÁTICA DE HUMAN TOUCH

PROGRAMA DE INMERSIÓN	Intensidad	Recuperación	Relajación
Quick Immersion [Inmersión rápida] (7 minutos)	■ ■ ■	●	
DE CUERPO COMPLETO			
Full Body Recovery (Recuperación de cuerpo completo)	■ ■ ■	●	
Full Body Relax (Relajación de cuerpo completo)	□ ■ ■		●
Full Body Cloud (Alivio de cuerpo completo)	□ □ ■		●
HOMBROS			
Shoulder Recovery (Recuperación de hombros)	■ ■ ■	●	
Shoulder Relax (Relajación de hombros)	□ ■ ■		●
PARTE BAJA DE LA ESPALDA			
Low Back Recovery (Recuperación de la parte baja de la espalda)	■ ■ ■	●	
Low Back Relax (Relajación de la parte baja de la espalda)	□ ■ ■		●

tome el control

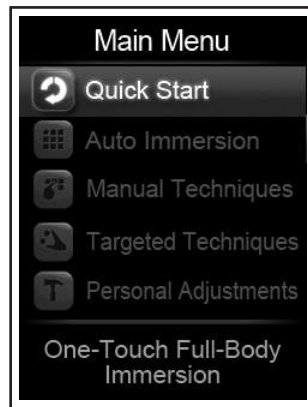

MAIN MENU (MENÚ PRINCIPAL)

Desde Main Menu (Menú principal), seleccione **Auto Immersion** (Inmersión automática) y luego seleccione uno de los ocho programas. Use la flecha descendente para desplazarse desde los cuatro programas de cuerpo completo hacia los cuatro programas focalizados.

- **Quick Start** – ¿Demasiadas opciones? Seleccione el programa Quick Start (Inicio rápido) para masajear el cuerpo de la cabeza a los pies.
- **Manual Techniques (Técnicas manuales)** - ¿Le gustan los detalles? Seleccione Manual Techniques (Técnicas manuales) para mostrar la pantalla de estado y luego use las pestañas Action/Intensity Settings para ajustar cada una de las configuraciones de masaje.
- **Targeted Techniques** - ¿Tiene un punto de dolor específico? Desde Main Menu (Menú principal), seleccione Targeted Techniques (Técnicas focalizadas) y luego elija la técnica que se adapte a sus necesidades.
- **Personal Adjustments (Ajustes personales)** - Como acceso directo para ajustar el alcance y la intensidad del masaje, desde Main Menu (Menú principal), seleccione Personal Adjustments (Ajustes personales).

*Para ver los detalles de técnicas focalizadas, vea la página 54.

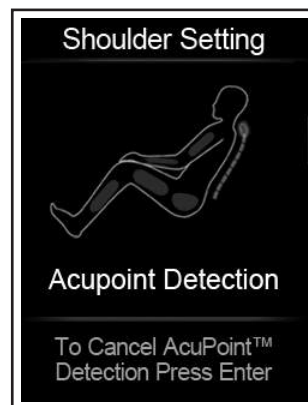

ACUPOINT® DETECTION (DETECCIÓN ACUPOINT)

Acupoint® Detection begins to scan the length of your back and then automaticallcomienza a explorar toda su espalda y luego ajusta automáticamente los programas automáticos para focalizarse en los puntos de presión. Esto ocurre la primera vez que usted selecciona cualquier opción de Main Menu después de encender la silla.

Cuando Acupoint Detection ha finalizado, aparece la pantalla de estado.

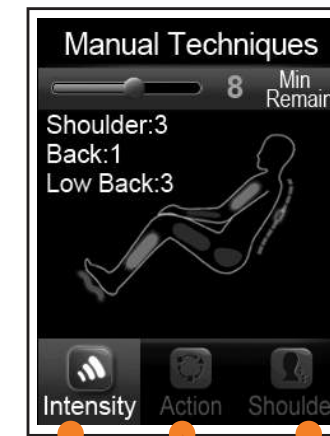

PANTALLA DE ESTADO

La pantalla de estado aparece cuando un masaje está en progreso e indica el tiempo restante en la sesión de masaje actual de 15 minutos y la configuración actual de intensidad del masaje. El mapa corporal se enciende y se muestran iconos a la derecha de la pantalla para indicar el modo de masaje actualmente activo.

Pantallas de configuración

Hay tres pestañas de la pantalla de configuración ubicadas en la parte inferior de la pantalla de estado. Estas pantallas de configuración le permiten personalizar su masaje.

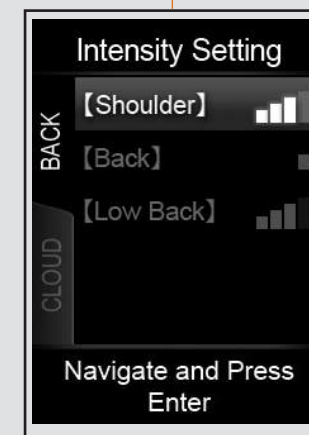

INTENSITY SETTING (CONFIGURACIÓN DE INTENSIDAD)

Para modificar la configuración de intensidad, seleccione **Intensity Setting** en la pantalla de estado y luego use los botones de flecha para modificar la configuración según desee. Presione la flecha descendente para desplazarse a través de las pestañas. Cuando modifica una configuración, aparece la pantalla de estado. Seleccione Intensity Setting otra vez para modificar otra configuración, y así sucesivamente.



ACTION SETTING (CONFIGURACIÓN DE ACCIÓN)

Para modificar la configuración del rango del masaje de la espalda, del masaje de pies y pantorrillas, o del masaje de alivio de los brazos, seleccione **Action Setting** en la pantalla de estado y luego modifique la configuración según desee. Las pestañas y opciones disponibles dependen del masaje actualmente seleccionado. Cuando las tres pestañas están presentes, presione la flecha descendente para desplazarse a través de las pestañas. Cuando modifica una configuración, aparece la pantalla de estado. Seleccione Action Setting otra vez para modificar otra configuración, y así sucesivamente.

*Para ver los detalles de configuración de acción, vea la página 55.



SHOULDER SETTING (CONFIGURACIÓN DE HOMBROS)

Para anular la configuración de Acupoint Detection, seleccione **Shoulder Setting** en la pantalla de estado y luego seleccione una de las nueve configuraciones de altura de hombros (9 es la configuración más corta y 1 es la configuración más alta). Presione Enter para guardar su selección y regrese a la pantalla de estado.

tome el control

TÉCNICAS FOCALIZADAS		
Beneficio/Opción	Descripción del masaje de la espalda	Masaje de pantorrilla y alivio predeterminado
CENTER BACK (ESPALDA CENTRAL)		
Center Back Ease (Alivio espalda central)	Masaje por ondulación de la parte central de la espalda.	ON (Encendido)
Center Back Stretch I (Estiramiento I espalda central)	Masaje por amasamiento y ondulación de la parte central de la espalda.	ON (Encendido)
Center Back Stretch II (Estiramiento II espalda central)	Masaje por amasamiento y ondulación de la parte central de la espalda.	ON (Encendido)
DEEP TISSUE 3D (TEJIDO PROFUNDO 3D)		
Deep Tissue 3D Ease (Alivio tejido prof. 3D)	Masaje intenso por ondulación 3D.	ON (Encendido)
Deep Tissue 3D Stretch Up (Estiramiento arriba Tej. prof. 3D)	Masaje intenso por amasamiento 3D hacia arriba.	ON (Encendido)
Deep Tissue 3D Stretch Down (Estiramiento abajo Tej. prof. 3D)	Masaje intenso por amasamiento 3D hacia abajo.	ON (Encendido)
Deep Tissue 3D Flex (Flexión Tej. prof. 3D)	Masaje intenso por percusión 3D.	ON (Encendido)
Deep Tissue 3D Tone (Tonificación Tej. prof. 3D)	Masaje intenso por amasamiento y percusión 3D.	ON (Encendido)
SHOULDER/WAIST (HOMBROS/CINTURA)		
Shoulder Flex (Flexión hombros)	Masaje por percusión en la parte alta de la espalda.	ON (Encendido)
Shoulder Stretch (Estiramiento hombros)	Masaje por amasamiento en la parte alta de la espalda.	ON (Encendido)
Deep Shoulder Flex (Flexión profunda hombros)	Masaje profundo por percusión en la parte alta de la espalda.	ON (Encendido)
Deep Shoulder Stretch (Estiramiento profundo hombros)	Masaje por amasamiento profundo en la parte alta de la espalda.	ON (Encendido)
Waist Flex (Flexión cintura)	Masaje por percusión de la parte baja de la espalda.	ON (Encendido)
Waist Stretch (Estiramiento cintura)	Masaje por amasamiento de la parte baja de la espalda.	ON (Encendido)
CIRCULATION (CIRCULACIÓN)		
Circulation Stretch Up (Estiramiento arriba, circulación)	Masaje por amasamiento en círculos, hacia arriba.	ON (Encendido)
Circulation Stretch Down (Estiramiento abajo, circulación)	Masaje por amasamiento en círculos, hacia abajo.	ON (Encendido)
Circulation Flex (Flexión, circulación)	Masaje por percusión en círculos.	ON (Encendido)
GENTLE 3D (SUAVE 3D)		
Gentle 3D Stretch I (Estiramiento I, suave 3D)	Masaje suave por amasamiento 3D, hacia arriba.	ON (Encendido)
Gentle 3D Stretch II (Estiramiento II, suave 3D)	Masaje suave por amasamiento 3D, hacia abajo.	ON (Encendido)
Gentle 3D Flex (Flexión suave 3D)	Masaje suave por percusión 3D.	ON (Encendido)
Gentle 3D Tone (Tonificación suave 3D)	Masaje suave combinado por amasamiento y percusión 3D.	ON (Encendido)

OPCIONES DE LA PANTALLA DE ACCIÓN			
Pestaña	Opción	Descripción	Ajuste predeterminado
Back (Espalda) <i>No disponible durante los programas de inmersión automática</i>	Technique (Técnica)	Stretch Up (Estiramiento arriba) - Amasamiento, arriba Stretch Down (Estiramiento abajo) - Amasamiento, abajo Flex (Flexión) - Percusión Tone Up (Tonificación, arriba) - Amasamiento/percusión, arriba Tone Down (Tonificación, abajo) - Amasamiento/percusión, abajo Ease (Alivio) - Ondulación Off (Apagado)	Stretch Up (Estiramiento arriba)
	Posición	Pin Point (Señalar) - Masajea en un punto; use las flechas del control para seleccionar el punto deseado. Full Back (Toda la espalda) - Masajea toda la espalda. Part Back (Parte de la espalda) - Masajea una zona de seis pulgadas de su espalda; use las flechas del control para seleccionar el punto deseado.	Pin Point (Señalar)
	Speed (Velocidad)	Ajusta la velocidad del masaje en fast (rápido), slow (lento) o auto (alterna las velocidades).	Auto
	Width (Amplitud)	Seleccione entre un masaje wide (amplio), medium (medio) o narrow (estrecho), o bien auto que alterna las amplitudes.	Auto
Foot (Pies)	Stretch (Estiramiento)	Ajusta la velocidad del masaje de pies y pantorrillas en fast (rápido), slow (lento), auto (alterna las velocidades) u off (apagado).	Auto
	Vibration (Vibración)	Ajusta la velocidad de la vibración en pies y pantorrillas en fast (rápido), slow (lento), auto (alterna las velocidades) u off (apagado).	Auto
Cloud (Nube) <i>No disponible durante los programas de inmersión automática</i>	Shoulder (Hombros)	Activa o desactiva el masaje de aire de los hombros.	On
	Arm (Brazos)	Activa o desactiva el masaje de aire de los brazos.	On
	Seat/Hip (Asiento/Cadera)	Activa o desactiva el masaje de aire del asiento.	On

cuidado y mantenimiento

Para mantener su producto en funcionamiento y luciendo bien, siga estos pasos simples para su cuidado.

⚠️ ADVERTENCIA:

1. Asegúrese de desconectar el cable de alimentación del tomacorriente antes de limpiar la silla.
2. Cuando limpie el control o el interruptor de alimentación, utilice solamente un paño seco. Nunca utilice un paño húmedo para limpiar el control ni el interruptor de alimentación.
3. Asegúrese de probar las soluciones limpiadoras en una superficie pequeña no visible del producto para garantizar que el color no se desvanezca antes de usar la solución en toda la superficie del producto.
4. No utilice benceno ni disolventes en su producto.

Estándar de código de limpieza: W

Para mantener su producto Human Touch en óptimas condiciones, limpie el polvo de la silla frecuentemente y/o con una aspiradora de cepillo suave. Los productos SofSuede® también se pueden cepillar con un cepillo para gamuza. Si su producto se ensucia, use solo un limpiador de tapicería a base de agua. Para tratar las manchas, limpie el área manchada con un champú para tapicería o una espuma detergente suave.

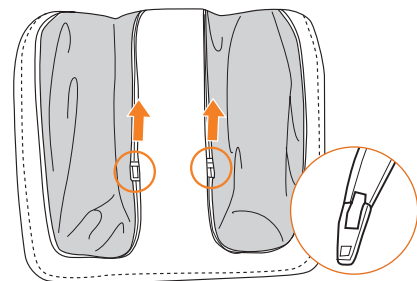

El masajeador de pies y pantorrillas HT-Bali tiene la característica **Easy Sleeves**, para una fácil limpieza. Simplemente abra ambas cremalleras en la parte frontal del masajeador de pies y pantorrillas y retire las mangas para limpiarlas.

Mantenimiento y reparación:

1. La mecánica de este producto está especialmente diseñada y construida para no requerir mantenimiento. No se requiere servicio ni lubricación periódicamente.
2. La silla sólo debe recibir servicio por parte de un centro de servicio autorizado.

Almacenamiento:

1. Cuando no se utilice por un largo período, recomendamos cubrir la silla, enrollar el cable de alimentación y colocar la unidad en un lugar libre de polvo y humedad.
2. No lo conserve cerca del calor, ni de las llamas.
3. No deje este producto expuesto a la luz solar directa por largos períodos de tiempo. Ello puede causar decoloración o daños.
4. No utilice o almacene el producto a temperaturas extremas; si el producto se almacena a bajas temperaturas, puede ser necesario que el producto esté a temperatura ambiente por 48 horas para que funcione correctamente.
5. El producto se debe utilizar y almacenar en un ambiente sin condensación de humedad que oscile entre un 10 y un 80%. La humedad excesiva dañará la mecánica del producto.

Otras informaciones:

1. No se deben introducir objetos extraños entre los nodos de masaje ni la carcasa de la unidad.
2. Se debe tener cuidado para no sobrecargar la unidad.

Especificaciones*

Voltaje de operación:	CA 110-120 V, 60 Hz
Consumo de energía:	1,8 Amps
Tamaño de la silla (reclinada):	74,8" Largo x 27,75" Ancho x 32,28" Alto
Espacio necesario para reclinarla:	13"
Peso del producto:	86,6 kg. (191 Lbs.)
Peso máximo de carga:	129,27 kg. (285 Lbs.)

*Las especificaciones quedan sujetas a cambio sin previo aviso.