

Rego-Fix Spannange ER 20 und
Spannmutter ER 20M (Spannbereich 1...13)

Typ	a	e	k	z
KRS 35.1 D	145	165	261	231
KRS 35.3 D	175	195	291	261
KRS 35.5 D	215	235	331	301
KRS 35.7 D	235	255	351	321
KRS 35.9 D	275	295	391	361

Seitenansicht ohne Spannange
und Mutter dargestellt

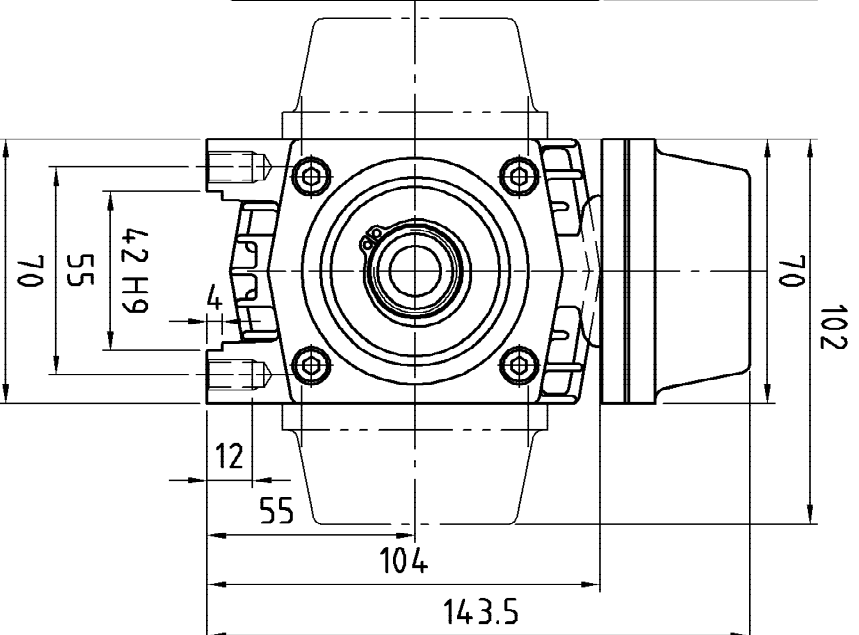
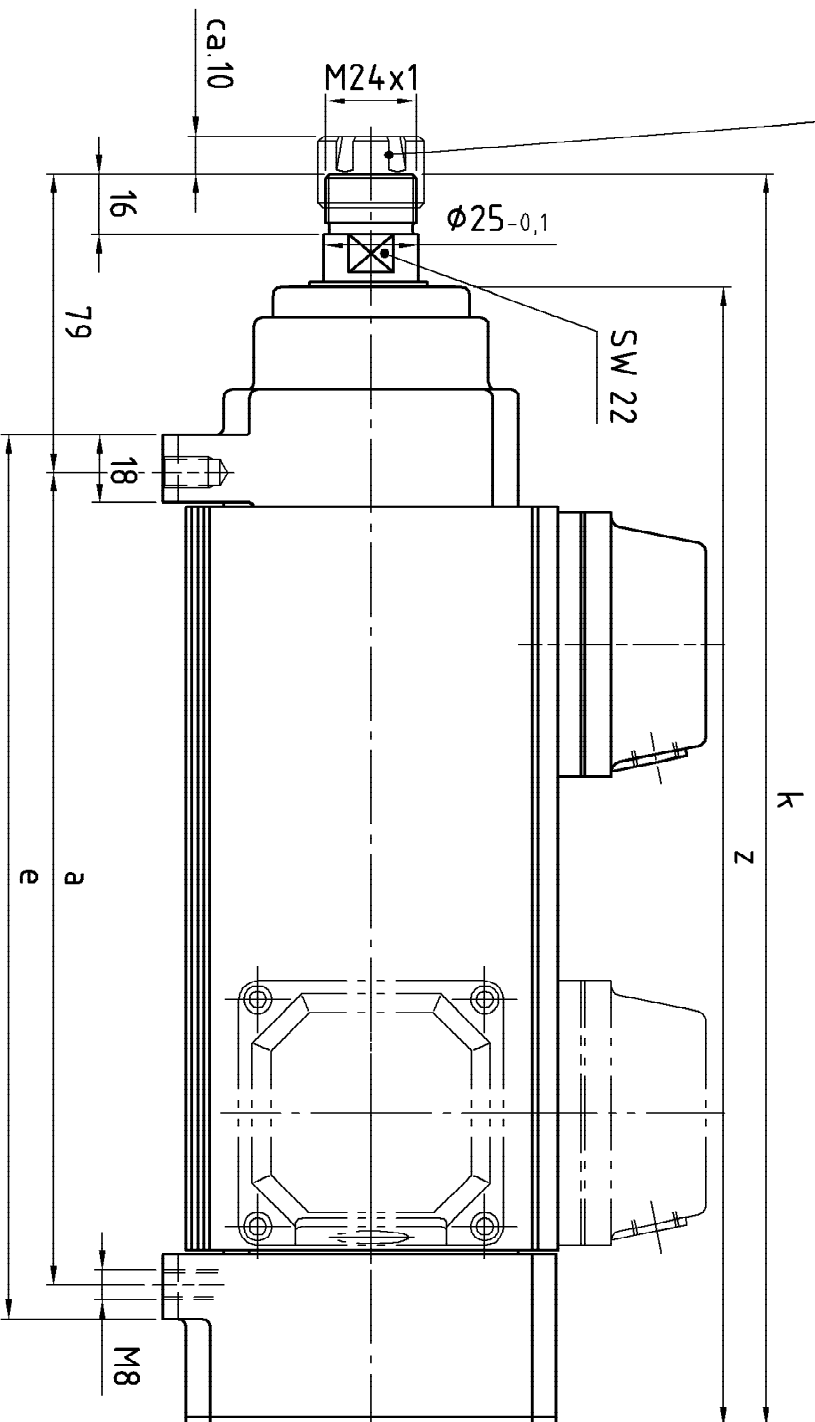

Datum	Name
Bearb. 17.10.03	Fogl.
Gepr.	
Maßstab	
1:2	

Flachmotor
KRS 35 D

Revision:

A	Zust.	Gehäuse und Zwischenplatte geändert
1	Änderungen	

Datum:

Name:

Fogl.

Blatt



Stückliste
St 00 03 009/5-2
St 00 03 009/5-9

MS 3886-6

1/1

Walter Perske GmbH Friedrich-Ebert-Str. 81-84 68167 Mannheim

Datenname N:\...MS 3886-6 (KRS 35 D).DWG