

TECTUS D TE 540 3D
Dobradiças totalmente ocultas para portas pesadas até 120Kgs (2 dobradiças, portas 2000x1000).

Com regulação/afinação em 3D

- lateralmente +/- 3mm altura +/- 3mm profundidade +/- 1mm
- Ângulo abertura 180°
- Espessura mínima porta 40mm
- Diâmetro do fresado: 24mm
- Aplicáveis em portas direitas e esquerdas
- Para portas com marco em madeira, aço ou alumínio
- Permite um perfeito isolamento acústico, proteção anti-roubo e contra incêndios/fumos.
- Mais informações técnicas consultar: www.batista-gomes.pt



Ref. ^a	Dimensões				Carga 2 Dobradiças	
	A	B	C	D		
D TE 540 3D	200	32	32	16,5	120Kgs	2

ACABAMENTO

Niquel Satinado

Outros acabamentos por consulta

REGULAÇÕES

Utilizar chave hexagonal (Allen) 4 mm

Regulação em altura

- A - Soltar todos os parafusos 1 superior/inferior
- B - Soltar ligeiramente parafuso 1R superior
- C - Soltar ligeiramente parafuso 1R inferior - a porta desce
- D - Girar parafuso 1R inferior, a porta vai subindo, até obter a altura desejada
- E - Voltar a apertar fortemente parafusos 1 inferior
- F - Voltar a apertar fortemente parafusos 1 superior
- H - Voltar a apertar/ajustar parafuso 1R superior

Regulação em profundidade

- A - Soltar ligeiramente os parafusos 2
- B - Colocar a porta manualmente à profundidade desejada
- C - Voltar a apertar fortemente os parafusos 2

Regulação lateral

- A - Regular os parafusos 3
- Giro para a esquerda - Para o lado da dobradiça (max. 3mm)
- Giro para a direita - Para o lado da fechadura (max. 3mm)

D TE 540 3D

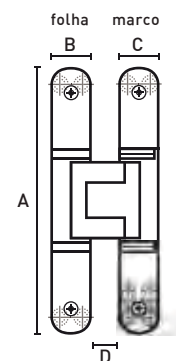
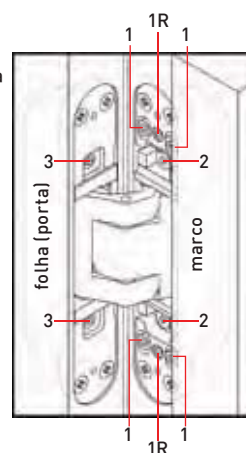

SIMONSWERK
TECTUS®

handlie®

TE 540 3D

para puertas funcionales y puertas para proyectos no solapadas

Bisagra Hasta 120 kg

Datos técnicos

Carga admisible	120,0 kg
Longitud (hoja/marco)	200,0/200,0 mm
Anchura (hoja/marco)	32,0/32,0 mm
Diámetro de fresado	24,0 mm

Texto descriptivo

Bisagra SIMONSWERK TECTUS TE 540 3D. Completamente oculta para puertas no solapadas con marcos de madera, acero y aluminio. Con certificado UL y cómoda regulación en tres sentidos, carga admisible 120 kg, ángulo de apertura de hasta 180°, largo total 200 mm, utilizable indistintamente a derechas e izquierdas, técnica de rodamientos libre de mantenimiento, regulación en tres sentidos: lateralmente +/- 3 mm, en altura +/- 3 mm, en profundidad +/- 1 mm. Gama de colores...

Nota

Gracias a la estrecha ranura que queda entre la hoja y el marco el riesgo de pillarse los dedos es mínimo.

Ámbito funcional

Aislamiento acústico, Protección antirrobo und Protección contra incendios, humos

Marca de control



Combinaciones

Elemento de fijación	Marco de acero	TE 540 3D SZ
	Marco hueco	TE 540 3D FZ/1

Gama de plantillas

Marco de fresado universal	
Plantilla n.º 5 250680 5	Nivel 1
Plantilla n.º 5 250681 5	Nivel 2

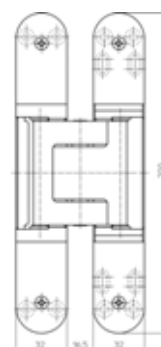

Vista frontal

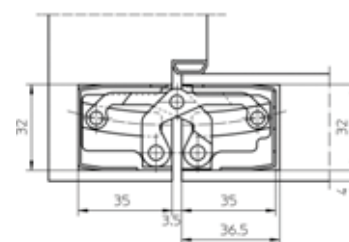

Marco macizo

SIMONSWERK
TECTUS®

handlie®

TE 540 3D

para puertas funcionales y puertas para proyectos no solapadas

Bisagra	Hasta 120 kg
---------	--------------

Productos (Sentido DIN: Utilizable a derechas e izquierdas según DIN)

Acabado	Latonado pulido
Unidad de embalaje	2 unidades
Número de referencia	5 400578 0 03002
Acabado	Niquelado pulido
Unidad de embalaje	2 unidades
Número de referencia	5 400578 0 03802
Acabado	Revestimiento de PVC de color
Unidad de embalaje	Palet EUR
Número de referencia	5 400578 0 07975
Acabado	color F1
Unidad de embalaje	2 unidades
Número de referencia	5 400578 0 12402
Acabado	color F2
Unidad de embalaje	2 unidades
Número de referencia	5 400578 0 12502
Acabado	Similar a inoxidable
Unidad de embalaje	2 unidades
Número de referencia	5 400578 0 12602

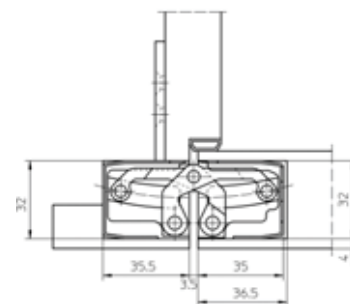

Marco hueco

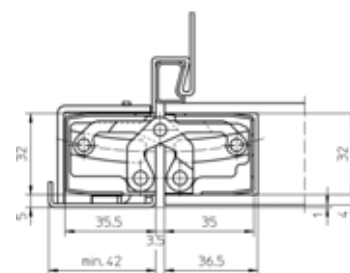

Marco de acero

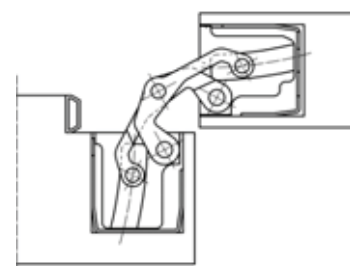

Blockzarge 90°

SIMONSWERK
TECTUS®

handle®

TE 540 3D

para puertas funcionales y puertas para proyectos no solapadas

Bisagra

Hasta 120 kg

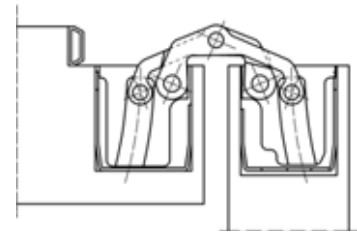

Blockzarge 180°

TECTUSTE 540 3D

Verdeckt liegendes Bandsystem
für ungefälzte Objektüren

Concealed hinge system
for unrebated heavy duty doors



Die stufenlose 3D-Verstellung:
Seite und Höhe +/- 3 mm, Andruck +/- 1 mm
Verstellungen mit Innensechskant-Schlüssel 4 mm

Infinitely variable 3D adjustment:
Side and height +/- 3 mm, depth +/- 1 mm
Adjustments made using a 4 mm Allen key

Die Bandbezugslinie (BBL):
Der Abstand der 1. BBL ist 241 mm vom Zargenfalz bzw. 237 mm bis
Oberkante Türfalz. Zwischen 1. und 2. BBL ist der Abstand abhängig
von der Türblatthöhe.

Hinge reference line (HRL):
The 1st HRL is 241 mm from the frame rebate or 237 mm from the upper
edge of the door rebate. The distance between the 1st and 2nd HRL
depends on the height of the door leaf.

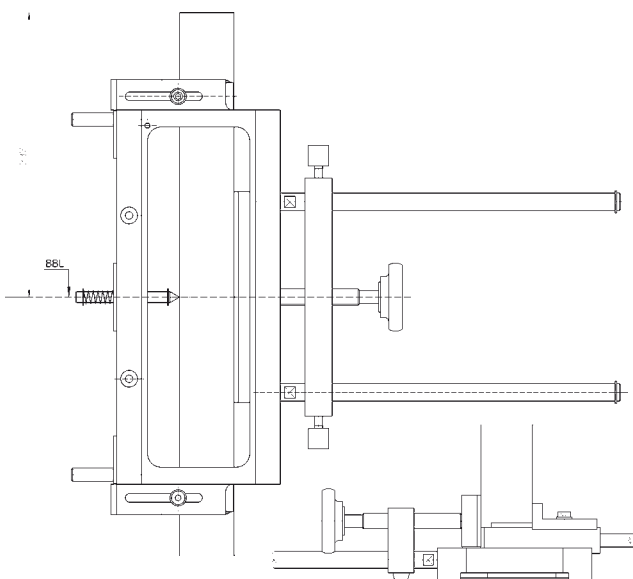

Justieren der Frässhablone
Universalfräsrähmen nach Übertragen der BBL-Maße auf der Tür
bzw. Zarge aufspannen. Montageanleitung und die Angaben auf
der Frässhablone beachten!

Adjust the template
Once the HRL dimensions have been transferred, clamp the universal
milling frame onto the door or frame. Follow the fixing instruction and
the information on the template!

Frässhablonen
Für diesen Bandtyp sind die unten aufgeführten
Frässhablonen auszuwählen:

Templates
Select the templates listed below,
depending on the hinge type:

Stufe 1/Position 1	Stufe 2/Position 2
Nr. 5 250 680 5	Nr. 5 250 681 5

Die Montage Installation

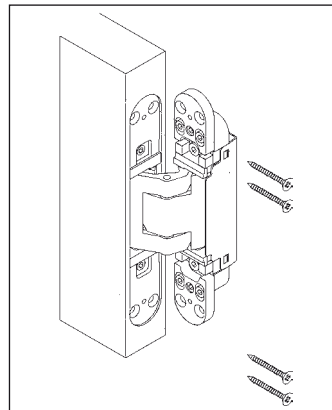

Die Fräsungen vornehmen,
Fräser 24 mm Ø,
Anlafring 30 mm Ø,
Bandflügelteil (gekennzeichnet mit
"Door") mit Holzschrauben
5 mm Ø verschrauben.

Conduct the routing,
cutter 24 mm Ø,
collar ring 30 mm Ø,
screw hinge door part (marked as
door) using 5 mm Ø wood
screws.

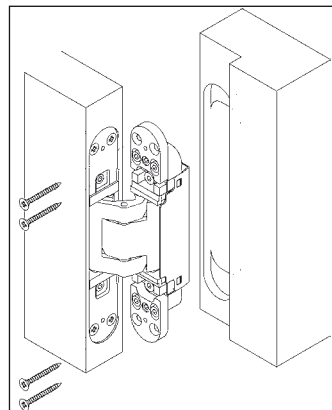

Bandrahmenteil je nach
Zargentyp befestigen.
Ggf. die oberen Klemmschrauben
der Höhenverstellung pro Band
leicht lösen.

Blockzarge: Mit Holzschrauben
5 mm Ø verschrauben.
Weitere Zargentypen siehe Blatt 2

Fasten hinge frame part depending
on the frame type.
If required, please loose slightly
the upper clamping screws for the
height adjustment.
Block frame: Screw with 5 mm Ø
wood screws
For further frame types, see page 2

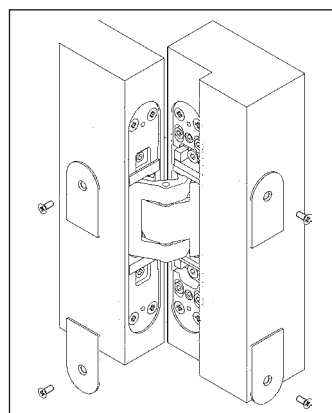

Die Abdeckplättchen mit
beiliegenden, selbstschneidenden
Schrauben auf Rahmen- und
Flügelteil verschrauben.

Screw the small cover plates
using the enclosed tapping
screws onto frame and door part.

Nach der Montage alle Klemm- und Befestigungsschrauben auf festen
Sitz überprüfen.

Double-check the fastening of all clamping and fixing screws after
installation.

SIMONSWERK GmbH · Bosfelder Weg 5 · D-33378 Rheda-Wiedenbrück
Fon (0 52 42) 41 3-0 · Fax (0 52 42) 41 3-150
eMail: service@simonswerk.de · internet: www.simonswerk.de

TECTUSTE 540 3D

Verdeckt liegendes Bandsystem
für ungefälzte Objektüren

Concealed hinge system
for unrebated heavy duty doors

Fräsmaße für Holztüren · Milling dimensions for timber doors

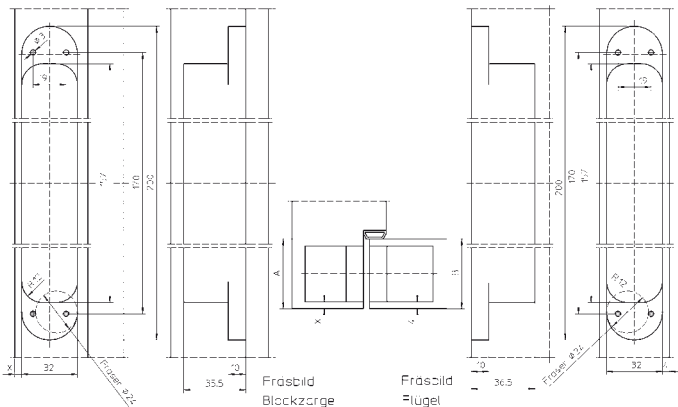

Berechnung der Fräsmaße: A = Zargenfalztiefe bis Dichtungsebene,
B = Türblattstärke bzw. erste Türfalz: $A - B + 4 = \text{Maß X}$
Das Ergebnis muss ein Maß zwischen 4 mm und max. 6 mm sein.
(Stahlzarge: X = 5 mm)

Calculation of milling dimensions: A = Frame rebate depth up to sealing level, B = Door leaf thickness or first door rebate: $A - B + 4 = \text{Dimension X}$
The result must be a dimension between 4 mm and max. 6 mm.
(Steel frame: X = 5 mm)

Einbausituationen weitere Zargentypen
Installation situations of further frame types

Holzfutterzarge · Wooden casing frame

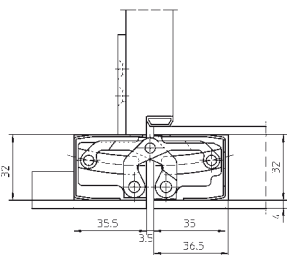

Zur Stabilisierung
muss eine zusätzliche
Befestigungsplatte
(TECTUSTE 540 3D FZ)
eingesetzt werden.

An additional
fixing plate
(TECTUSTE 540 3D FZ)
must be used
for stability.

Die Befestigungsplatte rückseitig platzieren. Das Band mit den
beiliegenden Schrauben M 5 an der Befestigungsplatte verschrauben.
Je nach Zargenkonstruktion Distanzplättchen einsetzen.

Position the fixing plate at the rear. Screw the hinge using
the enclosed M 5 screws on to the fixing plate.
Depending on the frame design, use the small spacer plates.

Stahlzarge
Steel frame

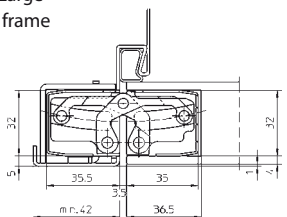

Zur Befestigung muss die
Stahlzarge mit einem
Aufnahmeelement
(TECTUSTE 540 3D SZ)
ausgestattet sein.

The steel frame
must be equipped
with a receiver
(TECTUSTE 540 3D SZ)
for fastening.

Aluminiumzarge: Mit Aufnahmeelement des Zargenherstellers
Aluminium frame: with the receiver of the frame manufacturer

Weitere Produktinformationen:
Further product information:
www.bandsysteme.de

Die stufenlose 3D-Verstellung (Innensechskantschlüssel 4 mm)
Infinitely variable 3D adjustment (4 mm Allen key)

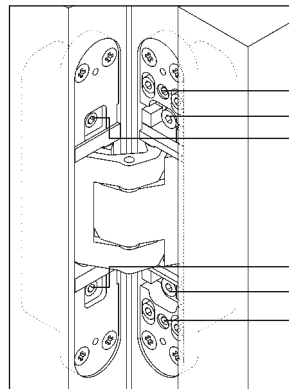

Verstellschraube · n · Adjustment screws

- 1 Höhenverstellung · Height adjustment
- 2 Andruckverstellung · Depth adjustment
- 3 Seitenverstellung · Side adjustment

- 3 Seitenverstellung · Side adjustment
- 2 Andruckverstellung · Depth adjustment
- 1 Höhenverstellung · Height adjustment

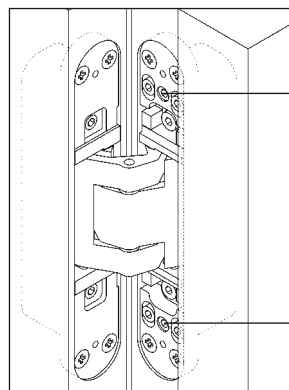

Höhenverstellung:

- Klemmschrauben leicht lösen
- Über die untere Höhenverstellungsschraube die Tür in passende Position bringen (ggf. die obere Schraube zurückdrehen)
- Klemmschrauben fest anziehen

Height adjustment

- Slightly loosen the clamping screws
- Adjust the vertical position of the door by turning the lower height adjustment screw (turn the upper height adjustment screw in the opposite direction if necessary)
- Retighten the clamping screws

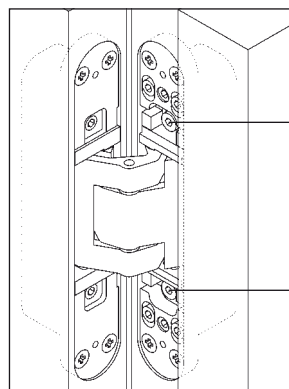

Andruckverstellung

- Klemmschrauben leicht lösen
- Tür in passenden Andruck bringen
- Klemmschrauben wieder festziehen

Depth adjustment

- Slightly loosen the fixing screws
- Put the door to the correct compression
- Retighten the clamping screws

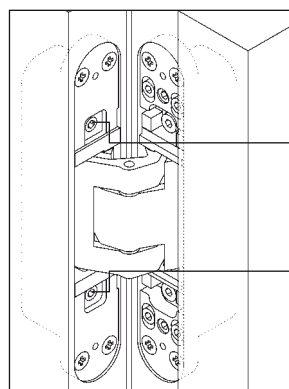

Seitenverstellung

- Verstellspindel mit Innensechskantschlüssel verstellen
- Drehung rechts – zur Bandseite (max. 3 mm)
- Drehung links – zur Schlossseite (max. 3 mm)

Side adjustment

- Adjust the adjusting spindles using a 4 mm Allen key
- Twist right - towards hinge (max. 3 mm)
- Twist left - towards lock (max. 3 mm)

Resumen de valores de fuerza portante de los pernios y bisagras

Valor de referencia = 120 kg

La siguiente tabla da un resumen de los valores límite de la fuerza portante de los tipos de pernio o bisagra individuales, teniendo en cuenta el efecto recíproco entre la anchura y la altura de la puerta así como la distancia de la bisagra o pernio instalado.

Partiendo de un valor de referencia para una hoja de puerta de tamaño 1000 x 2000 mm (anchura x altura) con 2 pernios o bisagras y una distancia entre ellos de 1435 mm, las fuerzas portantes permitidas cambian en función de las relaciones de anchura y altura diferentes.
(Verde: fuerza portante = valor de referencia; naranja: fuerza portante < valor de referencia)

Valor de referencia = 120 kg										
Distancia entre pernios o bisagras (en mm)	2000	120	120	120	120	120	120	120	120	120
	1950	120	120	120	120	120	120	120	120	120
	1900	120	120	120	120	120	120	120	120	120
	1850	120	120	120	120	120	120	120	120	119
	1800	120	120	120	120	120	120	120	120	116
	1750	120	120	120	120	120	120	120	117	113
	1700	120	120	120	120	120	120	118	114	109
	1650	120	120	120	120	120	120	115	110	106
	1600	120	120	120	120	120	116	111	107	103
	1550	120	120	120	120	118	113	108	104	100
1435	120	120	120	114	109	104	100	96	92	
	900	950	1000	1050	1100	1150	1200	1250	1300	
	Ancho de la hoja de puerta (en mm)									

Si se utilizan elementos de puerta normalizados, deben tenerse en cuenta las medidas de distancia entre pernios o bisagras (según DIN 18101).

Los valores arriba indicados son valores de orientación. Por favor contáctenos si es de esperar que las fuerzas portantes alcancen los valores límite permitidos.

SIMONSWERK GmbH
 Tel. +49 (0) 5242/413-0
 Fax. +49 (0) 5242/413-150
 Mail service@simonswerk.de
 Web www.simonswerk.de

Informaciones generales relativas a la fuerza portante de los pernios y bisagras

Criterios de elección

Al elegir o decidirse por una bisagra o pernio determinado, muchos usuarios equiparan la carga al peso de la puerta. Sin embargo, la capacidad de carga del pernio o de la bisagra depende de muchos factores e influencias diferentes y sobrepasa muchas veces el peso de la puerta.

Incluso teniendo en cuenta estos criterios diferentes en la elección de una bisagra o un pernio adecuado, se recomienda siempre incluir en el cálculo una reserva adicional.

En este contexto hay que mencionar sobre todo los edificios públicos, donde los pernios y bisagras deben soportar cargas elevadas que son difíciles de calcular debido a la alta frecuencia de apertura de las puertas (jardines de infancia, cuarteles, etc.). En estos casos deben instalarse pernios y bisagras para cargas más altas, aun cuando el peso de la puerta no lo haga necesario.

Finalmente, puede decirse que la capacidad de carga de un pernio o una bisagra depende decisivamente de la calidad de su montaje. Por eso es absolutamente necesario que el montaje se efectúe correctamente y conforme a las reglas del arte. ¡Sólo pernios y bisagras debidamente montados son capaces de cumplir la función prevista!

La resistencia del material del elemento constructivo que se debe montar y la fijación sólida y fiable a la pared o al bastidor son la base para que los pernios y bisagras puedan cumplir su función. No dude en contactarnos en caso de problemas relacionados con la elección de la bisagra o del pernio más adecuado.

Para encontrar la bisagra o el pernio más adecuado han de tenerse en cuenta obligatoriamente, para prevenir daños posteriores, los siguientes criterios:

El lugar de instalación (edificio para vivienda, edificio público, escuela, edificio de administración, cuartel, jardín de infancia, etc.)

El tipo de material del elemento que se debe montar

La frecuencia de apertura de la puerta

Las dimensiones de la puerta (p. ej.: anchura excesiva)

La disposición de los pernios y bisagras

El método de montaje de los pernios y bisagras

Puertas que abren al exterior (paraviento)

Topes de puerta

Cierrapuertas

Intradoses de las paredes, etc.

Bisagra o pernio tercero

Además de los factores arriba mencionados, la fuerza portante de una puerta puede influirse decisivamente por la instalación de una bisagra o un pernio tercero. Sin embargo, en este caso ha de tenerse en cuenta que el valor indicado no puede multiplicarse simplemente por el factor 1,5. La fuerza portante sólo puede ser influida positivamente por la instalación de una bisagra o un pernio tercero en el tercio superior de la puerta. SIMONSWERK recomienda instalar la bisagra o el pernio tercero a 370 mm debajo de la bisagra o pernio superior (referido a la línea de referencia superior para el montaje). De esta forma, la fuerza portante indicada aumenta en un 30%, aproximadamente.

Puertas extraanchas

Los pernios y bisagras de SIMONSWERK están dimensionados, generalmente, para las fuerzas portantes arriba indicadas. Sin embargo, ha de tenerse en cuenta que, a partir de un ancho de 100 cm de la puerta y con distancias constantes entre los pernios o bisagras, las fuerzas portantes ya se disminuyen porcentualmente en la medida en que el ancho de la puerta exceda de 100 cm (p. ej.: ancho de la puerta 125 cm = fuerza portante ./ 25%).

Por eso es absolutamente necesario que se mantengan exactamente las medidas de montaje y se sigan estrictamente las instrucciones de instalación de SIMONSWERK.

Los siguientes valores de fuerza portante establecidos para los pernios y bisagras de SIMONSWERK se refieren al peso máximo de la puerta teniendo en cuenta los factores de influencia mencionados sobre la capacidad de carga de los pernios o bisagras utilizables .

Todos los valores indicados están basados en los siguientes valores de referencia :	
Tamaño de la hoja de puerta	1000 x 2000 mm
Empleo de	2 Bändern
Distancia entre pernios o bisagras	1435 mm

SIMONSWERK
TECTUS®

handlie®

TE 540 3D FZ/1

para puertas funcionales y puertas para proyectos no solapadas con marcos huecos

Elemento de fijación	Marco hueco
----------------------	-------------

Texto descriptivo

Placa de fijación SIMONSWERK TECTUS TE 540 3D FZ/1 para marcos huecos con la bisagra TECTUS TE 540 3D en puertas no solapadas. Gama de colores...

Nota

El suministro incluye placas distanciadoras para marcos huecos de entre 22 y 28 mm de espesor.

Combinaciones

Bisagra	Hasta 100 kg	TE 540 3D A8
	Hasta 120 kg	TE 540 3D

Productos (Sentido DIN: Utilizable a derechas e izquierdas según DIN)

Acabado	Cincado
Unidad de embalaje	10 unidades
Número de referencia	5 400382 0 01006

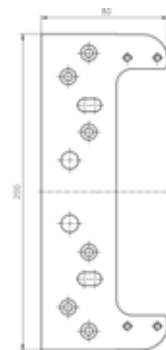

Vista frontal

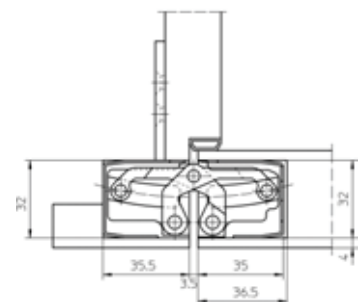

Marco hueco