



# HappyLight<sup>®</sup>

Energy Lamp  
Lampe d'Énergie

**Model: VT05**

Job#: X.XXXX	Title: VT05F Manual Standard Trim to A5
Date: 06/16/14	Version: Rev26



Dear Customer,

Thank you for purchasing the Verilux® HappyLight® Energy Lamp. You now own an innovative product, manufactured to the highest standards and backed by a one-year limited warranty.

This product brings Natural Spectrum® Light into your home or office. Many other healthy-lighting products are available through our catalog and online. Visit us on the web at [www.verilux.com](http://www.verilux.com) to request a free catalog and learn more about all of our quality Verilux products, or call our toll-free number: 1-800-454-4408.

As a Verilux customer, your satisfaction means everything to us. We look forward to serving you now and in the future.

Have a Bright Day!

A handwritten signature in black ink that reads "Nicholas Harmon". The signature is written in a cursive, flowing style.

Nicholas Harmon  
President, Verilux, Inc.

## Contents

Important Safeguards . . . . .	4
Features. . . . .	5
Benefits . . . . .	5
Device Pretest . . . . .	6
Operation. . . . .	6
Selecting a Location . . . . .	6
Instructions for Use . . . . .	6
Recommended Usage . . . . .	7
Bulb Removal and Replacement. . . . .	8
Re-installing Bulb and Plastic Diffuser . . . . .	9
Troubleshooting. . . . .	10
Care and Cleaning. . . . .	10
Component Order Form . . . . .	11
Warranty Registration . . . . .	11
Technical Specifications . . . . .	13
Warranty . . . . .	14

Job#: X.XXXX	Title: VT05F Manual Standard Trim to A5
Date: 06/16/14	Version: Rev26

## READ ALL INSTRUCTIONS BEFORE USING

### Important Safeguards

#### **⚠ DANGER:**

- Do not operate this device near a water source to avoid electrocution.

#### **⚠ WARNING:**

- Do not use with power supply voltage other than 120 VAC.
- Do not defeat the safety purpose of the polarized plug. A polarized plug has two blades with one wider than the other. The wider blade is provided for your safety. If the provided plug does not fit in your outlet, consult an electrician for replacement of the obsolete outlet.
- Close supervision is recommended when these lamps are used by or near children, or others who may not understand the need for these precautions.
- Do not operate lamp in close proximity to flammable or combustible vapors, such as aerosol spray products, or where oxygen is being administered.
- To prevent risk of shock or personal injury when cleaning lamp, make sure you have turned off and unplugged the lamp, and allowed sufficient time for the bulb to cool.
- If this lamp has been damaged in any way, for example, the power supply cord or plug has been damaged, liquid has been spilled or objects have fallen onto the lamp, the lamp has been exposed to rain or moisture, the lamp does not operate normally or has been dropped, it should not be operated. There are no user serviceable parts in this lamp.
- Do not block vents. Vents are necessary for proper function of the electronic ballast; blocking them may cause overheating of the electronics and increase risk of fire.
- This bulb contains a trace amount of mercury. For more information on clean-up and disposal, see [www.epa.gov/cfl](http://www.epa.gov/cfl).
- This product contains a chemical known to the State of California to cause birth defects or other reproductive harm.
- Some people may experience light sensitivity to fluorescent lighting. Discontinue use if you experience any discomfort. Follow directions for pretest on page 6 prior to use.
- Certain medications may induce light sensitivity (e.g., anti-depressants) which may result in discomfort or a level of hyperactivity. Consult with your health care provider before using this product.
- If you have a pre-existing eye condition, consult with your health care provider before using this product.

#### **⚠ CAUTION:**

- These lamps are for indoor use only.
- Avoid placing this lamp in areas that are exposed to direct sunlight or close to heat-radiating products such as heaters. Do not place the lamp on the top of appliances that radiate heat.
- Protect the power cord from being walked on or pinched, particularly at plugs, convenience receptacles and the point where the power cord exits the lamp.
- This lamp may cause interference with radios, cordless telephones or devices that use a wireless remote control, such as televisions. If interference occurs, move the lamp away from the device, plug the lamp or the device into a different outlet or move the lamp out of the line of sight of the remote control receiver.
- Unplug lamp during lightning storms or when unused for long periods.
- Avoid placing the lamp in areas that are dusty, humid/moist, lack ventilation or are subject to constant vibration.

**⚠ CAUTION: – continued**

- This lamp is not for use with light dimmers, timers, motion detectors, voltage transformers or extension cords.
- Do not leave the lamp unattended during use.
- Do NOT use lubricating agent in assembly; please see troubleshooting section if you are having difficulty assembling your lamp.
- Light bulbs get hot quickly! Do not touch the bulb while the lamp is on.
- Use only the type of bulb and maximum wattage indicated by Verilux®.
- Never cover the lamp or place anything on top of it when it is in operation.
- Always unplug lamp before performing bulb replacement.
- Do not use solvents or cleaners containing abrasives, or ammonia based cleaners on this product.
- After cleaning the lamp, all moisture should be properly wiped away and dried before restoring power.

**SAVE THESE INSTRUCTIONS**

**Features**

Your new Verilux HappyLight® Energy Lamp is a remarkable product with many features and benefits. It:

- Delivers Natural Spectrum® light to your home, office, dorm room or apartment with no dangerous ultraviolet (UV) waves.
- Has up to 5,000 LUX\* of bright Natural Spectrum light per unit to lift spirits, sharpen concentration and improve energy levels.
- Activates your body's own energy enhancers to make you more alert and productive.
- Is designed with a compact shape and small footprint to make it easy to place in a convenient location.
- Includes an energy efficient, cool-burning 36-watt 10,000-hour bulb.
- Comes equipped with a high/low output selection switch to help you tailor each light session to your personal needs.
- Includes best-in-class power system with electronic ballast and patented Flicker Elimination Technology® to assure no-buzz operation and instant-on, flicker-free illumination.

\*5,000 LUX (scotopic measurement) @ 8" - 10" / 5,000 LUX (photopic measurement) @ 6" - 8"

**Benefits**

Verilux HappyLights provide broad spectrum light therapy to stimulate all of the eye's photoreceptors: cones, rods and the newly discovered melanopsin. HappyLights offer photopic light (primarily stimulating the cones) and scotopic light (primarily stimulating the rods) to reduce the size of the pupil, relaxing the eye for more comfortable light therapy. Melanopsin helps set the body's daily cycles and can be triggered by Natural Spectrum Light. Scientists have demonstrated that bright light therapy can act like daylight to restore balance, mood and energy.

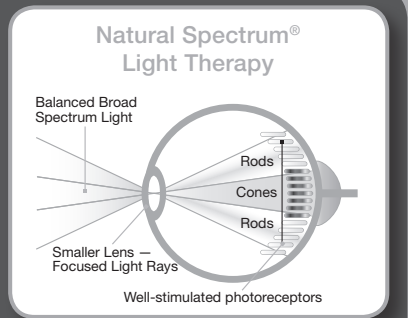

For more information and research on light therapy, visit [www.verilux.com](http://www.verilux.com).

Job#: X.XXXX	Title: VT05F Manual Standard Trim to A5
Date: 06/16/14	Version: Rev26

## Device Pretest

To help determine if user has sensitivity to light treatment it is recommended that the user perform this pretest upon first use of this device:

Step 1 - Place the lamp about 18 inches from your face and turn it on. **(Do not look directly into the lamp.)**

Step 2 - Operate lamp for approximately 10 minutes and turn it off. If you feel any discomfort, discontinue use and consult a doctor. If you feel no discomfort, for subsequent use, you may want to gradually decrease the distance between the lamp and your face and/or lengthen the session time, which will result in increased lamp intensity and greater effect. If you develop any discomfort, increase the distance from your face and reduce the session time until you have found the time/distance combination that works for you.

**⚠ WARNING:** Some people may experience light sensitivity to fluorescent lighting. Discontinue use if you experience any discomfort.

**⚠ WARNING:** Certain medications may induce light sensitivity (e.g., anti-depressants) which may result in discomfort or a level of hyperactivity. Consult with your health care provider before using this product.

**⚠ WARNING:** If you have a pre-existing eye condition, contact your health care provider prior to use.

## Operation

### Selecting a Location

- Place your Verilux® HappyLight® Energy Lamp on a table or other flat surface.
- For best performance, place the HappyLight as close as six inches, but within 24 inches from your face.

**⚠ WARNING:** Do not block vents. Vents are necessary for proper function of the electronic ballast; blocking them may cause overheating of the electronics and increase risk of fire.

**⚠ CAUTION :** Avoid placing this lamp in areas that are exposed to direct sunlight or close to heat-radiating products such as heaters. Do not place the lamp on the top of appliances that radiate heat.

### Instructions for Use

Use consists of sitting close to the HappyLight Energy Lamp with your eyes open. While staying oriented toward the light, feel free to engage in other activities such as reading, writing, hobbies and crafts, sewing, needlepoint, applying make-up or working at your computer or desk.

## Operation — continued

1. Turn on the lamp and allow a few minutes for the bulb to achieve full brightness.
2. The HappyLight Energy Lamp should be positioned as close as six inches, but within 24 inches from your face, and should be slightly offset from center. (See diagram.) *Note: Do not look directly into the lamp.*

The light from the HappyLight Energy Lamp must be directed at your eyes; therefore, your eyes must be open to achieve the full benefit. *Note: Tinted glasses reduce the amount of light reaching your eyes.*

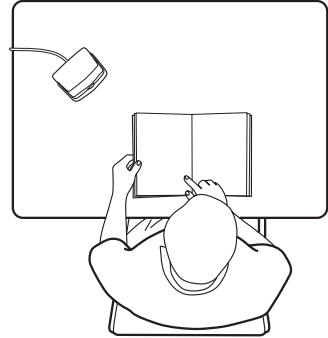

When you are feeling sluggish and lethargic, spend more time with the light, sit closer to it or add more lighting devices to increase the intensity. If you experience edginess or are over stimulated, move the light farther away or reduce use time.

## Minimum Recommended Usage

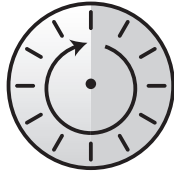

30 minutes  
to  
1 hour\*

Researchers at the National Institute of Health demonstrated that white light, in a range of 2,500 to 10,000 LUX (a measurement of light intensity), helped to reverse the symptoms of "winter blues."

Different exposure strategies work for different people. We all have different reactions to our environment. It is important to establish a distance and schedule that is comfortable for you. We recommend you use the light regularly and at about the same time each day. It is not necessary to sit in front of the lamp continuously. You can divide the time into several mini sessions. Continue to use the HappyLight® daily to feel an improvement in your mood and activity level.

When you are feeling sluggish and lethargic, spend more time with the light, sit closer to it or add more lighting devices to increase the light intensity. If you feel a sort of edginess, as though you have consumed too much coffee, it may be time to turn off the unit.

\* Recommended exposure time is a function of output and distance. Individual results may vary. Also, refer to the warnings at the bottom of page six of this manual.

## Operation — continued

**⚠ WARNING:** Some people may experience light sensitivity to fluorescent lighting. Discontinue use if you experience any discomfort. (See page six.)

**⚠ WARNING:** Certain medications may induce light sensitivity (e.g., anti-depressants) which may result in discomfort or a level of hyperactivity. Consult with your health care provider before using this product.

**⚠ WARNING:** If you have a pre-existing eye condition, contact your health care provider prior to use.

## Bulb Removal and Replacement

Your HappyLight® uses a bulb manufactured only by Verilux®. To order a replacement bulb, please call Verilux, toll-free at 1-800-454-4408.

### To Replace the Bulb:

1. Unplug the lamp from power outlet.
2. To access the bulb, remove the plastic diffuser by pressing the tabs (D) and lifting out the diffuser.
3. Unscrew the two thumb screws that hold the black bulb holder and the bulb itself (E).
4. Remove the black bulb holder by lifting it over the top of the old bulb (F).
5. Remove the bulb (B) by holding the base and pulling straight up.

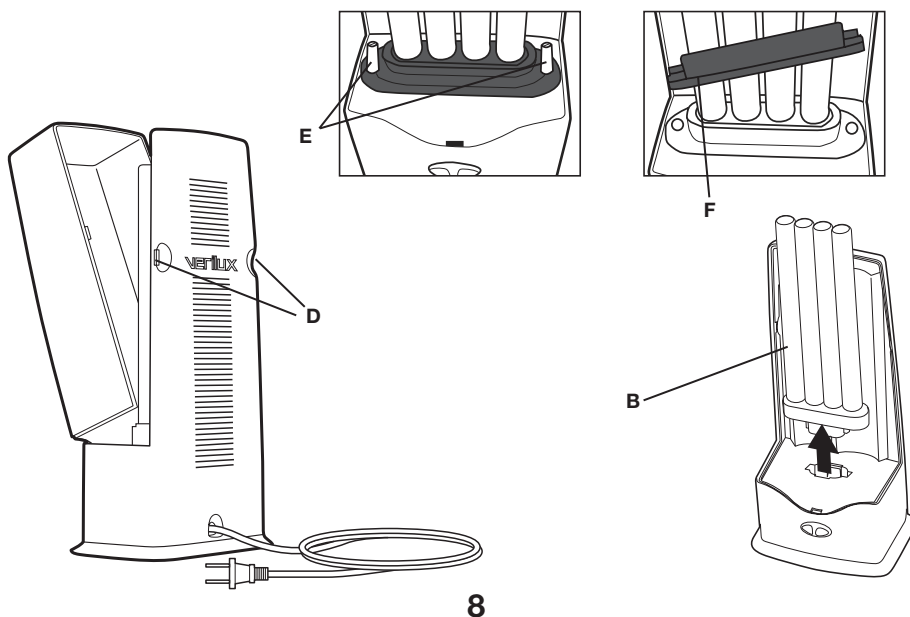

8



## Bulb Removal and Replacement — continued

### Re-installing Bulb and Plastic Diffuser

1. Insert bulb into lamp by firmly holding bulb base and pushing down until you hear a “snap” to seat properly.
2. Place the black bulb holder over the top of the new bulb.
3. Re-attached the black bulb holder and bulb to the lamp base using the thumb screws (E) you previously removed.
4. To attach the plastic diffuser to the lamp body, loosely insert **Tab A** into **Slot A**.
5. Insert one diffuser corner at a time.
6. Work one diffuser corner into the side track and slide gently down into place bottom track.
7. Snap side tab into place (side slot). Entire side of lens should be seated into the track.
8. Repeat for other side of diffuser. *Note alignment of diffuser corner into side track.*
9. Firmly push diffuser down until **Tab A** snaps into place. Align top of diffuser in top track as necessary.

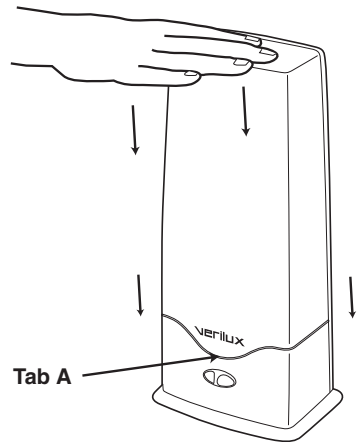
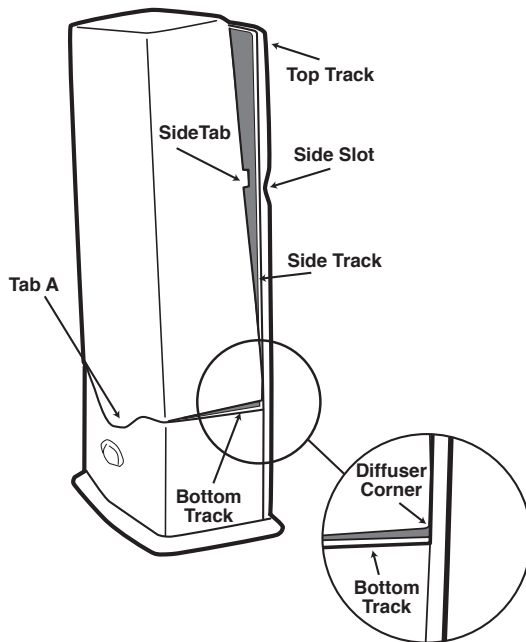
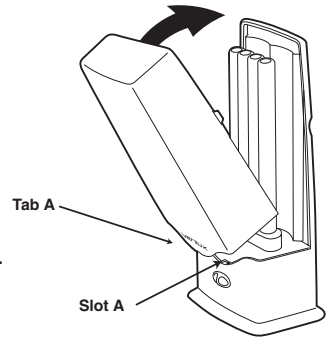

## Troubleshooting

Before requesting service on your Verilux® lamp, please:

- Make sure all power connectors, cords and plugs are inserted fully and securely.
- Be sure the bulb is securely seated in the socket. (See pages 8 and 9.)
- Make sure there is power to the wall outlet or try another outlet – one that is not connected to a dimmer.

PROBLEM	CHECK	SOLUTION
Light Won't Come On	Has the plug come loose?	Insert plug securely into wall outlet.
	Is the bulb old?	Check bulb for blackening/darkening at bottom of spiral where it joins the base (an indicator of bulb life) and replace bulb.
	Is the bulb connected securely into socket?	Be sure the bulb is securely seated in the socket. Repeat the bulb installation process. <b>⚠ CAUTION:</b> Always unplug lamp before performing bulb replacement or installation.
Blackening/Darkening at Ends of Bulb	Is the bulb new?	Sometimes when a new bulb is turned on for the first time the tubing will darken, but this will fade after a few minutes.
	Is the bulb old?	With older bulbs, darkening of the tubing indicates end of bulb life. (This doesn't affect operation except to reduce the amount of light available, since the phosphor in that area has become inactive.) Bulb replacement is recommended.
Light Flickers	Has the plug come loose?	Insert plug securely into wall outlet.
	Is the bulb connected securely to the socket?	Be sure the bulb is securely seated into the socket. Repeat the bulb installation process. <b>⚠ CAUTION:</b> Always unplug lamp before performing bulb replacement or installation.
	Is the lamp connected to a dimmer switch?	Connect lamp plug only to wall outlet without dimmer switch.

## Care and Cleaning

Your Verilux lamp is made from high-quality materials that will last for many years with a minimum of care.

**⚠ WARNING:** To prevent risk of shock or personal injury when cleaning lamp, make sure you have turned off and unplugged the lamp and allowed sufficient time for the bulb to cool.

**⚠ CAUTION:** Clean only with a soft dry cloth – do not use solvents or cleaners containing abrasives or ammonia.

**⚠ CAUTION:** After cleaning the lamp, wipe away all moisture and let the lamp dry completely before restoring power.

## Component Order Form

Order Online at [www.verilux.com/replacement bulb](http://www.verilux.com/replacement%20bulb)

Mail or Fax your order by using this form to:

Verilux, Inc., 340 Mad River Park, Waitsfield, VT 05673

Fax: 802-496-3105

Quantity	Price	Order Code	Product
	\$24.95	CFML36VLX	36 Watt Natural Spectrum® Bulb
	\$6.95	<b>Shipping &amp; Handling</b>	
		<b>Subtotal</b>	
		<b>CT &amp; VT Residents ONLY add 6% Sales Tax</b>	
		<b>Total Payment Enclosed</b>	

### Payment Method:

VISA  MASTERCARD  DISCOVER  AMERICAN EXPRESS  CHECK

Name as it Appears on Card \_\_\_\_\_

Credit Card Number \_\_\_\_\_

Expiration Date \_\_\_\_\_

Security Code (from back of card) \_\_\_\_\_

Authorized Signature (credit card purchasers ONLY) \_\_\_\_\_

Ship to Address \_\_\_\_\_

Phone Number \_\_\_\_\_

Email Address \_\_\_\_\_

## Warranty Registration

Thank you for purchasing this HappyLight Energy Lamp. For your warranty to be valid, complete and mail this warranty registration in a timely manner. Or, you can register your product online at [www.verilux.com/warranty](http://www.verilux.com/warranty).

Name \_\_\_\_\_

Address \_\_\_\_\_

Phone Number \_\_\_\_\_

Email Address: \_\_\_\_\_

Model # \_\_\_\_\_

Date of Purchase (Month/Day/Year) \_\_\_\_\_

Please cut out form and send to:

Or register online at [www.verilux.com/warranty](http://www.verilux.com/warranty)

**VERILUX INC**  
**PO BOX 451006**  
**OMAHA NE 68145-5006**

Job#: X.XXXX	Title: VT05F Manual Standard Trim to A5
Date: 06/16/14	Version: Rev26



# Technical Specifications

## HappyLight® Energy Lamp

### Environment

Operating Temperature: 15°C to 35°C; 56°F to 95°F

Storage Temperature: 0°C to 40°C; 32°F to 104°F

Relative Humidity: 5% to 95% non-condensing

### Bulb

Replacement bulb: 36-watt, 10,000-hour bulb (replace with Verilux brand only, Model number CFML36VLX)

### Power

Input Power: AC 120V~60Hz

**ETL Listed in Canada and the USA**

Job#: X.XXXX	Title: VT05F Manual Standard Trim to A5
Date: 06/16/14	Version: Rev26

## One-Year Limited Warranty

**ATTENTION!** ONCE OPENED, PLEASE **DO NOT** RETURN THIS PRODUCT TO THE STORE WHERE IT WAS PURCHASED FOR REPAIR OR REPLACEMENT!

Many questions may be answered by visiting [www.verilux.com](http://www.verilux.com), or you may call our Customer Service Department at 800-786-6850 during normal business hours.

This limited warranty is provided by: Verilux, Inc., 340 Mad River Park, Waitsfield, VT 05673

Verilux warrants this product to be free from defects in material and workmanship for a period of one year from the date of the original retail purchase from Verilux or an authorized Verilux distributor. **Proof of purchase is required for all warranty claims.** During the limited warranty period, Verilux, Inc. will, at its option, repair or replace defective parts of this product, at no charge to the customer, subject to the following limitations: This limited warranty does not include any postage, freight, handling, insurance or delivery fees. This warranty does not cover damage, defect or failure caused by or resulting from accident, external destruction, alteration, modification, abuse, misuse or misapplication of this product.

This warranty does not cover damage to the product resulting from return shipping or handling. The use of shipping insurance is recommended to help protect your product.

**Return Authorization is required for all returns.** To obtain a Return Authorization, please contact the Verilux Customer Service Department at 800-786-6850.

If, during the first year of ownership, this product fails to operate properly, it should be returned as specified at [www.verilux.com/warrantyreplacement](http://www.verilux.com/warrantyreplacement) or as instructed by a Verilux customer service representative at 800-786-6850.

**Note:** *Verilux recommends using a quality surge suppressor on all electronics equipment. Voltage variations and spikes can damage electronic components in any system. A quality suppressor can eliminate the vast majority of failures attributed to surges and may be purchased at electronics stores.*

Due to ongoing improvements, actual product may have slight variations from the product described in this manual.

Please visit our website at [www.verilux.com](http://www.verilux.com) or call our Customer Service Department at

**1-800-786-6850**

Representatives are available Monday — Friday, 9am — 5pm EST

**verilux®**

340 Mad River Park, Waitsfield, VT 05673



# HappyLight<sup>®</sup>

Energy Lamp  
Lampe d'Énergie

**Model: VT05**

Job#: X.XXXX	Title: VT05F Manual Standard Trim to A5
Date: 06/16/14	Version: Rev26



Chère cliente et cher client,

Merci d'avoir acheté la lampe d'énergie HappyLight® de Verilux. Vous possédez maintenant un produit innovateur de qualité soutenu par une garantie limitée d'un an.

Ce produit procure un éclairage Natural Spectrum® semblable à la lumière du jour à la maison ou au bureau. Beaucoup d'autres produits d'éclairage bons pour la santé sont disponibles sur notre catalogue et en ligne. Visitez notre site Web à [www.verilux.com](http://www.verilux.com) pour demander gratuitement un catalogue et pour en savoir plus sur tous nos produits de qualité Verilux ou appelez notre numéro sans frais 1-800-454-4408.

En tant que client Verilux, nous accordons beaucoup d'importance à votre satisfaction. Nous sommes fiers de pouvoir vous servir aujourd'hui et à l'avenir.

Bonne journée lumineuse!

Nicholas Harmon  
President, Verilux, Inc.



## Sommaire

Mesures de sécurité importantes . . . . .	4
Caractéristiques . . . . .	5
Test préalable de l'appareil . . . . .	6
Fonctionnement . . . . .	6
Choisir un emplacement. . . . .	6
Directives d'utilisation. . . . .	6
Utilisations recommandées . . . . .	7
Retrait et remplacement de l'ampoule . . . . .	8
Réinstallation de l'ampoule et du diffuseur en plastique . . . . .	9
Dépannage . . . . .	10
Entretien et nettoyage . . . . .	10
Formulaire de commande pour composant . . . . .	11
Enregistrement de la garantie . . . . .	11
Données techniques . . . . .	13
Garantie. . . . .	14

Job#: X.XXXX	Title: VT05F Manual Standard Trim to A5
Date: 06/16/14	Version: Rev26

## **Mesures de sécurité importantes**

### **▲ DANGER :**

- N'utilisez pas cet appareil à proximité d'une arrivée d'eau pour éviter tout risque d'électrocution.

### **▲ AVERTISSEMENT :**

- N'utilisez cette lampe qu'avec une tension d'alimentation de 120 V c.a.
- Ne contournez pas la fonction de sécurité de la fiche polarisée. Une fiche polarisée a deux lames dont une est plus large que l'autre. La lame plus large est fournie pour votre sécurité. Si la fiche fournie ne s'adapte pas à votre prise, consultez un électricien pour remplacer la prise désuète.
- Une surveillance étroite est recommandée lorsque cette lampe est utilisée par ou près des enfants, ou par d'autres personnes qui peuvent ne pas comprendre la nécessité de ces précautions.
- N'utilisez pas la lampe à proximité de vapeurs ou de gaz inflammables, comme les aérosols (vaporisateurs), ni à proximité d'une bouteille d'oxygène.
- Afin de prévenir les risques de choc ou de blessures lors du nettoyage de la lampe, assurez-vous d'avoir éteint et débranché la lampe, et laissez suffisamment refroidir l'ampoule.
- Si la lampe a été endommagée d'une façon quelconque (cordon ou fiche d'alimentation endommagé, liquide renversé ou objets tombés sur la lampe, lampe exposée à la pluie ou à l'humidité, fonctionnement anormal ou chute de la lampe) celle-ci ne doit pas être utilisée. Cette lampe ne contient pas de pièces réparables.
- Ne bloquez pas les bouches d'aération. Les bouches d'aération sont nécessaires au bon fonctionnement du ballast électronique; si vous les bloquez, le système électronique risque de surchauffer et de provoquer un incendie.
- L'ampoule de ce produit renferme des traces de mercure. Pour de plus amples renseignements, voir [www.epa.gov/cfl](http://www.epa.gov/cfl).
- Ce produit renferme un produit chimique reconnu par l'État de la Californie comme pouvant causer des anomalies congénitales ou d'autres dommages aux fonctions reproductrices.
- Certaines personnes peuvent avoir une certaine sensibilité à l'éclairage fluorescent. Cessez d'utiliser si vous éprouvez des maux.
- Certains médicaments peuvent créer une sensibilité à la lumière (par ex. les antidépresseurs). Si vous éprouvez tout malaise ou un niveau d'hyperactivité en utilisant la lampe, cessez de l'utiliser et contactez votre fournisseur de soins de santé.
- Si vous avez un problème oculaire pré-existant, contactez votre fournisseur de soins de santé avant de l'utiliser.

### **▲ CAUTION :**

- Chaque personne réagit de façon différente à la lumière des lampes d'énergie. Suivez les instructions de test préalable exposées en page 6 avant toute utilisation.
- Ces lampes ne doivent être utilisées qu'à l'intérieur.
- Ne pas placer cette lampe à proximité d'une source de chaleur, comme les radiateurs, registres de chaleur, poêles ou autres appareils (y compris les amplificateurs) qui produisent de la chaleur.

## **▲ CAUTION :** (suite)

- Évitez de placer la lampe dans un endroit exposé directement aux rayons du soleil ou à proximité d'une source de chaleur tel qu'un radiateur. Ne placez pas la lampe au dessus d'un appareil dégageant de la chaleur.
- Protégez le cordon d'alimentation contre les piétinements ou les pincements, en particulier au niveau des prises de courant et la section où le cordon d'alimentation sort de la lampe.
- Débranchez cette lampe pendant les orages ou lorsqu'elle est inutilisée pendant de longues périodes.
- Évitez de placer la lampe dans des endroits poussiéreux, humides/moites, manquant de ventilation ou sujets à une vibration constante.
- Cette lampe ne doit pas être utilisée avec des commandes d'intensité d'éclairage, des minuteries, des détecteurs de mouvement, des transformateurs de courant ou des rallonges électriques.
- Ne laissez pas la lampe sans surveillance pendant son utilisation.
- N'utilisez pas d'agent lubrifiant dans l'assemblage de l'ampoule.
- Les ampoules deviennent chaudes rapidement! Ne touchez pas l'ampoule alors que la lampe est allumée.
- Utilisez uniquement le type d'ampoule et la puissance maximale indiqués par Verilux®.
- Ne couvrez jamais la lampe et ne placez rien sur celle-ci lorsqu'elle est allumée.
- Débranchez la lampe de la prise de courant avant de répéter le procédé d'installation de l'ampoule.

### **CONSERVEZ CES INSTRUCTIONS**

## **Caractéristiques**

Votre nouvelle lampe d'énergie HappyLight® de Verilux est un produit avec des fonctionnalités et caractéristiques extraordinaires :

- Diffuse une lumière Natural Spectrum® semblable à la lumière du jour dans votre maison, bureau, chambre ou appartement, sans aucun rayonnement ultraviolet (UV) dangereux.
- Offre jusqu'à 5 000 LUX\* de lumière vive Natural Spectrum pour remonter le moral, favoriser la concentration et améliorer les niveaux d'énergie.
- Active les stimulants énergétiques de votre organisme afin de vous rendre plus alerte et productif.
- Est de conception compacte et de faible encombrement, ce qui permet de la placer facilement dans l'endroit de votre choix.
- Inclut une ampoule éconergétique de 36 watts à faible dégagement de chaleur de 10 000 heures.
- Équipée d'un interrupteur pratique sur le cordon pour plus de confort.
- Est dotée du meilleur circuit d'alimentation de sa catégorie avec un ballast électronique et la technologie brevetée Flicker Elimination® pour garantir un fonctionnement sans bourdonnement et une illumination instantanée sans clignotement.

\*5 000 (mesure scotopique) à **20 - 25cm ( 8 - 10 po )** / 5 000 LUX (mesure photopique) à **15 -20 cm (6 - po)**

Job#: X.XXXX	Title: VT05F Manual Standard Trim to A5
Date: 06/16/14	Version: Rev26

## Test préalable de l'appareil

Pour permettre de déterminer la sensibilité de l'utilisateur au traitement à la lumière, il est recommandé de procéder, avant toute utilisation, au test préalable suivant :

Étape 1 - Placez la lampe à 50 cm (18 po) environ de votre visage et allumez-la **(ne regardez pas directement la lampe)**.

Étape 2 - Laissez la lampe allumée pendant 10 minutes environ puis éteignez-la. En cas de gêne, interrompez l'utilisation de la lampe et consultez un médecin. En cas d'absence de gêne, poursuivez l'utilisation en réduisant progressivement la distance du visage et en augmentant la durée d'exposition, pour des résultats plus intenses. L'utilisateur doit déterminer l'apparition de gêne après chaque utilisation, et ne modifier que progressivement la durée et la position à chaque séance.

**⚠️ AVERTISSEMENT :** certaines personnes peuvent avoir une certaine sensibilité à l'éclairage fluorescent. Cessez d'utiliser si vous éprouvez des malaises.

**⚠️ AVERTISSEMENT :** certains médicaments peuvent créer une sensibilité à la lumière (par ex. les antidépresseurs). Si vous éprouvez tout malaise ou un niveau d'hyperactivité en utilisant la lampe, cessez de l'utiliser et contactez votre fournisseur de soins de santé.

**⚠️ AVERTISSEMENT :** si vous avez un problème oculaire pré-existant, contactez votre fournisseur de soins de santé avant de l'utiliser.

## Fonctionnement

### Choisir un emplacement

- Placez votre lampe d'énergie® HappyLight® de Verilux sur une table ou sur une surface plane.
- Pour de meilleurs résultats, placez la lampe HappyLight à 15-60 cm (6-24 po) de votre visage.

**⚠️ AVERTISSEMENT :** ne bloquez pas les bouches d'aération. Les bouches d'aération sont nécessaires au bon fonctionnement du ballast électronique ; si vous les bloquez, le système électronique risque de surchauffer et de provoquer un incendie.

**⚠️ CAUTION :** évitez de placer la lampe dans un endroit exposé directement aux rayons du soleil ou à proximité d'une source de chaleur tel qu'un radiateur. Ne placez pas la lampe au dessus d'un appareil dégageant de la chaleur.

### Directives d'utilisation

L'utilisation consiste à s'asseoir à proximité de la lampe d'énergie HappyLight avec les yeux ouverts. Tout en restant tourné vers la lumière, n'hésitez pas à exercer d'autres activités comme la lecture, l'écriture, les loisirs, l'artisanat, la couture, la broderie, le maquillage, la peinture, ou à travailler sur votre ordinateur ou dans votre bureau.

1. Allumez la lampe et attendez quelques minutes pour que l'ampoule atteigne son plein éclat.

## Fonctionnement (suite)

2. La lampe d'énergie HappyLight doit être placée à 15-60 cm (6-24 po) de votre visage, et doit être légèrement décalée par rapport au centre (voir illustration). *Note : ne regardez pas directement l'ampoule.*
3. Nous recommandons de mettre l'interrupteur sur le réglage le plus fort le matin, et sur le réglage le plus faible l'après-midi.

La lumière de la lampe d'énergie HappyLight doit être dirigée vers vos yeux, et ceux-ci doivent être ouverts afin d'en tirer tous les avantages. *Note : Ne regardez pas directement la lampe.*

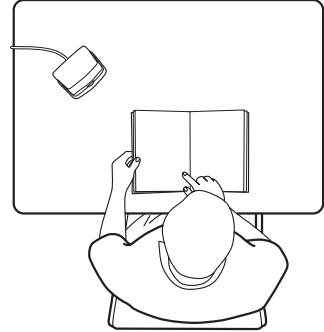

Lorsque vous vous sentez paresseux et manquez d'énergie, passez plus de temps sous la lampe, rapprochez-vous de la lampe ou ajoutez d'autres appareils d'éclairage pour augmenter l'intensité. Si vous vous sentez nerveux ou si vous êtes excité, éloignez la lampe ou réduisez le temps d'utilisation.

## Durée d'utilisation minimum recommandée

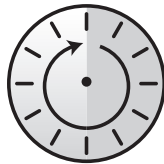

de 30 minutes  
à  
1 heure\*

Les chercheurs du National Institute of Health ont démontré que la lumière blanche, dans une gamme comprise entre 2 500 et 10 000 LUX (l'unité de mesure de l'intensité lumineuse), contribue à inverser les symptômes du « blues hivernal ».

Différentes stratégies d'exposition s'appliquent à différentes personnes. Nous avons tous des réactions différentes à notre environnement. Il est important d'établir une distance et un calendrier qui vous conviennent le mieux. Nous vous recommandons d'utiliser la lampe régulièrement et à peu près à la même heure chaque jour. Il n'est pas nécessaire de s'asseoir devant la lampe continuellement. Vous pouvez diviser la durée en plusieurs courtes sessions. Continuez à utiliser la lampe HappyLight® tous les jours pour ressentir une amélioration de votre humeur et de votre niveau d'activité.

Lorsque vous vous sentez paresseux et manquez d'énergie, passez plus de temps sous la lampe, rapprochez-vous de la lampe ou ajoutez d'autres appareils d'éclairage pour augmenter l'intensité. Si vous vous sentez nerveux, comme si vous aviez bu trop de café, alors il peut être temps d'éteindre l'appareil.

\* Le temps d'exposition recommandé dépend de la luminosité et de la distance. Les résultats chez les personnes peuvent varier.

## Fonctionnement (suite)

**⚠️AVERTISSEMENT** : certaines personnes peuvent avoir une certaine sensibilité à l'éclairage fluoescnt. Cessez d'utiliser si vous éprouvez des malaises. (voir la page 6)

**⚠️AVERTISSEMENT** : certains médicaments peuvent créer une sensibilité à la lumière (par ex. les antidépresseurs). Si vous éprouvez tout malaise ou un niveau d'hyperactivité en utilisant la lampe, cessez de l'utiliser et contactez votre fournisseur de soins de santé.

**⚠️AVERTISSEMENT** : si vous avez un problème oculaire pré-existant, contactez votre fournisseur de soins de santé avant de l'utiliser.

## Retrait et remplacement de l'ampoule

Votre lampe HappyLight<sup>®</sup> est pourvue d'une ampoule fabriquée exclusivement par Verilux<sup>®</sup>. Pour commander une ampoule de rechange, veuillez appeler Verilux, sans frais au 1-800-454-4408.

### Pour remplacer l'ampoule :

1. Débranchez la lampe de la prise de courant.
2. Pour accéder à l'ampoule, enlevez le diffuseur en plastique en faisant pression sur les onglets (D) et en soulevant le diffuseur.
3. Dévissez les deux vis de serrage à main retenant le support noir de l'ampoule et l'ampoule (E). Enlevez le support (F).
4. Enlevez l'ampoule (B) en tenant la base et en tirant directement vers le haut.

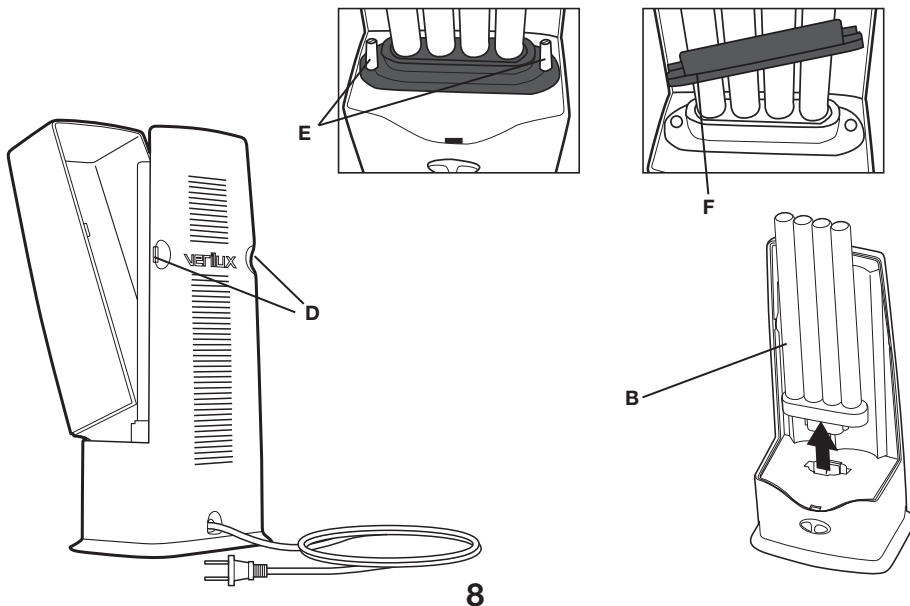

## Retrait et remplacement de l'ampoule (suite)

### Réinstallation de l'ampoule et du diffuseur en plastique

1. Insérez l'ampoule dans la lampe en tenant fermement la base de l'ampoule et en poussant vers le bas jusqu'à ce que vous entendiez un déclic pour la fixer correctement.
2. Réinstallez les deux vis de serrage à main (E) que vous avez préalablement retirées.
3. Pour fixer le diffuseur en plastique au corps de la lampe, insérez doucement l'**onglet A** dans la **fente A**.
4. Insérez un coin du diffuseur à la fois.
5. Placez un coin du diffuseur dans la coulisse latérale et faites-le glisser doucement vers le bas pour l'insérer dans la coulisse inférieure.
6. Enclenchez l'onglet latéral en position (fente latérale). La totalité latérale de la lentille doit être engagée dans la coulisse.
7. Répétez la même procédure pour l'autre côté du diffuseur. *Notez l'alignement du coin du diffuseur dans la coulisse latérale.*
8. Poussez fermement le diffuseur jusqu'à ce que l'**onglet A** s'enclenche en position. Alignez le haut du diffuseur dans la coulisse supérieure au besoin.

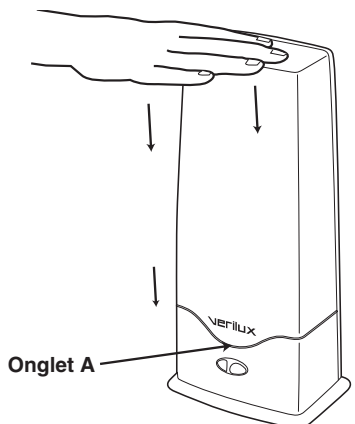
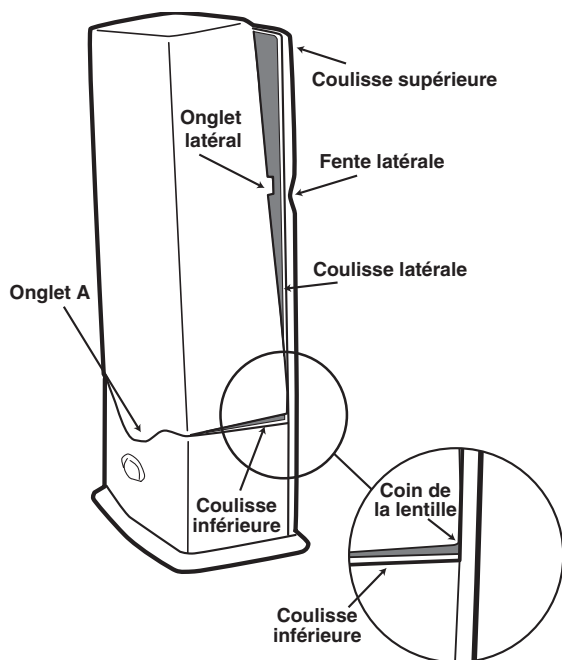
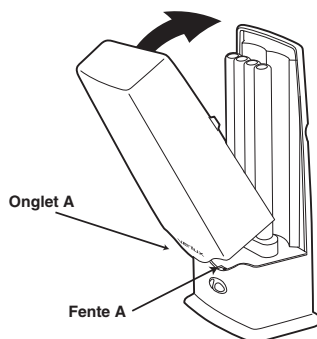

## Dépannage

Avant de faire une demande de réparation pour votre lampe Verilux®, veuillez lire ce qui suit :

- Vérifiez que tous les connecteurs, les cordons et les prises d'alimentation sont insérés entièrement et solidement.
- Vérifiez que l'ampoule est solidement insérée dans la douille (reportez-vous aux pages 8 et 9).
- Vérifiez qu'il y a du courant à la prise murale ou essayez une autre prise - une qui n'est pas reliée à un gradateur.

PROBLÈME	VÉRIFICATION	SOLUTION
La lampe ne s'allume pas	La fiche est-elle mal insérée?	Insérez solidement la fiche dans la prise murale.
	L'ampoule est-elle ancienne?	Recherchez toute trace de noircissement/assombrissement au bas de la spirale, là où l'ampoule rejoint la base (indicateur de vie de l'ampoule) et remplacez l'ampoule.
	L'ampoule est-elle insérée correctement dans la douille?	Vérifiez que l'ampoule est solidement insérée dans la douille. Répétez la procédure d'installation de l'ampoule. <b>⚠ CAUTION ⚠</b> débranchez la lampe de la prise de courant avant de répéter le procédure d'installation de l'ampoule.
Noircissement/assombrissement aux extrémités de l'ampoule	L'ampoule est-elle neuve?	Parfois, quand une ampoule neuve est allumée pour la première fois, le tube s'assombrit, mais cela disparaît au bout de quelques minutes.
	L'ampoule est-elle ancienne?	Dans les anciennes ampoules, l'assombrissement du tube indique la fin de vie de l'ampoule. (Ceci n'affecte pas le fonctionnement, sauf que la quantité de lumière disponible est réduite puisque le phosphore dans cette zone est devenu inactif). Le remplacement de l'ampoule est recommandé.
Clignotement de l'ampoule	La fiche est-elle mal insérée?	Insérez solidement la fiche dans la prise murale.
	L'ampoule est-elle insérée correctement dans la douille?	Vérifiez que l'ampoule est solidement insérée dans la douille. Répétez la procédure d'installation de l'ampoule. <b>⚠ CAUTION ⚠</b> débranchez la lampe de la prise de courant avant de répéter le procédure d'installation de l'ampoule.
	La lampe est-elle reliée à un gradateur?	Branchez la lampe à une prise murale seulement, sans gradateur.

## Entretien et nettoyage

Votre lampe Verilux est fabriquée avec des matériaux de haute qualité et durera de nombreuses années avec un minimum de soins.

Nettoyez avec un chiffon doux et sec — NE PAS UTILISER DE SOLVANTS OU DE NETTOYANTS CONTENANT DES ABRASIFS OU DE L'AMMONIAQUE.

**⚠ AVERTISSEMENT ⚠** afin de prévenir les risques de choc ou de blessures lors du nettoyage de la lampe, assurez-vous d'avoir éteint et débranché la lampe, et laissez suffisamment refroidir l'ampoule.



## Formulaire de commande pour composant

Commandez en ligne à [www.verilux.com/replacement bulb](http://www.verilux.com/replacement_bulb)

Postez ou télécopiez votre commande en utilisant ce formulaire à :

Verilux, Inc., 340 Mad River Park, Waitsfield, VT 05673

Télécopieur : 802-496-3105

Quantité	Prix	Code de commande	Produit
	24.95 \$	CFML36VLX	Ampoule Natural Spectrum de 36 watts
	6.95 \$	<b>Expédition et manutention</b>	
		<b>Sous-total</b>	
		<b>Résidents CT et VT seulement, ajoutez la taxe de vente de 6 %</b>	
		<b>Paiement total ci-joint</b>	

**Méthode de paiement :**

VISA  MASTERCARD  DISCOVER  AMERICAN EXPRESS  CHÈQUE

**Nom du titulaire tel qu'il apparaît sur la carte**

\_\_\_\_\_

**Numéro de la carte de crédit** \_\_\_\_\_

**Date d'expiration** \_\_\_\_\_

**Code de sécurité** (à l'endos de la carte) \_\_\_\_\_

**Signature du titulaire** (achats par carte de crédit SEULEMENT)

\_\_\_\_\_

**Expédier à l'adresse** \_\_\_\_\_

\_\_\_\_\_

**Numéro de téléphone** \_\_\_\_\_

**Courriel** \_\_\_\_\_

## Enregistrement de la garantie

Merci d'avoir acheté cette lampe d'Énergie HappyLight. Pour valider votre garantie, veuillez remplir et poster ce formulaire d'enregistrement le plus rapidement possible.

Ou, vous pouvez enregistrer votre produit en ligne à [www.verilux.com/warranty](http://www.verilux.com/warranty).

**Nom** \_\_\_\_\_

**Adresse** \_\_\_\_\_

\_\_\_\_\_

**Numéro de téléphone** \_\_\_\_\_

**Courriel :** \_\_\_\_\_

**No de modèle** \_\_\_\_\_

**Date de l'achat (mois/jour/année)** \_\_\_\_\_

Veuillez découper le formulaire et le poster à :

Ou, vous enregistrer en ligne à [www.verilux.com/warranty](http://www.verilux.com/warranty).

**VERILUX INC**  
**PO BOX 451006**  
**OMAHA NE 68145-5006**

11



## Données techniques

### Lampe d'énergie HappyLight®

#### Environnement de la lampe

Température d'utilisation : entre 15 °C et 35 °C (entre 56 °F et 95 °F)

Température de stockage : entre 0 °C et 40 °C (entre 32 °F et 104 °F)

Humidité relative : entre 5 % et 95 % sans condensation

#### Ampoule

Ampoule de rechange : ampoule de 36 watts / 10 000 heures (remplacez l'ampoule uniquement par une ampoule de la marque Verilux, numéro du modèle CFML36VLX)

#### Alimentation électrique

Puissance d'entrée : 120 V c.a. ~60 Hz

#### Homologuée ETL au Canada et aux États-Unis

## Garantie limitée d'un (1) an

**ATTENTION! UNE FOIS OUVERT, NE RETOURNEZ PAS CE PRODUIT AU MAGASIN OÙ VOUS L'AVEZ ACHETÉ POUR UNE RÉPARATION OU UN ÉCHANGE.**

Vous trouverez de nombreuses réponses à vos questions sur le site [www.verilux.com](http://www.verilux.com) ou contactez notre service clientèle au 1-800-786-6850 aux heures de bureau habituelles.

Cette garantie limitée est fournie par : Verilux, Inc., 340 Mad River Park, Waitsfield, VT 05673

Verilux garantit que ce produit ne comporte aucun défaut matériel ou de fabrication pendant un an à compter de la date d'achat auprès de Verilux ou d'un revendeur Verilux agréé.

**Un justificatif d'achat vous sera demandé pour tout recours à la garantie.** Au cours de la période de garantie, Verilux Inc., à sa discrétion, réparera ou remplacera les pièces défectueuses de ce produit, sans aucun frais pour le client et sous réserve des conditions suivantes : la garantie ne couvre pas les frais postaux, le transport, la manutention, l'assurance ou les frais de livraison. Cette garantie ne couvre aucun dommage, défectuosité ou défaut causé par ou résultant d'un accident, destruction externe, changement, modification, abus, mauvaise utilisation ou mauvaise application de ce produit.

**La garantie ne couvre pas les dommages causés pendant l'expédition ou la manutention du produit.** Il est recommandé de souscrire une assurance expédition afin de protéger votre produit.

Une autorisation de renvoi est requise avant tout retour de produit. Afin d'obtenir cette autorisation, prière de contacter le service clientèle Verilux au 1-800-786-6850.

Si, au cours de l'année qui suit votre achat, le produit ne fonctionne pas correctement, celui-ci doit être retourné suivant les instructions du site [www.verilux.com/warrantyreplacement](http://www.verilux.com/warrantyreplacement) ou selon la procédure communiquée par notre service clientèle Verilux au 1-800-786-6850.

*Remarque : Verilux® recommande d'utiliser un parasurtenseur de qualité sur tous les équipements électroniques. Les variations et les crêtes de voltage peuvent endommager des composants électroniques dans un système. Un parasurtenseur de qualité peut éliminer la grande majorité des défaillances attribuées aux montées subites et peut être acheté dans les magasins d'articles électroniques.*

En raison des constantes améliorations, le produit actuel peut avoir différé quelque peu de celui décrit dans ce manuel.

**Veillez visitez notre site Web à : [www.verilux.com](http://www.verilux.com) ou contactez notre service clientèle au**

**1-800-786-6850**

Nos représentants sont disponibles de 9 h 00 à 17 h du lundi au vendredi  
heure normale de l'Est

**verilux®**

340 Mad River Park, Waitsfield, VT 05673