



Bindle™ Rack

ridepdw.com | 503-234-7257
15 NE Hancock St Portland OR 97212

1. Bolt the Bindle 4 to 8 inches from your saddle rails.
 - a) For 31.6 diameter seatposts, use the included longer bolts.
 - b) Use included rubber shim to protect the finish of your seatpost.

Visser le Bindle 10 à 20 cm (4 à 8 pouces) sous les rails de votre selle.

- a) Pour les tiges de selle de 31,6 mm de diamètre, utiliser les boulons les plus longs (inclus).

- b) Utilisez le collet en caoutchouc fourni pour protéger l'apparence de votre tige de selle.

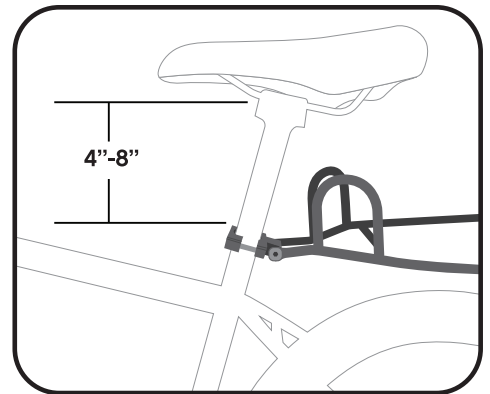

2. Loop the middle strap through both rails of your saddle and snap into buckle. The strap should hang loosely.

Faites passer la sangle du milieu au milieu des deux rails de votre selle et enclenchez-la dans la boucle. La sangle devrait pendre librement.

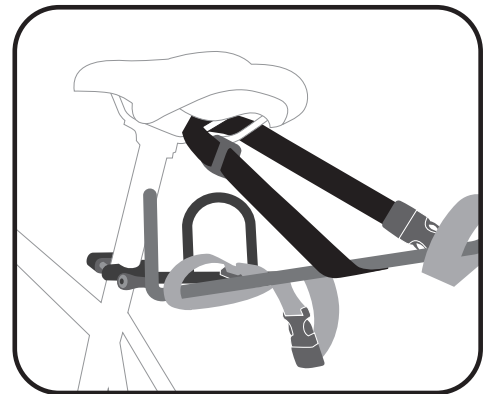

3. Place drybag or other gear onto the Bindle platform, making sure the load is pushed all the way forward to the rack guards. Secure load by tightening the front and rear compression straps.

Placez le sac étanche ou d'autre matériel sur la plateforme du Bindle, en vous assurant que la charge est appuyée contre le devant du porte-bagages. Immobilisez la charge en serrant les sangles de compression avant et arrière.

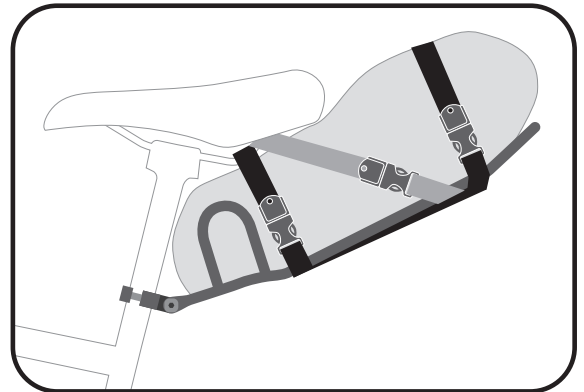

4. Adjust the middle strap to pull the load up securely under your saddle.

Ajustez la sangle du milieu pour soulever la charge et l'immobiliser fermement sous votre selle.

5. Pedal on toward adventure!

Partez à l'aventure!

Warning: Always check the security of the Bindle hardware and buckles before use. Do not use if bolts or straps are loose.

Attention: Vérifier toujours l'état de votre porte-bagages (quincaillerie et sangles) avant usage. Ne pas l'utiliser si des boulons ou des sangles sont insuffisamment serrés.

