

SBF-5587 Stud Boss Facer Instructions

GOODSON

Tools and Supplies for Engine Builders

156 Galewski Drive • P.O. Box 847 • Winona, MN 55987-0847

Toll-Free 1-800-533-8010 • Local 507-452-1830 • www.goodson.com

Please read instructions before using.

Cut Away Illustration

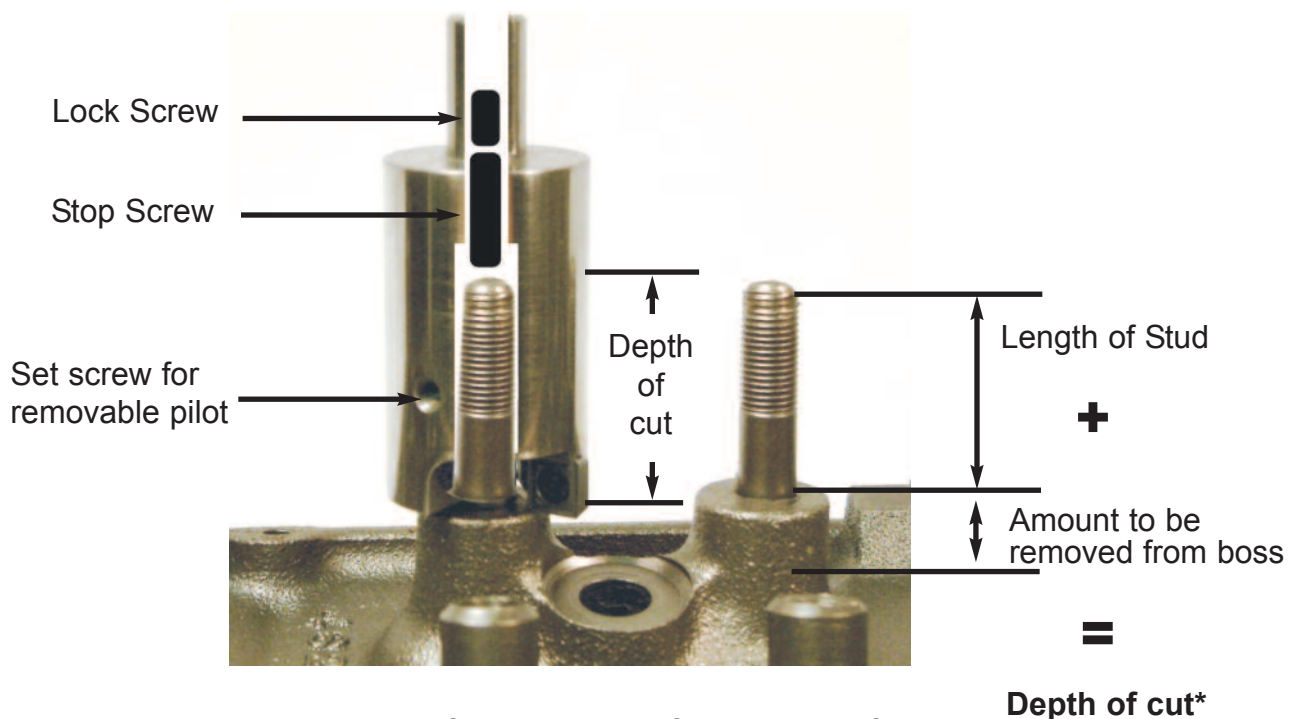

*Depth of cut= Distance from bottom of cutter to bottom of stop screw. Adjust setting with depth gauge or vernier.

Note: To use without pilot, remove set screw and lube stud with high pressure lubricant such as Goodson part# FL-10

Replacement Parts:

Order No:	Description
SBF-5587P	3/8 pilot
SBF-5587T	Stud boss facer carbide tip
SBF-5587S	Screw

SBF-5587 Perno de Cubo Fresa Instrucciones

GOODSON

Herramientas y suministros para reconstructores de motores

156 Galewski Drive • P.O. Box 847 • Winona, MN 55987-0847

Toll-Free 1-800-533-8010 • Local 507-452-1830 • www.goodson.com

Por favor de leer las instrucciones antes de usar.

Cortar La Ilustración

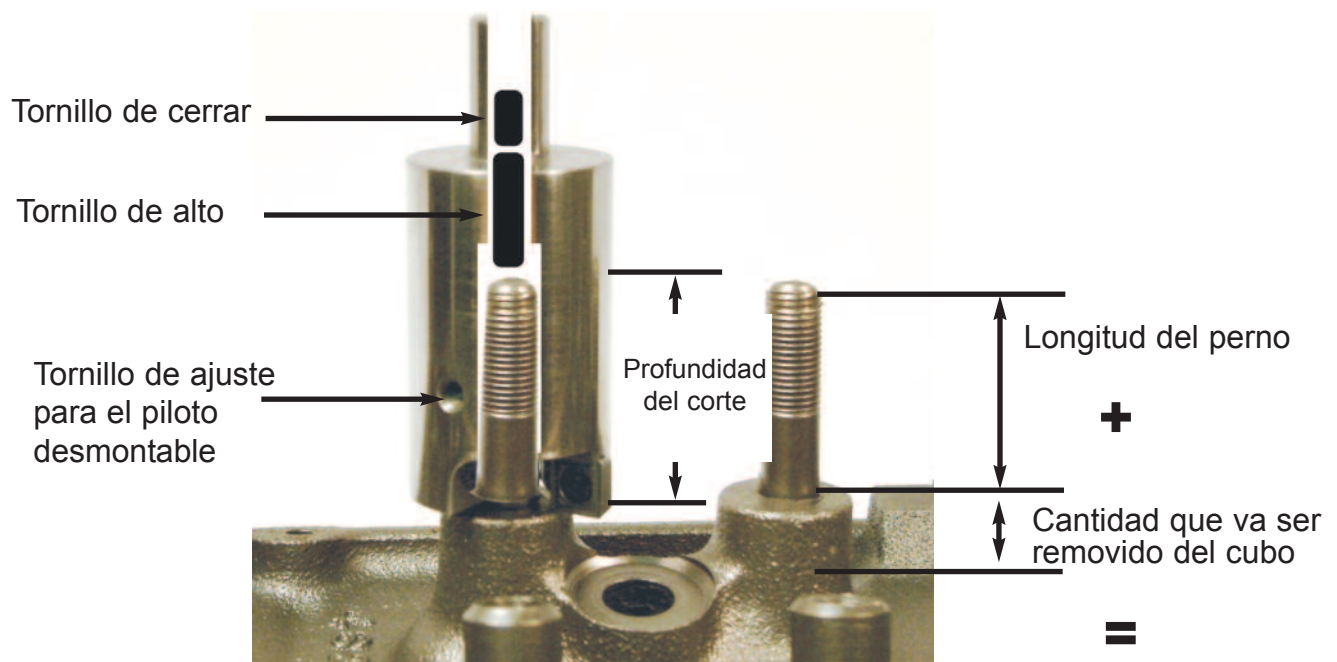

Profundidad del Corte*

*Profundidad del corte= Distancia de abajo del cortador y debajo del tornillo de alto. Ajuste el establecimiento con un calibrador de profundidad o vernier.

Nota: Para usar sin piloto, remueva el tornillo de ajuste y lubrique perno con un lubricante de alta presión como numero de parte de Goodson FL-10

Partes de Reemplazo:

No. de Parte:	Descripcion
SBF-5587P	Piloto de 3/8
SBF-5587T	Cuchilla de carburo Para el Perno de Cubo
SBF-5587S	Tornillo