

# GT-8069/8070 Automotive / Truck Wheel Clamp

# GOODSON

**Tools and Supplies for Engine Builders**

156 Galewski Drive • P.O. Box 847 • Winona, MN 55987-0847

Toll-Free 1-800-533-8010 • Local 507-452-1830 • [www.goodson.com](http://www.goodson.com)

# GT-8069

# GT-8070

Please read instructions before using.

## Instructions

1. Clamps attach quickly to either the inside or outside rim edge. Tighten the rim clamps securely so that they cannot be pulled from the wheel.
2. Adjustments for wheel runout are made with the (3) adjusting knobs of the runout compensating adapter on the rim clamp.

See figure 1.

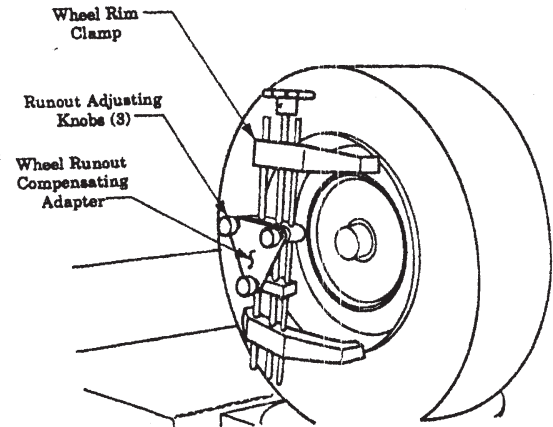

Fig. 1

# GT-8069 / 8070

## Automóvil/Camioneta

## Abrazadera de Llanta

# GOODSON

**Herramientas y suministros para reconstrutores de motores**

156 Galewski Drive • P.O. Box 847 • Winona, MN 55987-0847

Toll-Free 1-800-533-8010 • Local 507-452-1830 • [www.goodson.com](http://www.goodson.com)

# GT-8069

# GT-8070

**Por favor de leer las instrucciones antes de usar.**

Revisado Mayo 2012

## Instrucciones

1. Las abrazaderas se adjunta rápidamente a cualquier borde de adentro o afuera de la rima. Apriete las abrazaderas de la rima seguramente para que no se pueda ser separado de la llanta.
2. Ajustamientos para el descentramiento de la llanta son hechas con (3) perillas ajustables del adaptador descentramiento de compensación en el borde de la abrazadera. Mire Figura 1.

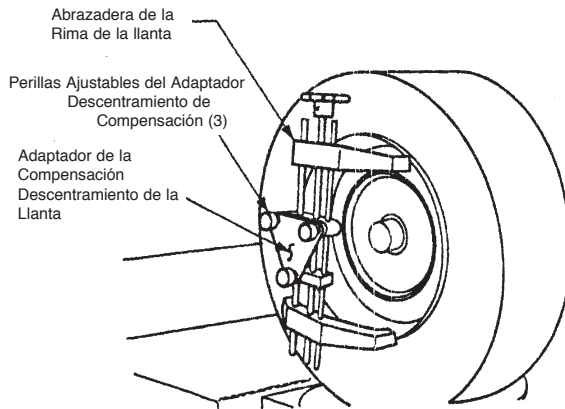

**Fig. 1**