

# TRICICLO SUPERTRIKE

## Mod. 1342 - 1343

### PÓLIZA DE GARANTÍA

PRODUCTOS INFANTILES SELECTOS, S.A DE C.V.

Centros de servicio y atención a clientes para la venta de refacciones y partes.

Depto. de Servicio: Lada sin costo 01800 Prinsel (7746735).

- Área Metropolitana: Av Valle de las Alamedas 70. Col Izcalli del Valle, 54945 Tultitlán, México (55) 53214900

- Guadalajara: Río San Juan de Dios 1484 Col. Atlas, 44870 Guadalajara, Jal. (33) 36594135

- Monterrey: Av Nueva Inglaterra 4161 y 4111 Col. Residencial Lincoln, 64310 Monterrey, N.L. (81) 83703433

- Toluca: Av Miguel Hidalgo Pte 906-A Col. San Bernardino, 50080 Toluca, México (722) 21589 01, 2132101

- Torreón: Juárez 99 Pte Col. Centro, 27000 Torreón, Coah. (871) 7163010

PRODUCTOS INFANTILES SELECTOS, S.A. DE C.V. Garantiza este producto por un lapso de 3 meses en todas sus partes y mano de obra para cualquier defecto de fabricación a partir de la fecha de compra del producto bajo las siguientes condiciones:

- 1.- Para hacer efectiva la garantía, no podrán exigirse otros requisitos que la presentación del producto, la póliza de garantía y el ticket de compra, en cualquiera de nuestros centros de servicio.
- 2.- El proveedor deberá cubrir al consumidor los gastos necesarios erogados para lograr el cumplimiento de la garantía en domicilio diverso al antes señalado.
- 3.- El tiempo de reparación en ningún caso será mayor a 30 días contando a partir de la fecha de recepción del producto en cualquiera de los sitios en donde pueda hacerse efectiva la garantía.

Esta garantía no es válida bajo los siguientes casos:

A) Si el producto no ha sido operado conforme al instructivo anexo.

B) Si no se han observado las advertencias señaladas.

C) Si el producto ha tratado de ser reparado por personas ajenas no autorizadas por la empresa.

PRODUCTO \_\_\_\_\_ MODELO \_\_\_\_\_ MARCA \_\_\_\_\_  
 DISTRIBUIDOR \_\_\_\_\_ FECHA DE ENTREGA \_\_\_\_\_  
 CALLE Y NUM \_\_\_\_\_ COL. O POBLACION \_\_\_\_\_  
 DELEG. O MUNICIPIO \_\_\_\_\_ C.P. CIUDAD Y ESTADO \_\_\_\_\_

**NOTA:**  
 EN CASO DE QUE LA PRESENTE GARANTIA SE EXTRAMARA EL CONSUMIDOR PUEDE RECURRIR A SU PROVEEDOR PARA QUE SE LE EXPIDA OTRA POLIZA DE GARANTIA PREVIA PRESENTACION DE LA NOTA DE COMPRA O FACTURA RESPECTIVA

SELLO Y FIRMA

### ¿ PREGUNTAS ? ¿ PARTES DAÑADAS ?

01/19

Gracias por comprar nuestros productos.

Por favor no regrese este artículo a la tienda.

Si alguna parte esta dañada, simplemente envíenos un e-mail a esta dirección: [prinsel@prinsel.com](mailto:prinsel@prinsel.com) o llame a nuestro departamento de Atención a Clientes al teléfono: 01800 Prinsel (7746735).

Será un placer atenderle, le enviaremos el remplazo de la parte sin cargo dentro de los 3 meses de garantía.

¡Gracias por su cooperación!

Visite nuestro website: [www.prinsel.com](http://www.prinsel.com)

**PRODUCTOS INFANTILES SELECTOS, S.A. DE C.V.**  
 AV. VALLE DE LAS ALAMEDAS No. 70, IZCALLI DEL VALLE,  
 TULTITLÁN EDO. DE MÉXICO C.P. 54945  
 TEL: (52 55) 5321 4900 FAX: (52 55) 5871 3995  
[www.prinsel.com](http://www.prinsel.com) e-mail: [prinsel@prinsel.com](mailto:prinsel@prinsel.com)

**PRINSEL DE CENTROAMÉRICA S.R.L.**  
 FRENTE AL CEDI DE FLORIDA BEBIDAS  
 COMPLEJO BODEGAS SANTIAGO 525, LOCAL No.8,  
 SAN JOAQUÍN DE FLORES, HEREDIA 40801, COSTA RICA.  
 TEL: (508) 2265-9600  
 e-mail: [infoca@prinsel.com](mailto:infoca@prinsel.com)

## INSTRUCCIONES DE ENSAMBLE

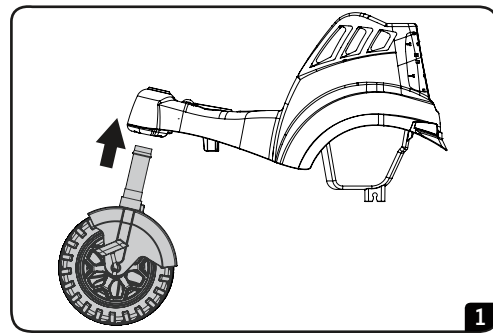

**1.- ENSAMBLE DE LA TIJERA:**  
 Inserte la tijera en el orificio del chasis.

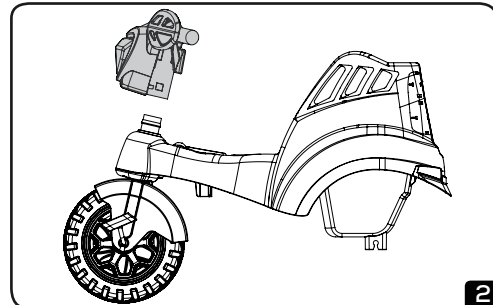

**2.- ENSAMBLE DEL MANUBRIO:**  
 Alíne el agujero inferior del manubrio con el poste de la tijera, presione el manubrio hasta que las cuñas de la tijera entren en los orificios del manubrio.

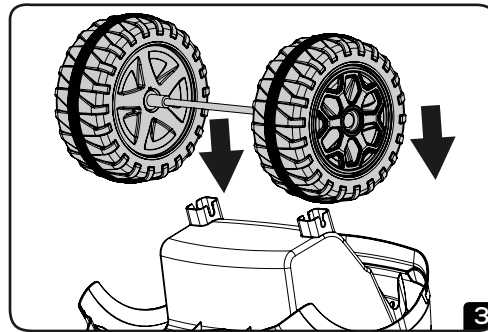

**3.- ENSAMBLE DE LAS RUEDAS TRASERAS:**  
**IMPORTANTE:** Empuje hacia afuera las ruedas hasta topar con el seguro, asegúrese de que los bujes estén colocados en las ruedas. Coloque el eje sobre los enganches de los postes traseros enseguida empujelo hacia abajo hasta escuchar un "click" que indicará que ha quedado asegurado.

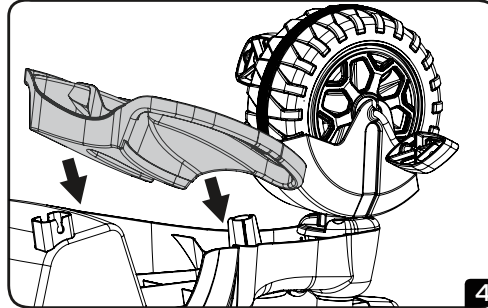

**4.- ENSAMBLE DEL DESCANSAPIES:**  
 Inserte la parte delantera del descansapiés en la muesca del soporte de la tijera, enseguida baje la parte trasera.

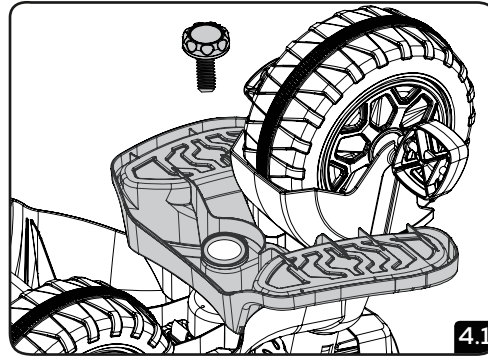

**4.1.- ENSAMBLE DE DESCANSAPIES:**  
 Una vez colocado el descansapiés, alíne el agujero del descansapiés con el agujero del chasis, enseguida coloque el tornillo plástico autoroscante, para que el descansapiés quede asegurado.

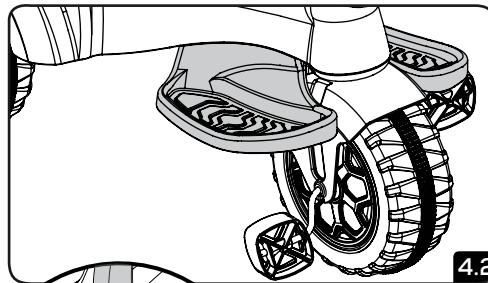

**4.2.- USO DEL DESCANSAPIES PARA BEBÉS:**  
 Una vez ensamblado el descansapiés, sirve como bloqueo de la rueda delantera para facilitar la conducción y que el bebé pueda colocar los pies. Cuando el niño crece, se debe remover el descansapiés para que el niño pueda utilizar los pedales.

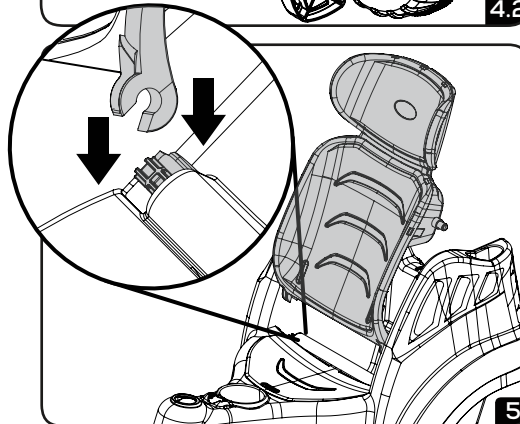

**5.- COLOCACIÓN DEL RESPALDO:**  
 Alíne las abrazaderas plásticas que se encuentran en la parte inferior del respaldo con los ejes del asiento, presione hacia abajo hasta escuchar un "click" que indicará que ha quedado asegurado.

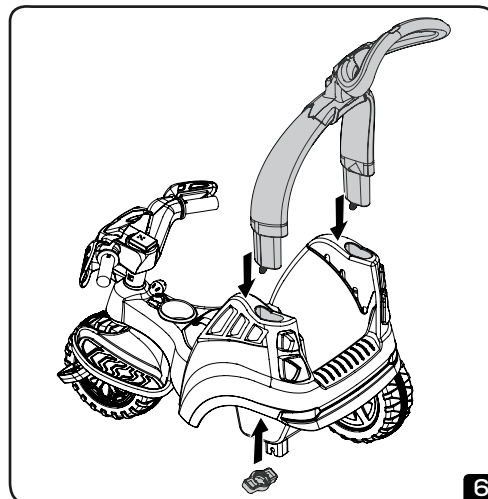

**6.- PARA COLOCAR LA BARRA DE EMPUJE:**  
 Inserte las terminales inferiores de la barra de empuje en los agujeros del chasis del auto, presione hacia abajo hasta que las cuerdas de las terminales salgan en la parte de abajo del chasis, coloque las tuercas plásticas y aprietaslas para que quede asegurado. Para retirar la barra de empuje, quite las tuercas plásticas y jale hacia arriba la barra de empuje.

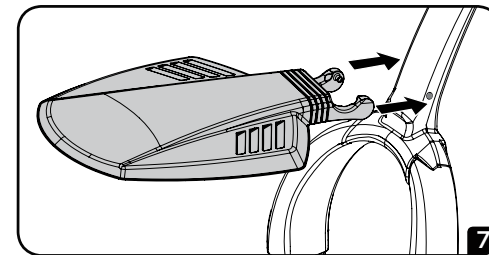

**7.- COLOCACIÓN DEL TECHO:**  
 Abra la parte trasera del techo para que los pernos entren en los agujeros de la barra de empuje. Para retirar el techo, jale hacia afuera la parte trasera del techo para sacar los pernos de los agujeros de la barra de empuje.

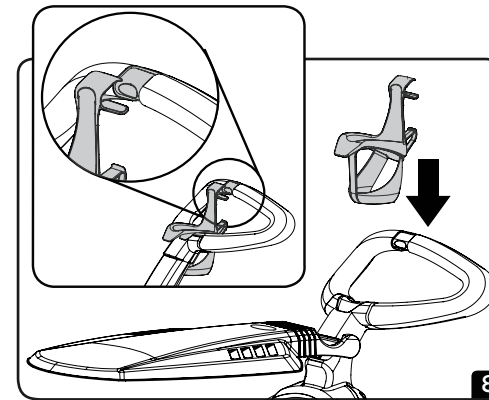

**8.- COLOCACIÓN DEL PORTAVASOS:**  
 Enganche la parte delantera del portavasos en la parte central de la empuñadura, enseguida enganche la grapa a la empuñadura, se escuchará un "click" que indicará que ha quedado asegurado.

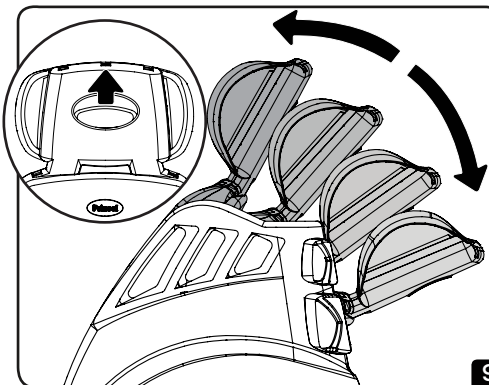

**9.- POSICIONES DEL RESPALDO:**  
 Jale hacia arriba la palanca de posiciones que se encuentra en la parte trasera del respaldo y empuje el respaldo hacia abajo hasta obtener la posición deseada. Para regresar el respaldo a su posición original, jale la palanca de posiciones y jale hacia arriba el respaldo.

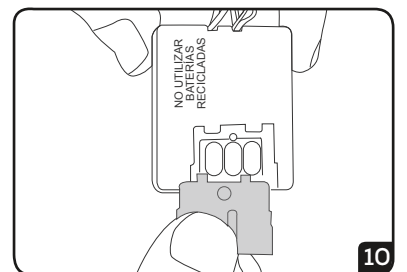
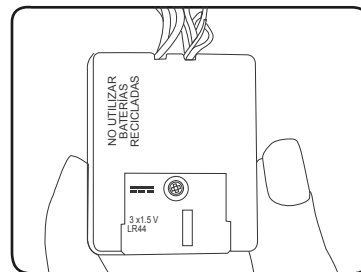

**10.- COLOCACIÓN DE LAS BATERÍAS EN EL MÓDULO ELECTRÓNICO:**  
 Jale hacia arriba el módulo electrónico, enseguida quite el tornillo del compartimiento para las baterías y abra la tapa. Coloque las baterías en el compartimiento (3 baterías LR44 1,5V = incluidas) tenga cuidado de colocarlas con la polaridad correcta. Coloque la tapa y asegúrela con el tornillo. Coloque el módulo electrónico nuevamente y presionelo para que quede asegurado. Reemplace las baterías cuando los sonidos se empiecen a distorsionar o a hacerse lentos.

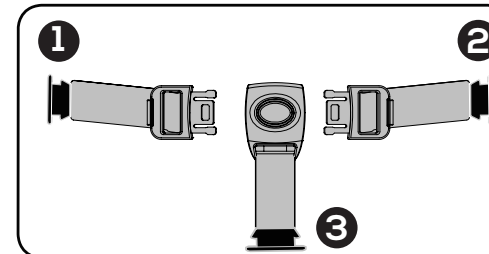

**11.- ENSAMBLE DE LOS CINTURONES:**  
 Tome una de las cintas de los cinturones y doble la cinta sobre la flecha plástica e introdúzcala en la ranura correspondiente (ver dibujo 11), jale la cinta para asegurarse de que ha quedado anclada. Repita la misma operación con los cinturones restantes.

