

TRICICLO SUPERTRIKE UNICORNIO

Mod. 1345

Recomendado para niños de 2 a 6 años.

INSTRUCCIONES DE ENSAMBLE

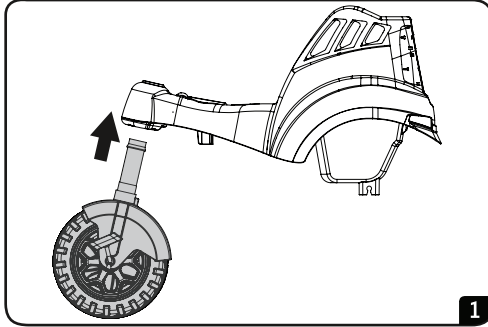

1.- ENSAMBLE DE LA TIJERA:
Inserte la tijera en el orificio del chasis.

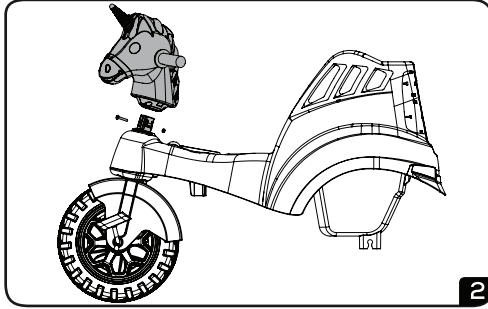

2.- ENSAMBLE DEL MANUBRIO:
Alinee el agujero inferior del manubrio con el poste de la tijera, presione el manubrio hasta que las cuñas de la tijera entren en los orificios del manubrio.

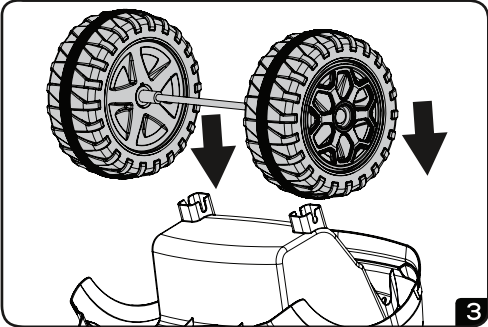

3.- ENSAMBLE DE LAS RUEDAS TRASERAS:
IMPORTANTE: Empuje hacia afuera las ruedas hasta topar con el seguro, asegúrese de que los bujes estén colocados en las ruedas. Coloque el eje sobre los enganches de los postes traseros enseguida empujelo hacia abajo hasta escuchar un "click" que indicará que ha quedado asegurado.

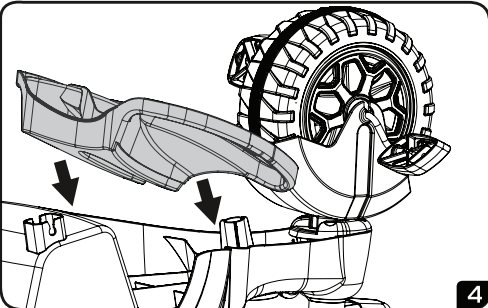

4.- ENSAMBLE DEL DESCANSAPIES:
Inserte la parte delantera del descansapiés en la muesca del soporte de la tijera, enseguida baje la parte trasera.

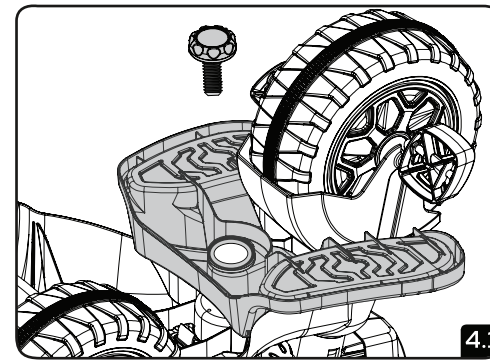

4.1.- ENSAMBLE DE DESCANSAPIES:
Una vez colocado el descansapiés, alinee el agujero del descansapiés con el agujero del chasis, enseguida coloque el tornillo plástico autoroscante, para que el descansapiés quede asegurado.

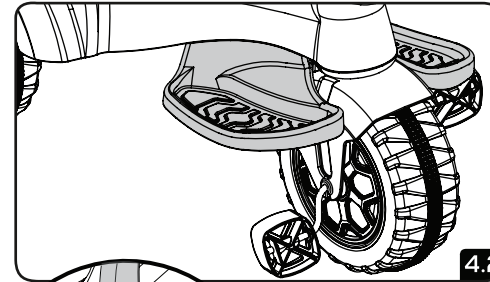

4.2.- USO DEL DESCANSAPIES PARA BEBÉS:
Una vez ensamblado el descansapiés, sirve como bloqueo de la rueda delantera para facilitar la conducción y que el bebé pueda colocar los pies. Cuando el niño crece, se debe remover el descansapiés para que el niño pueda utilizar los pedales.

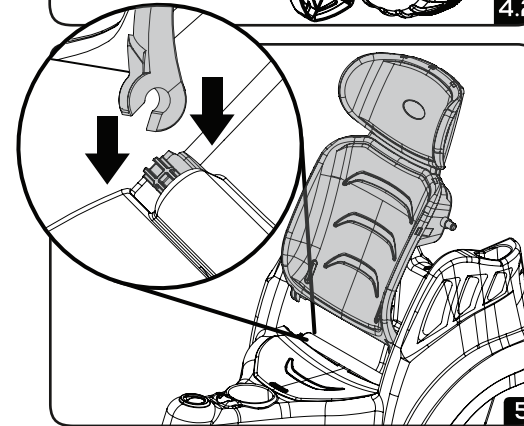

5.- COLOCACIÓN DEL RESPALDO: Alinee las abrazaderas plásticas que se encuentran en la parte inferior del respaldo con los ejes del asiento, presione hacia abajo hasta escuchar un "click" que indicará que ha quedado asegurado.

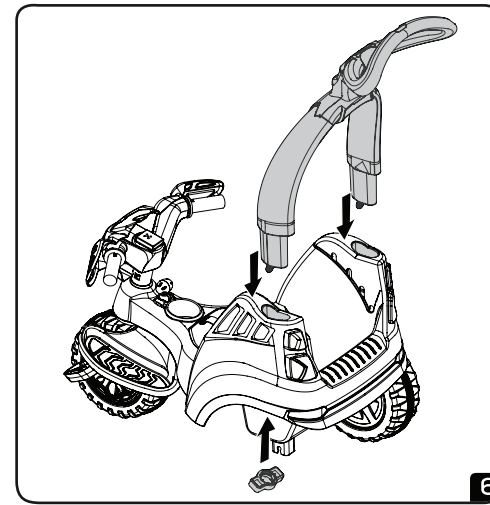

6.- PARA COLOCAR LA BARRA DE EMPUJE:
Inserte las terminales inferiores de la barra de empuje en los agujeros del chasis del auto, presione hacia abajo hasta que las cuerdas de las terminales salgan en la parte de abajo del chasis, coloque las tuercas plásticas y aprietaslas para que quede asegurado. Para retirar la barra de empuje, quite las tuercas plásticas y jale hacia arriba la barra de empuje.

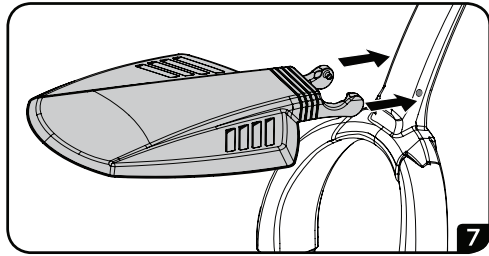

7.- COLOCACIÓN DEL TECHO:

Abra la parte trasera del techo para que los pernos entren en los agujeros de la barra de empuje.

Para retirar el techo, jale hacia afuera la parte trasera del techo para sacar los pernos de los agujeros de la barra de empuje.

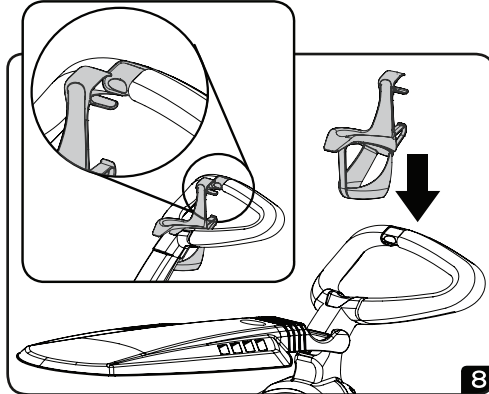

8.- COLOCACIÓN DEL PORTAVASOS:

Enganche la parte delantera del portavasos en la parte central de la empuñadura, enseguida enganche la grapa a la empuñadura, se escuchará un "click" que indicará que ha quedado asegurado.

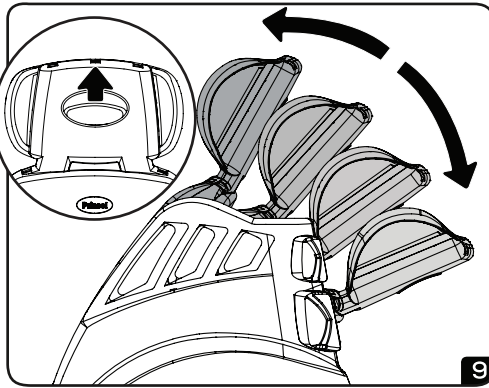

9.- POSICIONES DEL RESPALDO:

Jale hacia arriba la palanca de posiciones que se encuentra en la parte trasera del respaldo y empuje el respaldo hacia abajo hasta obtener la posición deseada.

Para regresar el respaldo a su posición original, jale la palanca de posiciones y jale hacia arriba el respaldo.

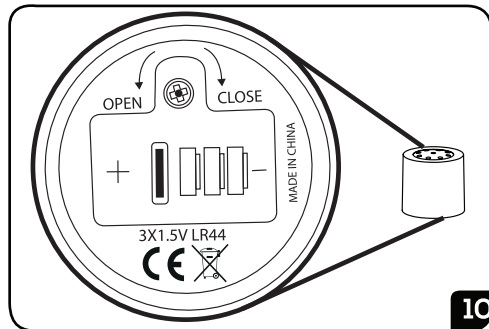

10.- USO DEL MÓDULO ELECTRÓNICO:

Antes de colocar el manubrio, retire la lengüeta plástica que sale por la ranura de la manopla del lado derecho, esto permitirá que el módulo electrónico pueda activarse.

Para activar el módulo electrónico, oprima el botón que se encuentra en la cabeza del

unicornio, el módulo se apagará automáticamente. El módulo electrónico utiliza 3 baterías LR44 1,5V == incluidas.

11.1.- Reemplazo de las baterías en el módulo electrónico:

Reemplace las baterías cuando los sonidos se empiecen a distorsionar o a hacerse lentos.

Quite el tornillo inferior de la crin y el tornillo del copete, enseguida jale la crin hacia arriba y retire el módulo electrónico, después retire el tornillo del compartimiento de baterías y abra la tapa.

Retire las baterías descargadas y coloque las baterías nuevas (3 baterías LR44 1,5V ==). Coloque la tapa y asegúrela con el tornillo, coloque el módulo en su posición original y vuelva a colocar la crin en su lugar, inserte los dos tornillos y apriételos para que quede asegurada.

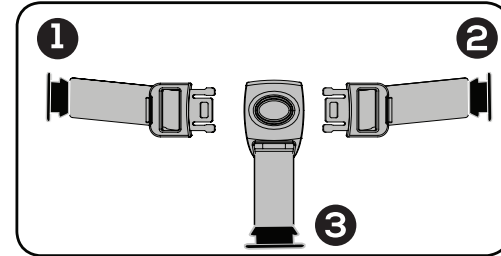

11.- ENSAMBLE DE LOS CINTURONES:

Tome una de las cintas de los cinturones y doble la cinta sobre la flecha plástica e introdúzcala en la ranura correspondiente (ver dibujo 11), jale la cinta para asegurarse de que ha quedado anclada.

Repita la misma operación con los cinturones restantes.

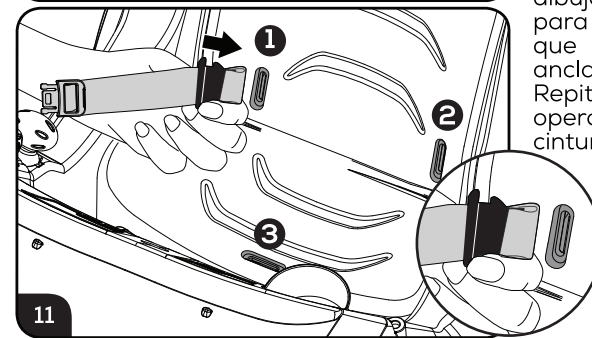

PÓLIZA DE GARANTÍA

PRODUCTOS INFANTILES SELECTOS, S.A DE C.V.

Centros de servicio y atención a clientes para la venta de refacciones y partes.

Depto. de Servicio: Lada sin costo 800 112 14 81.

- **Área Metropolitana:** Av Valle de las Alamedas 70. Col Izcalli del Valle, 54945 Tultitlán, México. Tel: 5553214900.

- **Guadalajara:** Río San Juan de Dios 1484 Col. Atlas, 44870 Guadalajara, Jal. Tel: 3336594135.

- **Bodega León:** Calle Capellán No. 304, Col. El Palote, C.P. 37148 Leon Gto. Tel: 477774 5791.

- **Torreón:** Juárez 99 Pte Col. Centro, 27000 Torreón, Coah. Tel: 8717163010.

PRODUCTOS INFANTILES SELECTOS, S.A. DE C.V. Garantiza este producto por un lapso de 3 meses en todas sus partes y mano de obra para cualquier defecto de fabricación a partir de la fecha de compra del producto bajo las siguientes condiciones:

1.- Para hacer efectiva la garantía, no podrán exigirse otros requisitos que la presentación del producto, la póliza de garantía y el ticket de compra, en cualquiera de nuestros centros de servicio.

2.- El proveedor deberá cubrir al consumidor los gastos necesarios erogados para lograr el cumplimiento de la garantía en domicilio diverso al antes señalado.

3.- El tiempo de reparación en ningún caso será mayor a 30 días contando a partir de la fecha de recepción del producto en cualquiera de los sitios en donde pueda hacerse efectiva la garantía.

Esta garantía no es válida bajo los siguientes casos:

A) Si el producto no ha sido operado conforme al instructivo anexo.

B) Si no se han observado las advertencias señaladas.

C) Si el producto ha tratado de ser reparado por personas ajenas no autorizadas por la empresa.

PRODUCTO _____ MODELO _____ MARCA _____

DISTRIBUIDOR _____ FECHA DE ENTREGA _____

CALLE Y NUM _____ COL. O POBLACION _____

DELEG. O MUNICIPIO _____ C.P. CIUDAD Y ESTADO _____

NOTA:

EN CASO DE QUE LA PRESENTE GARANTIA SE EXTRAVIARA,
EL CONSUMIDOR PUEDE RECURRIR A SU PROVEEDOR PARA
QUE SE LE EXPIDA OTRA POLIZA DE GARANTIA, PREVIA
PRESENTACION DE LA NOTA DE COMPRA O FACTURA
RESPECTIVA

SELLO Y FIRMA

¿ PREGUNTAS ? ¿ PARTES DAÑADAS ?

09/21

Gracias por comprar nuestros productos.

Por favor no regrese este artículo a la tienda.

Si alguna parte esta dañada, simplemente envíenos un e-mail a esta dirección: prinsel@prinsel.com o llame a nuestro departamento de Atención a Clientes al teléfono: 800 112 14 81.

Será un placer atenderle, le enviaremos el remplazo de la parte sin cargo dentro de los 3 meses de garantía.

¡Gracias por su cooperación!

Visite nuestro website: www.prinsel.com

PRODUCTOS INFANTILES SELECTOS, S.A. DE C.V.

AV. VALLE DE LAS ALAMEDAS No. 70, IZCALLI DEL VALLE,
TULTITLAN EDO. DE MEXICO C.P. 54945
TEL: (52) 5553214900

www.prinsel.com e-mail: prinsel@prinsel.com

PRINSEL DE CENTROAMERICA S.R.L.

FRENTE AL CEDI DE FLORIDA BEBIDAS
COMPLEJO BODEGAS SANTIAGO 525, LOCAL No.8,
SAN JOAQUIN DE FLORES, HEREDIA 40801, COSTA RICA.

TEL: (506) 2265-9600
e-mail: Infoca@prinsel.com