

¡NUNCA DEJE SOLO AL BEBÉ Y SIN SUPERVISIÓN! ¡NUNCA CARGUE LA SILLA ALTA CON EL BEBÉ ALEJADO DE ESTUFAS, ESCALERAS Y CALENTADORES! ¡MANTENGA LA SILLA ALTA CON EL BEBÉ ADENTRO! ¡MANTENGA LA SILLA ALTA CON EL BEBÉ ALEJADO DE ESTUFAS, ESCALERAS Y CALENTADORES!

PRECAUCIONES PARA LA SEGURIDAD DE SU BEBÉ

SI NO SE OBEDECEN LAS PRECAUCIONES NI SE SIGUEN LAS INSTRUCCIONES DE ENSAMBLE Y USO, EL RESULTADO PODRÍAN SER LESIONES GRAVES PARA EL NIÑO.

PRECAUCIÓN: EL NIÑO PUEDE ESTRANGULARSE SI SE DESLIZA POR LAS ABERTURAS PARA LAS PIERNAS.

ÉSTA SILLA ESTÁ RECOMENDADA PARA UN PESO MÁXIMO DE 18,0 kg.

NO COLOQUE MAS PESO DEL RECOMENDADO EN NINGUNO DE LOS ACCESORIOS, SE DEBE PREVENIR EL PESO EXCESIVO QUE PUEDE PROVOCAR UNA CONDICIÓN INESTABLE Y PELIGROSA.

¡NUNCA DEJE AL NIÑO SIN SUPERVISIÓN!
¡MANTENGA AL NIÑO SIEMPRE A LA VISTA, INCLUSO CUANDO ESTÉ DORMIDO!
ASEGÚRESE DE QUE LA SILLA ESTÉ COMPLETAMENTE ENSAMBLADA Y ASEGURADA ANTES DE UTILIZARLA.

USE SIEMPRE EL CINTURÓN DE SEGURIDAD PARA SUJETAR AL NIÑO, EVITE LESIONES GRAVES.

ASEGÚRESE DE QUE EL NIÑO ESTÉ ALEJADO DE PIEZAS EN MOVIMIENTO CUANDO AJUSTE EL RESPALDO, ABRA O CIERRE LA SILLA, DE NO HACERLO ASÍ EL NIÑO PODRÍA LESIONARSE.

NO CARGUE LA SILLA PARA SUBIR ESCALERAS CON EL NIÑO DENTRO YA QUE ESTE PUEDE CAERSE Y LASTIMARSE.

NO PERMITA QUE EL NIÑO SUBA SOLO, NI QUE SE CUELQUE DE LA CHAROLA DE LA SILLA, YA QUE ESTA PODRÍA VOLCARSE Y GOLPEAR AL NIÑO.

LOS PAQUETES O ARTÍCULOS AJENOS QUE SE COLOQUEN EN LA SILLA ALTA, PUEDEN CAUSAR INESTABILIDAD.

MANTENIMIENTO

REVISE PERIÓDICAMENTE QUE SU SILLA NO TENGA TORNILLOS FLOJOS, PARTES DESGASTADAS O MATERIAL ROTO; SI ASÍ OCURRIERA REEMPLACE O REPARE LAS PARTES SEGÚN SEA EL CASO. DEJE DE UTILIZAR LA SILLA SI SE DAÑA O ROMPE. LA EXPOSICIÓN EXCESIVA AL SOL PUEDE DEGRADAR PREMATURAMENTE EL COLOR DEL PLÁSTICO DE LA SILLA.

NO USE LA SILLA CERCA DEL FUEGO, YA QUE SU NIÑO PODRÍA QUEMARSE Y ALGUNAS PARTES DE LA SILLA PODRÍAN DAÑARSE.

LIMPIEZA

EL ASIENTO PUEDE LIMPIARSE UTILIZANDO UN PAÑO HUMEDECIDO CON AGUA Y JABÓN; NO UTILICE SOLVENTES, DETERGENTES FUERTES NI CLORO.

PARA LIMPIAR EL CHASIS DE LA SILLA, UTILICE UN PAÑO HUMEDECIDO CON AGUA Y JABÓN; NO UTILICE SOLVENTES, DETERGENTES FUERTES NI CLORO.

POR FAVOR CONSERVE ESTE INSTRUCTIVO PARA REFERENCIA FUTURA.

PÓLIZA DE GARANTÍA

PRODUCTOS INFANTILES SELECTOS, S.A DE C.V.

Centros de servicio y atención a clientes para la venta de refacciones y partes.

Depto. de Servicio: Lada sin costo 01800 Prinsel (7746735).

- Área Metropolitana: Av Valle de las Alamedas 70. Col Izcalli del Valle, 54945 Tultitlán, México (55) 53214900

- Guadalajara: Río San Juan de Dios 1484 Col. Atlas, 44870 Guadalajara, Jal. (33) 36594135

- Monterrey: Av Nueva Inglaterra 4161 y 4111 Col. Residencial Lincoln, 64310 Monterrey, N.L. (81) 83703433

- Toluca: Av Miguel Hidalgo Pte 906-A Col. San Bernardino, 50080 Toluca, México (722) 21589 01, 2132101

- Torreón: Juárez 99 Pte Col. Centro, 27000 Torreón, Coah. (871) 7163010

PRODUCTOS INFANTILES SELECTOS, S.A. DE C.V. Garantiza este producto por un lapso de 3 meses en todas sus partes y mano de obra para cualquier defecto de fabricación a partir de la fecha de compra del producto bajo las siguientes condiciones:

- 1.- Para hacer efectiva la garantía, no podrán exigirse otros requisitos que la presentación del producto, la póliza de garantía y el ticket de compra, en cualquiera de nuestros centros de servicio.
- 2.- El proveedor deberá cubrir al consumidor los gastos necesarios erogados para lograr el cumplimiento de la garantía en domicilio diverso al antes señalado.
- 3.- El tiempo de reparación en ningún caso será mayor a 30 días contando a partir de la fecha de recepción del producto en cualquiera de los sitios en donde pueda hacerse efectiva la garantía.

Esta garantía no es válida bajo los siguientes casos:

A) Si el producto no ha sido operado conforme al instructivo anexo.

B) Si no se han observado las advertencias señaladas.

C) Si el producto ha tratado de ser reparado por personas ajenas no autorizadas por la empresa.

PRODUCTO _____ MODELO _____ MARCA _____
DISTRIBUIDOR _____ FECHA DE ENTREGA _____
CALLE Y NUM _____ COL. O POBLACION _____
DELEG. O MUNICIPIO _____ C.P. CIUDAD Y ESTADO _____

NOTA:

EN CASO DE QUE LA PRESENTE GARANTIA SE EXTRAMARA, EL CONSUMIDOR PUEDE RECURRIR A SU PROVEEDOR PARA QUE SE LE EXPIDA OTRA POLIZA DE GARANTIA, PREVIA PRESENTACION DE LA NOTA DE COMPRA O FACTURA RESPECTIVA.

SELLO Y FIRMA

01/19

¿ PREGUNTAS ? ¿ PARTES DAÑADAS ?

Gracias por comprar nuestros productos.

Por favor no regrese este artículo a la tienda.

Si alguna parte esta dañada, simplemente envíenos un e-mail a esta dirección: prinsel@prinsel.com o llame a nuestro departamento de Atención a Clientes al teléfono: 01800 Prinsel (7746735).

Será un placer atenderle, le enviaremos el remplazo de la parte sin cargo dentro de los 3 meses de garantía.

¡Gracias por su cooperación!

Visite nuestro website: www.prinsel.com

PRODUCTOS INFANTILES SELECTOS, S.A. DE C.V.

AV. VALLE DE LAS ALAMEDAS No. 70, IZCALLI DEL VALLE, TULTITLAN EDO. DE MEXICO C.P. 54945
TEL: (52 55) 5321 4900 FAX: (52 55) 5871 3995
www.prinsel.com e-mail: prinsel@prinsel.com

PRINSEL DE CENTROAMERICA S.R.L.

FRENTE AL CEDI DE FLORIDA BEBIDAS COMPLEJO BODEGAS SANTIAGO 525, LOCAL No.8, SAN JOAQUÍN DE FLORES, HEREDIA 40801, COSTA RICA.
TEL: (506) 2265-9600
e-mail: Infoca@prinsel.com



CADDY 2 en 1
SILLA ALTA
mod. 1004

Recomendado
para niños de
6 Meses a 3 Años

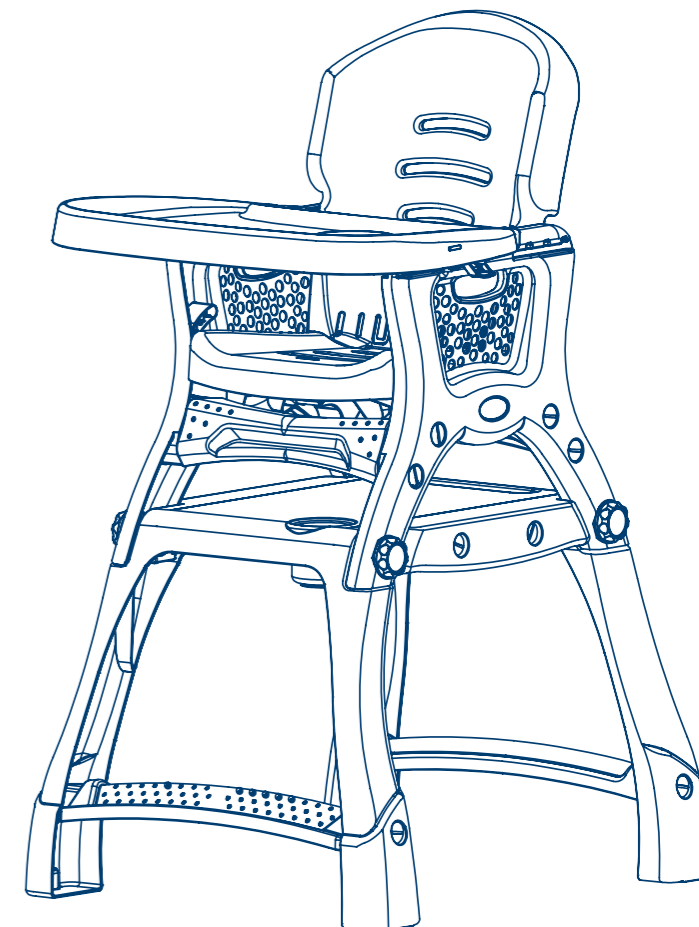

Lea todas las instrucciones antes de armar y usar su Silla alta.
Guarde estas instrucciones como referencia futura.

INSTRUCCIONES DE ENSAMBLE:

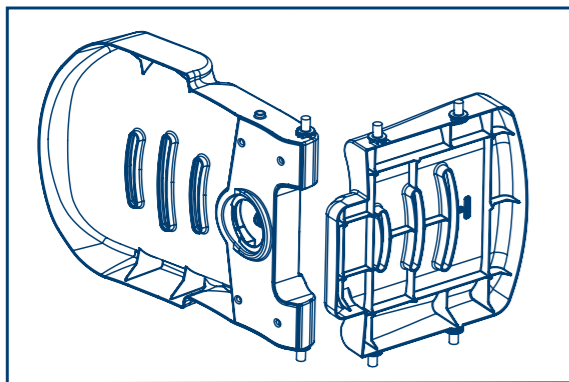

1.- Ensamble la parte central del asiento con el respaldo.

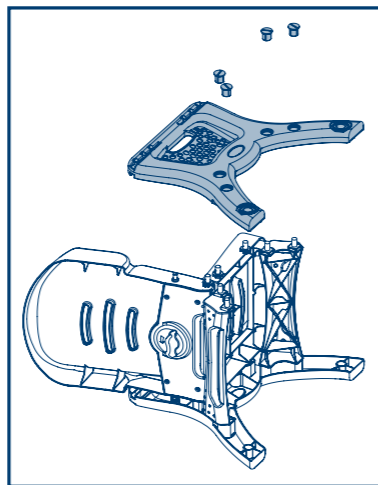

3.- Introduzca el perno del respaldo ensamblado dentro de uno de los agujeros de la pata, teniendo cuidado de que los pernos del asiento también entren los agujeros de la pata.

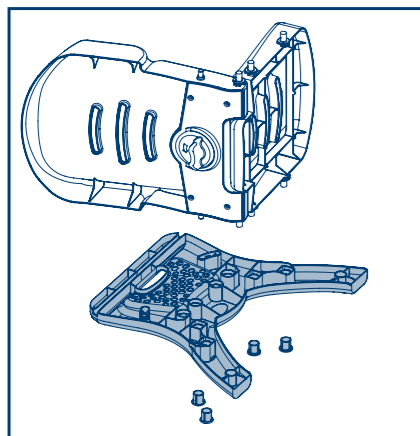

2.- Inserte los pernos de los 2 travesaños dentro de los agujeros correspondientes de las patas. Coloque la otra pata alineando los pernos con los agujeros. Enrosque las tuercas en cada uno de los pernos del asiento y de los travesaños. Voltee la silla para poder enroscar las tuercas del lado contrario.

4.- Inserte los pernos de los 2 travesaños y de la mesa dentro de los agujeros correspondientes de la pata.

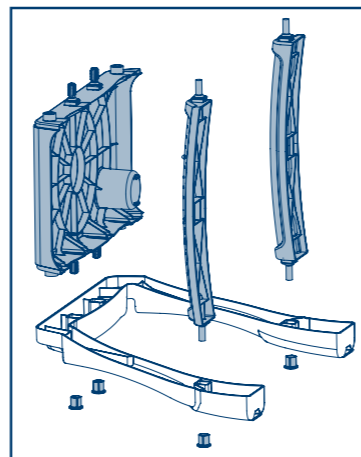

5.- Coloque la otra pata teniendo cuidado de alinear los pernos de los travesaños y la mesa con los agujeros de la pata. Enrosque las tuercas en cada uno de los pernos de la mesa y de los travesaños, una vez que ha apretado las tuercas de este lado, voltee la silla para poder enroscar las tuercas del lado contrario.

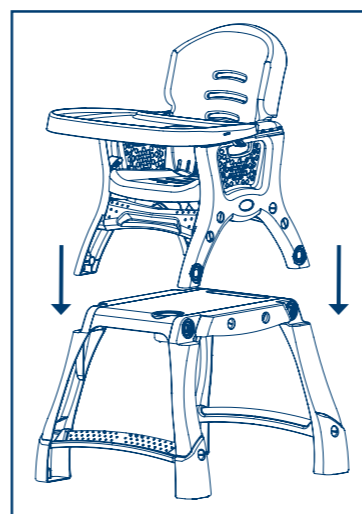
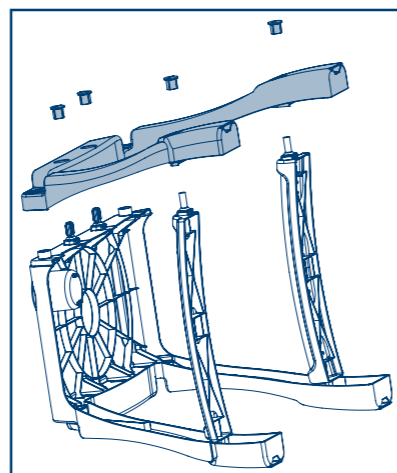

6.- Una vez ensamblada la silla y la mesa, alíne las patas de la silla en las esquinas superiores de las patas de la mesa.

IMPORTANTE:

Siga los siguientes pasos para instalar correctamente la silla, por que de lo contrario la silla puede quedar insegura el niño puede caer, causándole lesiones.

7.- Coloque los tornillos plásticos en cada una de las patas, en seguida gire los tornillos hasta llegar a tope para que el ensamble quede asegurado.

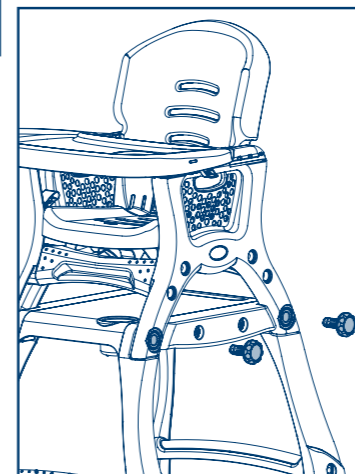

INSTRUCCIONES DE USO:

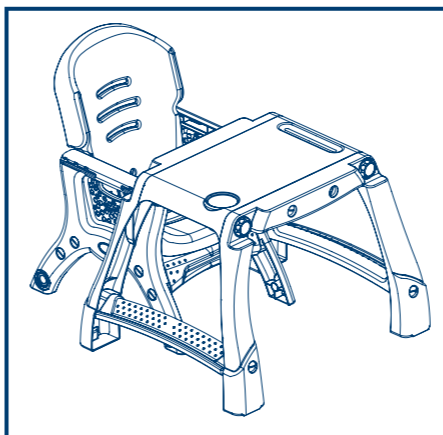

8.- Para liberar la silla de la mesa primero retire los tornillos.

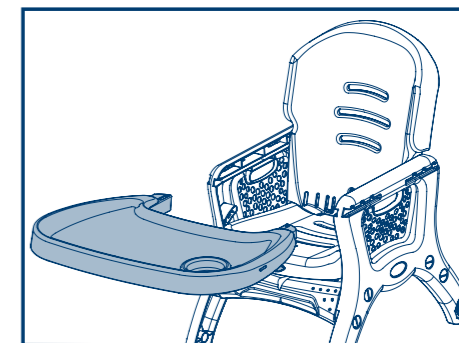

9.- Para colocar la charola frontal, presione las palancas laterales y deslícelas por los rieles laterales de las patas hasta la posición deseada. Para cambiar la posición o quitarla, oprima las palancas laterales y jale la charola.

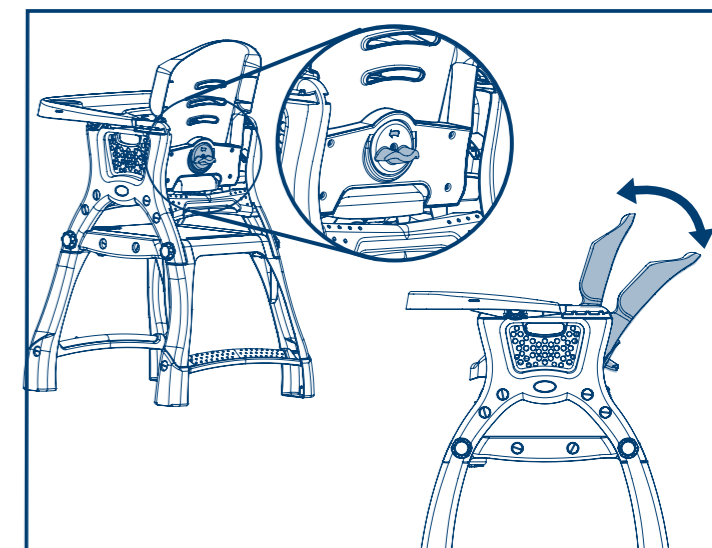

10.- Para ajustar la posición del respaldo gire la perilla trasera en el sentido que indica la flecha y jale o empuje el respaldo para obtener cualquiera de las posiciones.