

PÓLIZA DE GARANTÍA

PRODUCTOS INFANTILES SELECTOS, S.A DE C.V.

Centros de servicio y atención a clientes para la venta de refacciones y partes.
Depto. de Servicio: Lada sin costo 800 112 14 81.

- **Área Metropolitana:** Av Valle de las Alamedas 70. Col Izcalli del Valle, 54945 Tultitlán, México. Tel: 5553214900.
- **Guadalajara:** Río San Juan de Dios 1484 Col. Atlas, 44870 Guadalajara, Jal. Tel: 3336594135.
- **Bodega León:** Calle Capellán No. 304, Col. El Palote, C.P. 37148 Leon Gto. Tel: 477774 5791.
- **Torreón:** Juárez 99 Pte Col. Centro, 27000 Torreón, Coah. Tel: 8717163010.

PRODUCTOS INFANTILES SELECTOS, S.A. DE C.V. Garantiza este producto por un lapso de 3 meses en todas sus partes y mano de obra para cualquier defecto de fabricación a partir de la fecha de compra del producto bajo las siguientes condiciones:

- 1.- Para hacer efectiva la garantía, no podrán exigirse otros requisitos que la presentación del producto, la póliza de garantía y el ticket de compra, en cualquiera de nuestros centros de servicio.
- 2.- El proveedor deberá cubrir al consumidor los gastos necesarios erogados para lograr el cumplimiento de la garantía en domicilio diverso al antes señalado.
- 3.- El tiempo de reparación en ningún caso será mayor a 30 días contando a partir de la fecha de recepción del producto en cualquiera de los sitios en donde pueda hacerse efectiva la garantía.

Esta garantía no es válida bajo los siguientes casos:

- A) Si el producto no ha sido operado conforme al instructivo anexo.
- B) Si no se han observado las advertencias señaladas.
- C) Si el producto ha tratado de ser reparado por personas ajenas no autorizadas por la empresa.

PRODUCTO _____ MODELO _____ MARCA _____
DISTRIBUIDOR _____ FECHA DE ENTREGA _____
CALLE Y NUM _____ COL. O POBLACION _____
DELEG. O MUNICIPIO _____ C.P. CIUDAD Y ESTADO _____

NOTA:
EN CASO DE QUE LA PRESENTE GARANTIA SE EXTRAVIARA,
EL CONSUMIDOR PUEDE RECURRIR A SU PROVEEDOR PARA
QUE SE LE EXPIDA OTRA POLIZA DE GARANTIA, PREVIA
PRESENTACION DE LA NOTA DE COMPRA O FACTURA
RESPECTIVA

SELLO Y FIRMA

¿ PREGUNTAS ? ¿ PARTES DAÑADAS ?

09/21

Gracias por comprar nuestros productos.

Por favor no regrese este artículo a la tienda.

Si alguna parte esta dañada, simplemente envíenos un e-mail a esta dirección: prinsel@prinsel.com o llame a nuestro departamento de Atención a Clientes al teléfono: 800 112 14 81.

Será un placer atenderle, le enviaremos el remplazo de la parte sin cargo dentro de los 3 meses de garantía.

¡Gracias por su cooperación!

Visite nuestro website: www.prinsel.com

PRODUCTOS INFANTILES SELECTOS, S.A. DE C.V.

AV. VALLE DE LAS ALAMEDAS No. 70, IZCALLI DEL VALLE,
TULTITLÁN EDO. DE MÉXICO C.P. 54945
TEL: (52) 5553214900
www.prinsel.com e-mail: prinsel@prinsel.com

PRINSEL DE CENTROAMERICA S.R.L.

FRENTE AL CEDI DE FLORIDA BEBIDAS
COMPLEJO BODEGAS SANTIAGO 525, LOCAL No.8,
SAN JOAQUÍN DE FLORES, HEREDIA 40801, COSTA RICA.
TEL: (506) 2265-9600
e-mail: Infoca@prinsel.com



**GAVIOTA
BAÑERA**
mod. 9020

Recomendado
para niños de
0 a 12 meses

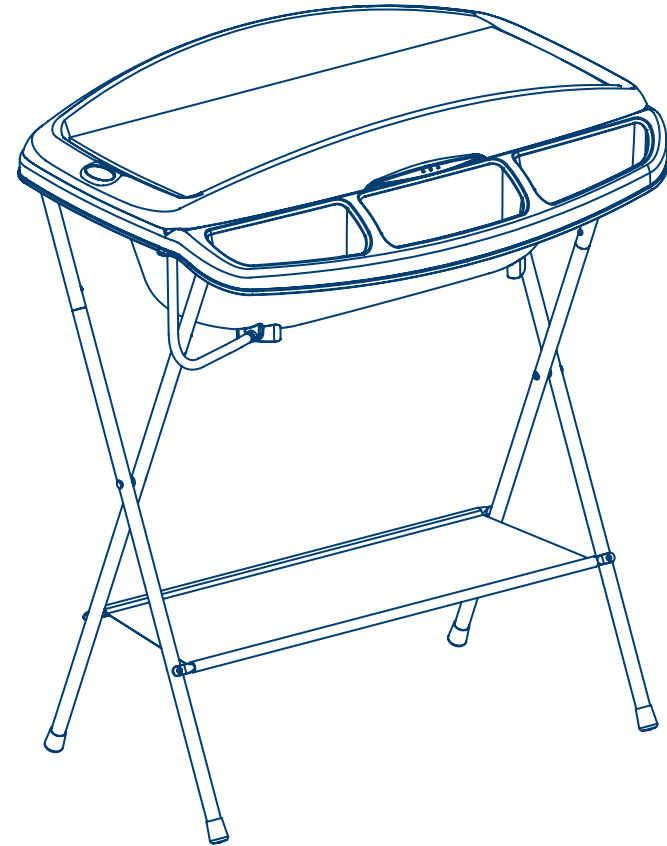

Lea todas las instrucciones antes de armar y usar su bañera.
Guarde estas instrucciones como referencia futura.

**¡NUNCA DEJE AL NIÑO SIN SUPERVISIÓN!
¡NUNCA CARGUE LA BAÑERA CON EL NIÑO DENTRO!
¡MANTENGA AL NIÑO ALEJADO DE ESTUFAS, ESCALERAS Y CALENTADORES!**

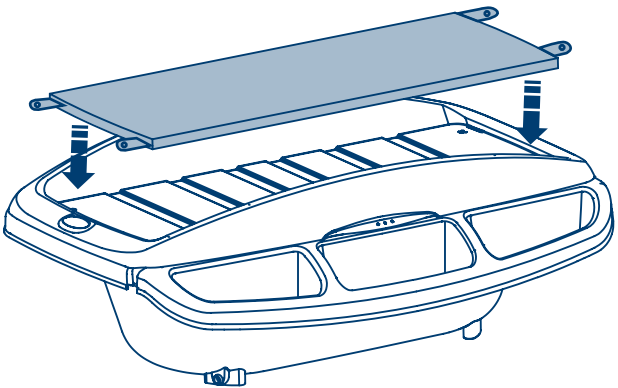

7.- Colocación de la colchoneta de la tapa: coloque la colchoneta sobre la tapa, enseguida introduzca una de las lengüetas de la colchoneta en una de las ranuras de la tapa, jale la lengüeta hacia abajo y engánchela en el gancho de la tapa. Repita la operación con las lengüetas restantes.

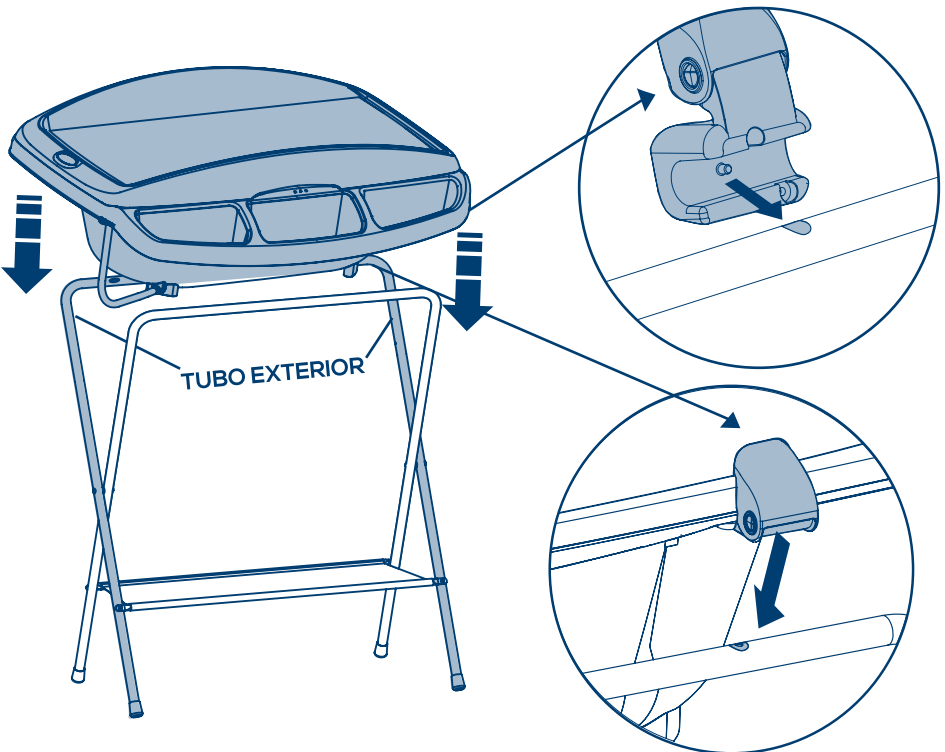

8.- Colocación de la tina sobre el caballete

Localice los pernos que se encuentran debajo de las bisagras y hágalos coincidir con los agujeros del caballete, enseguida presione hacia abajo para que las uñas de la tina queden enganchadas en los tubos del caballete.

9.- Para cerrar: Quite la tina, y pliegue el caballete.

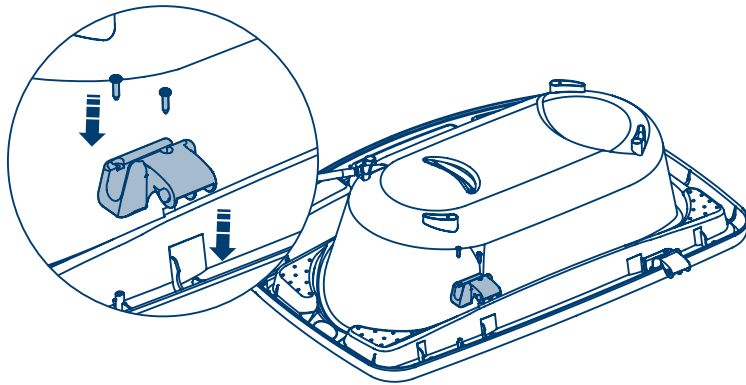

5.- Después, coloque los dos soportes de la tina, aliníelos con los cilindros de la tina, inserte los tornillos autorroscantes y apriételes para que los soportes queden asegurados.

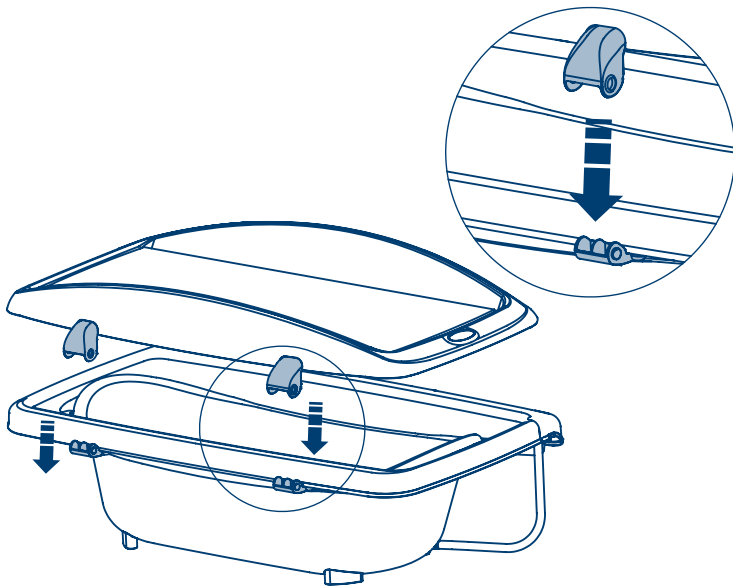

6.- Aline los soportes de la tina con los soportes de la tapa, empuje hacia abajo hasta que los pernos de los soportes de la tina entren en los agujeros de los soportes de la tapa y quede ensamblada la bisagra.

PRECAUCIONES PARA LA SEGURIDAD DE SU BEBÉ

SI NO SE OBEDECEN LAS PRECAUCIONES NI SE SIGUEN LAS INSTRUCCIONES DE ENSAMBLE Y USO, EL RESULTADO PODRÍAN SER LESIONES GRAVES PARA EL NIÑO.

¡NUNCA DEJE AL NIÑO SIN SUPERVISIÓN!

¡MANTENGA AL NIÑO SIEMPRE A LA VISTA!

ASEGÚRESE DE QUE LA BAÑERA ESTÉ COMPLETAMENTE ENSAMBLADA Y ASEGURADA ANTES DE UTILIZARLA.

NO DEJE AL NIÑO DESATENDIDO.

NO PONGA MÁS DE 3,5 kg DE PESO EN EL TAPETE ENTREPAÑO.

NO UTILICE LOS ENTREPAÑOS COMO PORTABEBÉ.

EL USO DE LA BAÑERA CON NIÑOS QUE PESAN MÁS DE 18,0 kg PUEDE CAUSAR INESTABILIDAD EN LA BAÑERA.

UTILICE LA BAÑERA CON UN NIÑO A LA VEZ.

MANTENIMIENTO

REVISE PERIÓDICAMENTE QUE SU BAÑERA NO TENGA PARTES DESGASTADAS O MATERIAL ROTO, SI ASÍ OCURRIERA REEMPLACE O REPARE LAS PARTES SEGÚN SEA EL CASO. DEJE DE UTILIZAR LA BAÑERA SI SE DAÑA O ROMPE.

LA EXPOSICIÓN EXCESIVA AL SOL PUEDE DEGRADAR PREMATURAMENTE EL COLOR DEL PLÁSTICO Y EL VINIL DE LA BAÑERA.

NO USE LA BAÑERA CERCA DEL FUEGO, YA QUE SU NIÑO PODRÍA QUEMARSE Y ALGUNAS PARTES DE LA BAÑERA PODRÍAN DAÑARSE.

SI LAS RUEDAS RECHINAN, APLIQUE UN POCO DE ACEITE (3 EN 1 O ACEITE PARA MÁQUINA DE COSER) SOBRE LOS EJES DE LAS RUEDAS.

LIMPIEZA

LA TAPA DE LA BAÑERA ES REMOVIBLE Y PUEDE LAVARSE A MANO CON AGUA TIBIA Y JABÓN, NO UTILICE SOLVENTES, DETERGENTES FUERTES NI CLORO.

PARA LIMPIAR LOS TUBOS DE LA BAÑERA, UTILICE UN PAÑO HUMEDECIDO CON AGUA Y JABÓN; NO UTILICE SOLVENTES, DETERGENTES NI CLORO.

POR FAVOR CONSERVE ESTE INSTRUCTIVO PARA REFERENCIA FUTURA.

INSTRUCCIONES DE ENSAMBLE

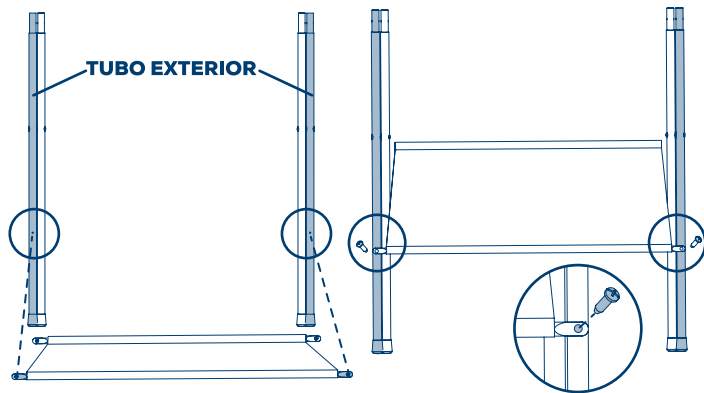

1.- Ensamble del caballete: Coloque en el piso los dos juegos de tubo, teniendo cuidado de que las cabezas de los remaches centrales queden hacia el lado exterior.

IMPORTANTE: Tenga en cuenta que los tubos del tapete tienen diferente dimensión, los tubos largos ensamblarán con los tubos exteriores, y los tubos cortos con los tubos interiores.

Coloque el tubo largo del tapete sobre los tubos exteriores, alinee los agujeros e inserte un tornillo autorroscante y apriételo, repita la operación en el lado contrario.

Una vez terminada esta operación, dé vuelta a los tubos para tener a la vista los agujeros del tubo corto del caballete, alinee los agujeros e inserte un tornillo autorroscante y apriételo, repita la operación en el lado contrario.

NOTA: Terminado el ensamble, la parte estampada del tapete deberá quedar hacia el lado de arriba.

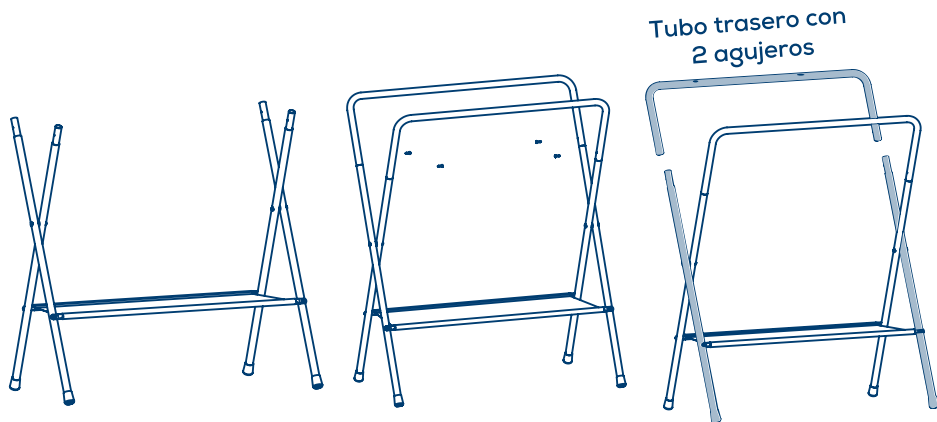

2.- Ensamble del caballete: Coloque en forma vertical los tubos y abra el caballete. Enseguida introduzca los tubos superiores en forma de "U", en los tubos del caballete, empújelos hacia abajo hasta hacer coincidir los agujeros del tubo en forma de "u" con los tubos del caballete. Por último introduzca los tornillos autorroscantes para asegurar el ensamble del caballete, repita la operación con el otro tubo.

IMPORTANTE: Tenga en cuenta que los tubos en forma de "U" tienen diferente dimensión, el tubo largo ensamblará con los tubos exteriores, y el tubo corto con los tubos interiores.

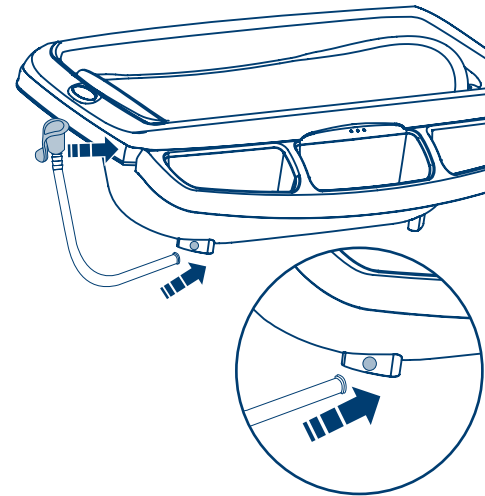
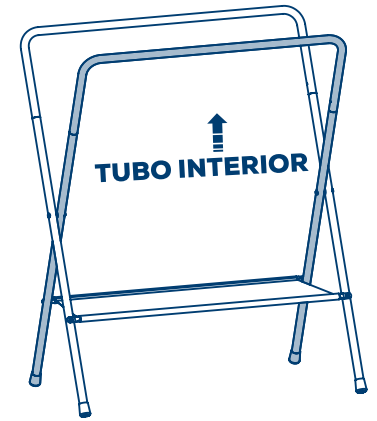

3.- Conexión de la manguera:

Inserte el conector de la manguera en el agujero de la parte de abajo de la tina, empújelo hasta que llegue a tope, enseguida coloque el embudo en el agujero lateral y deslícelo hacia abajo.

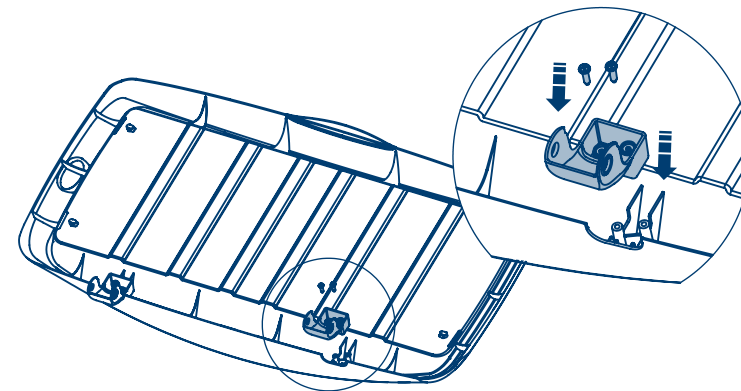

4.- Voltee la tapa hacia arriba y coloque los dos soportes, alínelos con los cilindros de la tapa, inserte los tornillos autorroscantes y apriételos para que los soportes queden asegurados.

IMPORTANTE: Los soportes están marcados con una letra ("D", "I") que significa lado derecho o izquierdo. La referencia se toma viendo la tapa de frente.



Instructivo Bañera Gaviota I.9020.03 Rev0

Fecha de modificación: 15 Octubre 2021

Actualización de póliza corrección agujeros tubos.

MEDIDA: 27.94 cm x 21.59cm

PAPEL: Bond de 75 gramos

Doblado

PANTONE

541 C

25%