

TK30 / TK35 / TK42  
 OPTIONAL TRIM INSTALLATION INSTRUCTIONS  
 INSTRUCTIONS D'INSTALLATION DU FAÇADE OPTIONNEL

**! WARNING !**

**DO NOT TOUCH SAFETY SCREEN UNTIL COOLED.  
 ALLOW SAFETY SCREEN TO COOL COMPLETELY BEFORE ANY MAINTENANCE, AS IT WILL REMAIN HOT  
 AFTER APPLIANCE IS NO LONGER OPERATING.**

**ENSURE THE UNIT IS COMPLETELY COOL BEFORE STARTING INSTALLATION.  
 TO AVOID DANGER OF SUFFOCATION KEEP THE PACKAGING BAG AWAY FROM BABIES AND  
 CHILDREN. DO NOT USE IN CRIBS, BED, CARRIAGES OR PLAY PENS. THIS BAG IS NOT A TOY.  
 KNOT BEFORE THROWING AWAY.**

**! AVERTISSEMENT !**

**NE TOUCHEZ PAS L'ÉCRAN DE PROTECTION) JUSQU'À CE QU'IL AIT REFROIDI.  
 LAISSEZ LE L'ÉCRAN DE PROTECTION REFROIDIR COMPLÈTEMENT AVANT D'EFFECTUER UN ENTRETIEN,  
 CAR IL DEMEURERA CHAUD APRÈS L'ARRÊT DE L'APPAREIL.**

**ASSUREZ-VOUS QUE L'APPAREIL EST COMPLÈTEMENT REFROIDI AVANT DE COMMENCER L'INSTALLATION.  
 AFIN D'ÉVITER LES RISQUES DE SUFFOCATION, GARDEZ LE SAC D'EMBALLAGE LOIN DES BÉBÉS ET DES  
 JEUNES ENFANTS. NE LE LAISSEZ PAS TRAÎNER DANS LES BERCEAUX, LES LITS, LES POUSETTES OU  
 LES PARCS DE JEU. CE SAC N'EST PAS UN JOUET. NOUEZ-LE AVANT DE LE JETER.**

1

**INSTALLER:** LEAVE THIS MANUAL WITH THE APPLIANCE.  
**CONSUMER:** RETAIN THIS MANUAL FOR FUTURE REFERENCE.  
**INSTALLATEUR:** LAISSEZ CE MANUEL AVEC L'APPAREIL.  
**PROPRIÉTAIRE:** CONSERVEZ CE MANUEL POUR  
 CONSULTATION ULTÉRIEURE.

**CAUTION:** A BARRIER DESIGNED TO REDUCE THE RISK OF BURNS  
 FROM THE HOT VIEWING GLASS AND IS PROVIDED WITH THE  
 APPLIANCE AND SHALL BE INSTALLED. THIS BARRIER IS NOT  
 DESIGNED FOR PROLONGED CONTACT.  
**CAUTION:** UNE BARRIÈRE CONÇU À RÉDUIRE LE RISQUE DE  
 BRÛLURES À PARTIR DE LE CHAUDE LA VITRE EST À CONDITION  
 QUE AVEC L'APPAREIL ET SERA ÊTRE INSTALLÉS. L'ÉCRAN DE  
 PROTECTION N'EST PAS EST CONÇU POUR UN CONTACT PROLONGÉ.

2

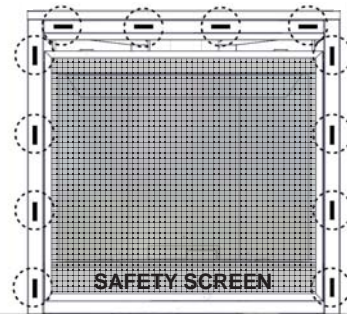

PLACE THE MAGNETS SUPPLIED EVENLY AROUND THE FRAME  
 OF THE APPLIANCE.  
 PLACER LES AIMANTS UNIFORMÉMENT AUTOUR DU CHÂSSIS DE  
 L'APPAREIL

3

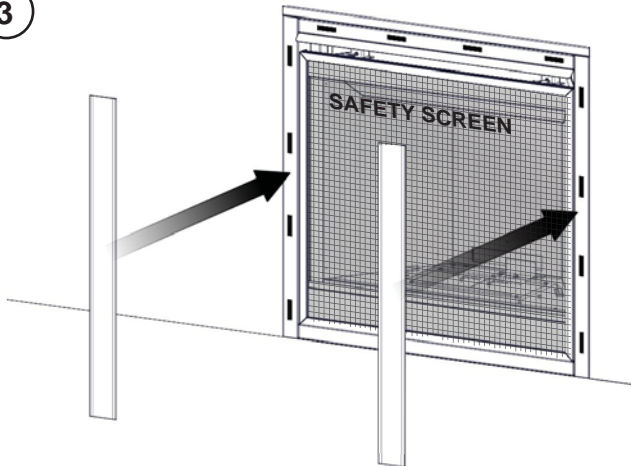

4

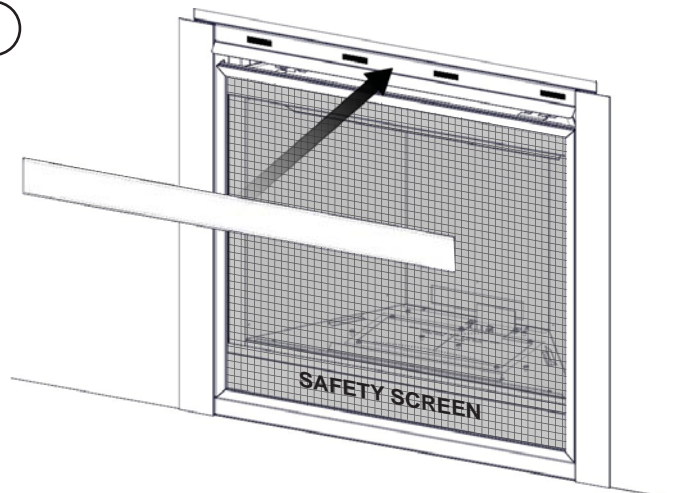

Quality System Certified To

**ISO**  
 9001-2008

W415-1236 / B / 08.26.14

5

**NOTE:** IN SOME INSTALLATIONS, WHEN THE APPLIANCE IS NOT SITTING ON A HEARTH, A BOTTOM TRIM IS REQUIRED. IF THE APPLIANCE IS SITTING ON A HEARTH, THE BOTTOM TRIM PIECE CAN BE DISCARDED.

(FOLLOW STEPS 6 & 7 FOR THE INSTALLATION INSTRUCTIONS OF THE BOTTOM TRIM PIECE).

**NOTE:** DANS CERTAINES INSTALLATIONS, LORSQUE L'APPAREIL NE RESTE PAS SUR LE FOYER, L'INSTALLATION D'UNE FAÇADE INFÉRIEURE EST REQUIS. SI L'APPAREIL RESTE SUR LE FOYER LE FAÇADE INFÉRIEURE PEUT ÊTRE JÉTER. (SUIVRE ÉTAPES 6 & 7 POUR LES INSTRUCTIONS D'INSTALLATION DU FAÇADE INFÉRIEURE).

6

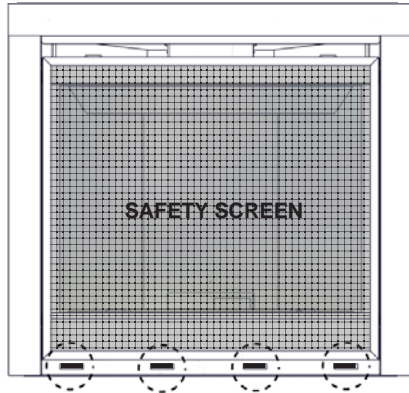

PLACE THE REMAINING FOUR MAGNETS SUPPLIED ON THE BOTTOM FRAME OF THE APPLIANCE.  
PLACER LES QUATRE AIMANTS QUI RESTE AUTOUR DU CHÂSSIS INFÉRIEUR DE L'APPAREIL.

7

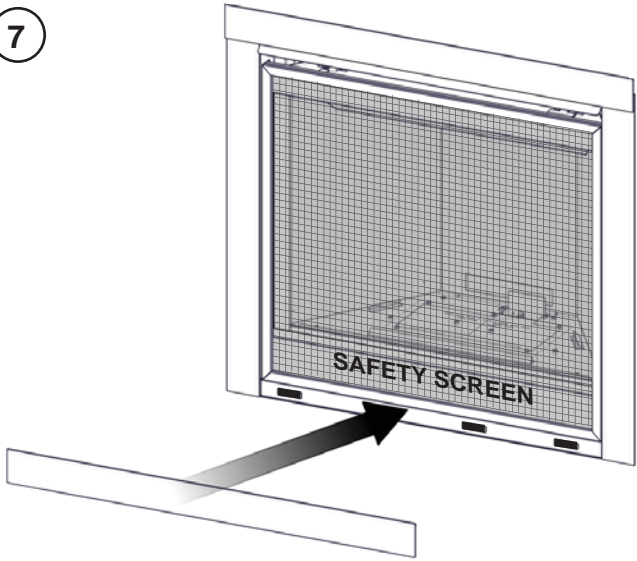

8

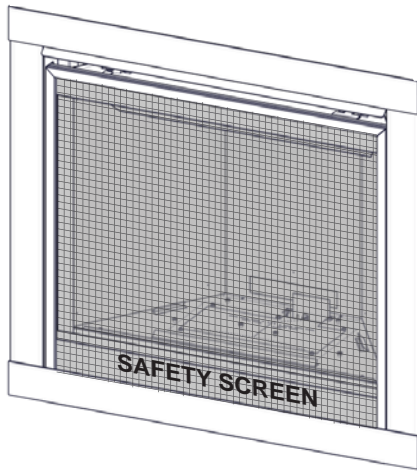

END/  
FIN

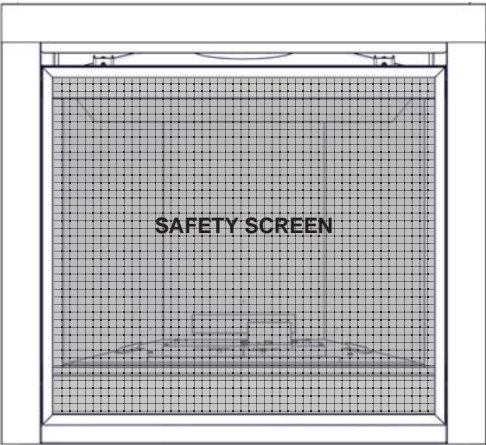

BOTTOM TRIM NOT ILLUSTRATED

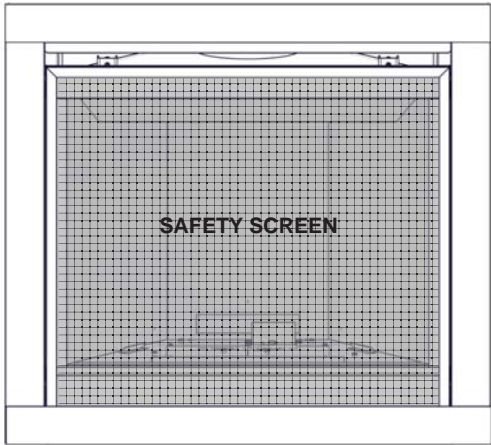

BOTTOM TRIM ILLUSTRATED

**NOTE:** CLEANING THE SAFETY SCREEN MAY BE NECESSARY DUE TO EXCESSIVE LINT / DUST FROM CARPETING, PETS, ETC. SIMPLY VACUUM USING THE BRUSH ATTACHMENT.  
**NOTE:** NETTOYAGE DE L'ÉCRAN DE PROTECTION PEUT ÊTRE NÉCESSAIRE EN RAISON DES PELUCHES/POUSSIÈRES PROVENANT DES TAPIS, DES ANIMAUX, ETC. IL SUFFIT D'UTILISER L'ASPIRATEUR À L'AIDE DE L'EMBOÛT AVEC UNE BROSSSE.

TO VIEW A VIDEO OF THIS INSTALLATION VISIT OUR WEBSITE AT: <http://www.napoleonfireplaces.com/category/product-support/support-centre/>  
**NOTE:** FOR MORE DETAILED INSTRUCTIONS REFER TO YOUR INSTALLATION MANUAL.  
POUR REGARDER UNE VIDÉO DE CETTE INSTALLATION VISITER NOTRE SITE WEB: <http://www.napoleonfireplaces.com/category/product-support/support-centre/> **NOTE:** VOIR LE MANUEL D'INSTRUCTIONS D'INSTALLATION POUR LES INSTRUCTIONS PLUS DÉTAILLÉES

