

GI-RB3/4 Riser Kit Installation Instructions

Hardware Included:



Ref.	Qty.	Description
1	2	9-14 x 1/2 screws

1. Bend up the 2 tabs on each riser rail, as shown below.
2. Using 2 screws (supplied), secure the riser rails to the hearth using the specified holes for your model.
3. Remove the 2 existing screws (1 per side) from the appliance. Lower the appliance onto the riser assembly, and then reinstall the 2 screws.

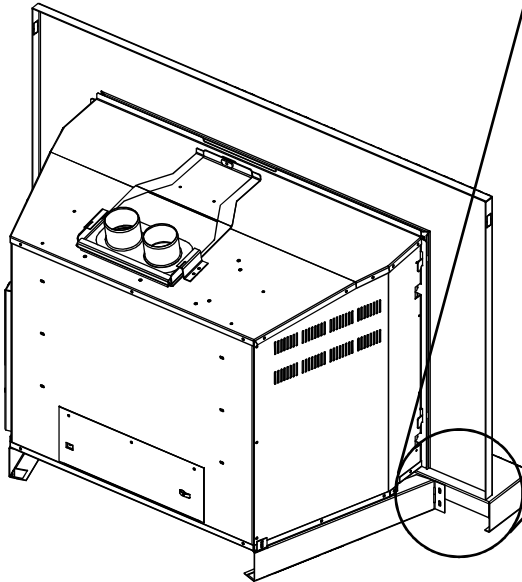

GDIX4 Illustrated

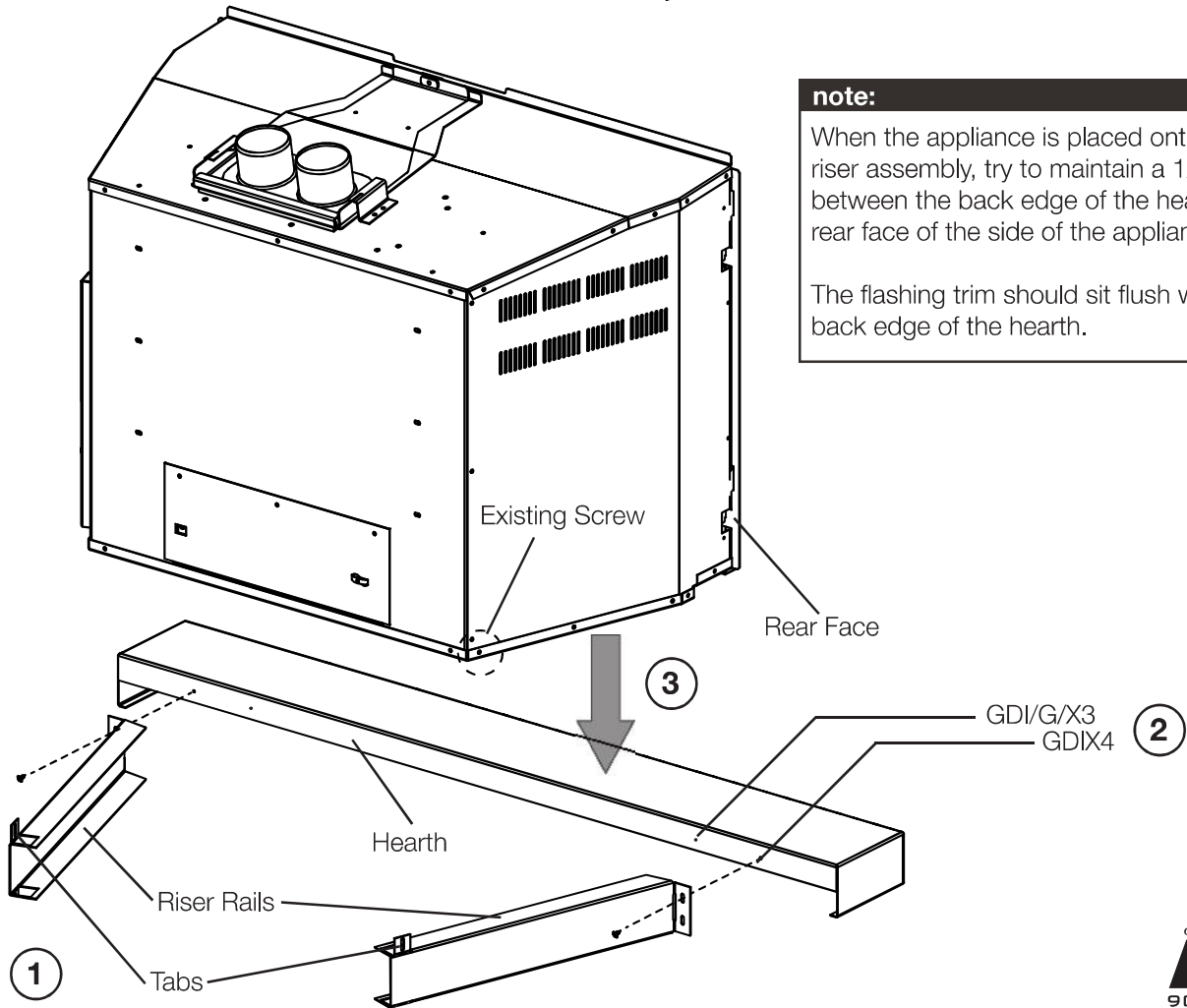

note:
 When the appliance is placed onto the riser assembly, try to maintain a 1/4" space between the back edge of the hearth and rear face of the side of the appliance.
 The flashing trim should sit flush with the back edge of the hearth.



Instructions d'Installation des Rails de Surélévation GI-RB3/4

Quincaillerie Incluse:

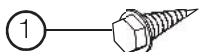

Réf.	Qté.	Description
1	2	Vis 9-14 x 1/2

1. Dépliez les 2 pattes sur chaque rail de surélévation, tel qu'illustré.
2. À l'aide de 2 vis (fournies), fixez les rails de surélévation au rail transversal en prenant soin d'utiliser les trous spécifiques à votre modèle.
3. Retirez les 2 vis existante (1 par côté) de l'appareil. Déposez l'appareil sur l'assemblage de surélévation, puis réinstallez les 2 vis.

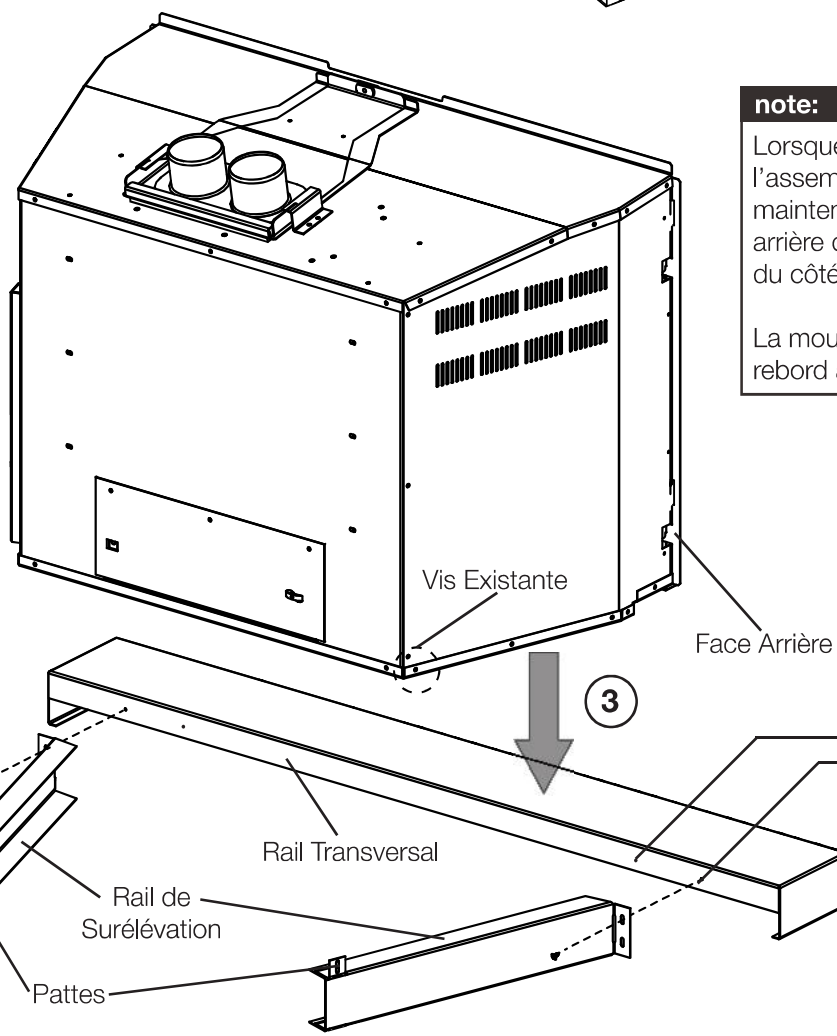
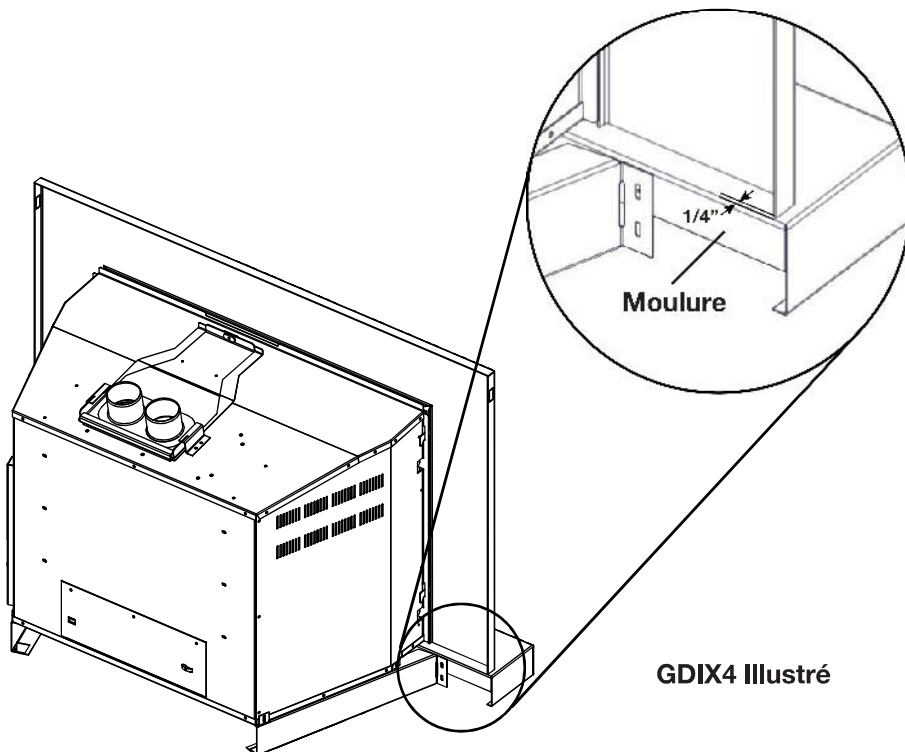

note:

Lorsque l'appareil est placé sur l'assemblage de surélévation, essayez de maintenir un espace de 1/4" entre le rebord arrière du rail transversal et la face arrière du côté de l'appareil.

La moulure devrait être de niveau avec le rebord arrière du rail transversal.

Système de qualité certifié

ISO
9001:2015

W415-1857 / 08.02.18