

INSTRUCTION MANUAL

3-Drawer Dresser



MODEL NO:
DL8876-1 (WHITE)
DL8876-1WN (WALNUT)

UPC CODE:
0-65857-20990-7 (WHITE)
0-65857-20991-4 (WALNUT)

NOTE:
THIS INSTRUCTION BOOKLET
CONTAINS **IMPORTANT** SAFETY
INFORMATION. PLEASE
READ AND KEEP FOR
FUTURE REFERENCE.

LOT NUMBER:
(LOCATED ON CARTON)

DATE OF PURCHASE:
____ / ____ / ____

**NOV
OGR
ATZ**

DO NOT RETURN PRODUCT TO THE RETAILER

If a part is missing or damaged, Contact our
customer service department. We will
replace the part FREE of charge.

Email: cs@dhpffurniture.com

Tel: 1-800-267-1739

CUSTOMER SERVICE

You can also contact us by writing to the address listed below. Please include the product model number, color and a detailed description of your enquiry.

DHP Consumer Service
12345 Albert-Hudon Boulevard, Suite 100
Montreal, Quebec
Canada, H1G 3L1

NOTES

- * Ensure all parts and components are present before beginning assembly.
- * Assemble on a soft, smooth surface to prevent damage to the product finish.
- * Use the wall safety strap provided to secure the unit to the wall.
- * A Phillips head screw driver is not included.
- * **DO NOT** use power tools.
- * **CAUTION:** Adult assembly required.
- * Assembly will require two people.
- * To avoid unnecessary damage, when levelers have been extended, **DO NOT** drag across surface when moving. Be sure to lift and carry the item to its location.
- * Estimated assembly time: 60 minutes.

WARNING

Serious or fatal crushing injuries can occur from furniture tipover. To help prevent tipover:

- * Install tipover restraint provided.
- * Place heaviest items in the lower drawers.
- * Unless specifically designed to accommodate, do not set TVs or other heavy objects on top of this product.
- * Never allow children to climb or hang on drawers, doors or shelves.
- * Never open more than one drawer at a time.
- * Do not defeat or remove the drawer interlock system.
- * Use of tipover restraints may only reduce, but not eliminate, the risk of tipover.

CARE AND CLEANING

Dust regularly with a soft, lint-free cloth to prevent soil build-up. A damp cloth may be used occasionally to clean surface. Dry immediately. Do not use any abrasives that may damage finish. Excessive exposure to sunlight and extreme changes in temperature and moisture can damage wood furniture.

MAINTENANCE

Check bolts/screws periodically and tighten them if necessary.

LIMITED WARRANTY

Dorel warrants its product to be free from defects in material and workmanship and agrees to remedy any such defect. This warranty covers 1 year from the date of original purchase. This warranty is valid only upon presentation of proof of purchase. This is solely limited to the repair or replacement of defective furniture components and no assembly labor is included. This warranty does not apply to any product which has been improperly assembled, subjected to misuse or abuse or which has been altered or repaired in any way. This warranty gives you specific legal rights and you may also have other rights which vary from State to State.









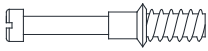
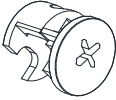

WARNING: Should this product become damaged, and/or components are broken or missing, DO NOT USE.

3-Drawer Dresser

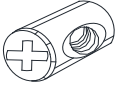
DL8876-1, DL8876-1WN

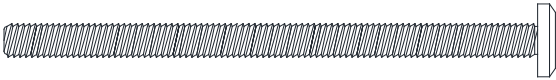
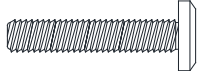





HARDWARE LIST

1		2		3		Ø8 * 30mm	
LARGE CAM BOLT PERNO DE LEVA GRANDE GRAND BOULON DE CAME		LARGE CAM LOCK GRAN CERRADURA DE LEVA GRANDE SERRURE		LARGE WOOD DOWEL TAPÓN DE MADERA GRANDE GRAND GOUPILLE EN BOIS			
14 PCS		14 PCS		16 PCS			
4		5		6		Ø6 * 20mm	
SMALL CAM BOLT TORNILLO PEQUEÑO BOULON DE PETIT CAM		SMALL CAM LOCK BLOQUEO DE LEVAS PEQUEÑAS Petite serrure à came		SMALL WOOD DOWEL TAPON MADERA PEQUEÑA PETIT BOIS GOUJON			
18 PCS		18 PCS		24 PCS			
7		8		9			
BARREL NUT TUERCA DE BARRIL Écrou de baril		M3 X 15mm		M4 X 25mm			
4 PCS		12 PCS		16 PCS			
10					11		
BOLT TORNILLO BOULON		1/4" x 13 x 90mm			BOLT TORNILLO BOULON		1/4" x 13 x 30mm
4 PCS		4 PCS			4 PCS		
12		13					
ALLEN KEY LLAVE ALLEN CLÉ ALLEN		SAFETY STRAP CORREA DE SEGURIDAD SANGLE DE SÉCURITÉ					
1 PC		1 KIT					

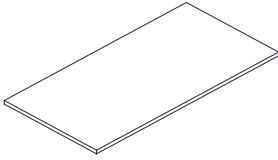
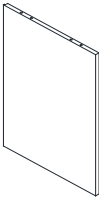
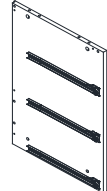
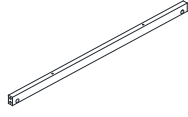
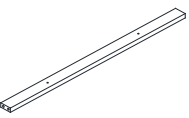
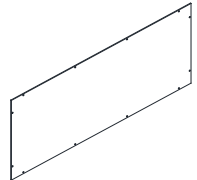
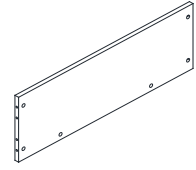
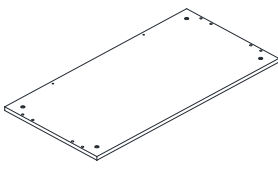
3-Drawer Dresser

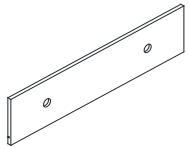
DL8876-1, DL8876-1WN

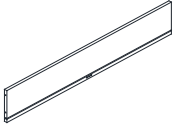
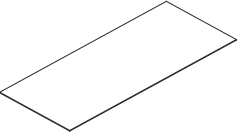
PARTS LIST

<p>A</p> 	<p>B</p> 	<p>C</p> 	<p>D</p> 
<p>TOP PANEL PANNEAU DU HAUT TAPA DE LA CÓMODA</p> <p>1 PC</p>	<p>LEFT SIDE PANEL CÔTÉ GAUCHE LADO IZQUIERDOL</p> <p>1 PC</p>	<p>RIGHT SIDE PANEL CÔTÉ DROIT LADO DERECHO</p> <p>1 PC</p>	<p>BACK RAIL BORDURE ARRIÈRE BORDE POSTERIOR</p> <p>1 PC</p>
<p>E</p> 	<p>F</p> 	<p>G</p> 	<p>H</p> 
<p>FRONT RAIL BORDURE AVANT BORDE ANTERIOR</p> <p>1 PC</p>	<p>BACK TOP PANEL PANEL SUP. POSTERIOR PANNEAU SUPÉRIEUR ARRIÈRE</p> <p>1 PC</p>	<p>BACK BOTTOM PANEL PANEL INFERIOR POSTERIOR PANNEAU INFÉRIEUR ARRIÈRE</p> <p>1 PC</p>	<p>BOTTOM PANEL PANNEAU DU BAS PANEL INFERIOR</p> <p>1 PC</p>
<p>I</p> 	<p>J</p> 	<p>K</p> 	<p>L</p> 
<p>LEG PIED PATA</p> <p>4 PCS</p>	<p>DRAWER FRONT DEVANT DE TIROIR FRENTE DE CAJÓN</p> <p>3 PCS</p>	<p>DRAWER LEFT SIDE CÔTÉ GAUCHE TIROIR LADO IZQUIERDO CAJÓN</p> <p>3 PCS</p>	<p>DRAWER RIGHT SIDE CÔTÉ DROIT TIROIR LADO DERECHO CAJÓN</p> <p>3 PCS</p>
<p>M</p> 	<p>N</p> 	<p>O</p> 	
<p>DRAWER BACK ARRIÈRE TIROIR POSTERIOR CAJÓN</p> <p>3 PCS</p>	<p>DRAWER BOTTOM FOND DE TIROIR FONDO DE CAJÓN</p> <p>3 PCS</p>	<p>DRAWER SUPPORT BAR BARRA DE SOPORTE BARRE DE SUPPORT</p> <p>3 PCS</p>	

3-Drawer Dresser

DL8876-1, DL8876-1WN

STEP 1

Insert large cam bolts (1) into the top panel (A), left / right side panel (B&C) and bottom panel (H) as shown.

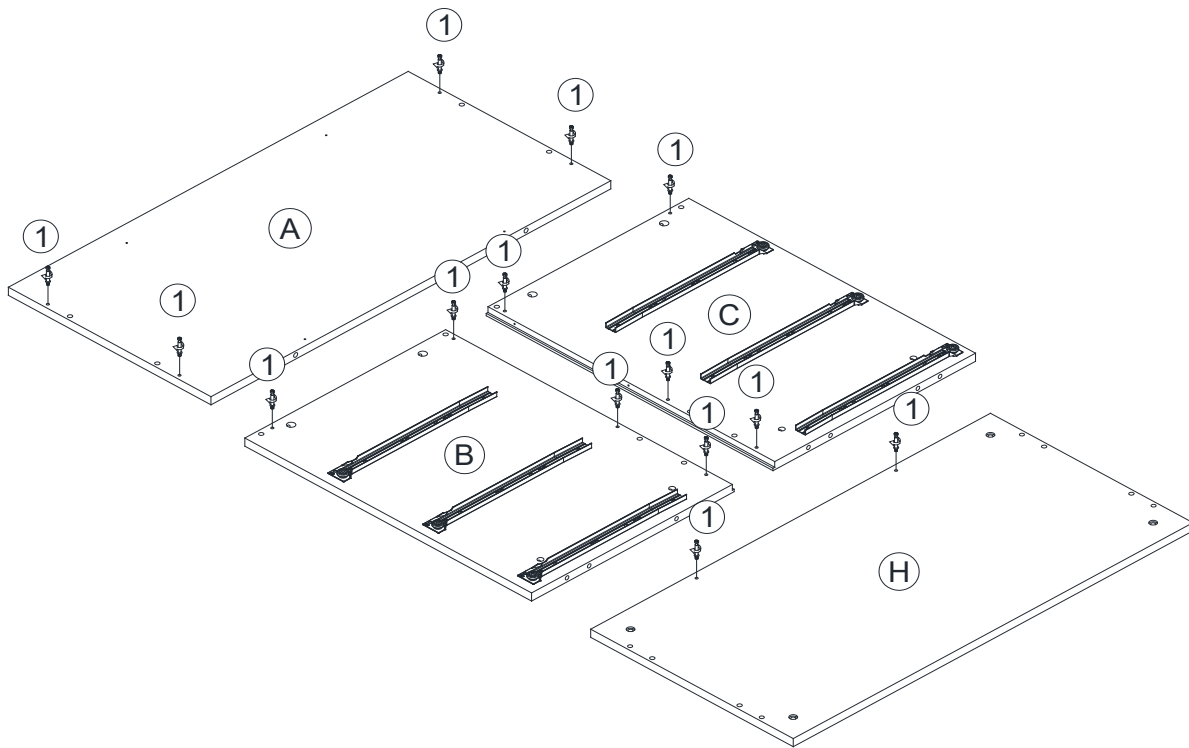

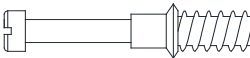
1		14 PCS
---	---	--------

3-Drawer Dresser



DL8876-1, DL8876-1WN

STEP 2

Insert large cam locks (2) and large wood dowels (3) into the back / front rail (D&E) and back bottom panel (G).

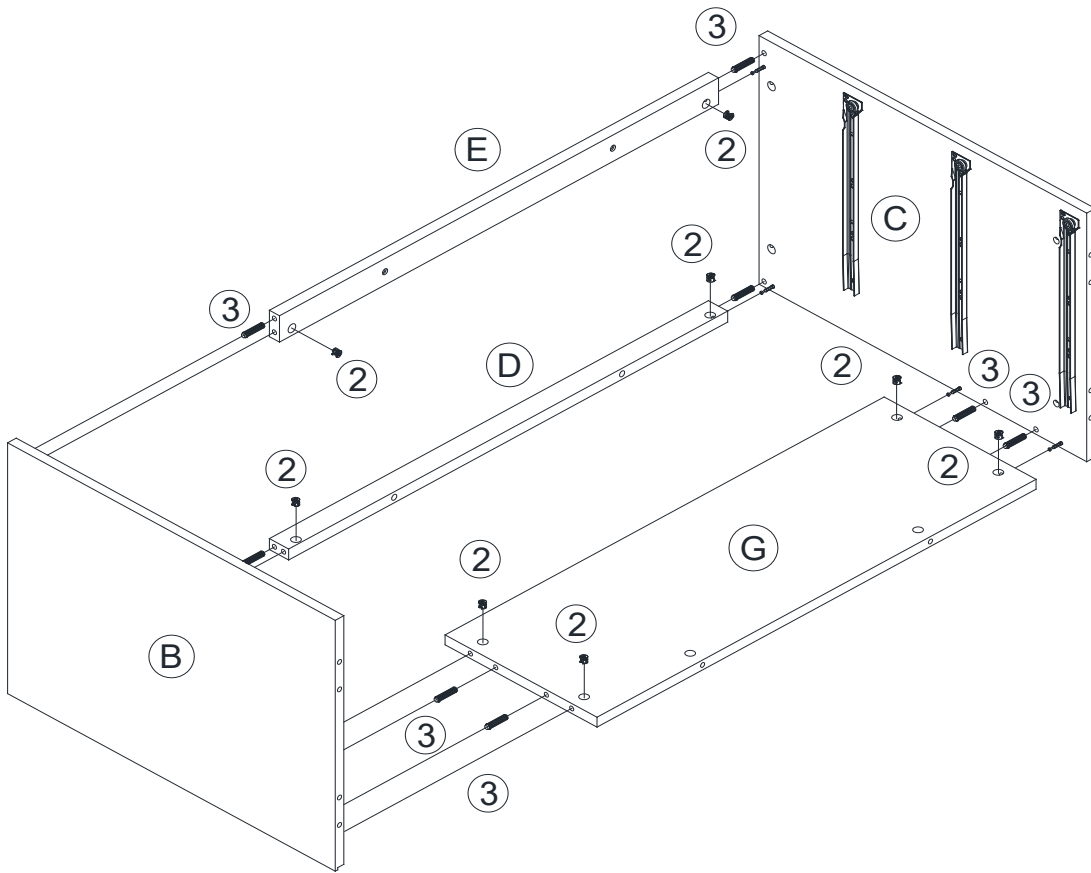
Attach left / right side panel (B&C) to the back / front rail (D&E) and back bottom panel (G) and secure by rotating the large cam lock (2) 1/2 turn clockwise using a Phillips head screwdriver (not included).

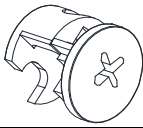

2		8 PCS
3		8 PCS

3-Drawer Dresser

DL8876-1, DL8876-1WN

STEP 3

Attach legs (I) to bottom panel (H) with bolts (11), Use the Allen key (12) to tighten the bolts.

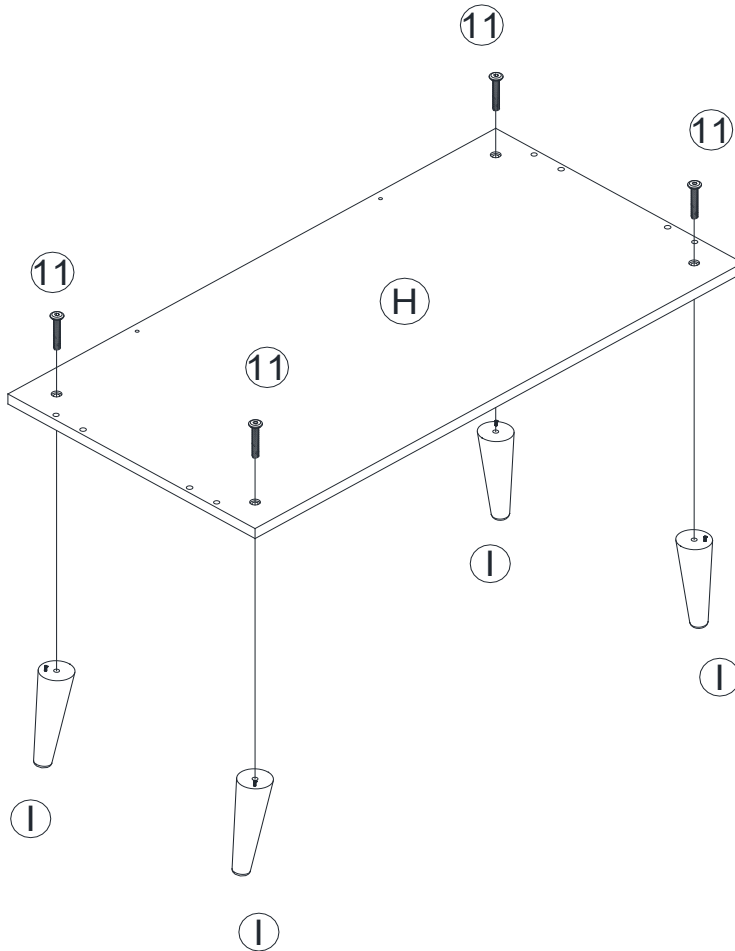

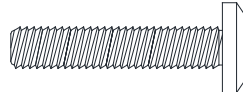
11		4 PCS
----	---	-------



3-Drawer Dresser

DL8876-1, DL8876-1WN

STEP 5

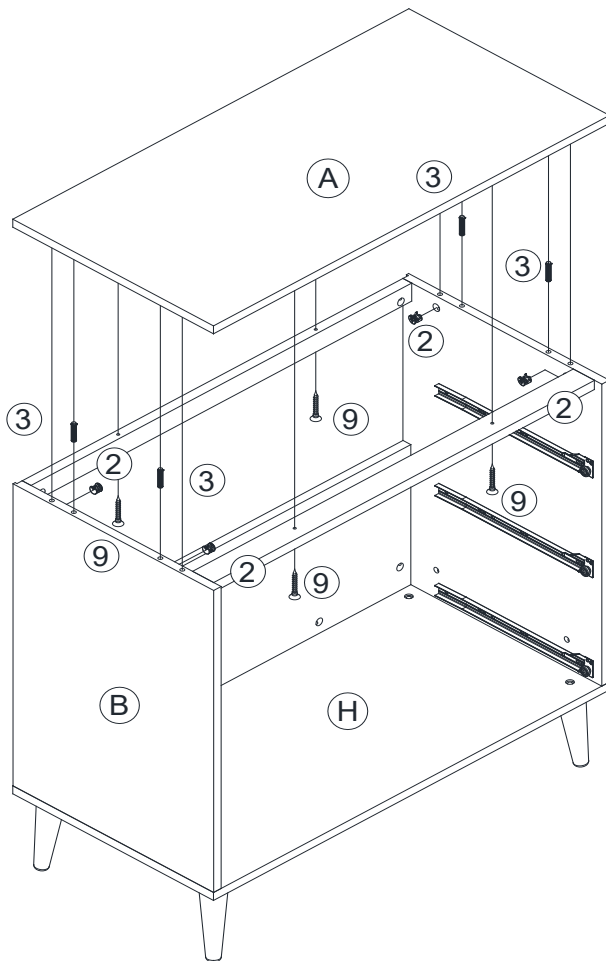
Insert large cam lock (2) and large wood dowel (3) to left / right side panel (B&C) as shown. Attach top panel (A) to assembled unit with screws (9) and secure by rotating the large cam locks (2) 1/2 turn clockwise using a Phillips head screwdriver (not included).

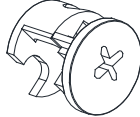

2		4 PCS
3		4 PCS
9		4 PCS



3-Drawer Dresser

DL8876-1, DL8876-1WN

STEP 4

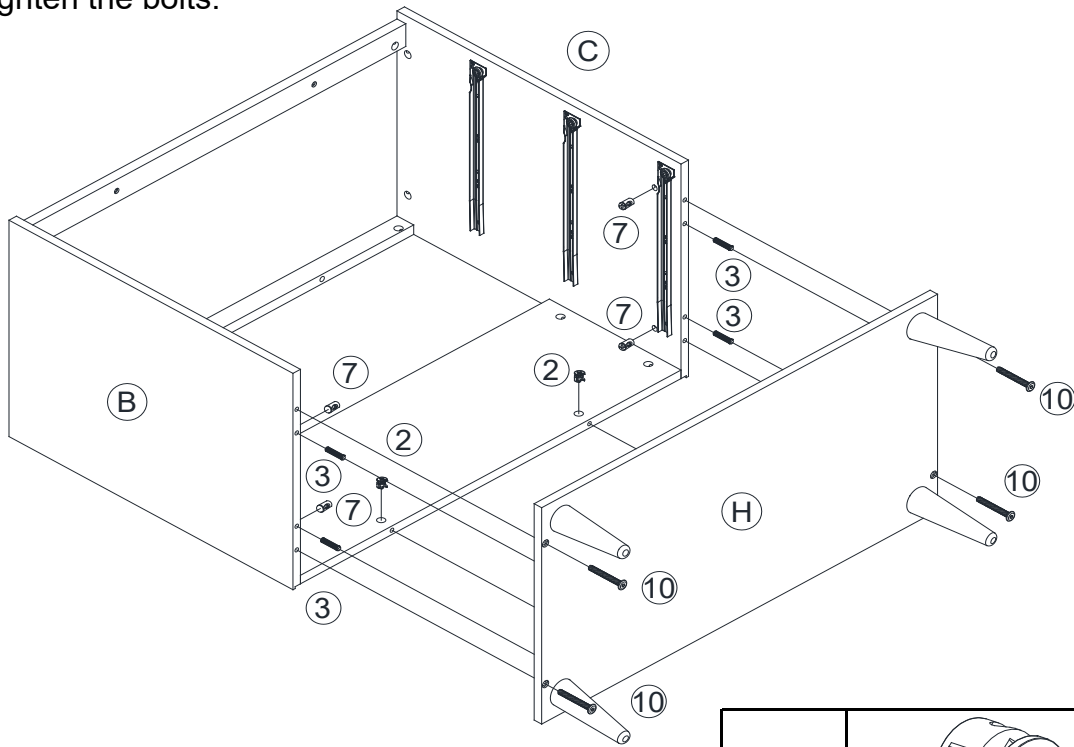
Insert large cam locks (2) into back bottom panel (G) as shown below.
 Insert large wood dowel (3) and barrel nut (7) into the left / right side panel as shown.
 Attach bottom panel (H) to the back bottom panel (G) and secure by rotating the large cam locks (2) 1/2 turn clockwise using a Phillips head screwdriver (not included).
 Attach bottom panel (H) to left / right side panel (B&C) with bolts (10), Use the Allen key (12) to tighten the bolts.

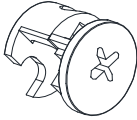

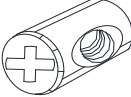
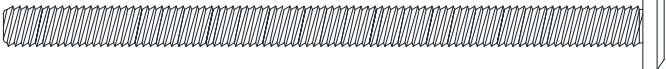
2		2 PCS
3		4 PCS
7		4 PCS
10		4 PCS

3-Drawer Dresser

DL8876-1, DL8876-1WN

STEP 6

Attach back top panel (F) to assembled unit with screws (8) as shown.

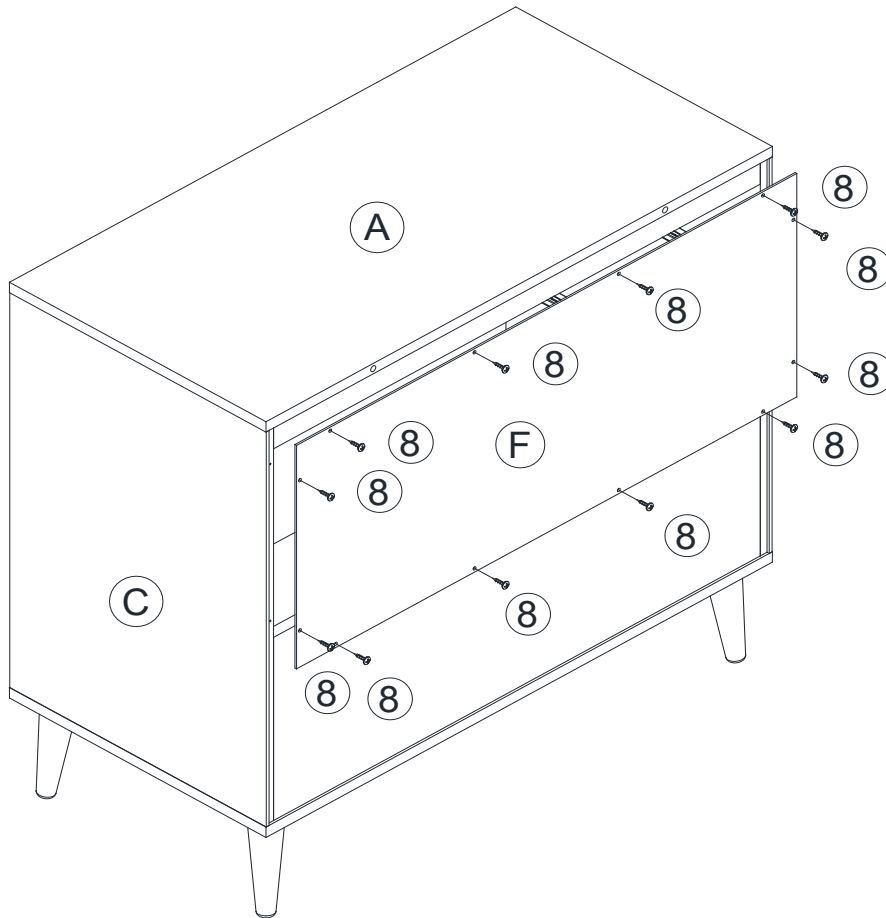

8		12 PCS
---	---	--------

3-Drawer Dresser

DL8876-1, DL8876-1WN

STEP 7



Insert small cam bolts (4) into drawer front (J) and drawer back (M).

Insert small wood dowels (6) into drawer front (J) as shown.

Insert small cam lock to drawer left / right side panel (L&K).

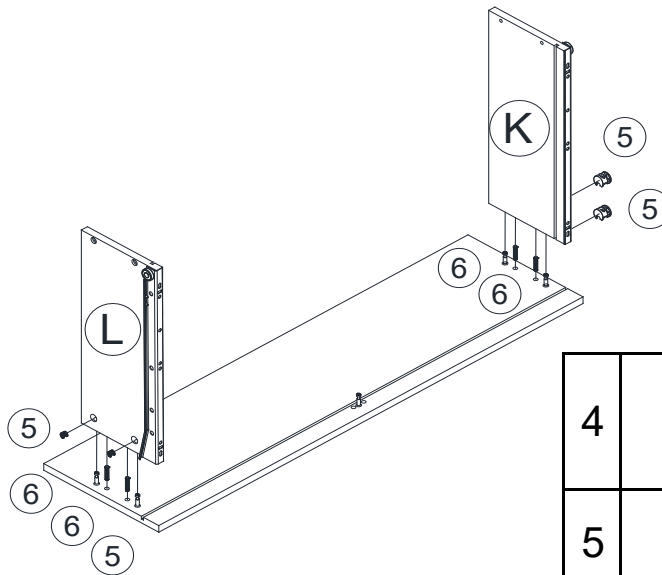
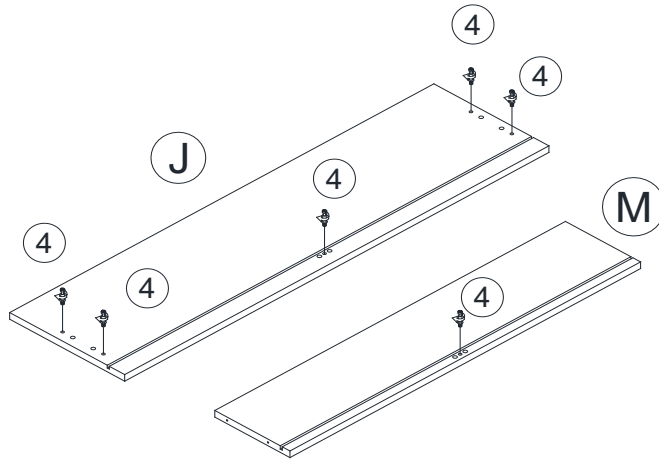
Attach drawer left / right side panel (L&K) to the drawer front (J) and secure by rotating the small cam locks (5) 1/2 turn clockwise using a Phillips head screwdriver (not included).



4		18 PCS
5		12 PCS
6		12 PCS

3-Drawer Dresser

DL8876-1, DL8876-1WN

STEP 8

Insert small wood dowels (6) into the drawer front (J), and small cam lock (5) into the drawer support bar (O) as shown.

Slide the drawer bottom panel (N) into the grooves of bottom drawer left / right side panel (K&L).



Attach the drawer support bar (O) to drawer front (J) by rotating the small cam locks (5) 1/2 turn clockwise using a Phillips head screwdriver (not included).

Insert small wood dowel (6) into the drawer support bar (O).

Attach drawer back (M) to the drawer left / right side (L&K) with screw (9), and drawer support bar (O) by rotating the small cam locks (5) 1/2 turn clockwise using a Phillips head screwdriver (not included).

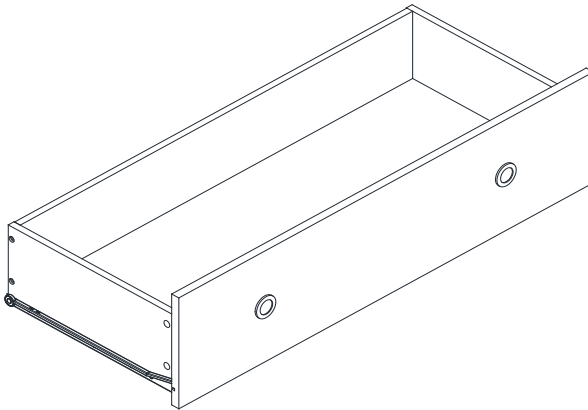
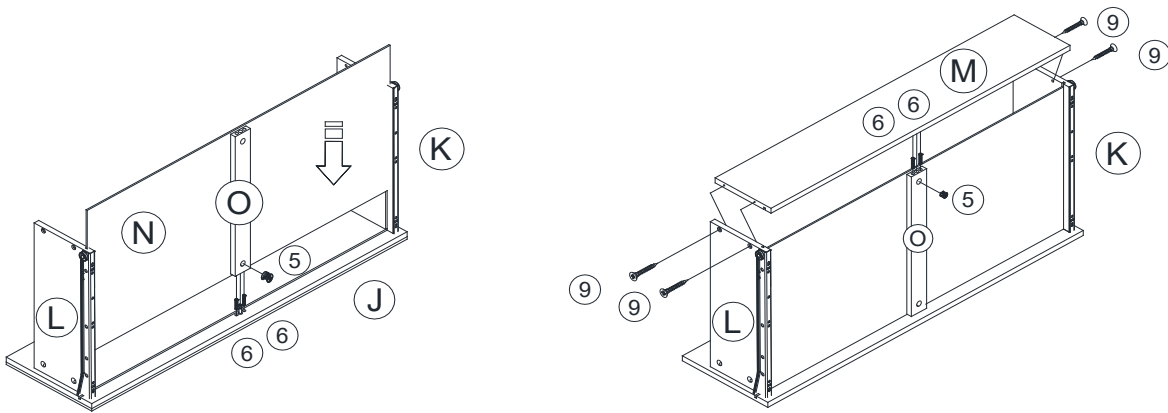
Repeat steps 7 and 8 to assemble the other drawers.

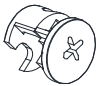

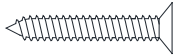
5		6 PCS
6		12 PCS
9		12 PCS

3-Drawer Dresser

DL8876-1, DL8876-1WN

STEP 9

Insert all drawers into the assembled unit.

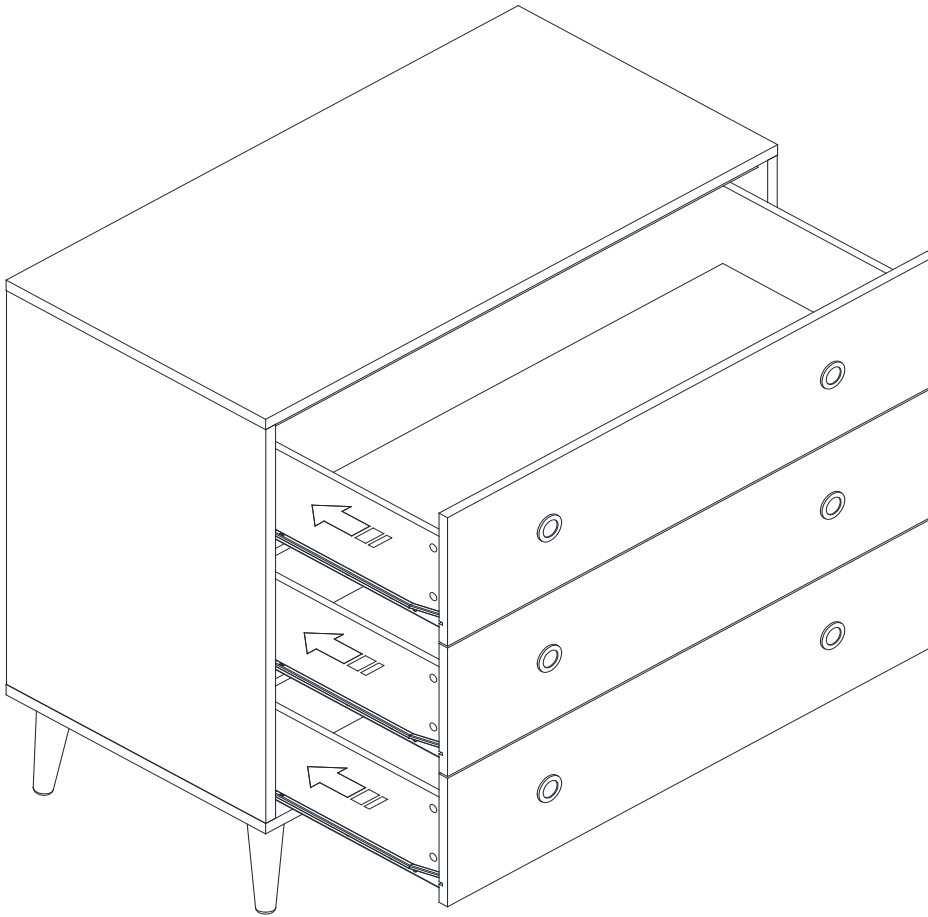

3-Drawer Dresser

DL8876-1, DL8876-1WN



CAUTION: This unit is intended for use only with the products and/or maximum weights indicated. Use with other products and/or products heavier than the maximum weights indicated may result in instability or cause possible injury.

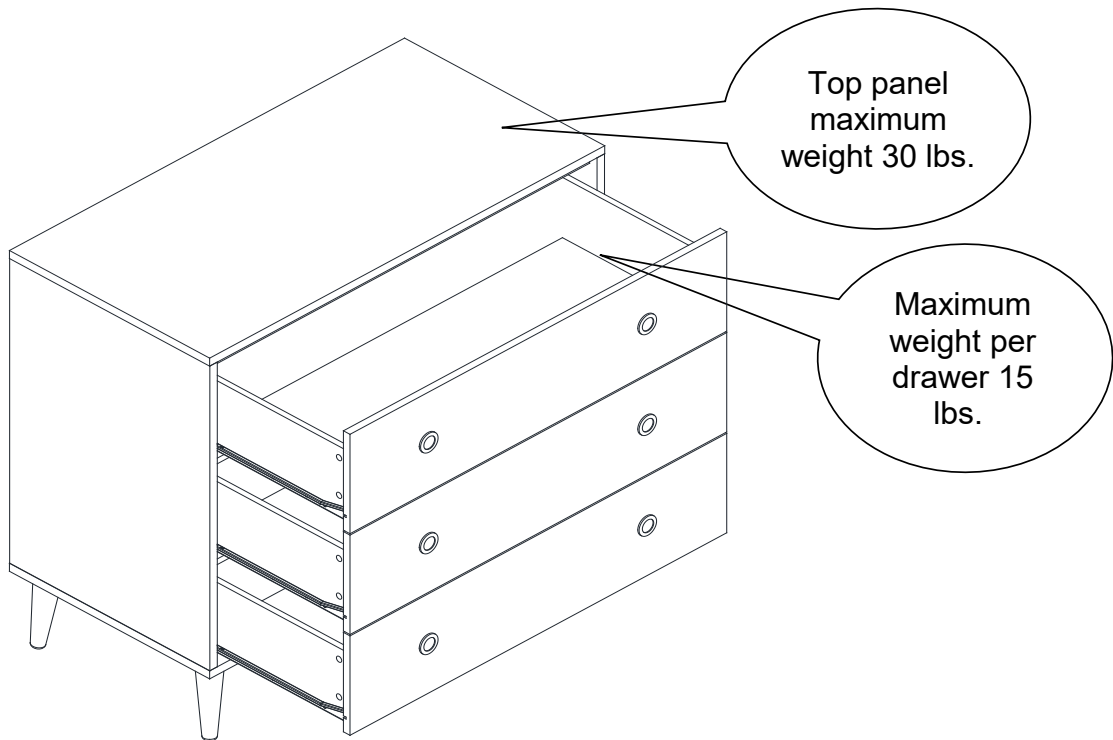





That's it! You've finished assembling your 3-Drawer Dresser!

DO NOT RETURN PRODUCT TO THE STORE.
If a part is missing or damaged, contact our customer service department. We will replace the part **FREE** of charge.

Email: cs@dhpurniture.com

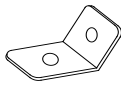
Tel: 1-800-267-1739

Furniture Wall Safety Strap

<p>A</p> 	<p>B</p> 	<p>C</p> 	<p>D</p> 
<p>MOUNTING BRACKET 4 PCS</p>	<p>SAFETY WALL STRAP 2 PCS</p>	<p>LONG SCREW 2 PCS</p>	<p>SHORT SCREW 2 PCS</p>

TOOLS NECESSARY: RUBBER Mallet AND PHILLIPS SCREW DRIVER ARE NOT INCLUDED.

NOTE: 3/8" DRILL BIT AND ELECTRIC DRILL ARE NOT PROVIDED.

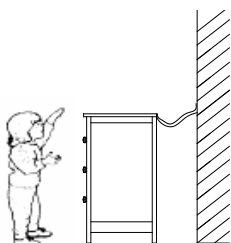

WARNING: WHEN UPRIGHT, IT IS POSSIBLE THAT THE FURNITURE MAY TIP OVER. PLEASE INSTALL THE SAFETY WALL STRAP BEHIND THE FURNITURE TO ENSURE SAFETY.

PLEASE READ ALL INSTRUCTIONS CAREFULLY BEFORE USING THIS PRODUCT AND KEEP THESE INSTRUCTIONS FOR FUTURE REFERENCE. IF YOU HAVE ANY QUESTIONS, PLEASE CALL OUR CUSTOMER SERVICE NUMBER: 1-800-295-1980.

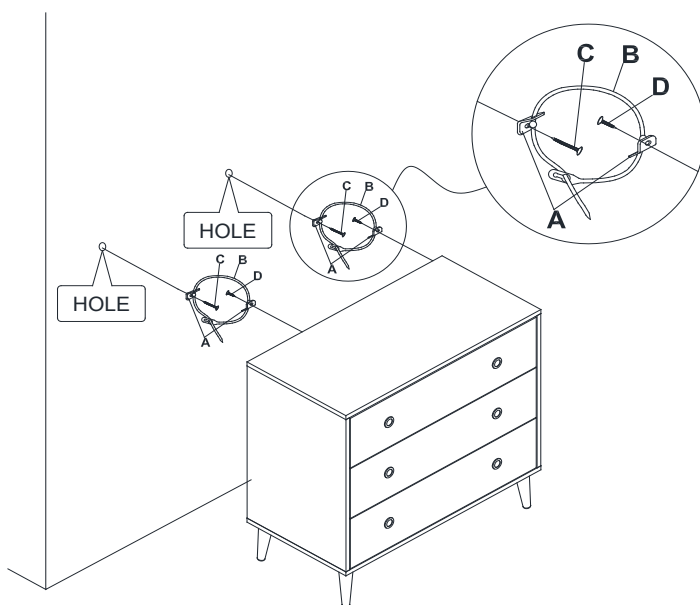

- Step 1:** ATTACH A MOUNTING BRACKET (A) SECURELY TO THE BACK EDGE OF THE FURNITURE USING THE SHORT SCREW (D), THROUGH THE SMALLER HOLE.
- Step 2:** LOCATE THE OTHER MOUNTING BRACKET (A) ON THE WALL OVER A WALL STUD AND 2 INCHES BELOW THE MOUNTING BRACKET SECURED TO THE BACK OF YOUR UNIT. ATTACH TO THE WALL STUD USING THE LONG SCREW (C) PROVIDED, THROUGH THE SMALLER HOLE.
- Step 3:** PLACE THE FURNITURE INTO POSITION SO BOTH MOUNTING BRACKETS ARE VERTICALLY IN LINE. LACE THE END OF THE SAFETY WALL STRAP (B) THROUGH THE LARGER HOLE IN EACH MOUNTING BRACKET (A). BRING BOTH ENDS TOGETHER AND SLIDE THE FLAT END THROUGH THE LOCKING END AND DRAW IT THROUGH UNTIL ALL SLACK IS REMOVED.
- Step 4:** CONFIRM THAT THE STRAP IS SECURELY LACED AND LOCKED.
- TO MOVE THE FURNITURE AFTER THE SAFETY WALL STRAP HAS BEEN INSTALLED, SIMPLY REMOVE THE SCREW FROM THE WALL TO LOOSEN THE SAFETY WALL STRAP.

MANUAL DE INSTRUCCIONES

Cómoda de 3 Cajones



Modelo No:

DL8876-1 (BLANCO)

DL8876-1WN (NUEZ)

CODIGO UPC:

0-65857-20990-7 (BLANCO)

0-65857-20991-4 (NUEZ)

NOTA:

ESTE MANUEL DE INSTRUCCIONES
CONTIENE INFORMACIÓN DE
SEGURIDAD IMPORTANTE.
POR FAVOR LÉALO Y CONSÉRVELO
PARA REFERENCIA FUTURA.

Numero de lote:

(TOMADO DEL CARTON)

Fecha de compra:

____ / ____ / ____

**NOV
OGR
ATZ**

NO DEVUELVA EL PRODUCTO A LA TIENDA.

Si falta una pieza o está dañada, contacte nuestro departamento de servicio a la clientela. Reemplazaremos la pieza SIN cargo.

Tel #: 1-800-267-1739

Correo electrónico: cs@dhpffurniture.com

SERVICIO A LA CLIENTELA

También puede pedir piezas escribiendo a la dirección indicada abajo. Por favor incluya el número de modelo, color y una descripción detallada de la pieza.

DHP Consumer Service
12345 Albert-Hudon Boulevard, Suite 100
Montreal, Quebec
Canadá H1G 3L1

NOTA

- * Para evitar que se raye, por favor retire todo el embalaje y ármelo sobre una superficie limpia y suave.
- * Ensamble sobre una superficie suave, lisa para evitar daños en el acabado del producto.
- * Utilice la correa de seguridad provista para fijar el mueble a la pared.
- * El destornillador en cruz no está incluido.
- * **No use** herramientas eléctricas.
- * **PRECAUCIÓN:** Requiere ser armado por un adulto.
- * El armado y la manipulación pueden requerir dos personas.
- * Para evitar dañar la superficie, una vez instalados los niveladores, **NO** arrastrar el mueble para desplazarlo. Asegúrese de levantarlo.
- * El tiempo de armado se estima en 60 minutos.

ADVERTENCIA:

Pueden producirse lesiones graves o fatales si el mueble se vuelca. Para prevenirlo:

- * Instalar la sujeción provista.
- * Colocar los artículos más pesados en los cajones más bajos.
- * No colocar aparatos de TV u otros objetos pesados sobre este producto, a menos que esté específicamente diseñado para ese uso.
- * Nunca permitir que los niños trepen sobre los cajones, puertas o estantes o se cuelguen de ellos.
- * Nunca abrir más de un cajón a la vez.
- * No eliminar o retirar el dispositivo que asegura los cajones.
- * El uso de la sujeción provista reduce el riesgo de que el mueble se vuelque, pero no lo elimina totalmente.

CUIDADO Y LIMPIEZA

Límpiala regularmente con un paño suave para evitar la acumulación de suciedad. Ocasionalmente se puede usar un paño húmedo para limpiar la superficie. Séquela inmediatamente. No utilice productos abrasivos que puedan dañar la terminación. Una exposición excesiva a la luz del sol y a cambios extremos de temperatura y humedad puede dañar los muebles de madera.

MANTENIMIENTO

Verifique las arandelas/tornillos periódicamente y ajústelos si es necesario.

GARANTÍA LIMITADA

Dorel garantiza que este producto está libre de defectos de material y mano de obra y se compromete a remediar cualquiera de esos defectos. Esta garantía cubre 1 año a partir de la fecha de compra original. Esta garantía es válida únicamente si se presenta una prueba de compra. Esto se limita solamente a la reparación o reemplazo de componentes defectuosos de los muebles y no incluye el trabajo de armado. Esta garantía no se aplica a ningún producto que haya sido armado de manera inadecuada, sujeto a un mal uso o abuso o que haya sufrido cualquier tipo de alteración o reparación. Esta garantía le da las derechas legales específicas y usted puede también tener otras derechas que varíen de estado al estado.



ADVERTENCIA: Si este producto se ha dañado, y/o sus componentes están rotos o faltan, NO LO USE.

Cómoda de 3 Cajones

DL8876-1, DL8876-1WN

ETAPA 1

Inserte los pernos de leva grandes (1) en el panel superior (A), el panel lateral izquierdo / derecho (B y C) y el panel inferior (H) como se muestra.

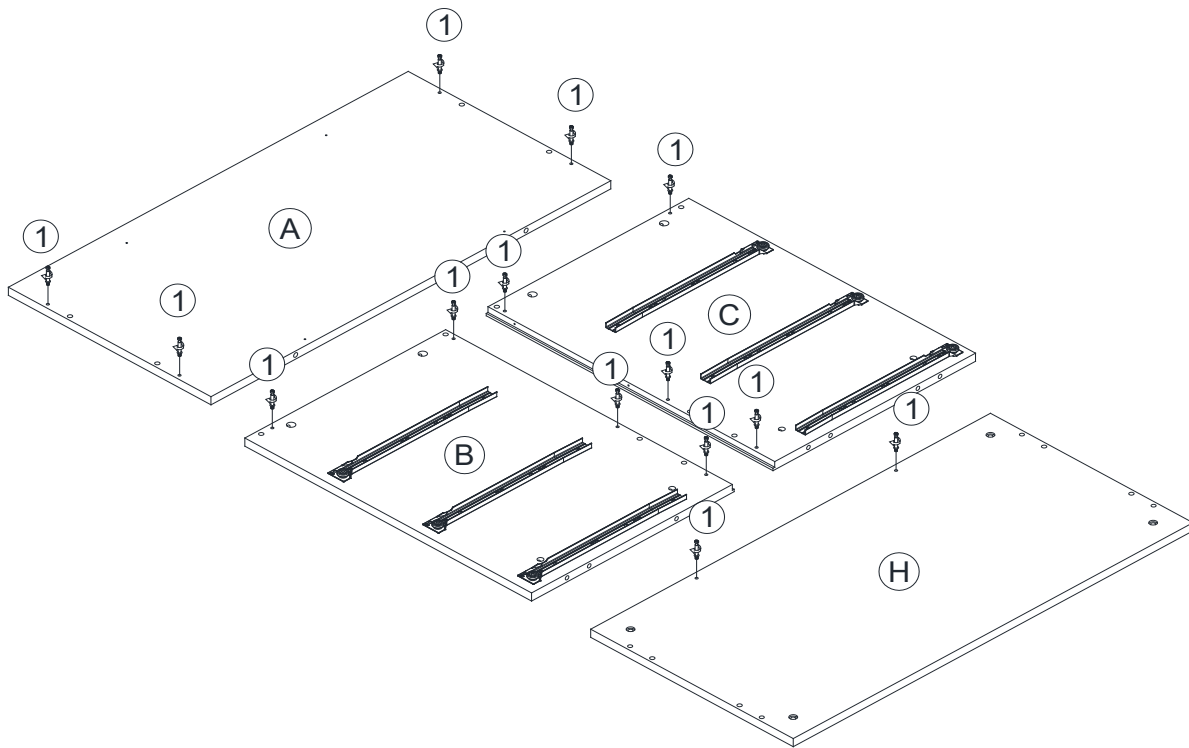

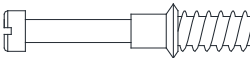
1		14 PCS
---	---	--------

Cómoda de 3 Cajones



DL8876-1, DL8876-1WN

ETAPA 2

Inserte los bloqueos de leva grandes (2) y los pasadores de madera grandes (3) en el riel trasero / delantero (D&E) y el panel inferior trasero (G).

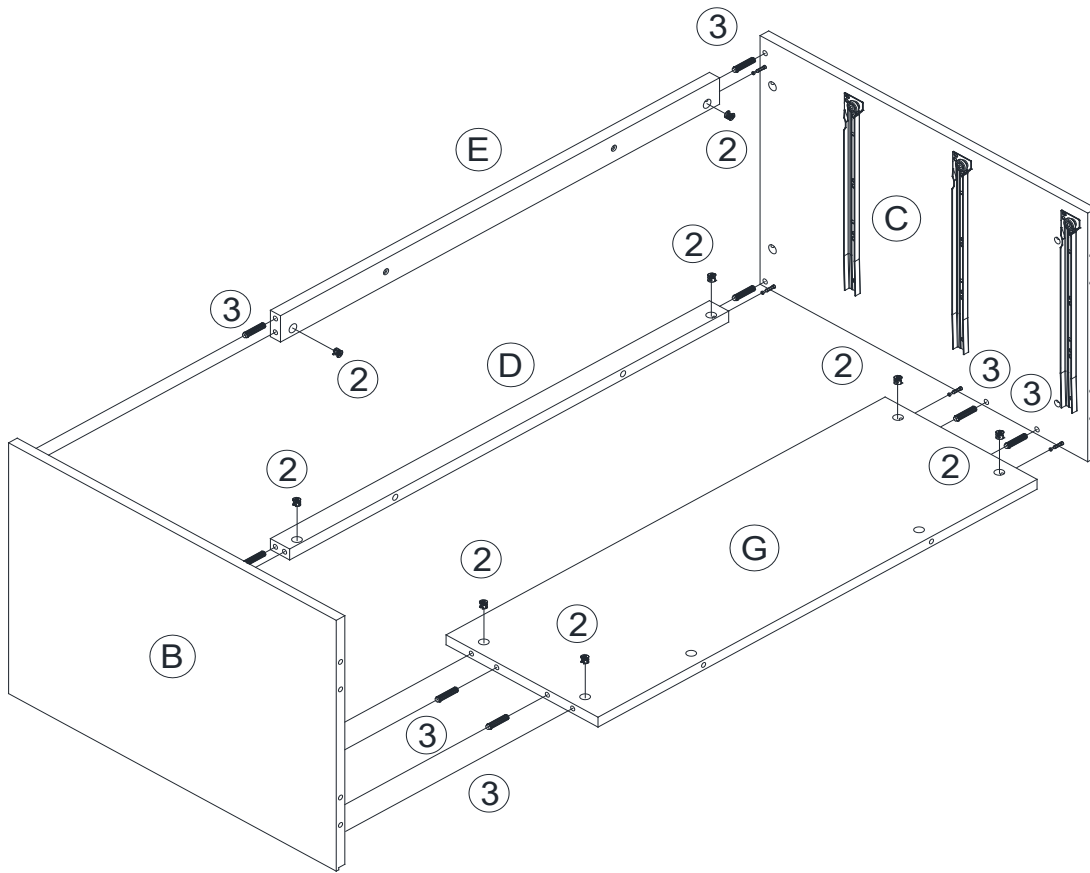
Fije el panel lateral izquierdo / derecho (B y C) al riel posterior / delantero (D&E) y al panel inferior posterior (G) y asegúrelo girando el bloqueo de leva grande (2) 1/2 vuelta en sentido horario con un destornillador Phillips (no incluido) .

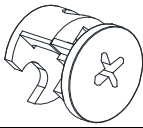

2		8 PCS
3		8 PCS

Cómoda de 3 Cajones

DL8876-1, DL8876-1WN

ETAPA 3

Fije las patas (I) al panel inferior (H) con los pernos (11). Use la llave Allen (12) para apretar los pernos.

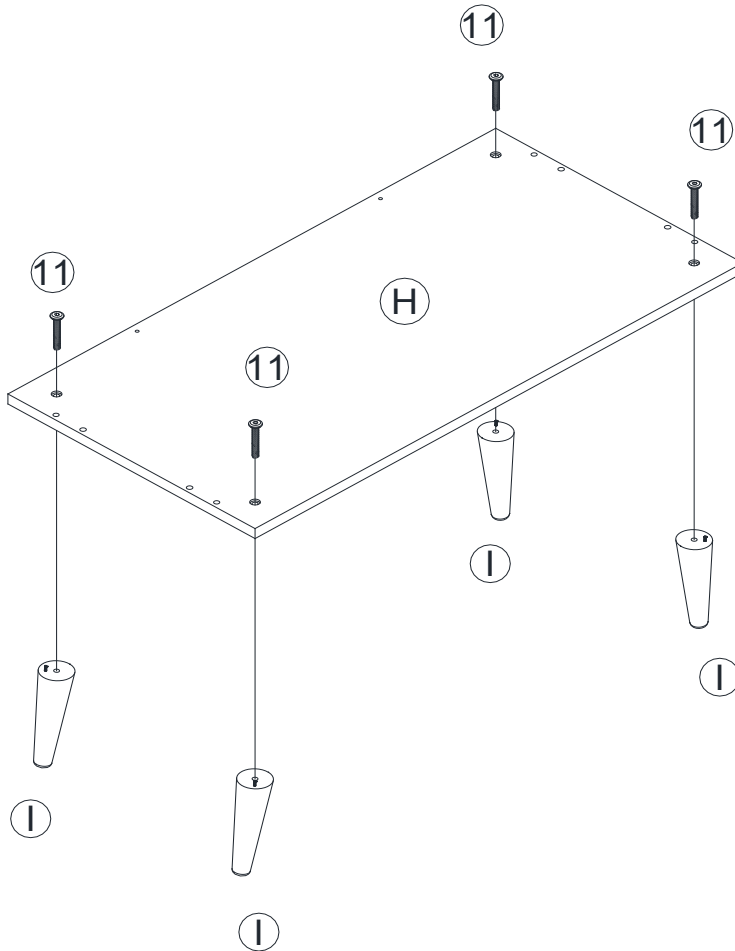

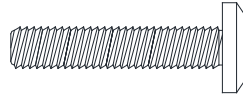
11		4 PCS
----	---	-------

Cómoda de 3 Cajones

DL8876-1, DL8876-1WN

ETAPA 4



Inserte los bloqueos de leva grandes (2) en el panel inferior trasero (G) como se muestra a continuación.

Inserte la espiga de madera grande (3) y la tuerca cilíndrica (7) en el panel lateral izquierdo / derecho como se muestra.

Fije el panel inferior (H) al panel posterior inferior (G) y fíjelo girando los bloqueos de leva grandes (2) 1/2 vuelta en sentido horario con un destornillador Phillips (no incluido).

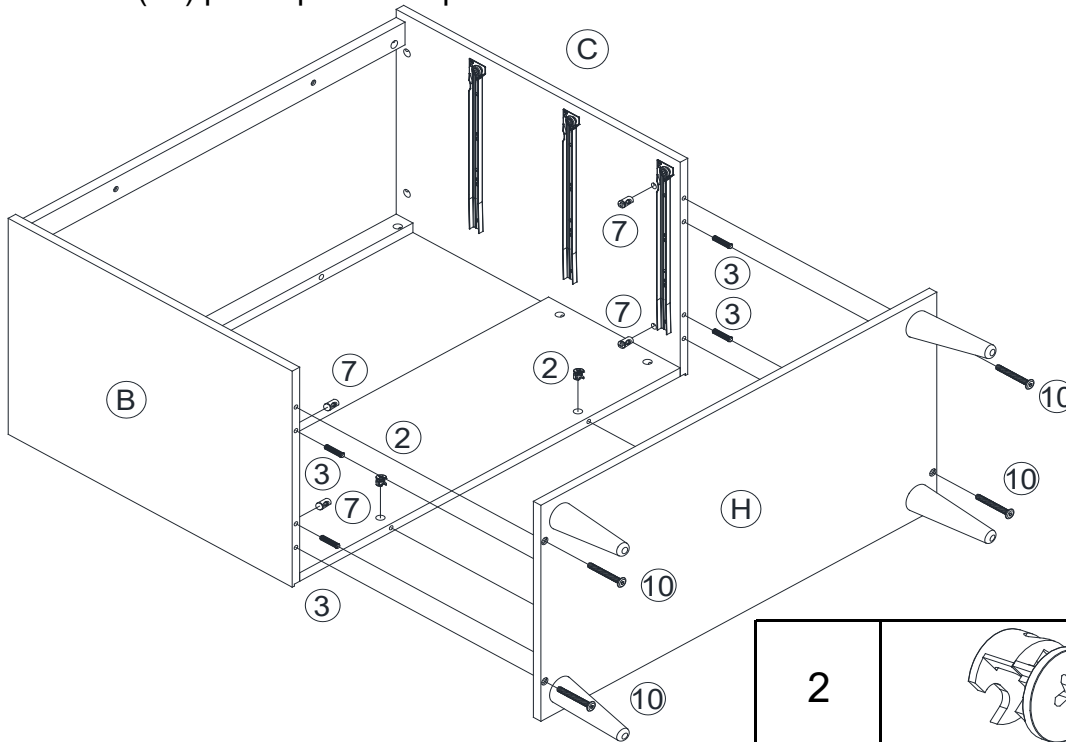
Fije el panel inferior (H) al panel lateral izquierdo / derecho (B y C) con los pernos (10). Use la llave Allen (12) para apretar los pernos.

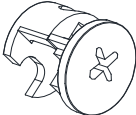

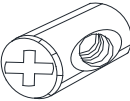
2		2 PCS
3		4 PCS
7		4 PCS

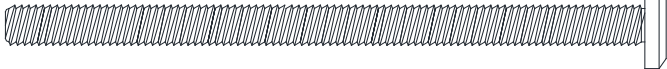
10		4 PCS
----	--	-------

Cómoda de 3 Cajones



DL8876-1, DL8876-1WN

ETAPA 5

Inserte el bloqueo de leva grande (2) y la espiga de madera grande (3) en el panel lateral izquierdo / derecho (B y C) como se muestra.

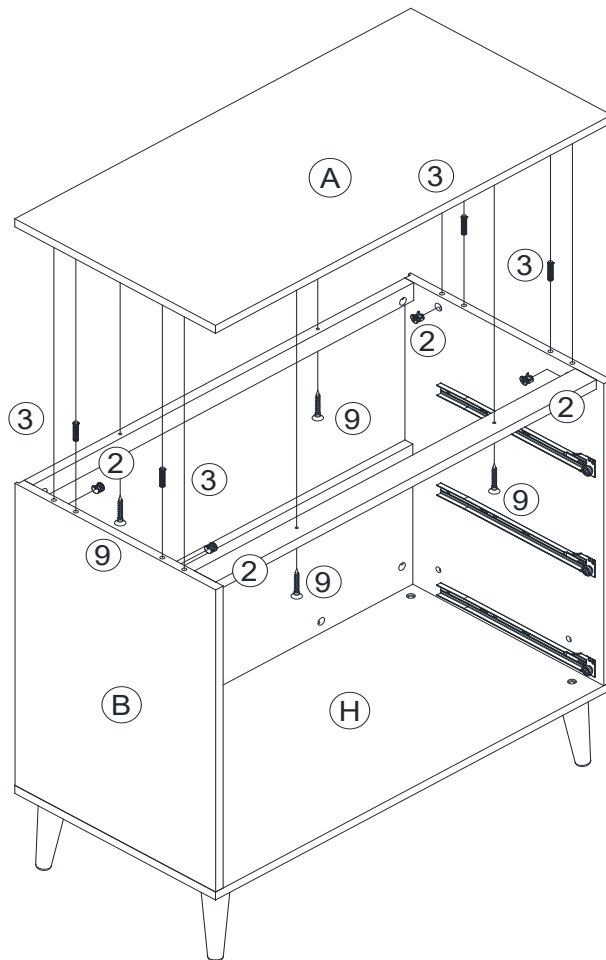
Fije el panel superior (A) a la unidad ensamblada con los tornillos (9) y fíjelos girando los bloqueos de leva grandes (2) 1/2 vuelta en sentido horario con un destornillador Phillips (no incluido).

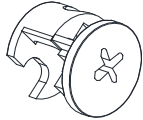

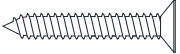
2		4 PCS
3		4 PCS
9		4 PCS

Cómoda de 3 Cajones

DL8876-1, DL8876-1WN

ETAPA 6

Fije el panel superior posterior (F) a la unidad ensamblada con los tornillos (8) como se muestra.

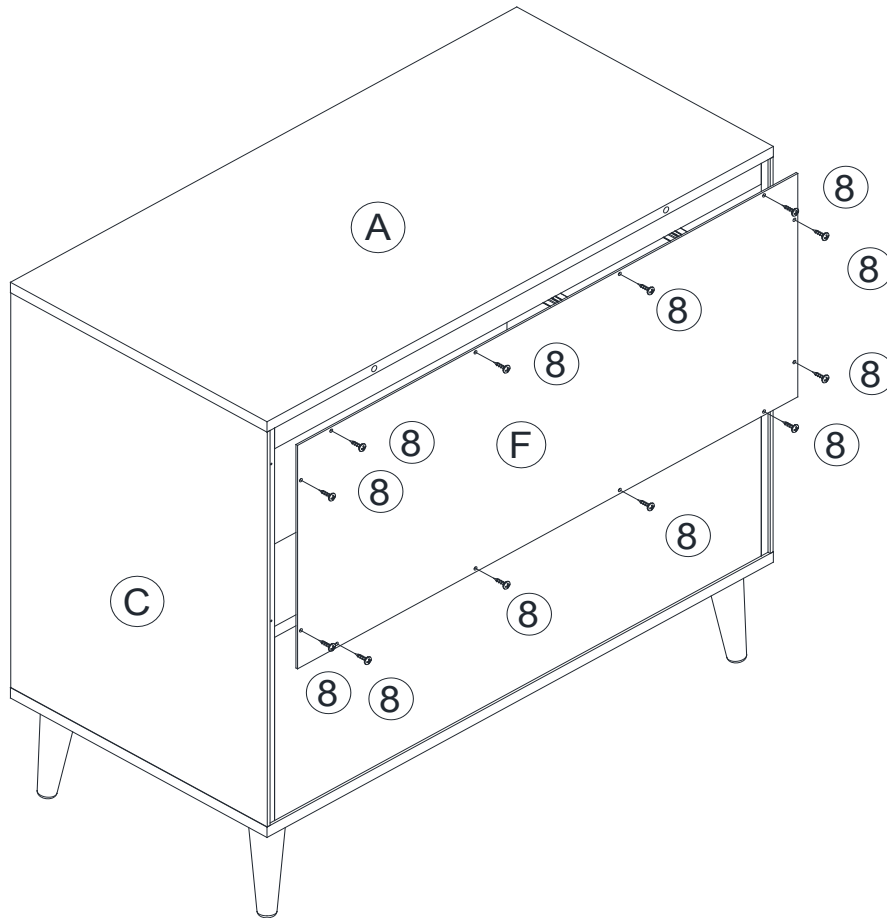

8		12 PCS
---	---	--------

Cómoda de 3 Cajones

DL8876-1, DL8876-1WN



ETAPA 7

Inserte los pernos de leva pequeños (4) en la parte delantera del cajón (J) y la parte posterior del cajón (M).

Inserte tacos pequeños de madera (6) en el frente del cajón (J) como se muestra.

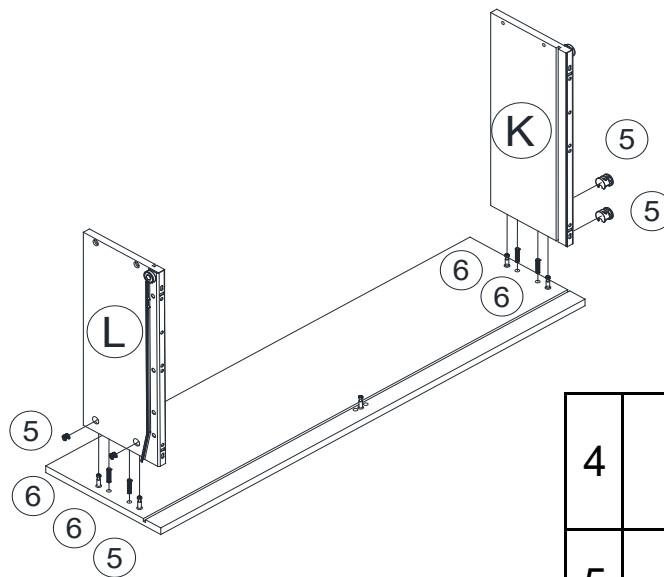
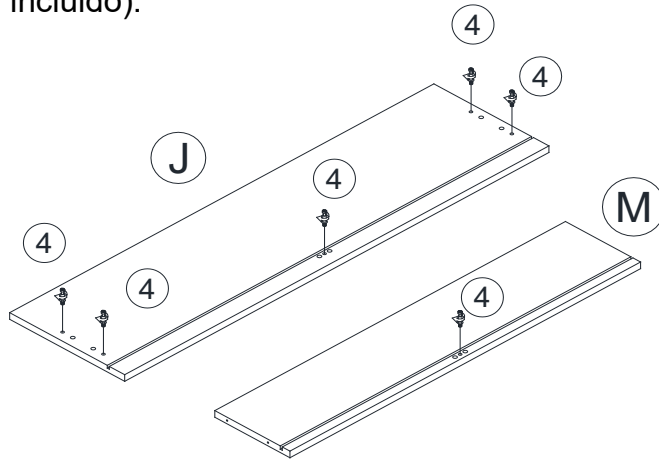
Inserte un pequeño candado de leva en el panel lateral izquierdo / derecho del cajón (L&K). Fije el panel lateral izquierdo / derecho del cajón (L&K) al frente del cajón (J) y fíjelo girando los bloqueos de leva pequeños (5) 1/2 vuelta en sentido horario con un destornillador Phillips (no incluido).

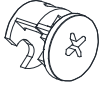

4		18 PCS
5		12 PCS
6		12 PCS

Cómoda de 3 Cajones

DL8876-1, DL8876-1WN

ETAPA 8

Inserte tacos pequeños de madera (6) en el frente del cajón (J), y un pequeño bloqueo de leva (5) en la barra de soporte del cajón (O) como se muestra.

Deslice el panel inferior del cajón (N) en las ranuras del panel lateral izquierdo / derecho del cajón inferior (K&L).



Fije la barra de soporte del cajón (O) al frente del cajón (J) girando los pequeños bloqueos de leva (5) 1/2 vuelta en sentido horario con un destornillador Phillips (no incluido).

Inserte la espiga de madera pequeña (6) en la barra de soporte del cajón (O).

Fije la parte posterior del cajón (M) al lado izquierdo / derecho del cajón (L&K) con el tornillo (9) y la barra de soporte del cajón (O) girando los bloqueos de levas pequeños (5) 1/2 vuelta en sentido horario con un destornillador Phillips (no incluido).

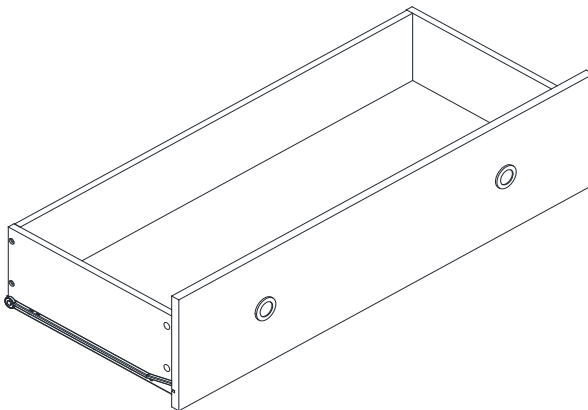
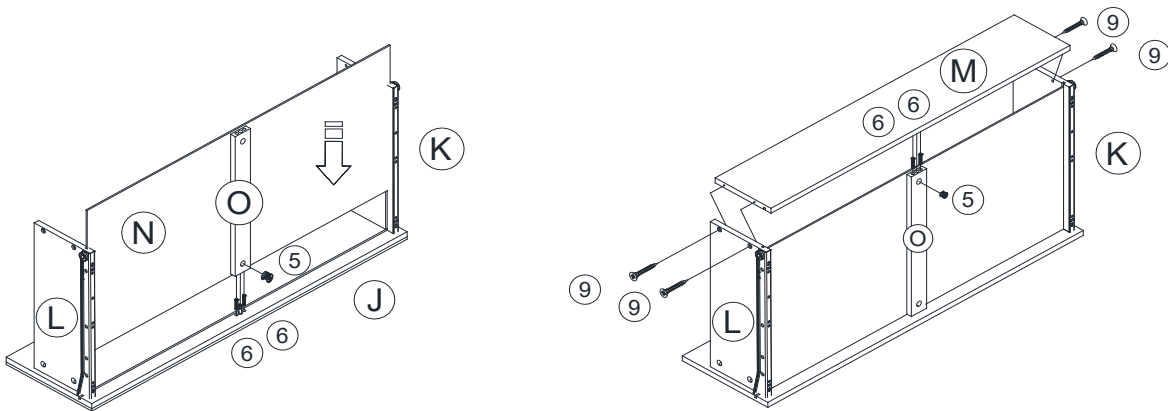
Repita los pasos 7 y 8 para ensamblar los otros cajones.

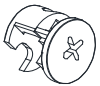

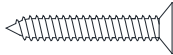
5		6 PCS
6		12 PCS
9		12 PCS

Cómoda de 3 Cajones DL8876-1, DL8876-1WN

ETAPA 9

Inserte todos los cajones en la unidad ensamblada.

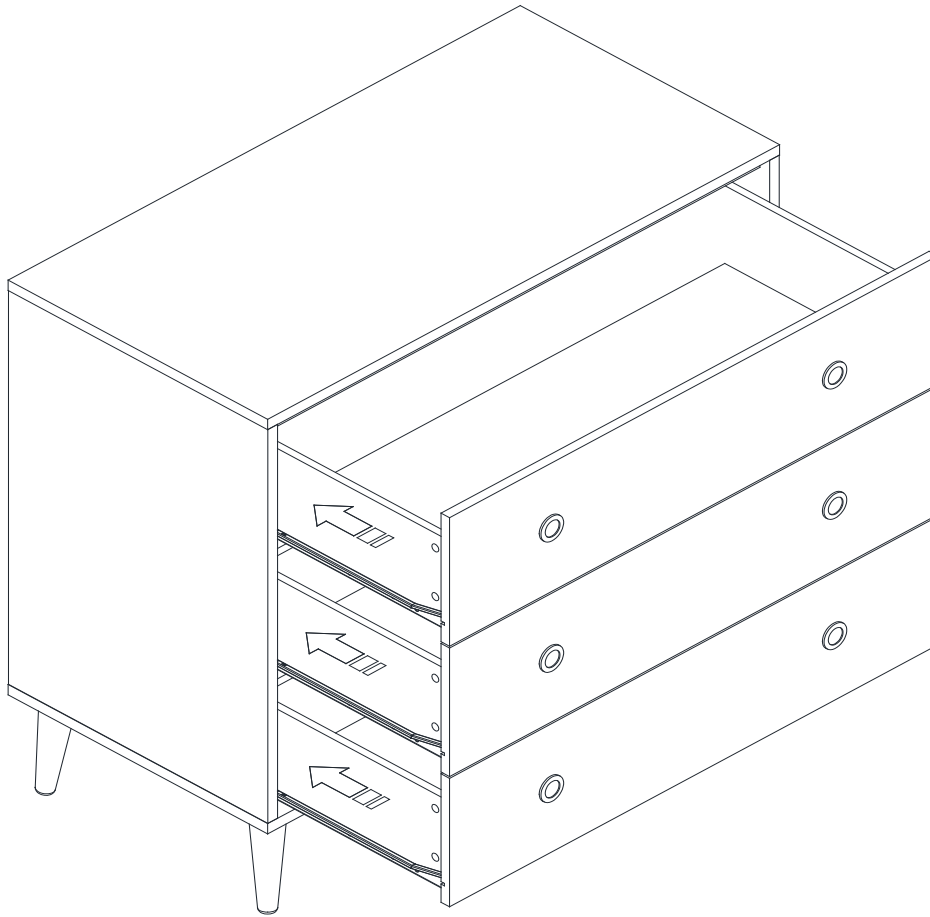

Cómoda de 3 Cajones DL8876-1, DL8876-1WN



PRECAUCIÓN: Esta unidad está prevista únicamente para ser usada con los productos y el peso máximo indicados. El usarla con otros productos más pesados que el peso máximo indicado puede provocar inestabilidad y causar heridas.

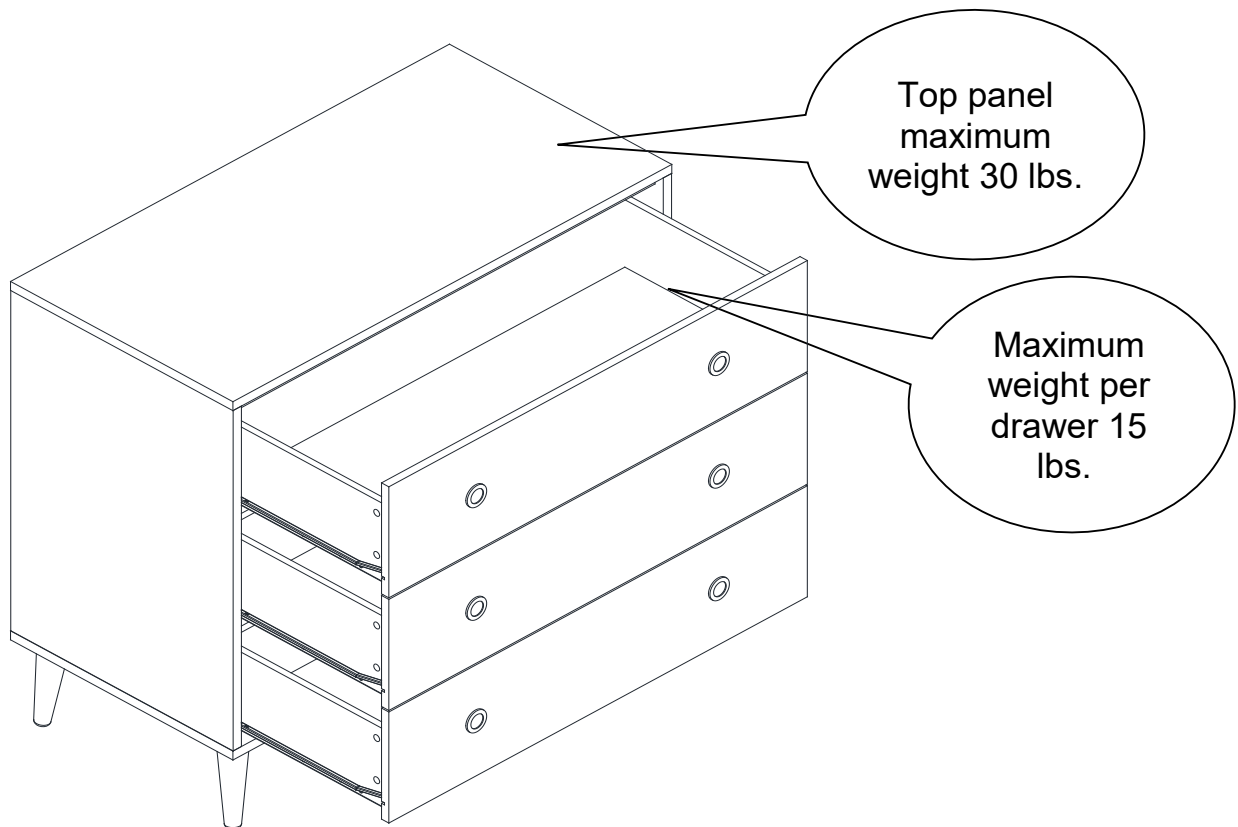

¡Listo! ¡Ya ha terminado de ensamblar la cómoda de 6 cajones.

NO DEVUELVA EL PRODUCTO A LA TIENDA.





Si falta una pieza o está dañada, contacte nuestro departamento de servicio a la clientela. Reemplazaremos la pieza SIN cargo.

Tel #: 1-800-267-1739

Correo electrónico: cs@dhpurniture.com

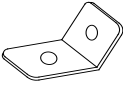
Correa de seguridad para fijar el mueble a la pared

Lista de tornillos y accesorios

A	B	C	D
			
GANCHO DE METAL 4 PZAS	CORREA DE SEGURIDAD PARA LA PARED 2 PZAS	TORNILLO LARGO 2 PZAS	TORNILLO CORTO 2 PZAS

HERRAMIENTAS NECESARIAS: LA MASA DE CAUCHO Y EL DESTORNILLADOR PHILLIPS NO ESTÁN INCLUIDOS.

NOTA: LA MECHA DE 3/8" Y EL TALADRO ELÉCTRICO NO ESTÁN INCLUIDOS.

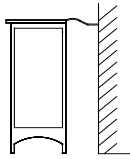

⚠ ADVERTENCIA: ES POSIBLE QUE EL MUEBLE PUEDA VOLCARSE AL ESTAR DE PIE. INSTALE LA CORREA DE SEGURIDAD PARA LA PARED DETRÁS DEL MUEBLE PARA ASEGURARSE DE QUE NO SE VUELQUE.

SÍRVASE LEER TODAS LAS INSTRUCCIONES CON ATENCIÓN ANTES DE UTILIZAR ESTE PRODUCTO Y SÍRVASE CONSERVARLAS PARA SU USO FUTURO. SI TIENE PREGUNTAS, POR FAVOR LLAME A NUESTRO NÚMERO DE ATENCIÓN AL CLIENTE: 1-800-295-1980.

ETAPA 1: CON EL TORNILLO CORTO (D), FIJE FIRMEMENTE UN GANCHO DE METAL (A) A LA BARRA TRANSVERSAL SUPERIOR POSTERIOR DEL MUEBLE, A TRAVÉS DEL AGUJERO MÁS PEQUEÑO

ETAPA 2: CON UN ANCLAJE, COLOQUE EL OTRO GANCHO DE METAL (A) SOBRE LA PARED 2 PULGADAS POR DEBAJO DEL GANCHO YA COLOCADO EN LA PARTE POSTERIOR DEL MUEBLE. FÍJELO AL ANCLAJE DE LA PARED CON EL TORNILLO LARGO (C), A TRAVÉS DEL AGUJERO MÁS PEQUEÑO.

ETAPA 3: COLOQUE EL MUEBLE EN SU POSICIÓN DE MANERA QUE LOS DOS GANCHOS ESTÉN ALINEADOS VERTICALMENTE. PASE EL EXTREMO DE LA CORREA DE SEGURIDAD (B) A TRAVÉS DEL AGUJERO MÁS GRANDE DE CADA GANCHO (A). COLOQUE LOS DOS EXTREMOS JUNTOS Y DESLICE EL EXTREMO PLANO A TRAVÉS DEL EXTREMO DE LA FIJACIÓN HASTA QUE QUEDE BIEN AJUSTADO.

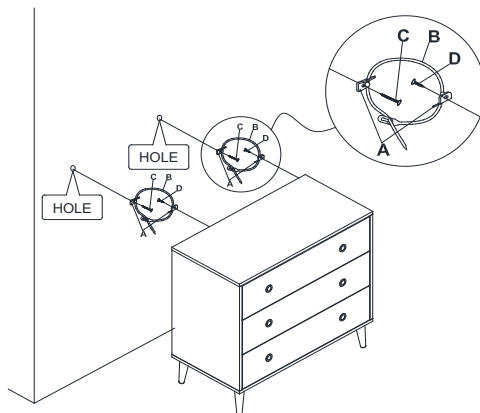

ETAPA 4: ASEGÚRESE DE QUE LA CORREA ESTÉ BIEN PASADA Y AJUSTADA.

PARA DESPLAZAR EL MUEBLE DESPUÉS DE HABER INSTALADO LA CORREA EN LA PARED, SIMPLEMENTE RETIRE EL TORNILLO (A) DE LA PARED PARA AFLOJAR LA CORREA DE SEGURIDAD.

MANUEL D'INSTRUCTIONS

Modèle No:

DL8876-1 (BLANC)
DL8876-1WN (NOYER)

Commode 3 Tiroirs

CODE CUP :

0-65857-20990-7 (BLANC)
0-65857-20991-4 (NOYER)



NOTE:

CE MANUEL D'INSTRUCTIONS
CONTIENT INFORMATION
DE SÉCURITÉ IMPORTANTE.
VEUILLEZ LE LIRE ET LE CONSERVER
POUR RÉFÉRENCE ULTÉRIEURE.

Numéro de lot:

(SUR LA BOÎTE)

Date d'achat:

____ / ____ / ____

**NOV
OGR
ATZ**

NE RETOURNEZ PAS LE PRODUIT AU MAGASIN.
Si une pièce est manquante ou endommagée, veuillez
communiquer avec notre service à la clientèle. Nous la
remplacerons GRATUITEMENT.

Tél : 1-800-267-1739
Courriel : cs@dhpfniture.com

SERVICE À LA CLIENTÈLE

Vous pouvez aussi commander des pièces en écrivant à l'adresse indiquée ci-dessous. Veuillez inclure le numéro de modèle du produit, la couleur et une description détaillée de la pièce.

Service à la clientèle No. 413
12345 Boulevard Albert-Hudon, bureau 100
Montréal, Québec
Canada H1G 3L1

NOTES :

- * Veuillez vous assurer d'avoir toutes les pièces et composantes avant de commencer l'assemblage.
- * Monter sur une surface douce, lisse pour éviter d'endommager la finition du produit.
- * Utilisez la courroie de sécurité fournie pour fixer le meuble au mur.
- * Phillips head screw driver is not included.
- * **NE PAS UTILISER** d'outils électriques.
- * ATTENTION: Doit être assemblé par un adulte.
- * Deux personnes peuvent être nécessaires pour l'assemblage et la manipulation.
- * Pour éviter des dommages, une fois les niveleurs installés, NE PAS traîner le meuble sur la surface pour le déplacer. Assurez-vous de le soulever.
- * Le temps d'assemblage estimé est de 60 minutes.

AVERTISSEMENT

Des blessures graves ou mortelles par écrasement peuvent se produire par des meubles renversés. Pour aider à prévenir les renversements:

- * Installer le dispositif de retenue fourni.
- * Placez les articles lourds dans les tiroirs inférieurs.
- * À moins d'être conçu spécifiquement pour accommoder, ne pas placer de téléviseurs ou d'autres objets lourds sur le dessus de ce produit.
- * Ne jamais laisser les enfants grimper ou se suspendre aux tiroirs, portes ou étagères.
- * Ne jamais ouvrir plus d'un tiroir à la fois.
- * Ne pas déjouer ou enlever le système de verrou du tiroir.
- * L'utilisation de dispositif de retenue peut seulement réduire, mais non éliminer le risque de renversement.

ENTRETIEN ET NETTOYAGE

Époussetez régulièrement avec un chiffon doux et sans charpie pour empêcher la poussière de s'accumuler. Essayez immédiatement. N'utilisez pas des produits nettoyants abrasifs sur le cadre de métal, car cela pourrait endommager la finition. Une exposition excessive au soleil et aux changements extrêmes de température et de l'humidité peut endommager le bois.

ENTRETIEN

Veuillez vérifier les boulons et les vis périodiquement et serrez-les si cela s'avère nécessaire.

GARANTIE LIMITÉE

Dorel garantit que ce produit est exempt de tout défaut de matériaux et de fabrication et s'engage à remédier à un tel défaut. Cette garantie a une validité de 1 an à compter de la date originelle d'achat. Cette garantie est valide uniquement sur présentation de la preuve d'achat. Elle est strictement limitée à la réparation ou remplacement de pièces défectueuses et ne couvre pas les travaux d'assemblage. Cette garantie ne s'applique pas à un produit qui a été assemblé incorrectement, qui a fait l'objet d'un mauvais usage ou d'abus, qui a été modifié ou réparé. Cette garantie vous accorde des droits légaux spécifiques, mais vous pouvez avoir d'autres droits qui varient selon les États.



MISE EN GARDE : Si ce produit est endommagé, et/ou il lui manque des composantes ou elles sont brisées, NE L'UTILISEZ PAS.

DRESSER À 3 TIROIRS

DL8876-1, DL8876-1WN

ÉTAPE 1

Insérez les gros boulons à came (1) dans le panneau supérieur (A), le panneau latéral gauche / droit (B & C) et le panneau inférieur (H), comme indiqué.

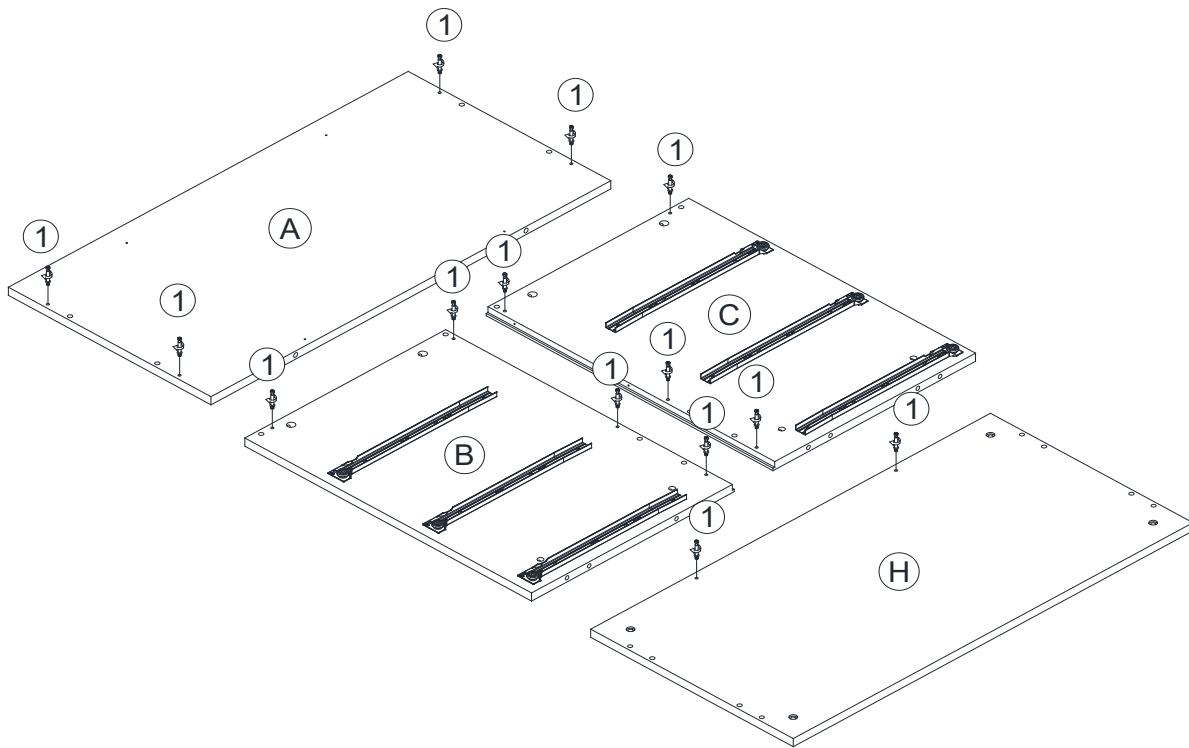

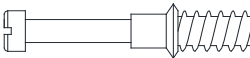
1		14 PCS
---	---	--------

DRESSER À 3 TIROIRS

DL8876-1, DL8876-1WN

ÉTAPE 2

Insérez les grandes serrures à came (2) et les grosses chevilles en bois (3) dans le rail arrière / avant (D & E) et le panneau inférieur arrière (G).
Fixez le panneau latéral gauche / droit (B & C) au rail arrière / avant (D & E) et au panneau inférieur arrière (G) et fixez-le en tournant le grand verrou à came (2) d'un demi-tour dans le sens des aiguilles d'une montre à l'aide d'un tournevis cruciforme (non fourni) .

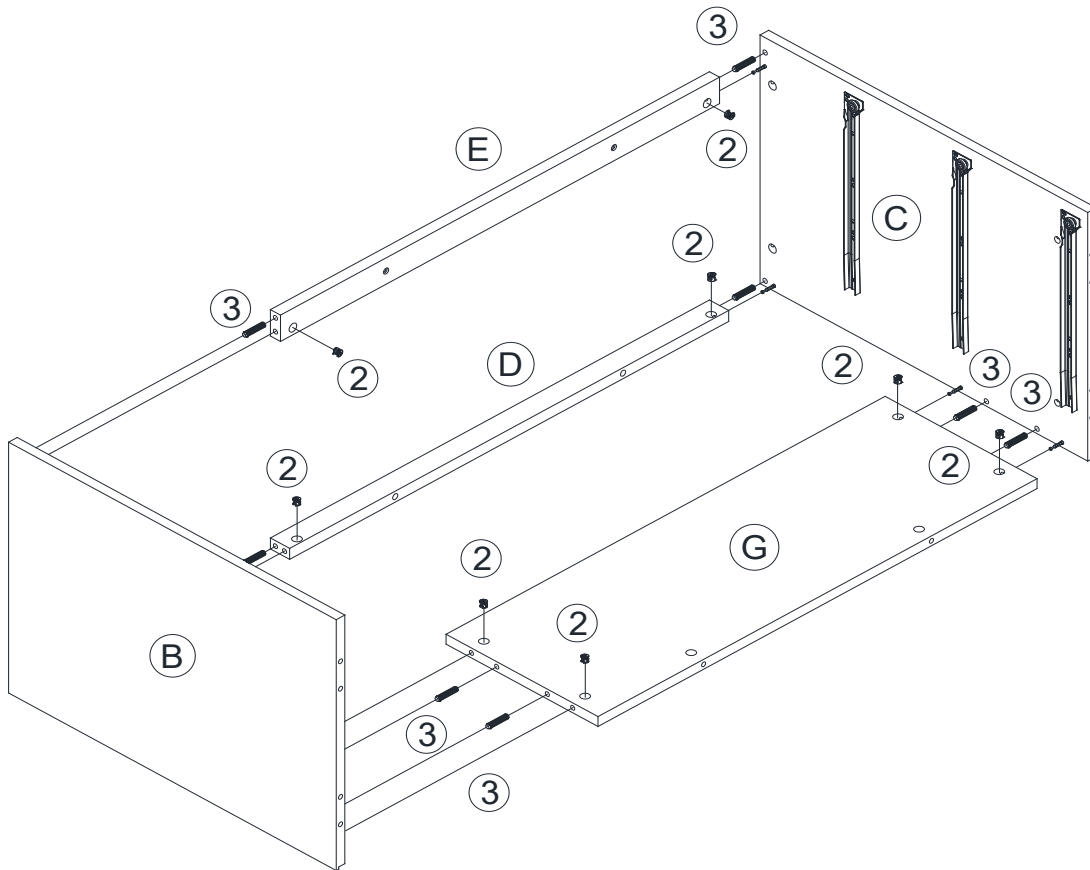

2		8 PCS
3		8 PCS

DRESSER À 3 TIROIRS

DL8876-1, DL8876-1WN

ÉTAPE 3

Fixez les pieds (I) au panneau inférieur (H) avec les boulons (11). Utilisez la clé Allen (12) pour serrer les boulons.

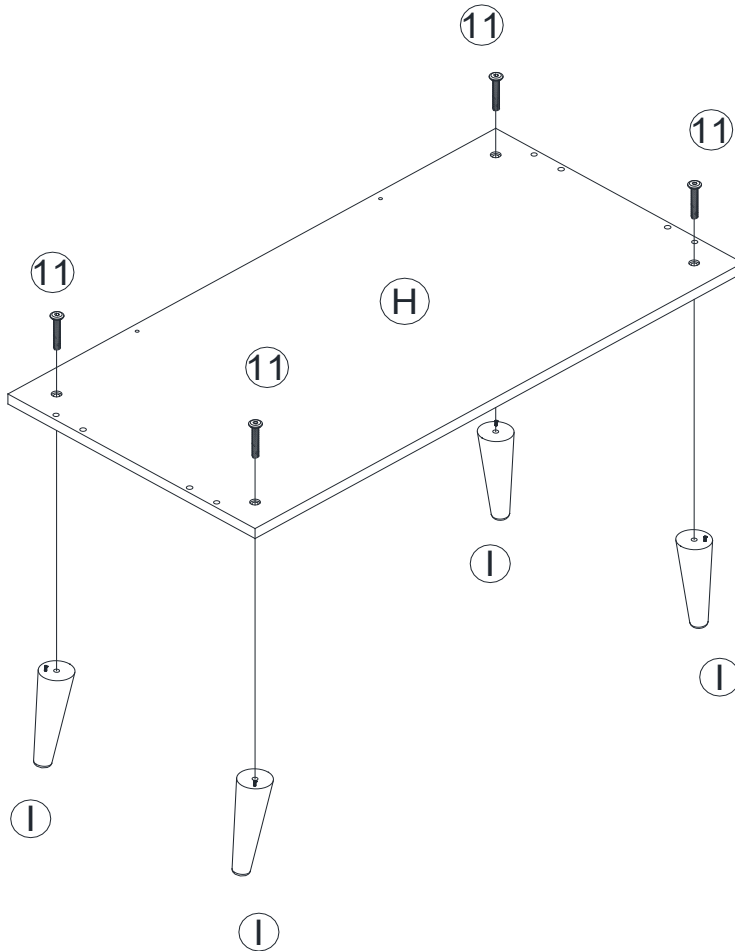

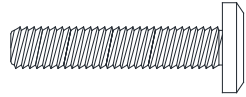
11		4 PCS
----	---	-------

DRESSER À 3 TIROIRS

DL8876-1, DL8876-1WN

ÉTAPE 4

Insérez les gros verrous à came (2) dans le panneau inférieur arrière (G), comme indiqué ci-dessous.

Insérez le grand goujon en bois (3) et l'écrou à tonneau (7) dans le panneau latéral gauche / droit, comme indiqué.

Fixez le panneau inférieur (H) au panneau inférieur arrière (G) et fixez-le en faisant pivoter les grands verrous à came (2) d'un demi-tour dans le sens des aiguilles d'une montre à l'aide d'un tournevis cruciforme (non fourni).

Fixez le panneau inférieur (H) au panneau latéral gauche / droit (B & C) à l'aide de vis (10). Utilisez la clé Allen (12) pour serrer les vis.

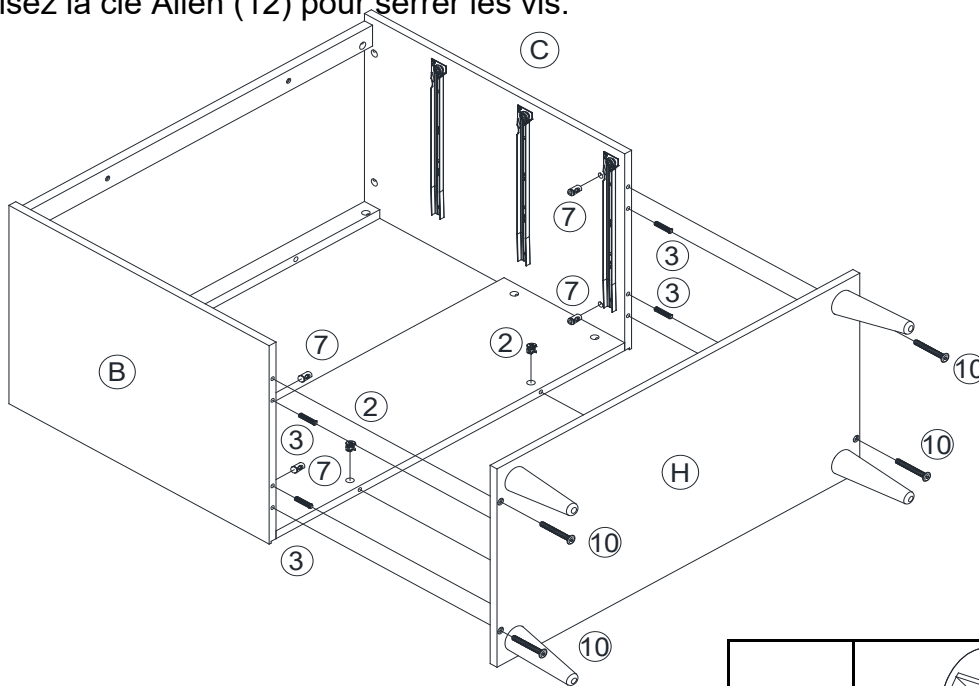

2		2 PCS
3		4 PCS
7		4 PCS

10		4 PCS
----	--	-------

DRESSER À 3 TIROIRS

DL8876-1, DL8876-1WN

ÉTAPE 5

Insérez le grand verrou à came (2) et la grande cheville en bois (3) dans le panneau latéral gauche / droit (B & C), comme indiqué.

Fixez le panneau supérieur (A) à l'unité assemblée à l'aide des vis (9) et fixez-le en faisant pivoter les grands verrous à came (2) d'un demi-tour dans le sens des aiguilles d'une montre

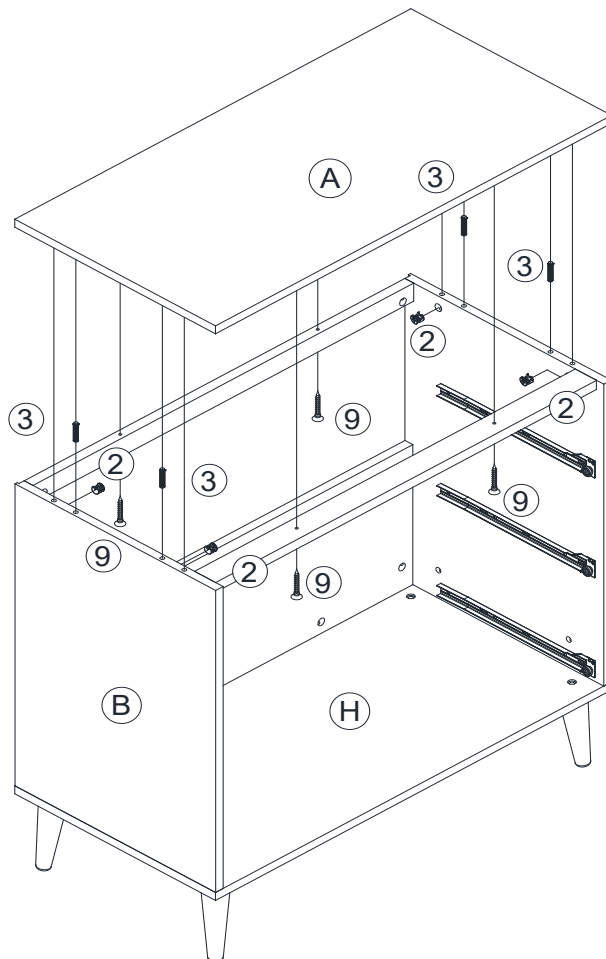

2		4 PCS
3		4 PCS
9		4 PCS

DRESSER À 3 TIROIRS

DL8876-1, DL8876-1WN

ÉTAPE 6

Fixez le panneau supérieur arrière (F) à l'unité assemblée à l'aide des vis (8) comme indiqué.

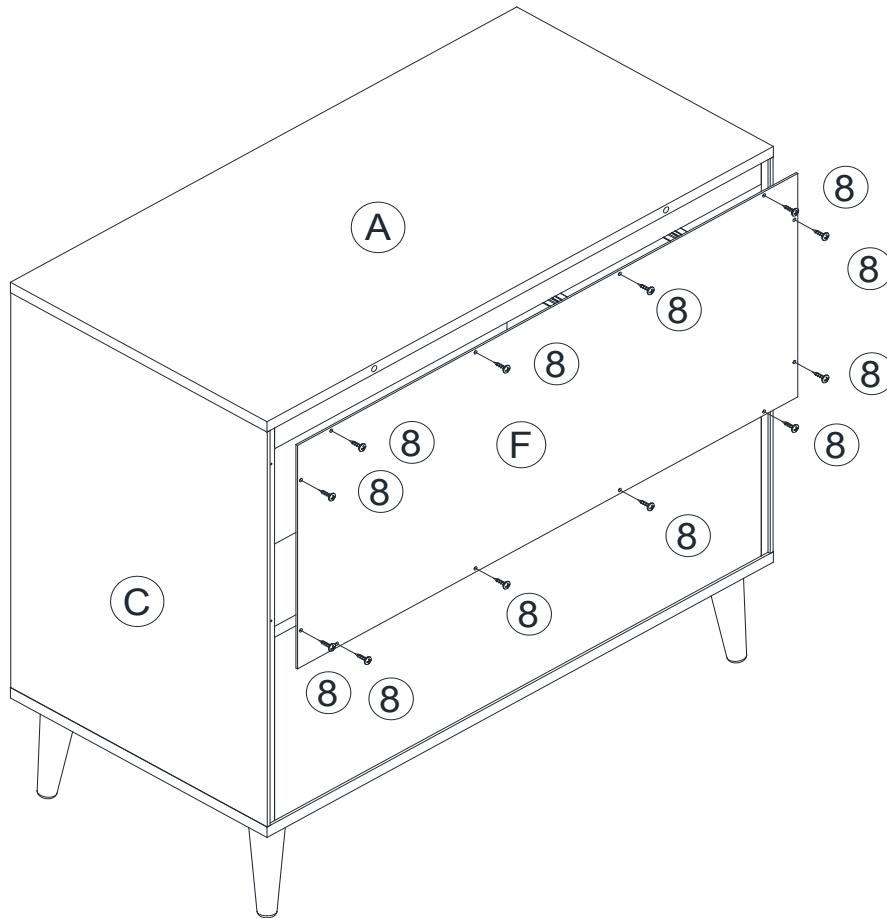

8		12 PCS
---	---	--------



DRESSER À 3 TIROIRS

DL8876-1, DL8876-1WN

ÉTAPE 7

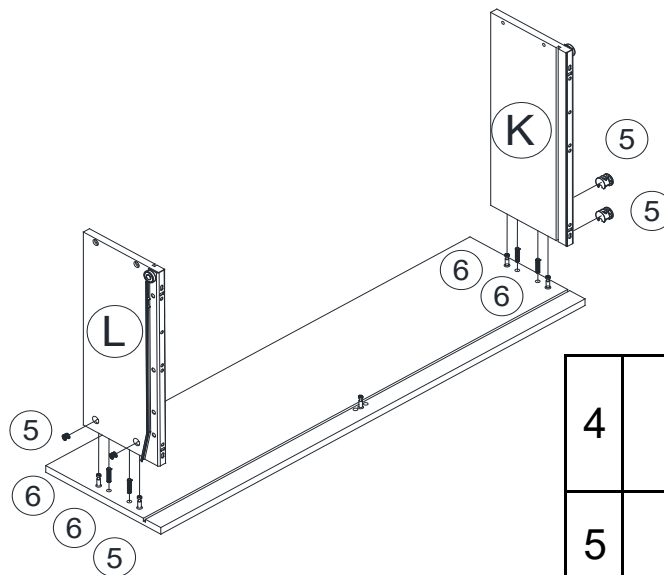
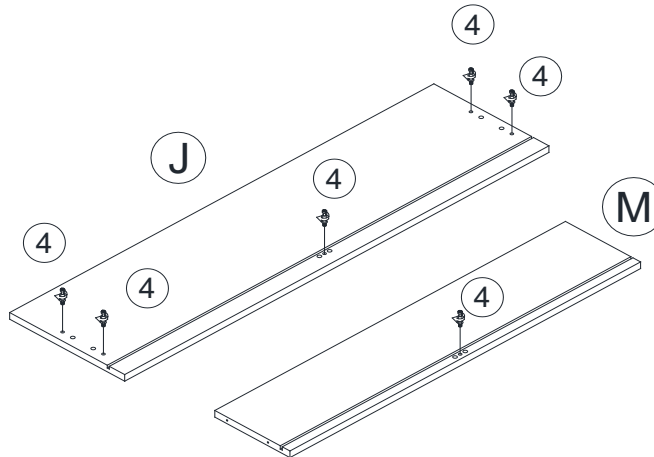
Insérez les petits boulons à came (4) dans le tiroir (J) et le tiroir (M).
 Insérez de petites chevilles en bois (6) dans le devant du tiroir (J) comme indiqué.
 Insérez le petit verrou à came dans le panneau latéral gauche / droit du tiroir (L & K).
 Fixez le panneau latéral gauche / droit du tiroir (L & K) à l'avant du tiroir (J) et fixez-le en faisant pivoter les petits verrous à came (5) d'un demi-tour dans le sens des aiguilles d'une montre à l'aide d'un tournevis cruciforme (non fourni).



4		18 PCS
5		12 PCS
6		12 PCS

DRESSER À 3 TIROIRS

DL8876-1, DL8876-1WN

ÉTAPE 8

Insérez de petites chevilles en bois (6) dans le devant du tiroir (J) et un petit verrou à came (5) dans la barre de support du tiroir (O), comme indiqué.

Faites glisser le panneau inférieur du tiroir (N) dans les rainures du panneau latéral gauche / droit du tiroir inférieur (K & L).



Fixez la barre de support du tiroir (O) à l'avant du tiroir (J) en tournant les petits verrous à came (5) d'un demi-tour dans le sens des aiguilles d'une montre à l'aide d'un tournevis cruciforme (non fourni).

Insérez une petite cheville en bois (6) dans la barre de support du tiroir (O).

Fixez le tiroir (M) au côté gauche / droit du tiroir (L & K) à l'aide de la vis (9) et de la barre de support du tiroir (O) en faisant pivoter les petits verrous à came (5) d'un demi-tour dans le sens des aiguilles d'une montre à l'aide d'un tournevis inclus).

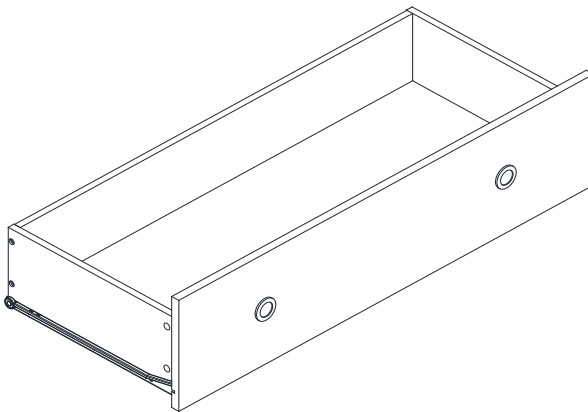
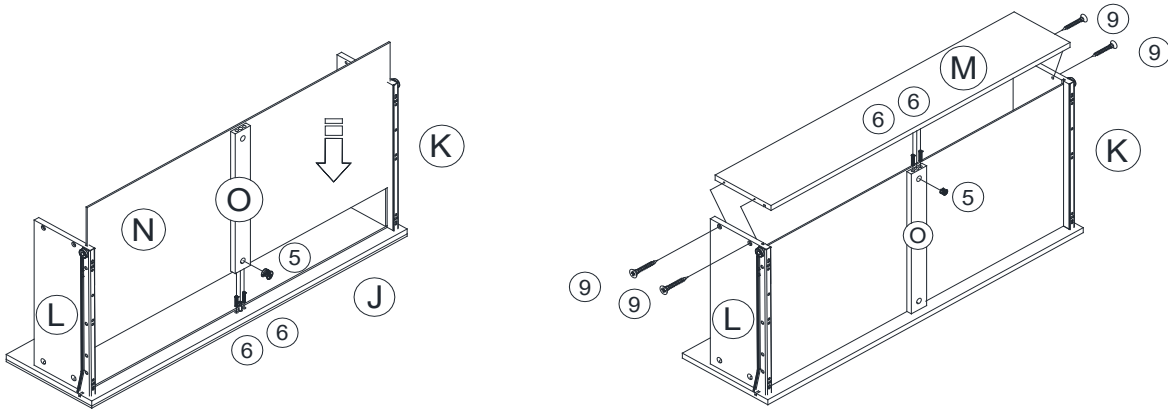
Répétez les étapes 7 et 8 pour assembler les autres tiroirs.

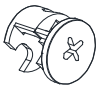

5		6 PCS
6		12 PCS
9		12 PCS

DRESSER À 3 TIROIRS DL8876-1, DL8876-1WN

ÉTAPE 9

Insérez tous les tiroirs dans l'unité assemblée.

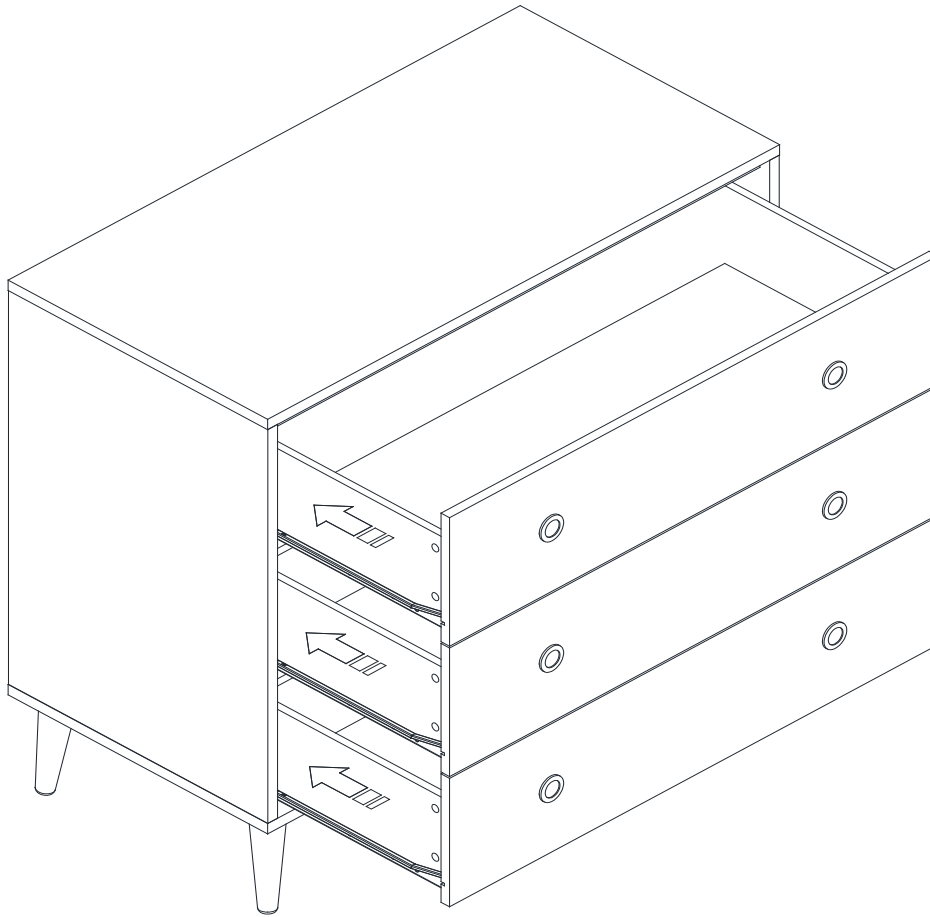

DRESSER À 3 TIROIRS

DL8876-1, DL8876-1WN



ATTENTION: Cette unité est conçue pour être utilisée seulement avec les produits et/ou les poids maximum indiqués. L'utilisation avec d'autres produits et/ou des produits plus lourds que les poids maximum indiqués peut entraîner de l'instabilité et causer des blessures.

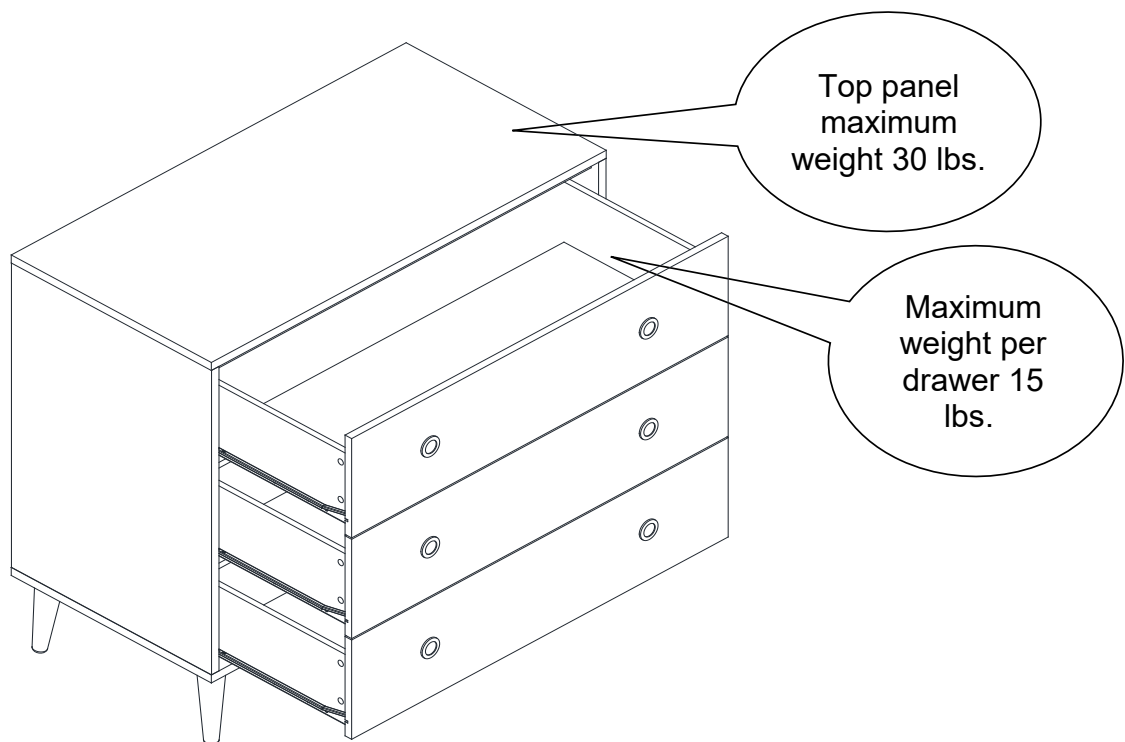

Voilà! Vous avez terminé d'assembler votre commode 6 tiroirs.

NE PAS RETOURNER LE PRODUIT AU MAGASIN.





Si une pièce est manquante ou endommagée, contactez notre Service à la clientèle. Nous remplacerons la pièce **GRATUITEMENT.**

Tél #: 1-800-267-1739

Courriel: cs@dhpffurniture.com

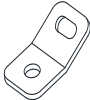
Sangle de sécurité pour ancrer le meuble au mur

Liste de quincaillerie

A 	B 	C 	D 
CROCHET DE MÉTAL 2 PCES	SANGLE DE SÉCURITÉ POUR LE MUR 2 PCES	VIS LONGUE 2 PCES	VIS COURTE 2 PCES

OUTILS NÉCESSAIRES: LE MAILLET EN CAOUTCHOUC ET LE TOURNEVIS PHILLIPS NE SONT PAS COMPRIS.
NOTE: LA MÈCHE DE 3/8" ET LA PERCEUSE ÉLECTRIQUE NE SONT PAS FOURNIES.

⚠ AVERTISSEMENT: LORSQUE DEBOUT, IL EST POSSIBLE QUE LE MEUBLE PUISSE BASCULER. VEUILLEZ INSTALLER LA SANGLE DE SÉCURITÉ POUR LE MUR DERRIÈRE LE MEUBLE POUR EN ASSURER DE LA SÉCURITÉ.

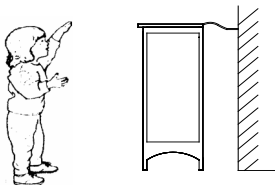

VEUILLEZ LIRE TOUTES LES INSTRUCTIONS AVEC ATTENTION AVANT D'UTILISER CE PRODUIT ET VEUILLEZ LES GARDER POUR RÉFÉRENCE FUTURE. SI VOUS AVEZ DES QUESTIONS, VEUILLEZ APPELER NOTRE NUMÉRO DE SERVICE AUX CLIENTS : 1-800-295-1980.

ÉTAPE 1: À L'AIDE DE LA VIS COURTE (D), FIXEZ FERMEMENT UN CROCHET DE MÉTAL (A) À LA BARRE TRANSVERSALE SUPÉRIEURE POSTÉRIEURE DU MEUBLE, À TRAVERS LE TROU LE PLUS PETIT.

ÉTAPE 2: À L'AIDE D'UN ANCRAGE, PLACEZ L'AUTRE CROCHET DE MÉTAL (A) SUR LE MUR 2 POUCES EN-DESSOUS DU CROCHET DÉJÀ FIXÉ À LA PARTIE POSTÉRIEURE DU MEUBLE. FIXEZ À L'ENCRAGE DU MUR À L'AIDE DE LA VIS LONGUE (C), À TRAVERS LE TROU LE PLUS PETIT.

ÉTAPE 3: PLACEZ LE MEUBLE DANS SA POSITION DE FAÇON À VOUS ASSURER QUE LES DEUX CROCHETS SOIENT ALIGNÉS VERTICALEMENT. LACEZ LE BOUT DE LA SANGLE DE SÉCURITÉ (B) À TRAVERS DU TROU LE PLUS GRAND DE CHAQUE CROCHET (A). RAMENEZ LES DEUX BOUTS ENSEMBLE ET GLISSEZ LE BOUT PLAT À TRAVERS L'EXTRÉMITÉ DE FIXATION JUSQU'À CE QU'ELLE SOIT BIEN SERRÉE.

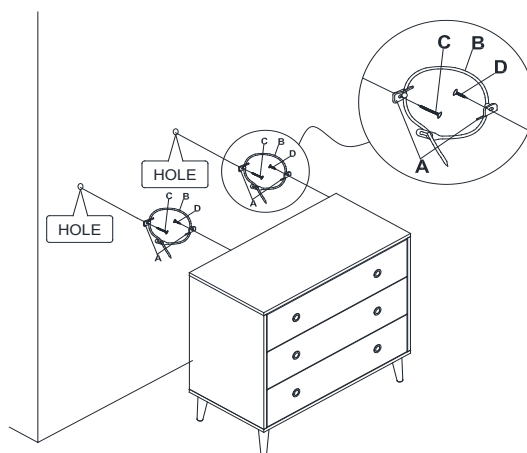

ÉTAPE 4: ASSUREZ-VOUS QUE LA SANGLE SOIT BIEN LACÉE ET SERRÉE.

POUR DÉPLACER LE MEUBLE APRÈS AVOIR INSTALLÉ LA SANGLE AU MUR, SIMPLEMENT RETIREZ LA VIS (A) DU MUR POUR DESSERRER LE SANGLE DE SÛRETÉ.