

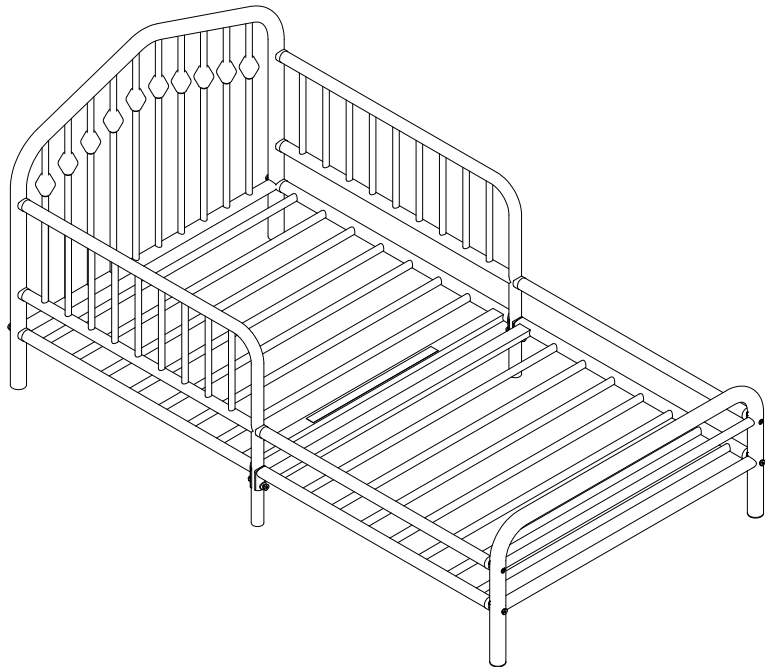

8029119N(White), 8029919N(Sage Green)

Metal Toddler Bed

Weight Limit: 50 LBS / 22.7 KG



Thank you for purchasing from DHP!

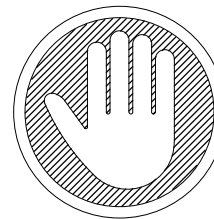

Questions, concerns, missing parts?
**CONTACT OUR CUSTOMER SERVICE
DEPARTMENT BEFORE RETURNING PRODUCT
TO THE RETAILER.**

If parts are missing or damaged, we will gladly ship your replacement parts free of charge.

Visit www.dhpfurniture.com/eng/replacement-parts
or call Toll-Free **1-800-267-1739**

You can also chat with us at www.dhpfurniture.com

Date of Purchase

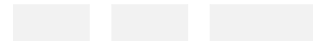

Lot Number (TAKEN FROM CARTON)

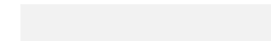

	<p>VISIT THE DHP HELP CENTER FOR ASSEMBLY VIDEOS AND MORE! helpcenter.dhpfurniture.com</p> <p>OR SCAN ME TO THERE! </p>	
--	----------------------------------------------------------------------------------------------------------------------------------------	--

! THIS INSTRUCTION BOOKLET CONTAINS **IMPORTANT** SAFETY INFORMATION. PLEASE READ AND KEEP FOR FUTURE REFERENCE.

Limited 1 year Warranty

DHP warrants this product to be free from defects in material and workmanship and agrees to remedy any such defect. This warranty covers one year from the date of original purchase from authorized retailers. This is solely limited to the repair or replacement of defective parts and assembly labor is not included.

This warranty does not apply to any product which has been improperly assembled, subjected to misuse or abuse or which has been altered or repaired in any way. The warranty does not cover wearing, tearing, fading or splitting of the fabric (where applicable). Liability for consequential damages is excluded to the extent exclusion is permitted by law. This warranty gives you specific legal rights and you may also have other rights which vary from state to state or province to province.

To obtain warranty service, purchaser must present original bill of sale. Components repaired or replaced are warranted through the remainder of the original warranty period only. The defective components will be repaired or replaced without charge, subject to the terms and conditions described above.

The terms and conditions of the limited warranty are subject to change without notice. For the latest warranty policy, please visit www.dhpfurniture.com.

Contact Us!

For help with assembly, identifying parts, product information or to order parts, please contact us:



www.dhpfurniture.com



cs@dhpfurniture.com

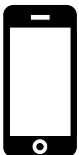

1-800-267-1739



DHP Consumer Services
12345 Albert Hudon, Suite 100,
Montreal, Quebec H1G 3L1

Read Before Beginning Assembly

- Work in a spacious area and near where the unit will be used, preferably on a carpet, or use a piece of the cardboard packaging to protect your floor and product.
- Make sure all parts are included. Most parts are labeled or stamped on the raw edge.
- Read each step carefully. It is very important that each step of the instructions is performed in the correct order. If these steps are not followed in sequence, assembly difficulties will occur.
- This product may contain small components. Please ensure that they are kept away from small children.
- This product is designed for home use and is not intended for commercial use.

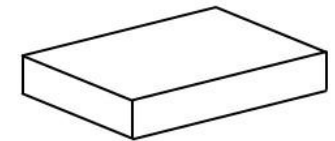
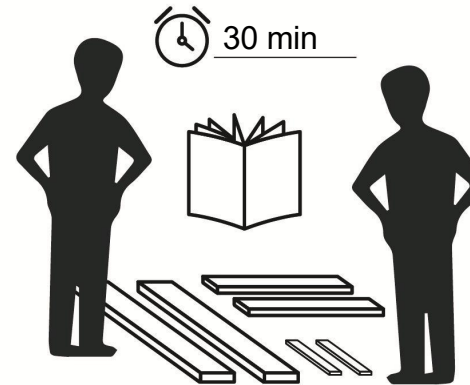

This product is shipped in
1 carton

Two persons and adult assembly required!

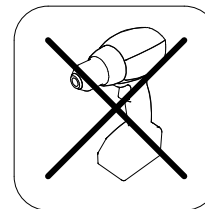

Do NOT use
powertools

WARNING

- Failure to follow these warnings and assembly instruction could result in serious injury or death.
- Read all instructions before assembling this product. **KEEP INSTRUCTIONS FOR FUTURE USE.**

- **INFANTS HAVE DIED IN TODDLER BEDS FROM ENTRAPMENT :**

Openings in and between bed parts can entrap head and neck of a small child.

NEVER use bed with children younger than **15** months.

ALWAYS follow assembly instructions.

The maximum weight cannot exceed 50 lbs.

- **STRANGULATION HAZARD :**

NEVER place bed near windows where cords from blinds or drapes may strangle a child.

NEVER suspend strings over bed.

NEVER place items with a string, cord, or ribbon, such as hood strings or pacifier cords, around a child's neck. These items may catch on bed parts.

- Check this product for damaged hardware, loose joints, loose bolts or other fasteners, missing parts or sharp edges before and after assembly and frequently during use. Securely tighten loose bolts and other fasteners. **DO NOT** use bed if any parts are missing, damaged or broken. Contact a customer service representative at **1-800-267-1739** for replacement parts and instructional literature if needed. **DO NOT** substitute parts.
- To help prevent strangulation tighten all fasteners. A child can trap parts of the body or clothing on loose fasteners.
- If refinishing, use a non-toxic finish specified for children's products.
- **NEVER** use plastic shipping bags or other plastic film as mattress covers because they can cause suffocation.

CAUTION:



- **ENTRAPMENT HAZARD.** To avoid dangerous gaps, any mattress used in this bed shall be a full-size crib mattress at least **51 5/8 in. (1310mm)** in length, **27 1/4 in. (690mm)** in width, and a max thickness of **6 in. (150mm)**.

- Prohibit jumping and horseplay on this bed.

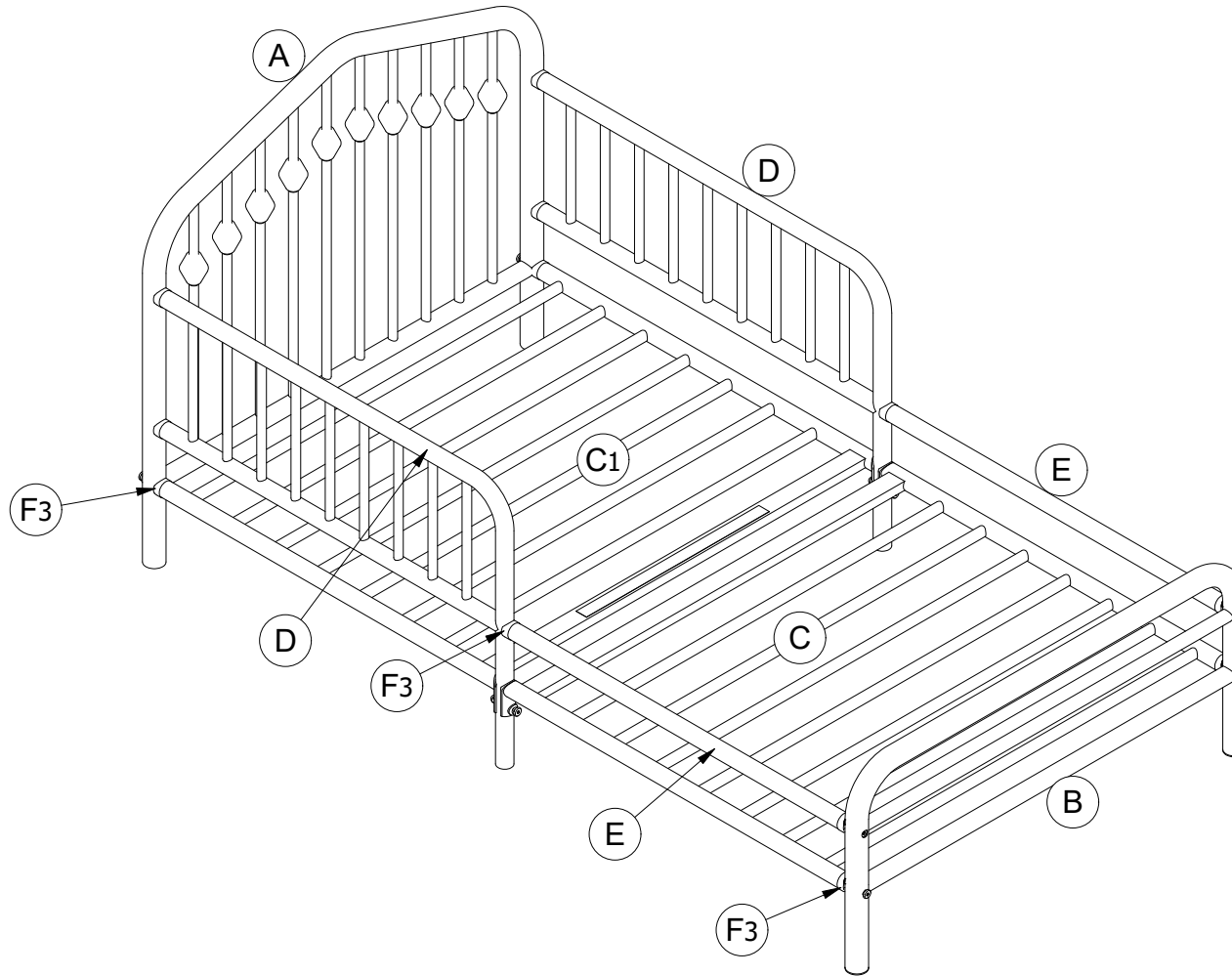
PARTS

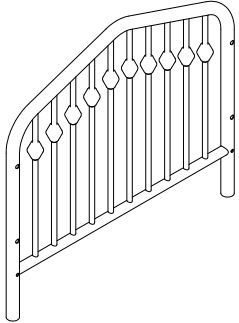
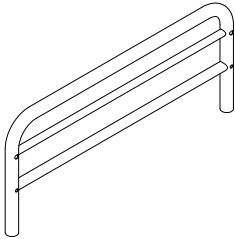
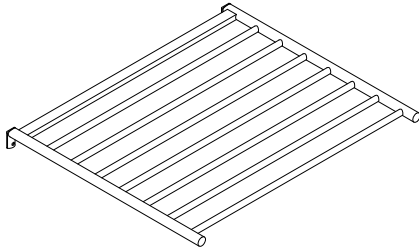
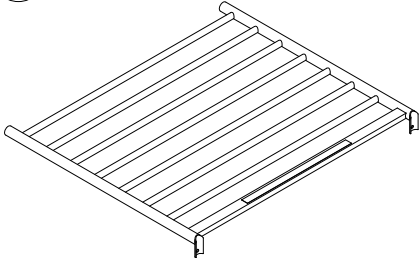
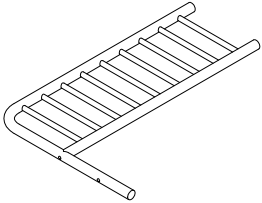
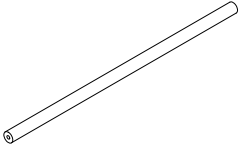

PARTS LIST





			
<p>Side Frame X 1</p>	<p>Side Frame X 1</p>	<p>Mattress Support X 1</p>	<p>Mattress Support X 1</p>
			
<p>Side Frame X 2</p>	<p>Rail X 2</p>	<p>Post Link X 12</p>	

PART NUMBERS		
PART LABELS	8029119N (White)	8029919N (Sage Green)
A	T1029020	T1029030
B	T1021210	T1029040
C	T993220	T1029050
C1	T993230	T1029060
D	T1021220	T1029070
E	T993250	T1029080
F3	T993260	T1029090

⚠ Each part has a unique part number. Please reference the appropriate part number when contacting customer service for replacement parts.

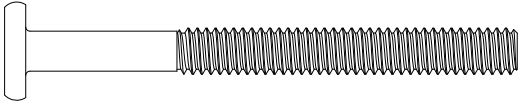
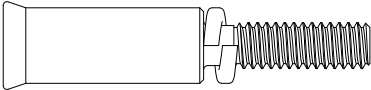
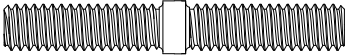
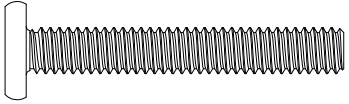
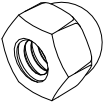
⚠ Before throwing any packaging, please verify all contents and make sure you have received all the parts listed above!

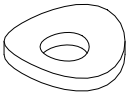
HARDWARE LIST

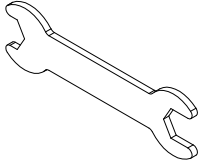
				
<p>1/4" X 2 9/16" X 4</p>	<p>1/4" X 1 29/32" X 6</p>	<p>1/4" X 1 3/4" X 2</p>	<p>1/4" X 1 21/32" X 2</p>	
				
<p>1/4" X 2</p>	<p>1/4" Spring Washer X 6</p>	<p>1/4" Metal Washer X 6</p>	<p>4mm X 1</p>	<p>Wrench X 1</p>

Hardware Pack

8029119N (White)	<input type="checkbox"/> HP#:T6808096COM-10
8029919N (Sage Green)	

 Please do not completely tighten all the hardware, until the entire assembly is complete, unless otherwise indicated in the step-by-step instructions.

 The screw(s), bolt(s) to be used at each step are shown in actual size in the lower right corner of the page.

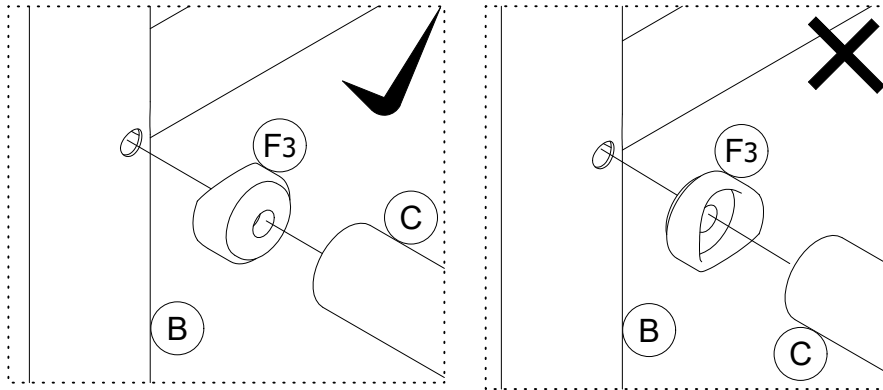

Step 1

Attach **C** and **F3** x 2 to **B** with **1**, **6**, **7**.

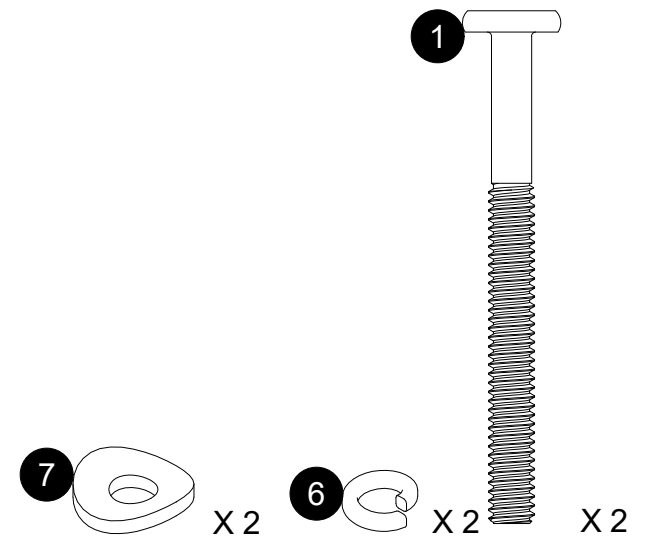
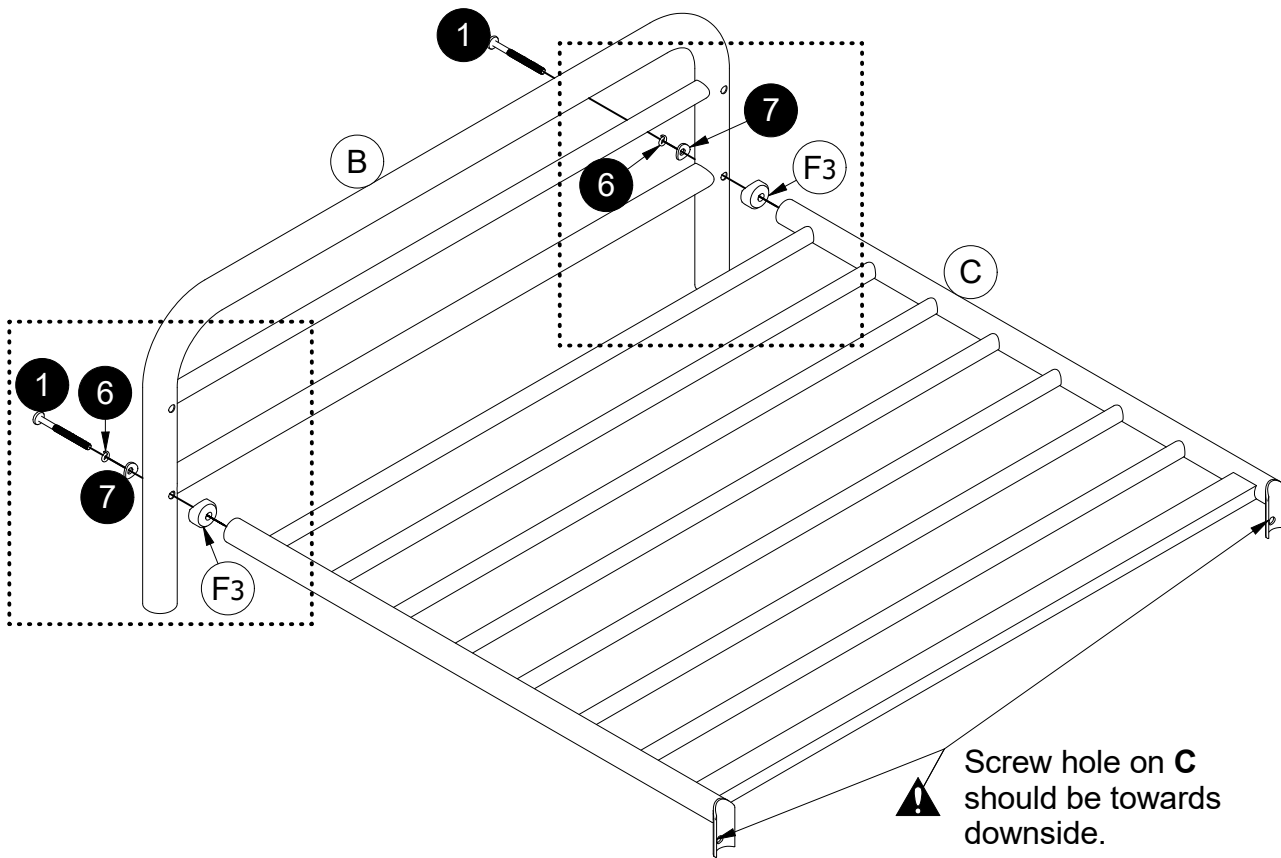

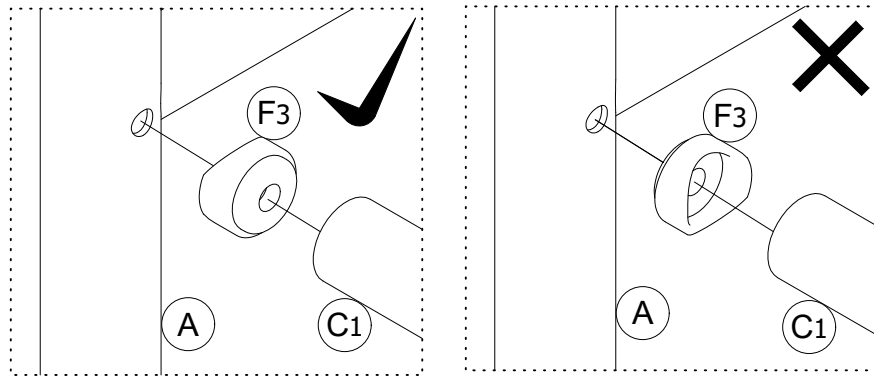

Step 2

Attach **C1** and **F3** x 2 to **A** with **1**, **6**, **7**.

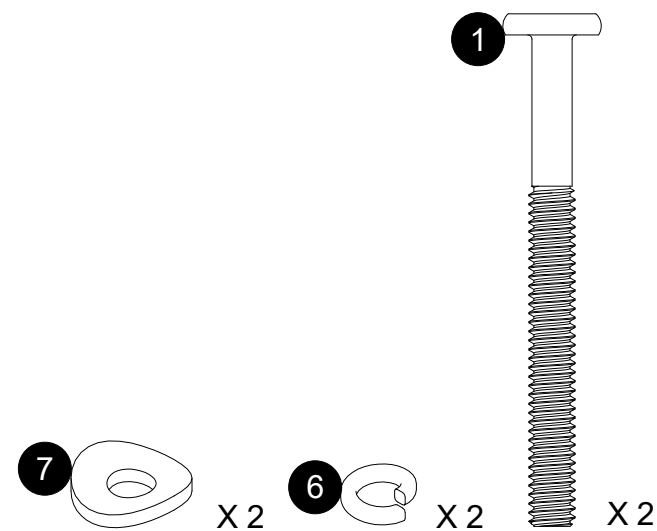
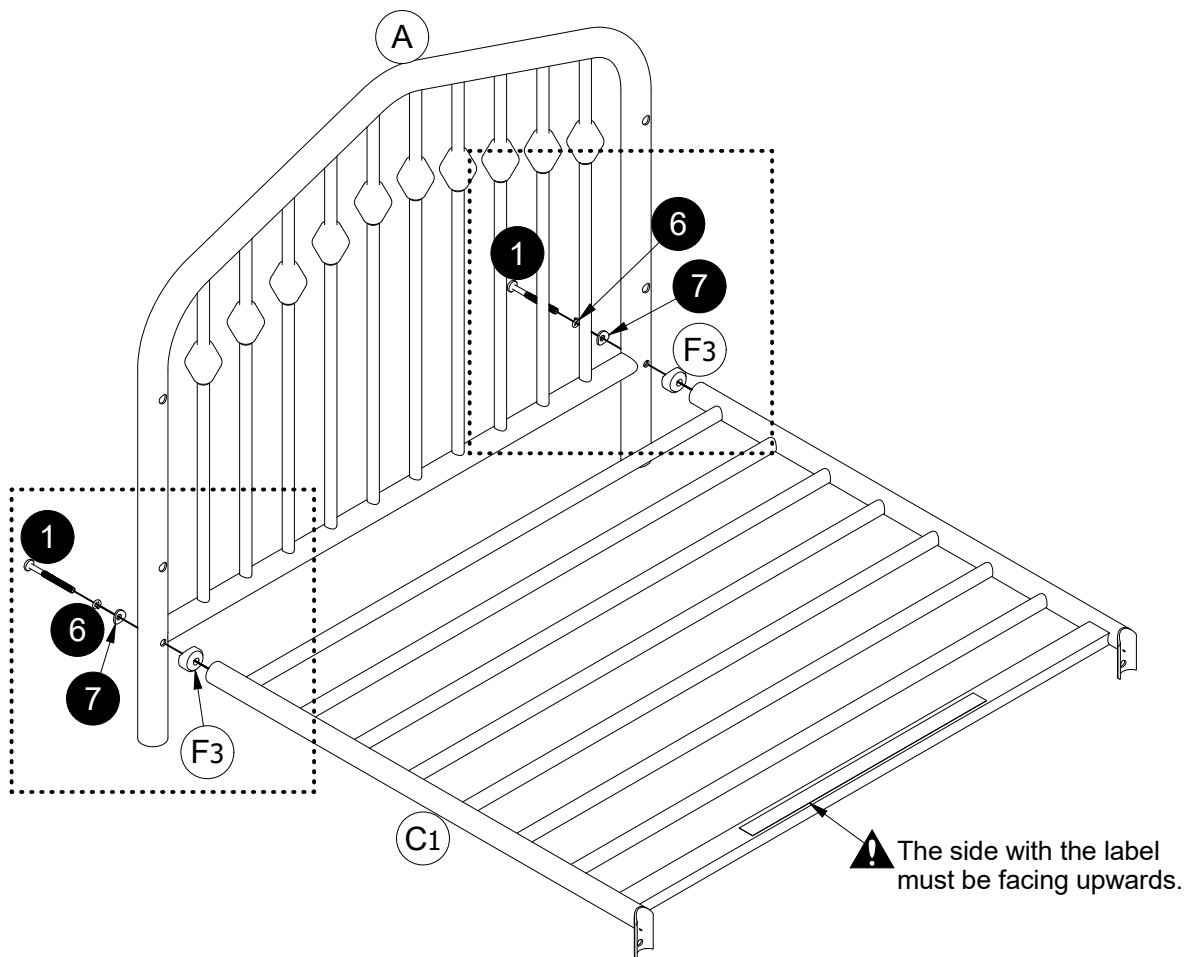

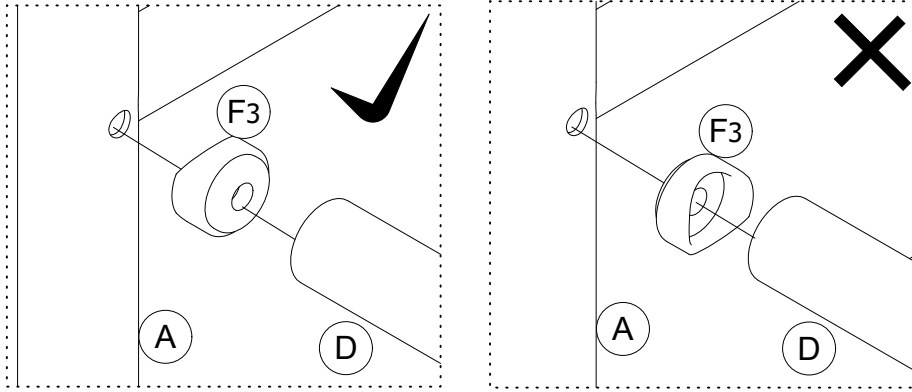

Step 3

Attach **D** x 2 and **F3** x 4 to **A** with **2**.

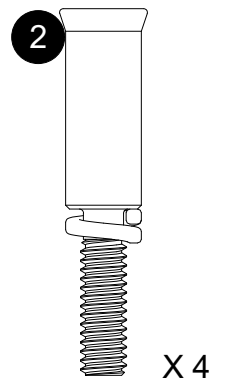
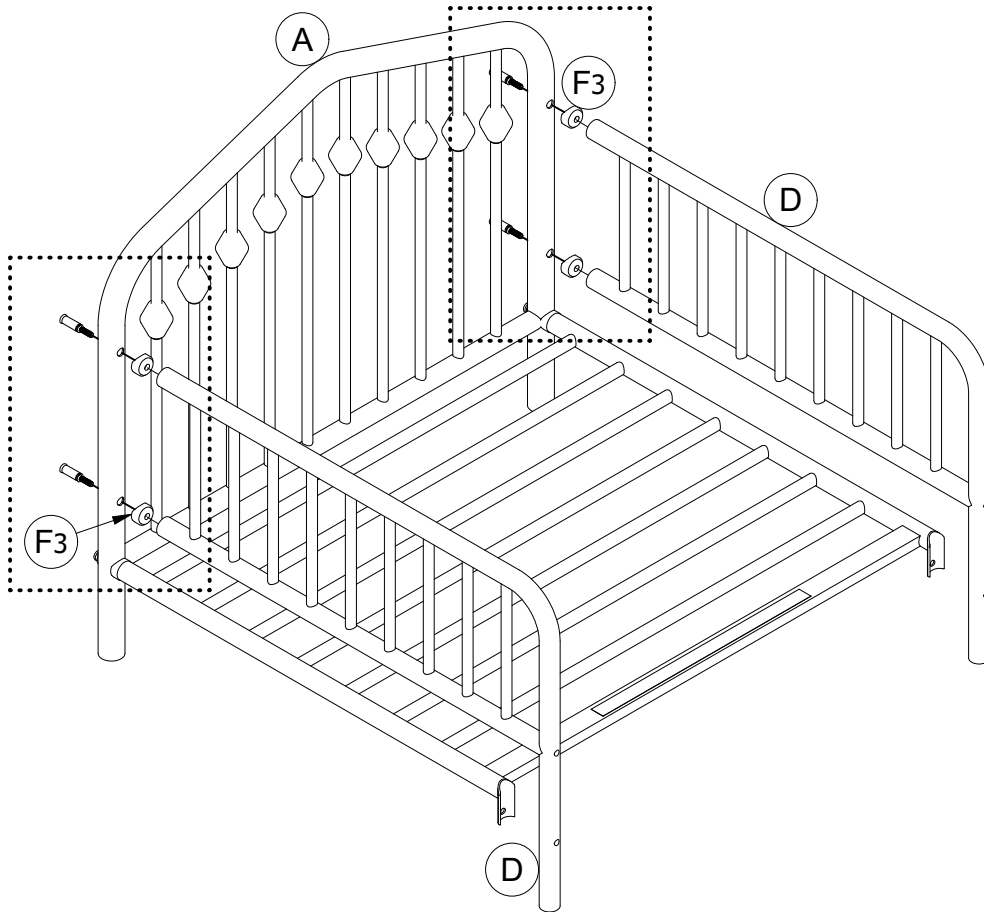

Step 4

Attach screw **3** to **E** until it is fully seated.

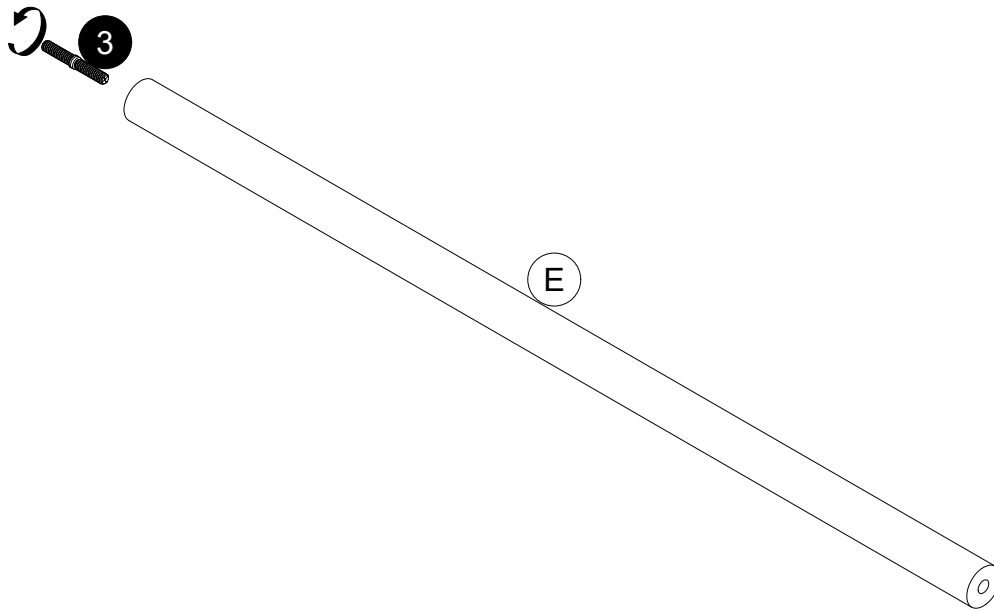

X 2

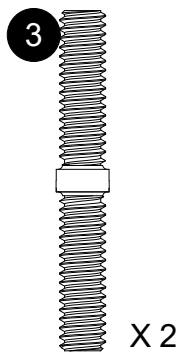

X 2

Step 5

Screw sub-assembly (E and 3 x 2) from previous step and F3 x 2 to D x 2 as illustrated.

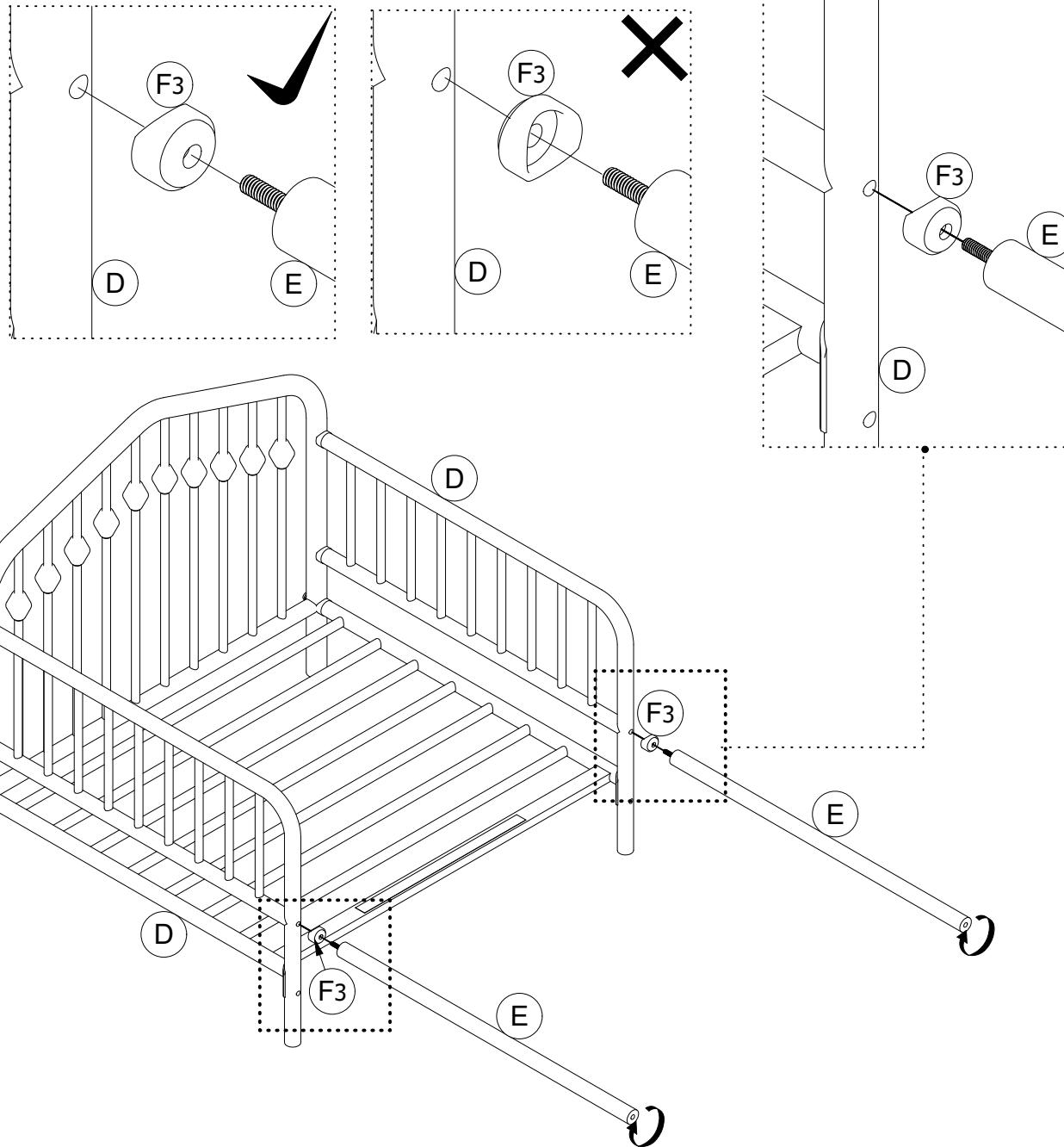

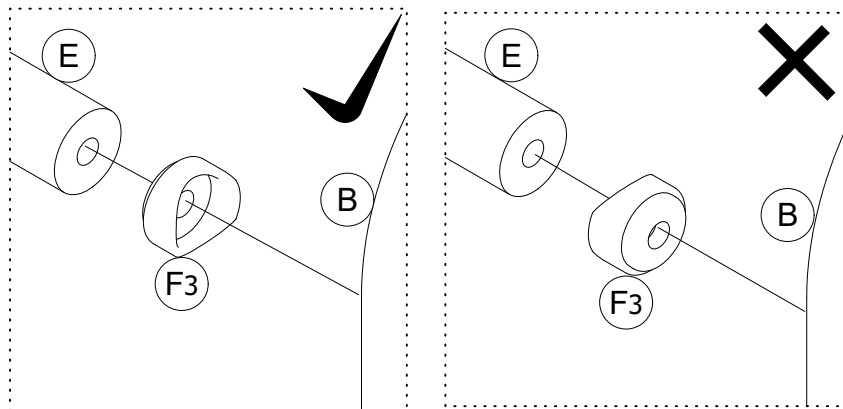

Step 6

Attach **E** x 2 and **F3** x 2 to sub-assembly (**B** and **C**) from **Step 1** with **2**.

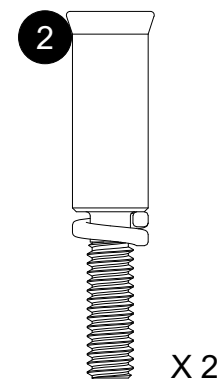
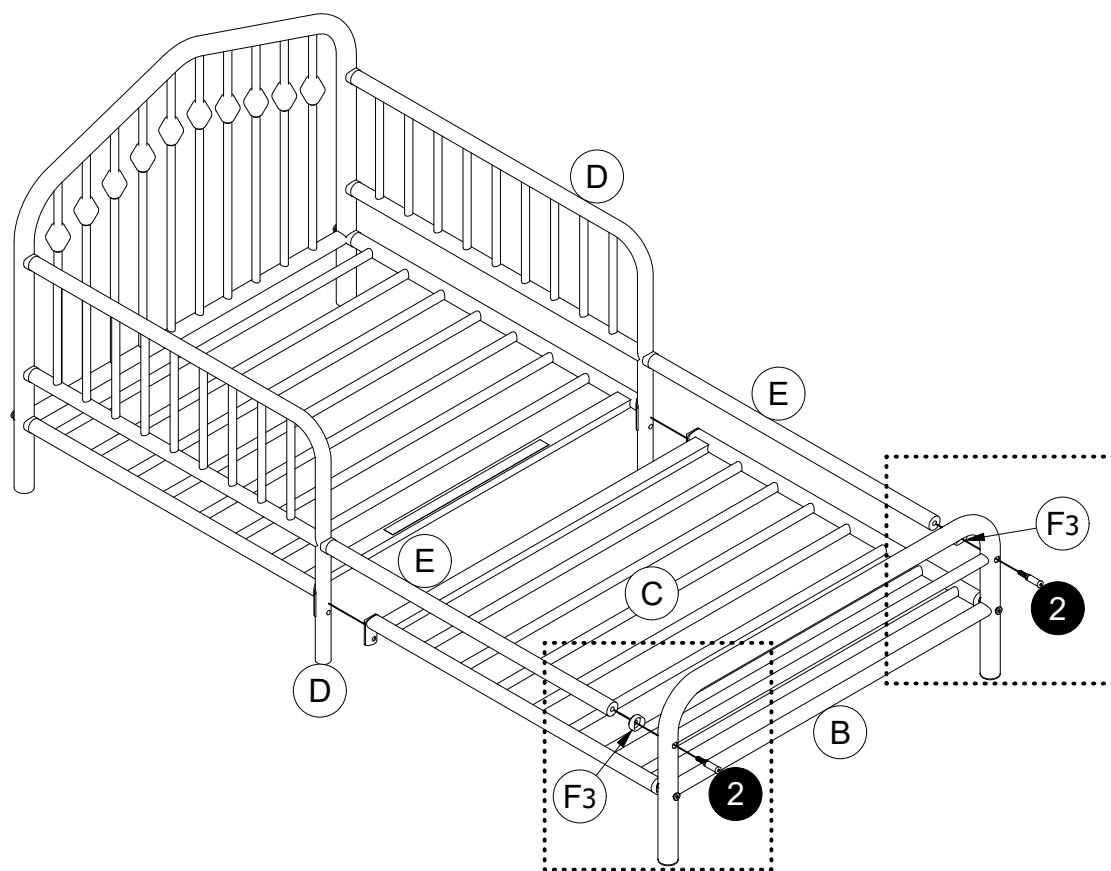

Step 7

Attach **C** and **C1** to **D** x 2 with **4**, **6**, **7** and **5**.

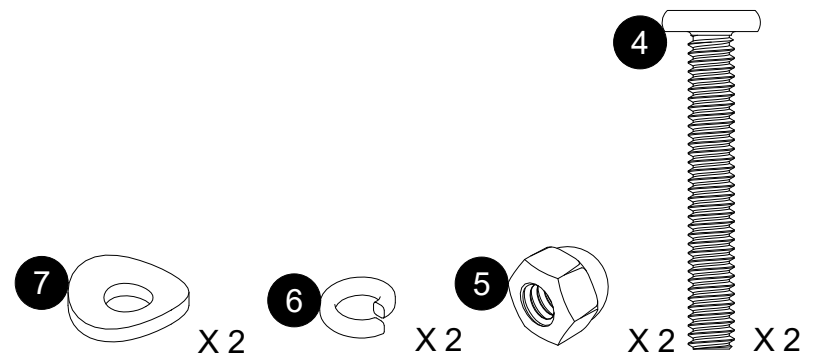
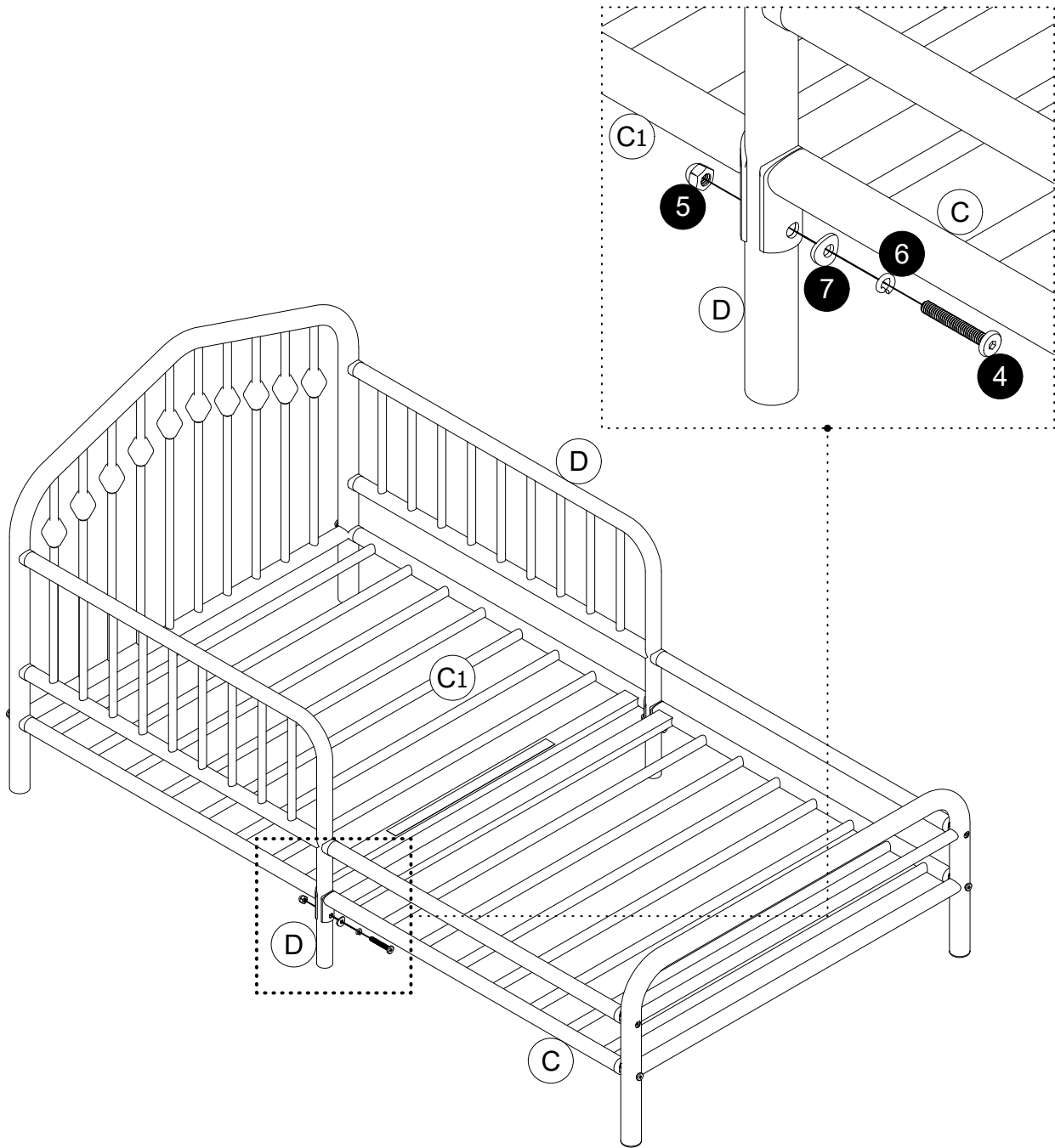

⚠ CAUTION: This unit has been designed to support the maximum loads shown. Exceeding these load limits could cause sagging, instability, product collapse, and/or serious injury. Please make sure that all objects are removed before moving the assembled unit.

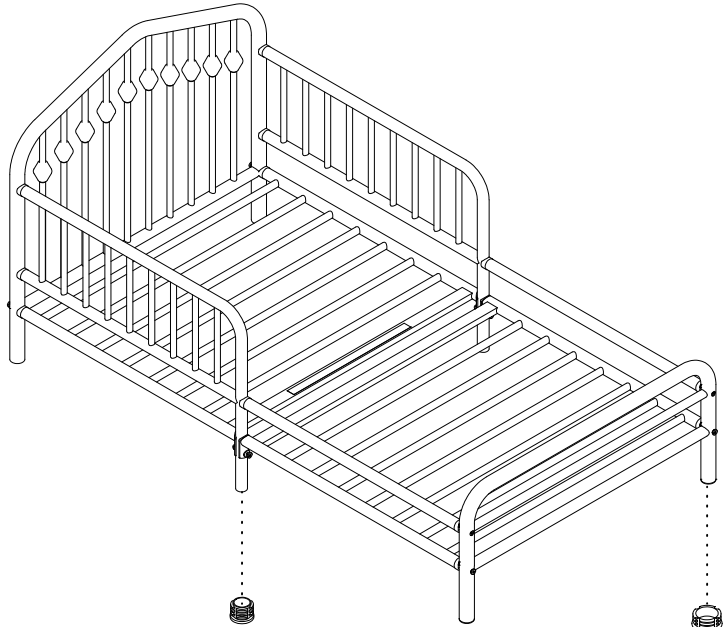

⚠ ANY MATTRESS USED IN THIS BED SHOULD BE A FULL-SIZE CRIB MATTRESS AT LEAST 27-1/4 INCHES BY 51-5/8 INCHES (69CM BY 131CM) WITH A THICKNESS NOT EXCEEDING 6 INCHES (15CM).

8029119N(White):T919400
8029919N(Sage Green):T1029100
X 2

8029119N(White):T393780
8029919N(Sage Green):T395030
X 4

⚠ Minimum Age: 15 months
Maximum Weight: 50 pounds (22.7 kg)

That's it ! You've finished assembling your **Metal Toddler Bed!**

Helpful Hints

- Move your new furniture carefully, with two people lifting and carrying the unit to its new location.
- Clean the product with a soft damp cloth. DO NOT use harsh chemicals or abrasive cleaners.
- Check bolts and nuts periodically and tighten if necessary.

⚠ WARNING

- Do not use risers under this bed.

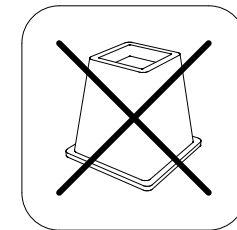

8029119N(Blanco),8029919N(Verde Salvia)

Cama para un niño de Metal

Fecha de compra

Número de lote

¡Gracias por tu compra DHP!

Información sobre la garantía

DHP garantiza que este producto está libre de defectos de material y mano de obra y se compromete a remediar cualquier defecto de este tipo. Esta garantía cubre 1 año a partir de la fecha de compra original. Esta garantía es válida solamente con presentación de una prueba de compra. Esto se limita a la reparación o reemplazo de componentes defectuosos del mueble y no se incluye ningún trabajo de ensamblaje.

Esta garantía no se aplica a ningún producto que haya sido mal ensamblado, sujeto a mal uso o abuso, o que haya sido alterado o reparado de cualquier manera. Cualquier uso, rotura o pérdida de color de la tela no están incluidos en esta garantía (donde corresponda). Esta garantía le da derechos legales específicos y usted puede también tener otros derechos que varían de estado a estado o de provincia a provincia.

Para obtener el servicio de garantía, debe presentar la factura original de su compra. Los componentes reparados o reemplazados están garantizados durante el periodo original de la garantía. Las partes defectuosas serán reparadas o reemplazadas sin cargo extra y sujetas a los términos y condiciones descritos anteriormente. Los términos y condiciones de la garantía limitada están sujetos a cambios sin previo aviso. Para conocer la política de garantía más reciente, visite www.dhpfurniture.com.

Precauciones

- Este producto está diseñado para uso doméstico y no para uso comercial.
- **ADVERTENCIA PARA NIÑOS PEQUEÑOS** - Este producto contiene componentes pequeños. Por favor asegúrese de que las piezas estén fuera del alcance de los niños.
- No utilice herramientas eléctricas para ensamblar su mueble. Este tipo de herramientas pueden rasgar o dañar las partes.

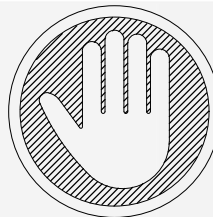

Preguntas, inquietudes, partes que faltan? CONTACTE NUESTRO DEPARTAMENTO DE SERVICIO AL CLIENTE ANTES DE DEVOLVER EL PRODUCTO A LA TIENDA.

Si le faltan piezas o las que se incluyen están dañadas, con mucho gusto le enviaremos sus piezas de reemplazo sin cargo extra.

Visite www.dhpfurniture.com/spa/replacement-parts, llame gratis al **1-800-267-1739** o chatea con nosotros en www.dhpfurniture.com



ESTE INSTRUCTIVO CONTIENE INFORMACION **IMPORTANTE** DE SEGURIDAD. POR FAVOR LEA Y GUARDE PARA SU REFERENCIA FUTURA.

Lea antes de comenzar a ensamblar

- Llame a nuestro número gratuito si necesita asistencia.
- Trabaje en un área espaciosa y cerca de donde su producto será utilizado, preferiblemente sobre una alfombra o utilice el cartón del empaque para proteger su piso y su producto.
- **El número de personas recomendadas para el montaje de este producto es: 2** (sin embargo es recomendable contar con ayuda adicional).
- **Tiempo estimado de ensamble es: 30 minutos.**
- Asegúrese de que todas las partes están incluidas. La mayoría de las partes están etiquetadas o selladas en los bordes.
- Lea cada paso cuidadosamente. Es muy importante que cada paso de las instrucciones sea realizado en el orden correcto. Si estos pasos no se siguen en secuencia, pueden ocurrir dificultades durante el ensamblado.

¡Contáctenos!

Para solicitar ayuda con el ensamblaje, identificación de partes, información del producto o simplemente ordenar otras partes, diríjase a:

- Chatea con nosotros : www.dhpfurniture.com
- cs@dhpfurniture.com
- 1-800-267-1739
- DHP Servicios al Cliente
12345 Albert Hudon, Suite 100, Montreal, Quebec, Canada, H1G 3L1

PRECAUCIÓN

- La inobservancia de las advertencias e instrucciones podría causar lesiones graves o la muerte.
- Par favor lea todas las instrucciones antes de armar la el producto. **CONSERVE LAS INSTRUCCIONES PARA FUTURA REFRENCIA.**
- **HAY BEBÈS QUE HAN MUERTO EN CAMAS INFANTILES PORQUE QUEDARON ATRAPADOS.**
Las aberturas que existen, adentro y entre las piezas de la cama, pueden atrapar la cabeza y el cuello de un bebé.
Nunca utilice la cama con los niños menores de **15** meses.
Siempre siga las inctructions de montaje.
El peso máximo para esta cama no puede exceder las **50** libras (**22.7 kg**).
- **RIESGO DE ESTRANGULACIÓN :**
NUNCA coloque la cama cerca de ventanas donde haya cordnoes de cortinas o persianas que puedan estrangular al niño.
NUNCA debe haber cuerdas colgando encima de la cama.
NUNCA cuelgue del cuello del niño objetos con cuerdas, cordones, o cintas tales como las cuerdas de capuchas o chupetes. Estos objetos pueden quedar atrapados entre las piezas de la cama.
- Tanto antes y después de armar el producto y con frecuencia durante el uso, revíselo que no haya piezas de metal danodas, uniones flojas, partes faltantes o bordes filosos. Apriete todos los tornillos y sujetadores. NO use la cuna si alguna de las piezas falta, esta dañada esta rota. Si es necesario, contacte a **1-800-267-1739** para piezas de repuesto y otras instrucciones impresas. NO sustituya piezas.
- Para prevenir la estrangulación, ajuste todos los sujetadores. si están flojos, la ropa o alguna parte del cuerpo del bebe puede quedar atrapada.
- Si va a renovar el acabado, elija un acabdo no tóxico especificado para productos infantiles.
- Nunca use bolsas de embalaje de plástico u otro tipo de película plástica para cubrir el colchón, ya que pueden causar asfixia.

PRECAUCIÓN :

- Para evitar que queden espacios peligrosos, cualquier colchón que se utilice debe ser de tamaño de cuna grande, por lo menos **51-5/8** pulg. (**131 cm**) de largo, **27-1/4** pulg. (**69 cm**) de ancho, y **6** pulg. (**15 cm**) de grosor.
- Interdisez les sauts et les jeux sur ce lit.

Partes

Piezas de reemplazo, visite www.dhpfurniture.com/spa/replacement-parts

IMPORTANTE: La lista de números de piezas que aparece a continuación es exclusiva de su producto. Por favor, manténgalo a mano cuando solicite piezas de repuesto.

! Todo se incluye en 1 caja(s) grande(s)!

! Antes de deshacerse de las cajas de cartón, asegúrese de que estén vacías. También confirme que ha recibido todos los componentes necesarios para el ensamblaje al compararlos con la tabla de piezas indicadas en la sección en inglés.

NÚMERO DE PIEZAS			
ETIQUETAS DE PIEZAS	DESCRIPCIÓN	8029119N (Blanco)	8029919N (Verde Salvia)
A	Marco lateral	T1029020	T1029030
B	Marco lateral	T1021210	T1029040
C	Soporte Del Colchón	T993220	T1029050
C1	Soporte Del Colchón	T993230	T1029060
D	Marco lateral	T1021220	T1029070
E	Carril	T993250	T1029080
F3	Boquilla	T993260	T1029090

Paquete de componentes

Paquete #:

8029119N(Blanco)	<input type="checkbox"/> T6808096COM-10
8029919N(Verde Salvia)	

! **Nota:** Por favor no apriete completamente los pernos hasta que el ensamblaje sea completado, a menos de que se indique específicamente en cada paso de las instrucciones.

! Los tornillo(s), perno(s) que se utilizan en cada paso se muestran en tamaño real en la esquina inferior derecha de cada página.

Instrucciones

Paso 1

Une **C** y **F3** x 2 a **B** con ①, ⑥, ⑦.

Paso 2

Une **C1** y **F3** x 2 a **A** con ①, ⑥, ⑦.

Paso 3

Une **D** x 2 y **F3** x 4 a **A** con ②.

Paso 4

Apretar el tornillo ③ en **E** con la mano.

Paso 5

Tornillo con subconjunto (**E** x 2 y ③ x 2) del paso **F3** x 2 a **D** x 2 .

Paso 6

Une **E** x 2 y **F3** x 2 a Subasamblea (**B** y **C**) del **paso 1** con ②.

Paso 7

Tornillo **C** a **C1** con ④, ⑥, ⑦ y ⑤ con **D** x 2 .

⚠ PRECAUCIÓN: Esta unidad ha sido diseñada para soportar la carga máxima anotada. El exceder estos límites puede causar inestabilidad, colapsarse y/o causar serias lesiones. Por favor mueva el mueble cuidadosamente con la ayuda de otra persona. Levante y mueva el mueble a su lugar. No lo arrastre o empuje, de lo contrario puede haber inestabilidad en el mueble y este puede colapsar u ocasionar graves lesiones.

TODO COLCHÓN UTILIZADO EN ESTA CUNA DEBE SER DE POR LO MENOS 27-1/4 PULGADAS POR 51-5/8 PULGADAS (69CM POR 131CM) CON UN ESPESOR NO MÁS DE 6 PULGADAS (15CM).

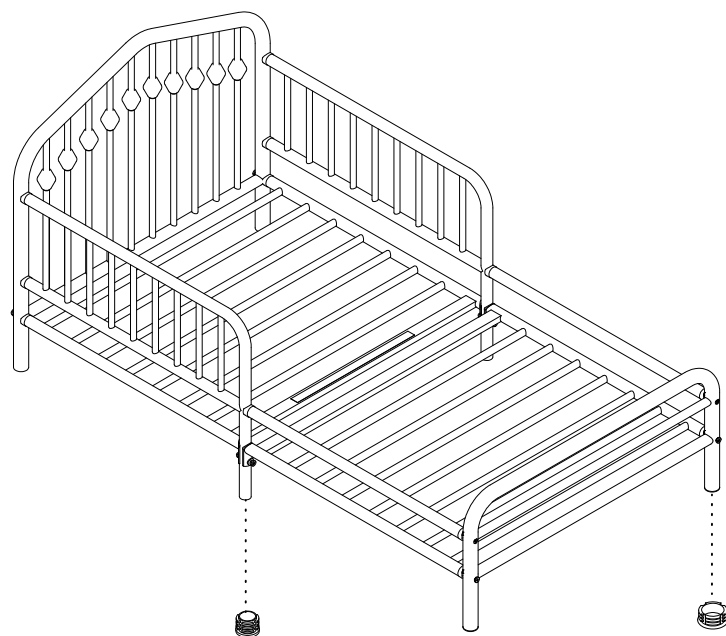

8029119N(Blanco):T919400
8029919N(Verde Salvia):T1029100
X 2

8029119N(Blanco):T393780
8029919N(Verde Salvia):T395030
X 4

⚠ La CAMA PARA NIÑO y la CAMA DE DÍA no está prevista para niños menores de 15 meses o de más de 50 libras (22.7kg) de peso.

Conseils Utiles

- Mueva sus muebles nuevos con cuidado, se requiere de dos personas para levantar y trasladar su producto a su nueva ubicación.
- Limpie el producto con un paño suave. NO utilice productos químicos o abrasivos de limpieza.
- Revise los pernos y tuercas periódicamente y apriete si es necesario.

PRECAUCIÓN

- No utilice elevadores para cama con este producto

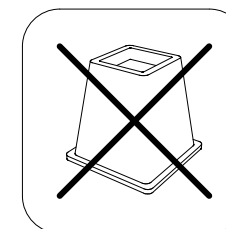

8029119N(Blanc),8029919N(Vert Sauge)

Lit bébé en métal

Date d'achat

Numéro de lot

Merci d'avoir acheté un produit DHP !

Informations sur la garantie

DHP garantit que ce produit est exempt de tout vice de matériaux et de fabrication et s'engage à remédier à un tel défaut. Cette garantie est valable un an à compter de la date d'achat initiale. Elle se limite uniquement à la réparation ou au remplacement des pièces défectueuses. La main-d'oeuvre nécessaire à l'assemblage n'est pas incluse.

Cette garantie ne s'applique pas aux produits qui ont été mal assemblés, qui ont été soumis à une utilisation abusive ou qui ont subi des modifications ou des réparations. La garantie ne couvre pas l'usure, les déchirures ou la décoloration du tissu (le cas échéant). La responsabilité pour les dommages indirects est exclue quand l'exclusion est autorisée par la loi. Cette garantie vous confère des droits spécifiques légaux. Il se peut que vous bénéficiiez de droits additionnels car ceux-ci peuvent varier selon l'État ou la province.

Pour bénéficier du service de garantie, l'acheteur doit présenter la facture originale. Les composants réparés ou remplacés sont garantis jusqu'à la fin de la période de la garantie initiale uniquement. Les composants défectueux seront réparés ou remplacés sans frais, sous réserve des conditions décrites ci-dessus. Les termes et conditions de la garantie limitée sont susceptibles d'être modifiés sans préavis. Pour connaître la dernière politique de garantie, veuillez consulter le site www.dhpfurniture.com.

Précautions

- Ce produit est conçu pour un usage domestique et n'est pas destiné à des fins commerciales.
- **AVERTISSEMENT CONCERNANT LES JEUNES ENFANTS:** Ce produit contient des petits composants. S'il vous plaît assurez-vous qu'ils soient gardés loin d'eux.
- Ne pas utiliser d'outils électriques pour assembler votre mobilier. Ce type d'outils risque d'endommager les pièces.

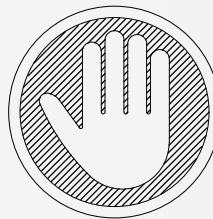

Des questions, des préoccupations ou des pièces manquantes? CONTACTEZ NOTRE SERVICE À LA CLIENTÈLE AVANT DE RETOURNER LE PRODUIT AU DÉTAILLANT.

Si des pièces sont manquantes ou endommagées, nous expédierons volontiers vos pièces de rechange gratuitement. Visitez www.dhpfurniture.com/eng/replacement-parts, appelez sans frais au **1-800-267-1739** ou clavardez avec nous au www.dhpfurniture.com.



CE FEUILLET CONTIENT DES INFORMATIONS DE SÉCURITÉ IMPORTANTES. S'IL VOUS PLAÎT LIRE ET CONSERVER POUR RÉFÉRENCE ULTÉRIEURE.

Avant de commencer l'assemblage

- Si vous avez besoin d'aide, appelez notre service à la clientèle sans frais.
- Travaillez dans un endroit spacieux et près du lieu où l'unité sera utilisée, préférablement sur un tapis, ou sur un morceau de l'emballage, afin de protéger le plancher et le produit.
- **Nombre de personnes recommandées pour l'assemblage : 2** (cependant il est toujours préférable d'être assisté par une personne supplémentaire).
- **Temps d'assemblage estimé : 30 minutes.**
- Assurez-vous d'avoir bien reçu toutes les pièces. La plupart de celles-ci sont étiquetées ou estampées sur leur côté non fini.
- Lire attentivement chaque étape avant de débiter. Il est très important que chaque étape de montage soit exécutée dans le bon ordre, sinon vous risquez d'éprouver de la difficulté à assembler votre meuble.

Contactez-nous!

Besoin d'aide pour assembler, identifier des pièces, vous informer sur le produit, ou pour commander des pièces Contactez-nous:

- Clavardez avec nous : www.dhpfurniture.com
- cs@dhpfurniture.com
- 1-800-267-1739
- DHP Service à la Clientèle
12345 Albert Hudon, Suite 100, Montréal, Québec, Canada, H1G 3L1

AVERTISSEMENT

- Le non-respect de ces avertissements et des instructions d'assemblage peut provoquer des blessures graves ou entraîner la mort.
- Lire les instructions dans leur intégralité avant d'assembler la bassinette. **CONSERVEZ LES INSTRUCTIONS POUR UNE UTILISATION FUTURE.**
- **DES BÈBÈS SONT DÉCÈDÉS DANS DES LITS D'ENFANT EN RESTANT COINCÉS.**
Les ouvertures dans et entre les parties du lit peuvent coincer la tête et le cou d'un petit enfant.
NE JAMAIS utiliser le lit avec des enfants âgés de moins de 15 mois.
TOUJOURS suivre les instructions d'assemblage.
Le poids maximal pour ce lit ne peut pas excéder **22.7 kg (50 lb)**.
- **DANGER D'ÉTRANGLEMENT :**
NE JAMAIS placer le lit près des fenêtres où les cordons, ou rubans, comme des cordons de capuchon, ou des cordons de sucette, autour du cou d'un enfant. Ces articles peuvent rester coincés dans les parties lit.
- Vérifiez ce produit pour du matériel endommagé, des joints lâches, des boulons ou autres pièces de fixation desserrées, des pièces manquantes ou des bords tranchants avant et après l'assemblage et fréquemment durant l'utilisation. Serrez solidement les boulons desserrés et autres attaches. **NE PAS** utiliser le lit de bébé si des pièces sont manquantes, endommagées ou cassées. Contactez un représentant du service à la clientèle au **1-800-267-1739** pour des pièces de remplacement et des instructions si nécessaire. **NE PAS** substituer de pièces.
- Pour aider à prévenir un étranglement, attachez toutes les attaches. Un enfant peut rester coincé ou ses vêtements sur des attaches lâches.
- Pour effectuer des retouches, utilisez un fini non-toxique spécifique pour les produits pour enfants.
- Ne jamais utiliser de sacs de transport en plastique ou autres films en plastique comme couvre-matelas car ceux-ci pourraient faire suffoquer l'enfant.

ATTENTION :

- Pour éviter les écarts dangereux, tout matelas utilisé dans ce lit doit être un matelas de bassinette normal mesurant au moins **1310 mm (51-5/8 po)** de longueur, **690mm (27-1/4 po)** de largeur, et une épaisseur maximale de **150 mm (6 po)**.
- Prohibir los saltos y los juegos domésticos en esta cama.

Pièces

Pour des pièces de rechange, visitez
www.dhpfurniture.com/fre/replacement-parts

IMPORTANT: La liste des références ci-dessous est propre à votre produit.
Veuillez l'avoir sous la main lorsque vous appelez pour des pièces de rechange.

 **Tout dans 1 grande(s) boîte(s)!**

 **Avant de jeter les boîtes en carton, assurez-vous qu'elles soient vides. Vérifiez que vous avez reçu tous les composants nécessaires à l'assemblage en les comparant avec le tableau des pièces (illustrations disponibles dans la section en anglais).**

LISTE DES PIÈCES			
ÉTIQUETTE DES PIÈCES	DESCRIPTION	8029119N (Blanc)	8029919N (Vert Sauge)
A	Cadre latéral	T1029020	T1029030
B	Cadre latéral	T1021210	T1029040
C	Support De Matelas	T993220	T1029050
C1	Support De Matelas	T993230	T1029060
D	Cadre latéral	T1021220	T1029070
E	Rail	T993250	T1029080
F3	Embout	T993260	T1029090

Quincaillerie

de paquet :

8029119N(Blanc)	<input type="checkbox"/>	T6808096COM-10
8029919N(Vert Sauge)		

 **Remarque:** Sauf indication contraire dans les instructions, ne pas resserrer complètement les vis et les boulons, jusqu'à ce que l'assemblage soit terminé.

 Les vis et boulons utilisés durant chaque étape sont illustrés en taille réelle au coin inférieur droit de la page.

Instructions

Étape 1

Attacher **C** et **F3** x 2 à **B** avec **1**, **6**, **7**.

Étape 2

Attacher **C1** et **F3** x 2 à **A** avec **1**, **6**, **7**.

Étape 3

Attacher **D** x 2 et **F3** x 4 à **A** avec **2**.

Étape 4

Serrer à la main la vis **3** dans **E**.

Étape 5

Vis (**E** x 2 et **3** x 2) sous-ensemble **F3** x 2 à **D** x 2.

Étape 6

Attacher **E** x 2 et **F3** x 2 à Sous-ensemble (**B** et **C**) de l'étape 1 avec **2**.

Étape 7

Vis **4**, **6**, **7** et **5** à **D** x 2, **C** et **C1**.

⚠ ATTENTION: Cette unité est destinée à être utilisée uniquement avec les produits et/ou les poids maximum indiqués. L'utilisation avec d'autres produits et/ou des produits plus lourds que les poids maximum indiqués peut entraîner une instabilité ou causer des blessures.

TOUT MATELAS UTILISÉ DANS CE LIT DE BÉBÉ DOIT MESURER AU MOINS 27-1/4 PO PAR 51-5/8 PO (69CM BY 131CM) AVEC UNE ÉPAISSEUR NE DÉPASSANT PAS 6 PO (15CM).

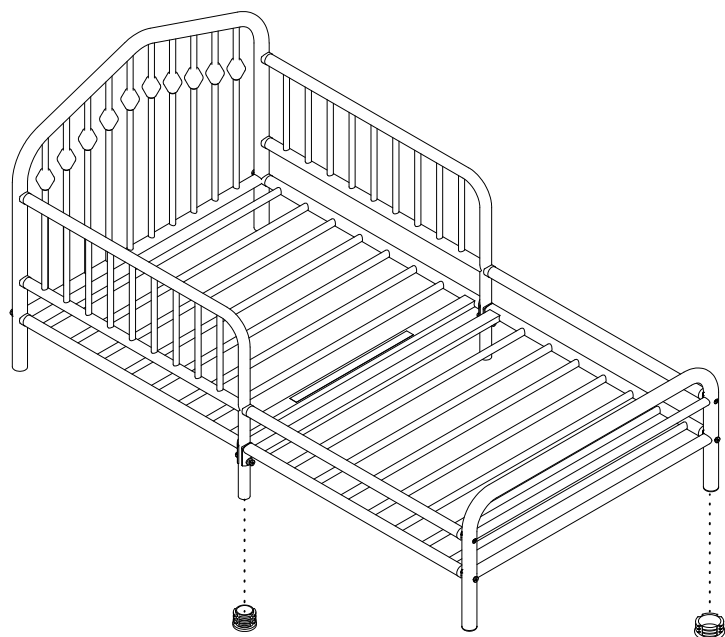

8029119N(Blanc):T919400
8029919N(Vert Sauge):
T1029100

X 2

8029119N(Blanc):T393780
8029919N(Vert
Sauge):T395030

X 4

⚠ Le LIT POUR PETITS ENFANTS et le LIT DE JOUR n'est pas conçu pour des enfants âgés moins de 15 mois ou pesant plus de 50 livres (22.7kg).

Conseils Utiles

- Déplacez votre nouveau mobilier avec soin, nous recommandons soulever et de transporter le mobilier vers son nouvel emplacement à deux personnes.
- Nettoyez le produit avec un chiffon doux. NE PAS utiliser de produits chimiques ou abrasifs.
- Vérifiez régulièrement les boulons et les écrous et resserrez-les si nécessaire

AVERTISSEMENT

- Ne pas utiliser de rehausseur de lit sous ce produit.

