

US

Model.URTM028

# SPACEWALK E3S

Smart Walking Treadmill With Manual Incline

USER MANUAL

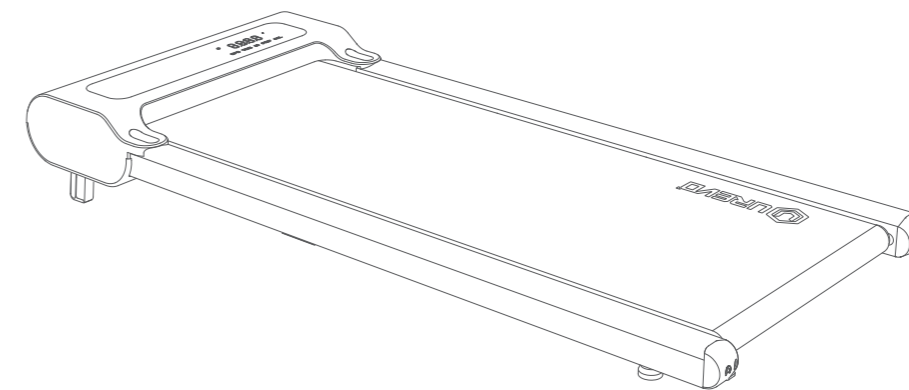

**IMPORTANT:** Read all instructions carefully before using this product. Retain this owner's manual for future reference. The specifications of this product may vary from this photo, subject to change without notice.

**Manufacturer: Shenzhen Yile Dynamic Technology Co., LTD.**

Address: 1205-1206, Tianliao Building, Tangchang Road, Tanglang Community, Taoyuan Street, Nanshan District, Shenzhen, China

Version: 1.0



MADE IN CHINA



**02**  
English

**28**  
Français

# TABLE OF CONTENTS

- 02 CUSTOMER SERVICE
- 03 IMPORTANT SAFETY INSTRUCTIONS
- 06 SAFETY NOTICE
- 09 SPECIFICATION
- 10 PRODUCT AND ACCESSORIES
- 11 PRODUCT INTRODUCTION
- 12 BEFORE START AND STORAGE
- 14 FUNCTION MENU
- 15 REMOTE CONTROL
- 16 HOW TO USE
- 20 WORKOUT WITH FITNESS APP
- 21 CARE AND MAINTENANCE
- 23 WARRANTY

# 1 / CUSTOMER SERVICE

## IMPORTANT: FOR UREVO ONLY

For damaged or defective product, questions, replacement parts or any other service support, please contact our customer service department by the below methods:

**[services@urevo.com](mailto:services@urevo.com)**

Response Time: 24-48 hours

Emailing us with the **Order ID** will be the best method to receive a response during peak business hours.

**[Website: www.urevo.com](http://www.urevo.com)**

**US Support Hotline:** (1)844-998-2473

### Hours of Operation:

Monday – Friday : 9 AM – 12 PM; 1 PM – 6 PM (PST)

**PLEASE DO NOT RETURN THIS PRODUCT WITHOUT ASKING OUR CUSTOMER SERVICE FIRST.**

EN 02

## SCAN THIS QR CODE TO GET THE PRODUCT INSTALLATION OR MAINTENANCE VIDEOS



Urevo YouTube Video

# 2 / IMPORTANT SAFETY INSTRUCTIONS

## DANGER - To reduce the risk of electric shock:

Always unplug this appliance from the electrical outlet immediately after using and before cleaning.

## WARNING - To reduce the risk of burns, fire, electric shock, or injury to persons:

1. An appliance should never be left unattended plugged in. Unplug from outlet when not in use, and before putting on or taking off parts.
2. Do not operate under blanket or pillow. Excessive heating can occur and cause fire, electric shock, or injury to persons.
3. Close supervision is necessary when this appliance is used by, on, or near children, invalids, or disabled persons.
4. Use this appliance only for its intended use as described in this manual. Do not use attachments not recommended by the manufacturer.
5. Never operate this appliance if it has a damaged cord or plug, if it is not working properly, if it has been dropped or damaged, or dropped into water. Return the appliance to a service center for examination and repair.
6. Do not carry this appliance by supply cord or use cord as a handle.

7. Keep the cord away from heated surfaces.
8. Never operate the appliance with the air openings blocked. Keep the air openings free of lint, hair, and the like.
9. Never drop or insert any object into any opening.
10. Do not use outdoors.
11. Do not operate where aerosol (spray) products are being used or where oxygen is being administered.
12. Caution - To reduce the risk of injury from moving parts - Unplug before servicing.
13. Warning - To reduce the risk of Electric shock - Unplug before cleaning or servicing.
14. Warning - Risk of personal injury - Keep children under the age of 13 away from walking treadmill.
15. To disconnect, turn all controls to the position, then remove plug from outlet.
16. Connect this appliance to a properly outlet only. See grounding instructions.
17. This appliance is not intended for use by persons with reduced physical, sensory or mental capabilities, or lack of experience and knowledge, unless they have been given supervision or instruction concerning

03 EN

use of the appliance by a person responsible for their safety. Keep children under the age of 13 away from this walking treadmill.

**18. The maximum weight capacity for this product is 264.5lbs/120kg. DO NOT EXCEED MAXIMUM WEIGHT CAPACITY.**

## SAVE THESE INSTRUCTIONS

### GROUNDING INSTRUCTIONS:

This product must be grounded. If it should malfunction or breakdown, grounding provides a path of least resistance for electric current to reduce the risk of electric and a grounding plug. The plug must be plugged into an appropriate outlet that is properly installed and grounded in accordance with all local codes and ordinances.

DANGER - Improper connection of the equipment-grounding conductor can result in a risk of electric shock. Check with a qualified electrician or serviceman if you are in doubt as to whether the product is properly grounded. Do not modify the plug provided with the product - if it will not fit the outlet, have a proper outlet installed by a qualified electrician.

### FCC STATEMENT :

Operation is subject to the following two conditions:  
(1) This device may not cause harmful interference, and

(2) This device must accept any interference received, including interference that may cause undesired operation.

(3) Any Changes or modifications not expressly approved by the party responsible for compliance could void the user's authority to operate the equipment.

**Note:**This equipment has been tested and found to comply with the limits for a Class B digital device, pursuant to part 15 of the FCC Rules. These limits are designed to provide reasonable protection against harmful interference in a residential installation. This equipment generates, uses and can radiate radio frequency energy and, if not installed and used in accordance with the instructions, may cause harmful interference to radio communications. However, there is no guarantee that interference will not occur in a particular installation. If this equipment does cause harmful interference to radio or television reception, which can be determined by turning the equipment off and on, the user is encouraged to try to correct the interference by one or more of the following measures:

- Reorient or relocate the receiving antenna.
- Increase the separation between the equipment and receiver.
- Connect the equipment into an outlet on a circuit different from that to which the receiver is connected.
- Consult the dealer or an experienced radio/TV technician for help.

This device complies with RSS247 of Industry Canada. Cet appareil se conforme à RSS247 de Canada d'Industrie. This device complies with Industry Canada license-exempt RSS standard(s). Operation is subject to the following two conditions: (1) this device may not cause interference, and (2) this device must accept any interference, including interference that may cause undesired operation of the device. appareils radio exempts de licence. Son fonctionnement est sujet aux deux conditions suivantes: (1) le dispositif ne doit pas produire de brouillage préjudiciable, et (2) ce dispositif doit accepter tout brouillage reçu, y compris un brouillage susceptible de provoquer un fonctionnement indésirable.

Radiation Exposure Statement: The product comply with the Canada portable RF exposure limit set forth for an uncontrolled environment and are safe for intended operation as described in this manual.

The further RF exposure reduction can be achieved if the product can be kept as far as possible from the user body or set the device to lower output power if such function is available.

Déclaration d'exposition aux radiations : Le produit est conforme aux limites d'exposition pour les appareils portables RF pour les États-Unis et le Canada établies pour un environnement non contrôlé. Le produit est sûr pour un fonctionnement tel que décrit dans ce manuel. La réduction aux expositions RF peut être augmentée si l'appareil peut être conservé aussi loin que possible du corps de l'utilisateur ou que le

dispositif est réglé sur la puissance de sortie la plus faible si une telle fonction est disponible.

This Class B digital apparatus complies with Canadian ICES-003.

Cet appareil numérique de la classe B est conforme à la norme NMB-003 du Canada.



# 3 / SAFETY NOTICE

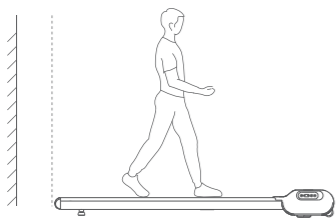

⚠ With at least 3.28 ft.(1.0 m) of clearance behind.

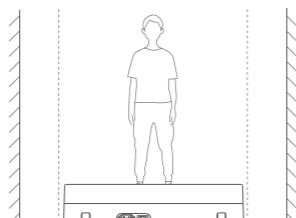

⚠ With at least 2 ft.(0.6 m) clearance on each side.

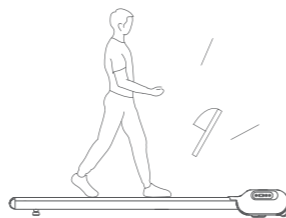

⚠ Always wear athletic shoes.

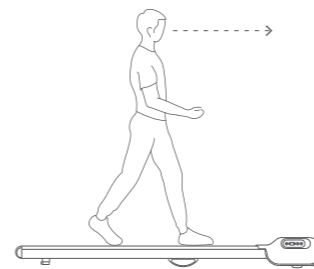

⚠ Please keep your sight horizontal to avoid dizziness.

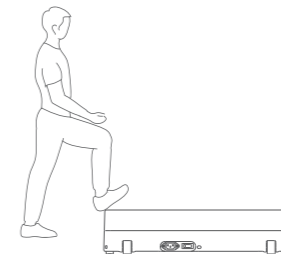

⊗ Trampling the treadmill lid is prohibited.

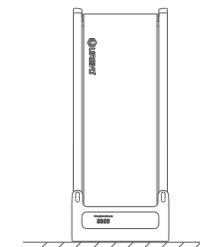

⊗ Do not storage as stand up.

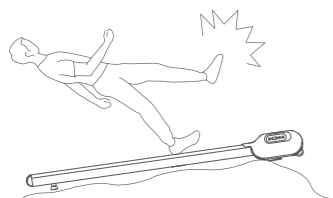

⊗ Do not use on uneven ground.

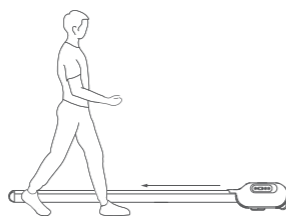

⊗ It is strictly forbidden to walk up and down the walking treadmill while walking.

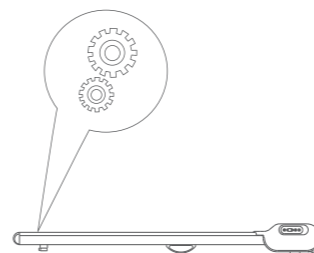

⚠ Keep feet, hands, and fingers away from moving parts.

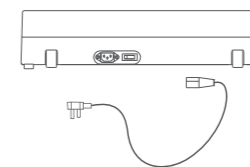

⚠ Unplug from outlet when not in use.



⊗ Do not storage as side stand.

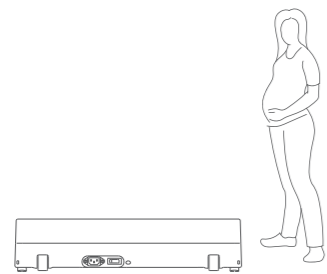

⊗ Be carefully of elderly and pregnant woman use .

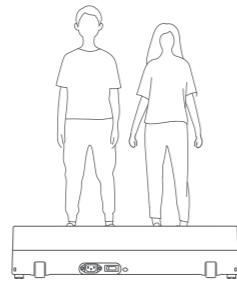

⊗ Never allow more than one person on the treadmill at a time .

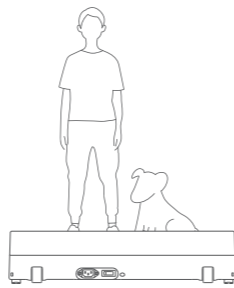

⊗ Do not walking with pets.

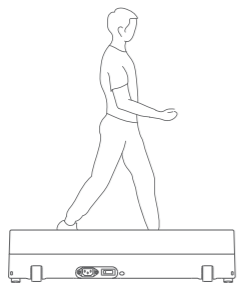

⊗ Do not transverse motion.

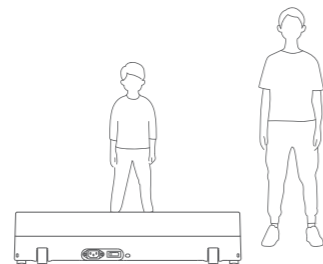

⚠ Children use MUST be under supervised.

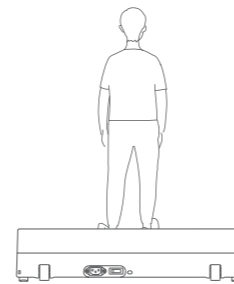

⊗ Do not backward motion.

# 4 / SPECIFICATION

| Performance indicators    | Detailed parameters      | Performance indicators | Detailed parameters |
|---------------------------|--------------------------|------------------------|---------------------|
| Product dimension         | 126.5 X 53 X 12.4 cm     | Net weight             | 20.4 kg             |
|                           | 49.8 X 20.87 X 4.88 inch |                        | 45 lbs              |
| Walking Area              | 102.4 X 40 cm            | Gross weight           | 24.5 kg             |
|                           | 40.32 X 15.75 inch       |                        | 54 lbs              |
| Maximum load              | 120 kg                   | Rate voltage           | 110 - 120V ~        |
|                           | 264.5 lbs                | Rated power            | 550W                |
| Maximum speed             | 4 mph                    | Peak horsepower        | 2.25Hp              |
| Minimum speed             | 0.6 mph                  | Suggested age          | 14-60 years old     |
| Manual incline percentage | 3%                       | /                      | /                   |

# 5/PRODUCT AND ACCESSORIES

Please carefully check whether the contents of the package are complete and intact.  
If there is any missing and damage, please contact the seller.

## Accessories

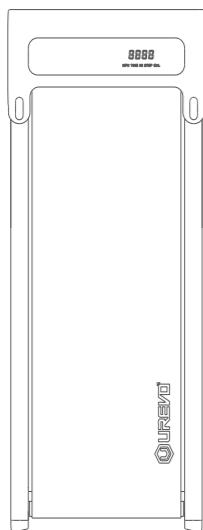

Walking treadmill × 1



Remote Controller x 1



Power Cord x 1



Lubricating Oil x 2



Hex Tool × 1



User Manual x 1

# 6/PRODUCT INTRODUCTION

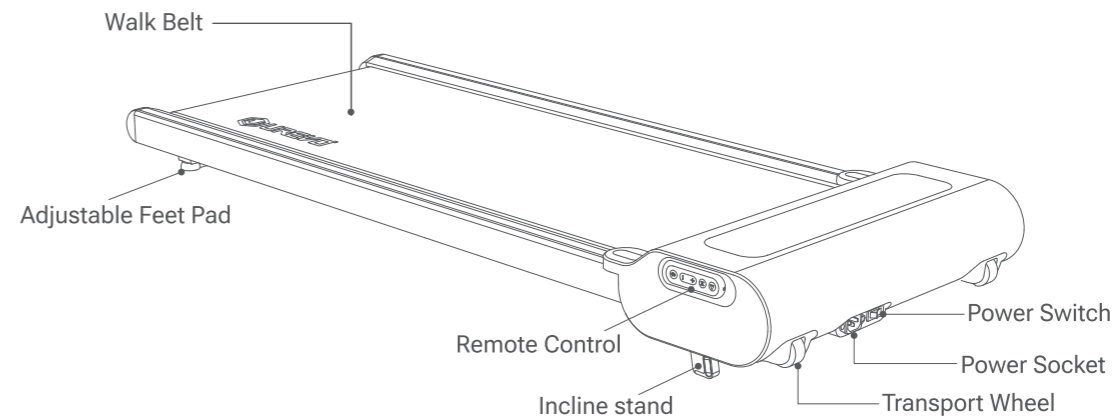

# 7 / BEFORE START AND STORAGE

- Take out appliance from packages.

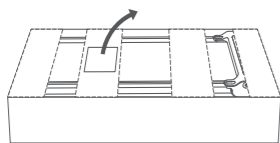

1. Unbox and take out accessory box.

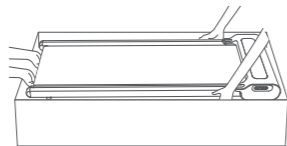

2. Lift out appliance and place at flat surface.  
**Attention: 2-3 persons assist is necessary.**

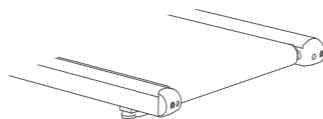

3. Its normal that visible welding marks residual on walk belt.

- Transportation

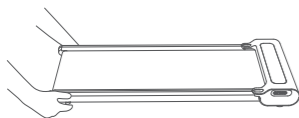

1. If transportation needs, unplug power cord and lifting the terminal of appliance.

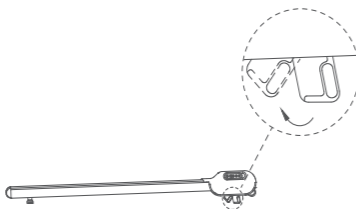

2. Make sure incline stands are folded .

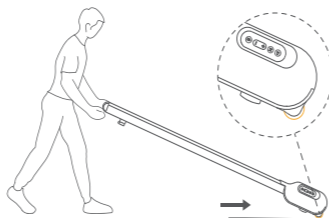

3. Easy to transport appliance with bottom transportation wheel assists, like as wheelbarrow.

- Connect the power

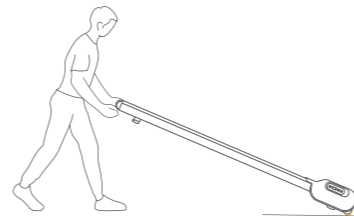

1. Choose flat ground to place the Walking Treadmill. Do not place it on thick and soft cushion.

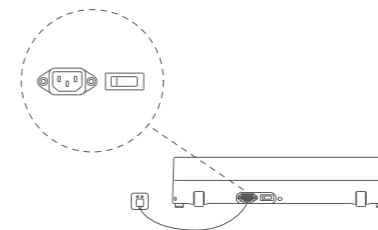

2. Plug in power cord and switch on power rock button, you can hear a Bi sound from buzzer, its means the circuit of appliance has connected with power electricity.  
**Warning: MUST use power cord with comes of package.**

- Storage

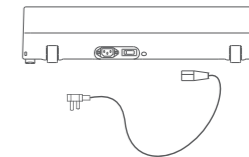

Power off appliance and unplug power cord before storage process.

## Warning:

Before starting to workout with this product, Please assess your physical condition and perform exercise properly and regularly. Incorrect or excessive training can be harmful to your health, If you feel unwell, Stop exercising immediately and consult with your doctor.

# 8 / FUNTION MENU

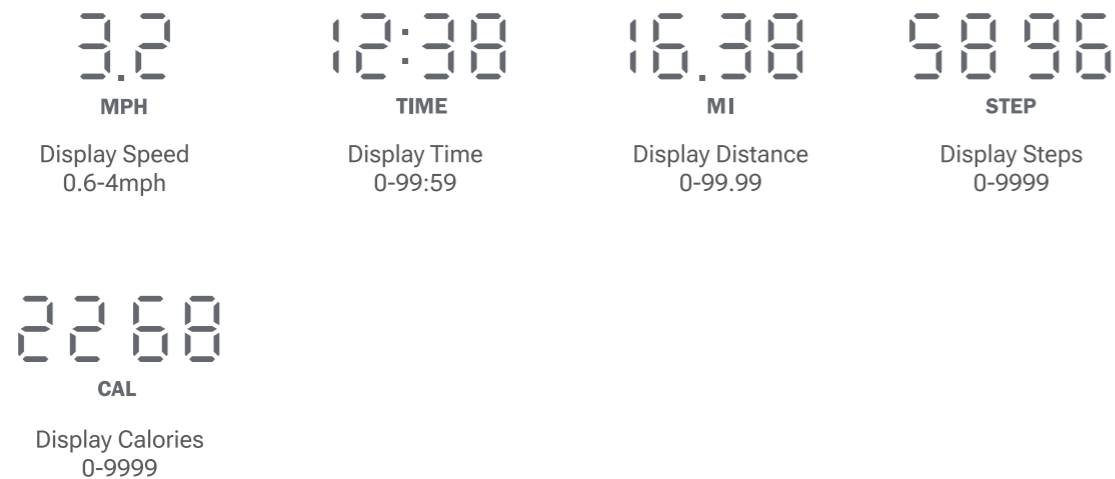

**Tips:** The workout datas (Calorie; Time; Step; Distance; Speed) will be circularly displayed per 5s.

# 9 / REMOTE CONTROL

A magnet built in remote control so that it can be stuck in storage cavity of side body as shown in figure.

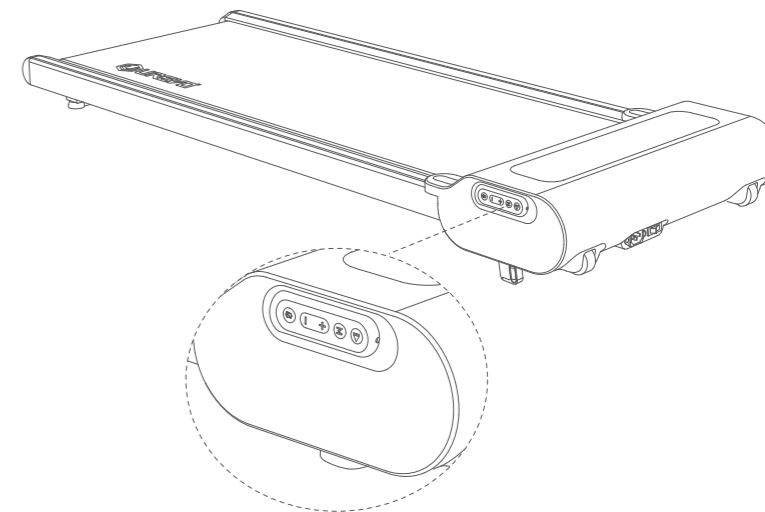
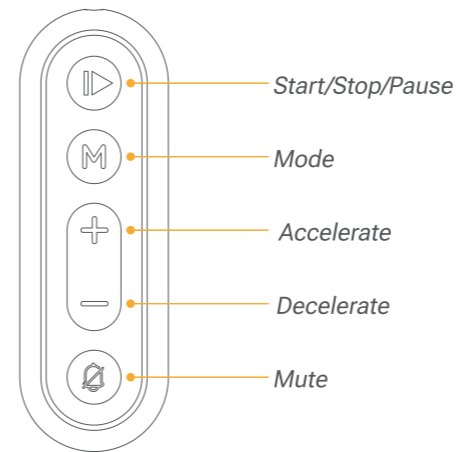

# 10/HOW TO USE

**Note:** Ensure that the walking treadmill is power on and the remote control is installed with batteries.

## 1. Operation of Remote Controller

| Buttons | Functions  | Operation                   | Note  |
|---------|------------|-----------------------------|---|
| ▶       | Start      | Short press                 | Start the walking treadmill.  |
|         | Stop       | Long press for 2"           | When the walking treadmill stop (all datas recover to 0 ), the screen will display "END". 10 minutes later, the system will switch to the economic mode and turn off the display screen; Press any buttons to wake up the treadmill.  |
|         | Pause      | Short press (in start mode) | The screen will display "PAU", previous workout metrics will be preserved automatically if pause time no longer than 10minutes, otherwise metrics data will be recovered to "0"; Press any buttons to wake up the treadmill. The treadmill will re-start at the minimum speed by re-pressing ▶. |
| M       | M Mode     | Short press                 | Customize countdown workout programs ( like as: Time; Distance; Steps; Calories )   |
| +       | Accelerate | Short press                 | Long press over 0.5 seconds, the speed will be increased continuously.  |
| -       | Decelerate | Short press                 | Long press over 0.5 seconds, the speed will be decreased continuously.  |
| 🔇       | Mute       | Short press                 | Short press: Muted buzzer voices.   |

## 2. Instructions for Incline stand use

The unique foldable incline options that provides users of ability to increasing the intensity of exercise, you saw commensurate increases in fitness.

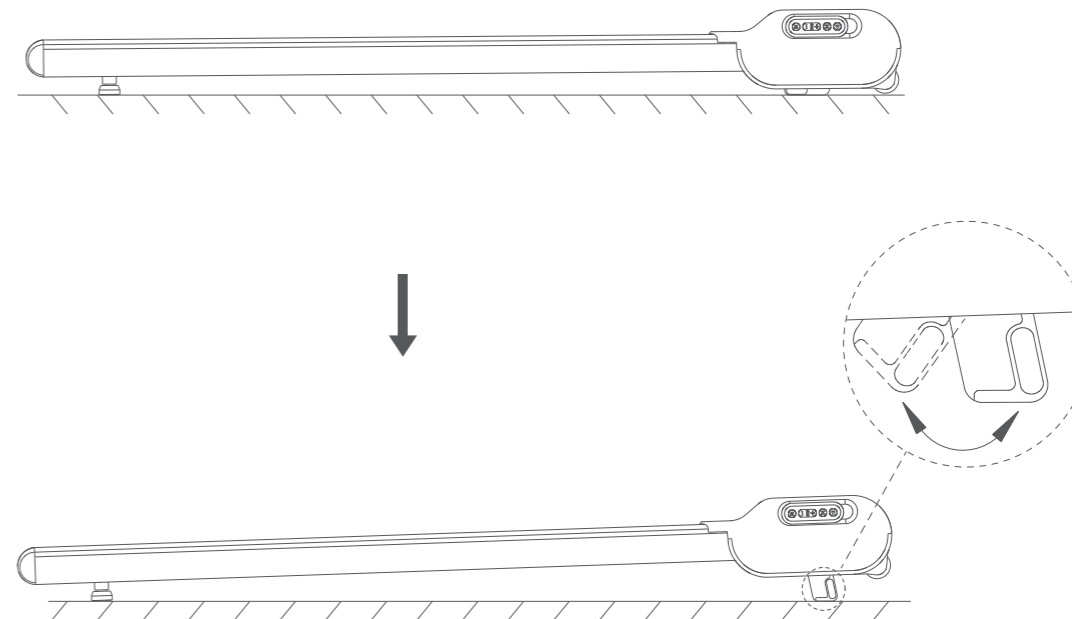

### 3. Error Code

When error occurs, error warning indicator will light up and display its error code.

| Error Code | Fault Analysis           | Resolutions  |
|------------|--------------------------|--|
| E02        | Mosfet breakdown         | Please contact with after sale service.  |
| E05        | Flame protection         | Unscrew motor hood and verify connection between controller and motor, otherwise please contact with after sale service.         |
| E06        | Motor open circuit       | Unscrew motor hood and verify the motor terminals connection . Otherwise please contact with after sale service.                 |
| E07        | Communcation interrupted | Unscrew motor hood to verify signal cable whether was pinched or terminal loosen.  |
| E08        | Overloading protection   | 1. User weight over limited 120KG.<br>2. Removal foreign bodies which causes of roller or walking belt.<br>3. Inject lubricants. |

Not only error code appeared but also built in buzzer alarm, Once error code and alarm happened, you MUST stop workout immediately, Please contact with after sale service if problem CAN NOT be solved after restart.

### 4. Troubleshooting

| Problem                             | Fault Analysis  | Resolutions   |
|-------------------------------------|---|---|
| <b>No working</b>                   | 1. Power rock switch dyfunction<br>2. Power supply interrpted.<br>3. Power cord damaged     | 1. Replace new power rock switch if it doesn't light on.<br>2. Make sure that power cord is plugged into properly grounded outlet.<br>3. Replace new power cable. |
| <b>Walking belt slips</b>           | Walking belt loosen   | Tighten walking belt tension with hex tool.<br>(See details of chapter 12-A)  |
| <b>Remote control does not work</b> | 1. Incorrect use of default<br>2. Battery power shortage.<br>3. Remote control maulfunction | 1. Replace new battery cells.<br>2. Replace new remote control.   |
| <b>Friction noise</b>               | Walking belt off center.  | See details of chapter 12-A.  |

# 11 / WORKOUT WITH FITNESS APP

Spacewalk E3 walking treadmill has integrated with Bluetooth® 5.0 connectivity with allow it to work with Urevo App or others Fitness App (compatible with Zwift and Kinomap App)

With Urevo App, it can be accessed through your device when synced to the console of exercises, you receive workout reports on your device for coaching your exercise planning, Urevo App also offers a variety of professional courses.

1. Scan QR code to download and install Urevo Fitness APP.



2. Free of charge to create membership and log in.
3. Bluetooth connectivity walking treadmill to your device.
  - Connected: (⊗) solid light
  - Searching or failed connection: (⊗) flashing
  - Updating: (⊗) quick flashing
4. Enjoy your exercises.

# 12 / CARE AND MAINTENANCE

## A. Symptom : walk belt off centered or slips.

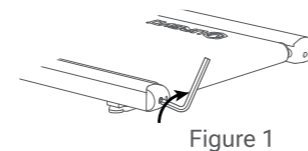

Figure 1

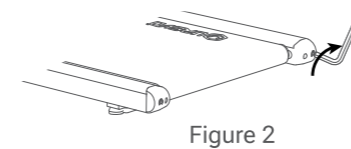

Figure 2

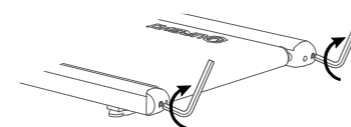

Figure 3

### Centering walk belt process as follow:

1. Power off appliance and unplug the power cord.
2. Manual centering process as follow:
  - If the walk belt has shifted to left, use the hex tool to turn the left idler roller screw clockwise **1/4** of a turn(refer to figure 1).
  - If the walk belt has shifted to right, use the hex tool to turn the right idler roller screw clockwise **1/4** of turn(refer to figure 2).
3. Appliance **MUST** work 1-2minutes. Repeat manual centering process until the walk belt is centered.

### Belt slip correcting process as follow:

1. Power off appliance before operation.
2. Using the hex tool, turn both idler roller screws clockwise **1/2** of turn (refer to figure 3).
3. After corrected, please attempts to walking 1-2 minutes under 1.0mph speed setting. Repeat until the walk belt is properly tightened.

### Attentions

1. To prevent any injury, don't place any debris around appliance before maintenance process.
2. **MUST** use associated hex tool.
3. Take care at maintenance process. Do not pinch fingers.



## B. Belt lubrication process, follow instruction below to lubricate belt.

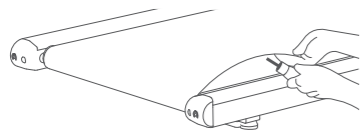

1. Power off appliance and unplug cord.
2. Using the hex tool, turn both idler roller screws counterclockwise till belt loosen and lifting easily.

**Tips: please markdown hex tool rotating cycles when loosen belt, which use for adapting belt tension after lubrication process.**

3. Lifting edges of belt and spraying lubrication oil at center of walk platform evenly. Not necessary to apply spray lubrication oil on entire walk platform.
4. Lubrication oil volume Per time of maintenance: 5-10mL.  
**Attention: it would causes of belt slip if spray too much.**
5. Using the hex tool, turn the both idler screws clockwise as previous markdown number of turns untill walk belt tighten properly.
6. Power on appliance and workout for a few minutes, in order to spread lubrication oil to whole belt surface evenly.  
Lubrication frequency: High recommend 125 Miles Per time.

## C : Appliance cleaning.

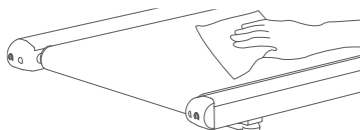

1. Power off appliance and unplug power cord before cleaning.
2. Wipe and clean with damp cloth, Do not cleaning with acidic or caustic detergents.
3. Do not clean opposite of walk belt.
4. Its normal few black powders residual under appliance after long working.

# 13/WARRANTY

## MANUFACTURER'S LIMITED WARRANTY

UREVO warrants to the original purchaser that this product is free from defects in material and workmanship when used for the purpose intended, under the conditions that it has been installed and operated in accordance with UREVO Owner's Manual. UREVO's obligation under this warranty applies to the following:

## COMPONENT LENGTH OF WARRANTY

Structural Frame 1 year For Home Use Only  
All Other Components 90 days For Home Use Only

## Exclusions from Warranty Coverage:

UREVO does not warrant against and is not responsible for, and no implied warranty shall be deemed to cover, any product failure, product malfunction, or damages attributable to:

1. Improper installation and/or failure to abide by UREVO's installation guidelines;
2. Use of this product beyond normal home use, or in an application for which it was not designed;
3. Cosmetic items such as scratches, dents or discolorations;
4. Damage caused by normal wear and tear, vandalism, accidental or by animals;

5. Any act of Nature (such as fire, flooding, snow, ice, hurricanes, earthquakes, lightnings or other natural disasters), environmental condition (such as air pollution, mold, mildew, etc.), or staining from foreign substances (such as dirt, grease, oil, etc.);

6. Normal weathering due to exposure to sunlight, weather and atmosphere which can cause colored surfaces to among other things, flake, chalk, accumulate dirt or stains.

7. Improper operation, alteration, handling, storage, abuse or neglect of the products.

**UREVO , using its sole discretion, will either repair or replace free of charge any part(s) proven to be defective under normal home use. Any repair or replacement shall provide no new warranty coverage, but shall retain only the remaining portion of the original product's warranty. This warranty is offered only to the original purchaser and is not transferable. Proof of original purchase is required.**

When ordering replacement parts please have the following information ready:

1. Order Number
2. Description of Parts  
(Adding photos or videos would be helpful)
3. Part Number
4. Date of Purchase

# TABLE DES MATIÈRES

- 25 CUSTOMER SERVICE
- 26 CONSIGNES DE SÉCURITÉ IMPORTANTES
- 29 AVIS DE SÉCURITÉ
- 32 SPÉCIFICATION
- 33 PRODUIT ET ACCESSOIRES
- 34 PRÉSENTATION DU PRODUIT
- 35 AVANT LE DÉMARRAGE ET LE STOCKAGE
- 37 MENU FONCTION
- 38 TÉLÉCOMMANDE
- 39 COMMENT UTILISER
- 43 ENTRAÎNEMENT AVEC L'APPLICATION FITNESS
- 44 SOINS ET ENTRETIEN
- 46 GARANTIE

# 1 / SERVICE CLIENT

## IMPORTANT : POUR UREVO UNIQUEMENT

Pour un produit endommagé ou défectueux, des questions, des pièces de rechange ou tout autre service d'assistance, veuillez contacter notre service client par les méthodes ci-dessous :

**services@urevo.com**

Temps de réponse: 24-48 heures  
Nous envoyer un e-mail avec l'ID de commande sera la meilleure méthode pour recevoir une réponse pendant les heures de pointe.

**Site web:** **www.urevo.com**

**Ligne d'assistance:** (1)844-998-2473

**Heures d'ouverture:**  
Lundi - Vendredi : 9 AM – 12 PM; 1 PM – 6 PM (PST)

**VEUILLEZ NE PAS RETOURNER CE PRODUIT SANS DEMANDER AU PREALABLE NOTRE SERVICE CLIENTÈLE.**

**SCANNEZ CE CORDON QR POUR OBTENIR LES VIDÉOS D'INSTALLATION OU DE MAINTENANCE DU PRODUIT**



# 2 / IMPORTANT SAFETY INSTRUCTIONS

## **DANGER - Pour réduire le risque de choc électrique:**

Débranchez toujours cet appareil de la prise électrique immédiatement après utilisation et avant le nettoyage.

## **AVERTISSEMENT - Pour réduire le risque de brûlures, d'incendie, de choc électrique ou de blessures corporelles :**

1. Un appareil ne doit jamais être laissé branché sans surveillance. Débranchez-le de la prise lorsqu'il n'est pas utilisé et avant de mettre ou de retirer des pièces.
2. Ne pas utiliser sous une couverture ou un oreiller. Un échauffement excessif peut se produire et provoquer un incendie, un choc électrique ou des blessures.
3. Une surveillance étroite est nécessaire lorsque cet appareil est utilisé par, sur ou à proximité d'enfants, d'invalides ou de personnes handicapées.
4. Utilisez cet appareil uniquement pour l'usage auquel il est destiné, comme décrit dans ce manuel. N'utilisez pas d'accessoires non recommandés par le fabricant.
5. N'utilisez jamais cet appareil si son cordon ou sa fiche est endommagé, s'il ne fonctionne pas correctement, s'il est tombé ou endommagé, ou s'il est tombé dans l'eau. Renvoyez l'appareil à un centre de service pour examen et réparation.

6. Ne transportez pas cet appareil par le cordon d'alimentation et n'utilisez pas le cordon comme poignée.
7. Gardez le cordon éloigné des surfaces chauffées.
8. Ne faites jamais fonctionner l'appareil avec les ouvertures d'air bloquées. Gardez les ouvertures d'aération exemptes de peluches, de cheveux, etc.
9. Ne laissez jamais tomber ou n'insérez aucun objet dans une ouverture.
10. Ne pas utiliser à l'extérieur.
11. Ne pas utiliser là où des produits aérosols (spray) sont utilisés ou là où de l'oxygène est administré.
12. Attention - Pour réduire le risque de blessures causées par les pièces mobiles - Débranchez avant l'entretien.
13. Avertissement - Pour réduire le risque de choc électrique - Débranchez avant le nettoyage ou l'entretien.
14. Avertissement - Risque de blessures corporelles - Gardez les enfants de moins de 13 ans éloignés du tapis roulant.
15. Pour débrancher, tournez toutes les commandes en position, puis retirez la fiche de la prise.

16. Connectez cet appareil à une prise appropriée uniquement. Voir les instructions de mise à la terre.
  17. Cet appareil n'est pas destiné à être utilisé par des personnes ayant des capacités physiques, sensorielles ou mentales réduites, ou un manque d'expérience et de connaissances, à moins qu'elles n'aient reçu une supervision ou des instructions concernant l'utilisation de l'appareil par une personne responsable de sa sécurité. Gardez les enfants de moins de 13 ans éloignés de ce tapis roulant de marche.
- 18. La capacité de poids maximale pour ce produit est de 264,5 lb/120 kg. NE PAS DÉPASSER LA CAPACITÉ DE POIDS MAXIMALE.**

## **CONSERVEZ CES INSTRUCTIONS**

### **INSTRUCTIONS DE MISE À LA TERRE:**

Ce produit doit être mis à la terre. En cas de dysfonctionnement ou de panne, la mise à la terre fournit un chemin de moindre résistance pour le courant électrique afin de réduire le risque d'électricité et une prise de terre. La fiche doit être branchée dans une prise appropriée qui est correctement installée et mise à la terre conformément à tous les codes et ordonnances locaux.

**DANGER** - Une mauvaise connexion du conducteur de mise à la terre de l'équipement peut entraîner un risque

de choc électrique. Vérifiez auprès d'un électricien ou d'un réparateur qualifié si vous avez des doutes quant à savoir si le produit est correctement mis à la terre. Ne modifiez pas la fiche fournie avec le produit - si elle ne s'adapte pas à la prise, faites installer une prise appropriée par un électricien qualifié.

### **DÉCLARATION FCC:**

Son fonctionnement est soumis aux deux conditions suivantes : (1) Cet appareil ne doit pas provoquer d'interférences nuisibles, et (2) Cet appareil doit accepter toute interférence reçue, y compris les interférences susceptibles de provoquer un fonctionnement indésirable. (3) Tout changement ou modification non expressément approuvé par la partie responsable de la conformité pourrait annuler le droit de l'utilisateur à utiliser l'équipement.

**Remarque :** Cet équipement a été testé et déclaré conforme aux limites d'un appareil numérique de classe B, conformément à la partie 15 des règles de la FCC. Ces limites sont conçues pour fournir une protection raisonnable contre les interférences nuisibles dans une installation résidentielle. Cet équipement génère, utilise et peut émettre de l'énergie radiofréquence et, s'il n'est pas installé et utilisé conformément aux instructions, peut provoquer des interférences nuisibles aux communications radio. Cependant, rien ne garantit que des interférences ne se produiront pas dans une installation particulière. Si cet équipement provoque des

interférences nuisibles à la réception radio ou télévision, ce qui peut être déterminé en allumant et éteignant l'équipement, l'utilisateur est encouragé à essayer de corriger les interférences en prenant une ou plusieurs des mesures suivantes :

- Réorientez ou déplacez l'antenne de réception.
- Augmentez la séparation entre l'équipement et le récepteur.
- Connectez l'équipement à une prise sur un circuit différent de celui auquel le récepteur est connecté.
- Consultez le revendeur ou un technicien radio/TV expérimenté pour obtenir de l'aide.

This device complies with RSS247 of Industry Canada. Cet appareil se conforme à RSS247 de Canada d'Industrie. This device complies with Industry Canada license exempt RSS standard(s). Operation is subject to the following two conditions: (1) this device may not cause interference, and (2) this device must accept any interference, including interference that may cause undesired operation of the device. appareils radio exempts de licence. Son fonctionnement est sujet aux deux conditions suivantes: (1) le dispositif ne doit pas produire de brouillage préjudiciable, et (2) ce dispositif doit accepter tout brouillage reçu, y compris un brouillage susceptible de provoquer un fonctionnement indésirable. Radiation Exposure Statement: The product complies with the Canada portable RF exposure limit set forth for an uncontrolled environment and are safe for intended

operation as described in this manual. The further RF exposure reduction can be achieved if the product can be kept as far as possible from the user body or set the device to lower output power if such function is available.

Déclaration d'exposition aux radiations : Le produit est conforme aux limites d'exposition pour les appareils portables RF pour les États-Unis et le Canada établies pour un environnement non contrôlé. Le produit est sûr pour un fonctionnement tel qu'écrédans ce manuel. La réduction aux expositions RF peut être augmentée si l'appareil peut être conservé aussi loin que possible du corps de l'utilisateur ou que le dispositif est réglé sur la puissance de sortie la plus faible si une telle fonction est disponible. This Class B digital apparatus complies with Canadian ICES-003. Cet appareil numérique de la classe B est conforme à la norme NMB-003 du Canada.

## 3 / AVIS DE SÉCURITÉ

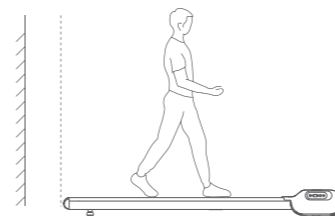

⚠ Avec au moins 3,28 pi (1,0 m) d'espace libre derrière.

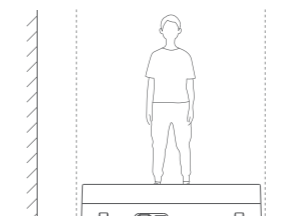

⚠ Avec un dégagement d'au moins 2 pi (0,6 m) de chaque côté.

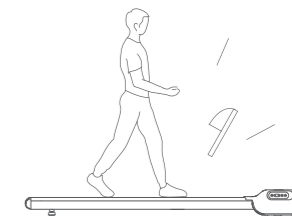

⚠ Portez toujours des chaussures de sport.

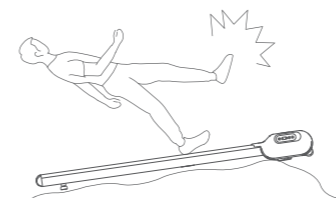

⊗ Ne pas utiliser sur un sol irrégulier.

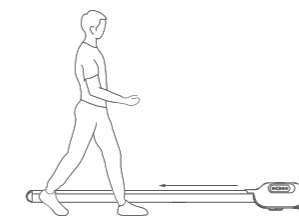

⊗ Il est strictement interdit de monter et descendre le tapis roulant en marchant.

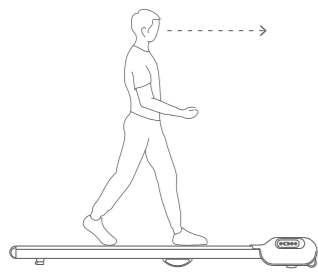

⚠ Veuillez garder votre vue horizontale pour éviter les vertiges.

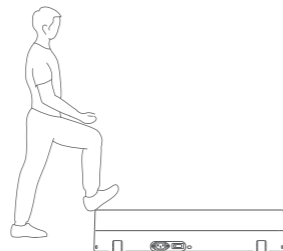

⊗ Il est interdit de piétiner le couvercle du tapis roulant.

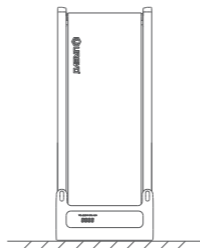

⊗ Ne pas ranger debout.



⊗ Faites attention aux personnes âgées et aux femmes enceintes.

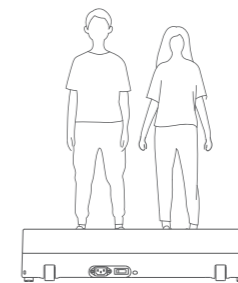

⊗ Ne laissez jamais plus d'une personne monter sur le tapis roulant à la fois.

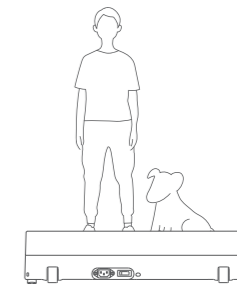

⊗ Ne marchez pas avec des animaux domestiques.

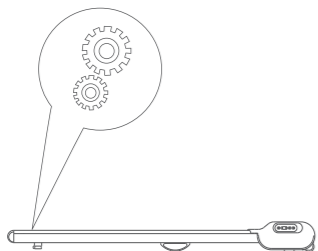

⚠ Gardez les pieds, les mains et les doigts éloignés des pièces mobiles.

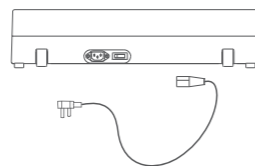

⚠ Débranchez-le de la prise lorsqu'il n'est pas utilisé.



⊗ Ne pas ranger comme béquille latérale.

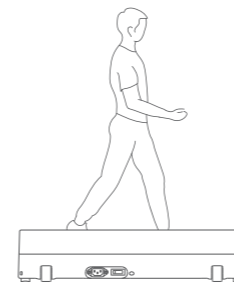

⊗ Ne faites pas de mouvement transversal.

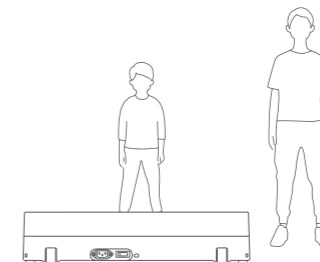

⚠ L'utilisation des enfants DOIT être sous surveillance.

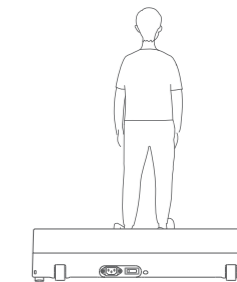

⊗ Ne reculez pas.

# 4 / SPÉCIFICATION

| Indicateurs de performance       | Paramètres détaillés     | Indicateurs de performance | Paramètres détaillés |
|----------------------------------|--------------------------|----------------------------|----------------------|
| Dimensions du produit            | 126.5 X 53 X 12.4 cm     | Poids net                  | 20.4 kg              |
|                                  | 49.8 X 20.87 X 4.88 inch |                            | 45 lbs               |
| Zone de marche                   | 102.4 X 40 cm            | Poids brut                 | 24.5 kg              |
|                                  | 40.32 X 15.75 inch       |                            | 54 lbs               |
| Charge maximale                  | 120 kg                   | Tension nominale           | 110 - 120V ~         |
|                                  | 264.5 lbs                | Puissance nominale         | 550W                 |
| Vitesse maximum                  | 4 mph                    | Puissance maximale         | 2.25Hp               |
| Vitesse minimale                 | 0.6 mph                  | Âge suggéré                | 14-60 ans            |
| Pourcentage d'inclinaison manuel | 3%                       | /                          | /                    |

# 5 / PRODUIT ET ACCESSOIRES

Veuillez vérifier soigneusement si le contenu du colis est complet et intact. En cas de manque ou de dommage, veuillez contacter le vendeur.

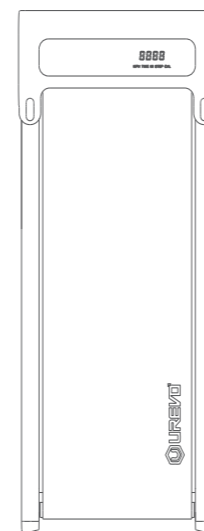

Tapis roulant de marche x 1

## Accessories



Télécommande x 1



Cordon d'alimentation x 1



Huile de graissage x 2



Outil hexagonal x 1



Manuel de l'utilisateur x 1

# 6 / PRÉSENTATION DU PRODUIT

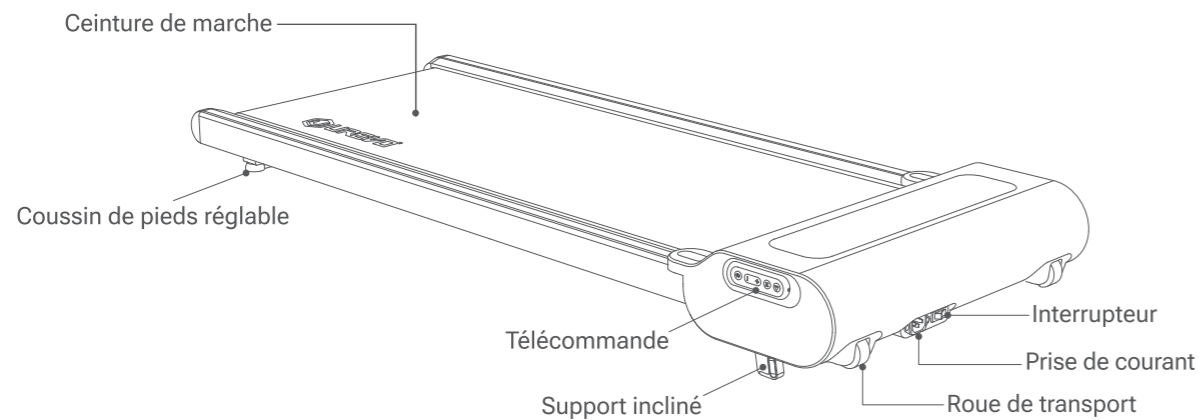

# 7 / AVANT LE DÉMARRAGE ET LE STOCKAGE

- Sortez l'appareil des emballages.

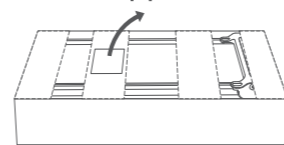

1. Déballez et sortez l'accessoire boîte.

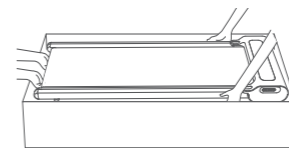

2. Soulevez l'appareil et placez-le sur une surface plane.  
**Attention : une assistance de 2 à 3 personnes est nécessaire.**

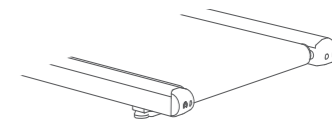

3. Il est normal que des marques de soudure visibles soient résiduelles sur la courroie mobile.

- Transport

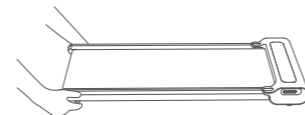

1. Si le transport est nécessaire, débranchez l'alimentation cordon et en soulevant la borne de l'appareil.

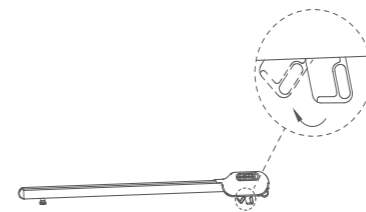

2. Assurez-vous que les supports inclinés sont pliés.

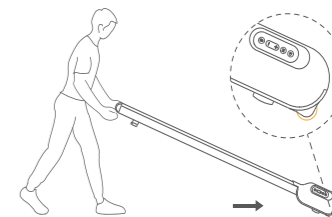

3. Appareil facile à transporter avec La roue de transport inférieure aide, comme une brouette.



• Connectez l'alimentation

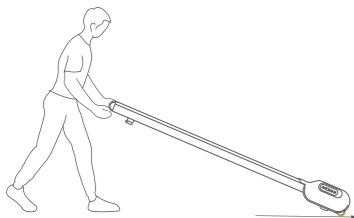

1. Choisissez un terrain plat pour placer le Tapis roulant de marche. Ne le placez pas sur un coussin épais et doux.

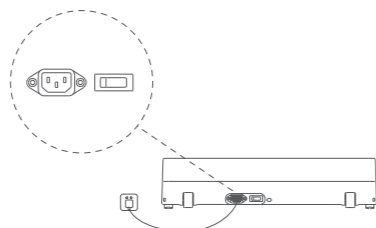

1. Branchez le cordon d'alimentation et allumez le bouton d'alimentation, vous pouvez entendre un son Bi provenant du buzzer, cela signifie que le circuit de l'appareil est connecté à l'électricité.

**Avertissement : DOIT utiliser le cordon d'alimentation fourni dans l'emballage.**

• Stockage

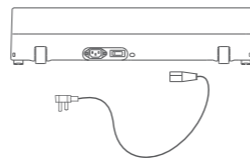

Éteignez l'appareil et débranchez le cordon d'alimentation avant le processus de stockage.

# 8 / FONCTION MENU

3.2

MPH

Vitesse d'affichage  
0.6-4mph

12:38

TIME

Vitesse d'affichage  
0-99:59

16.38

MI

Distance d'affichage  
0-99.99

5896

STEP

Afficher les étapes  
0-9999

2268

CAL

Afficher les calories  
0-9999

**Avertissement:**

Avant de commencer à vous entraîner avec ce produit, veuillez évaluer votre condition physique et effectuer des exercices correctement et régulièrement. Un entraînement incorrect ou excessif peut nuire à votre santé. Si vous ne vous sentez pas bien, arrêtez immédiatement de faire de l'exercice et consultez votre médecin.

Conseils : Les données d'entraînement (calories ; temps ; pas ; distance ; vitesse) seront affichées de manière circulaire toutes les 5 s.



# 9 / TÉLÉCOMMANDE

Un magent intégré à la télécommande afin qu'il puisse être coincé dans la cavité de stockage du corps latéral, comme indiqué sur la figure.

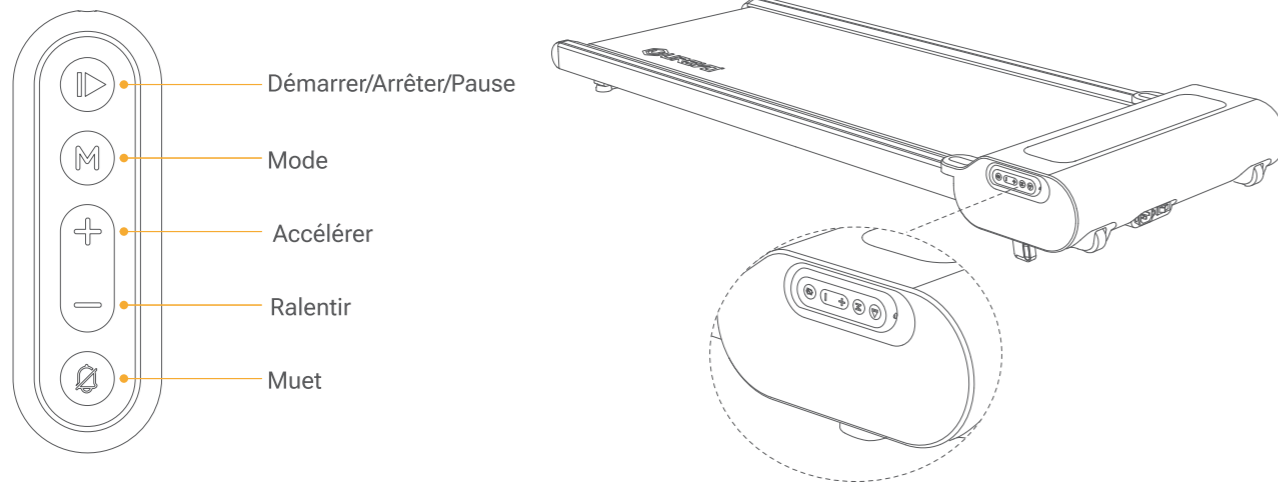

# 10 / COMMENT UTILISER

**Remarque : Assurez-vous que le tapis roulant est sous tension et que la télécommande est installée avec des piles.**

## 1. Fonctionnement de la télécommande

| Boutons | Les fonctions | Opération                       | Note   |
|---------|---------------|---------------------------------|--|
| ▶       | Commencer     | Appui court                     | Démarrez le tapis roulant de marche.   |
|         | Arrêt         | Appuyez longuement pendant 2"   | Lorsque le tapis roulant de marche s'arrête (toutes les données reviennent à 0), l'écran affichera « END ». 10 minutes plus tard, le système passera en mode économique et éteindra l'écran d'affichage ; Appuyez sur n'importe quel bouton pour réveiller le tapis roulant.   |
|         | Pause         | Appui court (en mode démarrage) | L'écran affichera "PAU", les mesures d'entraînement précédentes seront conservées automatiquement si le temps de pause ne dépasse pas 10 minutes, sinon les données des mesures seront restaurées à « 0 » ; Appuyez sur n'importe quel bouton pour réveiller le tapis roulant. Le tapis de course redémarrera à la ▶▶. |
| M       | M Mode        | Appui court                     | Personnalisez les programmes d'entraînement avec compte à rebours (comme : temps ; distance ; pas ; calories)  |
| +       | Accélérer     | Appui court                     | Appuyez longuement sur 0,5 seconde, la vitesse augmentera continuellement.   |
| -       | Ralentir      | Appui court                     | Appuyez longuement sur 0,5 seconde, la vitesse diminuera continuellement.  |
| 🔇       | Muet          | Appui court                     | Appui court : voix du buzzer assourdis.  |

## 2. Instructions pour l'utilisation du support incliné

Grâce aux options d'inclinaison pliables uniques qui offrent aux utilisateurs la possibilité d'augmenter l'intensité de l'exercice, vous avez constaté des augmentations proportionnelles de la condition physique.

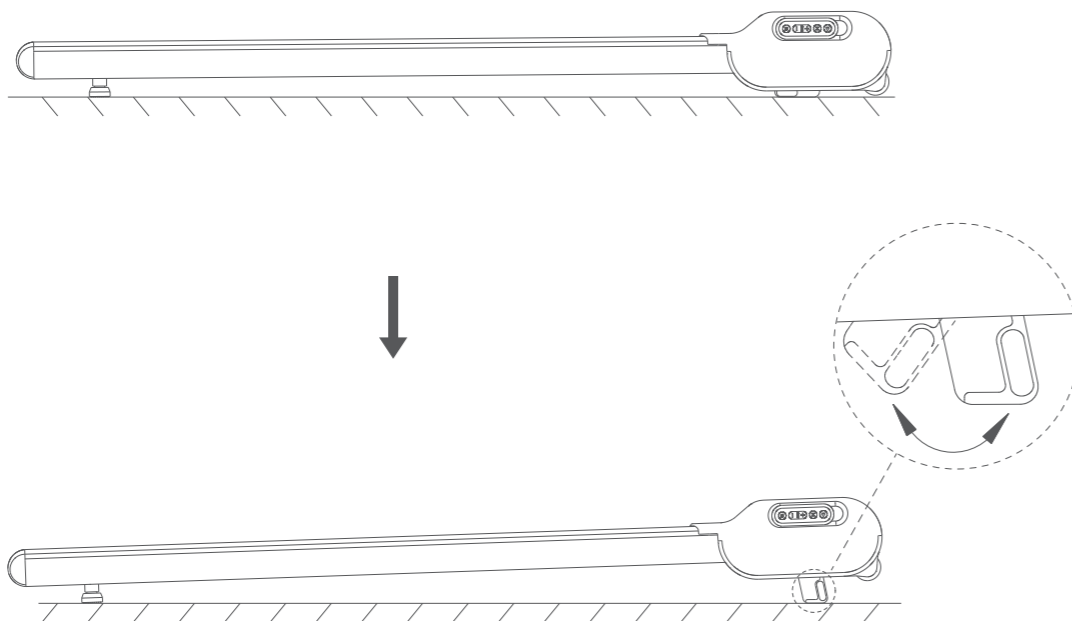

## 3. Code d'erreur

Lorsqu'une erreur se produit, l'indicateur d'avertissement d'erreur s'allume et affiche son code d'erreur.

| Code d'erreur | Analyse des défauts              | Résolutions  |
|---------------|----------------------------------|--|
| E02           | Panne du Mosfet                  | Veillez contacter le service après-vente.  |
| E05           | Protection contre les flammes    | Dévissez le capot du moteur et vérifiez la connexion entre le contrôleur et le moteur, sinon veuillez contacter le service après-vente.  |
| E06           | Circuit ouvert du moteur         | Dévissez le capot du moteur et vérifiez la connexion des bornes du moteur. Sinon, veuillez contacter le service après-vente.   |
| E07           | Communication interrompue        | Dévissez le capot du moteur pour vérifier si le câble de signal a été pincé ou si la borne est desserrée.  |
| E08           | Protection contre les surcharges | <ol style="list-style-type: none"><li>1. Poids de l'utilisateur supérieur à 120 kg.</li><li>2. Élimination des corps étrangers qui provoquent le rouleau ou la courroie mobile.</li><li>3. Injectez des lubrifiants.</li></ol> |

Non seulement un code d'erreur est apparu, mais également une alarme sonore intégrée. Une fois le code d'erreur et l'alarme survenus, vous DEVEZ arrêter l'entraînement immédiatement. Veuillez contacter le service après-vente si le problème NE PEUT PAS être résolu après le redémarrage.

## 4. Dépannage

| Problème  | Analyse des défauts  | Résolutions   |
|---|--|---|
| <b>Ne pas travailler</b>                                  | <ol style="list-style-type: none"><li>1. Dysfonctionnement de l'interrupteur à bascule</li><li>2. Alimentation électrique interrompue.</li><li>3. Cordon d'alimentation endommagé</li></ol>      | <ol style="list-style-type: none"><li>1. Remplacez le nouvel interrupteur à bascule s'il ne s'allume pas.</li><li>2. Assurez-vous que le cordon d'alimentation est branché dans une prise correctement mise à la terre.</li><li>3. Remplacez le nouveau câble d'alimentation.</li></ol> |
| <b>Marche la ceinture glisse</b>                          | Courroie de marche desserrée   | Serrez la tension de la courroie mobile avec un outil hexagonal. (Voir détails du chapitre 12-A)  |
| <b>Télécommande de Le contrôle fait ne fonctionne pas</b> | <ol style="list-style-type: none"><li>1. Utilisation incorrecte de la valeur par défaut</li><li>2. Manque de puissance de la batterie.</li><li>3. Dysfonctionnement de la télécommande</li></ol> | <ol style="list-style-type: none"><li>1. Remplacez les nouvelles cellules de la batterie.</li><li>2. Remplacez la nouvelle télécommande.</li></ol>  |
| <b>Friction Noise</b>                                     | Courroie mobile décentrée.   | Voir les détails du chapitre 12-A.  |

# 11 / ENTRAÎNEMENT AVEC L'APPLICATION FITNESS

Spacewalk E3S Le tapis roulant de marche est intégré à la connectivité Bluetooth® 5.0, ce qui lui permet de fonctionner avec l'application Urevo ou d'autres applications Fitness (compatibles avec l'application Zwift et Kinomap) Avec l'application Urevo, vous pouvez accéder via votre appareil lorsqu'il est synchronisé avec la console d'exercices, vous recevez des rapports d'entraînement sur votre appareil pour coacher votre planification d'exercices, l'application Urevo propose également une variété de cours professionnels.

1. Scannez le code QR pour télécharger et installer Urevo Fitness APP.



2. Gratuit pour créer une adhésion et vous connecter.  
3. Connectivité Bluetooth du tapis roulant de marche à votre appareil.

- Connected: (⊗) lumière solide
- Searching or failed connection: (⊗) clignotant
- Updating: (⊗) clignotement rapide

4. Profitez de vos exercices.

# 12/ SOINS ET ENTRETIEN

## A. Symptôme : courroie de déplacement décentrée ou glissante.

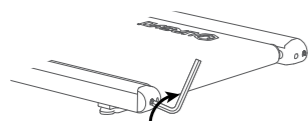

Figure 1

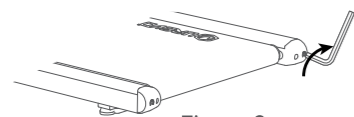

Figure 2

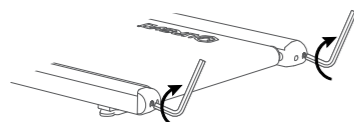

Figure 3

### Processus de centrage de la courroie mobile comme suit:

1. Éteignez l'appareil et débranchez le cordon d'alimentation.
2. Processus de centrage manuel comme suit:
  - Si la courroie mobile s'est déplacée vers la gauche, utilisez l'outil hexagonal pour tourner la vis du rouleau de renvoi gauche dans le sens des aiguilles d'une montre d'1/4 de tour (voir la figure 1).
  - Si la courroie mobile s'est décalée vers la droite, utilisez l'outil hexagonal pour tourner la vis du rouleau de renvoi droit d'un quart de tour dans le sens des aiguilles d'une montre (voir la figure 2).
3. L'appareil DOIT fonctionner 1 à 2 minutes. Répétez le processus de centrage manuel jusqu'à ce que la courroie mobile est centrée.

### Processus de correction du glissement de la courroie comme suit:

1. Éteignez l'appareil avant de l'utiliser.
2. À l'aide de l'outil hexagonal, tournez les deux vis du rouleau libre d'un demi-tour dans le sens des aiguilles d'une montre. (voir figure 3).
3. Une fois corrigé, essayez de marcher 1 à 2 minutes à une vitesse inférieure à 1,0 mph. Répétez jusqu'à ce que la courroie mobile soit correctement serrée.

### Attention

1. Pour éviter toute blessure, ne placez aucun débris autour de l'appareil avant le processus d'entretien.
2. DOIT utiliser l'outil hexagonal associé.
3. Faites attention au processus de maintenance. Ne vous pincez pas les doigts.

## B. Processus de lubrification de la courroie, suivez les instructions ci-dessous pour lubrifier la courroie.

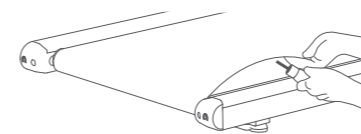

1. Éteignez l'appareil et débranchez le cordon.
2. À l'aide de l'outil hexagonal, tournez les deux vis du rouleau de renvoi dans le sens inverse des aiguilles d'une montre jusqu'à ce que la courroie se desserre et se soulève facilement.  
**Conseils : veuillez noter les cycles de rotation de l'outil hexagonal lorsque vous desserrez la courroie, qui sert à adapter la tension de la courroie après le processus de lubrification.**
3. Soulever les bords de la courroie et pulvériser uniformément de l'huile de lubrification au centre de la plate-forme de marche. Il n'est pas nécessaire d'appliquer de l'huile de lubrification par pulvérisation sur l'ensemble de la plateforme de marche.
4. Volume d'huile de lubrification par période d'entretien : 5 à 10 mL.  
**Attention : cela pourrait provoquer un glissement de la courroie si vous pulvériser trop.**
5. À l'aide de l'outil hexagonal, tournez les deux vis de tension dans le sens des aiguilles d'une montre selon le nombre de tours précédent jusqu'à ce que la courroie mobile soit correctement serrée.
6. Allumez l'appareil et entraînez-vous pendant quelques minutes, afin de répartir uniformément l'huile de lubrification sur toute la surface de la courroie.  
Fréquence de lubrification : haute recommandée 125 milles par fois.

## C : Nettoyage des appareils électroménagers.

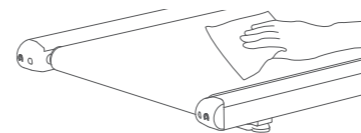

1. Éteignez l'appareil et débranchez le cordon d'alimentation avant de le nettoyer.
2. Essuyez et nettoyez avec un chiffon humide. Ne nettoyez pas avec des détergents acides ou caustiques.
3. Ne nettoyez pas l'opposé de la courroie mobile.
4. Il y a quelques poudres noires résiduelles normales sous l'appareil après un long travail.

# 13 / GARANTIE

## GARANTIE LIMITÉE DU FABRICANT

UREVO garantit à l'acheteur d'origine que ce produit est exempt de défauts de matériaux et de fabrication lorsqu'il est utilisé aux fins prévues, dans les conditions où il a été installé et utilisé conformément au manuel du propriétaire UREVO. L'obligation d'UREVO en vertu de cette garantie s'applique aux éléments suivants:

## DURÉE DE GARANTIE DES COMPOSANTS

Cadre structurel 1 an Pour usage domestique uniquement  
Tous les autres composants 90 jours pour un usage domestique uniquement

## Exclusions de la couverture de garantie:

UREVO ne garantit pas et n'est pas responsable, et aucune garantie implicite ne sera considérée comme couvrant, toute défaillance du produit, tout dysfonctionnement du produit ou tout dommage attribuable à:

1. Mauvaise installation et/ou non-respect des directives d'installation d'UREVO;
2. Utilisation de ce produit au-delà d'un usage domestique normal, ou dans une application pour laquelle il n'a pas été conçu;

3. Articles cosmétiques tels que rayures, bosses ou décolorations;
4. Les dommages causés par l'usure normale, le vandalisme, accidentel ou par des animaux;
5. Tout acte de la nature (comme le feu, les inondations, la neige, la glace, les ouragans, les tremblements de terre, les éclairs ou autres catastrophes naturelles), les conditions environnementales (telles que la pollution de l'air, la moisissure, etc.) ou les taches causées par des substances étrangères ( tels que la saleté, la graisse, l'huile, etc.);
6. Altération normale due à l'exposition au soleil, aux intempéries et à l'atmosphère qui peuvent provoquer, entre autres choses, l'écaillage, la craie, l'accumulation de saletés ou de taches sur les surfaces colorées.
7. Utilisation inappropriée, modification, manipulation, stockage, abus ou négligence des produits.

**UREVO, à sa seule discrétion, réparera ou remplacera gratuitement toute pièce avérée défectueuse dans le cadre d'un usage domestique normal. Toute réparation ou remplacement ne fournira aucune nouvelle couverture de garantie, mais conservera uniquement la partie restante de la garantie du produit d'origine. Cette garantie est offerte uniquement à l'acheteur d'origine et n'est pas**

**transférable. Une preuve d'achat originale est requise.**

Lors de la commande de pièces de rechange, veuillez préparer les informations suivantes:

1. Numéro de commande
2. Description des pièces  
(L'ajout de photos ou de vidéos serait utile)
3. Numéro de pièce
4. Date d'achat

