

# OWNER'S OPERATION MANUAL

## MP

CO<sub>2</sub>-Airgun, cal. .177  
(4.5 mm) BB

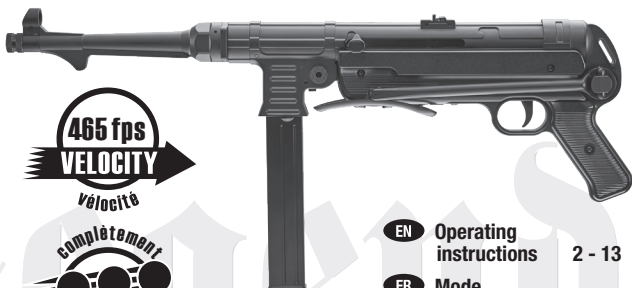

EN	Operating instructions	2 - 13
FR	Mode d'emploi	14 - 25
ES	Manual de instrucciones	26 - 37



READ THIS OWNER'S MANUAL COMPLETELY. This airgun is not a toy. Treat it with the same respect you would a firearm. Always carefully follow the safety instructions found in this owner's manual and keep this manual in a safe place for future use.

**Ages**  
**16+**

**⚠ WARNING:** NOT A TOY. ADULT SUPERVISION REQUIRED. MISUSE OR CARELESS USE MAY CAUSE SERIOUS INJURY OR DEATH. MAY BE DANGEROUS UP TO 350 YARDS (320 METERS).

THIS IS A HIGH POWERED AIRGUN FOR USE BY THOSE 16 YEARS OF AGE OR OLDER. READ ALL INSTRUCTIONS BEFORE USING. THE PURCHASER AND USER SHOULD CONFORM TO ALL LAWS GOVERNING THE PURCHASE, USE AND OWNERSHIP OF AIRGUNS.

**⚠️ ADVERTENCIA:** NO EMPUÑE O MUESTRE ESTE PRODUCTO EN PÚBLICO – PUEDE CONFUNDIR A LAS PERSONAS Y PUEDE SER UN CRIMEN. LA POLICÍA U OTROS PUEDEN PENSAR QUE ES UN ARMA DE FUEGO. NO CAMBIE LA COLORACIÓN Y MARCAS PARA HACERLA VER MÁS COMO UN ARMA DE FUEGO. ÉSO ES PELIGROSO Y PUEDE SER UN CRIMEN.

## MANUAL DE OPERACIÓN

# MP

CO<sub>2</sub>-Arma de Aire, cal. .177 (4.5 mm) BB



DESCRIPCIÓN



OPERACIÓN



CUIDADO



INSTRUCCIONES  
DE SEGURIDAD

LEA COMPLETAMENTE ESTE MANUAL DE OPERACIÓN DEL USUARIO. Esta arma de aire comprimido no es un juguete. Trátela con el mismo respeto que trataría un arma de fuego. Siempre siga las instrucciones de seguridad encontradas en este manual del usuario y mantenga este manual en un lugar seguro para uso futuro.



**⚠️ ADVERTENCIA:** NO ES UN JUGUETE. SE REQUIERE LA SUPERVISIÓN DE UN ADULTO. EL MAL USO O USO DESCUIDADO PUEDE CAUSAR SERIAS LESIONES O LA MUERTE. PUEDE SER PELIGROSO HASTA 350 YARDAS (320 METROS).

ÈSTA ES UN ARMA DE AIRE COMPRIMIDO DE ALTO PODER PARA USO DE PERSONAS MAYORES DE 16 AÑOS O MÁS. LEA TODAS LAS INSTRUCCIONES ANTES DE USARSE. EL COMPRADOR O USUARIO DEBE DE AJUSTARSE A TODAS LAS LEYES QUE REGULAN LA COMPRA, USO Y POSESIÓN DE ARMAS DE AIRE COMPRIMIDO.



**⚠️ ADVERTENCIA:** ESTA ARMA DE AIRE COMPRIMIDO PUEDE CAUSAR SERIAS LESIONES O LA MUERTE. LEA Y SIGA LAS INSTRUCCIONES CUIDADOSAMENTE. NO CARGUE UN PROYECTIL EN EL ARMA DE AIRE HASTA QUE ESTÉ LISTO PARA DISPARAR. SI USTED CARGA EL PROYECTIL Y LUEGO DECIDE NO DISPARAR, QUÍTVELO YA SEA MANUALMENTE O DISPARANDO EL ARMA HACIA UN BLANCO SEGURO. UN ARMA DE AIRE DESCARGADA QUE TIENE EL “SEGURO” – ON SAFE ES LA MÁS SEGURA. LOS ACCIDENTES SUCEDEN RÁPIDO, POR FAVOR MANEJE CUIDADOSAMENTE EL ARMA DE AIRE.

Las armas de aire comprimido difieren en su operación y usted nunca está listo para disparar ningún arma de aire comprimido hasta que usted esté completamente familiarizado con ella. Lea las siguientes instrucciones de operación antes de operarlas.

Estos símbolos,  , marcan advertencias y precauciones en el manual de operación. Cuidadosamente sígalas por su propia seguridad y por la seguridad de otros.



### PRECAUCIÓN

EL FALTAR A CUMPLIR LAS INSTRUCCIONES Y RECOMENDACIONES EN EL MANUAL DEL PROPIETARIO PUEDE RESULTAR EN LESIONES CORPORALES INCLUYENDO LA CARA, OJO Y LESIONES AL OÍDO, CEGUERA O SORDERA.



**⚠️ ADVERTENCIA:**

**SE REQUIERE PROTECCIÓN DE LOS OJOS.  
USE SUS LENTES DE DISPARAR.**

#### Procedimientos de Operación

1. Aprendiendo las Partes de Su Pistola de Aire
2. Operando bajo Seguridad
3. Instalando y Quitando las Cápsulas CO<sub>2</sub>
4. Cargando y Descargando los proyectiles
5. Apuntando y Disparando con Seguridad
6. Uso y Manejo de las Cápsulas de CO<sub>2</sub>
7. Doblándola la Culata
8. Manteniendo Su Arma de Aire
9. Solución de Problemas
10. Revisando la Seguridad
11. Reparación/Servicio/Garantía



### 1. Aprendiendo las Partes de Su Arma de Aire

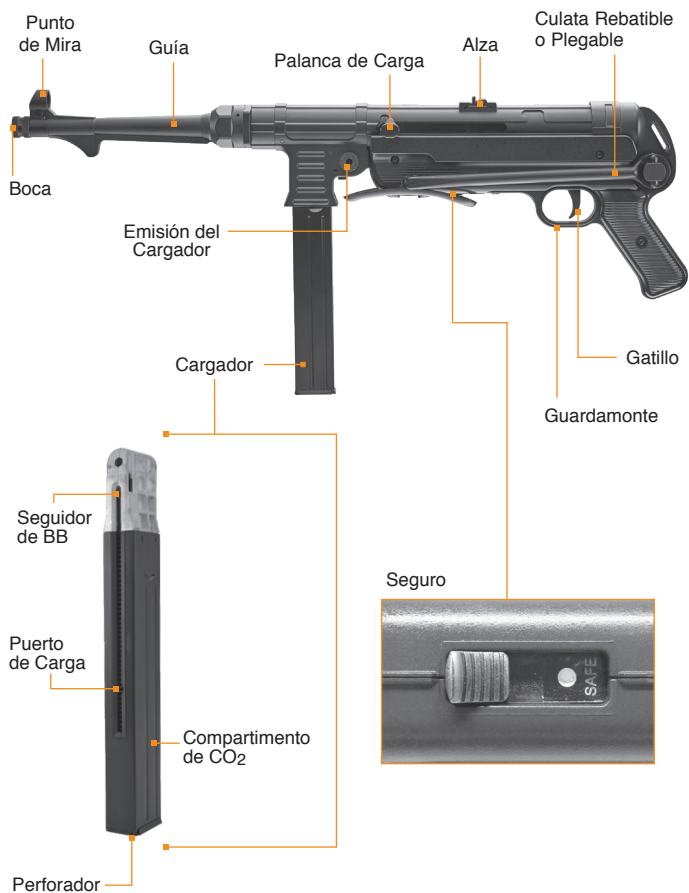



**⚠️ ADVERTENCIA:** ASEGÚRESE QUE EL ARMA DE AIRE COMPRIMIDO ESTÉ SIEMPRE APUNTANDO HACIA UNA DIRECCIÓN SEGURA. NUNCA APUNTE EL ARMA DE AIRE COMPRIMIDO HACIA NINGUNA PERSONA AÚN SI ESTÁ DESMONTADA O DESCARGADA. NUNCA APUNTE EL ARMA DE AIRE COMPRIMIDO HACIA ALGO QUE NO INTENTA DISPARAR. SIEMPRE SUPONGA Y MANEJE EL ARMA DE AIRE COMPRIMIDO COMO SI ESTUVIERA CARGADA Y LISTA PARA DISPARAR.

### ⚠️ PRECAUCIÓN

- SOLAMENTE MANEJE EL ARMA DE AIRE CUANDO ESTÉ CON EL SEGURO – ON SAFE.
- SIEMPRE ASEGÚRESE QUE EL CAÑÓN APUNTE HACIA UNA DIRECCIÓN SEGURA.

## 2. Operando la Seguridad

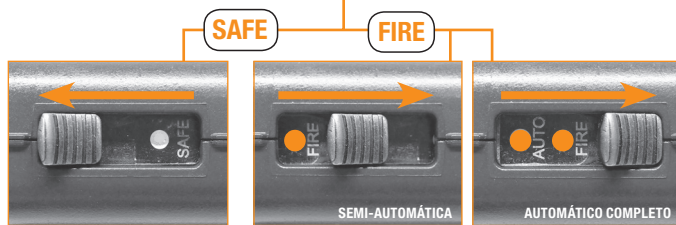

### ⚠️ PRECAUCIÓN

COMO TODOS LOS ARTEFACTOS MECÁNICOS, EL SEGURO DE UN ARMA DE AIRE PUEDE FALLAR. AÚN CUANDO EL SEGURO ESTÉ “EN SEGURO,” – ON SAFE, DEBE DE CONTINUAR MANEJANDO EL ARMA DE AIRE CON SEGURIDAD. NUNCA APUNTE EL ARMA DE AIRE HACIA ALGO QUE NO INTENTE DISPARAR.



### 3. Instalando e Quitando la Cápsula de CO<sub>2</sub>

**⚠ ADVERTENCIA:** USE SOLAMENTE CÁPSULAS CO<sub>2</sub> DE 12g. CUALQUIER INTENTO DE USAR OTROS TIPOS DE CÁPSULAS DE GAS PUEDE SER EXTREMADAMENTE PELIGROSO Y PUEDE RESULTAR EN SERIAS LESIONES O MUERTE. LOS GASES QUE NO SON CO<sub>2</sub> PUEDEN RESULTAR EN UNA EXPLOSIÓN O RUPTURA DEL ARMA DE AIRE.

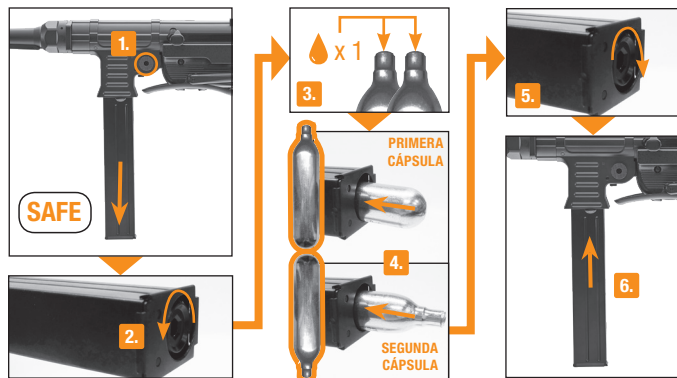

1. Presione el retén del cargador y retirar le cargador.
2. Gire hacia en dirección contraria a las manecillas del reloj y quitar el tornillo punzón del cápsula con la llave hexagonal es decir incluida.
3. Ponga una gota de Lubricante de Cámara RWS arriba de la puntita de las cápsulas de CO<sub>2</sub>.
4. Inserte la primera cápsula colocando la parte más angosta primero. Inserte la segunda cápsula colocando la parte más ancha primero.
5. Gire el tornillo para perforar la cápsula de CO<sub>2</sub> en dirección con las manecillas del reloj hasta que escuche la cápsula de CO<sub>2</sub> perforarse.
6. Inserte el cargador hasta que usted escuche un click. El lado del seguidor del cargador debe de estar hacia la boca del arma.

Si su arma de aire no hace un ruido de descarga de gas después de jalar el gatillo, el gas no está siendo descargado. Gire el tornillo para perforar las cápsulas de CO<sub>2</sub> en dirección con las manecillas del reloj hasta que escuche las cápsulas de CO<sub>2</sub> perforarse.

**NOTA:** Puede ocurrir una leve filtración de CO<sub>2</sub> hasta que el tornillo perforador esté apretado.

**NOTA:** Nunca trate de forzar ninguna cápsula CO<sub>2</sub> en y fuera de lugar. No guarde su arma de aire con la cápsula CO<sub>2</sub> en ella. Si sabe que no estará usando su arma de aire por un periodo extenso de tiempo, vacíe la cápsula CO<sub>2</sub> y quítela del arma de aire.



**⚠ ADVERTENCIA:** MANTENGA LAS MANOS Y CARA LEJOS DEL ESCAPE DEL GAS CO<sub>2</sub>. PUEDE CAUSAR CONGELAMIENTO SI SE PERMITE QUE TENGA CONTACTO CON LA PIEL. SIEMPRE ASEGÚRESE QUE LA CÁPSULA CO<sub>2</sub> ESTÉ VACÍA ANTES DE INTENTAR QUITARLA DEL ARMA DE AIRE, QUITELA GIRANDO COMPLETAMENTE EL TORNILLO DE PERFORACIÓN DE LA CÁPSULA DE GAS EN SENTIDO CONTRARIO DE LAS AGUJAS DEL RELOJ HASTA QUE YA NO OIGA MÁS EL ESCAPE DE GAS CO<sub>2</sub>.

#### 4. Cargando y Descargando los BBs



#### PRECAUCIÓN

USE SOLAMENTE BBS DE ACERO DE CALIBRE .177 (4,5 MM). NO INTENTE REUSAR BBS QUE HAN SIDO DISPARADOS O QUE ESTÁN DEFORMADOS. NO USE PERDIGONES, DARDOS, BALERO DE BOLAS, U OTROS OBJETOS EXTRAÑOS PORQUE ELLOS LE PUEDEN CAUSAR LESIONES A USTED O A ALGUIEN MÁS O PUEDEN DAÑAR Y/O ATASCAR EL ARMA DE AIRE.

**⚠ ADVERTENCIA:** NUNCA ASUMA QUE PORQUE EL ARMA DE AIRE NO DISPARA MÁS UN PROYECTIL Y/O EL CARGADOR SE HA QUITADO DE LA MONTURA DEL AGARRADOR QUE EL PROYECTIL NO ESTÁ METIDO EN EL CAÑÓN. SIEMPRE TRATE AL ARMA DE AIRE COMO SI ESTUVIERA CARGADA Y CON EL MISMO RESPETO QUE TRATARÍA A UN ARMA DE FUEGO.

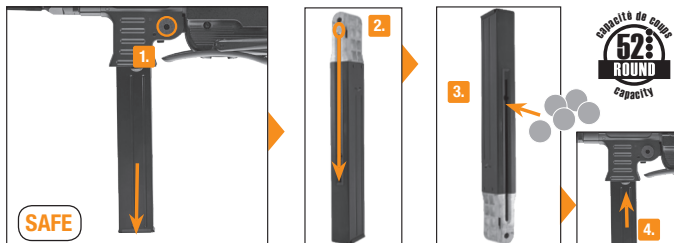

1. Presione el retén del cargador y retire el cargador.
2. Tire hacia abajo el seguidor y trabar.
3. Gire el cargador al revés y cargar los BBs. Con cuidado liberar el seguidor.
4. Introducir el cargador.

**PRECAUCIÓN**

¡SOLAMENTE DISPARE BBS DE ACERO!

**NOTA:** La pistola debe de estar cargado con CO<sub>2</sub> cuando se sigan estos pasos, pero recuerde, no guarde su pistola con una cápsula de CO<sub>2</sub> dentro de él.

**NOTA:** Se invalidará la Garantía si usa otro tipo de munición que no sea la especificada para esta arma.

**IMPORTANTE:** El disparar el arma de aire con muy poca presión de gas restante puede causar que un BB se atore en el cañón.

**Destrabando una munición atascada**

- Ponga el seguro de su arma de aire.
- Retire el cargador de municiones presionando el botón del seguro del cargador y jalando hacia abajo hasta que salga totalmente de la empuñadura.
- Descargue todas las municiones.
- Retire el cilindro de CO<sub>2</sub>.
- Inserte una baqueta calibre .177/4.5 mm por el frente del cañón y cuidadosamente empuje la munición atascada hasta la recámara. El cañón podría dañarse e invalidarse la garantía si la medida de la baqueta utilizada no es la apropiada.
- Sostenga de manera vertical su arma de aire y sacúdala hasta que la munición caiga fuera de su arma.
- Si usted no es capaz de destrabar la munición siguiendo este procedimiento, no intente nada más. Llame al Teléfono de su centro de servicio (479) 646-4210 y consulte con el departamento técnico.

**5. Apuntando y Disparando con Seguridad**

- Usted y otros con usted deben siempre usar lentes para disparar para proteger sus ojos.
- Siempre apunte su pistola de aire en una DIRECCIÓN SEGURA. Cuando esté seguro de su blanco y soporte, y el área alrededor del blanco esté despejada entonces usted está listo para disparar.
- No dispare a las superficies duras o a las superficies de agua. Los proyectiles pueden rebotar y pegarle a alguien o a algo que usted no intentaba pegar.
- No dispare a superficies frágiles tales como vidrios o espejos.
- Siempre escoja su blanco cuidadosamente. Solamente se deben de usar blancos que no se puedan penetrar o que no causen rebotes.
- Su soporte debe de revisarse de desgastes antes y después de cada uso. Reemplace su soporte si la superficie está gastada o dañada, o si un rebote ocurre.
- La pistola de aire está apuntando correctamente cuando del punto de mira está en posición exactamente de la mira de atrás. La parte de arriba de la hoja del punto de mira debe de estar al mismo nivel con la parte de arriba del agujero en la mira de atrás. El blanco debe de parecer como que descansa en la parte de arriba del punto de mira.

**NOTA:** Muchos factores afectan la función y velocidad del arma de aire, incluyendo la marca del proyectil, lubricación, condición del cañón y la temperatura.



**⚠ PRECAUCIÓN**

SU SOPORTE DEBE DE SER INSPECCIONADO POR DESGASTE ANTES Y DESPUÉS DE CADA USO. DESCONTINÚE SU USO SI LA SUPERFICIE DEL SOPORTE MUESTRA SEÑALES DE FALLA. SIEMPRE PONGA EL SOPORTE EN UN LUGAR QUE SERÁ SEGURO SI EL SOPORTE FALLA. DESCONTINÚE EL USO DEL SOPORTE SI EL PROYECTIL REBOTA.

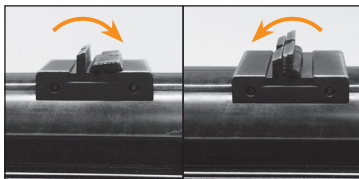
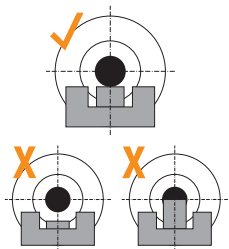

Para ajustar alza (única elevación), de vuelta al 2do panel de la muesca que está en la parte trasera hacia arriba o hacia abajo

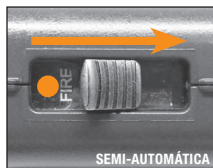
**1.** Take OFF "SAFE"

- 0 -

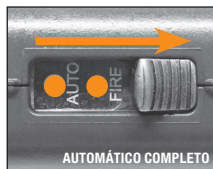
**2.**

Tire hacia atrás y suelte palanca de carga

**3.**

Apunte a un blanco seguro y accionar el gatillo

**⚠ PRECAUCIÓN**

MANTENGA LAS MANOS Y LOS DEDOS ALEJADOS DE LOS PUNTOS DE PELLIZCO.





## 6. Uso y Manejo de las Cápsulas de CO<sub>2</sub>

Es posible que ciertas condiciones puedan afectar una cápsula CO<sub>2</sub>, lo cual puede impactar su función apropiada. Estas condiciones incluyen el uso, mantenimiento y almacenamiento a temperaturas que son más altas o bajas que las temperaturas al aire libre (60°-80° F/16°-27° C). Otra condición puede ser cuando el arma se dispara rápidamente.

1. Las temperaturas altas pueden aumentar la presión en la cápsula de CO<sub>2</sub> y también dentro del arma, causando presión de manejo más alta que lo estándar. Este exceso de presión puede causar mal funcionamiento del arma o daño permanente. Las temperaturas máximas de almacenamiento o de operación nunca deben de exceder 122°F (50°C). Esta temperatura puede ser lograda si deja el arma directamente bajo la luz del sol en un día soleado. Aunque, para asegurar la apropiada operación del arma, no la exponga a temperaturas altas o a luz del sol directa por períodos largos de tiempo. De otra manera, la cápsula de CO<sub>2</sub> se podría recalentar y explotar, lo cual dañaría el arma de aire y causar lesiones o muerte a las personas alrededor de ella.
2. El disparo rápido y consecutivo puede producir una disminución de la temperatura del arma, como también de la cápsula de CO<sub>2</sub>. Esto puede resultar en velocidades bajas del proyectil y puede aún bajar la presión del gas lo suficiente como para que la pistola no llegue a disparar. Esta condición puede ser especialmente aparente cuando se dispara en un clima frío y puede ser evitado permitiendo más tiempo entre los disparos. Ésto permite que el gas aumente en temperatura y presión y produzca las velocidades normales.
3. Durante disparo rápido, la velocidad de la boca de cada disparo disminuirá. Ésto puede afectar la precisión del disparo y obtendrá menos disparos por cada cápsula CO<sub>2</sub>.
4. El cuidado se debe de ejercer para asegurar que el arma no se dispara con una cápsula de CO<sub>2</sub> que está baja en presión. Aquí hay algunos indicadores de presión insuficiente:
  - A) El sonido del disparo no es tan fuerte como cuando la cápsula está llena.
  - B) El proyectil pega el blanco, pero en una posición más baja que la que pegaría con una cápsula CO<sub>2</sub> llena (eso es que la velocidad del disparo ha caído).



### PRECAUCIÓN

NUNCA INTENTE REUSAR UNA CÁPSULA DE CO<sub>2</sub> PARA CUALQUIER PROPÓSITO.

SIEMPRE REVISE PARA ASEGURAR QUE EL ARMA DE AIRE ESTÁ DESCARGADA CUANDO LA AGARRE DE DONDE ESTABA GUARDADA O DE OTRA PERSONA.

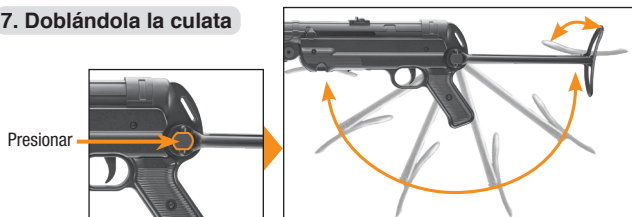

**ADEVERTENCIA:** LAS CÁPSULAS CO<sub>2</sub> PUEDEN EXPLOTAR A TEMPERATURAS ARRIBA DE 122° F. NO LAS MUTILE O INCINERE. NO LAS EXPONGA AL CALOR O GUARDE LAS CÁPSULAS CO<sub>2</sub> A TEMPERATURAS ARRIBA DE 122° F.

**7. Doblándola la culata****7. Manteniendo Su Arma de Aire**

Con cuidado e inspecciones de rutina su arma de aire puede proveer muchas sesiones de disparo para que disfrute. El abuso, negligencia y exposición continua a los elementos impedirá el funcionamiento de cualquier arma de aire. Para asegurar la función apropiada continua, aplique de 1 a 2 gotas de aceite RWS Resorte de Cilindro (Spring Cylinder) hasta que todas las partes tales como el seguidor BB, el botón perforador de la cápsula de gas y la bisagra del gatillo (1,000 tiros).

**PRECAUCIÓN**

ANTES DE CUALQUIER CUIDADO O MANTENIMIENTO, SIEMPRE ASEGÚRESE QUE SU ARMA DE AIRE COMPRIMIDO ESTÉ "EN SEGURO" (ON SAFE) Y DESCARGADO. MANTÉNGALO APUNTANDO HACIA UNA DIRECCIÓN SEGURA. ES MUY IMPORTANTE MANTENER APROPIADAMENTE SU ARMA DE AIRE COMPRIMIDO.

**PRECAUCIÓN**

LOS ACEITES QUE CONTIENEN ÁCIDO O RESINA PUEDEN DAÑAR EL SELLO DE LA RECÁMARA, EL SELLO DE COMPRESIÓN, Y POSIBLEMENTE EL ACABADO DE ARMA DE AIRE COMPRIMIDO.

**⚠️ ADVERTENCIA:** UN ARMA DE AIRE COMPRIMIDO QUE NO SE MANEJE APROPIADAMENTE PUEDE SER PELIGROSA. DEBE DE MANTENERSE SEGURA DEL USO DE ALGUIEN HASTA QUE SE REPARE O DESTRUYA. NO TRATE DE DESARMAR EL ARMA DE AIRE COMPRIMIDO. ES DIFÍCIL DE REENSAMBLAR Y EL DESAMBLAJE Y REENSAMBLAJE INAPROPIADO PUEDE CAUSAR LESIONES O LA MUERTE.

8. Solución de Problemas	Función de disparo inadecuado	El arma de aire no funciona	Baja velocidad
Cápsula CO <sub>2</sub> está vacía	●	●	●
Cápsula CO <sub>2</sub> está defectuosa		●	
Temperaturas extremas	●		●
Proyectiles incorrectos	●	●	●

**NOTA:** Este arma de aire requiere una cantidad significativa de CO<sub>2</sub> para impulsar su acción blowback. Como resultado, su poder será notablemente disminuir después de 30 tiros.



### 9. Repasando la Seguridad

- Usted y otras personas con usted, DEBEN utilizar anteojos de seguridad para proteger sus ojos. Si usted utiliza anteojos de lectura, los lentes deben de estar certificados en resistencia a impactos o debe utilizar anteojos de seguridad hechos para colocar sobre los anteojos de lectura normales.
- Siempre apunte hacia una DIRECCIÓN SEGURA. Siempre mantenga la boca del arma de aire apuntando hacia una DIRECCIÓN SEGURA.
- Siempre mantenga su dedo fuera del gatillo y fuera del guardamonte hasta que esté listo para disparar.
- Nunca apunte el arma de aire a cualquier cosa que no intente disparar.
- Siempre trate al arma de aire como si está cargada y con el mismo respeto que una arma de fuego.
- Nunca mire al cañón de un arma de aire.
- Siempre mantenga el arma de aire “EN SEGURO” – ON SAFE hasta que esté listo para disparar.
- Siempre esté listo para ver si el arma de aire está “EN SEGURO” – ON SAFE y descargada cuando la agarre de otra persona o del lugar en donde estaba guardada.
- Use solamente el tamaño apropiado y tipo de proyectil como está marcado en el arma de aire.
- Nunca reuse la munición.
- No dispare a las superficies duras o a la superficie de agua. El BB puede rebotar y golpear a alguien o a algo que no intentaba golpear.
- No dispare a objetos frágiles como las ventanas.
- Ponga el soporte en un lugar que será seguro si falla el soporte.
- Su soporte debe de revisarse por desgaste antes y después de cada uso. Todos los soportes están sujetos a desgastes y con el tiempo fallarán. Remplace su soporte si la superficie se desgasta o daña o si ocurre un rebote.
- No intente desarmar o modificar su arma de aire. Las reparaciones no autorizadas o las modificaciones de la función de su arma de aire en cualquier manera pueden ser inseguras y anularán su garantía.
- Antes de guardar su arma de aire, asegúrese que está descargada, que no tiene la cápsula CO<sub>2</sub> y que tiene el “SEGURO” – ON SAFE.
- Siempre guarde su arma de aire en un lugar seguro lejos de usuarios no autorizados y separadas de las municiones.



### PRECAUCIÓN

LOS COMPONENTES DE SU ARMA DE AIRE COMPRIMIDO FUERON FABRICADOS Y CONFECCIONADOS PARA PROPORCIONAR ÓPTIMAS FUNCIONES. CUALQUIER MODIFICACIÓN O ALTERACIÓN PUEDE CAUSAR UN MAL FUNCIONAMIENTO, INVALIDARÁ SU GARANTÍA Y PUEDE HACER QUE SEA INSEGURO SU USO. CUALQUIER CAMBIO EN SU FUNCIÓN (TALES COMO UNA FUERZA DE JALE BAJA DELGATILLO O UN RECORTAMIENTO DE RECORRIDO DEL GATILLO), INDICA POSIBLES MODIFICACIONES, ALTERACIONES Y/O USO. TALES ARMAS DE AIRE COMPRIMIDO DEBEN DE SER INSPECCIONADAS, REEMPLAZADAS O APROPIADAMENTE REPARADAS POR SOLAMENTE EL PERSONAL CALIFICADO DE UMAREX PARA ASEGURAR QUE SU FUNCIÓN NO HA SIDO AFECTADA.



## 10. Reparación/Servicio/Garantía

No regrese producto defectuoso o dañado al vendedor. Si su arma de aire necesita reparación, llame a Umarex USA al (479) 646-4210 y pregunte por el Departamento de Servicio o visite [www.umarexusa.com](http://www.umarexusa.com). ¡NO INTENTE DESARMARLA! Su arma de aire requiere herramientas y partes especiales para repararla. Cualquier desarme o modificación no hecha por Umarex USA invalidará la garantía.

### GARANTÍA LIMITADA DE 90 DÍAS

Este producto está garantizado al consumidor minorista por 90 días de la fecha de compra por defectos de material y confección y no es transferible.

**LO QUE TIENE COBERTURA:** Partes reemplazables y mano de obra.

**LO QUE NO TIENE COBERTURA:** Los cargos de envío a Umarex USA por producto defectuoso y daños causados por abuso o incumplimiento en realizar el mantenimiento normal y también cualquier otro cargo. Daños resultantes o cargos incidentales, incluyendo daños a la propiedad. Algunos estados no permiten la exclusión o limitación de los daños incidentales o resultantes, por lo tanto, las limitaciones o exclusiones no se pueden aplicar a usted.

**RECLAMOS DE GARANTÍAS:** Los Reclamos de Garantías y Reparaciones son solamente para los clientes de Estados Unidos y Canadá. Llame a Umarex USA (479) 646-4210 y pregunte por el Departamento de Servicio. Si se determina que es necesaria una devolución, se le dará un Número de Devolución Autorizado. Escriba este número en negritas en la caja y devuelva el producto prepago a Umarex USA (a los clientes canadienses se les proporcionará una dirección de una Instalación Canadiense de Reparaciones autorizada). Se debe incluir en el paquete su nombre, dirección, número de teléfono y una nota explicando el defecto encontrado. Para realizar una devolución debe traer la copia de la factura fechada original de caja. Clientes de EEUU, incluyan un cheque por pagar a Umarex USA por la cantidad que les proporcionó el departamento de servicios de Umarex USA para cubrir los gastos de envío y manejo.

**GARANTÍAS IMPLICADAS:** Cualquier garantía implicada incluyendo las garantías implicadas de comerciabilidad y adaptabilidad por cualquier propósito, están limitadas en duración de 90 días después de la fecha de compra. ALGUNOS ESTADOS NO PERMITEN LIMITACIONES EN CUANTO A LA DURACIÓN DE UNA GARANTÍA IMPLICADA, POR LO TANTO, LAS LIMITACIONES ANTERIORES NO SE PUEDEN APLICAR A USTED. A LA MEDIDA QUE CUALQUIER ESTIPULACIÓN DE ESTA GARANTÍA ESTÉ PROHIBIDA POR LEY FEDERAL, ESTATAL O MUNICIPAL LA CUAL NO SE PUEDE INVALIDAR, NO SERÁ APLICABLE. ESTA GARANTÍA LE DA DERECHOS ESPECÍFICOS Y USTED PUEDE TAMBIÉN TENER OTROS DERECHOS QUE VARIAN DE ESTADO A ESTADO Y DE PAÍS A PAÍS.



**LEGENDS MP Specifications**

Action	Semi-auto / full auto	Sights	Front: Fixed Rear: Elevation
Power Source	CO <sub>2</sub>	Overall Length	24.5-33" (62.2-83.8 cm)
Caliber / Ammunition	.177 Cal. (4.5 mm) Steel BB	Barrel Length	9" (22.9 cm)
Capacity	52 BBs	Barrel	Smooth Bore
Weight	7.7 lb (3.5 kg)	Safety	Manual
		Velocity	465 fps (142 m/s)
		Danger Distance	350 yards (320 m)

**Caractéristiques du LEGENDS MP**

Action	Semi-automatique / complètement automatique	Mires	Guidon : Fixe Hausse: Élévation
Système	CO <sub>2</sub>	Longueur	62,2-83,8 cm (24.5-33")
Calibre / Projectiles	0,177 Cal. (4,5 mm) projectiles d'acier	Longueur du canon	22,9 cm (9")
Chargeur du Capacité	52 coups	Canon	Canon lisse
Poids	3,5 kg (7,7 lb)	Sûreté	Manuel
		Vélocité	142 m/s (465 fps)
		Distance Dangereuse	320 m (350 verges)

**Especificaciones de LEGENDS MP**

Acción	Automática semi / automático completo	Miras	Punto de Mira: Fijas Alza: Elevación
Fuente de Poder	Gas Carbónico (CO <sub>2</sub> )	Longitud	24.5-33" (62.2-83.8 cm)
Calibre / Munición	.177 Cal. (4.5 mm) Acero	Longitud del cañón	9" (22.9 cm)
Capacidad	52 disparos	Cañón	Anima lisa
Peso	7.7 lb. (3.5 kg)	Seguridad	Manual
		Velocidad	465 fps (142 m/s)
		Distancia de Peligro	350 yardas (320 m)



We reserve the right to make color and design changes and technical improvements. No responsibility is accepted for printing errors or incorrect information.

Sauf modifications de la couleur et du design ainsi que des améliorations techniques, erreurs d'impression et erreur. Toutes les données sont fournies sans garantie.

Nos reservamos el derecho para realizar cambios al color y diseño y mejoras técnicas. No se acepta responsabilidad por errores de impresión o información incorrecta.

© UMAREX USA

**UX UMAREX**  
AIR GUNS

Distributed by / Distribué par / Distribuido por:

**UMAREX USA, INC.**

7700 Chad Colley Boulevard

Fort Smith, AR 72916

[www.UmarexUSA.com](http://www.UmarexUSA.com)

04R18