

BeA-Druckluftnagler Typ 145/32 - 178C

- [1] Abmessungen: L = 349 H = 224 B = 70 mm;
 [2] Gewicht: 2,3 kg.
 [3] Zulässiger Luftdruck: 8 bar,
 [4] empfohlener Betriebsdruck: 6 - 8 bar.
 [5] Luftverbrauch pro Eintreibvorgang bei 6 bar: 1L freie Luft.
 [6] Eintreibgegenstand: Klammer 145 ; Länge 12 - 32 mm.

[7] A-bewerteter Einzelereignis-Schalleistungspegel $L_{WA, 1s} = 91 \text{ dB}$

[8] A-bewerteter Einzelereignis-Emission Schalldruckpegel am Arbeitsplatz $L_{pA, 1s} = 85 \text{ dB}$

[9] *Vibrationskennwert $3,4 \text{ m/s}^2$

[10] Magazinart: Oberlader

[11] Ladekapazität: min 165 Klammern

[12] Luftanschluß: 9 bis 10 mm Nennweite

Diese Ersatzteilliste/Servicehinweise bildet mit dem beiliegenden Benutzer-Handbuch die Betriebsanleitung. Bitte vor Inbetriebnahme aufmerksam lesen und Sicherheitshinweise unbedingt beachten.

Achtung: Gerät von der Druckluftzufuhr abkoppeln, Klammernmagazin entleeren. Die Befestigung der Kappe muß mit einem Drehschrauber erfolgen, bei dem das Drehmoment auf 7 Nm eingestellt ist.

Austausch des Treibers und des Kolbens

Die vier Zylinderschrauben 13301121 herausdrehen und die Kappe komplett abheben sowie die Ventilstange 14402116 komplett herausziehen (Bild 1). Mit dem Einsatztreiber, der von unten in den Treiberkanal eingeführt wird, die Kolben-Treiber-Einheit nach oben aus dem Naglergehäuse hinausrücken (Bild 2). Defekte Teile austauschen. Vor dem Wiedereinsetzen Kolben-O-Ring einfetten mit O-Ring-Fett 13301706.

Auswechseln des Puffers und des Zylinders

Kappe, Ventilstange und Kolben-Treiber-Einheit, wie oben beschrieben, demontieren. Dann den Nagler umdrehen und kräftig auf eine plane Holzplatte schlagen (Bild 4). Durch die Erschütterung lösen sich Zylinder und Puffer und lassen sich leicht dem Gehäuse entnehmen. Defekte Teile ersetzen und leicht gefettet (O-Ring-Fett 13301706) wieder einsetzen.

Austausch von Rollfeder und Schubkasten

Die Zylinderschrauben 13301118, 13301140 und 13301254 lösen, das Abdeckblech 14402089 entfernen. Den Schubkasten 14402098 sowie die Rollfeder 13302788 können nun vom Klammertäger gehoben und ersetzt werden.

Auswechseln der Ventil-O-Ringe

Die komplette Kappe, wie oben beschrieben, demontieren. Die defekten O-Ringe ersetzen und leicht gefettet (O-Ring-Fett 13301706) wieder einsetzen.

English

Pneumatic Stapler Type 145/32 - 178C

This Spare parts list/service instructions and the enclosed Operator's Manual constitute the Operating Instructions. Before using read both and strictly observe safety instructions.

In the German section of the spare parts list the technical data are listed under codes [] (also see User Manual).

Attention! Always disconnect the tool from its air supply and empty magazine before attempting any repair. Always fix the cap with a torque wrench adjusted to 7 Nm.

Removing piston and driver blade

Take out 4 bolts 13301121 and remove the complete cap and valve shaft 14402116 (fig. 1). The piston with driver blade can now be removed by using a spare driver blade and pushing them from below (fig. 2). Any damaged parts must be replaced. Before refitting, the piston O-ring should be greased with special grease 13301706.

Changing bumper and cylinder

Remove cap, valve shaft and piston with driver blade as described above. Then turn machine over and gently tap it on a flat wooden surface (figure 4). By the impact, cylinder and bumper will come out and can easily be removed from the housing. Replace any damaged parts and grease with special grease 13301706 before refitting.

Replacement of roller spring and feeder bar

Loosen the allen bolts 13301118, 13301140 and 13301254 and remove the cover 14402089. Feeder bar 14402098 and roller spring 13302788 can easily be removed and replaced.

1

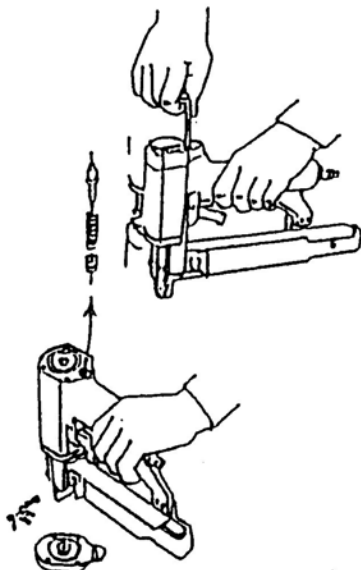

2

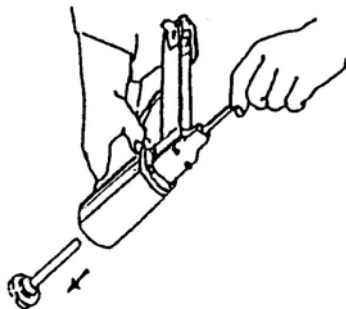

Changing of O-rings on valve system

Remove the cap as described above. Take main valve 20.3501024.2 out of the cap and replace worn O-rings. Grease O-rings with special grease 13301706.

français

Agrafeuse pneumatique type 145/32 - 178C

Cette Nomenclature des pièces détachées et instructions de montage et le Manuel de l'utilisateur font partie du Mode d'Emploi. Avant utilisation veuillez les lire attentivement.

La partie en langue allemande contient les caractéristiques techniques avec des références [] (voir manuel d'instruction).

Remplacement de pièces défectueuses:

Attention: avant toute manipulation, débrancher l'alimentation d'air comprimé et décharger le magasin de pointes. La fixation du capuchon doit être effectuée obligatoirement à l'aide d'une clé dynamométrique, réglée à 7 Nm.

Remplacement du marteau et du piston

Retirer les quatre vis cylindriques 13301121 et le capuchon, sortir entièrement la tige de soupape (fig. 1). Avec le marteau de rechange, faire sortir le piston et le marteau du cloueur (image 2). Remplacer les pièces défectueuses, puis bien graisser le joint torique du piston avec la graisse 13301706 avant de le replacer dans l'appareil.

Remplacement de l'amortisseur et du cylindre

Retirer entièrement comme indiqué plus haut le capuchon, la tige de soupape ainsi que le piston et le marteau. Faire pivoter le cloueur et frapper bien à plat sur une planche en bois (fig. 4). Suite à ce choc, le cylindre et l'amortisseur se retireront facilement du corps de l'appareil. Une fois les pièces défectueuses remplacées, les graisser (graisse pour joints toriques 13301706) et les monter sur l'appareil.

Remplacement du chariot et de son ressort

Desserrer la vis cylindrique 13301118, 13301254 and 13301140, ensuite enlever la couverture 14402089. Le chariot 14402098 et le ressort enroulé 13302788 peuvent être soulevés du support d'agrafes et remplacés.

Remplacement des joints de soupape

Retirer entièrement, comme indiqué plus haut, le capuchon complet. Remplacer les joints toriques défectueux en les graissant légèrement avec la graisse 13301706.

español

Grapadora neumática tipo 145/32 - 178C

Esta Lista de piezas e instrucciones de mantenimiento son partes - junto con las Instrucciones para el operario - de las normas de trabajo. Antes del utilizo deben leerse detenidamente dichas instrucciones y atender las instrucciones de seguridad.

En la parte alemana de la lista de repuestos figuran datos técnicos bajo cifras características []. (Véase también el manual de usuario.)

Cambio de piezas

Importante: Desconectar la máquina de la alimentación de aire comprimido. Vaciar el cargador de grapas. Fije la tapa con una llave dinamométrica ajustada a 7 Nm.

Cambio de la lengüeta y del pistón

Extraer los 4 tornillos 13301121 y levantar la tapa y el vástago de la válvula 14402116 (fig. 1). Presionar con una lengüeta de recambio a través de la nariz y así se conseguirá fácilmente sacar del interior de la máquina el pistón con su lengüeta (fig. 2). Sustituir las piezas defectuosas y antes de montar nuevamente la máquina engrasar el aro tórico del pistón con grasa especial 13301706.

Cambio del amortiguador y cilindro

Extraer la tapa, el vástago de la válvula y el pistón con la lengüeta, tal como esta descrito en el apartado anterior. Entonces dar la vuelta a la máquina y golpear suavemente el cuerpo sobre una mesa de madera (fig. 4). Por la acción del golpe se desprenderán el cilindro y el amortiguador. Cambiar las partes defectuosas y antes de montar las nuevas engrasarlas con grasa especial 13301706.

Cambio del muelle en rollo y empujador

Soltar los tornillos cilíndricos 13301118, 13301140 así como los 2 tornillos cilíndricos 13301254, levantar el carril tapa 14402089. El muelle en rollo

13302788 y el empujador 14402098 pueden ser facilmente sacados del cargador parte inferior y reemplazados.

Cambio de los aros tóricos de la válvula

Extraer la válvula tal como se ha descrito anteriormente. Recuerde engrasar los aros tóricos con grasa especial 13301706 antes de proceder a su montaje en la máquina.

italiano

Fissatrice pneumatica Tipo 145/32 - 178C

La Lista ricambi/istruzioni di manutenzione e l'allegato Manuale per l'utilizzatore costituiscono le istruzioni per l'uso. Leggeteli attentamente prima di utilizzare le fissatrici e rispettare assolutamente le norme di sicurezza riportate.

Nella parte tedesca della distinta pezzi di ricambio, dati tecnici sono evidenziati tra parentesi quadre []. (cfr. anche il manuale per l'operatore).

Sostituzione delle parti di usura

Attenzione: staccare la fissatrice dall'aria compressa e scaricare il caricatore. Il fissaggio del coperchio deve essere effettuato con una chiave dinamometrica registrata su un momento torcente di 7 Nm.

Sostituzione della lama e del pistone

Svitare le 4 viti cilindriche 13301121, togliere il coperchio completo ed estrarre (fig. 1) l'asta valvola completa 14402116. Con una lama che deve essere iscritta dal di sotto del canale di sparo, spingere verso l'esterno il complesso lama/pistone (fig. 2). Parti difettose devono essere sostituite. Prima del rimontaggio del pistone ingrassare gli O-ring con grasso per O-ring 13301706.

Sostituzione del tampone ammortizzatore e del cilindro

Smontare il coperchio, l'asta valvola ed il complesso lama/pistone come già sopra descritto. Girare quindi la fissatrice e batterla su una superficie piana in legno (fig. 4). Per le vibrazioni sarà facile estrarre il cilindro ed il tampone ammortizzatore dalla fusione. Sostituire le parti difettose ed ingrassare leggermente con grasso per O-ring 13301706 le parti rimontate.

Sostituzione della molla a spirale e dello spintore

Svitare la viti 13301118, 13301140 e le 2 viti cilindriche 13301254 quindi estrarre la lamiera di copertura 14402089. Dal portapunto possono ora essere smontati e sostituiti sia la molla a spirale 13302788 che lo spintore 14402098.

Sostituzione dell'O-ring della valvola

Smontare il coperchio come sopra descritto. Sostituire gli O-ring difettosi e rimontare quelle sostituiti previo ingrassaggio con grasso per O-ring 13301706.

Nederlands

Luchtdruktacker Type 145/32 - 178C Service-instructie

Deze Onderdelenlijst en service-instructie vormt één geheel met bijgaand instructieboekje en de gebruiksaanwijzing. Lees het zorgvuldig voordat het apparaat in gebruik wordt genomen en houdt u strikt aan de veiligheidsvoorschriften.

In het Duitse gedeelte van de reserve-onderdelenlijst staan technische specificaties onder codenummers []. (Zie ook het bedieningshandboek).

Reparatie werkzaamheden

Let op! Ontkoppel eerst het apparaat van de luchtleiding en ontlad het magazijn. De kap moet worden vastgedraaid met een momentsleutel, die op een draaimoment van 7 Nm is ingesteld.

Vervanging van slagmes en zuiger

Draai de vier imbusbouten 13301121 los en neem de kap er af (afbeelding 1). Zuiger en slagmes kunnen er nu moeiteloos worden uitgenomen door een reserve slagmes onder in het neutstuk te duwen (afbeelding 2). Vervang nu alle defekte onderdelen met de O-ring goed in met O-ring vet 13301706 voordat deze weer op de zuiger gezet wordt.

Vervanging van buffer en cilinder

Demontage als boven omschreven, trek de ventielstang 14402116 eruit. Door de schok schiet de cilinder met de buffer los, neem deze er nu uit (afbeelding 4). Defekte onderdelen vervangen en invetten met O-ring vet 13301706.

4

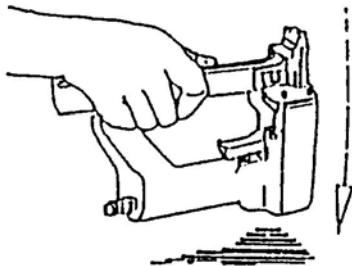

Vervanging van rolveer en aandrukschuif

Draai de bouten 13301118, 13301140 en 13301254 los. Vervolgens de kap 14402089 afnemen. De aandrukschuif 14402098 en de rolveer 13302788 kunnen nu uit de nietgeleider worden genomen en vervangen worden.

Vervanging van de O-ringen van het hoofdentiel

Neem de kap af, bouten 13301121 uitnemen. Werkwijze als bij demontage slagmes/zuiger. Defekte O-ringen vervangen en invetten met O-ring vet (Afbeelding 6).

Dansk

Tryklufstømmaskine type 145/32 - 178C

Denne reservedelsliste/disse serviceoplysninger udgør sammen med vedlagte brugerhåndbog driftsvejledningen. Dette materiale bedes De venligst gennemlæse omhyggeligt samt ubetinget iagttage sikkerhedsoplysningerne før ibrugtagningen.

I den tyske del af reservedelslisten står tekniske data under identifikationsnumre []. Udskitning af sliddele

Bemærk: Apparatet kobles fra tryklufttilførselen, klammermagasinet tømmes. Befæstelsen af kappen skal ske med en momentskruetrækker, hvis moment er indstillet til 7 Nm.

Udskiftning af drivdornen og stemplet

De fire cylinderskruer 13301121 skrues ud, og kappen løftes komplet af, ligesom ventilstangen 14402116 trækkes ud komplet (illustration 1). Med reservedornen, der føres ind i drivdornkanalen nedefra, trykkes stempel-drivdornheden op efter ud af apparathuset (illustration 2). Defekte dele udskiftes. Før genindsættelse indfedtes stempel-O-ringen med O-ringsfedt 13301706.

Udskiftning af pufferen og cylinderen

Kappe, ventilstang og stempel-drivdornheden demonteres som ovenfor beskrevet. Derefter vendes apparatet om og slås kraftigt mod en plan træplade (illustration 4). Gennem rystelsen løsner cylinderen og pufferen sig og lader sig let tage ud af huset. Defekte dele erstattes, nye indfedtes let (O-ringsfedt 13301706) og monteres.

Udskiftning af ventil-O-ringene

Den komplette kappe demonteres som ovenfor beskrevet. De defekte O-ringe erstattes, og nye indsættes let indfedtede (O-ringsfedt 13301706).

Svensk

Tryckluftdriven spikpistol typ 145/32 - 178C

Denna reservedelslista/serviceanvisningar utgör en bruksanvisning i förening med bifogade handbok. Läs noggrant igenom anvisningarna innan pistolen tas i drift och följ säkerhetsanvisningarna!

I den tyska delen av reservedelslistan finns de tekniska uppgifterna vid kodnummer []. Byta ut förslijningsdelar
Observera: Koppla ur apparaten från tryckluftstillförseln, töm klammermagasinet. Fästningen av kåpan måste ske med en skruvdragare vars vridmoment är inställt på 7 Nm.

Att byta ut mataren och kolven

Skruva ur de fyra cylinderskruvarna 13301121 och lyft av kåpan helt och hållet samt dra ur ventilspindeln 14402116 helt och hållet (bild 1). Pressa ut kolv-matar-enheten uppåt ur nitningsapparatens kåpa med hjälp av reservmataren, som förs in i matarkanalerna underifrån (bild 2). Byt ut de defekta delarna. Smörj in kolv-o-ringerna med o-ring-fett 13301706 innan den sätts i igen.

Att byta ut bufferten och cylindern

Demontera kåpan, ventilspindeln och kolv-matar-enheten så som det beskrivs ovan. Vänd sedan på nitningsapparatens och slå den kraftigt mot en plan träplatta (bild 4). Genom skakningen lossnar cylindern och bufferten och kan lätt avlägsnas ur kåpan. Ersätt de defekta delarna och smörj in delarna med lite fett (o-ring-fett 13301706) innan de sätts i igen.

Att byta ut ventil-o-ringarna

Demontera hela kåpan så som det beskrivs ovan. Avlägsna sedan huvudventilen. Ersätt de defekta o-ringarna och smörj in dem med lite fett (o-ring-fett 13301706) innan de sätts i igen.

Paineilmanaulauskone tyyppi 145/32 - 178C

Tämä varaosalista/huolto-ohjeet muodostavat käyttäjäkäsikirjan kanssa tuotteen käyttöohjeet. Lue käyttöohjeet huolellisesti ennen tuotteen käyttöönottoa ja noudata ehdottomasti turvallisuusohjeita.

Varaosalistan saksankielisessä osassa ovat tekniset tiedot merkitty tunnusnumeroin []. Kuluvien osien vaihto

Huomio: Irrota laite paineilmälähteestä, tyhjännä naulamakasiini. Kiinnitä suojus ruuvimeisselillä, jonka vääntömomentti on säädetty 7 Nm:iin.

Ohjaimen ja männän vaihto

Kierrä irti neljä sylinteriruuvia 13301121, nosta suojus pois sekä vedä venttiilitanko 14402116 kokonaan irti (kuva 1). Paina mäntä-ohjainyksikkö ylöspäin irti nauhlaimen rungosta varaohjaimen avulla, joka johdetaan alhaalta päin ohjainkanavaan (kuva 2). Vaihda vialliset osat. Ennen laitteen kokoamista rasvaa männän O-rengas O-rengasrasvalla 13301706.

Iskunvaimentimen ja sylinterin vaihto

Irrota suojus, venttiilitanko ja mäntä-ohjainyksikkö edellä kuvatulla tavalla. Tämän jälkeen käännä nauhlain ja lyö voimakkaasti tasaista puulevyä vasten (kuva 4). Kolahduksen voimasta sylinteri ja iskunvaimennin irtoavat ja ne on helppo poistaa laitteesta. Vaihda vialliset osat, voitele kevyesti (O-rengasrasvalla 13301706) ja aseta paikoilleen.

Venttiilin O-renkaiden vaihto

Irrota koko suojus edellä kuvattuun tapaan. Vaihda vialliset O-renkaat, voitele kevyesti (O-rengasrasvalla 13301706) ja aseta paikoilleen.

1	O-Ring	13300002	33	Kolben	14402108	46	Gehäuse	14402109	59	Hauptventil	14406965
2	O-ring	13300008		Piston			Main housing			Main valve	
3	Joint torique	13300009		Piston			Corps			Soupape principale	
4	Aro torico	13300029		Piston			Cuerpo			Valvula principal	
5		13300042									
6		13300086	34	Puffer	14401679	47	Winkel	14402090	60	Druckfeder	14403598
7		13300088		Bumper			Angle			Pressure spring	
8		13300093		Amortisseur			Angle			Ressort à pression	
9		13300113		Amortiguador			Angulo			Muelle de presion	
10		13300130									
			35	Sperrstift	14406531	48	Feder	14402091	61	Auslöser	14403603
12	Dichtring	13300159		Locking pin			Spring			Trigger	
	Gasket			Loquet			Ressort			Levier de détente	
	Joint plat			Pasador de cierre			Muelle			Gatillo de disparo	
	Junta obturadora		36	Druckfeder	14401688	49	Zylinder	14402115	62	Lochblechscheibe	14404543
15	Sicherungsscheibe	13302686		Pressure spring			Cylinder			Perforated disc	
	Circlip			Ressort à pression			Cylindre			Grille joint	
	Clips			Muelle de presion			Cilindro			Disco perforado	
	Clip		37	Kopfstück	14402086	50	Ventilstange	14402116	63	Buchse	14408127
17	Sicherungsmutter	13300437		Nose housing			Valve shaft			Bushing	
	Safety nut			Tête			Tige de soupape			Douille	
	Ecrou de sûreté			Testero			Vastago valvula			Casquillo	
	Tornillo de seguridad		38	Abdeckschiene	14402089	51	Ventilbuchse	14402117		Zusatzteile	
19	Zylinderschraube	13301111		Cover			Trigger valve housing			Accessories	
20	Allen screw	13301112		Rail de couverture			Douille de soupape		70	Zylinderschraube	13301235
21	Vis Allen	13301117		Tapa cargador			Casquillo valvula			Allen screw	
22	Tornillo allen	13301118								Vis Allen	
23		13301121	39	Spule für Rollfeder	14402092	52	Federteller	14402118		Tornillo allen	
24		13301135		Spool			Spring collar				
25		13301139		Bobine			Couppelle de ressort		71	Anschlag, verstellbar	14402087
26		13301244		Bobina			Disco			Adjustable guide	
27	Senkschraube	13301254	40	Achse	14402093	53	Druckfeder	14402119		Guide ajustable	
	Countersunk bolt			Pin			Pressure spring			Guia ajustable	
	Vis creuse fraisée		41	Auslösesicherung mit	14402095	54	Lochblechscheibe	14403585	72	Distanzschiene	14402088
	Tornillo avellanado			Gleitschuh			Perforated disc			Distance plate	
28	Rollfeder	13302788		Safety yoke with slide shoe			Grille joint			Plaque intercalaire	
	Roller spring			Sécurité avec glisseur			Disco perforado			Placa distanciadora	
	Ressort enroulé			Estribo de seguridad con deslizador					73	Auslösesicherung	14402097
	Muelle espiral		42	Schubkasten	14402098	55	Kappe	14403587		Safety yoke	
29	Stecknippel	14000248		Feeder bar			Cap			Palpeur de sécurité	
	Plug-in nipple			Chariot			Capuchon			Estribo de seguridad	
	Raccord enfichable			Barra cargador			Cabeza				
	Manguito enchufable		43	Klammerträger	14402099	56	Schalldämpfer	14403589			
30	Dichtscheibe	14400063		Staple carrier			Silencer				
	Gasket			Support d'agrafes			Amortisseur de bruit				
	Joint plat		44	Werkzeug Teil 1	14402104	57	Auslaßventil	14403590			
	Junta obturadora			Front nose			Exhaust valve				
31	Distanzbuchse	14401559		Plaque frontale			Soupape d'échappement				
	Spacer, exhaust			Placa guia delantera			Valvula de descarga				
	Douille de distance		45	Werkzeug Teil 2	14402105	58	Kappeneinsatz	14403592			
	Casquillo distanciador			Front nose			Cap insert				
32	Reduzierstück	14401608		Plaque frontale			Douille supérieure				
	Reducing bush			Placa guia posterior			Cabeza superior				
	Réducteur										
	Reductor										

Typ 145/32-178C [Art.-Nr. 12000194]
 Type
 Tipo

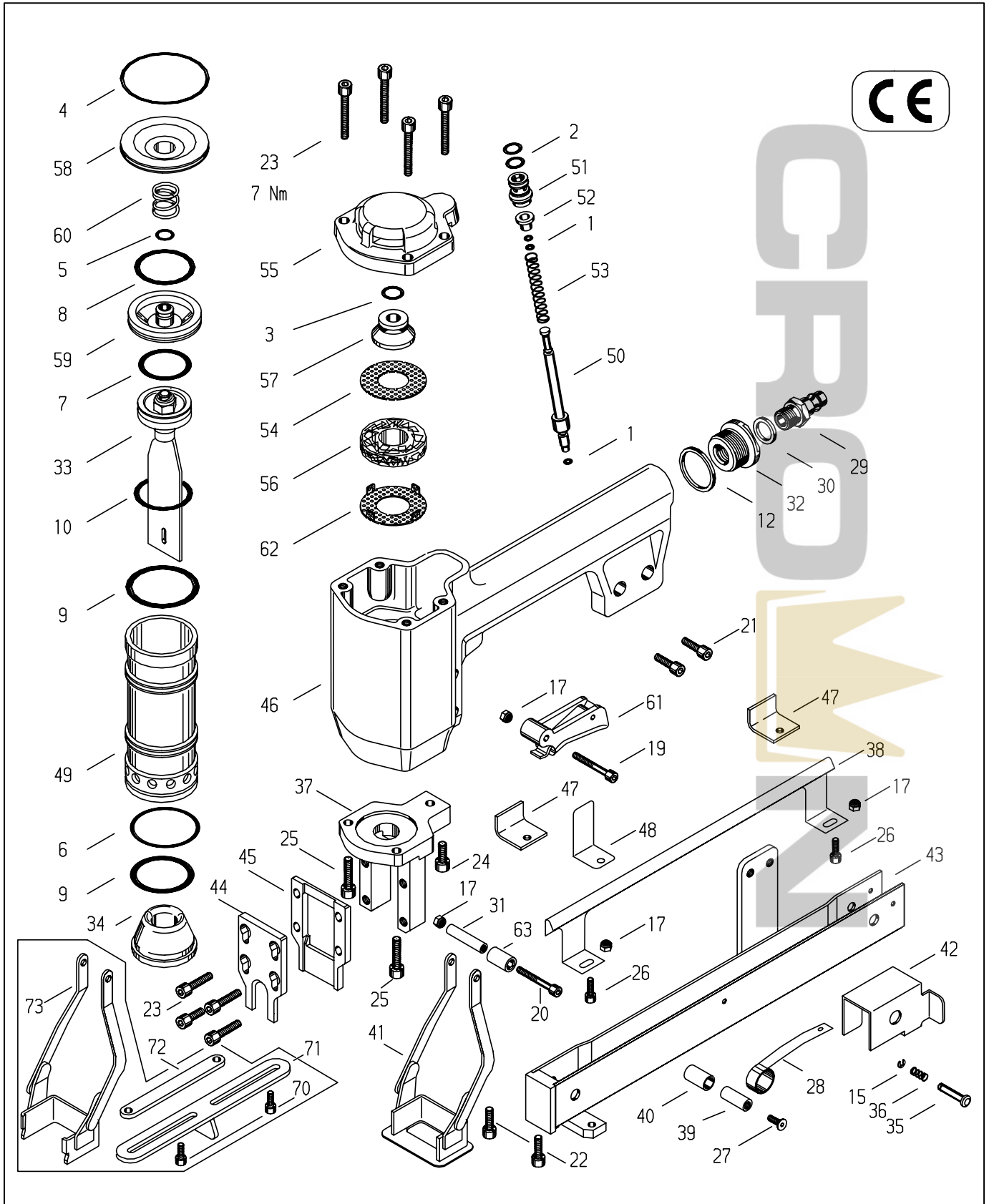

BeA 气动码钉枪型号: 145/32-178C

该零件清单/维修指南和附上的使用者手册组成了操作手册。
使用前请认真阅读并严格遵守。

在零件清单的德语部分，技术数字列于 [] 下，（也见使用者手册）

注意！ 工具进行维修前必须卸下空气供应和清空弹夹。
请使用调整到7Nm的转矩扳手固定上盖。

取出活塞和撞针片。

取出4颗螺钉编号为13301121，移动整个上盖和阀杆14402116（图1）
使用一个备用的撞针片从底部把它们推出来。（图2） 更换损坏零件。
重新组装前应用特殊的润滑油13301706涂在活塞O环上。

更换缓冲垫和气缸

如上所述把上盖，阀杆和活塞-撞针组移动。翻转工具，轻轻地在木板表面敲打枪体（图4），通过撞击，就能轻易拿出气缸和缓冲垫，更换损坏零件，重新安装前请用特殊的润滑油13301706润滑零件

更换推钉器和卷簧

松开内六角螺钉13301118，13301140 和 13301254，拆除盖板14402089往后拉动钉槽。
就可轻易更换卷簧13302788和推钉器14402098。

更换游动阀O环

如上所述取下上盖，从上盖中拆出主阀20.3501024.2，更换损耗的O环，用13301706
润滑油润滑新O环。

1	0环	13300002	29	快速接头	44	前鼻	14402104	59	游动阀	14406965	
2		13300008									
3		13300009	30	密封垫	45	后鼻	14402105	60	压簧	14403598	
4		13300029									
5		13300042	31	衬套,	14401559	46	枪体	14402109	61	扳机	14403603
6		13300086									
7		13300088	32	过渡套管	14401608	47	角铁	14402090	62	多孔板	14404543
8		13300093									
9		13300113	33	活塞	14402108	48	弹簧	14402091	63	衬套,	14408127
10		13300130									
			34	缓冲垫	14401679	49	气缸	14402115		组件	
12	密封垫	13300159							70	内六角螺钉13301235	
			35	锁销	14406531	50	开关顶针	14402116			
15	卡簧	13302686							71	调整导板	14402087
			36	压簧	14401688	51	开关主体	14402117			
17	保险螺母	13300437							72	隔板	14402088
			37	枪鼻主体	14402086	52	弹簧塞	14402118			
19	内六角螺钉	13301111							73	保险架	14402097
20		13301112	38	盖板	14402089	53	压簧	14402119			
21		13301117									
22		13301118	39	卷轴	14402092	54	多孔板	14403585			
23		13301121									
24		13301135	40	销钉	14402093	55	上盖	14403587			
25		13301139									
26		13301244	41	保险架及滑块	14402095	56	消音器	14403589			
27	沉头螺钉	13301254									
			42	推钉器	14402098	57	排气阀	14403590			
28	卷簧	13302788	43	钉槽	14402099	58	内帽	14403592			