

Heftzange Typ 110/16-414 L

deutsch

- [1] Abmessungen: L = 366 ; H = 284; B = 66 mm;
- [2] Gewicht: 1,65 kg.
- [3] Zulässiger Luftdruck: 6 bar;
- [4] empfohlener Betriebsdruck: 5 - 6 bar.
- [5] Luftverbrauch pro Eintreibvorgang bei 6 bar: 0,7 l freie Luft.
- [6] Eintreibgegenstand: Klammern Typ 110 in den Längen von 8 bis 16 mm.
- [7] A-bewerteter Einzelereignis-Schalleistungspegel L_{Wa, 1s} = 92 dB
- [8] A-bewerteter Einzelereignis-Emission Schalldruckpegel am Arbeitsplatz L_{pA, 1s} = 86 dB
- [9] *Vibrationskennwert liegt unter der Deklarationsgrenze
- [10] Magazinart: Unterlader
- [11] Ladekapazität: min 170 Klammern
- [12] Luftanschluss: 9 bis 10 mm Nennweite

Diese Ersatzteilliste/Servicehinweise bildet mit dem beiliegenden Benutzer-Handbuch die Betriebsanleitung. Bitte vor Inbetriebnahme aufmerksam lesen und Sicherheitshinweise unbedingt beachten.

Achtung: Gerät von der Pneumatik-Druckquelle trennen, Klammermagazin entleeren.

Austausch des Treibers

Senkschrauben 13301118 herausdrehen, Zugstäbe herunterklappen. Mit einem Gabelschlüssel SW 32 mm das Zylindergehäuse losdrehen (Bild 1). Adapter 14403891 abnehmen. Das Gerät umdrehen und durch leichte Schläge auf eine Holzunterlage die Treiber-Kolbeneinheit vorsichtig herausklopfen (Bild 2). Die Lagernadel 13300186 mittels Durchschlag soweit herausdrücken, daß sich der Treiber auswechseln läßt (Bild 3). Verwenden Sie die Hilfsvorrichtung "Montageklötz" 14401089. Stift mittig in der Bohrung ausrichten. Danach muss die Bohrung im Kolben auf beiden Seiten leicht verstemmt werden. Dazu einen Dorn, Durchmesser 3mm, quer über die Bohrung legen (Bild 3) und mit einem Hammer auf den Dorn schlagen, so dass die Bohrung leicht verformt wird.

Auswechseln des Kolben O-Ringes

Siehe Beschreibung "Austausch des Treibers", dann O-Ring 13300158 auswechseln (Bild 3) und mit O-Ring-Fett 13301706 oder mit -Öl 13301708 einsetzen.

Auswechseln des Puffers

Siehe Beschreibung "Austausch des Treibers". Treiber Kolbeneinheit herausnehmen. Ausziehvorrichtung 14401109 senkrecht in den Zylinder führen und den Puffer herausziehen (Abb.4).

Auswechseln der Adapter-O-ringe

Siehe Beschreibung "Austausch des Treibers". Die beiden Zylinderschrauben 13301118 herausdrehen und den Sicherungsring 13300411 ausbauen und Kolben herausdrücken. Defekte Teile austauschen und mit O-Ring-Fett 13301706 wieder einsetzen.

Austausch von Zugfeder und Schubkasten

Sicherungsmutter 13300436 lösen. Zylinderschraube 14403739 und die Sperrklinke 14403721 entfernen. Den Unterschieber nach hinten aus der Abdeckschiene herausziehen, dann neue Zugfeder 14400185 in den Schubkasten haken, unter die Umlenkrolle im Unterschieber nach hinten führen und einhaken (Bild 5).

Auswechseln der Ventil-O-Ringe

Zylinderschraube 13301104 lösen (Bild 6), danach Ventilabdeckung 14403732 abheben. Kompletten Ventileinsatz herausklopfen. Die einem stärkeren Verschleiß unterworfenen O-Ringe 13300011, 13300111 und 13300073 sollten komplett ausgewechselt werden und mit O-Ring Fett 13301706 oder Öl 13301708 wieder eingesetzt werden.

Plier Type 110/16-414 L

English

This Spare parts list/service instructions and the enclosed Operator's Manual constitute the Operating Instructions. Before using read both and strictly observe safety instructions.

In the German section of the spare parts list the technical data are listed under codes [] (also see User Manual).

Attention! Always disconnect the tool from its air supply and empty magazine before attempting any repair.

To replace driver blade

Remove countersunk bolt 13301118, pivot linkage away from tool. Loosen cylinder cap with 32 mm spanner (fig.1). Take off adapter 14403891. Turn machine over and tap gently on wooden surface to remove piston/driver blade assembly (fig. 2). With a pin punch tap out pin 13300186. Use mounting block 14401089. The driver blade can then be removed. Replacement of the blade is a resersal of the above procedure. After inserting the pin the holes at both sides of the plastic piston have to be deformed again to prevent movement of the pin, which can then damage the cylinder. In order to do this, lay a drift punch, diameter 3mm, across the hole (fig.3) and hit the punch drift with a hammer so that the hole is deformed a little bit.

To replace piston O-ring

See instructions "to replace driver blade", then replace O-ring 13300158 (fig. 3) and grease with grease 13301706 or with oil 13301708 before refitting.

To replace bumper

See instruction "to replace driver blade". Remove driver-piston assembly. Insert extracting tool 14401109 vertically into cylinder and pull out bumper (fig.4).

To replace adapter O-Ring

See instruction "to replace driver blade". Unscrew both allen bolts 13301118, remove circlip 13300411 and remove piston. Replace defective parts. Reassemble with O-ring grease 13301706

1

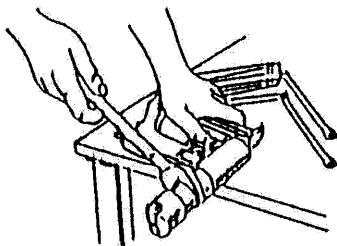

2

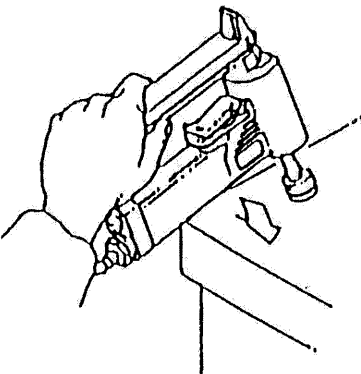

3

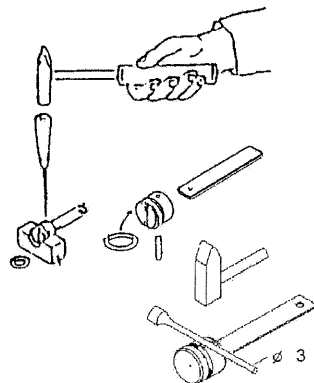

To replace tension spring and pusher

Loosen safety nut 13300436. Remove allen bolt 14403739 and locking pawl 14403721. Pull back nose assembly out of cover, then hook new tension spring 14400185 onto feeder bar, lead it backwards under the pulley and over the hook inside the back nose assembly.

Changing of O-rings on valve system

Remove allen bolt 13301104 to release valve cap 14403732 (fig. 6). Figure 7 shows a breakdown of the valve components which are accessible once the valve cap 14403732 has been removed. Replace O-rings 13300011, 13300111 and 13300073 and grease with O-ring grease 13301706 or oil 13301708 before reassembling.

Pince pneumatique Type 110/16-414 L

français

Cette Nomenclature des pièces détachées et instructions de montage et le Manuel de l'utilisateur font partie du Mode d'Emploi. Avant utilisation veuillez les lire attentivement.

La partie en langue allemande contient les caractéristiques techniques avec des références [] (voir manuel d'instruction).

Attention: avant toute manipulation, débrancher l'alimentation d'air comprimé et décharger le magasin de pointes.

Marteau

Retirer les vis 13301118. Rabattre barre de traction. Avec une clé pour des clous à fente de 32 mm dévisser le cylindre (fig. 1). Retirer l'adaptateur 14403891. Retourner l'appareil, faire sortir par des légers mouvements de frappe sur un support en bois l'ensemble piston-marteau (fig. 2). Chasser l'axe 13300186 avec un mandrin afin de pouvoir enlever le marteau (fig. 3) Utiliser l'outil adapté 14401089. Placer la gouille au centre du trou. Il est ensuite nécessaire d'aplatir légèrement des deux côtés le trou dans le piston. Pour cela, poser un mandrin de 3mm de diamètre en travers du trou (fig. 3) et taper au marteau sur le mandrin de manière à déformer un peu le trou.

Amortisseur

Suivre d'abord les instructions sous "Marteau", sortir ensuite l'amortisseur à l'aide de l'outil spécial 14401109 (fig. 4).

Joint torique de l'adaptateur

Suivre d'abord les instructions sous "Marteau", ensuite dévisser les deux vis 13301118 et retirer le clips 13300411 et pousser en dehors le piston. Remplacer les pièces défectueuses. Graisser ou huiler bien le joint toriques: graisse 13301706, huile 13301708

Chariot et ressort de traction

Dévisser l'écrou 13300436 enlever la vis 14403739 ainsi que le cliquet 14403721. Retirer par l'arrière le support d'agrafes, accrocher un nouveau ressort de traction 14400185 au chariot d'avancement, amener le crochet par le rouleau du support d'agrafes vers l'arrière et accrocher sur le téton d'ancrage (fig. 5).

Remplacement des joints de soupape

Dévisser la vis cylindrique 13301104 (fig. 6), enlever le capuchon de soupape 14403732 (fig. 6). Faire sortir le bloc complet "soupape". Les joints toriques 13300011, 13300111 et 13300073 sont soumis à une forte usure: il est recommandé de les remplacer aussi souvent que cela est nécessaire, en les graissant ou en les huilant, graisse 13301706, huile 13301708

Tenazas neumática tipo 110/16-414 L

español

Esta Lista de piezas e instrucciones de mantenimiento son partes - junto con las Instrucciones para el operario - de las normas de trabajo. Antes del utilizo deben leerse detenidamente dichas instrucciones y atender las instrucciones de seguridad.

En la parte alemana de la lista de repuestos figuran datos técnicos bajo cifras características []. (Véase también el manual de usuario.)

Importante: Desconectar la máquina de la alimentación de aire comprimido. Vaciar el cargador de grapas.

Cambio de la lengüeta

Extraer los tornillos 13301118 rebajar los tirantes. Desenroscar el cuerpo del cilindro con una llave bifurcada SW 32 mm (fig.1). Quitar el adaptor 14403891. Darle la vuelta a la máquina y extraer mediante golpes cuidadosos contra una base de madera, todo el pistón completo (fig.2) Sacar el pasador 13300186 con un punzón, hasta que pueda cambiarse la lengüeta (fig. 3). Utilice el dispositivo auxiliar "Taco de montaje 14401089". Centrar el pasador en el agujero. A continuación el agujero en el pistón debe ser retacado ligeramente de ambos lados. Para ello colocar transversalmente encima del agujero un mandril de un diámetro de 3 mm (figura 3) y golpear el mandril con un martillo de modo que el agujero quede ligeramente deformado.

Cambio del aro tórico del pistón

Véase descripción "cambio de la lengüeta", después se procede a cambiar el aro tórico 13300158 (fig. 3) y se vuelve a insertar provisto de grasa para aros tóricos 13301706 ó aceite 13301708

Cambio del amortiguador

Véase descripción "cambio de la lengüeta", extraer el pistón completo, introducir el dispositivo extractor 14401109 verticalmente en el cilindro y sacar el amortiguador (figura 4).

Cambio del aro del adaptador

Véase descripción "cambio de la lengüeta", después se procede a cambiar los tornillos cilíndricos 13301118 y extraer el anillo de seguridad 13300411 y empujar hacia afuera el pistón. Cambiar piezas defectuosas y volver a insertarlas provisto de grasa para aros tóricos 13301706

Cambio del muelle de tracción y empujador

Soltar la tuerca 13300436. Retirar el tornillo 14403739 y el gatillo de fijación 14403721. Retirar la guía hacia atrás para sacarla del carril tapa, enganchar un nuevo muelle 14400185 en el empujador, llevarlo hacia atrás alrededor de la rueda de inversión en el pasador inferior y engancharlo (figura 5).

Cambio de los aros tóricos de la válvula

Soltar el tornillo cilíndrico 13301104, levantar la tapa de válvula 14403732 (fig. 6), sacar todo el conjunto de la válvula completo (fig. 7) aplicando ligeros golpes. Conviene cambiar totalmente los aros tóricos 13300011, 13300111, y 13300073, sometidos a un mayor desgaste y volverlos a insertar con grasa para aros tóricos 13301706 ó aceite 13301708

italiano

Fissatrice pneumatica 110/16-414 L

La Lista ricambi/istruzioni di manutenzione e l'allegato Manuale per l'utilizzatore costituiscono le istruzioni per l'uso. Leggere attentamente prima di utilizzare la fissatrice e rispettare assolutamente le norme di sicurezza riportate.

Nella parte tedesca della distinta pezzi di ricambio, dati tecnici sono evidenziati tra parentesi quadre []. (cfr. anche il manuale per l'operatore).

Attenzione: Staccare la fissatrice dall'aria compressa e scaricare il caricatore.

Sostituzione della lama

Svitare le viti ad incasso 13301118, e abbassare le staffe di trazione. Svitare il cilindro con una chiave da 32 mm (fig.1). Togliere l'adattatore 14403891. Capovolgere la fissatrice e battere con leggeri colpi sull'angolo di un tavolo di legno in modo da favorire l'uscita della lama e del pistone (fig. 2). Spingere in fuori la spina 13300186 fin che si può sostituire la lama (fig. 3). Utilizzare allo scopo l'attrezzatura speciale 14401089. Centrare lo spinotto assialmente nel foro. Il foro nel pistone deve essere poi leggermente cianfrinato da entrambe le parti. Allo scopo appoggiare trasversalmente sul foro una spina del diametro di 3 mm (Figura 3) e battere con un martello in modo da deformare leggermente il foro.

Sostituzione dell'O-Ring del pistone

Seguire le istruzioni per la sostituzione della lama quindi sostituire l'O-Ring 13300158 (fig. 3) e rimontarlo dopo averlo opportunamente ingrassato con grasso 13301706 oppure con olio 13301708

Sostituzione del tampone ammortizzatore

Seguire le istruzioni per la sostituzione della lama. Estrarre il pistone con la lama, quindi inserire verticalmente nel cilindro l'estrattore 14401109 ed estrarre il tampone (fig. 4).

Sostituzione dell'adattatore-O-Ring

Seguire la le istruzioni per la sostituzione della lama. Svitare le due vite del cilindro 00.00753660 e l'anello di sicurezza 13300411 e spingere in fuori il pistone. Sostituire i pezzi difettosi. Procedere al rimontaggio usando il grasso per O-Ring 13301706

Sostituzione molla di trazione e spintore

Svitare il dado 13300436. Togliere la vite 14403739 ed il gancio 14403721. Sfilare il carrello portapunti dal carter di copertura, quindi agganciare una nuova molla di trazione 14400185 allo spintore, facendola passare sotto al rullino di guida e agganciandola posteriormente nel carrello portapunti (fig. 5).

Sostituzione dell'O-ring della valvola

Svitare la vite cilíndrica 13301104 quindi togliere il coperchio valvola 14403732. Estrarre il gruppo valvola completo (fig. 6 e fig. 7). Sostituire l'O-Ring 13300011, 13300111 e 13300073 che sono i più soggetti all'usura. Ingrassarli con grasso per O-Ring 13301706 o con olio 13301708 e procedere al rimontaggio. Smontare il coperchio come sopra descritto.

Nederlands

Hechttag Type 110/16-414 L

Deze onderdelenlijst en service-instructie vormt één geheel met bijgaand instructieboekje en de gebruiksaanwijzing. Lees het zorgvuldig voordat het apparaat in gebruik wordt genomen en houd u strikt aan de veiligheidsvoorschriften.

In het Duitse gedeelte van de reserve-onderdelenlijst staan technische specificaties onder codenummers []. (Zie ook het bedieningshandboek).

Let op! Ontkoppel eerst het apparaat van de luchtleiding en ontlad het magazijn.

Vervanging van het slagmes

Bouten 13301118 uitdraaien, aantrekbeugels wegklappen. Met een steeksleutel SW 32 mm het cilinderhuis losdraaien (afb. 1). Adapter 14403891 verwijderen. Het apparaat omdraaien en met een lichte tik op een houten tafel het slagmes met zuiger er voorzichtig uitkloppen (afb. 2) De borpen 13300186 met een doorslag zover terugslaan, dat de slagpen eenvoudig te vervangen is (afb.3). Gebruik hiervoor het montageblok 14401089. Plaats de zuigerpen precies midden in het zuigergat. Daarna moeten de beide einden van het pengat iets opgestuikt worden. Leg hiertoe een drevel, diameter 3 mm, dwars over de pengaten (afbeelding 3) en tik er met een hamer op, zodat de gaten enigszins vervormen.

Vervanging van de zuiger O-ring

Zie bovenstaande beschrijving en vervang O-ring 13300158 (afb. 3) en smeer deze in met O-ring vet (13301706) of invetten met olie (13301708) en vervolgens monteren.

Vervanging van buffer

Zie bovenstaande beschrijving en neem de zuiger met slagpen eruit, uittrekhulpstuk 14401109 loodrecht in de cilinder steken en de buffer eruit trekken.(foto 4)

Vervanging van adapter O-Ringen

De beide bouten 13301118 losdraaien en de zuiger eruit drukken. Defecte delen uitwisselen en voorzien van O-ring vet weer monteren.

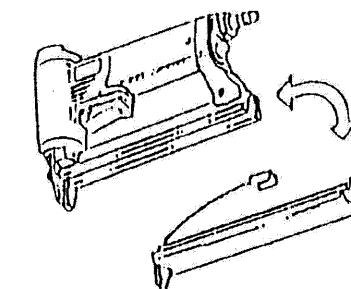
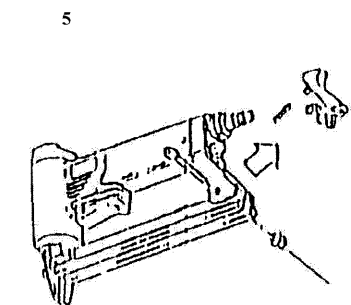
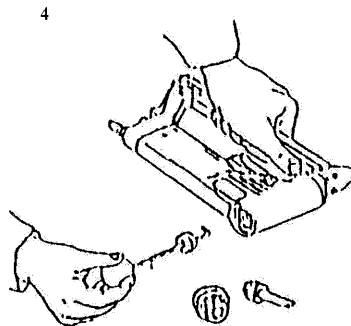

6

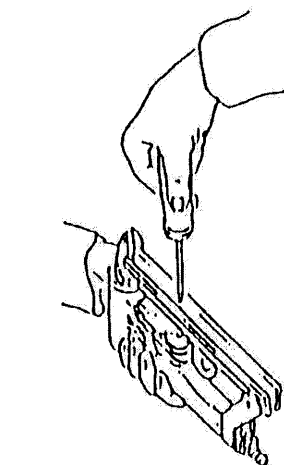

Vervanging van trekveer en aandrukschuif

Borgmoer 13300436 losmaken. Cylinderschroef 14403739 en grendel 14403721 verwijderen. De onderschuif naar achteren uit de afdekrail trekken, vervolgens de nieuwe trekveer 14400185 in de aandrukschuif haken, onder de omkeerder door in de onderschuif naar achteren trekken en inhaken (5).

Vervanging van de ventiel O-ringen

Inbusbout 13301104 lossen (6), vervolgens afdekking 14403732 van het ventiel afnemen. Complete ventielset lostikken. De aan slijtage onderhevige O-ringen 13300011, 13300111 en 13300073 dienen als complete set vervangen te worden en met O-ring-vet te worden ingesmeerd alvorens deze te monteren.

Dansk

Tryklufstømmaskine type 110/16 - 414 L

Denne reservedelsliste/disse serviceoplysninger udgør sammen med vedlagte brugerhåndbog driftsvejledningen. Dette materiale bedes de venligst gennemlæse omhyggeligt samt ubetinget iagttage sikkerhedsoplysningerne før ibrugtagningen.

I den tyske del af reservedelslisten står tekniske data under identifikationsnumre []. Udskiftning af sliddele

Bemærk: Apparatet adskilles fra pneumatik-trykilden, klammemagasinet tømmes. Fastgørelsen af kappen skal ske med en skruestrækker på hvilken drejmomentet er indstillet til 8 Nm.

Udskiftning af drivdorn

Undersøkskrueene 13301118 skrues ud. Trækstængerne klappes ned. Med en gaffeløgle, nøglevidde 32, drejes cylinderhuset løst (ill. 1). Adapter 14403891 tages af. Apparatet vendes om, og drivdornstempeleneheden bankes forsigtigt ud mod et træunderlag (ill. 2). Lejenålene 13300186 drives så langt ud, indtil drivdornen lader sig udskifte (ill. 3). Anvend -hjælpeanordningen "Montageklods" 14401089. Plaats de zuigerpen precies midden in het zuigergat. Daarna moeten de beide einden van het pengat iets opgestuikt worden. Leg hiertoe een drevel, diameter 3 mm, dwars over de pengaten (afbeelding 3) en tik er met een hamer op, zodat de gaten enigszins vervormen.

Udskiftning af stemplets O-ringe

Se beskrivelsen "Udskiftning af drivdornen", udskift derpå O-ring 13300158 (illustration 3) og indsæt med O-ringsfedt 13301706 eller med -olie 13301708

Udskiftning af pufferen

Se beskrivelsen "Udskiftning af drivdornen". Drivdornstempeleneheden tages ud. Udrækningsanordning 14401109 indføres lodret i cylinderen og pufferen trækkes ud (illustration 4).

Udskiftning af adapter-O-ringene

Se beskrivelsen "Udskiftning af drivdorn". De to cylinderskrueer 13301118 skrues ud, og låseringen 13300411 demonteres, og stemplet trykkes ud. Defekte dele udskiftes, og nye indsættes med O-ringsfedt 13301706

Udskiftning af trækfjeder og trykkasse

Sikringsmøtrik 13300436 løsnes. Cylinderskrue 14403739 og spærrepål 14403721 fjernes. Underskyderen trækkes ud fra afdekningsskinnen bagud, derpå hages ny trækfjeder 14400185 ind i trykkassen, føres under styrerullen i underskyderen bagud og hages ind (illustration 5).

Udskiftning af ventil-O-ringe

Cylinderskrue 13301104 løsnes (illustration 6), derpå løftes ventilafdekning 14403732 af. Den komplette ventiliindsats (illustration 7) bankes ud. O-ringene 13300011, 13300111 og 13300073, der er udsat for et stærkere slid, bør udskiftes komplet og monteres med O-ringsfedt 13301706 eller olie 13301708

Svensk

Tryklufst driven spikpistol typ 110/16-414 L

Denna reservdelstlista/serviceanvisningar utgör en bruksanvisning i förening med bifogade handbok. Läs noggrant igenom anvisningarna innan pistolen tas i drift och följ säkerhetsanvisningarna!

I den tyska delen av reservdelstlistan finns de tekniska uppgifterna vid kodnummer []. Byta ut försättningsdelar

Varning: Skilj apparaten från tryklufstsystemet, töm magasinet. Kåpan ska skrivas fast med en momentnyckel som är inställd på 8 Nm.

Byta av drivning

Skruva ut den försänkta skruven 13301118, och fäll ned dragstångarna. Vrid loss cylinderhuset med en gaffelnyckel SW 32 mm (bild 1). Ta bort adapter 14403891. Vänd på enheten och knacka försiktigt ut drivning/kolv-enheten med lätta slag mot en träplatta (bild 2). Driv med en huggpipa ut lagarnålen 13300186 så långt ut drivningen kan bytas (bild 3). Använd härvid -hjälpverktyget "Montageklods" 14401089. Rikta stiftet mitt i borrhålet. Därefter skall borrhålet i kolven stämmas något på båda sidor. Lägg ett stift (3 mm diameter) diagonalt över borrhålet (bild 3) och slå med en hammare på stiftet, så att borrhålet deformeras något.

Byta ut kolvens o-ring

Se beskrivningen "Byta ut pådrivaren". Byt sedan ut o-ringen 13300158 (bild 3). Sätt in den nya o-ringen med o-ringfett 13301706 eller -olja 13301708

Byta ut bufferten

Se beskrivningen "Byta ut pådrivaren". Ta ur pådrivar-kolvenheten. För in utdragsanordningen 14401109 lodrätt i cylindern och dra ut bufferten (bild 4).

Bytte av adapter-O-ring

Se beskrivning av "Bytte av drivning". Skruva bort de båda cylinderskruvorna 13301118 och urmontera låsringen 13300411 och tryck ut kolven. Byt defekta delar och sätt åter in med O-ring-fett 13301706

Byta ut dragfjädern och draglådan

Lossa stoppmuttern 13300436. Ta bort cylinderskraven 14403739 och spårhaken 14403721. Dra ut den undre sliden bakåt ur täckskenan. Haka fast den nya dragfjädern 14400185 i draglådan. För fjädern bakåt under styrrullen i den undre sliden och haka fast den (bild 5).

Byta ut ventilers o-ringar

Lossa cylinderskraven 13301104 (bild 6). Lyft sedan av ventilhöljet 14403732. Knacka ur hela ventilsatsen (bild 7). O-ringarna 13300011, 13300111 och 13300073 utsätts för starkare slitage och samtliga ska därför bytas ut. Sätt i de nya o-ringarna med o-ringfett 13301706 eller olja 13301708

Suomed

Paineilmanaulauskone tyyppi 110/16 - 414 L

Tämä varaosalista/huolto-ohjeet muodostavat käyttäjäkäsikirjan kanssa tuotteen käyttöohjeet. Lue käyttöohjeet huolellisesti ennen tuotteen käyttöönottoa ja noudata ehdottomasti turvallisuusohjeita.

Varaosalistan saksankielisessä osassa ovat tekniset tiedot merkitty tunnusnumeroin [J]. Kuluviene osien vaihto

Huomio: Irrota laite pneumaattisesta painelähteestä, tyhjennä makasiini. Suojan kiinnittäminen on suoritettava vääntömomenttiavaimella, jolloin kääntömomentti asetetaan 8 Nm:ksi.

Ohjaimen vaihto

Kierrä irti opporuuvit 13301118, taita vetosauvat alas. Väännä sylinterikotelo irti haarukka-avaimella AV 32 mm [kuva 1]. Poista adapteri 14403891. Käännä laite ja ravista ohjain-mäntäyksikkö varovasti ulos lyömällä kevyesti puualustaa vasten [kuva 2]. Paina laakerineula 13300186 lävistimen avulla niin pitkälle ulos, että voit vaihtaa ohjaimen [kuva 3]. Käytä -apulaitetta "asennuspöykky" 14401089. Varmista, että tappi on keskellä reikää. Sen jälkeen männän reikä on tilkittävä molemmilta puolilta kevyesti. Käytä siihen halkaisijaltaan 3 mm:n tuurnaa, joka asetetaan poikittain reiän päälle [kuva 3]. Lyö vasaralla tuurnaa siten, että reikä muotoutuu hieman.

Männän O-renkaan vaihto

Katso kuvaus "ohjaimen vaihto", vaihda sitten O-renkas 13300158 [kuva 3] ja aseta uusi O-renkas käyttämällä O-renkasrasvaa 13301706 tai -öljyä 13301708

Iskunvaimentimen vaihto

Katso kuvaus "ohjaimen vaihto". Otetaan ohjain-mäntä-yksikkö ulos. Ohjataan ulosvetolaitte 14401109 pystysuoraan sylinteriin ja vedä iskunvaimennin ulos [kuva 4].

Adapterin O-renkaiden vaihto

Ks. kuvaus "Ohjaimen vaihto". Kierrä irti molemmat lieriöruuvit 13301118, irrota varmistinrenkas 13300411 ja paina mäntä ulos. Vaihda vialliset osat, rasvaa O-renkasrasvalla 13301706 ja kiinnitä paikoilleen.

Vetojousen ja vetolaatikon vaihto

Varmuuskutteri 13300436 avataan. Irrotetaan sylinteriruuvi 14403739 ja suljin 14403721. Vedetään alakansi peitekiskoa pitkin taaksepäin, sitten kiinnitetään uusi vetojousi 14400185 vetolaatikkoon, se vietään ohjauksen ympäri taakse ja kiinnitetään (kuva 5).

Venttiilien O-renkaiden vaihto

Löysätään sylinteriruuvia 13301104 (kuva 6), jonka jälkeen nostetaan venttiilinkantta 14403732. Otetaan koko venttiilisarja pois [kuva 7]. Kovemmassa kulutuksesta kärsivät O-renkaat 13300011, 13300111 ja 13300073 pitää vaihtaa kaikki ja asettaa uudestaan laittamalla O-renkaiden rasvaa 13301706 tai öljyä 13301708

1	O-Ring	13300002	33	Senkschraube	13302684	49	Ventilschaft	14403753	63	Zangenarm links	14406896
2	O-ring	13300011		Countersunk bolt			Valve shaft			Jaw left	
3	Joint torique	13300012		Vis creuse fraisée			Corps de la soupape			Lever à griffe , gauche	
4	Aro torico	13300020		Tornillo avellanado			Vastago valvula			Mordaza izquierda	
5		13300021									
6		13300022	34	Dichtscheibe	14400063	50	Gehäuse	14403890	64	Führungsprofil	14406897
7		13300023		Gasket			Body			Support	
8		13300025		Joint plat			Corps			Support	
9		13300035		Junta obturadora			Cuerpo			Soporte guia	
10		13300042									
11		13300043	35	Anschlußnippel	14000244	51	Adapter	14403891	65	Matrice	14406898
12		13300051		Air hose connector			Adapter			Matrice	
13		13300054		Embout de raccordement			Adapteur			Enclume	
14		13300070		Conector de aire manguera			Adaptador			Matriz	
15		13300073									
16		13300079	36	Zugfeder	14400185	52	Tülle	14403893	66	Abdeckschiene	14406899
17		13300080		Tension spring			Socket			Cover	
18		13300111		Ressort de traction			Douille			Rail de couverture	
19		13300158		Muelle de traccion			Boquilla			Tapa cargador	
20	Lagernadel	13300186	37	Schubkasten	14403708	53	Deckel	14403898	67	Zylindergehäuse	14406900
	Pin			Feeder bar			Cover plate			Cylinder	
	Axe			Chariot			Plaque			Cylindre	
	Eje			Barra cargador			Tapón			Cuerpo cilindro	
21	Sicherungsring	13300411	38	Werkzeug Teil 2	14403711	54	Dämpfer	14403899	68	Kolben	14406901
	Circlip			Back nose			Damper			Piston	
	Clips			Plaque arrière			Amortisseur			Piston	
	Aro de seguridad			Placa guia posterior			Regulador			Piston	
22	Sicherungsmutter	13300436	39	Kolben	14403712	55	Hohlschraube	14403902	69	Lagerbuchse	14406902
	Safety nut			Piston			Hollow-core screw			Bushing	
	Ecrou de sûreté			Piston			Vis			Douille	
	Tornillo de seguridad			Piston			Tornillo hueco			Cojinete cilindrico	
23	Scheibe	13300479	40	Treiber	14403713	56	Zylinder	14403903	70	Kappe	14406972
	Washer			Driver blade			Cylinder			Cap	
	Rondelle			Marteau			Cylindre			Capuchon	
	Arandela			Lengueta			Cilindro			Cabeza	
24	Buchse	13300639	41	Unterschieber	14403715	57	Rolle	14403972	71	Puffer	14403888
	Bushing			Back nose assembly			Pulley			Bumper	
	Douille			Chargeur			Rouleau			Amortisseur	
	Casquillo			Guia			Rodillo			Amortiguador	
25	Druckfeder	13301014	42	Anschlag	14403720	58	Achse	14403973	72	Ventilabdeckung	14403732
	Pressure spring			Stop			Pin			Valve cap	
	Ressort à pression			Butoir			Axe			Capuchon de soupape	
	Muelle de presión			Tope			Eje			Tapa valvula	
26	Zylinderschraube	13301091	43	Sperrklinke	14403721	59	Hülse	14404160	73	Auslöser	14403733
27	Allen bolt	13301104		Locking pawl			Sleeve			Trigger	
28	Vis cylindrique	13301105		Cliquet			Douille			Lever de détente	
29	Tornillo allen	13301108		Trinquete de cierre			Adaptador			Gatillo de disparo	
30		13301118	45	Ventilzylinder	14403734	60	Dichtring	14404166	74	Ventilhebelstift	14400118
48		14403739		Valve cylinder			Gasket			Trigger valve stem	
31	Sicherungsscheibe	13300346		Cylindre de soupape			Joint plat			Axe de levier de détente	
	Circlip			Valvula cilindro			Junta obturadora			Pasador valvula gatillo	
	Clips										
	Clip										
32	Linsenschraube	13301352	46	Zwischenhülse	14403736	61	Werkzeug Teil 1	14406894			
	Lens head screw			Cylinder, intermediate valve			Front nose				
	Vis creuse fraisée			Arbre intermédiaire			Plaque frontale				
	Tornillo cabeza de la lente			Valvula intermedio cilindro			Placa guia delantera				
			47	Schaltstift	14403738	62	Zangenarm rechts	14406895			
				Valve pin			Jaw right				
				Bouton de commande			Lever à griffe, droite				
				Pasador valvula			Mordaza derecha				

Typ 110/16-414 L (Art.-Nr.12000447)
 Type
 Tipo

