

craft express

PRESSE À CHAUD THERMOS ELITE

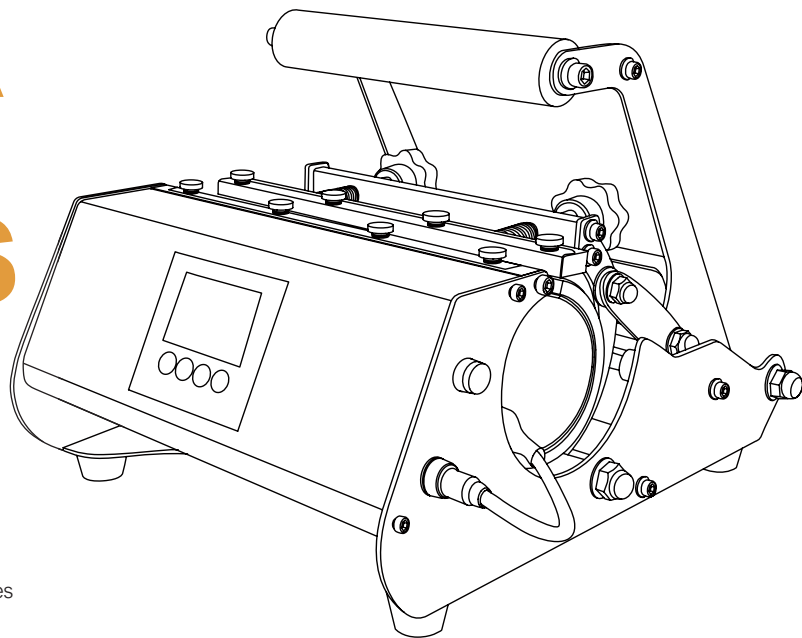

Le manuel d'utilisation est universel pour les différents modèles

MANUEL D'UTILISATION



CE MANUEL D'UTILISATION S'APPLIQUE AUX DEUX VERSIONS SUIVANTES

PRO

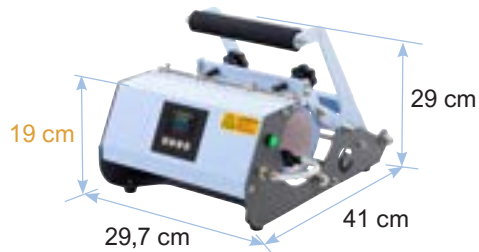

PRO MAX



Modèle	Pro	Pro Max
Chauffage Compatible	12	13
Prise de Chauffage	5 broches 	5 broches 
Énergie	500 w	750 w
Tension	220 V / 110 V	
Paramètres	Température : 0-250 °C	Temps : 0-999 secondes

PRO MAX EXCLUSIVE PRESSE

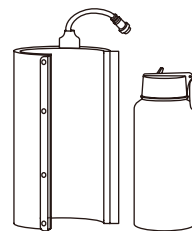

MP280-BD32

Diamètre compatible : 8,8 - 10,2 cm
Longueur maximale imprimable : 25 cm

ACCESSOIRES EN OPTION

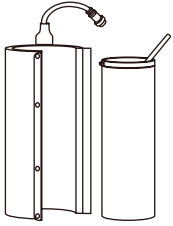

MP270P-BD30

Diamètre compatible : 7,2 - 8,8 cm
Longueur max. imprimable : 24 cm

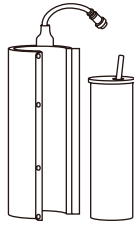

MP270P-BD20S

Diamètre compatible : 6 - 7,1 cm
Longueur max. imprimable : 24 cm

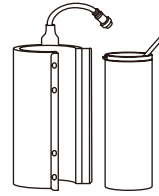

MP270P-BD20

Diamètre compatible : 7 - 8 cm
Longueur max. imprimable : 20,3 cm



MP270P-BD17V / Conique

Diamètre supérieur : 5,5 - 6,4 cm
Diamètre inférieur : 8 - 8,8 cm
Longueur max. imprimable : 15 cm



MP270P-BD30T

Tasse de voyage 90 cl



MP270P-BD12V / Conique

Diamètre supérieur : 6 - 7 cm
Diamètre inférieur : 8,8 - 10 cm
Longueur max. imprimable : 10 cm



MP270P-BD11

Diamètre compatible : 7,2 - 8,7 cm
Longueur max. imprimable : 9,5 cm



MP270P-BD10

Diamètre compatible : 6,5 - 8,1 cm
Longueur max. imprimable : 9,5 cm



MP270P-BD3V / Conic

Mug long 9 cl



MP270P-BD12E / Verre à vin

Presse verre à vin 35 cl



MP270P-BD15V / Conique

Diamètre supérieur : 3,5 - 4,2 cm
Diamètre inférieur : 4,9 - 5,6 cm
Longueur max. imprimable : 6,2 cm



MP270P-BD3

Diamètre compatible : 4,8 - 5,8 cm
Longueur max. imprimable : 6,2 cm

CONNAÎTRE LE PANNEAU DE COMMANDE

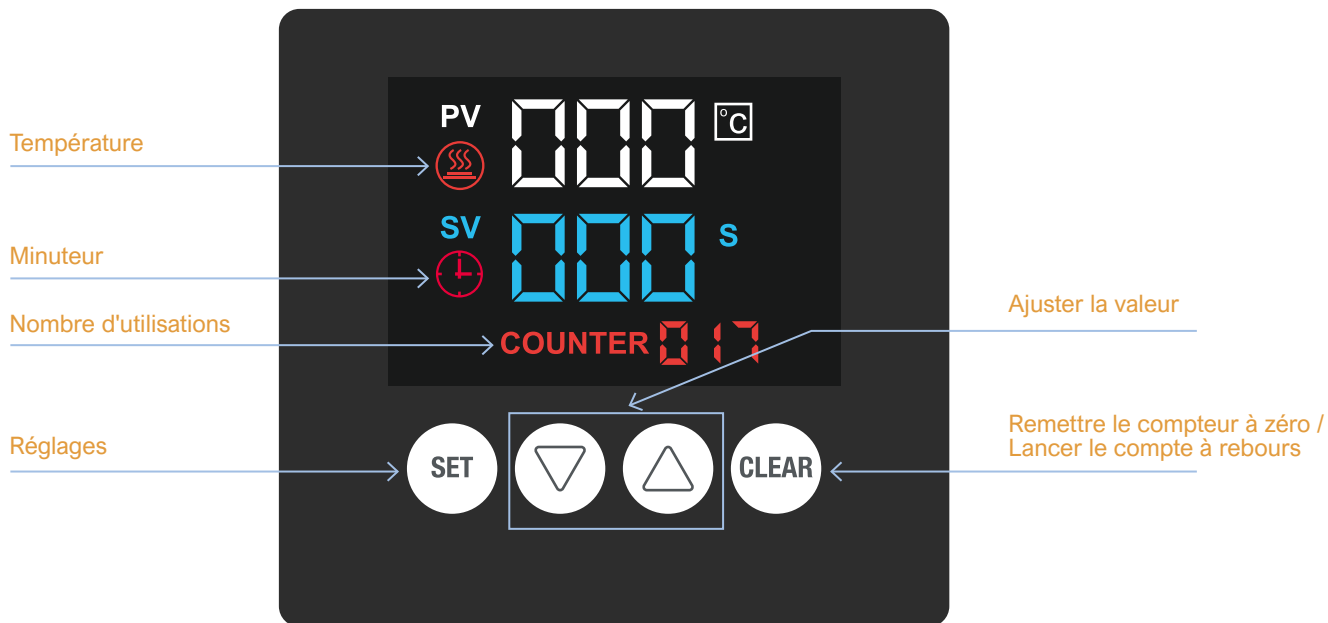

COMMENT UTILISER LE PANNEAU DE COMMANDE ?

1. Comment basculer entre les °F et °C ?



1. Appuyez sur la touche "SET" pendant 5 secondes pour entrer dans le mode de l'unité de température
2. Appuyer sur les boutons "↓" et "↑" pour passer de °F à °C
3. Appuyer à nouveau sur la touche "SET" pendant 5 secondes pour enregistrer le réglage

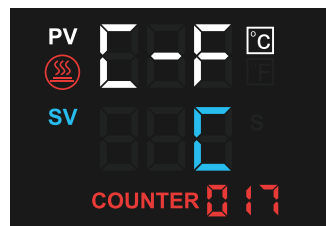

Comme indiqué ci-dessus, l'unité de température actuelle est °C

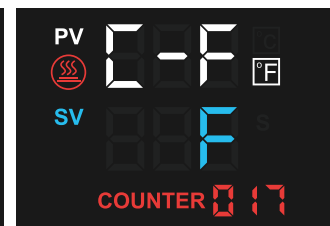

Comme indiqué ci-dessus, l'unité de température actuelle est °F

2. Comment effacer le nombre d'utilisations ?



Appuyer sur le bouton "CLEAR" pendant 8 secondes pour remettre le compteur à zéro

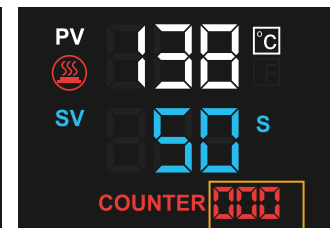
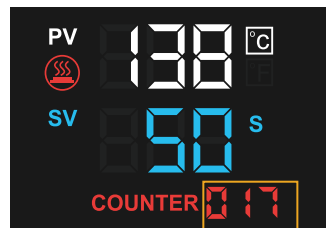

3. Comment régler le minuteur et la température d'impression ?

1. Allumer l'appareil, appuyer sur le bouton "SET" pour entrer dans le mode de réglage de la température

2. Appuyer sur les boutons "↓" et "↑" pour régler la valeur

3. Appuyer à nouveau sur la touche "SET" pour accéder au mode de réglage du minuteur

4. Appuyer sur les boutons "↓" et "↑" pour régler la valeur

5. Enfin, appuyer à nouveau sur la touche "SET" pour enregistrer les réglages et quitter le mode

Remarques

1. Quelle que soit l'interface affichée, si la poignée de pression est enfoncée, la machine démarre automatiquement le compte à rebours. Pour arrêter le compte à rebours, relever la poignée
2. Quelle que soit l'interface affichée, si vous appuyez sur le bouton "CLEAR", la machine démarre automatiquement le compte à rebours. Appuyer à nouveau sur le bouton "CLEAR" pour l'arrêter

COMMENT CHANGER LA PRESSE ?



- 1 Éteindre la machine et débrancher le câble de connexion de l'appareil



- 2 Dévisser l'appareil



- 3 Retirer le module de presse par le côté gauche ou droit



- 4 Placer le nouveau module de presse en veillant à ce que tous les trous de vis coïncident



- 5 Fixer le nouveau module de presse avec la quantité nécessaire de vis



- 6 Brancher le câble de connexion

COMMENT IMPRIMER UN THERMOS ?



1 Fixer fermement l'image sur le thermos à l'aide d'un ruban adhésif thermique



2 Régler la pression à l'aide des boutons. S'aider du thermos pour trouver la bonne pression



3 Retirer le thermos et mettre l'appareil en marche



4 Régler le minuteur et la température d'impression



5 Lorsque la machine a atteint la température définie, placer le thermos dans l'accessoire



6 Appuyer sur la poignée



7 Porter des gants de protection, soulever la poignée et retirer le thermos à la fin du compte à rebours



8 Décoller le papier et admirer le résultat !

Consignes de sécurité

1. Ne pas toucher la presse pendant qu'elle chauffe ou qu'elle est encore chaude
2. Cette machine n'est pas destinée à être utilisée par des enfants



Remarques

1. Ne pas chauffer l'appareil s'il n'y a pas de thermos à l'intérieur, afin d'éviter tout risque de brûlure
2. Ne pas toucher directement l'appareil sans protection
3. Si la machine fonctionne pendant plus d'une heure et demie, il est préférable de l'éteindre pour une pause de 20 minutes
4. Lorsque l'impression vient de s'achever et que l'élément chauffant est encore chaud. Placer un thermos vierge pour absorber la chaleur, ce qui peut prolonger la durée de vie de l'élément chauffant

Paramètres d'impression

	Noms produit	Température	Temps	Remarques
1	Gobelet fin en acier inoxydable	180 °C	60 s	1. Impression sur papier de sublimation, image en miroir 2. Retirer le couvercle avant l'impression 3. Utiliser une faible pression
2	Mug en céramique/verre	180 °C	280 s	1. Impression sur papier de sublimation, image en miroir 2. Placer le mug dans la presse dans la bonne position afin d'éviter que la poignée ne se casse 3. Utiliser une pression moyenne
3	Bouteille d'eau (aluminium/acier inoxydable)	180 °C	60 s	1. Impression sur papier de sublimation, image en miroir 2. Retirer le couvercle avant l'impression 3. Utiliser une faible pression
4	Mug en plastique	180 °C	280 s	1. Impression sur papier de sublimation, image en miroir 2. Placer la feuille sur le mug avant l'impression pour éviter les déformations 3. Utiliser une faible pression

1. Les paramètres ci-dessus ne concernent que les presses à chaud Craft Express
2. Les paramètres ci-dessus sont donnés à titre indicatif. Faire des tests pour trouver les meilleurs paramètres pour votre propre produit

FAQS :
Anomalies

Solutions

Les couleurs sont plus claires	La température est trop basse, la pression est inégale ou le temps est trop court
L'image imprimée est floue	Le temps d'impression est long, ce qui provoque l'étalement de l'encre
Les couleurs sont moins vives	La pression ou la température est trop élevée
L'image imprimée est partiellement floue	La chaleur est inégale
Les couleurs sont différentes	La pression ou la surface de l'élément imprimé est inégale
Le papier colle à l'objet imprimé	La température est trop élevée ou le revêtement de l'article est de mauvaise qualité

The logo for 'craft express' is centered on a white background. It features two large, light blue, curved shapes that resemble stylized 'C' or 'E' characters, one on the left and one on the right. The text 'craft express' is positioned in the center between these shapes. The word 'craft' is in a blue sans-serif font, with a small orange dot above the letter 'i'. The word 'express' is in a lighter blue sans-serif font.

craft express