

66X98mm 110g 无光铜过哑油

Pantone Cool Gray 8C

Pantone Bright Red C

1. 封面LOGO 1MORE 是80%单黑
2. 所有二维码是单黑100
3. 其余内容都是冷灰8C或Bright Red C

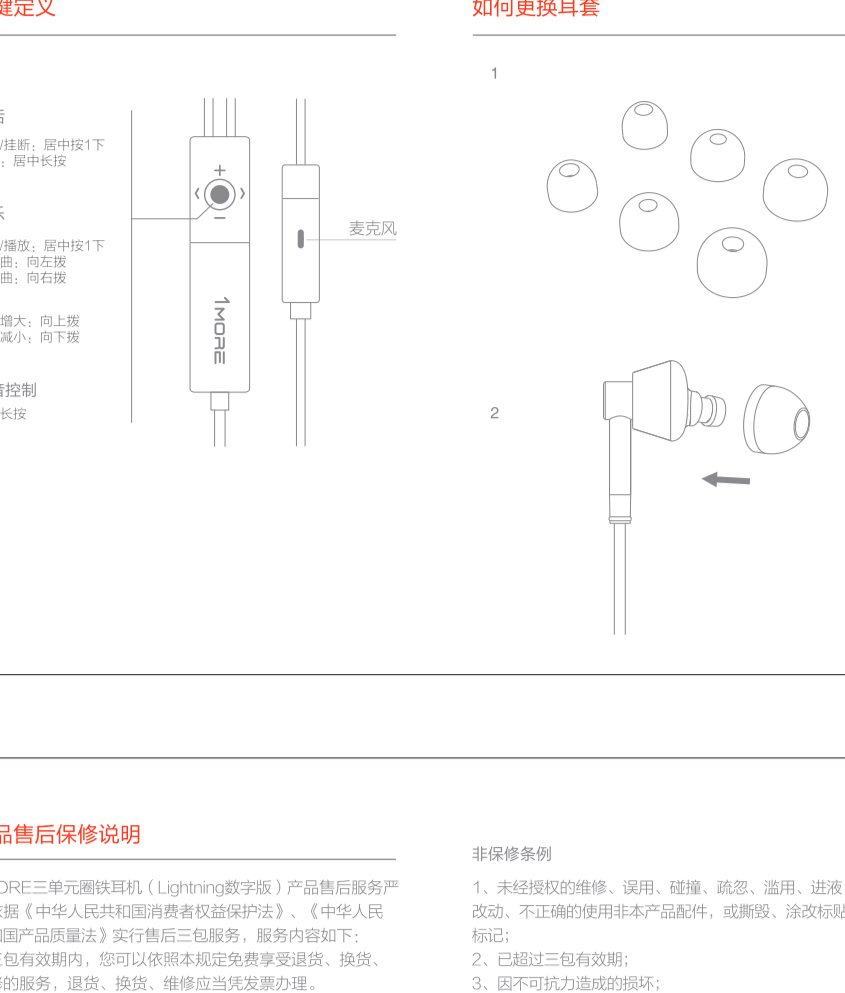

1MORE T10s Driver (TWS) Ear-Fit Earbuds User Guide
1MORE 蓝牙耳机使用说明书 (Lightning版)

中文

按键定义

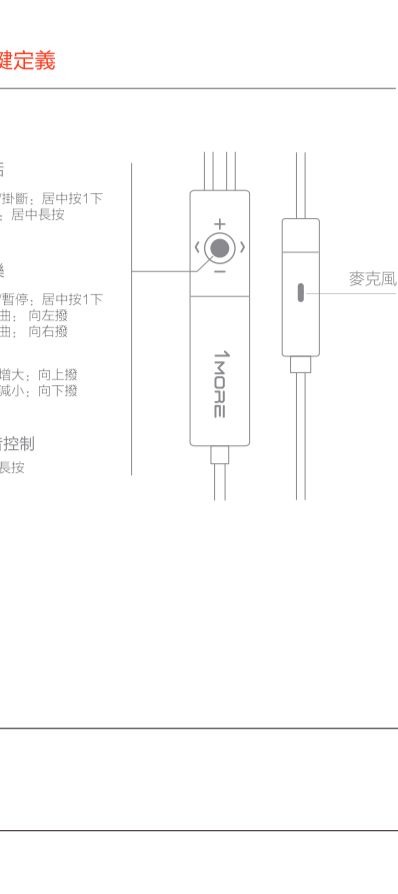

如何更换耳套

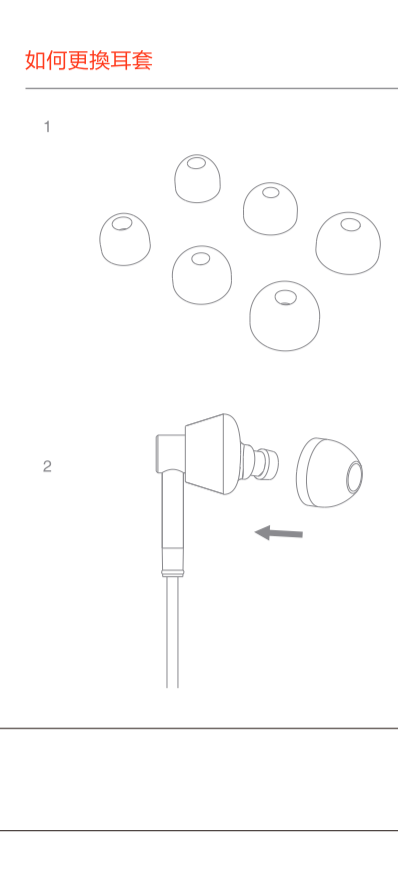

产品售后保修说明

1MORE 蓝牙耳机 (以下简称“耳机”) 产品售后服务严格按照《中华人民共和国消费者权益保护法》、《中华人民共和国产品质量法》实行三包售后服务。售后服务如下：
在三包有效期内，您可以免费享受退换货、维修、换货等服务。
1. 产品三包退换货 (含退换货运费)：自购买之日起，因产品质量问题导致无法正常使用，经检测确认后，本品牌不承担退换货费用。
2. 本产品出厂 (含出厂质检检测) 所产生的故障情况，经检测确认后，可以免费享受如下服务。

服务内容	服务政策
三包	自购买之日起在产品质保期限内
退换货	自购买之日起在产品质保期限内
维修	自购买之日起在产品质保期限内

名称	性能故障
1MORE 蓝牙耳机	连接断开/断连
蓝牙耳机	续航力不足
蓝牙耳机 (Lightning版)	喇叭无声/麦克风无声
	因材质与材料因素造成的耳壳连接松动

售后服务
1. 本品牌的保修、退换货、维修、换货、退货、退款、事故、改订、中止等的申请用本产品三包政策、退换货、退换货、退换货。

更多售后政策及三包方法请访问 www.1more.com 点击“服务”或咨询在线客服：400-092-0000

扫描下方二维码关注 1MORE 官方微信公众号

欢迎访问1MORE官网：1more.com
官方微博：weibo.com/1morechina 官方微信：www.1more.com 获取更多福利在等待。

繁体

按鍵定義

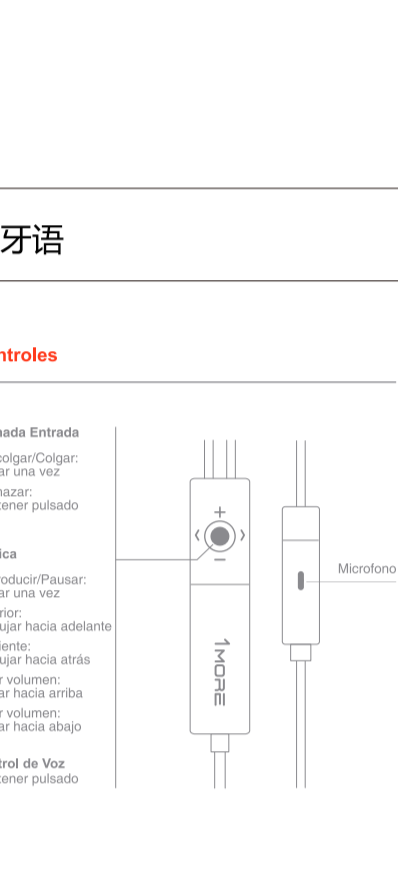

如何更換耳套

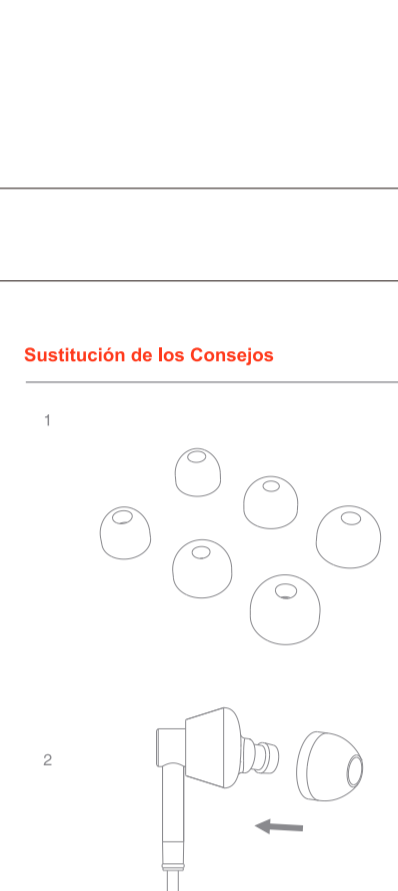

保固範圍

1MORE 蓝牙耳机 (以下简称“耳机”) 产品售后服务严格按照《中华人民共和国消费者权益保护法》、《中华人民共和国产品质量法》实行三包售后服务。售后服务如下：
在三包有效期内，您可以免费享受退换货、维修、换货等服务。
1. 产品三包退换货 (含退换货运费)：自购买之日起，因产品质量问题导致无法正常使用，经检测确认后，本品牌不承担退换货费用。
2. 本产品出厂 (含出厂质检检测) 所产生的故障情况，经检测确认后，可以免费享受如下服务。

感謝您的購買

我們非常感謝您購買 1MORE 耳機。在 1MORE，我們格外重視您的滿意度。如果您想瞭解更多的產品資訊或查詢產品問題，請訪問 www.1more.com 或致電 400-092-0000。1MORE 將竭誠為您服務。

英語

Controls

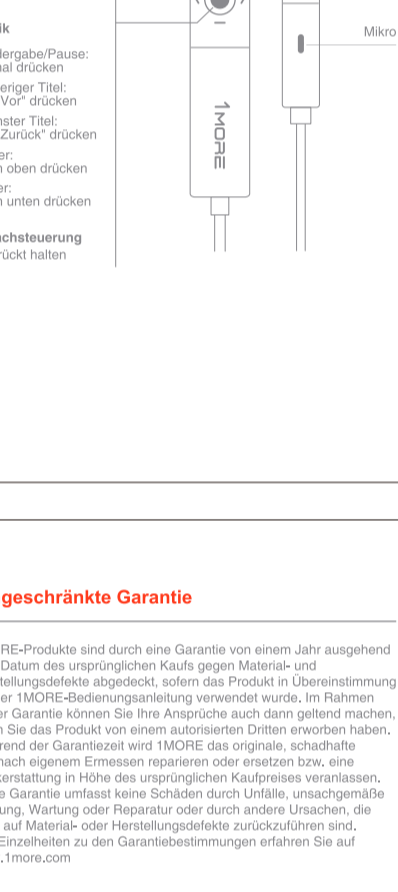

Replacing the Tips

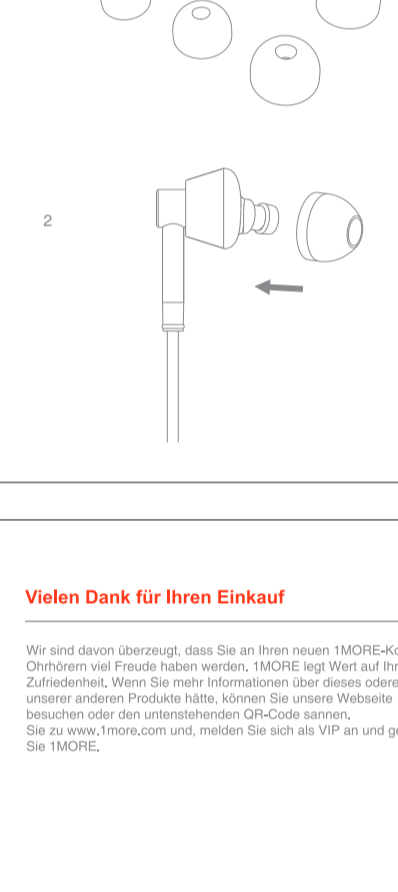

Limited Warranty

1MORE earbuds are warranted against defects in materials and craftsmanship for a period of one year from the date of the original retail purchase, when used in accordance with the user manual. Under this warranty, you may be able to get a replacement, repair or replace the original. 1MORE will, at its sole option, repair or replace the original, defective product or accessories, or repair, or from other causes that are not defects in materials or craftsmanship.

We Appreciate Your Business

We know you will enjoy your 1MORE headphones as much as we do. At 1MORE, we value your satisfaction. If you would like more details on this policy, please visit our website at www.1more.com or call 400-092-0000. 1MORE will serve you best.

西班牙语

Controles



Sustitución de los Consejos



Garantía Limitada

Los productos 1MORE están garantizados contra los defectos de materiales y mano de obra por un período de un año desde la fecha de compra original cuando se usan de acuerdo con el manual del usuario. Durante el período de garantía, 1MORE, a su discreción, reparará o reemplazará el producto original o los accesorios defectuosos, o reparará, o de otra causa que no sea defectos de materiales o mano de obra.

Appreciamos Su Negocio

Sabemos que usted disfrutará de los nuevos Auriculares de 1MORE tanto como nosotros. En 1MORE, valoramos su satisfacción. Si desea más detalles sobre esta política, visite nuestro sitio web en www.1more.com o llámenos al 400-092-0000. 1MORE le servirá lo mejor.

德语

Steuerelemente



Auswechseln der Tipps



Eingeschränkte Garantie

1MORE-Geräte sind durch ein Jahr Garantie von Material- und Handwerksmängeln abgedeckt. Die Garantie gilt für den Zeitraum, in dem das Produkt gemäß den Anweisungen des Herstellers verwendet wird. 1MORE wird, nach Ermessen, das ursprüngliche Produkt reparieren oder austauschen. 1MORE wird, nach Ermessen, das ursprüngliche Produkt reparieren oder austauschen, oder reparieren, oder aus anderen Gründen, die nicht auf Material- oder Handwerksmängeln zurückzuführen sind.

Vielen Dank für Ihren Einkauf

Wir sind Ihnen dankbar, dass Sie ein neues 1MORE-Kopfhörer gekauft haben. Bei 1MORE legen wir großen Wert auf Ihre Zufriedenheit. Wenn Sie weitere Informationen über dieses Produkt oder andere Produkte benötigen, besuchen Sie unsere Website unter www.1more.com oder rufen Sie uns an 400-092-0000. 1MORE wird Ihnen das Beste bieten.

法语

Contrôles

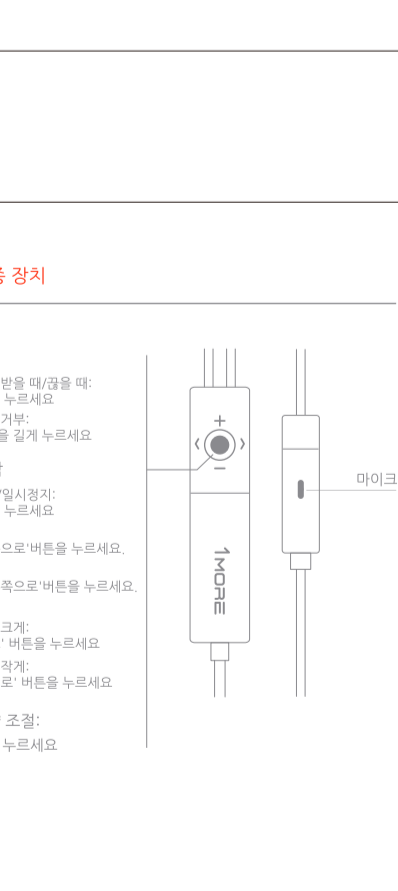

Remplacer les Embouts



Garantie Limitée

Les produits 1MORE sont garantis contre les défauts de matériaux et de réalisation pour une période d'un an à compter de la date de l'achat original, lorsque les produits sont utilisés conformément aux instructions. Durant la période de garantie, 1MORE, à son entière discrétion, pourra réparer ou remplacer le produit original ou les accessoires défectueux, ou effectuer des réparations, ou pour d'autres raisons que des défauts de matériaux ou de réalisation. Pour les détails complets de la garantie, par favor visitez le site www.1more.com.

Nous Apprécions Votre Retour

Nous savons que vous profitez de nos nouveaux Écouteurs Platons 1MORE autant que nous le faisons. Chez 1MORE, nous apprécions votre satisfaction. Si vous souhaitez plus de détails sur ce produit ou si vous avez besoin de plus d'informations, veuillez visiter notre site web à www.1more.com ou appelez-nous au 400-092-0000. 1MORE vous servira de la meilleure manière possible.

意大利语

Comandi

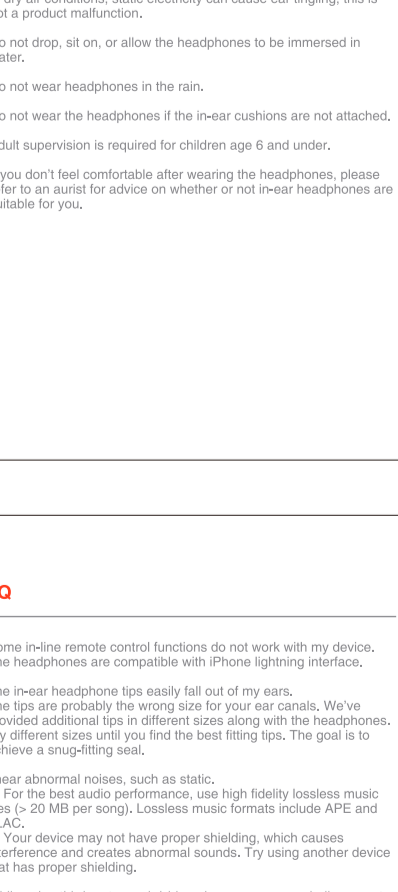

Sostituire le punte

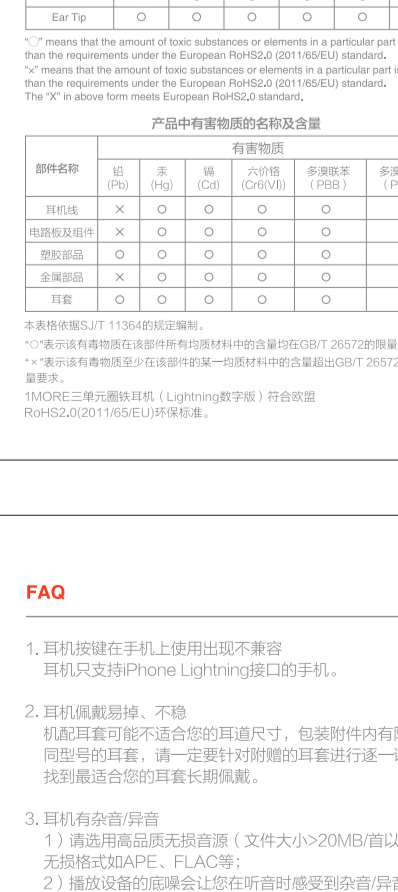

Garanzia Limitata

I prodotti 1MORE sono garantiti esenti da difetti di materiale e di realizzazione per un periodo di un anno dalla data di acquisto originale, quando usati nel rispetto del manuale d'uso. 1MORE, nell'ambito della propria discrezionalità, provvederà a riparare, sostituire o sostituire il prodotto originale o i suoi accessori difettosi, o riparare, o per altre ragioni che non dipendono da difetti di materiale o di realizzazione. Per ulteriori dettagli della garanzia, si prega di visitare il sito www.1more.com.

Vi siamo grati per l'acquisto effettuato

Nous savons que vous profitez de nos nouveaux Écouteurs Platons 1MORE autant que nous le faisons. Chez 1MORE, nous apprécions votre satisfaction. Si vous souhaitez plus de détails sur ce produit ou si vous avez besoin de plus d'informations, veuillez visiter notre site web à www.1more.com ou appelez-nous au 400-092-0000. 1MORE vous servira de la meilleure manière possible.

日语

操作



イヤータップの取り換え



保証規定

1MORE 蓝牙耳机 (以下简称“耳机”) 产品售后服务严格按照《中华人民共和国消费者权益保护法》、《中华人民共和国产品质量法》实行三包售后服务。售后服务如下：
在三包有效期内，您可以免费享受退换货、维修、换货等服务。
1. 产品三包退换货 (含退换货运费)：自购买之日起，因产品质量问题导致无法正常使用，经检测确认后，本品牌不承担退换货费用。
2. 本产品出厂 (含出厂质检检测) 所产生的故障情况，经检测确认后，可以免费享受如下服务。

お買い上げありがとうございました

1MORE 蓝牙耳机 (以下简称“耳机”) 产品售后服务严格按照《中华人民共和国消费者权益保护法》、《中华人民共和国产品质量法》实行三包售后服务。售后服务如下：
在三包有效期内，您可以免费享受退换货、维修、换货等服务。
1. 产品三包退换货 (含退换货运费)：自购买之日起，因产品质量问题导致无法正常使用，经检测确认后，本品牌不承担退换货费用。
2. 本产品出厂 (含出厂质检检测) 所产生的故障情况，经检测确认后，可以免费享受如下服务。

韩语

조용 장치

이어팁 교체방법

용량 보충

1MORE 蓝牙耳机 (以下简称“耳机”) 产品售后服务严格按照《中华人民共和国消费者权益保护法》、《中华人民共和国产品质量法》实行三包售后服务。售后服务如下：
在三包有效期内，您可以免费享受退换货、维修、换货等服务。
1. 产品三包退换货 (含退换货运费)：自购买之日起，因产品质量问题导致无法正常使用，经检测确认后，本品牌不承担退换货费用。
2. 本产品出厂 (含出厂质检检测) 所产生的故障情况，经检测确认后，可以免费享受如下服务。

구매해 주셔서 감사합니다

1MORE 蓝牙耳机 (以下简称“耳机”) 产品售后服务严格按照《中华人民共和国消费者权益保护法》、《中华人民共和国产品质量法》实行三包售后服务。售后服务如下：
在三包有效期内，您可以免费享受退换货、维修、换货等服务。
1. 产品三包退换货 (含退换货运费)：自购买之日起，因产品质量问题导致无法正常使用，经检测确认后，本品牌不承担退换货费用。
2. 本产品出厂 (含出厂质检检测) 所产生的故障情况，经检测确认后，可以免费享受如下服务。

安全提示、环保、FAQ

Important Safety Information

1. Long-term exposure to loud music may cause hearing damage. Avoid excessive volume when using headphones, especially for extended periods.
2. Do not use headphones while operating a motor vehicle or a bicycle. Doing so is dangerous and may violate local laws and regulations.
3. Do not use headphones if the inability to hear outside sounds may present a danger to you.
4. In dry or conditions, static electricity can cause ear tingling; this is not a product malfunction.
5. Do not use headphones for, or allow the headphones to be immersed in, water.
6. Do not wear headphones in the rain.
7. Do not wear the headphones if the in-ear cushions are not attached.
8. Adult supervision is required for children age 6 and under.
9. If you don't feel comfortable after wearing the headphones, please remove them as soon as you are able or stop wearing them if they are suitable for you.

Environmental Consciousness

1MORE T10s Driver (TWS) Ear-Fit Earbuds meet the European RoHS2 (2015/863/EU) requirements.

Category	Pb	Hg	Cd	PBB	PBDE
Case	X	0	0	0	0
PCBA	X	0	0	0	0
Accessories	0	0	0	0	0
Meat Parts	X	0	0	0	0
Ear Tips	0	0	0	0	0

1MORE also complies with the European REACH (2013/39/EC) standard. For more details on the European REACH (2013/39/EC) standard, visit www.1more.com or call 400-092-0000. 1MORE will serve you best.

FAQ

1. Some audio remote control functions do not work with my device. The headphones are compatible with iPhone/Android.
2. The in-ear headphones fit easily fall out of my ears. We've provided additional tips in different sizes along with the headphones. Try different sizes for the best fitting tips. The goal is to achieve a snug-fitting tip.
3. My ear drums hurt, such as stasis.
4. I feel the bass is too strong. Lossless music formats include APE and FLAC.

FAQ

1. 耳机的按钮在手机上使用不起作用
2. 耳机容易脱落，不稳
3. 耳机戴着耳朵疼
4. 觉得低音太强

FCC

This device complies with FCC radiation exposure limits set forth for an uncontrolled environment. The headphones are compatible with iPhone/Android. Operation is subject to the following two conditions: (1) this device must accept any interference received, whether intentional or unintentional, from any radio transmitter; (2) this device must not cause interference to any other radio receiving device. Consult the manufacturer's instructions for details.

CE

Hensby, 1MORE declares that the Radio LAN device is in compliance with the essential requirements and other relevant provisions of the Directive 1999/5/EC.