

DUURA

DR3 / DR3-O
Indoor/Outdoor Refrigerator
Réfrigérateur intérieur / extérieur

INSTRUCTION MANUAL
MODE D'EMPLOI



DR3 INDOOR



DR3-O OUTDOOR

 English

PLEASE READ THESE INSTRUCTIONS CAREFULLY BEFORE USE

Be sure unit is standing upright 24 hours prior to plug-in.

 Français

Garder l'appareil en position verticale pendant 24 heures avant de le brancher.
VEUILLEZ LIRE ATTENTIVEMENT CE MODE D'EMPLOI AVANT L'UTILISATION



IMPORTANT SAFEGUARDS

Read all instructions before using this appliance. Use this appliance only for its intended purpose as described in this instruction manual. Always exercise basic safety precautions, as described below. After reading the instruction manual, store it in an accessible place where the user(s) of this product can easily find it.

The purpose of these safety precautions is to ensure safe and correct use of the product to minimize risks that could cause serious damage and injury to you or others. The safety precautions are divided into WARNINGS and CAUTIONS. Cases where improper handling of the unit could lead to death or serious injury are listed under the WARNING heading. However, the cases listed under CAUTION could also lead to serious results. To ensure safety, adhere strictly to both types of safety precautions.



IMPORTANT SAFEGUARDS

1. All repairs, disassembly and modifications should be performed only by qualified technicians. Attempting to perform these yourself could result in fire, malfunction or injury.
2. Never splash water directly onto the product or wash it with water without unplugging, as a short circuit could result. In a rainy environment, a water-proof covering is recommended.
3. Never put flammable or volatile substances into the unit as explosion and fire could result.
4. Do not damage, modify, excessively bend, strain, twist or bundle the power cord. Also, placing heavy objects on the power cord or binding it could damage the cord, possibly resulting in electrical shock or fire.
5. Use a dedicated wall outlet. Do not use an extension cord or multiple-outlet adaptor as this could result in electrical shock, overheating and fire.
6. Never use flammable spray cans or leave flammable substances near the unit. Sparks from electrical switches could result in explosion or fire. If a combustible gas is present near the appliance, turn off the source of the gas, then open the windows and doors to allow the gas to dissipate. To avoid an explosion, do not pull the plug or switch off the unit.
7. The electrical socket must have good grounding. The ground wire cannot be connected with a gas pipe, heating pipe, water pipe, telephone line or lightning rod. It cannot be replaced with the neutral wire of single-phase power. In addition to the ground wire, an electrical leakage circuit breaker is also required.
8. If installation in a damp location is unavoidable, have an electrician install a ground fault circuit interrupter (GFCI) electrical outlet. If no GFCI is installed, electrical shock could result.
9. Never climb onto the unit. The unit could tip over or fall and cause material damage or personal injury.
10. Disconnect the power cord plug from the wall outlet before moving the unit and make sure that the power cord is not damaged during transport. A damaged power cord could result in electrical shock and/or fire.
11. Never unplug the unit by pulling on the power cord. Always grip the plug firmly and pull straight out from the outlet. Pulling the cord could cause wire breakage, possibly resulting in overheating and fire.
12. Repair or replace any cord that is frayed. Do not use a cord that shows cracks or abrasions along its length.

DUURA

1. This unit must be properly installed in accordance with the installation instructions before it is used. See grounding instructions in the Installation section.
2. This model can either be built-in or free-standing. Built-in units vent at the bottom front and airflow at the front of this vent must be unimpeded.
3. Install the unit in a location where the floor is sturdy enough to support the load of the unit. If the floor is not sturdy enough or installation is incorrectly performed, the unit could tip over and cause personal injury. If the unit is placed on a stand, the front surface must be 3" or more back from the edge of the stand in order to avoid accidental tipping of the appliance during normal usage.
4. Never place heavy objects or items containing water on top of the unit. Objects could fall and cause injury and spilled water could cause the deterioration of the insulation of electrical components and result in electrical shock.
5. Disconnect the unit if it is behaving abnormally, and do not reconnect until the situation is corrected.
6. Pull out the plug before doing any maintenance on the unit to avoid electric shock.
7. Never pull out plug when hands are wet!
8. This unit is not intended for the storage of medicines or chemical reagents.
9. Keep packing materials away from children.
10. Condenser water from evaporator drains into a hole in the floor of the storage compartment and is channeled into a drain pan located at the back of the unit on the compressor. Heat transferred from the compressor evaporates any water that has collected in the pan. Be sure the drain hole in the floor of the unit is clear and unobstructed.
11. During long absences, remove the unit's contents, unplug the unit, clean it and leave the door open slightly to avoid possible formation of condensation, mold or odors. Use a cover to protect the unit and prolong its lifespan.
12. Leave disassembly and disposal of the unit to qualified experts.

SAVE THESE INSTRUCTIONS! DANGER!

Avoid the risk of child entrapment. If product is not in use, remove the door so that small children cannot get trapped inside.

DUURA

TECHNICAL SPECIFICATIONS

Model Number:	DR3 / DR3
Description:	Indoor / Outdoor Refrigerator
Electrical Input:	115VAC ~ 60Hz
Current Rating:	2.0A
Unit Dimensions:	14 $\frac{5}{8}$ "W x 24 $\frac{3}{8}$ "D x 33 $\frac{1}{2}$ "H 370mmWx620mmDx850mmH
Unit Weight:	69lbs/32kg
Ambient Temperature Range:	50°F - 100°F / 10°C - 38°C (DR3) 25°F - 100°F / -4°C - 38°C (DR3-O) 35°F -
Compartment Temperature Range:	50°F / 2°C - 10°C

Energy-Saving Tips

- Do not place the unit next to a heating vent, a range or in direct sunlight.
- Keep the door closed as much as possible, especially in hot, humid weather.
- Cover foods to reduce moisture buildup inside the appliance.

LOCATIONS OF PARTS

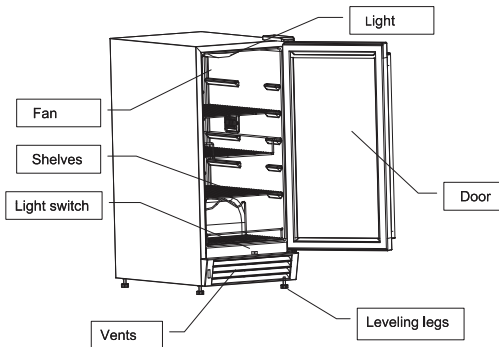

DUURA

INSTALLATION

Remove the exterior and interior packaging. Use a soft dry cloth to wipe down the outside of the refrigerator thoroughly. Use a clean cloth dampened with lukewarm water to wipe down the inside of the refrigerator.

Air must circulate freely in front of the refrigerator. Avoid placing the appliance near any source of heat or moisture, or in direct sunlight. Direct sunlight may affect the finish, and nearby heat sources will cause higher electrical consumption.

The Outdoor Refrigerator is designed to be either free-standing or built-in. It has motorized fans at the back of the unit that direct compressor-generated heat away from the compressor and through the front of the unit, keeping the front vents unobstructed. If the unit is built-in, allow minimum clearances of 1/4" at the sides, 1/2" at the back and 1" at the top.

Reversing the Door Swing

Tools needed: Flathead screwdriver, Phillips screwdriver

IMPORTANT: Before you begin, unplug the refrigerator or disconnect power.

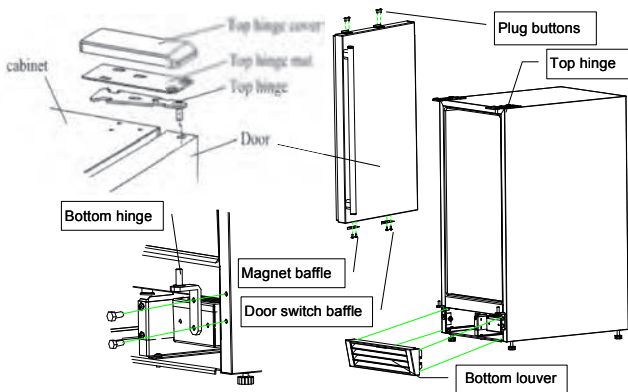

To remove door from hinges:

1. Remove the top hinge cover and bottom louver.
2. Using a Phillips screwdriver, remove the screws, then remove top hinge mat and top hinge. Keep the parts together and set them aside.
3. Lift the door off the bottom hinge and turn it upside down so that the handle is on the right. Set the door aside.
4. Using a flat screwdriver, remove the four plug buttons from the screw holes on the

DUURA

INSTALLATION

door. Set aside.

5. Using a Phillips screwdriver, remove the magnet baffle and door switch baffle, then place them on the opposite side at the top of the door.

6. Push the four plug buttons into the spare screw holes.

To replace door on hinges:

1. Using a flat screwdriver, remove the plug buttons from the screw holes opposite the door hinges, top and bottom. Set aside.

2. Remove the bottom hinge and place it on the opposite side at the bottom of the door.

3. Position the door on the bottom hinge.

4. Align the door on the bottom hinge and replace the top hinge and top hinge mat.

5. Replace top hinge cover and bottom louver.

6. Push the plug buttons into the spare screw holes on the top of the cabinet.

Electrical Connection

Important! For your personal safety, this appliance must be properly grounded. In the event of an electrical short circuit, grounding reduces the risk of shock by providing an escape wire for the electric current. This appliance is equipped with a cord having a grounding wire with a grounding plug. The plug must be inserted into an outlet that is properly grounded and installed. The ground wire cannot be connected to a gas pipe, heating pipe, water pipe, telephone line or lightning rod. It cannot be replaced with the neutral wire of single-phase power. In addition to the ground wire, an electrical leakage circuit breaker is also required. Consult a qualified electrician if you do not completely understand these grounding instructions.

DO NOT UNDER ANY CIRCUMSTANCES CUT OR REMOVE THE THIRD (GROUND) PRONG FROM THE POWER CORD.

If installation in a damp location is unavoidable, have an electrician install a ground fault circuit interrupter (GFCI) electrical outlet. If no GFCI is installed, electrical shock could result.

Do Not Use an Extension Cord

Avoid the use of an extension cord because of potential safety hazards under certain conditions.

DUURA

OPERATING YOUR REFRIGERATOR

IMPORTANT: Do not plug in the refrigerator for 24 hours after unit is set in place. Failure to do so may result in the unit working improperly. This refrigerator has a rotary temperature control knob (thermostat) inside the unit which is marked with the settings OFF-COLD-COLDEST in order of increasing coldness. In addition, this model employs a heater inside the cabinet and is designed for outdoor use.

Note: To prevent excessive strain on the compressor, do not leave the unit at the COLDEST setting for more than an hour at a time.
Operating instructions

Turning on the Unit

The refrigerator turns on automatically when it is plugged in. When the air temperature is below 40°F, follow this procedure to stop the compressor:

1. Turn the temperature control knob (thermostat) to the COLD setting.
2. Continuing turning the control knob counter-clockwise to the OFF setting. The compressor will stop working and the heater will turn on automatically to maintain the temperature at a suitable level.

NOTES:

- If the ambient temperature is above 40°F, turn the thermostat to the range between COLD and COLDEST to cool foods.
- If the ambient temperature is below 25°F, do not use the unit to store anything.
- If you unplug the refrigerator or the power is cut off accidentally, allow 8 minutes before restarting it or plugging it back in. It will not operate properly in less than 8 minutes.

Temperature Setting

Initially set the thermostat to the midpoint between the COLD and COLDEST settings. The compressor will run continuously for a few hours until the temperature inside the appliance becomes stable. After this, the compressor runs normally (i.e., turns on and off periodically).

When the unit is operated for the first time, it is suggested that you not put food inside until the compressor is running normally.

Adjusting the thermostat clockwise will make the compressor run for a longer time with a shorter compressor stop time, and the temperature inside the appliance will become colder. The setting should be regulated according to ambient conditions and the desired temperature. The compressor will run for a while after each regulation before reaching a steady temperature.

DUURA

OPERATING YOUR REFRIGERATOR

Please note: Cold air falls and warmer air rises, and there will be a small temperature variation from the bottom of the unit to the top. The temperature at the bottom of the unit will always be slightly colder.

Operating the Internal Light

This appliance has an internal light to make it easier for you to see the foods you have stored. When the door is open, the light will be on and when it is closed, the light will be off.

Shelving

The wire racks in your unit are chrome-plated so they will not rust. The unit has 3 adjustable chrome-plated flat wire shelves and a wire basket to hold cans and bottles of beverages such as beer, water and soft drinks.

These racks are removable and reversible. To take out a rack, remove any cans or bottles from the rack and pull it out until it stops. Then lift up the front of the rack and remove it from the unit.

DUURA

CLEANING & MAINTENANCE

Cleaning the Outside

Unplug your refrigerator. Clean the outside with a cloth dampened in warm soapy water. Dry thoroughly with a soft cloth. To clean the door gasket, use only warm soapy water. Never use harsh cleansers or scouring pads to clean any part of your unit.

Cleaning the Inside

Remove all foods, plus shelves and basket. Wash the shelves and basket in a mild detergent solution and dry with a soft cloth. Wash inside with plain water and baking soda solution (about two tablespoons of baking soda to a quart of water). Then rinse and dry. Do not use cleansers such as soaps, detergents, scouring power or spray cleaners which can cause odors inside the refrigerator.

Changing the Light Bulb

The bulb can be replaced with any standard U-shaped, 2-pin compact fluorescent bulb of 5, 7 or 9 watts.

Don't use any unusual force to remove the old bulb. No tools should be necessary. Follow steps A through D in the diagram on the following page to remove the old bulb. Follow steps E through H to install the new bulb:

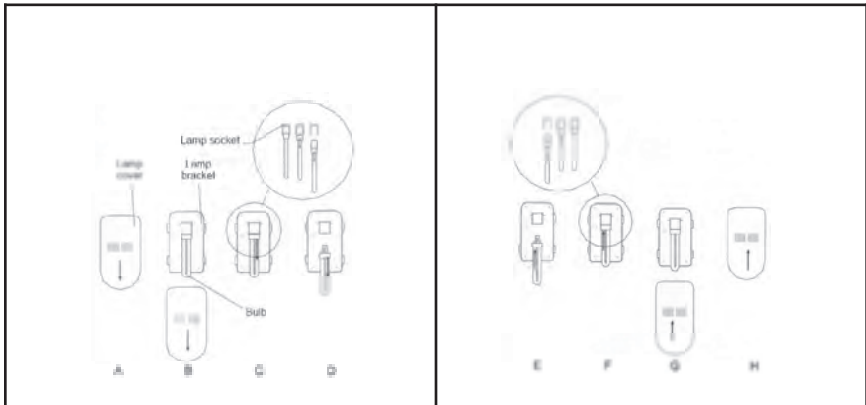

DUURA

TROUBLESHOOTING

Unit does not turn on

Not plugged in.

Fuse blown or circuit breaker tripped.

Noise or vibration

Check that unit is level. If not, adjust leveling legs.

Unit is too warm

Check that door is properly closed and sealed.

Check temperature setting. (To change the temperature setting, follow the steps in the Operating Your Refrigerator section of this manual.)

Check if door has been opened frequently.

If you are certain that the door is not the cause of the problem, contact your authorized service facility immediately.

DUURA

WIRING DIAGRAM

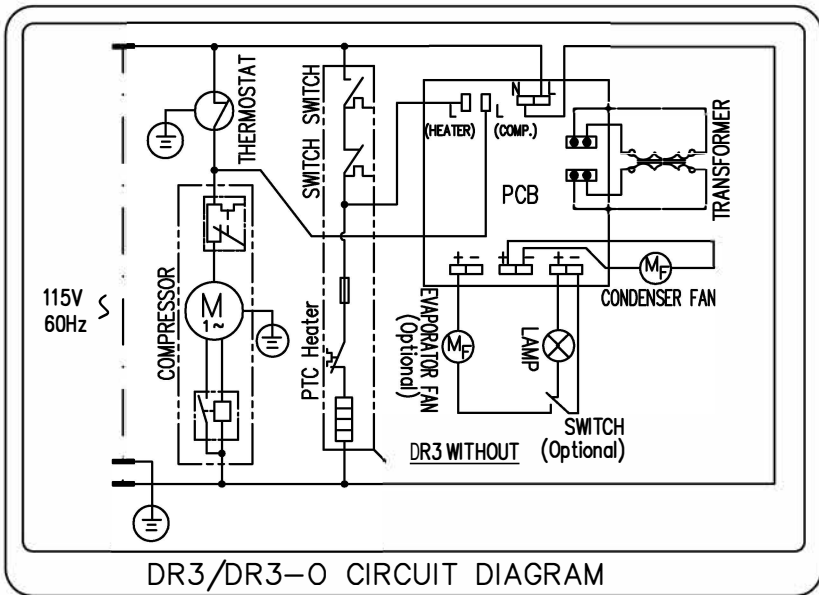



CONSIGNES DE SÉCURITÉ IMPORTANTES

Lire toutes les instructions avant d'utiliser cet appareil. Utiliser l'appareil uniquement aux fins prévues, décrites dans ce mode d'emploi. Toujours suivre les consignes de sécurité de base décrites ci-dessous. Après avoir lu le mode d'emploi, l'entreposer dans un endroit facile d'accès aux utilisateurs de cet appareil.

Le but de ces consignes de sécurité est d'assurer une utilisation sécuritaire et adéquate de l'appareil afin de réduire les risques de blessures et de dommages graves pour vous et pour les autres. Afin d'assurer la sécurité, suivre de près chaque consigne.

DUURA

CONSIGNES DE SÉCURITÉ IMPORTANTES

1. Seul un technicien qualifié devrait réparer, désassembler ou modifier l'appareil. Entreprendre vous-même ces actions pourrait causer un incendie, une défectuosité ou des blessures.
2. Éviter les éclaboussures d'eau sur l'appareil et ne pas le laver à l'eau sans le débrancher. Cela pourrait causer un court-circuit. Dans un milieu pluvieux, il est recommandé d'utiliser un revêtement imperméable.
3. Ne jamais entreposer de substances inflammables ou volatiles dans l'appareil afin d'éviter une explosion ou un incendie.
4. Ne pas endommager, modifier, tordre, enrouler ni plier excessivement le cordon d'alimentation, et éviter toute tension. Éviter d'attacher le cordon ou de placer des objets lourds dessus, ce qui pourrait l'endommager et causer des décharges ou un incendie.
5. Utiliser une prise murale spécialisée. Ne pas utiliser de rallonge ni d'adaptateur à prises multiples afin d'éviter une décharge, une surchauffe ou un incendie.
6. Ne jamais utiliser de bombe aérosol ni laisser des produits inflammables près de l'appareil. Les étincelles provenant des interrupteurs pourraient causer une explosion ou un incendie. Si un gaz combustible circule près de l'appareil, couper le gaz et ouvrir les portes et fenêtres afin de permettre aux émanations de se dissiper. Pour éviter une explosion, ne pas tirer la prise de courant ou mettre l'appareil hors tension.
7. La prise murale doit être bien mise à la terre. Le fil de mise à la terre ne doit jamais être connecté avec un tuyau de gaz, de chauffage, ou d'eau, ni avec une ligne téléphonique ou un paratonnerre. Il ne peut pas être remplacé par le fil neutre d'un réseau électrique monophasé. En plus du fil de mise à la terre, un disjoncteur de dispersion électrique est nécessaire.
8. Si l'installation dans un endroit humide est inévitable, demandez à un électricien d'installer une prise de courant avec disjoncteur de fuite de terre. Si aucun disjoncteur de fuite de terre n'est installé, il y aura un risque de décharge.
9. Ne jamais grimper sur l'appareil. Il pourrait basculer ou tomber, causant des dommages matériels ou des blessures.
10. Débrancher la fiche du cordon d'alimentation de la prise murale avant de déplacer l'appareil, et s'assurer que le cordon n'a pas été endommagé en cours de transport. Un cordon endommagé crée des risques de décharge ou d'incendie.
11. Ne jamais débrancher l'appareil en tirant sur le cordon d'alimentation. Toujours tenir l'extrémité de la prise fermement et la retirer de la prise murale en tirant tout droit. Tirer sur le cordon pourrait endommager les fils et causer une surchauffe ou un incendie.
12. Réparer ou remplacer tout cordon d'alimentation qui serait dénudé ou endommagé. Ne pas utiliser de câble présentant des fissures ou des égratignures.

DUURA

1. Cet appareil doit être adéquatement installé selon les instructions d'installation avant d'être utilisé. Voir les instructions de mise à la terre dans la section « Installation ».
2. Ce modèle peut être encastré ou en pose libre. Les appareils encastrés sont munis d'un événement au bas de la face avant. L'accès à cet événement ne doit pas être obstrué.
3. Installer l'appareil dans un endroit où le plancher est assez stable pour supporter le poids de l'appareil. Si le plancher n'est pas assez stable ou si l'installation n'est pas bien effectuée, l'appareil pourrait se renverser et causer des blessures. Si l'appareil est placé sur un support, la surface avant de la porte doit être reculée de 3 po du bord du support afin que l'appareil ne se renverse pas au cours d'une utilisation normale.
4. Ne jamais placer d'objets lourds ou qui contiennent de l'eau sur le dessus de l'appareil. Ces objets pourraient tomber et causer des blessures, et l'eau renversée risque d'endommager l'isolant électrique, ce qui peut causer des chocs électriques.
5. Débrancher l'appareil s'il ne fonctionne pas normalement, et attendre que le problème soit réglé avant de le brancher à nouveau.
6. Retirer la fiche avant d'entretenir l'appareil afin d'éviter tout risque de choc électrique.
7. Ne jamais retirer la fiche avec les mains mouillées!
8. Cet appareil n'est pas conçu pour entreposer des médicaments ou des produits chimiques.
9. Garder les matériaux d'emballage hors de la portée des enfants.
10. L'eau condensée provenant de l'évaporateur s'évacue à travers un trou dans la partie inférieure du compartiment d'entreposage et est canalisée vers un plateau de dégivrage situé sur le compresseur à l'arrière de l'appareil. La chaleur provenant du compresseur fait évaporer toute l'eau dans ce plateau. S'assurer que le trou d'évacuation au fond de l'appareil soit dégagé.
11. Lorsque l'appareil est inutilisé durant une longue période, retirer le contenu de l'appareil, débrancher ce dernier, le nettoyer et laisser la porte entrouverte pour éviter la condensation, la moisissure ou les odeurs. Recouvrir l'appareil pour le protéger et en prolonger la durée de vie.
12. Confier le désassemblage et la mise au rebut de l'appareil à des experts.

CONSERVER CES CONSIGNES! DANGER!

Éviter le risque qu'un enfant ne reste coincé. Si l'appareil n'est pas utilisé, enlever la porte pour que les jeunes enfants ne restent pas coincés à l'intérieur.

DUURA

INFORMATIONS TECHNIQUES

Numéro de modèle :	DR3 / DR3
Description :	Réfrigérateur intérieur / extérieur
Alimentation électrique :	115 VCA~ 60 Hz
Intensité nominale :	2,0 A
Dimensions de l'appareil :	14 5/8 po l. x 24 3/8 po P. x 33 1/2 po H. 370mm l x 620mm P x 850mm H
Poids de l'appareil :	69 lb / 32 kg
Portée de température ambiante :	50 °F – 100 °F / 10 °C – 38 °C (DR3) 25 °F – 100 °F / -4 °C – 38 °C (DR3-O)
Portée de température du compartiment :	35 °F – 50 °F / 2 °C – 10 °C

Conseils d'efficacité énergétique

- Ne pas placer l'appareil près d'une bouche de chauffage ou d'une cuisinière ni l'exposer directement au soleil
- Garder la porte fermée autant que possible, surtout lorsqu'il fait chaud et humide.
- Couvrir les aliments pour éviter une accumulation d'humidité dans l'appareil.

EMPLACEMENT DES COMPOSANTES

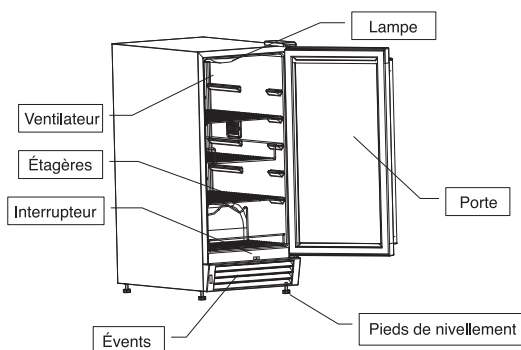

DUURA

INSTALLATION

Retirer le matériel d'emballage intérieur et extérieur. Utiliser un linge doux et sec pour frotter à vigouusement l'extérieur du réfrigérateur. Utiliser un linge propre imbibé d'eau tiède pour frotter l'intérieur du réfrigérateur.

Le réfrigérateur devrait être installé dans un endroit bien aéré. Garder loin des sources de chaleur et d'humidité, et ne pas l'exposer au soleil. La lumière du soleil pourrait endommager la finition, et les sources de chaleur à proximité de l'appareil engendrent une consommation accrue d'électricité.

Le réfrigérateur intérieur est conçu pour être encastré ou en pose libre. Des ventilateurs motorisés situés à l'arrière de l'appareil éloignent la chaleur générée par le compresseur et la transmettent à travers l'avant de l'appareil. Il est donc important de garder les événements avant dégagés. Si l'appareil est encastré, dégager ¼ po sur les côtés, ½ po à l'arrière et 1 po sur le dessus.

Inverser l'ouverture de la porte

Outils nécessaires : un tournevis plat, un tournevis cruciforme

IMPORTANT : avant de commencer, débrancher le réfrigérateur ou couper l'alimentation électrique.

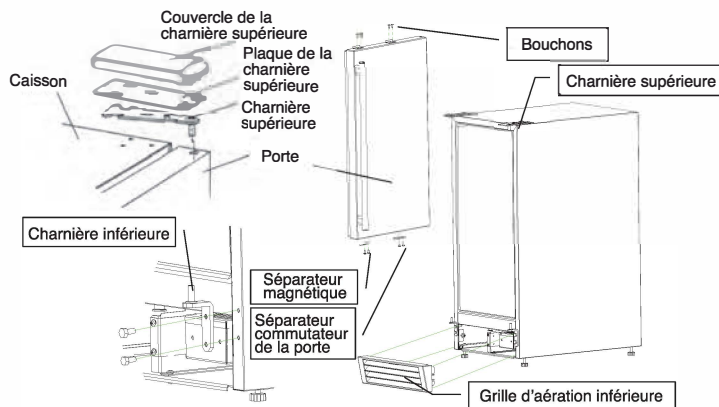

Pour déloger la porte des charnières :

1. Enlever le couvercle de la charnière supérieure et la grille d'aération inférieure.
2. À l'aide d'un tournevis cruciforme, enlever les vis, puis retirer la plaque de la charnière supérieure et la charnière supérieure. Mettre de côté.

DUURA

INSTALLATION

3. Lever la porte pour la déloger de la charnière inférieure et la renverser afin que la poignée soit à droite. Mettre de côté.
4. À l'aide d'un tournevis plat, enlever les quatre bouchons des trous de vis de la porte. Mettre de côté.
5. À l'aide d'un tournevis cruciforme, retirer le séparateur magnétique et le séparateur du commutateur de la porte. Placer sur le côté opposé, en haut de la porte.
6. Pousser les quatre bouchons dans les trous de vis restants.

Pour remettre la porte sur les charnières :

1. À l'aide d'un tournevis plat, enlever les bouchons des trous de vis faisant face aux charnières supérieure et inférieure. Mettre de côté.
2. Enlever la charnière inférieure; la placer du côté opposé, au bas de la porte.
3. Positionner la porte sur la charnière inférieure.
4. Aligner la porte sur la charnière inférieure; repositionner la charnière supérieure ainsi que la plaque.
5. Repositionner le couvercle de la charnière supérieure et la grille d'aération inférieure.
6. Rentrer les bouchons dans les trous de vis restants, situés au-dessus du meuble.

Alimentation électrique

Important! Pour votre sécurité, l'appareil doit être correctement relié à la terre. Dans le cas d'un court-circuit, la mise à la terre réduit le risque de choc électrique en offrant au courant électrique un fil d'évacuation. Cet appareil est doté d'un câble qui comporte un fil et une fiche de mise à la terre. La fiche doit être insérée dans une prise bien installée comportant un contact de mise à la terre. Le fil de mise à la terre ne doit jamais être connecté avec un tuyau de gaz, de chauffage, ou d'eau, ni avec une ligne téléphonique ou un paratonnerre. Il ne peut pas être remplacé par le fil neutre d'un réseau électrique monophasé. En plus du fil de mise à la terre, un disjoncteur de dispersion électrique est nécessaire. Référez-vous à un électricien qualifié si vous ne comprenez pas entièrement ces instructions de mise à la terre.

NE JAMAIS COUPER OU ENLEVER LA TROISIÈME FICHE (MISE À LA TERRE) DU CORDON D'ALIMENTATION

Si l'installation dans un endroit humide est inévitable, demandez à un électricien d'installer une prise de courant avec disjoncteur de fuite de terre. Si aucun disjoncteur de fuite de terre n'est installé, il y aura un risque de choc électrique.

Ne pas utiliser de rallonge

Éviter d'utiliser une rallonge en raison des risques d'accident dans certaines circonstances.

DUURA

UTILISATION DE VOTRE RÉFRIGÉRATEUR

IMPORTANT : attendre 24 heures après l'installation pour brancher le réfrigérateur. Le non-respect de cette consigne pourrait nuire au fonctionnement de l'appareil. Le réfrigérateur est équipé d'un bouton rotatif de réglage de température (thermostat) à l'intérieur, qui offre comme réglages OFF-COLD-COLDEST, dans cet ordre. De plus, ce modèle est doté d'un système de chauffage à l'intérieur de la caisse et est conçu pour une utilisation à l'intérieur.

Note : afin de prévenir une demande excessive sur le compresseur, ne pas garder l'appareil à COLDEST durant plus d'une heure à la fois.

INSTRUCTIONS D'UTILISATION

Démarrage de l'appareil

Le réfrigérateur démarre automatiquement après avoir été branché. Lorsque la température est inférieure à 40 °F, suivre cette procédure afin d'arrêter le compresseur.

1. Tourner le bouton de contrôle de température (thermostat) pour sélectionner le réglage COLD.
2. Continuer à tourner le bouton de contrôle en sens inverse vers le réglage OFF. Le compresseur cessera de fonctionner, et le réchauffeur démarrera automatiquement afin de maintenir la température à un niveau adéquat.

NOTES :

- Si la température ambiante dépasse 40 °F, régler le thermostat entre COLD et COLDEST afin de refroidir les aliments.
- Si la température ambiante est inférieure à 25 °F, ne rien entreposer dans l'appareil.
- Si vous débranchez le réfrigérateur ou si le courant est coupé accidentellement, attendre 8 minutes avant de le redémarrer ou de le rebrancher. S'il est redémarré plus tôt, le fonctionnement sera affecté.

Réglage de la température

Tout d'abord, fixer le thermostat entre les réglages COLD et COLDEST. Le compresseur fonctionnera sans cesse jusqu'à ce que la température intérieure se stabilise. Par la suite, le compresseur fonctionnera normalement (c.-à-d. qu'il démarrera et s'arrêtera périodiquement).

Lorsque vous démarrez l'appareil pour la première fois, il est recommandable de ne pas y entreposer d'aliments avant que le compresseur ne fonctionne normalement.

La rotation du thermostat dans le sens des aiguilles d'une montre fera en sorte que le compresseur fonctionnera plus longtemps et s'arrêtera moins. Donc, la température intérieure sera plus froide. Le réglage devrait se faire en fonction de la température ambiante et de la température désirée. Le compresseur fonctionnera un moment après chaque réglage avant que la température se stabilise.

DUURA

UTILISATION DE VOTRE RÉFRIGÉRATEUR

Veillez noter : l'air froid descend et l'air chaud monte, donc la température variera légèrement du fond au haut de l'appareil. Le fond de l'appareil sera toujours un peu plus froid.

Utilisation de la lumière intérieure

L'appareil est doté d'une lumière intérieure qui vous permet de mieux voir les aliments que vous y avez entreposés. Lorsque la porte est ouverte, la lumière est allumée. Lorsque la porte est fermée, la lumière est éteinte.

Étagères

Les étagères grillagées de votre appareil sont chromées pour résister à la rouille. L'appareil est équipé de trois étagères grillagées chromées mises à plat et d'un panier grillagé pour les breuvages en cannette et en bouteille : bière, eau, boissons gazeuses, etc.

Les étagères sont amovibles et réversibles. Pour enlever une étagère, dégager celle-ci et la tirer aussi loin que possible. Ensuite, soulever le devant de l'étagère et la retirer complètement.

DUURA

NETTOYAGE ET ENTRETIEN

Nettoyage extérieur

Débrancher votre réfrigérateur. Nettoyer l'extérieur avec un linge imbibé d'eau tiède et savonneuse. Bien sécher avec un linge doux. Pour le nettoyage du joint d'étanchéité, n'utiliser que de l'eau douce et savonneuse. Ne jamais utiliser de produits de nettoyage toxiques ou de laine d'acier pour nettoyer les composantes de votre appareil.

Nettoyage intérieur

Retirer les aliments, les étagères et le panier. Laver les étagères et le panier dans une solution détergente douce et sécher avec un linge doux. Laver l'intérieur avec une solution d'eau claire et de bicarbonate de soude (environ deux cuillerées à table de bicarbonate de soude pour une pinte d'eau). Ensuite, rincer et sécher. Ne pas utiliser de récurant ni de produits nettoyants en pulvérisateur ou de type savon ou détergent, qui pourraient laisser des odeurs à l'intérieur du réfrigérateur.

Remplacement de l'ampoule

L'ampoule peut être remplacée par n'importe quelle ampoule fluorescente compacte standard à deux broches en forme de U, qu'elle soit de 5, de 7 ou de 9 watts.

Ne pas forcer pour retirer l'ampoule usée. Aucun outil ne devrait être nécessaire. Suivre les étapes A à D dans le diagramme suivant pour enlever l'ancienne ampoule. Suivre les étapes E à H pour installer la nouvelle ampoule.

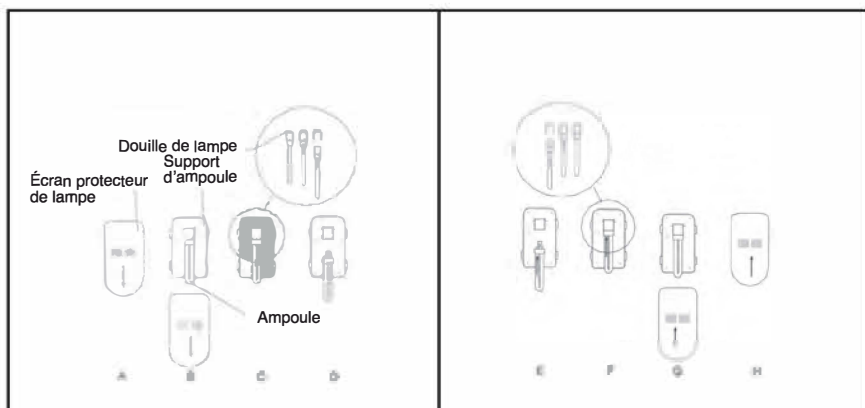

DUURA

DÉPANNAGE

L'appareil ne démarre pas

Il n'est pas branché.

Un fusible a sauté ou le disjoncteur est déclenché.

Bruits ou vibration

Vérifier si l'appareil est à niveau. Sinon, ajuster les pieds de nivellement.

L'appareil est trop chaud

Vérifier si la porte est fermée hermétiquement.

Vérifier le réglage de température (afin de changer ce réglage, suivre les étapes dans la section « Utilisation de votre réfrigérateur » de ce mode d'emploi).

Vérifier si la porte a été ouverte fréquemment.

Si vous êtes certain que la porte n'est pas la cause du problème, contactez immédiatement un établissement de service autorisé.

DUURA

SCHÉMA ÉLECTRIQUE

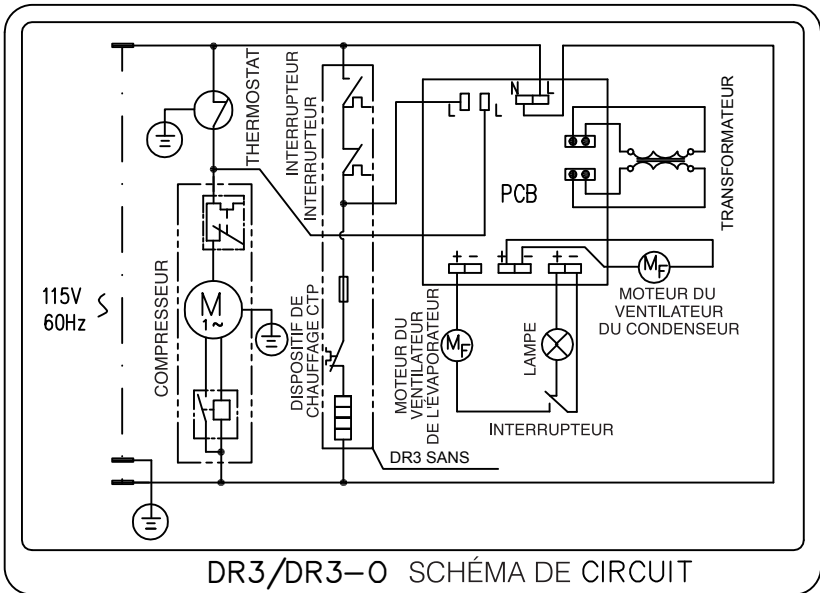

DUURA

[www. DUURA.com](http://www.DUURA.com) | TechService@DUURA.com
825 Southwood Road Avondale, PA 19311